





En este manual encontrará información precedida por un símbolo **AVISO**. La finalidad de esta información es ayudarle a evitar daños en el vehículo, otras propiedades y el medio ambiente.

Los símbolos    de las etiquetas fijadas en el vehículo le recuerdan que debe leer este manual del propietario para utilizar de forma correcta y segura el vehículo.

  tiene un código de colores para indicar peligro (rojo), advertencia (naranja) o precaución (ámbar).

➔ **Etiquetas de seguridad** P. 105

## Información sobre seguridad

---

Su seguridad y la de los demás es muy importante. Conducir este vehículo de forma segura es una responsabilidad muy importante.

Para ayudarle a tomar decisiones fundadas sobre seguridad, se han incluido procedimientos de funcionamiento y otro tipo de información en etiquetas y en este manual. Esta información le avisa de posibles riesgos que le podrían causar lesiones a usted o a terceros.

Por supuesto, no es práctico ni posible advertirle de todos los peligros relacionados con el funcionamiento o el mantenimiento del vehículo. Deberá hacer uso de su buen juicio.



Encontrará esta importante información de seguridad de diversas formas, entre las que se incluyen:

- **Etiquetas de seguridad:** en el vehículo.
- **Mensajes de seguridad:** precedidos por un símbolo de alerta de seguridad  y una de las tres palabras de aviso: **PELIGRO**, **ADVERTENCIA** o **PRECAUCIÓN**.

Estas palabras de aviso significan:

 **PELIGRO** Si no sigue las instrucciones, sufrirá LESIONES GRAVES o MORTALES.

 **ADVERTENCIA** Si no sigue las instrucciones, podría sufrir LESIONES GRAVES o MORTALES.

  **ADVERTENCIA** Si no sigue las instrucciones, podría sufrir LESIONES GRAVES o MORTALES.

 **PRECAUCIÓN** Si no sigue las instrucciones, podría sufrir LESIONES.

- **Encabezamientos de seguridad:** por ejemplo, Precauciones de seguridad importantes.
- **Sección sobre seguridad:** por ejemplo, Conducción segura.
- **Instrucciones:** cómo usar este vehículo de forma correcta y segura.

Todo el manual incluye información sobre seguridad importante, que debe leer atentamente.

### **Registradores de datos de eventos**

El vehículo está equipado con una serie de dispositivos a los que se suele denominar registradores de datos de eventos. Registran distintos tipos de datos del vehículo en tiempo real, tales como el despliegue de los airbags SRS y el fallo de componentes del sistema SRS.

Estos datos pertenecen al propietario del vehículo y nadie puede acceder a ellos, excepto por imperativo legal o con la autorización del propietario.

No obstante, Honda, sus concesionarios y talleres autorizados, empleados, representantes y contratistas pueden acceder a ellos con el único fin de realizar diagnósticos técnicos, investigaciones y desarrollos del vehículo.

### **Registradores de diagnósticos de mantenimiento**

El vehículo está equipado con dispositivos relacionados con el mantenimiento que registran información acerca del rendimiento del mecanismo de transmisión y de las condiciones de conducción. Los datos se pueden utilizar para ayudar a los técnicos a realizar el diagnóstico, reparación y mantenimiento del vehículo. Nadie puede acceder a estos datos excepto por imperativo legal o con la autorización del propietario del vehículo.

No obstante, Honda, sus concesionarios y talleres autorizados, empleados, representantes y contratistas pueden acceder a ellos con el único fin de realizar diagnósticos técnicos, investigaciones y desarrollos del vehículo.

Este manual del propietario se debe considerar como una parte del vehículo y debería acompañarlo cuando se venda.

El manual abarca todos los modelos del vehículo. Puede encontrar descripciones de equipamiento y funciones que no estén disponibles en su modelo en concreto.

Las imágenes que aparecen a lo largo de este manual del propietario representan las funciones y el equipamiento disponibles en algunos modelos, aunque no en todos. Es posible que su modelo en concreto no disponga de algunas de estas funciones.

La información y las especificaciones incluidas en esta publicación estaban en vigor en el momento de la aprobación para su impresión. No obstante, Honda Motor Co., Ltd. se reserva el derecho a suspender o cambiar las especificaciones o el diseño en cualquier momento, sin previo aviso y sin incurrir en ninguna obligación.

Aunque este manual es aplicable tanto a modelos con volante a la derecha como con volante a la izquierda, las ilustraciones hacen referencia principalmente a los modelos con volante a la izquierda.

## ➤ **Conducción segura** P. 41

Conducción segura P. 42      Cinturones de seguridad P. 46      Airbags P. 58  
Etiquetas de seguridad P. 105

## ➤ **Panel de instrumentos** P. 107

Testigos P. 108      Indicadores e interfaz de información para el conductor P. 159

## ➤ **Mandos** P. 185

Reloj P. 186      Bloqueo y desbloqueo de las puertas P. 188  
Techo solar\* P. 216  
Ajuste de los asientos P. 243      Luces interiores/elementos auxiliares interiores P. 252

## ➤ **Funciones** P. 283

Sistema de sonido\* P. 284      Funcionamiento básico del sistema de sonido P. 290, 315  
Funciones configurables P. 388, 396

## ➤ **Conducción** P. 483

Antes de conducir P. 484      Circulación con un remolque P. 488  
Estacionamiento del vehículo P. 642      Cámara trasera con múltiples vistas\* P. 653  
Vehículo con motor turbo P. 660

## ➤ **Mantenimiento** P. 661

Antes de realizar operaciones de mantenimiento P. 662      Sistema de información de mantenimiento\* P. 665  
Operaciones de mantenimiento bajo el capó P. 682      Sustitución de bombillas P. 702  
Batería P. 722      Mantenimiento del mando a distancia P. 727  
Accesorios y modificaciones P. 738

## ➤ **Cómo hacer frente a lo inesperado** P. 741

Herramientas P. 742      En caso de pinchazo P. 744  
La palanca de cambios no se mueve P. 776      Sobrecalentamiento P. 779  
Si no puede desbloquear la tapa del depósito de combustible P. 800

## ➤ **Información** P. 803

Especificaciones P. 804      Números de identificación P. 808

# Contenido

Sistema de apertura instantánea del capó\* P. 71 Seguridad para niños P. 74 Gases de escape y sus riesgos P. 104

Guía de referencia rápida P. 4

Conducción segura P. 41

Portón trasero P. 204 Sistema de seguridad P. 207 Apertura y cierre de las ventanillas P. 212  
Funcionamiento de mandos del volante P. 218 Ajuste de los retrovisores P. 240  
Sistema de calefacción\* P. 270 Climatizador\* P. 275

Panel de instrumentos P. 107

Mandos P. 185

Mensajes de error del sistema de sonido P. 380 Información general sobre el sistema de sonido P. 382  
Sistema de teléfono manos libres P. 430, 451

Funciones P. 283

Durante la conducción P. 493 Honda Sensing\* P. 562 Frenado P. 633  
Repostaje P. 655 Consumo de combustible y emisiones de CO<sub>2</sub> P. 659

Conducción P. 483

Sistema de control del aceite del motor\* P. 670 Programa de mantenimiento\* P. 674  
Comprobación y mantenimiento de las escobillas del limpiaparabrisas P. 711 Comprobación y mantenimiento de los neumáticos P. 716  
Mantenimiento del sistema de calefacción\*/climatizador\* P. 729 Limpieza P. 732

Mantenimiento P. 661

Manejo del gato P. 767 El motor no arranca P. 768 Si la batería está agotada P. 772  
Testigo, encendido/intermitente P. 782 Fusibles P. 790 Remolcado de emergencia P. 797  
Si no puede abrir el portón trasero P. 801 Repostaje P. 802

Cómo hacer frente a lo inesperado P. 741

Información P. 803

Dispositivos que emiten ondas de radio\* P. 811 EC Declaration of Conformity Content Outline\* P. 823

Índice P. 827

# Índice visual

Modelo con volante a la izquierda

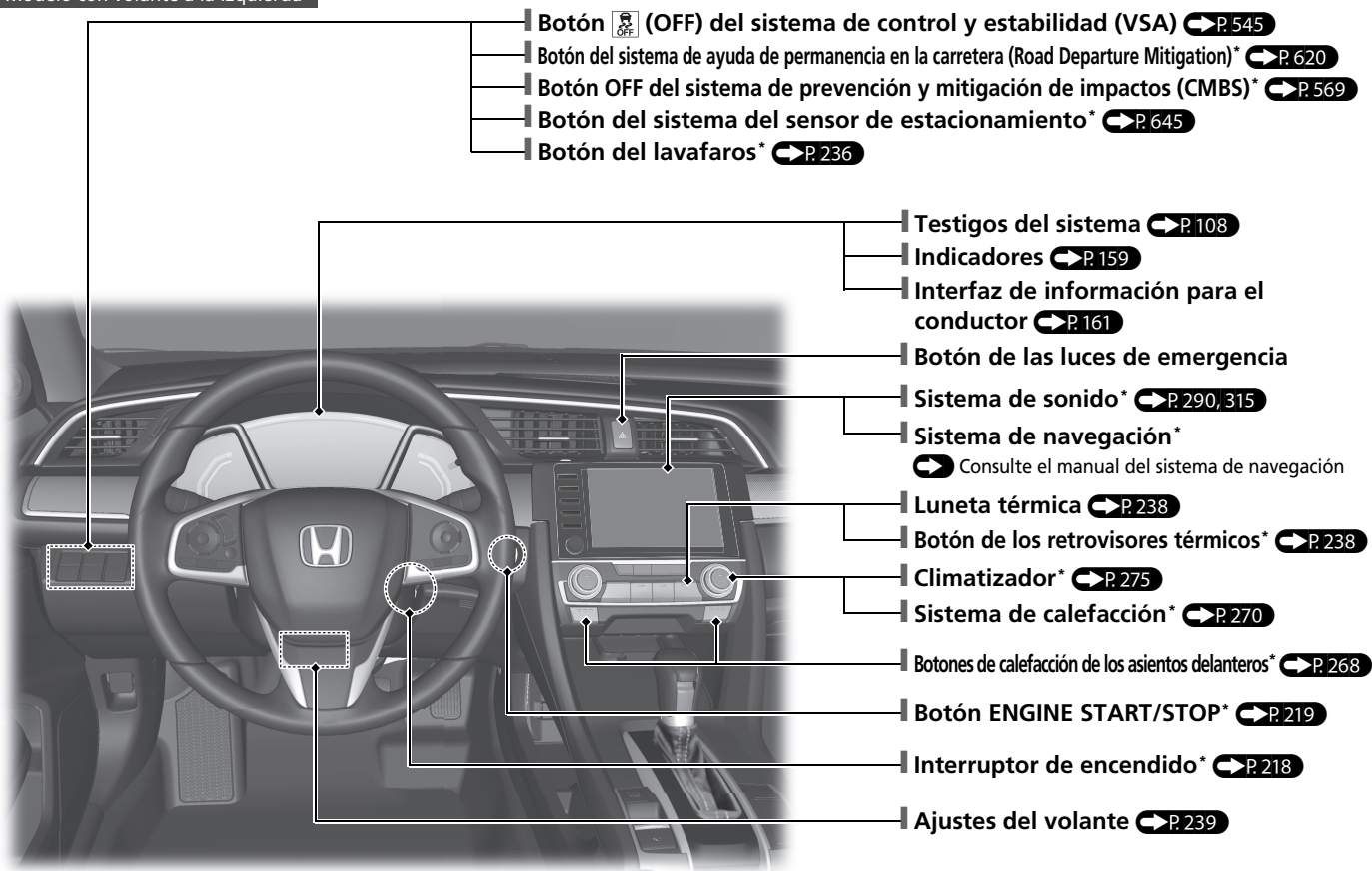

**Modelo con volante a la derecha**

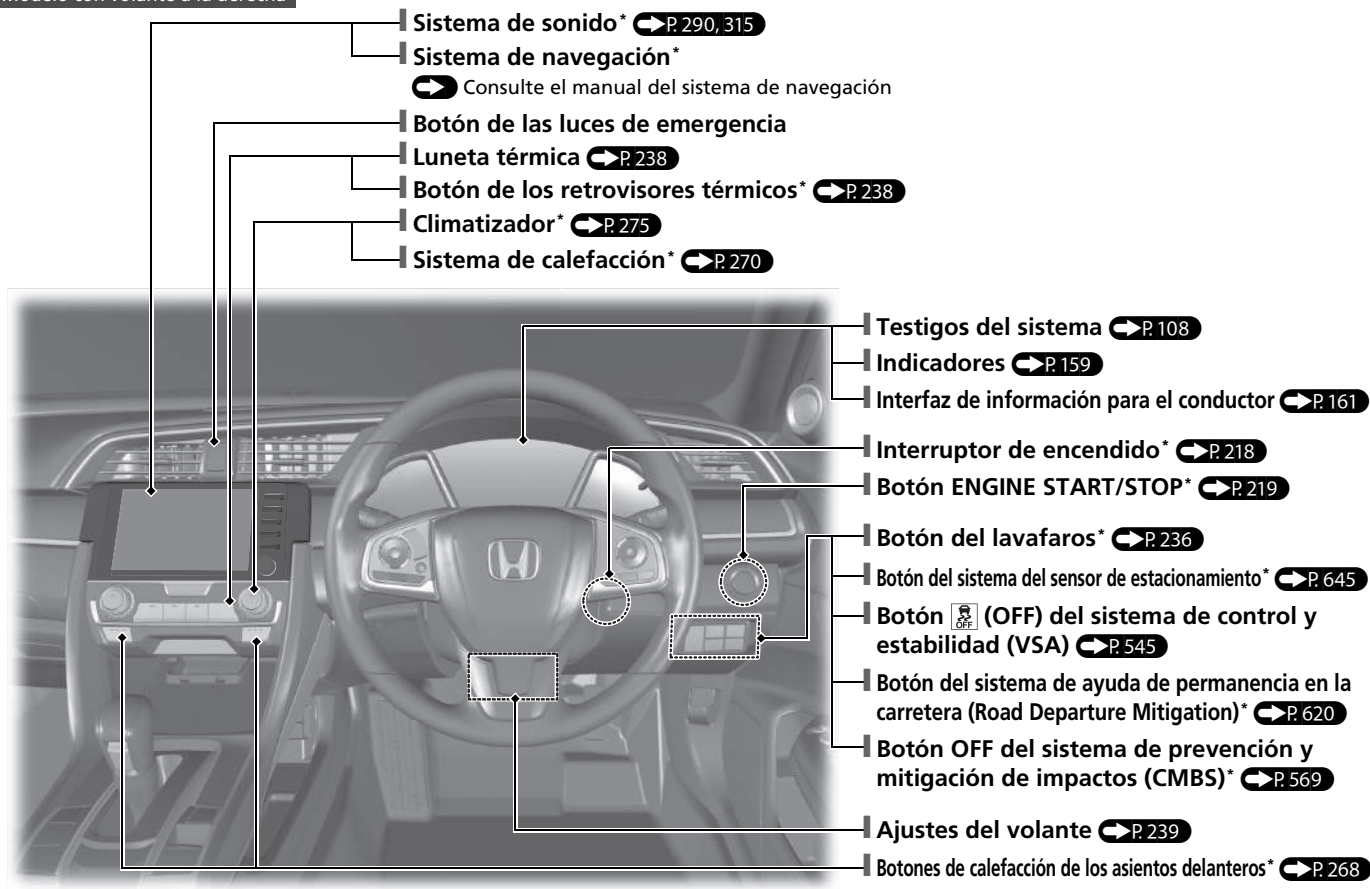

\* No disponible en todos los modelos

# Índice visual

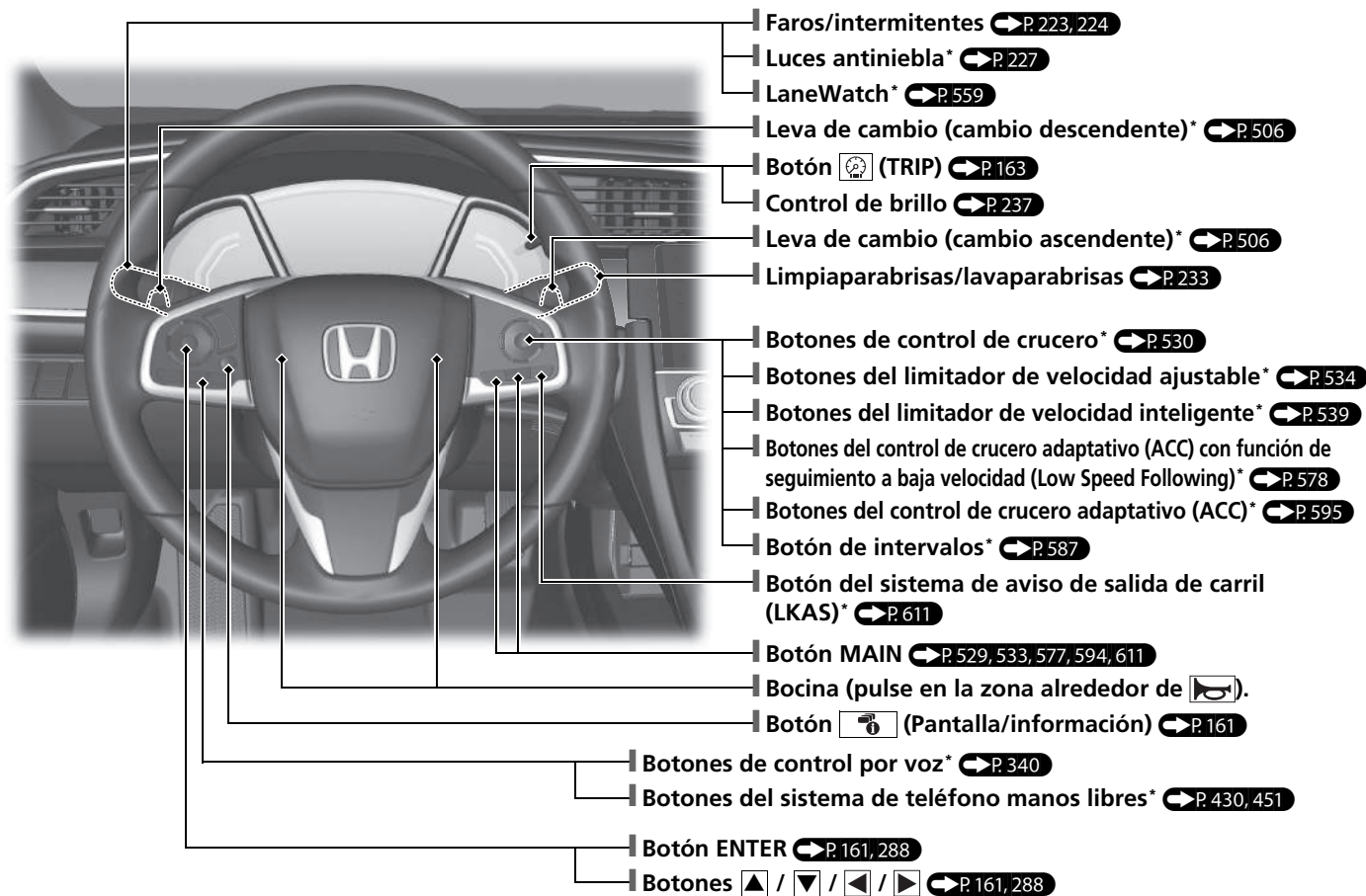

Modelo con volante a la izquierda

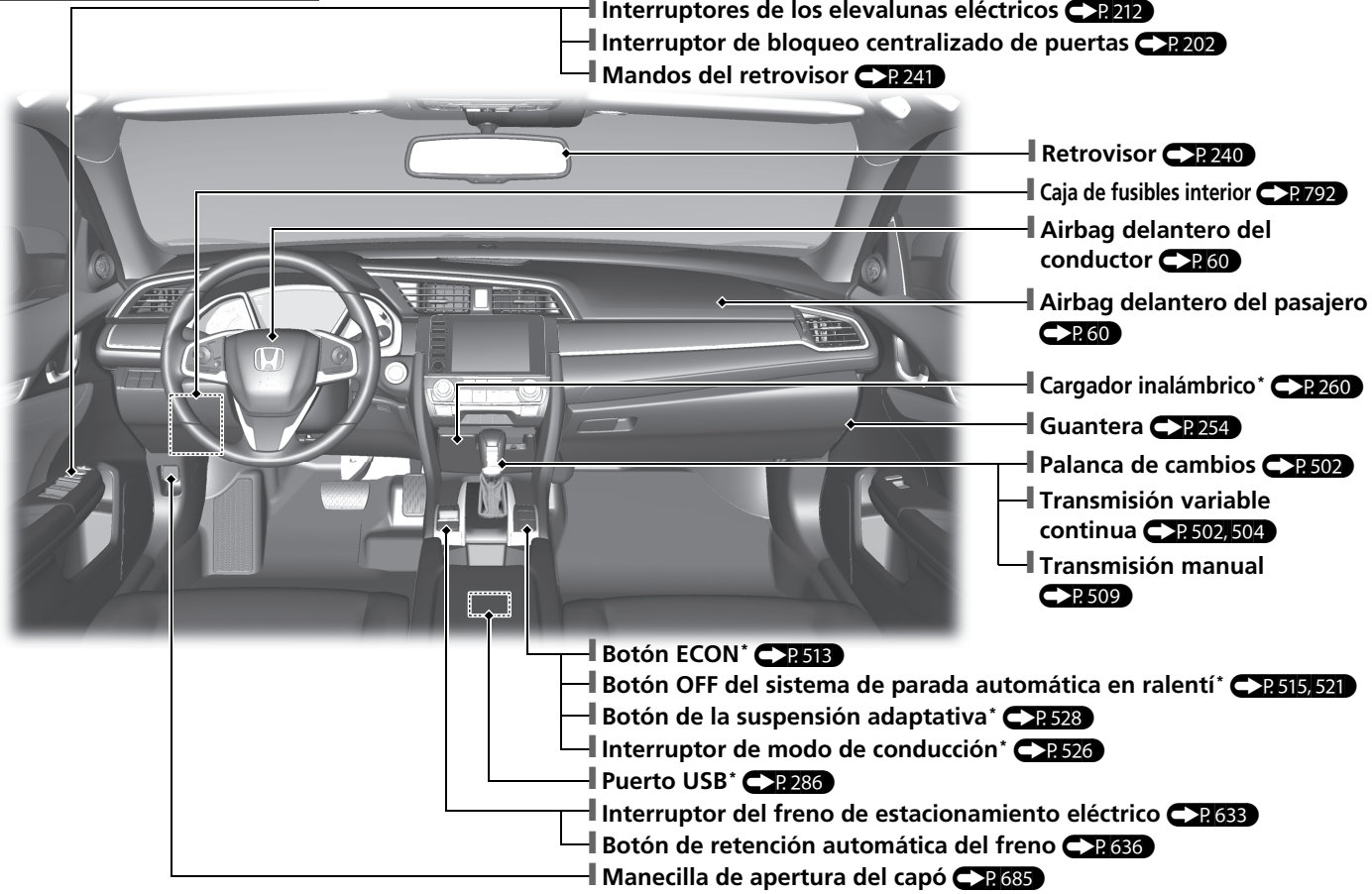

\* No disponible en todos los modelos



# Índice visual

Modelo con volante a la derecha

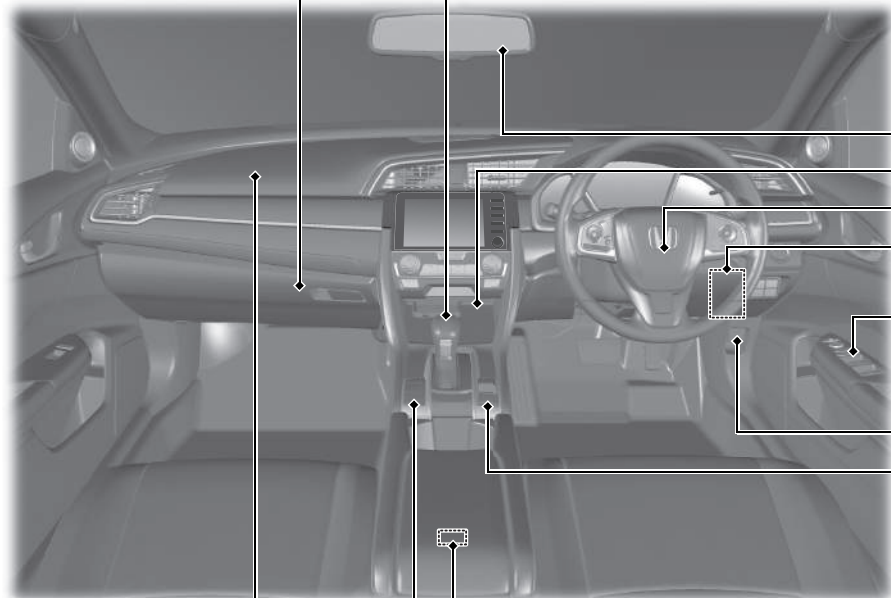

- Guantera ➔ P. 254
- Palanca de cambios ➔ P. 502
- Transmisión variable continua ➔ P. 502, 504
- Transmisión manual ➔ P. 509
- Retrovisor ➔ P. 240
- Cargador inalámbrico\* ➔ P. 260
- Airbag delantero del conductor ➔ P. 60
- Caja de fusibles interior ➔ P. 792
- Interruptores de los elevavinas eléctricos ➔ P. 212
- Interruptor de bloqueo centralizado de puertas ➔ P. 202
- Mandos del retrovisor ➔ P. 241
- Manecilla de apertura del capó ➔ P. 685
- Interruptor del freno de estacionamiento eléctrico ➔ P. 633
- Botón de retención automática del freno ➔ P. 636
- Puerto USB\* ➔ P. 286
- Botón ECON\* ➔ P. 513
- Botón OFF del sistema de parada automática en ralentí\* ➔ P. 515, 521
- Botón de la suspensión adaptativa\* ➔ P. 528
- Interruptor de modo de conducción\* ➔ P. 526
- Airbag delantero del pasajero ➔ P. 60

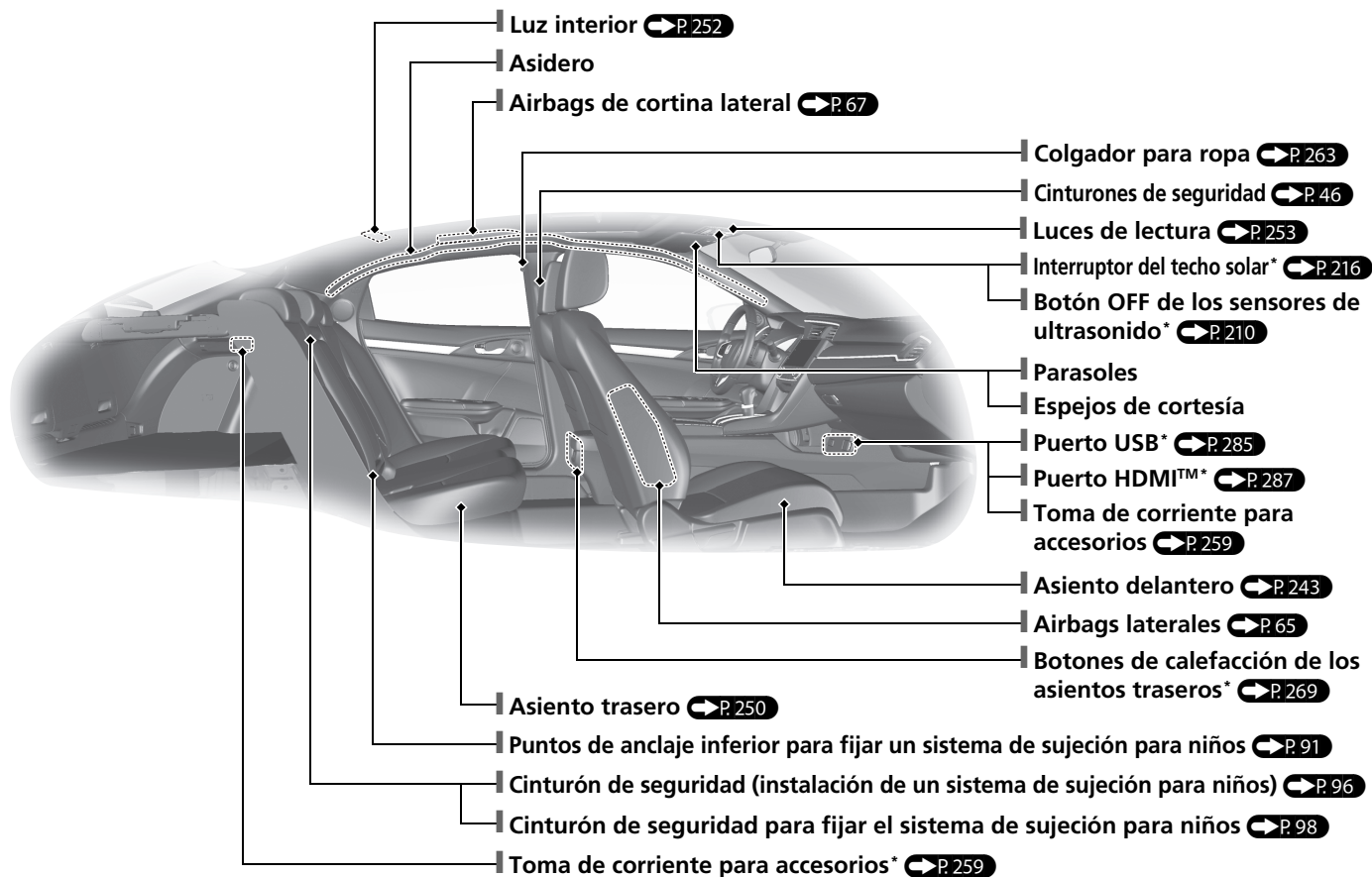

\* No disponible en todos los modelos

# Índice visual

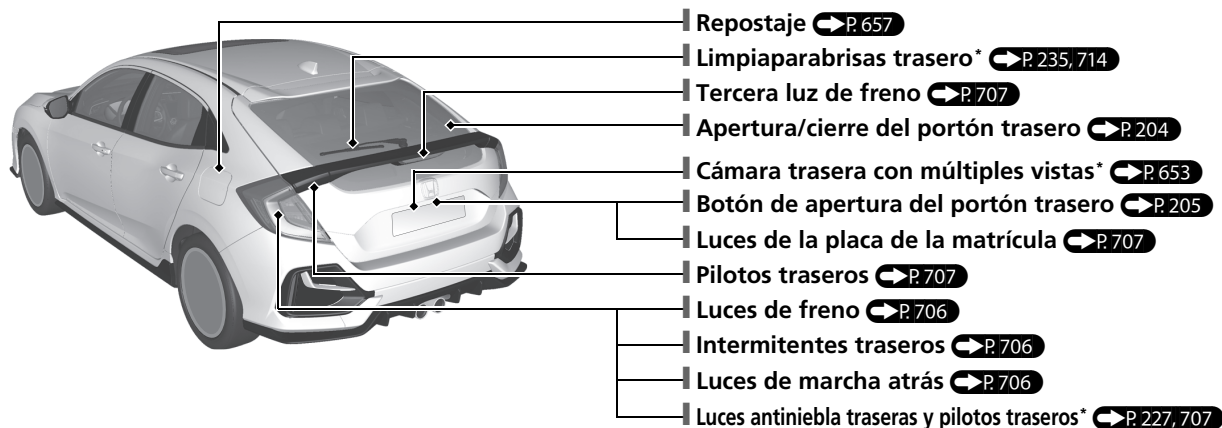
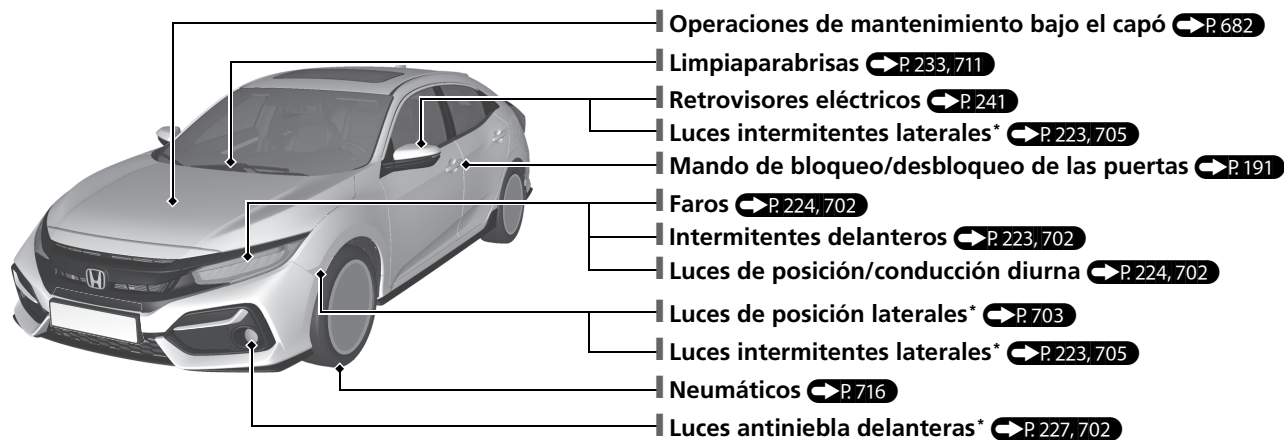

# Sistema Eco Assist

Excepto modelos con motor de 2,0 L

## Medidor de conducción ecológica

- El color del medidor de conducción ecológica cambia a verde para indicar que el vehículo se conduce de manera eficiente.

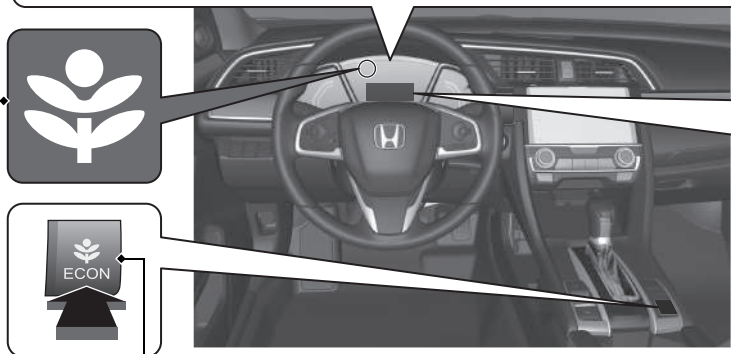

**Botón ECON** ➔ P. 513

Ayuda a maximizar el ahorro de combustible.

**Testigo de modo ECON** ➔ P. 123



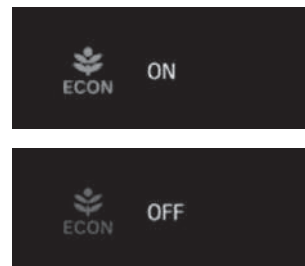

Se enciende cuando se pulsa el botón ECON.





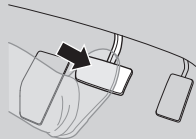

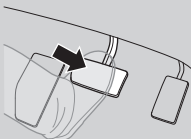
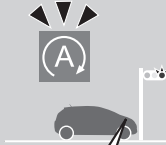
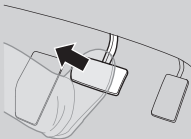
Este mensaje aparece durante unos segundos cuando se pulsa el botón ECON.

# Función de parada automática en ralentí\*

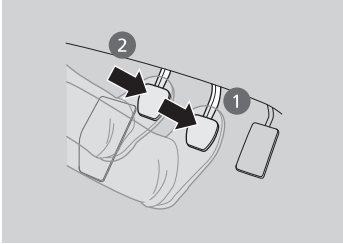
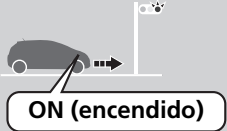
Para mejorar el consumo de combustible, el motor se detiene y después vuelve a arrancar como se describe a continuación. Cuando la función de parada automática en ralentí está activada, se enciende el testigo de parada automática en ralentí (verde). **➔ P.514, 520**

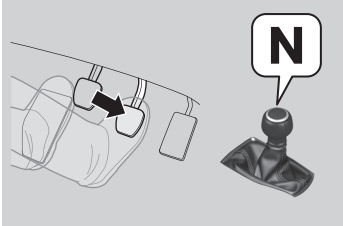
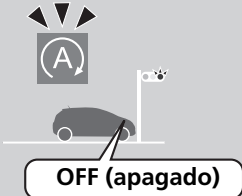
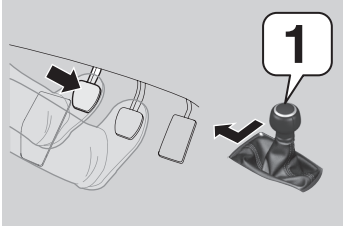
En	Transmisión variable continua	Estado del motor
 Desaceleración	 Detenga el vehículo y pise el pedal de freno.	 <b>ON (encendido)</b>
 Parada	 Mantenga pisado el pedal de freno.	 <b>OFF (apagado)</b>
Arranque	 Suelte el pedal de freno.	 <b>Nuevo arranque</b>

En	Transmisión manual	Estado del motor
<p>Desaceleración</p> 	<p>1. Pise el pedal de freno. 2. Pise a fondo el pedal de embrague.</p> 	 <p>ON (encendido)</p>
<p>Parada</p> 	<ul style="list-style-type: none"> <li>• Continúe pisando el pedal de freno.</li> <li>• Mueva la palanca de cambios a la posición <b>N</b>.</li> <li>• Suelte el pedal de embrague.</li> </ul> 	 <p>OFF (apagado)</p>
<p>Arranque</p>	<p>1. Vuelva a pisar el pedal de embrague. 2. Mueva la palanca de cambios a la posición <b>1</b>. 3. Pise el pedal del acelerador para seguir conduciendo.</p> 	 <p>Nuevo arranque</p>

# Conducción segura P.41

## Airbags P.58

- El vehículo está equipado con airbags para protegerle a usted y a los acompañantes en caso de colisión de moderada a fuerte.

## Seguridad para niños P.74

- Los niños de hasta 12 años deben sentarse en el asiento trasero.
- Los niños pequeños deben ir correctamente sujetos en un sistema de sujeción para niños orientado hacia adelante.
- Los bebés deben ir correctamente sujetos en un sistema de sujeción para niños orientado hacia atrás en un asiento trasero.

## Gases de escape y sus riesgos P.104

- El vehículo emite gases de escape peligrosos que contienen monóxido de carbono. No arranque el motor en espacios cerrados en los que el monóxido de carbono se puede acumular.

## Cinturones de seguridad P.46

- Abróchese el cinturón de seguridad y siéntese erguido en el asiento.
- Compruebe que los acompañantes tienen puestos los cinturones de seguridad correctamente.



Ajuste la sección de la cadera del cinturón de seguridad lo más baja posible sobre las caderas.

## Lista de comprobaciones antes de conducir P.45











- Antes de conducir, compruebe que los asientos delanteros, los reposacabezas\*, el volante y los retrovisores estén ajustados correctamente.

# Panel de instrumentos P.107

Indicadores  P.159 / Interfaz de información para el conductor  P.161 / Testigos del sistema  P.108

Excepto modelos con motor de 2,0 L

## Testigos del sistema

-  Testigo de modo ECON
-  Testigo de recordatorio del cinturón de seguridad
-  Testigo del sistema de control y estabilidad (VSA)
-  Testigo OFF del VSA
-  Testigo del sistema de SRS airbag
-  Testigo del sistema de parada automática en ralentí (ámbar)\* / testigo de parada automática en ralentí (verde)\*
-  Testigo del sistema de aviso de desinflado/baja presión de los neumáticos
-  Testigo del sistema de dirección asistida eléctrica (EPS)
-  Testigo de averías
-  Testigo de presión baja de aceite
-  Testigo del sistema de carga

Testigo de posición de la palanca de cambios\*

Testigo M (modo de cambio manual de 7 velocidades)/Indicador de cambio\*

Velocímetro

Tacómetro

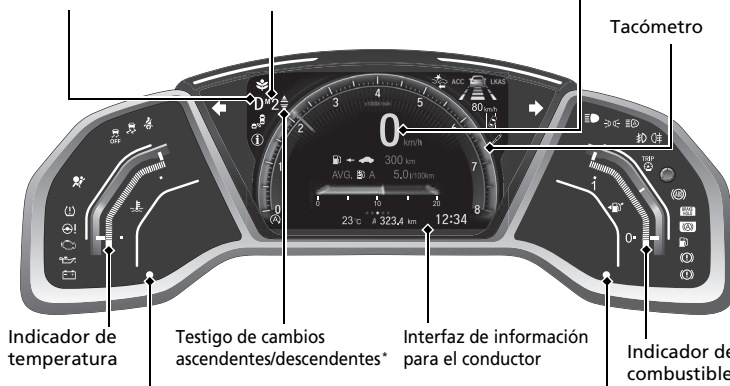

Indicador de temperatura

Testigo de cambios ascendentes/descendentes\*

Interfaz de información para el conductor

Indicador de combustible



Modelo con volante a la izquierda

Testigo del sistema inmovilizador/  
testigo de la alarma del sistema de seguridad



Modelo con volante a la derecha

Testigo del sistema inmovilizador/  
testigo de la alarma del sistema de seguridad

## Testigos del sistema

- ACC**  Testigo del control de cruceo adaptativo (ACC) con función de seguimiento a baja velocidad (Low Speed Following)\* (ámbar/verde)\*
-  Testigo del sistema de información de punto ciego\*
-  Testigo de mensaje del sistema

## Testigos del sistema

- LKAS**  Testigo del sistema de aviso de salida de carril (LKAS) (ámbar/verde)\*
-  Testigo del sistema de ayuda de permanencia en la carretera (Road Departure Mitigation)\*
-  Testigo del sistema de prevención y mitigación de impactos (CMBS)\*











## Testigos del sistema

-  Testigos de los intermitentes y las luces de emergencia
-  Testigo del sistema de suspensión adaptativa\*
-  Testigo de las luces de carretera
-  Testigo de luces encendidas
-  Testigo de las luces de carretera automáticas\*
-  Testigo de luces antiniebla delanteras\*
-  Testigo de las luces antiniebla traseras
-  Testigo del sistema antibloqueo de frenos (ABS)
-  Testigo del sistema de retención automática del freno
-  Testigo de retención automática del freno
-  Testigo de nivel bajo de combustible
-  Testigo del sistema de frenos y freno de estacionamiento (rojo)
-  Testigo del sistema de frenos y freno de estacionamiento (ámbar)

\* No disponible en todos los modelos



### Testigos del sistema

-  Testigo de recordatorio del cinturón de seguridad
-  Testigo del sistema de control y estabilidad (VSA)
-  Testigo OFF del VSA
-  Testigo del sistema de SRS airbag
-  Testigo del sistema de parada automática en ralentí (ámbar)\*/testigo de parada automática en ralentí (verde)\*
-  Testigo del sistema de aviso de desinflado/baja presión de los neumáticos
-  Testigo del sistema de dirección asistida eléctrica (EPS)
-  Testigo de averías
-  Testigo de presión baja de aceite
-  Testigo del sistema de carga

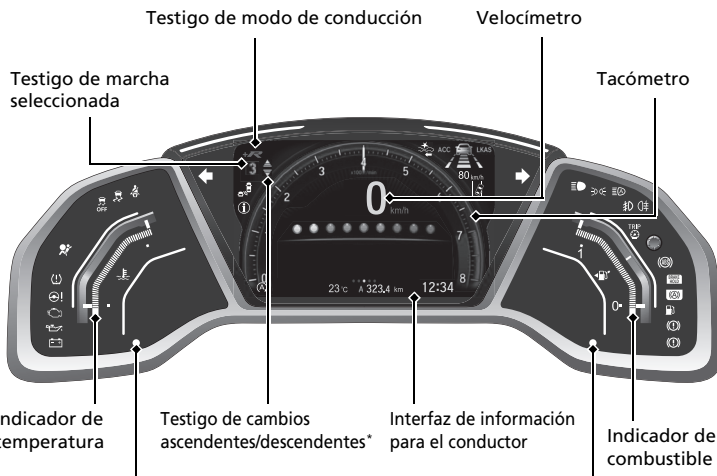



#### Modelo con volante a la izquierda

Testigo del sistema inmovilizador/testigo de la alarma del sistema de seguridad



#### Modelo con volante a la derecha

Testigo del sistema inmovilizador/testigo de la alarma del sistema de seguridad

### Testigos del sistema

- ACC**  Testigo del control de cruceo adaptativo (ACC) (ámbar/verde)\*
-  Testigo del sistema de información de punto ciego\*
-  Testigo de mensaje del sistema

### Testigos del sistema

- LKAS**  Testigo del sistema de aviso de salida de carril (LKAS) (ámbar/verde)\*
-  Testigo del sistema de ayuda de permanencia en la carretera (Road Departure Mitigation)\*
-  Testigo del sistema de prevención y mitigación de impactos (CMBS)\*

### Testigos del sistema





-  Testigos de los intermitentes y las luces de emergencia
-  Testigo de las luces de carretera
-  Testigo de luces encendidas
-  Testigo de las luces de carretera automáticas\*
-  Testigo de luces antiniebla delanteras
-  Testigo de las luces antiniebla traseras\*
-  Testigo del sistema antibloqueo de frenos (ABS)
-  Testigo del sistema de retención automática del freno
-  Testigo de retención automática del freno
-  Testigo de nivel bajo de combustible
-  Testigo del sistema de frenos y freno de estacionamiento (rojo)
-  Testigo del sistema de frenos y freno de estacionamiento (ámbar)

# Mandos P.185

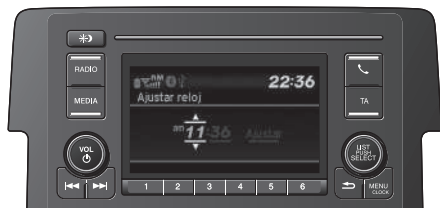

## Reloj P.186

Modelos con sistema de sonido con pantalla en color





- 1 Mantenga pulsado el botón **MENU/ CLOCK**.
- 2 Gire  para cambiar la cifra de las horas y, a continuación, pulse .
- 3 Gire  para cambiar la cifra de los minutos y, a continuación, pulse .
- 4 Seleccione **Ajustar** y, a continuación, pulse .

Estas indicaciones muestran cómo utilizar el mando de selección.

- Gire  para seleccionar.
- Pulse  para confirmar.

Modelos con sistema de sonido con pantalla











- 1 Pulse el botón  (Inicio) y, a continuación, seleccione **Ajustes**.
- 2 Seleccione **Reloj** y **Ajuste reloj**.
- 3 Toque el icono  /  correspondiente para aumentar o disminuir las horas o los minutos.
- 4 Seleccione **OK**.

Modelos con sistema de navegación

El reloj se actualiza automáticamente a través del sistema de sonido.

Modelos sin sistema de sonido



- 1 Pulse el botón  para seleccionar  y, a continuación, pulse el botón **ENTER**.
- 2 Pulse el botón  /  hasta que aparezca en pantalla **Configurar reloj**.
- 3 Pulse el botón **ENTER**.
- 4 Pulse el botón **ENTER** para seleccionar **Ajuste reloj**.
- 5 Pulse el botón  /  para cambiar la hora y, a continuación, pulse el botón **ENTER**.
- 6 Pulse el botón  /  para cambiar los minutos y, a continuación, pulse el botón **ENTER**.

## Botón ENGINE START/STOP\* P. 219

- Pulse el botón para cambiar el modo de alimentación del vehículo.



## Intermitentes P. 223

Palanca de control de intermitentes

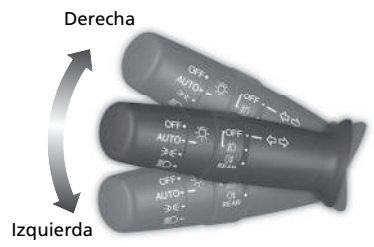

## Luces P. 224

Interruptores de luces

### Modelos con luces antiniebla traseras

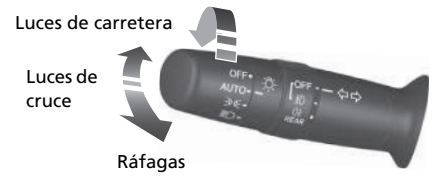

### Modelos sin luces antiniebla traseras

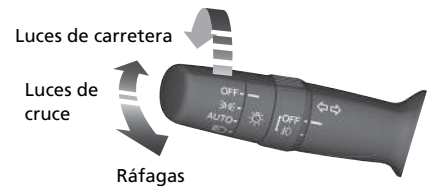

## Limpiaparabrisas y lavaparabrisas **➔ P.233**

Palanca de control de limpiaparabrisas/  
lavaparabrisas

### MIST

### OFF

**AUTO**<sup>\*1</sup>: la velocidad del limpiaparabrisas varía automáticamente

**INT**<sup>\*2</sup>: velocidad baja con intermitencia

**LO**: barrido de baja velocidad

**HI**: barrido de alta velocidad

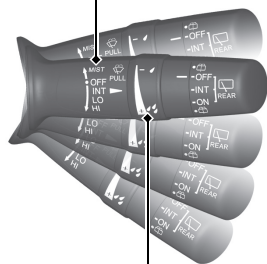

Tire hacia usted para pulverizar líquido del lavaparabrisas.

Anillo de ajuste

- : sensibilidad baja<sup>\*1</sup>
- : velocidad más baja, menos barridos<sup>\*2</sup>
- : sensibilidad alta<sup>\*1</sup>
- : velocidad más alta, más barridos<sup>\*2</sup>

\*1: Modelos con limpiaparabrisas intermitentes automáticos

\*2: Modelos sin limpiaparabrisas intermitentes automáticos

### Modelos con limpiaparabrisas intermitentes automáticos

El ajuste de funcionamiento automático **AUTO** debe estar desactivado en la posición **OFF** antes de que se produzcan las siguientes situaciones para evitar daños graves en el sistema del limpiaparabrisas:

- Limpieza del parabrisas
- Conducción a través de un túnel de lavado
- Sin lluvia

## Volante **➔ P.239**

- Para ajustarlo, tire de la palanca de ajuste hacia usted, ajústelo a la posición deseada y después vuelva a bloquear la palanca.



## Desbloqueo de las puertas delanteras desde el interior **➔ P.201**

- Tire de la manecilla interior de cualquiera de las puertas delanteras para desbloquearla y abrirla al mismo tiempo.

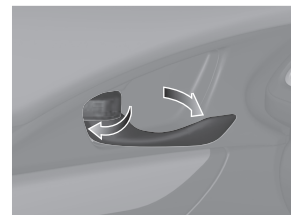

## Portón trasero **➔ P.204**

Botón de apertura del portón trasero



### Modelos sin sistema de acceso sin llave

- Con todas las puertas desbloqueadas, pulse el botón de liberación del portón trasero y levante el portón.

### Modelos con sistema de acceso sin llave

- Pulse el botón de liberación del portón trasero para desbloquear y abrir el portón cuando lleve encima el mando a distancia de acceso sin llave.

\* No disponible en todos los modelos

## Retrovisores eléctricos

➔ P. 241

- Con el interruptor de encendido en la posición de CONTACTO **II**\*1, mueva el interruptor de selección a **L** o **R**.
- Empuje el borde correspondiente del interruptor de ajuste para ajustar el retrovisor.
- Pulse el botón de plegado\* para plegar y desplegar los retrovisores.

Botón de plegado\*      Interruptor de selección

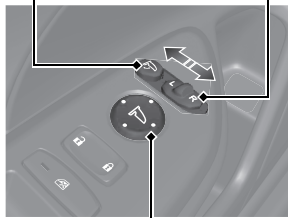

Interruptor de ajuste

\*1: Los modelos con sistema de acceso sin llave tienen un botón **ENGINE START/STOP** en lugar de un interruptor de encendido.

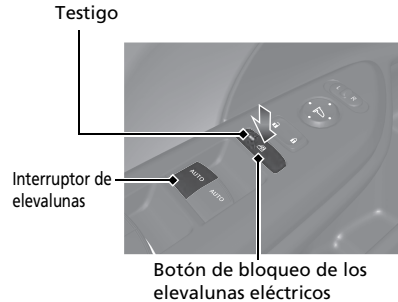

## Elevalunas eléctricos ➔ P. 212

- Con el interruptor de encendido en la posición de CONTACTO **II**\*1, abra y cierre los elevalunas eléctricos.
- Si el botón de bloqueo del elevalunas eléctrico está en la posición de apagado, cada una de las ventanillas de los pasajeros se podrá abrir y cerrar a través de su propio interruptor.
- Si el botón de bloqueo de los elevalunas eléctricos está en la posición de activación (el testigo está encendido), los interruptores de las ventanillas de los pasajeros quedan desactivados.







\*1: Los modelos con sistema de acceso sin llave tienen un botón **ENGINE START/STOP** en lugar de un interruptor de encendido.

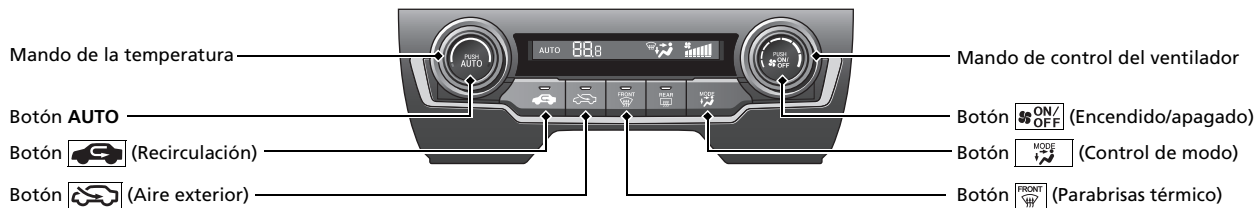

## Sistema de calefacción\*

- Pulse el botón **AUTO** para activar el sistema de calefacción.
- Pulse el botón  para activar o desactivar el sistema.
- Pulse el botón  para desempañar el parabrisas.



-  El aire sale por las salidas de aire del suelo y del parabrisas térmico.
-  El aire sale por las salidas de aire del suelo.
-  El aire sale por las salidas de aire del suelo y del salpicadero.
-  El aire sale por las salidas de aire del salpicadero.





## Climatizador\* P.275

- Pulse el botón **AUTO** para activar el climatizador.
- Pulse el botón  para activar o desactivar el sistema.
- Pulse el botón  para desempañar el parabrisas.

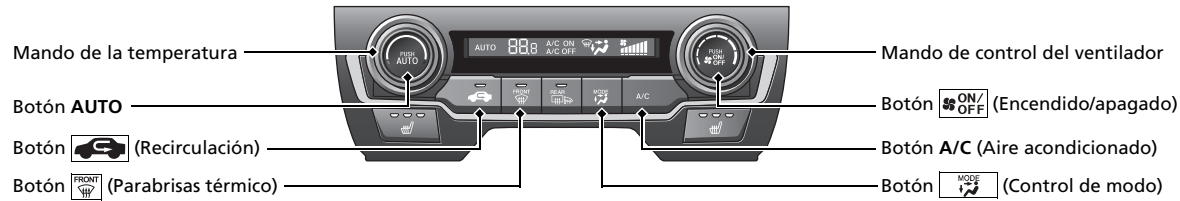
El sistema de control de temperatura se puede controlar con la voz\*  P.340

### Modelos con sistema de sonido con pantalla en color



-  El aire sale por las salidas de aire del suelo y del parabrisas térmico.
-  El aire sale por las salidas de aire del suelo.
-  El aire sale por las salidas de aire del suelo y del salpicadero.
-  El aire sale por las salidas de aire del salpicadero.

Modelos con sistema de sonido con pantalla

Modelos sin botón SYNC

Icono A/C (Aire acondicionado)

Icono de control de MODE

Icono de control del ventilador

Botón  (CLIMATIZADOR)

Mando de la temperatura

Botón 

Botón  (Recirculación)

Botón  (Aire exterior)

Botón  (Parabrisas térmico)





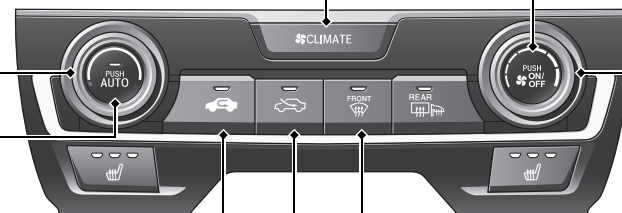

Pantalla de audio/información



Botón  (Encendido/apagado)

Mando de control del ventilador

-  El aire sale por las salidas de aire del suelo y del parabrisas térmico.
-  El aire sale por las salidas de aire del suelo.
-  El aire sale por las salidas de aire del suelo y del salpicadero.
-  El aire sale por las salidas de aire del salpicadero.



Modelos con sistema de sonido con pantalla

Modelos con botón SYNC

Icono A/C (Aire acondicionado)

Icono de control de **MODE**

Icono de control del ventilador

Botón **CLIMATE**

Botones   (Control del ventilador)

Mando de temperatura del lado del conductor

Botón **AUTO**

Botón  (Encendido/apagado)

Botón  (Recirculación)

Botón  (Parabrisas térmico)





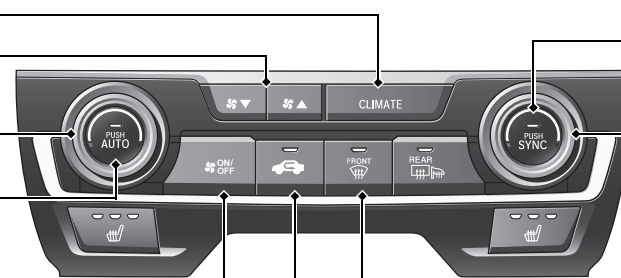

Pantalla de audio/información



Botón **SYNC** (Sincronización)





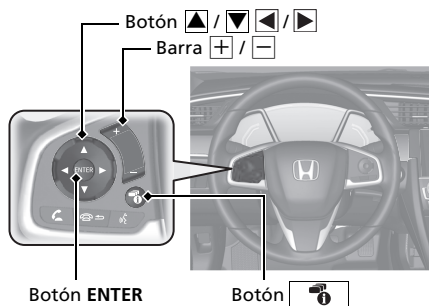

Mando de temperatura del lado del pasajero

-  El aire sale por las salidas de aire del suelo y del parabrisas térmico.
-  El aire sale por las salidas de aire del suelo.
-  El aire sale por las salidas de aire del suelo y del salpicadero.
-  El aire sale por las salidas de aire del salpicadero.

# Funciones P.283

## Controles remotos de audio\* P.288



- Barra  /   
Pulse para subir/bajar el volumen.
- Botón  /   
Pulse  o  para alternar entre los modos de audio en el siguiente orden:







### Modelos con sistema de sonido con pantalla

FM → DAB\* → LW\* → MW\* → AM\* → USB →  
iPod → Audio por *Bluetooth*® → Aplicaciones →  
Aplicaciones de audio → AUX-HDMI™







### Modelos con sistema de sonido con pantalla en color

FM1 → FM2 → DAB1\* → DAB2\* → LW →  
MW → USB → iPod → Audio por *Bluetooth*®



### Modelos con sistema de sonido con pantalla



- Botón ENTER
  - Cuando se escucha la radio
- 1 Pulse **ENTER** para cambiar la pantalla a una lista con presintonías predefinidas almacenadas en los botones de presintonías.
  - 2 Pulse  o  para seleccionar una presintonía y, a continuación, pulse **ENTER**.
- Cuando se escucha una unidad de memoria USB
- 1 Pulse **ENTER** para mostrar la lista de carpetas.
  - 2 Pulse  o  para seleccionar una carpeta.
  - 3 Pulse **ENTER** para mostrar una lista de archivos incluidos en esa carpeta.
  - 4 Pulse  o  para seleccionar un archivo y, a continuación, pulse **ENTER**.

- Cuando se escucha un iPod

- 1 Pulse **ENTER** para mostrar la lista de música del iPod.
- 2 Pulse  o  para seleccionar una categoría.
- 3 Pulse **ENTER** para mostrar una lista de elementos incluidos en la misma.
- 4 Pulse  o  para seleccionar un elemento y, a continuación, pulse **ENTER**.  
▶ Pulse **ENTER** y pulse  o  repetidamente hasta que se muestre el elemento que desea escuchar.

- Cuando se escucha audio por *Bluetooth*®

- 1 Pulse **ENTER** para mostrar la lista de pistas.
- 2 Pulse  o  para seleccionar una pista y, a continuación, pulse **ENTER**.

- Botones  / 

Radio: púselo para cambiar la emisora presintonizada.

Manténgalo pulsado para seleccionar la emisora siguiente o anterior con una señal más potente.

Manténgalo pulsado para seleccionar la emisora siguiente o anterior (DAB\*).

Dispositivo USB:

Púselo para ir al principio de la canción siguiente o para volver al principio de la canción que se esté reproduciendo.

Manténgalo pulsado para cambiar de carpeta.

- Botón 

Púselo para cambiar el contenido:

 **Interfaz de información para el conductor** 

## Sistema de sonido \* P.284

Modelos con sistema de sonido con pantalla en color  P.290



Interfaz de información para el conductor

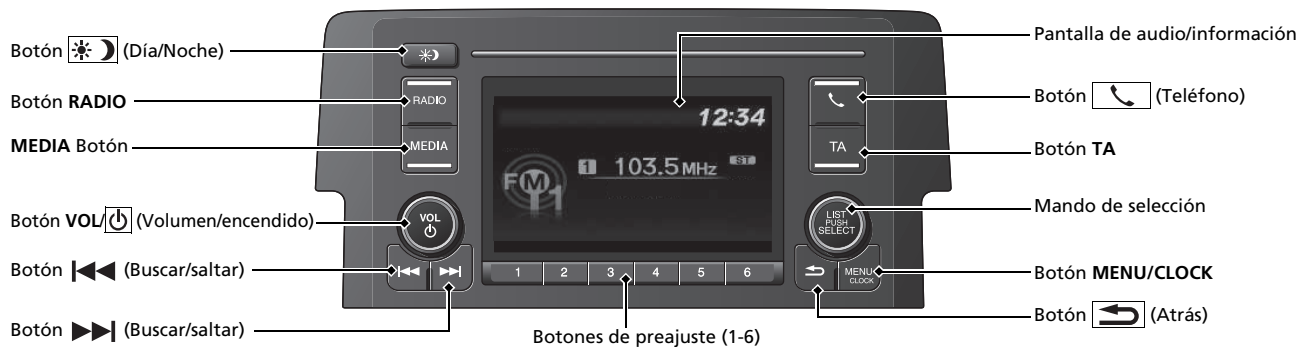

Modelos con sistema de sonido con pantalla **P 315**

Para el funcionamiento del sistema de navegación Consulte el manual del sistema de navegación

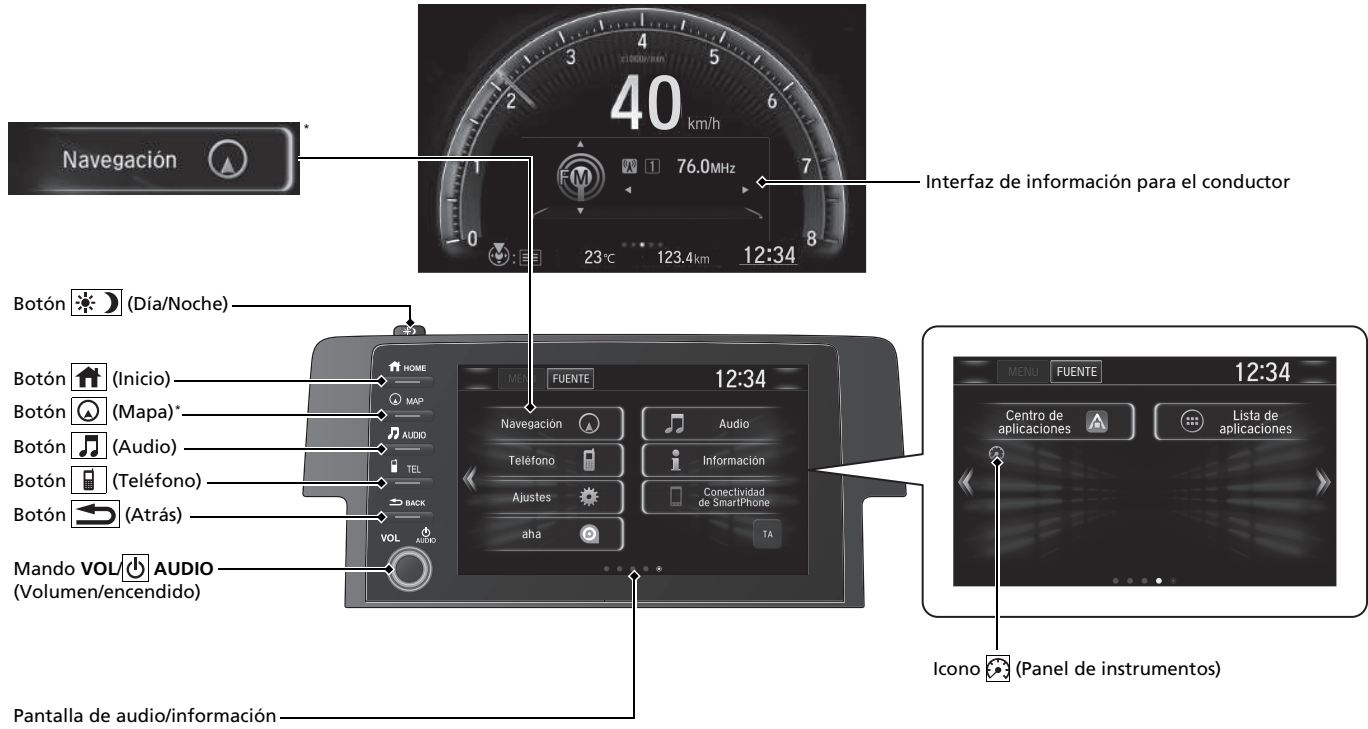

# Conducción P.483

## Transmisión manual\* P.509

## Transmisión variable continua\* P.502,504

- Cambie a **P** y pise el pedal de freno al arrancar el motor.

### Cambios

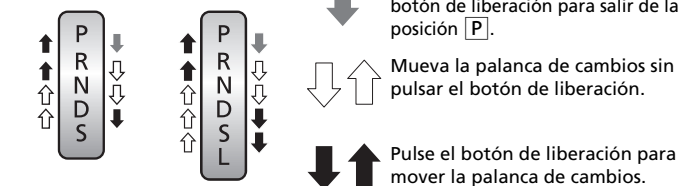

Modelos con  
leva de cambio

Modelos sin leva  
de cambio



**P** **Estacionamiento**  
Se apaga o se arranca el motor.  
La caja de cambios se bloquea.

**R** **Marcha atrás**  
Se usa al dar marcha atrás.

**N** **Punto muerto**  
La caja de cambios no se bloquea.

**D** **Conducción**  
● Conducción normal.  
● En modelos con leva de cambio, el modo de 7 velocidades se puede usar temporalmente.

**S** **Modelos con levas de cambio**  
**Conducción (S)**  
Se puede usar el modo de cambio manual de 7 velocidades.

**S** **Modelos sin levas de cambio**  
**Conducción (S)**  
● Mejor aceleración.  
● Mayor frenado del motor.  
● Subir y bajar pendientes.

**L** **Descenso\***  
● Mayor fuerza de frenado del motor.  
● Subir y bajar pendientes.

### Modo de cambio manual de 7 velocidades\* P.506

- Permite cambiar a una marcha superior o inferior sin retirar las manos del volante.

#### Cuando la palanca de cambios está en la posición **S**

- El accionamiento de la leva de cambio cambia el modo de transmisión variable continua al modo de cambio manual de 7 velocidades.
- El testigo **M** y el número de la marcha seleccionada se muestran en el indicador de cambio.

#### Cuando la palanca de cambios está en la posición **D**

- El accionamiento de la leva de cambio cambia temporalmente el modo de transmisión variable continua al modo de cambio manual de 7 velocidades. El número de la marcha seleccionada se muestra en el indicador de cambio.

Leva de  
cambio (-)

Leva de  
cambio (+)

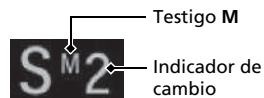

\* No disponible en todos los modelos

## Activación y desactivación del CMBS\* P.569

- En aquellas ocasiones en las que no se pueda evitar una posible colisión frontal, el CMBS podrá ayudarle a reducir la velocidad del vehículo y la gravedad de la colisión.
- El CMBS se activa de forma automática cada vez que se arranca el motor.
- Para activar o desactivar el CMBS, mantenga pulsado el botón hasta que oiga un aviso acústico.

## Activación y desactivación del VSA P.545

- El sistema de control y estabilidad (VSA) ayuda a estabilizar el vehículo en las curvas y a mantener la tracción al acelerar sobre firmes sueltos o deslizantes.
- El VSA se activa automáticamente cuando arranca el motor.
- Para desactivar parcialmente o restablecer por completo la función VSA, mantenga pulsado el botón hasta que escuche un tono.

## Control de crucero\* P.529

- El control de crucero le permite mantener una velocidad fija sin necesidad de pisar el pedal del acelerador.
- Para utilizar el control de crucero, pulse el botón **MAIN**. Seleccione el control de crucero pulsando el botón **LIM** y, a continuación, pulse el botón **+/SET** una vez que haya alcanzado la velocidad deseada (por encima de los 30 km/h).

## Sistema de aviso de desinflado P.549, 553

### Modelos con luces antiniebla traseras

- Detecta un cambio en el estado y las dimensiones generales de los neumáticos debido a la disminución de presión de inflado de los neumáticos.
- El sistema de aviso de desinflado se activa de forma automática cada vez que se arranca el motor.
- Se debe realizar el procedimiento de inicialización cuando se presentan determinadas condiciones.

### Modelos sin luces antiniebla traseras

El sistema de aviso de desinflado detecta un cambio en las rotaciones de los neumáticos como una disminución de la presión de los neumáticos.

## Limitador de velocidad ajustable P.533

- Este sistema permite fijar una velocidad máxima que no puede sobrepasarse ni aunque se pise el pedal del acelerador.
- Para utilizar el limitador de velocidad ajustable, pulse el botón **MAIN**. Seleccione el limitador de velocidad ajustable pulsando el botón **LIM** y, a continuación, pulse el botón **+/SET** cuando el vehículo alcance la velocidad deseada.

### Modelos con motor de 1,0 L y 1,5 L

- El límite de velocidad del vehículo se puede fijar entre los 30 km/h y los 250 km/h.

### Modelos con motor de 2,0 L

- El límite de velocidad del vehículo se puede fijar entre los 30 km/h y los 320 km/h.

## Repostaje P. 655

Recomendaciones sobre el combustible:

Modelos con motor de 1,0 L y 1,5 L

Gasolina/gasohol según los estándares EN 228

Gasolina/gasohol sin plomo de alta calidad hasta E10 (90 % de gasolina y 10 % de etanol), con un índice de octanos de 95 o superior

Modelos con motor de 2,0 L sin luces antiniebla traseras

Gasolina sin plomo de alta calidad, con índice de octanos RON de 95 o superior

Modelos con motor de 2,0 L con luces antiniebla traseras

Gasolina/gasohol según los estándares EN 228

Gasolina/gasohol sin plomo de alta calidad hasta E10 (90 % de gasolina y 10 % de etanol), con un índice de octanos RON de 95 o superior recomendado

Capacidad del depósito de combustible: 46,9 L

- 1 Desbloquee la puerta del conductor.  
➔ Bloqueo/desbloqueo de las puertas desde el interior  
 P. 201



- 2 Pulse en el borde de la tapa del depósito de combustible para que salte y se abra ligeramente.



- 3 Después de repostar, espere aproximadamente cinco segundos antes de extraer la boquilla de llenado.

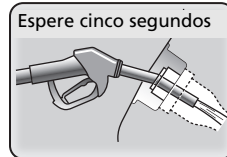



# Honda Sensing\*

➔ P. 562

Honda Sensing es un sistema de apoyo a la conducción que utiliza dos tipos de sensores diferenciados: un sensor de radar situado en la parte inferior del parachoques y una cámara del sensor delantero montada en el interior del parabrisas, detrás del espejo retrovisor.

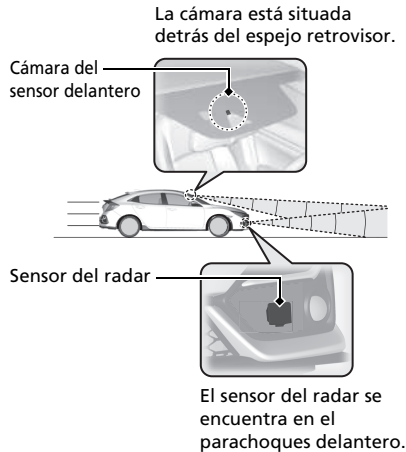

## Sistema de prevención y mitigación de impactos (CMBS) ➔ P. 565

Puede resultar muy útil cuando existe la posibilidad de que su vehículo colisione con el vehículo o peatón detectado delante. El CMBS se ha diseñado para avisarle cuando se detecte una posible colisión, así como para reducir la velocidad del vehículo cuando una colisión se vuelve inevitable, reduciendo así la gravedad del accidente.

## Control de cruce adaptativo (ACC) con función de seguimiento a baja velocidad (Low Speed Following)\* ➔ P. 576

Ayuda a mantener una velocidad constante del vehículo y una distancia de seguimiento tras un vehículo detectado que circule por delante; si este vehículo se detiene, puede desacelerar y parar su vehículo sin tener que mantener el pie en el freno ni el acelerador.

## Control de cruce adaptativo (ACC)\* ➔ P. 593

Ayuda a mantener una velocidad constante y una distancia de seguimiento fija tras el vehículo precedente, sin tener que mantener el pie sobre el pedal de freno o del acelerador.

## Sistema de aviso de salida de carril (LKAS) ➔ P. 609

Proporciona asistencia a la dirección para ayudar a mantener el vehículo en el centro de un carril detectado y proporciona avisos táctiles, visuales y acústicos si se detectan desviaciones fuera del carril.

## Sistema de ayuda de permanencia en la carretera (Road Departure Mitigation) P. 617

Le alerta y ayuda cuando el sistema detecta que es posible que su vehículo cruce accidentalmente una marca de carril detectada o el borde de la calzada, o bien se salga de la carretera completamente.

## Sistema de reconocimiento de señales de tráfico P. 623

Le muestra información de señales de carretera por las que pase su vehículo, como el límite de velocidad actual o la prohibición de adelantamiento, en la interfaz de información del conductor.

# Mantenimiento P.661

## Bajo el capó P.682

- Compruebe el aceite y el refrigerante del motor, así como el líquido del lavaparabrisas. Añada las cantidades necesarias.
- Compruebe el líquido de frenos/embrague\*.
- Compruebe el estado de la batería una vez al mes.

- 1 Tire de la manecilla de apertura del capó bajo la esquina del salpicadero.

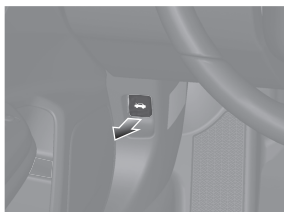

- 2 Localice la palanca de liberación del capó, tire de ella hacia arriba y levante el capó. Cuando levante ligeramente el capó, podrá soltar la palanca.

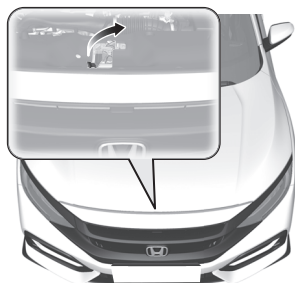

- 3 Cuando termine, cierre el capó y compruebe que esté bien bloqueado.

## Escobillas del limpiaparabrisas P.711

- Sustituya las escobillas si dejan marcas en el parabrisas.

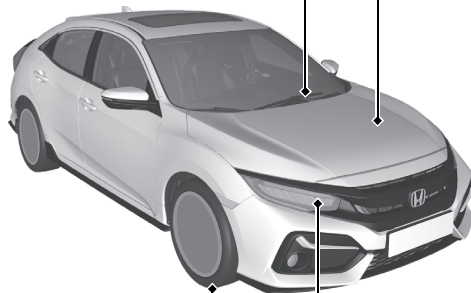

## Neumáticos P.716

- Compruebe las llantas y los neumáticos con frecuencia.
- Compruebe la presión de los neumáticos con frecuencia.
- Monte neumáticos de invierno para conducir durante el invierno.

## Luces P.702

- Compruebe todas las luces con frecuencia.

# Cómo hacer frente a lo inesperado P.741

## Neumático pinchado P.744

- Estacione en un lugar seguro y repare el neumático pinchado con el kit de reparación de neumáticos.

### Modelos con rueda de repuesto compacta

- Estacione en un lugar seguro y sustituya el neumático pinchado por la rueda de repuesto compacta que se encuentra en el maletero.



## El motor no arranca P.768

- Si se ha quedado sin batería, arranque con pinzas usando una batería de arranque.

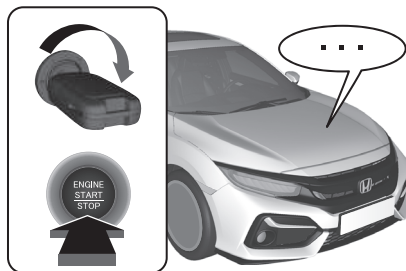

## Sobrecalentamiento P.779

- Estacione en un lugar seguro. Si no ve vapor bajo el capó, ábralo y deje enfriar el motor.



## Los testigos se encienden

 P.782

- Identifique los testigos y consulte el manual del propietario.

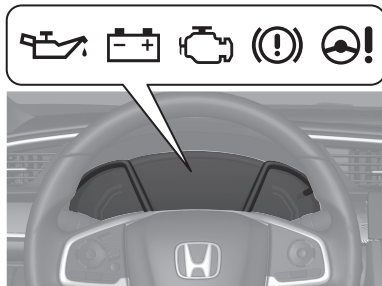

## Fusible fundido P.790

- Si algún dispositivo eléctrico no funciona, compruebe que no haya ningún fusible fundido.

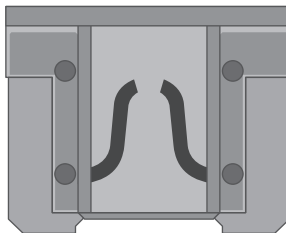

## Remolcado de emergencia

 P.797

- Póngase en contacto con un servicio de remolcado profesional si necesita remolcar el vehículo.



# Qué hacer si

**P** Modelos sin sistema de acceso sin llave  
El interruptor de encendido no gira de **0** a **I**.  
¿A qué se debe?

Modelos con sistema de acceso sin llave  
El modo de alimentación no cambia de **VEHÍCULO APAGADO (BLOQUEO)** a **ACCESORIOS**. ¿A qué se debe?

**R** El volante puede estar bloqueado.

Modelos sin sistema de acceso sin llave

- Intente girar el volante a la derecha y a la izquierda mientras gira la llave de contacto.



Modelos con sistema de acceso sin llave

- Mueva el volante a la izquierda y a la derecha después de pulsar el botón **ENGINE START/STOP**.

**P** Modelos sin sistema de acceso sin llave  
El interruptor de encendido no gira de **I** a **0** y no puedo sacar la llave. ¿A qué se debe?

Modelos con sistema de acceso sin llave  
El modo de alimentación no cambia de **ACCESORIOS** a **VEHÍCULO APAGADO (BLOQUEO)**. ¿A qué se debe?

**R** La palanca de cambios se debe mover a **P**.



**P** ¿Por qué tiembla ligeramente el pedal de freno al frenar?

**R** Esto puede suceder cuando se activa el ABS y no es señal de un problema. Accione el pedal de freno de forma firme y constante. Nunca pise repetidamente el pedal de freno.

➤ Sistema antibloqueo de frenos (ABS) ➔ P. 639

**P** No se puede abrir la puerta trasera desde el interior del vehículo. ¿A qué se debe?

**R** Compruebe si el bloqueo de seguridad para niños está en la posición de bloqueo. Si es así, abra la puerta trasera con la manecilla exterior. Para cancelar esta función, deslice la palanca hacia arriba hasta la posición de desbloqueo.

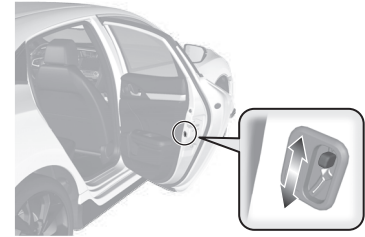

**P** ¿Por qué se bloquean las puertas después de haberlas desbloqueado?

**R** Si no abre las puertas antes de 30 segundos, se vuelven a bloquear automáticamente por seguridad.

**P** ¿Por qué suena el avisador acústico cuando abro la puerta del conductor?

**R** El avisador acústico suena cuando:

- Se quedan encendidas las luces exteriores.

**Modelos con sistema de acceso sin llave**

- El modo de alimentación se encuentra en la posición de ACCESORIOS.

**Modelos con parada automática en ralentí**

- La parada automática en ralentí está en funcionamiento.

Modelos sin luces antiniebla traseras

**P** ¿Por qué suena un avisador acústico cuando me alejo del vehículo tras cerrar la puerta?

**R** El avisador acústico suena si se desplaza fuera del alcance de funcionamiento del cierre automático a distancia antes de que las puertas se hayan cerrado por completo.  
 ➤ Bloqueo de las puertas y el portón trasero (bloqueo automático al alejarse\*) ➔ P.195

**P** ¿Por qué suena el avisador acústico cuando inicio la marcha?

**R** El avisador acústico suena cuando el conductor o el pasajero delantero no llevan los cinturones de seguridad abrochados.

**P** Si se pulsa el interruptor del freno de estacionamiento eléctrico no se suelta el freno de estacionamiento. ¿A qué se debe?

**R** Pulse el interruptor del freno de estacionamiento eléctrico con el pedal del freno pisado.

**P** Veo un testigo ámbar de un neumático con un signo de exclamación. ¿Qué significa?

**R** Que el sistema de aviso de desinflado requiere atención. Si ha inflado o cambiado un neumático recientemente, deberá volver a calibrar el sistema.  
 ➤ Sistema de aviso de desinflado ➔ P.549, 553

**P** Si se pisa el pedal del acelerador no se suelta automáticamente el freno de estacionamiento. ¿A qué se debe?

**R** • Abróchese el cinturón de seguridad del conductor.  
 • Compruebe si la caja de cambios está en la posición **P**\* o **N**. Si es así, seleccione otra posición.

---

**P** ¿Por qué se oye un chirrido al pisar el pedal de freno?

**R** Puede que sea necesario sustituir las pastillas de freno. Lleve el vehículo a un concesionario para que lo revisen.

---

**P** Modelos con motor de 1,0 L y 1,5 L  
Modelos con motor de 2,0 L sin luces antiniebla traseras  
¿Se puede utilizar gasolina sin plomo con un índice de octanos RON de 91 o superior en este vehículo?

**R** El vehículo está diseñado para funcionar con gasolina sin plomo de alta calidad de 95 octanos como mínimo. Si no se dispone de este octanaje, se puede utilizar provisionalmente gasolina sin plomo de 91 octanos como mínimo.  
El uso de gasolina sin plomo normal puede causar ruidos de golpeteo metálico y provocará un rendimiento inferior del motor. El uso continuado de gasolina normal puede dañar el motor.

---

**P** Modelos con motor de 2,0 L con luces antiniebla traseras  
Se recomienda gasolina sin plomo con un índice de octanos RON de 95 o superior.  
¿Se puede utilizar gasolina sin plomo con un índice de octanos RON de 91 o inferior en este vehículo?

**R** El uso de gasolina con poco octanaje puede causar ruidos ocasionales de golpeteo metálico y provocará un rendimiento inferior del motor.  
Se recomienda que use un índice de octanos de 98 o superior para maximizar el rendimiento del motor. El uso de gasolina con un índice de octanos menor de 91 puede provocar daños al motor.





# Conducción segura

Encontrará numerosas recomendaciones de seguridad en este capítulo y en todo el manual.

## Conducción segura

- Precauciones de seguridad importantes ..... 42
- Características de seguridad del vehículo ... 44
- Lista de comprobación de seguridad ..... 45

## Cinturones de seguridad

- Información acerca de los cinturones de seguridad ..... 46
- Cómo abrochar el cinturón de seguridad... 52
- Inspección de los cinturones de seguridad..... 56
- Puntos de anclaje ..... 57

## Airbags

- Componentes del sistema de airbag ..... 58
- Tipos de airbags ..... 60

- Airbags delanteros (SRS) ..... 60
- Airbags laterales ..... 65
- Airbags de cortina lateral ..... 67
- Testigos de sistema de airbag ..... 69
- Mantenimiento de los airbags ..... 70

## Sistema de apertura instantánea del capó\*

- Acerca del sistema de apertura instantánea del capó ..... 71
- Cuidado del sistema de apertura instantánea del capó ..... 73

## Seguridad para niños

- Protección de los niños a bordo ..... 74
- Seguridad de los bebés y niños pequeños.....77

- Seguridad de los niños mayores ..... 101

## Gases de escape y sus riesgos

- Monóxido de carbono ..... 104

## Etiquetas de seguridad

- Ubicaciones de las etiquetas ..... 105

\* No disponible en todos los modelos

En las siguientes páginas se explican las características de seguridad del vehículo y su correcta utilización. Las siguientes precauciones de seguridad son fundamentales.

## Precauciones de seguridad importantes

### ■ **Abróchese siempre el cinturón de seguridad**

El cinturón de seguridad es la mejor protección en cualquier tipo de colisión. Los airbags están diseñados para complementar a los cinturones de seguridad, no para sustituirlos. Así que, aunque el vehículo esté equipado con airbags, asegúrese de que tanto usted como los acompañantes siempre llevan abrochados los cinturones de seguridad correctamente.

### ■ **Sujete debidamente a todos los niños**

Los niños de hasta 12 años deben ir debidamente sujetos en uno de los asientos traseros, no en el asiento delantero. Los bebés y los niños pequeños deben sujetarse con un sistema de sujeción para niños. Los niños mayores deben utilizar un elevador para niños con un cinturón de seguridad de tres puntos hasta que puedan utilizar el cinturón correctamente sin necesidad de elevador.

### ■ **Conozca los riesgos relacionados con los airbags**

Los airbags pueden salvar vidas, pero también pueden provocar lesiones graves o incluso mortales a los ocupantes del vehículo que se sienten demasiado cerca de los mismos o que no vayan debidamente sujetos. Los bebés, los niños pequeños y los adultos de corta estatura corren mayor riesgo. Asegúrese de seguir todas las instrucciones y advertencias de este manual.

### ■ **No beba si va a conducir**

El alcohol y la conducción no combinan bien. Una sola bebida puede mermar su capacidad de respuesta ante condiciones cambiantes. El tiempo de respuesta aumenta con cada bebida ingerida. Así que si bebe, no conduzca, y tampoco deje que lo hagan sus amigos.

### ⌘ Precauciones de seguridad importantes

En algunos países se prohíbe al conductor el uso de teléfonos móviles durante la conducción, a menos que disponga de dispositivos manos libres.

### ■ Preste la debida atención a la conducción segura

Si habla por el móvil o realiza otras actividades que le impidan prestar la debida atención a la carretera, los demás vehículos y los peatones, podría ocurrir un accidente. Recuerde que cualquier situación puede cambiar con rapidez y solo usted puede decidir cuándo resulta seguro desviar parcialmente su atención de la conducción.

### ■ Controle la velocidad

El exceso de velocidad es una de las principales causas de accidentes con heridos y fallecidos. Por lo general, cuanto más alta sea la velocidad, mayor es el riesgo, pero también pueden producirse lesiones graves a velocidades moderadas. No conduzca nunca a mayor velocidad de la que resulte segura con las condiciones, independientemente de cuál sea el límite de velocidad correspondiente.

### ■ Mantenga el vehículo en buen estado

Un pinchazo o una avería mecánica pueden resultar extremadamente peligrosos. Para reducir la posibilidad de que se produzcan dichos problemas, compruebe con frecuencia el estado y la presión de los neumáticos, y realice con regularidad todo el mantenimiento programado.

### ■ No deje a los niños sin supervisión dentro de un vehículo

Si se deja a niños, otras personas o animales sin supervisión dentro del vehículo, pueden resultar lesionados si activan uno o más de los controles del vehículo. También pueden provocar que el vehículo se mueva, lo que causaría una colisión en la que estos u otras personas podrían resultar dañados o incluso morir. Además, dependiendo de la temperatura ambiente, la temperatura del interior puede alcanzar niveles extremos, lo que puede ocasionar lesiones o incluso la muerte. Aunque el climatizador esté activado, nunca los deje sin supervisión en el vehículo, ya que dicho sistema puede apagarse en cualquier momento.

## Características de seguridad del vehículo

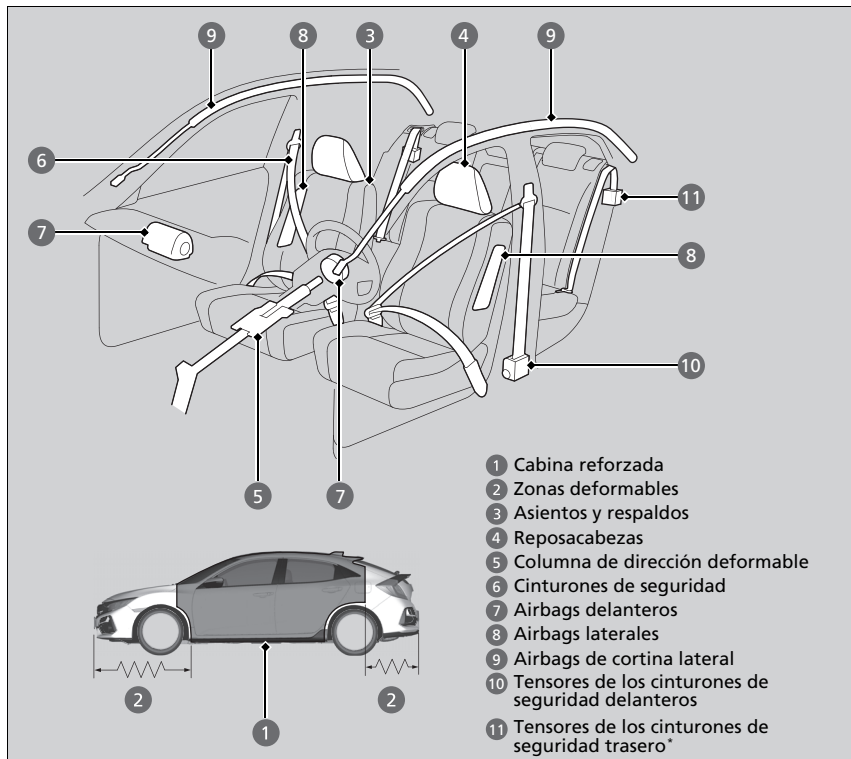

La siguiente lista de comprobación le ayudará a desempeñar un papel activo en su protección personal y la de sus acompañantes.

### Características de seguridad del vehículo

El vehículo está equipado con numerosas características que funcionan conjuntamente para protegerle a usted y a sus acompañantes en caso de accidente.

Algunas de estas características no requieren que usted haga nada. Entre ellas está el resistente bastidor de acero que forma una cabina reforzada en torno al habitáculo, las zonas deformables delanteras y traseras, una columna de dirección deformable y los tensores que tensan los cinturones de seguridad delanteros en caso de colisión lo suficientemente fuerte.

No obstante, usted y sus acompañantes no podrán aprovechar plenamente todas las ventajas de estas características a menos que se sienten correctamente y lleven siempre abrochados los cinturones de seguridad. De hecho, algunas de las características de seguridad pueden contribuir a causar lesiones si no se utilizan correctamente.

## Lista de comprobación de seguridad

Por su seguridad y la de sus acompañantes, acostúmbrese a comprobar estos elementos antes de ponerse en marcha.

- Ajuste su asiento a la posición adecuada para conducir. Asegúrese de que los asientos delanteros estén ajustados lo más atrás posible permitiendo al conductor mantener el control del vehículo. Sentarse demasiado cerca de un airbag delantero puede tener como consecuencia lesiones graves o incluso mortales en caso de accidente.
  - **Ajuste de los asientos** P. 243

### Excepto modelos con motor de 2,0 L

- Ajuste los reposacabezas a la posición adecuada. La eficacia de un reposacabezas es óptima cuando el centro del mismo está alineado con el centro de la cabeza. Las personas de estatura elevada deben ajustar el reposacabezas a la posición más alta posible.
  - **Ajuste de las posiciones de los reposacabezas delanteros** P. 243
- Abróchese siempre el cinturón de seguridad y asegúrese de llevarlo bien colocado. Compruebe que los demás acompañantes también lo llevan bien colocado y abrochado.
  - **Cómo abrochar el cinturón de seguridad** P. 52
- Proteja a los niños mediante el uso de cinturones de seguridad o sistemas de sujeción para niños adecuados a la edad, la estatura y el peso del niño.
  - **Seguridad para niños** P. 74

### Lista de comprobación de seguridad

Si aparece el mensaje de puerta o portón trasero abiertos en la interfaz de información del conductor, una puerta o el portón trasero no están totalmente cerrados. Cierre bien todas las puertas y el portón trasero hasta que el mensaje desaparezca.

- **Mensajes informativos y de advertencia de la interfaz de información para el conductor** P. 135

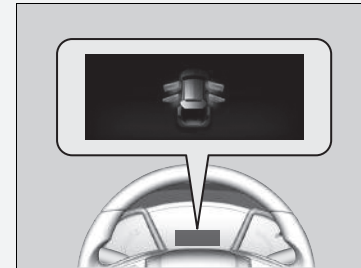

## Información acerca de los cinturones de seguridad

Los cinturones de seguridad constituyen el dispositivo individual de seguridad más eficaz, ya que mantienen al acompañante conectado al vehículo para que pueda aprovechar las numerosas características de seguridad incorporadas. También contribuyen a evitar que salga despedido contra el interior del vehículo, contra otros ocupantes o fuera del vehículo. Además, si los cinturones de seguridad se utilizan de forma apropiada, mantienen el cuerpo colocado correctamente en caso de accidente para que pueda aprovechar al máximo la protección adicional que ofrecen los airbags.

Además, los cinturones de seguridad facilitan la protección en casi cualquier tipo de accidente, incluidos los siguientes:

- impactos frontales
- impactos laterales
- impactos traseros
- vueltas de campana

### Información acerca de los cinturones de seguridad

#### **⚠️ ADVERTENCIA**

Si el cinturón de seguridad no se utiliza correctamente, aumenta el riesgo de sufrir lesiones graves o incluso mortales en caso de accidente, aunque el vehículo disponga de airbags.

Asegúrese de que tanto usted mismo como sus acompañantes llevan el cinturón de seguridad abrochado y colocado correctamente.

**ADVERTENCIA:** Los cinturones de seguridad están diseñados para soportar la estructura ósea del cuerpo y se deben llevar bajos sobre la parte delantera de la pelvis, o la pelvis, el tórax y los hombros, según proceda. Se debe evitar llevar la sección de la cadera del cinturón de seguridad sobre la zona abdominal.

**ADVERTENCIA:** Los cinturones de seguridad se deben ajustar lo más firmemente posible, pero deben resultar cómodos para que proporcionen la protección para la que se han diseñado. Un cinturón de seguridad suelto reduce enormemente la protección de la persona que lo lleva.

**ADVERTENCIA:** No se deben utilizar los cinturones con las cintas torcidas.

**ADVERTENCIA:** Cada conjunto de cinturón de seguridad solo debe utilizarlo un ocupante. Es peligroso colocar un cinturón de seguridad alrededor de un niño que se lleva en el regazo.

### ■ Cinturones de tres puntos

Los cuatro o cinco asientos están equipados con cinturones de seguridad de dos puntos/hombro con retractores de bloqueo de emergencia. Durante la conducción normal, el retractor le permite moverse libremente a la vez que mantiene parte de la tensión en el cinturón de seguridad. En una colisión o en un frenado brusco, el retractor se bloquea para sujetar el cuerpo del acompañante.

El cinturón de seguridad debe fijarse correctamente al utilizar un sistema de sujeción para niños en posición del sentido de marcha del vehículo.

#### 📖 **Instalación de un sistema de sujeción para niños con cinturón de seguridad de tres puntos** P. 96

#### 📖 Información acerca de los cinturones de seguridad

Si tira del cinturón de seguridad demasiado rápido, se bloqueará. Si esto ocurre, retraiga ligeramente el cinturón de seguridad y vuelva a tirar de él lentamente.

Los cinturones de seguridad no ofrecen una protección completa en cualquier tipo de accidente. No obstante, en la mayoría de los casos pueden reducir el riesgo de que se produzcan lesiones graves.

En la mayoría de países es obligatorio llevar puesto el cinturón de seguridad. Tómese el tiempo necesario para familiarizarse con los requisitos legales de los países en los que conduzca.



### ■ Uso correcto de los cinturones de seguridad

Siga las siguientes instrucciones para utilizarlos correctamente:

- Todos los ocupantes deben sentarse con la espalda recta y bien apoyada en el respaldo y mantener esta postura durante todo el viaje. Agacharse o inclinarse reduce la eficacia del cinturón de seguridad y puede aumentar las posibilidades de que se produzcan lesiones graves en caso de accidente.
- No coloque nunca la sección del hombro de un cinturón de seguridad de tres puntos debajo del brazo ni detrás de la espalda. Si lo hace, se podrían producir lesiones extremadamente graves en caso de accidente.
- Dos personas nunca deben compartir un cinturón de seguridad. Si lo hacen, podrían sufrir lesiones extremadamente graves en caso de accidente.
- No coloque ningún accesorio en los cinturones de seguridad. Los dispositivos cuyo propósito es mejorar la comodidad de la sección del hombro de un cinturón de seguridad o cambiar su posición pueden reducir la capacidad de protección del cinturón y aumentar el riesgo de lesiones graves en caso de accidente.

## ■ Recordatorio del cinturón de seguridad

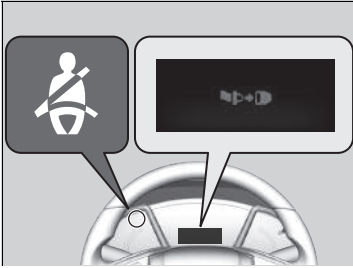

### ■ Asientos delanteros

#### Modelos con luces antiniebla traseras

El sistema del cinturón de seguridad incluye un testigo en el panel de instrumentos para recordar al conductor, al pasajero delantero o a ambos que deben abrocharse los cinturones de seguridad. Si el interruptor de encendido se ha colocado en la posición CONTACTO \*1 y hay un cinturón de seguridad sin abrochar, el testigo se enciende y permanece encendido hasta que se abroche el cinturón de seguridad.

#### Modelos sin luces antiniebla traseras

El sistema del cinturón de seguridad incluye un testigo en el panel de instrumentos para recordar al conductor que debe abrocharse el cinturón de seguridad. Si ajusta el modo de alimentación a la posición de CONTACTO y hay un cinturón de seguridad sin abrochar, el testigo se enciende y permanece encendido hasta que se abroche el cinturón de seguridad.

El avisador acústico sonará periódicamente y el testigo parpadeará mientras el vehículo esté en movimiento hasta que se abroche el cinturón de seguridad.

\*1: Los modelos con sistema de acceso sin llave tienen un botón **ENGINE START/STOP** en lugar de un interruptor de encendido.

## » Recordatorio del cinturón de seguridad

### Modelos con luces antiniebla traseras

El testigo se encenderá si uno de los pasajeros delanteros no se abrocha el cinturón de seguridad en el plazo de seis segundos después de girar el interruptor de encendido a la posición de CONTACTO \*1.

Si no hay nadie en el asiento del pasajero delantero, no se encenderá el testigo y tampoco sonará el avisador acústico. Si el testigo se enciende o si suena el avisador acústico y no hay nadie sentado en el asiento del pasajero delantero.

Compruebe si:

- Hay algún objeto pesado en el asiento del pasajero delantero.
  - El cinturón de seguridad del conductor está abrochado.
- Si el testigo no se enciende cuando el pasajero está sentado y el cinturón está desabrochado, algo podría estar interfiriendo en el sensor de detección del ocupante.

Compruebe si:

- Hay un cojín sobre el asiento.
  - El acompañante delantero no está sentado correctamente.
- Si no se da ninguna de estas condiciones, lleve el vehículo a un concesionario.



### ■ Asientos traseros\*

El vehículo supervisa el uso de los cinturones de seguridad de los asientos traseros.

Una interfaz de información para el conductor indica si se está utilizando alguno de los cinturones de seguridad de los asientos traseros.

La pantalla aparece cuando:

- Una puerta trasera se abre y se cierra.
- Cualquiera de los pasajeros traseros se abrocha o desabrocha el cinturón de seguridad.

El avisador acústico suena si cualquiera de los pasajeros traseros se desabrocha el cinturón de seguridad durante la conducción.

## ■ Tensores automáticos de los cinturones de seguridad

### Modelos sin luces antiniebla traseras

Los asientos delanteros están equipados con tensores automáticos de los cinturones de seguridad, lo que mejora la seguridad.

Los tensores tensan automáticamente los cinturones de seguridad delanteros si se produce una colisión frontal de moderada a fuerte, en ocasiones incluso si la colisión no es lo suficientemente fuerte como para que se inflen los airbags delanteros.

### Modelos con luces antiniebla traseras

Los asientos delanteros y traseros exteriores están equipados con tensores automáticos de los cinturones de seguridad, lo que mejora la seguridad.

Los tensores tensan automáticamente los cinturones de seguridad delanteros y traseros exteriores si se produce una colisión frontal de moderada a fuerte, en ocasiones incluso si la colisión no es lo suficientemente fuerte como para que se inflen los airbags delanteros.

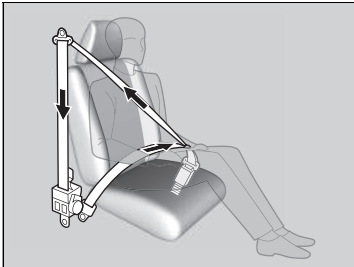

### ⊠ Tensores automáticos de los cinturones de seguridad

Los tensores de los cinturones de seguridad solo pueden activarse una vez.

Si se activa un tensor, el testigo SRS se encenderá. Lleve el vehículo al concesionario para que sustituyan el tensor y revisen a fondo el sistema de los cinturones de seguridad. De lo contrario, puede que no ofrezcan la protección necesaria en caso de sufrir otro accidente.

Si se sufre un impacto lateral de moderado a fuerte, también se activa el tensor del lado correspondiente del vehículo.

## Cómo abrochar el cinturón de seguridad

Después de ajustar el asiento delantero a la posición adecuada, siéntese con la espalda recta y bien apoyada en el respaldo y realice los siguientes pasos:

### 📌 Ajuste de los asientos P. 243



1. Tire despacio del cinturón de seguridad hacia fuera.

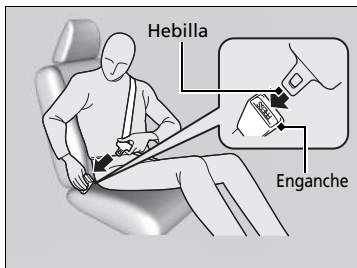

2. Introduzca la hebilla en el enganche y, a continuación, tire del cinturón de seguridad para asegurarse de que está bien fijo.
  - Asegúrese de que el cinturón de seguridad no esté retorcido ni atrapado en ningún punto.

### 📌 Cómo abrochar el cinturón de seguridad

Nadie debe ocupar un asiento cuyo cinturón de seguridad no funcione o parezca no funcionar correctamente. Si se usa un cinturón de seguridad que no funciona correctamente, el ocupante del asiento podría no estar protegido en caso de accidente. El cinturón de seguridad afectado se debe revisar en un concesionario lo antes posible.

Si el cinturón de seguridad está bloqueado en una posición completamente retraída, tire firmemente de él a la altura del hombro y, a continuación, retráigalo de nuevo. Después, tire suavemente del cinturón para sacarlo del retractor y abróchelo. Si el cinturón de seguridad se encuentra en una posición totalmente retraída y no consigue soltarlo, no permita que nadie se siente en el asiento y lleve el vehículo a un concesionario para repararlo.

### 📌 Información acerca de los cinturones de seguridad P. 46

### 📌 Inspección de los cinturones de seguridad P. 56



3. Coloque la sección de la cadera del cinturón de seguridad lo más baja posible sobre las caderas y después tire hacia arriba de la sección del hombro para que la sección de la cadera quede bien ajustada. De este modo, los robustos huesos pélvicos recibirán la fuerza del impacto, lo que reduce el riesgo de lesiones internas.
4. Si es necesario, tire de nuevo hacia arriba del cinturón de seguridad para tensarlo y compruebe que pasa a través del centro del tórax y sobre el hombro. De este modo, la fuerza del impacto se distribuye por los huesos más robustos de la parte superior del cuerpo.

#### ▶▶ Cómo abrochar el cinturón de seguridad

### ⚠ ADVERTENCIA

Si los cinturones de seguridad se colocan de forma incorrecta, se pueden producir lesiones graves o incluso mortales en caso de accidente.

Asegúrese de que todos los cinturones de seguridad estén colocados correctamente antes de ponerse en marcha.

Para soltar el cinturón de seguridad, pulse el botón rojo **PRESS** y guíe el cinturón con la mano hasta que se haya retraído por completo.

Al salir del vehículo asegúrese de que el cinturón de seguridad esté totalmente retraído y no quede atrapado al cerrar la puerta.

No introduzca nunca objetos extraños en el enganche o el mecanismo del retractor.

## ■ Cómo ajustar el anclaje del hombro

Los asientos delanteros constan de anclajes de hombro ajustables para adaptarse a ocupantes de distintas estaturas.



1. Mueva el anclaje hacia arriba y hacia abajo mientras tira del anclaje del hombro hacia afuera.
2. Coloque el anclaje de forma que el cinturón de seguridad cruce la parte central del tórax y quede sobre el hombro.

## ☒ Cómo ajustar el anclaje del hombro

La altura del anclaje del hombro puede ajustarse en cuatro niveles. Si el cinturón de seguridad toca el cuello, rebaje la altura ajustando los niveles de uno en uno.

Después de realizar un ajuste, asegúrese de que la posición del anclaje del hombro queda bien fijada.

## ■ Consejos para mujeres embarazadas

Si está embarazada, la mejor forma de protegerse tanto a sí misma como al hijo que espera durante la conducción de un vehículo o la realización de un trayecto en este es llevar siempre el cinturón de seguridad. Al colocarse el cinturón de seguridad, ponga la sección del hombro a lo largo del pecho, evitando el abdomen, y mantenga la parte de la cadera lo más baja posible sobre las caderas (véase la ilustración).

Coloque la sección del hombro atravesando el tórax y evitando el abdomen.



Coloque la sección de la cadera lo más baja posible sobre las caderas.

## ☒ Consejos para mujeres embarazadas

Cada vez que vaya a una revisión médica, pregúntele al médico si le permite conducir.

Para reducir el riesgo de que usted o su hijo sufran lesiones debidas a la activación del airbag delantero:

- Si va a conducir, siéntese con la espalda recta y ajuste el asiento hacia atrás todo lo que sea posible para poder mantener el control del vehículo.
- Si se sienta en el asiento del acompañante delantero, ajuste el asiento hacia atrás todo lo que sea posible.



## Inspección de los cinturones de seguridad

Compruebe el estado de los cinturones de seguridad con regularidad de la siguiente manera:

- Tire hacia fuera de cada cinturón de seguridad hasta el tope y compruebe si está deshilachado o presenta cortes, quemaduras y desgaste.
- Compruebe que las hebillas y los enganches de anclaje funcionen correctamente y que los cinturones se retraigan sin problemas.
  - Si un cinturón de seguridad no se retrae fácilmente, es posible que la limpieza corrija el problema. Utilice solamente jabón neutro y agua caliente. No utilice lejía ni disolventes. Asegúrese de que el cinturón de seguridad esté completamente seco antes de dejar que se retraiga.

Si el cinturón de seguridad no está en buen estado o no funciona correctamente, no ofrecerá la protección adecuada y deberá sustituirse lo antes posible.

Es posible que el cinturón de seguridad que se llevaba puesto cuando tuvo lugar un accidente no ofrezca el mismo nivel de protección en caso de sufrir otro accidente. Los cinturones de seguridad deben revisarse en un concesionario después de cualquier colisión.

### Inspección de los cinturones de seguridad

#### **⚠ ADVERTENCIA**

Si los cinturones de seguridad no se comprueban ni reciben mantenimiento, es posible que no funcionen correctamente cuando sea necesario, lo que puede causar lesiones graves o incluso mortales.

Compruebe los cinturones de seguridad con regularidad y, si detecta algún problema, asegúrese de que se corrija lo antes posible.

**ADVERTENCIA:** El usuario no debe realizar modificaciones ni añadidos que impidan el funcionamiento de los dispositivos de ajuste del cinturón de seguridad para eliminar la holgura, ni tampoco impedir el ajuste del conjunto del cinturón de seguridad para eliminar la holgura.

**ADVERTENCIA:** Es esencial sustituir todo el conjunto después de su desgaste debido a un impacto fuerte, aunque los daños en el conjunto no sean evidentes.

**ADVERTENCIA:** Se debe tener cuidado para evitar manchar las cintas con pulimentos, aceites y productos químicos, en particular con el ácido de la batería. Se pueden limpiar de forma segura con un jabón suave y agua. Se deberá sustituir el cinturón de seguridad si la cinta se deshilacha, se contamina o resulta dañada.

## Puntos de anclaje



Al sustituir los cinturones de seguridad, utilice los puntos de anclaje que se muestran en las imágenes. El asiento delantero tiene un cinturón de seguridad de tres puntos.



**Excepto modelos con motor de 2,0 L**

El asiento trasero tiene tres cinturones de seguridad de tres puntos.



**Modelos con motor de 2,0 L**

El asiento trasero tiene dos cinturones de seguridad de tres puntos.

## Componentes del sistema de airbag

Los airbags delanteros, laterales frontales y de cortina lateral se despliegan en función de la dirección y la gravedad del impacto. El sistema de airbag consta de:

- Dos airbags delanteros SRS (sistema de sujeción suplementario). El airbag del conductor está ubicado en el centro del volante y el del acompañante delantero en el salpicadero. Ambos muestran la marca **SRS AIRBAG**.
- Dos airbags laterales, uno para el conductor y otro para el acompañante delantero. Los airbags se sitúan en los bordes exteriores de los respaldos. Ambos muestran la marca **SIDE AIRBAG**.
- Dos airbags de cortina lateral, uno a cada lado del vehículo. Los airbags se encuentran en el techo, encima de las ventanillas laterales. Los pilares delanteros y traseros muestran la marca **SIDE CURTAIN AIRBAG**.

- Una unidad de control electrónico que, cuando el interruptor de encendido está en la posición de CONTACTO <sup>\*1</sup>, supervisa constantemente información sobre los sensores de impacto, los sensores de hebillas y asientos, los activadores de los airbags, los sensores de los cinturones de seguridad y otra información del vehículo. En caso de colisión la unidad puede registrar esta información.
- Tensores automáticos de los cinturones de seguridad para los asientos delanteros y traseros exteriores\*.
- Sensores de impacto que pueden detectar un impacto frontal o lateral de moderado a fuerte.
- Un testigo en el panel de instrumentos que alerta sobre un posible problema en el sistema de airbag o en los tensores de los cinturones de seguridad.

### Modelos con luces antiniebla traseras

- Un testigo en el salpicadero que le avisa de que el airbag del pasajero delantero se ha desactivado.

\*1: Los modelos con sistema de acceso sin llave tienen un botón **ENGINE START/STOP** en lugar de un interruptor de encendido.

## ■ Observaciones importantes acerca de los airbags

Los airbags pueden resultar peligrosos. Para cumplir su función, los airbags deben inflarse con una enorme fuerza. Así, aunque los airbags ayudan a salvar vidas, pueden causar quemaduras, moratones y otras lesiones leves e incluso mortales si los ocupantes no utilizan los cinturones de seguridad de forma adecuada ni están sentados correctamente.

**Lo que debe hacer:** utilice el cinturón de seguridad correctamente y siéntese con la espalda recta y tan alejado del volante como sea posible para mantener el control del vehículo. El acompañante delantero debe colocar su asiento tan alejado del salpicadero como sea posible.

Recuerde, no obstante, que ningún sistema de seguridad puede evitar todas las lesiones o los fallecimientos que pueden llegar a producirse en un accidente grave, aunque se utilicen correctamente los cinturones de seguridad y se desplieguen los airbags.

**No coloque objetos duros o puntiagudos entre usted y un airbag delantero.** Si se llevan objetos duros o puntiagudos en el regazo o se conduce con una pipa u otro objeto puntiagudo en la boca, pueden producirse lesiones si se infla el airbag delantero.

**No fije ni coloque objetos sobre las cubiertas de los airbags delanteros.** Los objetos depositados sobre las cubiertas marcadas con **SRS AIRBAG** pueden impedir el funcionamiento correcto de los airbags o salir despedidos en el interior del vehículo y herir a alguien si se inflan los airbags.

## ⊠ Observaciones importantes acerca de los airbags

No intente desactivar los airbags. Los airbags y los cinturones de seguridad ofrecen la mejor protección posible.

Al conducir, mantenga los brazos y las manos apartados de la trayectoria de despliegue del airbag delantero. Para ello, sujete el volante con una mano a cada lado. No pase el brazo por encima de la tapa del airbag.

## Tipos de airbags

El vehículo está equipado con tres tipos de airbags:

- **Airbags delanteros:** situados delante de los asientos del conductor y del acompañante delantero.
- **Airbags laterales:** situados en los respaldos del conductor y el acompañante delantero.
- **Airbags de cortina lateral:** por encima de las ventanillas laterales.

Todos se detallan en las páginas siguientes.

## Airbags delanteros (SRS)

Los airbags delanteros SRS se inflan en caso de colisión frontal de moderada a fuerte para ayudar a proteger la cabeza y el tórax del conductor o el pasajero delantero.

**SRS** (sistema de sujeción suplementario) indica que los airbags están diseñados para complementar los cinturones de seguridad, no para sustituirlos. Los cinturones de seguridad son el principal sistema de sujeción de los ocupantes.

### ■ Ubicaciones

Los airbags delanteros están ubicados en el centro del volante en el caso del conductor y en el salpicadero en el caso del acompañante delantero. Ambos airbags muestran la marca **SRS AIRBAG**.

### ►► Tipos de airbags

Los airbags se pueden inflar siempre que el interruptor de encendido esté en la posición de CONTACTO <sup>+1</sup>.

Cuando un airbag se infla en una colisión, podría ver una pequeña cantidad de humo. Se debe a la combustión del material del inflador y no es perjudicial. Las personas con problemas respiratorios podrían sentir alguna molestia temporal. Si esto sucede, salga del vehículo en cuanto resulte seguro hacerlo.

\*1: Los modelos con sistema de acceso sin llave tienen un botón **ENGINE START/STOP** en lugar de un interruptor de encendido.

## ■ Funcionamiento

Los airbags delanteros están diseñados para inflarse cuando se produce una colisión frontal de moderada a fuerte. Si el vehículo desacelera repentinamente, los sensores envían información a la unidad de control, que envía las señales correspondientes para que se infle un airbag delantero o ambos.

Una colisión frontal puede suceder de forma totalmente frontal o en ángulo entre dos vehículos, o bien puede consistir en el impacto del vehículo contra un objeto fijo, como una pared de cemento.

## ■ Funcionamiento de los airbags delanteros

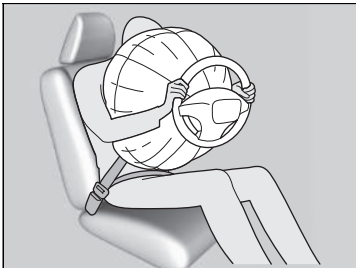

Mientras el cinturón de seguridad sujeta el torso, el airbag delantero ofrece protección suplementaria para la cabeza y el tórax.

Los airbags delanteros se desinflan de inmediato para no dificultar la visibilidad del conductor ni su capacidad de manejar el volante o utilizar otros mandos.

El tiempo total que tardan en inflarse y desinflarse es tan breve que la mayoría de los ocupantes no se dan cuenta de que los airbags se han desplegado hasta que los ven desinflados delante de ellos.

### ■ Situaciones en las que no se deberían desplegar los airbags

**Colisiones frontales leves:** los airbags delanteros se han diseñado para complementar a los cinturones de seguridad y ayudar a salvar vidas, y no para evitar las lesiones leves (o incluso la fractura de algún hueso) que se podrían producir en una colisión frontal de carácter leve.

**Impactos laterales:** los airbags delanteros pueden ofrecer protección cuando se produce una desaceleración brusca que hace que el conductor o el acompañante delantero se desplacen hacia la parte delantera del vehículo. Los airbags laterales y los airbags de cortina lateral se han diseñado específicamente para ayudar a reducir la gravedad de las lesiones que se pueden producir en un impacto lateral de moderado a fuerte que hace que el conductor o el acompañante delantero se desplacen hacia un lateral del vehículo.

**Impactos traseros:** los reposacabezas y los cinturones de seguridad son la mejor protección posible en caso de impacto trasero. Los airbags delanteros no pueden ofrecer apenas protección en dicho caso y no están diseñados para desplegarse en colisiones de este tipo.

**Vueltas de campana:** los cinturones de seguridad y los airbags de cortina lateral ofrecen la mejor protección posible en un vuelco. Los airbags delanteros no están diseñados para desplegarse en caso de una vuelta de campana, ya que la protección que pueden ofrecer en dicho caso es mínima.

### ■ Situaciones en las que se despliegan los airbags delanteros a pesar de haberse producido daños leves o inapreciables

Dado que el sistema de airbag detecta una desaceleración brusca, un fuerte impacto en el bastidor o la suspensión del vehículo podrían provocar el despliegue de uno o varios airbags. Por ejemplo, esto podría suceder al impactar contra el bordillo de la acera, el borde de un agujero u otro objeto fijo a baja altura, lo que causa una desaceleración brusca en el chasis del vehículo. Como el impacto se produce debajo del vehículo, los daños pueden no ser aparentes.

### ■ Situaciones en las que es posible que no se desplieguen los airbags delanteros aunque los daños exteriores parezcan graves

Dado que las partes deformables de la carrocería absorben la energía de colisión en un impacto, el alcance de los daños visibles puede no ser siempre indicativo del funcionamiento correcto de los airbags. De hecho, algunas colisiones pueden provocar daños graves pero no el despliegue de los airbags, debido a que no resultan necesarios o no proporcionarían protección aunque se desplegaran.

## ■ Sistema de desactivación del airbag del pasajero delantero \*

Si es inevitable instalar un sistema de sujeción para niños orientado hacia atrás en el asiento del pasajero delantero, se debe desactivar manualmente el sistema de airbag del pasajero delantero con la llave de contacto o la llave integrada.

### ■ Interruptor ON/OFF del airbag del pasajero delantero



Cuando el interruptor **ON/OFF** del airbag del pasajero delantero está en la posición: **OFF**: el airbag del pasajero delantero está desactivado. El airbag del pasajero delantero no se infla durante una colisión frontal en la que se infla el airbag delantero del conductor.

El testigo de desactivación del airbag del pasajero delantero permanece encendido como recordatorio. **ON**: el airbag del pasajero delantero está activado. El testigo de activación del airbag del pasajero delantero se enciende y se mantiene encendido durante unos 60 segundos.

### ■ Para desactivar el sistema del airbag del pasajero delantero



1. Accione el freno de estacionamiento y gire el interruptor de encendido a la posición de BLOQUEO **0**\*1. Retire la llave.
2. Abra la puerta del pasajero delantero.
3. Inserte la llave en el interruptor **ON/OFF** del airbag del pasajero delantero.
  - ▶ El interruptor está situado en el panel lateral del panel de instrumentos del lado del acompañante delantero.
4. Gire la llave a **OFF** y retirela del contacto.

\*1: Los modelos con sistema de acceso sin llave tienen un botón **ENGINE START/STOP** en lugar de un interruptor de encendido.

\* No disponible en todos los modelos

## ⚠ Sistema de desactivación del airbag del pasajero delantero \*

### ⚠ ADVERTENCIA

El sistema del airbag del pasajero delantero debe desactivarse si es inevitable colocar un sistema de sujeción para niños en posición del sentido contrario a la marcha del vehículo en el asiento del pasajero delantero.

Si se infla el airbag delantero del acompañante, puede golpear el sistema de sujeción para niños en posición del sentido contrario a la marcha del vehículo con fuerza suficiente para causar lesiones muy graves o mortales al bebé.

### ⚠ ADVERTENCIA

Asegúrese de activar el sistema del airbag del pasajero delantero cuando no se utilice un sistema de sujeción para niños en posición del sentido contrario a la marcha del vehículo en el asiento del pasajero delantero.

Si se deja el sistema del airbag del pasajero delantero desactivado, pueden producirse lesiones graves o mortales en una colisión.



### ■ Testigo de desactivación del airbag del pasajero delantero

Cuando el sistema del airbag del pasajero delantero está activado, el testigo se apaga al cabo de unos segundos tras girar el interruptor de encendido a la posición de CONTACTO \*1.

Cuando se desactiva el sistema del airbag del pasajero delantero, el testigo permanece encendido o se apaga unos instantes y se vuelve a encender.

### ■ Etiqueta de sistema de desactivación del airbag del pasajero delantero

La etiqueta está situada en el panel lateral del panel de instrumentos en el lado del acompañante delantero.

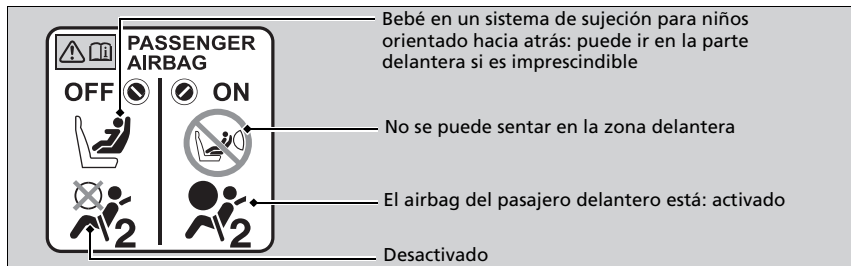

### ►► Sistema de desactivación del airbag del pasajero delantero\*

#### AVISO

- Utilice la llave de contacto o la llave integrada del vehículo para girar el interruptor **ON/OFF** del airbag del pasajero delantero. Si utiliza una llave distinta, el interruptor puede resultar dañado. Es posible que el sistema del airbag del pasajero delantero no funcione correctamente.
- No cierre la puerta ni fuerce la llave de contacto o la llave integrada mientras está introducida en el interruptor **ON/OFF** del airbag del pasajero delantero. Pueden producirse daños en el interruptor o la llave.

Se recomienda encarecidamente no instalar un sistema de sujeción para niños orientado hacia atrás en el asiento del pasajero delantero.

#### Protección de bebés P. 77

Es responsabilidad del usuario cambiar la configuración del sistema del airbag del pasajero delantero a la posición de **OFF** si se coloca un sistema de sujeción para niños orientado hacia atrás en el asiento del pasajero delantero.

Cuando no se utilice un sistema de sujeción para niños orientado hacia atrás en el asiento del acompañante, vuelva a activar el sistema.

\*1: Los modelos con sistema de acceso sin llave tienen un botón **ENGINE START/STOP** en lugar de un interruptor de encendido.

\* No disponible en todos los modelos

## Airbags laterales

Los airbags laterales ayudan a proteger el torso y la pelvis del conductor o del acompañante delantero si se produce un impacto lateral de moderado a fuerte.

### ■ Ubicaciones

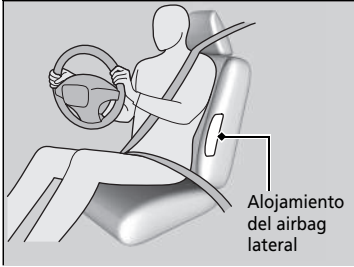

Los airbags laterales se alojan en el borde exterior de los respaldos del conductor y del acompañante.

Ambos muestran la marca **SIDE AIRBAG**.

### ⚠ Airbags laterales

No deje que el pasajero delantero se recline lateralmente con la cabeza en la trayectoria de despliegue del airbag lateral. Si se infla el airbag lateral puede golpear con mucha fuerza y lesionar gravemente al acompañante.

No coloque accesorios en los airbags laterales o cerca de estos. Pueden afectar al funcionamiento normal de los airbags o herir a uno de los ocupantes si se infla un airbag.

## ■ Funcionamiento

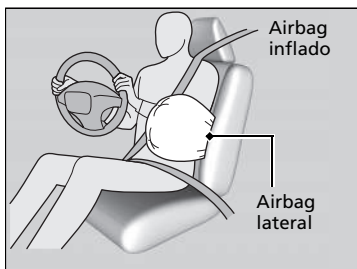

Cuando los sensores detectan un impacto lateral de moderado a fuerte, la unidad de control envía una señal al airbag lateral del lado que ha sufrido el impacto para que se infle de inmediato.

### ■ Situaciones en las que se despliega un airbag lateral a pesar de haberse producido daños leves o inapreciables

Dado que el sistema de airbag detecta una aceleración brusca, un fuerte impacto en un lateral del bastidor del vehículo podría provocar que se desplegara un airbag lateral. En dichos casos, los daños pueden ser muy leves o inexistentes, pero los sensores de impacto lateral detectan un impacto lo suficientemente fuerte como para que se despliegue el airbag.

### ■ Situaciones en las que es posible que no se despliegue un airbag lateral aunque los daños visibles parezcan graves

Es posible que no se despliegue un airbag lateral en un impacto que provoque daños aparentemente graves. Esto puede ocurrir si el punto donde se produce el impacto está situado hacia el extremo delantero o trasero del vehículo, o si las piezas deformables de la carrocería absorben la mayor parte de la energía de la colisión. En cualquier caso, el airbag lateral no se habría necesitado ni habría ofrecido protección aunque se hubiera desplegado.

## ► Airbags laterales

No cubra ni sustituya las cubiertas de los respaldos delanteros sin consultar a un concesionario.

Si se sustituyen o cubren inadecuadamente las cubiertas de los asientos delanteros puede impedirse el despliegue correcto de los airbags laterales durante un impacto lateral.

## Airbags de cortina lateral

### Modelos con motor de 2,0 L

Los airbags de cortina lateral ayudan a proteger las cabezas del conductor y de los acompañantes en un impacto lateral de moderado a fuerte.

### Excepto modelos con motor de 2,0 L

Los airbags de cortina lateral ayudan a proteger la cabeza del conductor y de los pasajeros sentados en los asientos más cercanos al exterior en un impacto lateral de moderado a fuerte.

### Ubicaciones

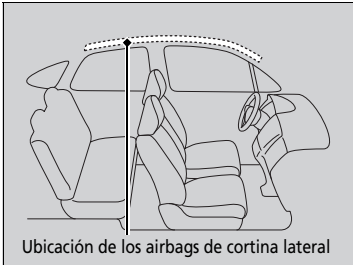

Los airbags de cortina lateral están ubicados en el techo, por encima de las ventanillas laterales, a ambos lados del vehículo.

### »» Airbags de cortina lateral

La eficacia de los airbags de cortina lateral es óptima si el ocupante del asiento utiliza correctamente el cinturón de seguridad y está sentado con la espalda recta y bien apoyada en el respaldo.

No fije ningún objeto a las ventanillas laterales ni a los pilares del techo, puesto que pueden impedir el funcionamiento correcto de los airbags de cortina lateral.

No coloque un colgador u objetos duros sobre un colgador para ropa. Podrían producirse lesiones si se despliega el airbag de cortina lateral.

## ■ Funcionamiento

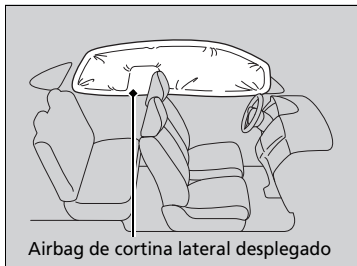

El airbag de cortina lateral está diseñado para desplegarse en un impacto lateral de moderado a fuerte.

## ■ Situaciones en las que se despliegan los airbags de cortina lateral en una colisión frontal

En una colisión frontal en ángulo de moderada a fuerte también pueden inflarse uno de los airbags de cortina lateral o ambos.

## Testigos de sistema de airbag

Si se produce un problema en el sistema de airbags, se encenderá el testigo del SRS y aparecerá un mensaje en la interfaz de información del conductor.

### ■ Testigo del sistema de sujeción adicional (SRS)

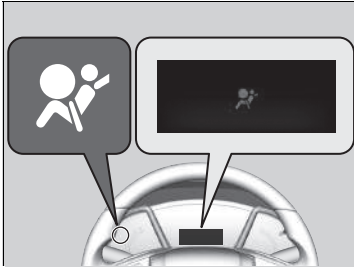

#### ■ Cuando el interruptor de encendido se gira a la posición de CONTACTO \*1

El testigo se enciende durante unos segundos y a continuación, se apaga. Esto confirma que el sistema funciona correctamente.

Si el testigo se enciende en cualquier otro momento o no se llega a encender, el sistema debe revisarse en un concesionario lo antes posible. En caso contrario, es posible que los airbags y los sensores de los cinturones de seguridad no funcionen correctamente cuando sean necesarios.

\*1: Los modelos con sistema de acceso sin llave tienen un botón **ENGINE START/STOP** en lugar de un interruptor de encendido.

### ⊠ Testigo del sistema de sujeción adicional (SRS)

#### ⚠ ADVERTENCIA

Si se hace caso omiso del testigo del SRS, pueden producirse lesiones graves o incluso mortales si el sistema de airbag o los sensores no funcionan correctamente.

Si el testigo del SRS alerta sobre un posible problema, el vehículo debe revisarse en un concesionario lo antes posible.

### Modelos con luces antiniebla traseras

#### ⚠ ADVERTENCIA

Si se enciende el testigo del SRS, retire inmediatamente del asiento del acompañante delantero el sistema de sujeción para niños en posición del sentido contrario a la marcha del vehículo. Aunque se haya desactivado el airbag del pasajero delantero, no ignore el testigo del SRS.

Es posible que el sistema SRS tenga alguna anomalía que provoque la activación del airbag del pasajero delantero y cause lesiones graves o mortales.

### ■ Testigo de desactivación del airbag del pasajero delantero \*

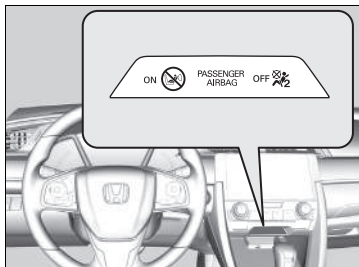

#### ■ Cuando se enciende el testigo de desactivación del airbag del acompañante delantero

El testigo permanece encendido mientras el sistema del airbag del acompañante delantero esté desactivado.

Cuando no se utilice un sistema de sujeción para niños orientado hacia atrás en el asiento del acompañante delantero, vuelva a activar manualmente el sistema. El testigo debería apagarse.

## Mantenimiento de los airbags

No realice mantenimiento alguno ni sustituya ninguno de los componentes del sistema de airbag por sus propios medios. No obstante, el vehículo debe revisarse en un concesionario si se produce una de estas situaciones:

#### ■ Cuando los airbags se han desplegado

Si se ha inflado un airbag, se deben sustituir la unidad de control y las demás piezas relacionadas. Asimismo, una vez que se haya activado el tensor automático del cinturón de seguridad, deberá sustituirse.

#### ■ Cuando el vehículo ha sufrido una colisión de moderada a fuerte

Aunque no se hayan inflado los airbags, el concesionario deberá revisar los sensores de los cinturones de seguridad de los asientos delanteros y traseros exteriores\* y todos los cinturones que estaban abrochados en el momento de producirse el accidente.

#### ☒ Mantenimiento de los airbags

Está prohibido desmontar los componentes de los airbags del vehículo.

En caso de anomalía o avería, o después del despliegue del airbag/activación del tensor de cinturón de seguridad, acuda a personal cualificado para su manipulación.

No se recomienda el uso de componentes recuperados del sistema de airbag, incluido el airbag, los sensores, los sensores y la unidad de control.

# Sistema de apertura instantánea del capó\*

## Acerca del sistema de apertura instantánea del capó

El sistema de apertura instantánea del capó está diseñado para reducir las posibilidades de lesiones en la cabeza de un peatón si sufre un impacto frontal contra su vehículo.

### El sistema se activa cuando

Su vehículo choca contra un peatón u otros objetos a una velocidad alta o moderada.

### Funcionamiento del sistema

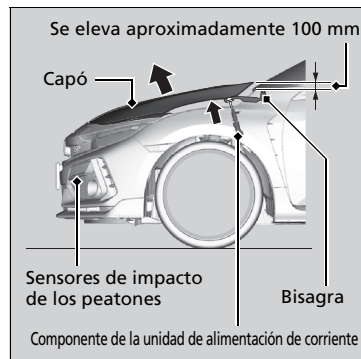

Cuando los sensores de impacto de los peatones detectan un determinado impacto, el sistema de apertura instantánea del capó se activa y la parte trasera del capó se levanta.

El capó levantado puede ayudar a reducir las lesiones en la cabeza de los peatones.

### ⓘ Acerca del sistema de apertura instantánea del capó

## ⚠ ADVERTENCIA

Cuando se activa la apertura instantánea del capó, los componentes de la unidad de alimentación de corriente alcanzan temperaturas muy altas y pueden causar quemaduras. No toque los componentes de la unidad de alimentación de corriente hasta que se hayan enfriado.

### AVISO

No intente abrir el capó después de activar el sistema de apertura instantánea del capó. Después de la activación del sistema, asegúrese de que el capó levantado no interfiera con la visibilidad y conduzca lentamente y con cuidado.

Si el capó no está completamente cerrado, puede que no funcione correctamente. Asegúrese de que el capó esté completamente cerrado antes de conducir.

\* No disponible en todos los modelos



Las siguientes condiciones también pueden activar el sistema:

- Un fuerte impacto en la parte inferior de su vehículo.
- Conducir sobre badenes o sobre un gran bache a una velocidad alta.
- Objetos que impacten contra los sensores de impacto de los peatones.

El sistema no se activará si su vehículo:

- Recibe un impacto por el lateral o la parte trasera.
- Vuelca.
- Golpea un peatón en un ángulo.

Otros factores como dónde, en qué ángulo o a qué velocidad iba el vehículo cuando tuvo lugar el impacto, pueden hacer que no se active el sistema de apertura instantánea del capó.

#### ► Acerca del sistema de apertura instantánea del capó

Para que el sistema de apertura instantánea del capó funcione correctamente:

- Utilice siempre neumáticos del mismo tamaño que el original. Puede que el sistema no lea correctamente la velocidad de su vehículo con neumáticos de diferentes tamaños.
- Nunca ejerza fuerza sobre la unidad de alimentación de corriente del sistema. Puede dañarse si cierra el capó con fuerza.
- No golpee los sensores de impacto de los peatones del parachoques delantero.

La etiqueta del sistema de apertura instantánea del capó se encuentra bajo el capó:

► **Ubicaciones de las etiquetas** P. 105

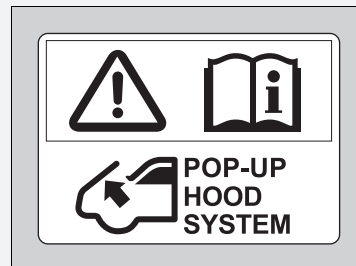

## ■ Mensaje de aviso del sistema de apertura instantánea del capó



### ■ Cuando el interruptor de encendido se gira a la posición de CONTACTO [II]\*1

Si hay un problema potencial con el sistema de apertura instantánea del capó, aparece un mensaje de aviso del sistema en la interfaz de información para el conductor.

## Cuidado del sistema de apertura instantánea del capó

No realice mantenimiento alguno ni sustituya ninguno de los componentes del sistema de apertura instantánea del capó por sus propios medios.

Sin embargo, si el sistema de apertura instantánea del capó se ha activado alguna vez, tendrá que acudir a un concesionario para que reemplacen la unidad de control y otras piezas relacionadas.

\*1: Los modelos con sistema de acceso sin llave tienen un botón **ENGINE START/STOP** en lugar de un interruptor de encendido.

## ⚠ Mensaje de aviso del sistema de apertura instantánea del capó

### ⚠ ADVERTENCIA

Si ignora el mensaje de la apertura instantánea del capó, puede producirse un fallo en la apertura instantánea del mismo. Esto puede ocasionar heridas graves o incluso la muerte en caso de que su vehículo impacte contra un peatón.

Si aparece el mensaje de la apertura instantánea del capó, acuda a un concesionario lo antes posible para que revisen su vehículo.

## ⚠ Cuidado del sistema de apertura instantánea del capó

Si se daña el parachoques delantero, acuda a un concesionario para que revisen su vehículo aunque el sistema de apertura instantánea del capó no se haya activado.

## Protección de los niños a bordo

Todos los años, muchos niños resultan heridos o mueren en accidentes de tráfico porque viajaban sin sujetar o sujetos de forma incorrecta. De hecho, los accidentes de tráfico son la primera causa de muerte de los niños de hasta 12 años.

Para reducir el número de muertes y lesiones de niños, los bebés y los niños deben ir adecuadamente sujetos cuando van en un vehículo.

**Los niños deben sentarse en un asiento trasero debidamente sujetos.** La razón es la siguiente:

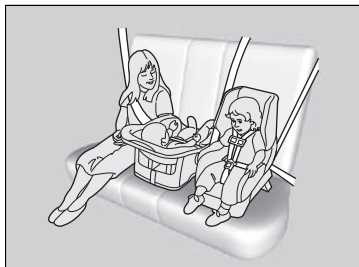

- Si hay un niño sentado en el asiento delantero y se infla el airbag delantero o el lateral, el niño puede sufrir heridas graves o mortales.
- Un niño sentado en el asiento delantero puede además distraer al conductor, afectando a su capacidad de controlar el vehículo.
- Las estadísticas indican que los niños de cualquier edad y tamaño viajan más seguros cuando van sentados en un asiento trasero debidamente sujetos.

### Protección de los niños a bordo

## ⚠️ ADVERTENCIA

**Los niños que viajen sin sujetar o sujetos de forma incorrecta pueden sufrir heridas de gravedad o mortales en un accidente.**

Si un niño es demasiado pequeño para utilizar el cinturón de seguridad, se debe sujetar debidamente mediante un sistema de sujeción para niños homologado. Los niños mayores se deben sujetar debidamente con un cinturón de seguridad, utilizando un elevador para niños si es necesario.

En muchos países, la ley exige que todos los niños de hasta 12 años y aquellos cuya altura sea inferior a 150 cm vayan adecuadamente sujetos en un asiento trasero.

En muchos países es obligatorio utilizar un sistema de sujeción para niños homologado oficialmente y adecuado para transportar a un niño en cualquier asiento de pasajeros. Consulte la legislación de su país.

Se recomiendan sistemas de sujeción para niños que cumplan las especificaciones de la norma UN n.º 44 o n.º 129\*, o las disposiciones de los países correspondientes.

➤ **Selección de un sistema de sujeción para niños** P. 80

- Cualquier niño que sea demasiado pequeño para llevar un cinturón de seguridad se deberá sujetar adecuadamente en un sistema de sujeción para niños homologado. Este sistema debe estar adecuadamente sujeto al vehículo utilizando el cinturón de seguridad o el sistema de anclaje del sistema de sujeción para niños.
- No lleve nunca a un niño en su regazo, ya que resultará imposible protegerlo en caso de colisión.
- No se ponga tampoco nunca el cinturón de seguridad sobre usted y el niño. En caso de accidente, el cinturón de seguridad presionaría mucho al niño y le causaría heridas graves o incluso mortales.
- Dos niños nunca deben compartir un cinturón de seguridad. Ambos podrían resultar heridos de extrema gravedad en caso de accidente.

►► Protección de los niños a bordo

Parasol del pasajero delantero

**⚠ ADVERTENCIA**



NO coloque ningún sistema de sujeción para niños en posición del sentido contrario a la marcha del vehículo en un asiento protegido por un AIRBAG ACTIVADO, pues podría sufrir HERIDAS GRAVES o MORTALES.

Modelos sin luces antiniebla traseras

Marco de la puerta del pasajero delantero

**⚠ ADVERTENCIA**



**¡Peligro grave!**  
No utilice un sistema de sujeción para niños en posición del sentido contrario a la marcha del vehículo en un asiento protegido por un airbag frontal.

- Impida que los niños accionen las puertas, las ventanillas o los dispositivos de ajuste de los asientos.
- No deje a los niños solos en el vehículo, especialmente si hace calor, ya que el habitáculo se puede calentar tanto que podrían morir. Además, podrían activar algún mando del vehículo, haciendo que se desplace inesperadamente.

#### ►► Protección de los niños a bordo

**ADVERTENCIA:** Utilice el botón de bloqueo de los elevalunas eléctricos para impedir que los niños abran las ventanillas. Utilice esta función para impedir que los niños jueguen con las ventanillas, lo cual puede exponerles a peligros o distraer al conductor.

**Apertura/cierre de los elevalunas eléctricos**  
P. 212

**ADVERTENCIA:** Llévase siempre la llave de contacto al abandonar el vehículo o cuando lo deje con otros ocupantes dentro.

Como recordatorio del riesgo que presenta el airbag del pasajero delantero en relación con la seguridad infantil, el vehículo cuenta con una etiqueta de advertencia en el parasol del lado del pasajero.

Lea y siga las instrucciones de esta etiqueta.

**Etiquetas de seguridad** P. 105

## Seguridad de los bebés y niños pequeños

### ■ Protección de bebés

Un bebé debe ir siempre debidamente sujeto con un sistema de sujeción para niños reclinable orientado en posición contraria a la marcha del vehículo, hasta que el bebé alcance el límite de estatura o peso establecido por el fabricante del sistema de sujeción y tenga por lo menos un año de edad.



### ■ Colocación de un sistema de sujeción para niños orientado hacia atrás

El sistema de sujeción para niños debe colocarse y fijarse en uno de los asientos traseros.

- Se recomienda encarecidamente que instale este sistema de sujeción para niños directamente detrás del asiento del pasajero delantero, que adelante dicho asiento todo lo necesario y que lo deje sin ocupar.
- Asegúrese de que no hay contacto entre el sistema de sujeción para niños y el asiento que hay justo delante.

En caso de que haya alguien en él, puede utilizar un sistema de sujeción para niños en posición del sentido contrario a la marcha del vehículo de menor tamaño.

### ►► Protección de bebés

## ⚠ ADVERTENCIA

Si se coloca en el asiento delantero un sistema de sujeción para niños en posición del sentido contrario a la marcha del vehículo, podrían producirse lesiones graves o incluso mortales en caso de inflarse el airbag delantero del acompañante.

Los sistemas de sujeción para niños en posición del sentido contrario a la marcha del vehículo deberán colocarse en uno de los asientos traseros, nunca en el delantero.

Según exige la Norma UN 94:

## ⚠ ADVERTENCIA



**NO** coloque ningún sistema de sujeción para niños en posición del sentido contrario a la marcha del vehículo en un asiento protegido por un AIRBAG ACTIVADO, pues podría sufrir HERIDAS GRAVES o MORTALES.

Numerosos expertos recomiendan el uso de un sistema de sujeción para niños orientado hacia atrás hasta que el niño tenga dos años, siempre que el peso y la estatura sean adecuados para este tipo de sistemas.

Cuando se instala correctamente, el sistema de sujeción para niños en posición del sentido contrario a la marcha del vehículo puede impedir que el conductor o el acompañante delantero desplacen su asiento hacia atrás del todo o que bloqueen el respaldo en la posición deseada.

#### ►► Protección de bebés

Si se infla el airbag delantero del pasajero delantero, puede impactar con mucha fuerza en el sistema de sujeción para niños en posición del sentido contrario a la marcha del vehículo, lo cual puede desplazar o golpear el sistema y lesionar gravemente al niño.

Los sistemas de sujeción para niños en posición de sentido contrario a la marcha del vehículo nunca se deben colocar orientados hacia delante.

Consulte las instrucciones del fabricante del sistema de sujeción para niños antes de montarlo.

#### Modelos con luces antiniebla traseras

Si es absolutamente inevitable instalar un sistema de sujeción para niños en posición del sentido contrario a la marcha del vehículo en el asiento del acompañante delantero, desactive manualmente el sistema del airbag del acompañante delantero.

► **Sistema de desactivación del airbag del pasajero delantero\*** P. 63

## ■ Protección de niños pequeños

Si el niño tiene al menos un año y ha superado las limitaciones de peso y altura de un sistema de sujeción para niños orientado hacia atrás, deberá sujetarse correctamente en un sistema de sujeción orientado hacia delante hasta que supere los límites de peso y altura para este último sistema.

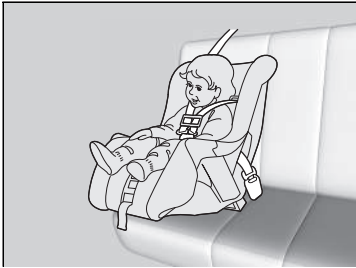

### ■ Colocación de un sistema de sujeción para niños orientado hacia delante

Recomendamos encarecidamente colocar los sistemas de sujeción para niños orientados hacia delante en los asientos traseros.

La colocación de un sistema de sujeción para niños orientado hacia delante en el asiento delantero puede ser peligrosa. Los asientos traseros son los lugares más seguros para los niños.

## ►► Protección de niños pequeños

### ⚠ ADVERTENCIA

Si se coloca en el asiento delantero un sistema de sujeción para niños orientado hacia delante, podrían producirse lesiones graves o incluso mortales en caso de inflarse el airbag delantero.

Si necesita colocar en el asiento delantero un sistema de sujeción para niños orientado hacia delante, desplace el asiento hacia atrás todo lo que sea posible y sujete al niño correctamente.

Familiarícese con las leyes y normas relativas al uso de sistemas de sujeción para niños en vigor en la zona donde utiliza el vehículo, y siga las instrucciones del fabricante del sistema que emplea.



## ■ Selección de un sistema de sujeción para niños

Algunos sistemas de sujeción para niños son compatibles con anclaje inferior. Algunos disponen de un conector de tipo rígido, mientras que otros tienen uno de tipo flexible. La facilidad de uso de ambos es similar. Algunos sistemas actuales y anteriores de sujeción para niños solo se pueden instalar utilizando el cinturón de seguridad. Sea cual sea el tipo que elija, siga las instrucciones de uso y mantenimiento del fabricante del sistema de sujeción para niños, incluidas las fechas de caducidad recomendadas, así como las instrucciones de este manual. Una instalación adecuada es esencial para maximizar la seguridad del niño.

Es posible que el tipo flexible no esté disponible en su país.

En las posiciones de asiento y en los vehículos no equipados con anclajes inferiores, se puede instalar un sistema de sujeción para niños utilizando el cinturón de seguridad y una sujeción superior para mayor seguridad. El motivo es que todos los sistemas de sujeción para niños deben ir sujetos con un cinturón de seguridad cuando no se utiliza el sistema de anclaje inferior. Además, es posible que el fabricante del sistema de sujeción para niños aconseje utilizar un cinturón de seguridad para fijar un sistema de sujeción ISO FIX una vez que el niño alcance un peso determinado. Lea el manual del propietario del sistema de sujeción para niños para obtener las instrucciones de instalación correctas.

## ■ Consideración importante al seleccionar un sistema de sujeción para niños

Asegúrese de que el sistema de sujeción para niños cumple los tres requisitos siguientes:

- Es del tipo y tamaño adecuados para el niño.
- Es del tipo adecuado para el asiento del vehículo.
- El sistema de sujeción para niños cumple las normativas de seguridad. Se recomienda un sistema de sujeción para niños que cumpla las especificaciones de la norma UN n.º 44 o n.º 129\*, o las disposiciones de los países correspondientes. Busque en la caja la marca de homologación del sistema y la declaración de cumplimiento del fabricante.

## ►► Selección de un sistema de sujeción para niños

La instalación de un sistema de sujeción para niños compatible con anclaje inferior es sencilla.

Los sistemas de sujeción para niños compatibles con anclaje inferior se han concebido para simplificar el proceso de instalación y reducir la probabilidad de lesiones producidas por una instalación incorrecta.

### ■ Estándares del sistema de sujeción para niños

Si un sistema de sujeción para niños (de tipo i-Size\*/ISOFIX u otro instalado con el cinturón de seguridad) cumple la norma UN correspondiente, se identificará con una etiqueta de homologación como se muestra en la tabla de al lado. Antes de comprar o usar un sistema de sujeción para niños, compruebe la etiqueta de homologación y confirme que es compatible con su vehículo y el niño, y que cumple con la normativa UN correspondiente.

#### ► Selección de un sistema de sujeción para niños

Ejemplo de etiqueta de homologación según la norma UN n.º 44

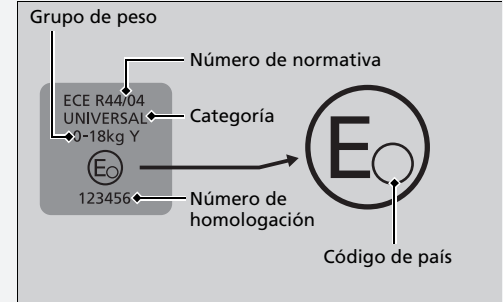

Ejemplo de etiqueta de homologación según la norma UN n.º 129\*

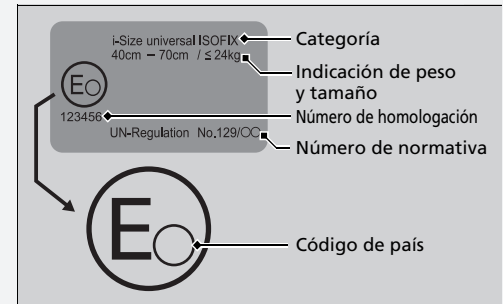

\* No disponible en todos los modelos

## ■ Sistemas de sujeción para niños compatibles con anclaje inferior

Los dos asientos traseros exteriores del vehículo están equipados con anclajes inferiores. Sin embargo, no todos los tipos de los sistemas de sujeción para niños están indicados para usarse en su vehículo. Antes de comprar o usar un sistema de sujeción para niños compatible con el anclaje inferior (i-Size\*/ISOFIX), consulte las tablas siguientes para asegurarse de que el sistema de sujeción sea adecuado para el vehículo, la posición de los asientos y el peso (grupo de peso) y el tamaño del niño.

## ► Sistemas de sujeción para niños compatibles con anclaje inferior

Se especifica un grupo de peso para algunos sistemas de sujeción para niños. Asegúrese de comprobar el grupo de peso que indican las instrucciones del fabricante, el embalaje y las etiquetas del sistema.

Los sistemas de sujeción para niños indicados en la tabla son productos originales Honda. Están disponibles en su concesionario.

Para una correcta instalación, consulte el manual de instrucciones que se incluye con el sistema de sujeción para niños.

Excepto modelos con motor de 2,0 L

■ **Sistemas de sujeción para niños ISOFIX**

Grupo de peso	Clase de tamaño	Fijación	Posiciones ISOFIX del vehículo				Sistemas de sujeción para niños recomendados*1
			Acompañante delantero	Asiento trasero			
				Lateral izquierdo	Lateral derecho	Centro	
Capazo	F	ISO/L1	—	X	X	—	
	G	ISO/L2	—	X	X	—	
Grupo 0 hasta 10 kg	E	ISO/R1	—	IL*2	IL*2	—	Honda Baby Safe ISOFIX
Grupo 0+ hasta 13 kg	E	ISO/R1	—	IL*2	IL*2	—	Honda Baby Safe ISOFIX
	D	ISO/R2	—	IL*2	IL*2	—	Honda Baby Safe ISOFIX
	C	ISO/R3	—	IL*2	IL*2	—	Honda Baby Safe ISOFIX
Grupo I 9 a 18 kg	D	ISO/R2	—	IL	IL	—	
	C	ISO/R3	—	IL	IL	—	
	B	ISO/F2	—	IUF	IUF	—	Honda ISOFIX
	B1	ISO/F2X	—	IUF	IUF	—	Honda ISOFIX
	A	ISO/F3	—	IUF	IUF	—	Honda ISOFIX
Grupo II 15 a 25 kg			—	X	X	—	
Grupo III 22 a 36 kg			—	X	X	—	

► Sistemas de sujeción para niños compatibles con anclaje inferior

Al comprar un sistema de sujeción para niños, asegúrese de comprobar la clase de tamaño ISOFIX o la fijación para asegurarse de que el asiento es compatible con su vehículo.

Clase de tamaño ISOFIX	Fijación (CRF)	Descripción
G	ISO/L2	Asiento para bebés (capazo) orientado hacia el lateral derecho
F	ISO/L1	Asiento para bebés (capazo) orientado hacia el lateral izquierdo
E	ISO/R1	Asiento para bebés orientado hacia atrás
D	ISO/R2	Sistemas de sujeción para niños orientados hacia atrás de tamaño reducido
C	ISO/R3	Sistemas de sujeción para niños orientados hacia atrás de tamaño completo
B1	ISO/F2X	Sistemas de sujeción para niños orientados hacia delante de altura reducida
B	ISO/F2	Sistemas de sujeción para niños orientados hacia delante de altura reducida
A	ISO/F3	Sistemas de sujeción para niños orientado hacia delante de altura total

- \*1: Los denominados sistemas de sujeción para niños (CRS) reflejan las recomendaciones de Honda en la fecha de publicación. Debe dirigirse a un concesionario autorizado para obtener información actualizada acerca de nuestros sistemas recomendados de sujeción para niños. Es posible que haya otros sistemas de sujeción para niños disponibles. Consulte la lista de vehículos recomendados del fabricante del sistema de sujeción para niños en cuestión.
- \*2: Honda Baby Safe ISOFIX se puede instalar en sentido contrario a la marcha del vehículo.
- IUF: Apto para un sistema de sujeción para niños ISOFIX orientado hacia el sentido de la marcha del vehículo, tipo universal homologado para su uso en este grupo de peso.
- IL: Adecuado para ciertos sistemas de sujeción para niños (CRS) ISOFIX, incluidos los que se indican en el cuadro correspondiente de la columna derecha de la tabla. Estas sujeciones ISOFIX CRS pueden ser de categoría "específica para el vehículo", "restringida" o "semiuniversal".
- X: Posición del asiento no adecuada para niños de este grupo de peso.

Excepto modelos con motor de 2,0 L

■ **Sistemas de sujeción para niños de tamaño "i"**

	Posición del asiento			
	Asiento delantero	Asiento trasero izquierdo	Asiento trasero derecho	Asiento central trasero
Sistema de sujeción para niños de tamaño "i"	—	i-U	i-U	—

i-U: Adecuado para sistemas "universales" de sujeción para niños de tamaño "i" orientados hacia delante y atrás.

## ■ Sistemas de sujeción para niños para instalar con un cinturón de seguridad de tres puntos

No todos los tipos de sistemas de sujeción para niños están indicados para usarse en su vehículo. Antes de comprar o utilizar un sistema de sujeción para niños, consulte la tabla siguiente para asegurarse de que el sistema de sujeción sea adecuado para el vehículo, la posición de los asientos y el peso (grupo de peso) y el tamaño del niño.

### ☒ Sistemas de sujeción para niños para instalar con un cinturón de seguridad de tres puntos

Se especifica un grupo de peso para algunos sistemas de sujeción para niños. Asegúrese de comprobar el grupo de peso que indican las instrucciones del fabricante, el embalaje y las etiquetas del sistema.

Los sistemas de sujeción para niños indicados en la tabla son productos originales Honda. Están disponibles en su concesionario.

Para una correcta instalación, consulte el manual de instrucciones que se incluye con el sistema de sujeción para niños.

Excepto modelos con motor de 2,0 L

■ Sistemas de sujeción para niños para instalar con un cinturón de seguridad de tres puntos

Grupo de peso	Posición del asiento					Sistemas de sujeción para niños recomendados*1
	Acompañante delantero		Asiento trasero			
	Posición del interruptor ON/OFF* del airbag del pasajero delantero		Lateral izquierdo	Lateral derecho	Centro	
	ON	OFF				
Grupo 0 hasta 10 kg	X	U*2	U	U	U	Honda Baby Safe
Grupo 0+ hasta 13 kg	X	U*2	U	U	U	Honda Baby Safe
Grupo I 9 a 18 kg	UF*2	U*2	U	U	U	Honda ISOFIX (con cinturón) Honda Eclipse
Grupo II 15 a 25 kg	UF*2	U*2	U, L*3	U, L*3	U	Honda KID FIX XP SICT L; Honda KID FIX XP SICT con ISOFIX instalado
Grupo III 22 a 36 kg	UF*2	U*2	U, L*3	U, L*3	U	Honda KID FIX XP SICT L; Honda KID FIX XP SICT con ISOFIX instalado

U: Adecuado para sistemas de sujeción de categoría "universal" homologados para su uso en este grupo de peso.

UF: Adecuado para sistemas de sujeción para niños de categoría "universal" en posición del sentido de marcha del vehículo y homologados para su uso en este grupo de peso.

E: Adecuado para los sistemas de sujeción para niños (CRS) concretos que se indican en la tabla.

X: Posición del asiento no adecuada para niños de este grupo de peso.

\*1: Los denominados sistemas de sujeción para niños (CRS) reflejan las recomendaciones de Honda en la fecha de publicación. Debe dirigirse a un concesionario autorizado para obtener información actualizada acerca de nuestros sistemas recomendados de sujeción para niños. Es posible que haya otros sistemas de sujeción para niños disponibles. Consulte la lista de vehículos recomendados del fabricante del sistema de sujeción para niños en cuestión.

\*2: Mueva el asiento delantero totalmente hacia atrás y ajuste el ángulo del respaldo del asiento delantero a su posición más vertical.

\*3: Honda KID FIX XP SICT se puede equipar para su colocación en posición del sentido de marcha del vehículo.

Modelos europeos (motor de 2,0 L)

■ Ubicaciones de instalación del sistema de sujeción para niños

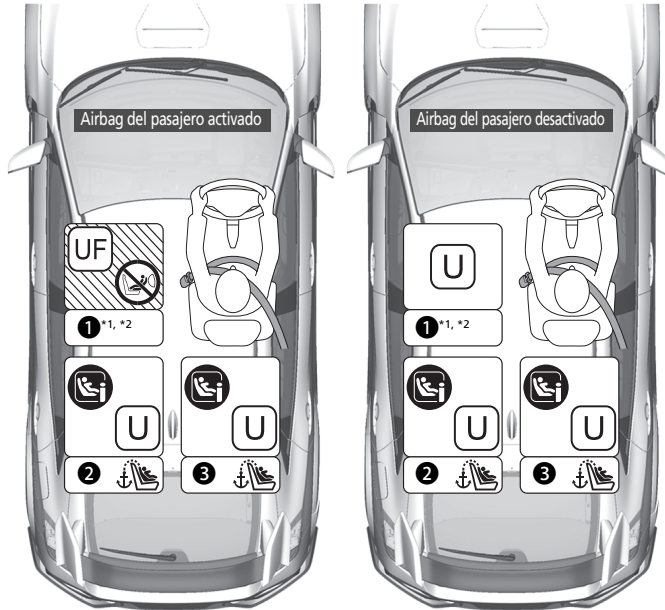

	Adecuado para sistemas de sujeción universales instalados con los cinturones de seguridad del vehículo.
	Adecuado para sistemas de sujeción universales orientados hacia delante, instalados con los cinturones de seguridad del vehículo.
	Adecuado para sistemas de sujeción para niños i-Size e ISOFIX.
	Adecuado solo para sistemas de sujeción orientados hacia delante.
	No usar nunca un sistema de sujeción para niños orientado hacia atrás.
	Asiento equipado con sujeción superior de anclaje.

\*1: Deslice el asiento a la posición más retrasada y ajuste el respaldo en la posición de bloqueo más adelantada.

\*2: Cuando vaya a instalar un asiento infantil orientado hacia delante homologado conforme a la normativa UN R129, deslice el asiento totalmente hacia atrás y ajuste el respaldo en la siguiente posición. Debe colocar el asiento en la segunda posición desde la posición de bloqueo más adelantada y retirar el reposacabezas. Una vez retirado el reposacabezas, guárdelo en el maletero para que no salga despedido al frenar bruscamente o al sufrir una colisión.

El asiento para niños con patas de apoyo también se puede colocar en una posición de asiento distinta de i-Size.



Número de posición del asiento	Posición del asiento			
	①		②	③
	Pasajero delantero*1		Segunda fila	
	Posición del interruptor ON/OFF del airbag del pasajero delantero		Izquierda	Derecha
ON	OFF			
Posición del asiento adecuada para cinturón universal (SÍ/NO)	SÍ Orientado hacia delante solamente	SÍ	SÍ	SÍ
Posición del asiento i-Size (SÍ/NO)	NO	NO	SÍ	SÍ
Posición del asiento adecuada para sistema de sujeción para niños (CRS) original recomendado*3 (SÍ/NO)	SÍ Orientado hacia delante solamente	SÍ	SÍ	SÍ
Posición del asiento adecuada para fijación lateral (L1/L2)	NO	NO	NO	NO
Mayor fijación adecuada orientada hacia atrás (R1/R2X/R2/R3)	NO	NO	R3	R3
Mayor fijación adecuada orientada hacia delante (F2X/F2/F3)	NO	NO	F3	F3
Mayor fijación adecuada del elevador (B2/B3)	B3*2	B3*2	B3	B3

►► Ubicaciones de instalación del sistema de sujeción para niños

Al comprar un sistema de sujeción para niños, asegúrese de comprobar la clase de tamaño ISOFIX o la fijación para asegurarse de que el asiento es compatible con su vehículo.

Fijación (CRF)	Descripción
ISO/L1	Asiento para bebés (capazo) orientado hacia el lateral izquierdo
ISO/L2	Asiento para bebés (capazo) orientado hacia el lateral derecho
ISO/R1	Asiento para bebés orientado hacia atrás
ISO/R2X	Sistemas de sujeción para niños orientados hacia atrás de tamaño reducido
ISO/R2	Sistemas de sujeción para niños orientados hacia atrás de tamaño reducido
ISO/R3	Sistemas de sujeción para niños orientados hacia atrás de tamaño completo
ISO/F2X	Sistemas de sujeción para niños orientados hacia delante de altura reducida
ISO/F2	Sistemas de sujeción para niños orientados hacia delante de altura reducida
ISO/F3	Sistemas de sujeción para niños orientado hacia delante de altura total
ISO/B2	Elevador para niños orientado hacia delante de anchura reducida
ISO/B3	Elevador para niños orientado hacia delante de anchura total

- \*1: Deslice el asiento a la posición más retrasada y ajuste el respaldo en la posición de bloqueo más adelantada.
- \*2: Cuando vaya a instalar un asiento infantil orientado hacia delante homologado conforme a la normativa UN R129, deslice el asiento totalmente hacia atrás y ajuste el respaldo en la siguiente posición. Debe colocar el asiento en la segunda posición desde la posición de bloqueo más adelantada y retirar el reposacabezas. Una vez retirado el reposacabezas, guárdelo en el maletero para que no salga despedido al frenar bruscamente o al sufrir una colisión.
- \*3: Los denominados sistemas de sujeción para niños (CRS) reflejan las recomendaciones de Honda en la fecha de publicación. Debe dirigirse a un concesionario autorizado para obtener información detallada acerca de los CRS recomendados. Hay otros CRS que también pueden ser adecuados. Consulte a los fabricantes del CRS las listas de vehículos recomendados.

El asiento para niños con patas de apoyo también se puede colocar en una posición de asiento distinta de i-Size.

■ Lista de CRS originales de Europa

R44

Grupo de peso	Sistema de sujeción para niños	Categoría
Grupo 0 hasta 10 kg	—	—
Grupo 0+ hasta 13 kg	—	—
Grupo I 9 a 18 kg	—	—
Grupo II, III 15 a 36 kg	Honda KIDFIX XP SICT	Universal Semiuniversal

R129

Rango de aplicación	Sistema de sujeción para niños	Categoría
40 a 83 cm hasta 13 kg (hasta 15 meses)	Honda baby safe	Módulo transportador para bebés
	Honda baby safe ISOFIX	Base para asientos i-Size
76 a 105 cm 8 a 22 kg (15 meses a 4 años)	Honda ISOFIX	i-Size universal ISOFIX

## ■ Instalación de un sistema de sujeción para niños compatible con anclaje inferior

Se puede instalar un sistema de sujeción para niños compatible con anclaje inferior en cualquiera de los dos asientos traseros exteriores. El sistema de sujeción para niños se fija a los anclajes inferiores con conectores de tipo rígido o flexible.



1. Localice las marcas del anclaje fijadas en la base del cojín del asiento.
2. Tire hacia fuera de las tapas del anclaje bajo las marcas para dejar al descubierto los anclajes inferiores.

\* No disponible en todos los modelos

► Instalación de un sistema de sujeción para niños compatible con anclaje inferior

## ⚠ ADVERTENCIA

**Nunca fije dos sistemas de sujeción para niños al mismo anclaje. En caso de colisión, un solo anclaje puede que no sea lo suficientemente fuerte como para sostener dos sistemas de sujeción para niños, por lo que podría romperse y provocar lesiones graves o incluso la muerte.**

Algunos sistemas de sujeción para niños disponen de copas de guía opcionales, que impiden posibles daños en la superficie del asiento. Siga las instrucciones del fabricante cuando utilice las copas de guía y fijelas a los anclajes inferiores como se muestra en la imagen.

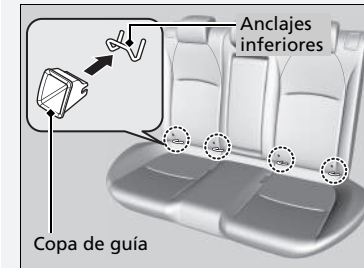

CONTINUACIÓN

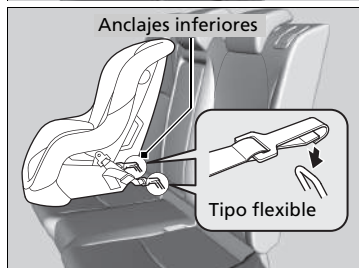
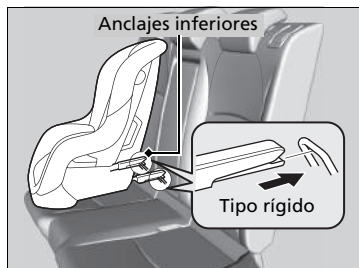

3. Coloque el sistema de sujeción para niños en el asiento del vehículo y después fíjelo a los anclajes inferiores según las instrucciones del sistema.
  - Cuando instale el sistema de sujeción para niños, asegúrese de que los anclajes inferiores no están obstruidos por el cinturón de seguridad o cualquier otro objeto.

► Instalación de un sistema de sujeción para niños compatible con anclaje inferior

**ADVERTENCIA:** Nunca debe utilizarse un gancho que no cuente con un símbolo de anclaje de cinta superior al usar un sistema de sujeción para niños.

Para la seguridad de su hijo, cuando utilice un sistema de sujeción para niños mediante el sistema de anclaje inferior, asegúrese de que el sistema de sujeción esté debidamente sujeto al vehículo. Si el sistema de sujeción para niños no está debidamente sujeto, no le protegerá adecuadamente en caso de accidente y puede causar lesiones al niño y a otros ocupantes del vehículo.

Es posible que el tipo flexible no esté disponible en su país.



Excepto modelos con motor de 2,0 L

Sistema de sujeción para niños con cinta de sujeción

4. Suba el reposacabezas a su posición más alta.

Modelos con cubierta del maletero

- Retraiga la cubierta del maletero.

► **Cubierta del maletero** \* P. 266

5. Pase la cinta de sujeción entre las patas del reposacabezas y fije el gancho de la cinta de sujeción en el anclaje.
  - Asegúrese de que la cinta no esté retorcida.
6. Ajuste la cinta de sujeción siguiendo las instrucciones del fabricante del sistema de sujeción para niños.
7. Asegúrese de que el sistema de sujeción para niños esté firmemente sujeto balanceándolo hacia delante, atrás y lateralmente; deberá notarse poco movimiento.
8. Asegúrese de que los cinturones sin usar que estén al alcance de un niño estén enganchados.

\* No disponible en todos los modelos

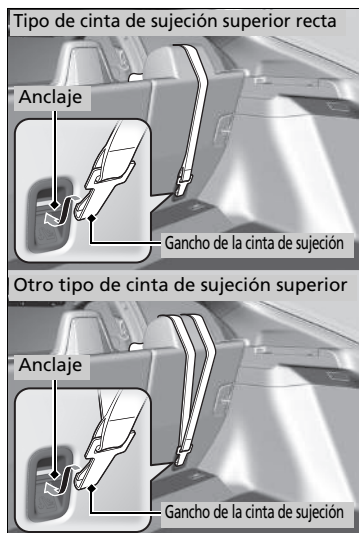

Modelos con motor de 2,0 L

Sistema de sujeción para niños con cinta de sujeción

Modelos con cubierta del maletero

4. Retraiga la cubierta del maletero.  
    ➤ **Cubierta del maletero\*** P. 266
5. Pase la cinta de sujeción por encima de los reposacabezas.  
    ► Asegúrese de que la cinta no esté retorcida.
6. Ajuste la cinta de sujeción siguiendo las instrucciones del fabricante del sistema de sujeción para niños.
7. Asegúrese de que el sistema de sujeción para niños esté firmemente sujeto balanceándolo hacia delante, atrás y lateralmente; deberá notarse poco movimiento.
8. Asegúrese de que los cinturones sin usar que estén al alcance de un niño estén enganchados.

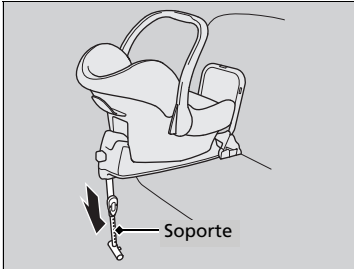

**Modelos con luces antiniebla traseras**

**Sistema de sujeción para niños con soporte**

4. Extienda el soporte hasta que toque el suelo tal como indica el fabricante del sistema de sujeción para niños.
  - Confirme que la sección del suelo en la que se apoya el soporte está nivelada. Si dicha sección no está nivelada, el soporte no dispondrá de un apoyo adecuado.
  - Asegúrese de que no hay contacto entre el sistema de sujeción para niños y el asiento que hay justo delante.



## ■ Instalación de un sistema de sujeción para niños con cinturón de seguridad de tres puntos

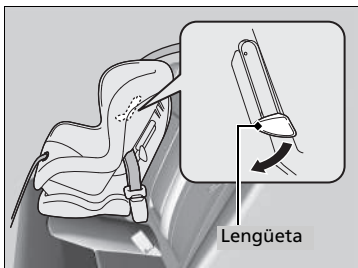

1. Coloque el sistema de sujeción para niños en el asiento del vehículo.
2. Pase el cinturón de seguridad por el sistema de sujeción para niños siguiendo las instrucciones del fabricante del sistema e introduzca la hebilla en el enganche.
  - Introduzca completamente la hebilla hasta que se escuche un clic.
3. Empuje la lengüeta hacia abajo. Pase la parte del hombro del cinturón de seguridad por la ranura lateral del sistema de sujeción.
4. Coja la parte del hombro del cinturón de seguridad cerca de la hebilla y tire hacia arriba para eliminar cualquier holgura de la parte de la cadera del cinturón.
  - Al hacerlo, coloque su peso sobre el sistema de sujeción para niños y empújelo en el asiento del vehículo.
5. Coloque correctamente el cinturón de seguridad y empuje la lengüeta hacia arriba. Asegúrese de que el cinturón de seguridad no esté retorcido.
  - Cuando empuje la lengüeta hacia arriba, tire hacia arriba de la parte superior del hombro para eliminar cualquier holgura del cinturón de seguridad.

## ⊠ Instalación de un sistema de sujeción para niños con cinturón de seguridad de tres puntos

Si el sistema de sujeción para niños no está debidamente sujeto, no le protegerá adecuadamente en caso de accidente y puede causar lesiones al niño y a otros ocupantes del vehículo.

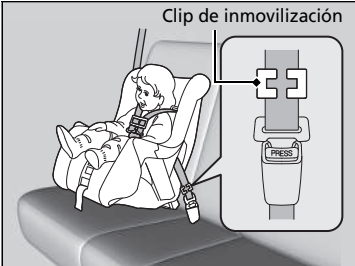
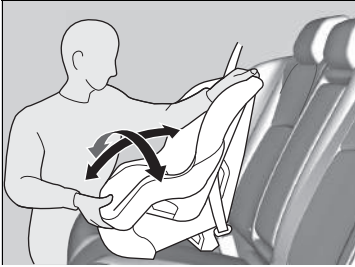

6. Asegúrese de que el sistema de sujeción para niños esté firmemente sujeto balanceándolo hacia delante, atrás y lateralmente; deberá notarse poco movimiento.
7. Asegúrese de que los cinturones sin usar que estén al alcance de un niño estén enganchados.

Si el sistema de sujeción para niños no dispone de un mecanismo de sujeción del cinturón, instale un clip de inmovilización en el cinturón de seguridad.

Después de realizar los pasos 1 y 2, tire de la parte del hombro del cinturón y asegúrese de que no haya holgura en la parte de la cadera.

3. Sujete con firmeza el cinturón cerca de la hebilla. Mantenga sujetas las dos partes del cinturón para que no se deslicen por la hebilla. Desabroche el cinturón de seguridad.
4. Instale el clip de inmovilización como se muestra en la imagen. Coloque el clip lo más cerca posible de la hebilla.
5. Introduzca la hebilla en el enganche. Vaya a los pasos 6 y 7.

## ■ Seguridad adicional con sujeción

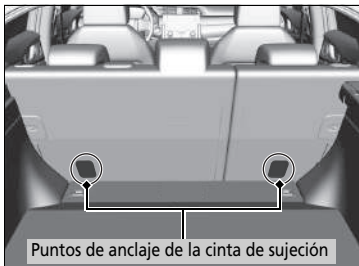

Hay un punto de anclaje para la cinta de sujeción detrás de cada asiento trasero exterior. Si tiene un sistema de sujeción para niños que incluye una cinta pero que puede instalarse con un cinturón de seguridad, la cinta podrá usarse para mayor seguridad.

1. Localice el punto de anclaje de la cinta de sujeción correspondiente.

### Modelos con cubierta del maletero

- Retraiga la cubierta del maletero.  
➔ **Cubierta del maletero**\* P. 266

## ►► Seguridad adicional con sujeción

**ADVERTENCIA:** Los anclajes de sujeción para niños están diseñados para soportar solamente la carga impuesta por sujeciones de niños correctamente instaladas. En ningún caso deberán usarse para cinturones de seguridad de adultos, arneses ni para fijar otros elementos de equipamiento al vehículo.

Si usa el cinturón de seguridad o los puntos de anclaje inferiores, use siempre una cinta para los sistemas de sujeción para niños orientados hacia delante.

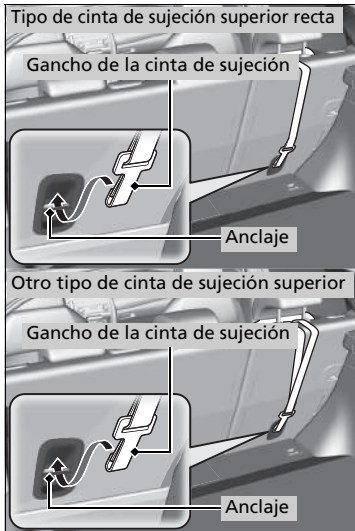

Excepto modelos con motor de 2,0 L

2. Levante el reposacabezas al máximo y pase la cinta de sujeción entre las patas del reposacabezas. Asegúrese de que la cinta no esté retorcida.
3. Sujete el gancho de la cinta de sujeción en el anclaje.
4. Ajuste la cinta de sujeción siguiendo las instrucciones del fabricante del sistema de sujeción para niños.

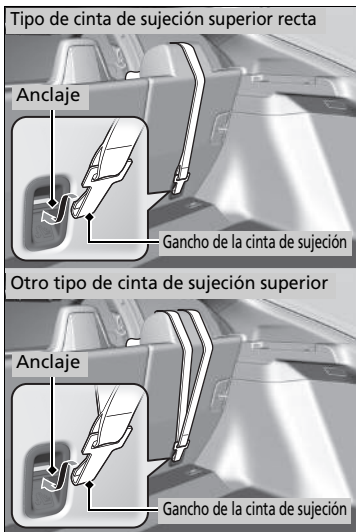

**Modelos con motor de 2,0 L**

2. Pase la cinta de sujeción por encima de los reposacabezas. Asegúrese de que la cinta no esté retorcida.
3. Sujete el gancho de la cinta de sujeción en el anclaje.
4. Ajuste la cinta de sujeción siguiendo las instrucciones del fabricante del sistema de sujeción para niños.

## Seguridad de los niños mayores

### ■ Protección de niños mayores

En las siguientes páginas se proporcionan instrucciones para la comprobación del ajuste adecuado del cinturón de seguridad, la elección del elevador para niños si es necesario utilizarlo y las precauciones a tener en cuenta si un niño debe sentarse delante.

### ■ Comprobación del ajuste del cinturón de seguridad

Si el niño ya es demasiado grande para utilizar un sistema de sujeción para niños, sujételo en uno de los asientos traseros con el cinturón de seguridad de tres puntos. Compruebe que el niño se sienta con la espalda recta y bien apoyada en el respaldo y, a continuación, hágase las siguientes preguntas.

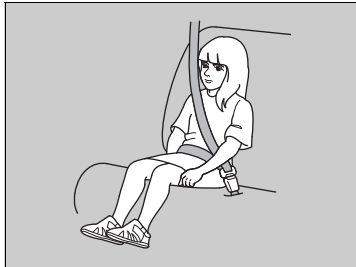

#### ■ Lista de comprobación

- ¿El niño puede doblar las rodillas cómodamente por el borde del asiento?
- ¿La sección del hombro del cinturón de seguridad pasa entre el cuello y el brazo del niño?
- ¿La sección de la cadera del cinturón de seguridad está lo más baja posible y toca los muslos del niño?
- ¿Podrá el niño permanecer sentado de esta manera durante todo el trayecto?

Si responde afirmativamente a todas estas preguntas, el niño ya puede utilizar el cinturón de seguridad de tres puntos correctamente. Si la respuesta a alguna de las preguntas es negativa, el niño debe sentarse en un elevador para niños hasta que el cinturón de seguridad se ajuste correctamente sin necesidad de elevadores.

### » Seguridad de los niños mayores

## ⚠ ADVERTENCIA

Si permite que un niño de hasta 12 años de edad se sienta delante, el niño podría sufrir lesiones graves o incluso mortales en caso de que el airbag del pasajero delantero se infle.

Si un niño mayor debe viajar delante, mueva el asiento del vehículo lo más atrás posible, haga que el niño se sienta correctamente y lleve el cinturón de seguridad de forma adecuada, utilizando un elevador para niños si es necesario.

## ■ Elevadores para niños

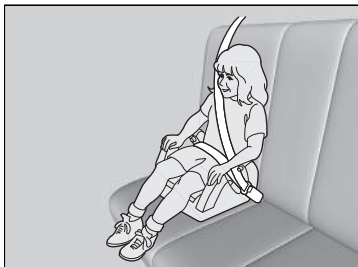

Si no se puede utilizar correctamente un cinturón de seguridad de tres puntos, sienta al niño en un elevador en uno de los asientos traseros. Por la seguridad del niño, compruebe que el niño cumple las recomendaciones del fabricante para el uso del elevador.

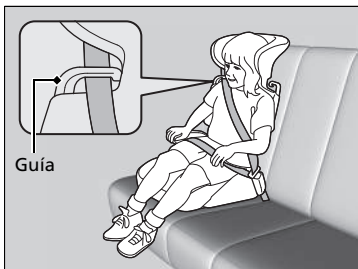

Hay disponible un respaldo para un elevador para niños concreto. Instale el respaldo en el elevador para niños y ajústelo al asiento del vehículo siguiendo las instrucciones del fabricante del elevador. Asegúrese de que el cinturón de seguridad pasa correctamente a través de la guía del hombro del respaldo y que no toca ni cruza el cuello del niño.

## ►► Elevadores para niños

Para montar un elevador para niños, siga las instrucciones del mismo.

Existen elevadores para niños de tipo alto y bajo. Elija un elevador para niños que permita al niño utilizar el cinturón de seguridad correctamente.

Recomendamos un elevador para niños con respaldo, ya que será más fácil ajustar el cinturón de hombro.

## ■ Protección de niños de mayor tamaño: comprobaciones finales

Los niños pueden ir sujetos adecuadamente en el asiento trasero del vehículo. Si en alguna ocasión debe llevar a un grupo de niños y uno de ellos debe sentarse delante:

- Asegúrese de leer y entender perfectamente las instrucciones y la información de seguridad de este manual.
- Desplace el asiento del acompañante delantero hacia atrás todo lo que sea posible.
- Compruebe que el niño se sienta con la espalda recta y bien apoyada en el respaldo del asiento.
- Compruebe que el cinturón de seguridad está colocado correctamente para que el niño esté bien sujeto en el asiento.

## ■ Supervisión de los niños a bordo

Recomendamos encarecidamente que esté pendiente de los niños que viajen a bordo. Hasta los niños mayores y más formales necesitan en ocasiones que se les recuerde que deben sentarse bien y abrocharse los cinturones de seguridad.



## Monóxido de carbono

Los gases de escape del motor de este vehículo contienen monóxido de carbono, un gas incoloro, inodoro y muy tóxico. Si se asegura de que el vehículo reciba el mantenimiento adecuado, el monóxido de carbono no pasará al habitáculo.

### ■ Asegúrese de que el sistema de escape se revisa para comprobar si presenta fugas siempre que:

- El sistema de escape produzca ruidos anómalos.
- El sistema de escape pueda estar dañado.
- Se eleve el vehículo para realizar un cambio de aceite.

Si pone en marcha el vehículo con el portón abierto, la corriente de aire puede hacer que entren gases de escape al habitáculo, lo que supone una situación peligrosa. Si debe conducir con el portón abierto, abra todas las ventanillas y ajuste el sistema de calefacción\*/climatizador\* como se indica a continuación.

1. Seleccione el modo de aire exterior.
2. Seleccione el modo .
3. Ajuste el ventilador a velocidad alta.
4. Ajuste el control de temperatura a una temperatura agradable.

Ajuste el sistema de calefacción\*/climatizador\* como si estuviera sentado en el vehículo estacionado con el motor en marcha.

### ⌘ Monóxido de carbono

## ⚠ ADVERTENCIA

El monóxido de carbono es tóxico.

Respirarlo puede provocar pérdida del conocimiento e incluso la muerte.

Evite los lugares cerrados o las actividades en que pueda verse expuesto al monóxido de carbono.

Un lugar cerrado como un garaje se puede llenar de monóxido de carbono con rapidez.

No arranque el motor con la puerta del garaje cerrada.

Incluso si la puerta del garaje está abierta, saque el vehículo del garaje en cuanto arranque el motor.

## Ubicaciones de las etiquetas

Estas etiquetas se encuentran en las ubicaciones señaladas. Le advierten sobre posibles riesgos que pueden causar lesiones graves o incluso mortales. Lea estas etiquetas atentamente.

Si una etiqueta se desprende o no puede leerse fácilmente, póngase en contacto con un concesionario para que la sustituyan.

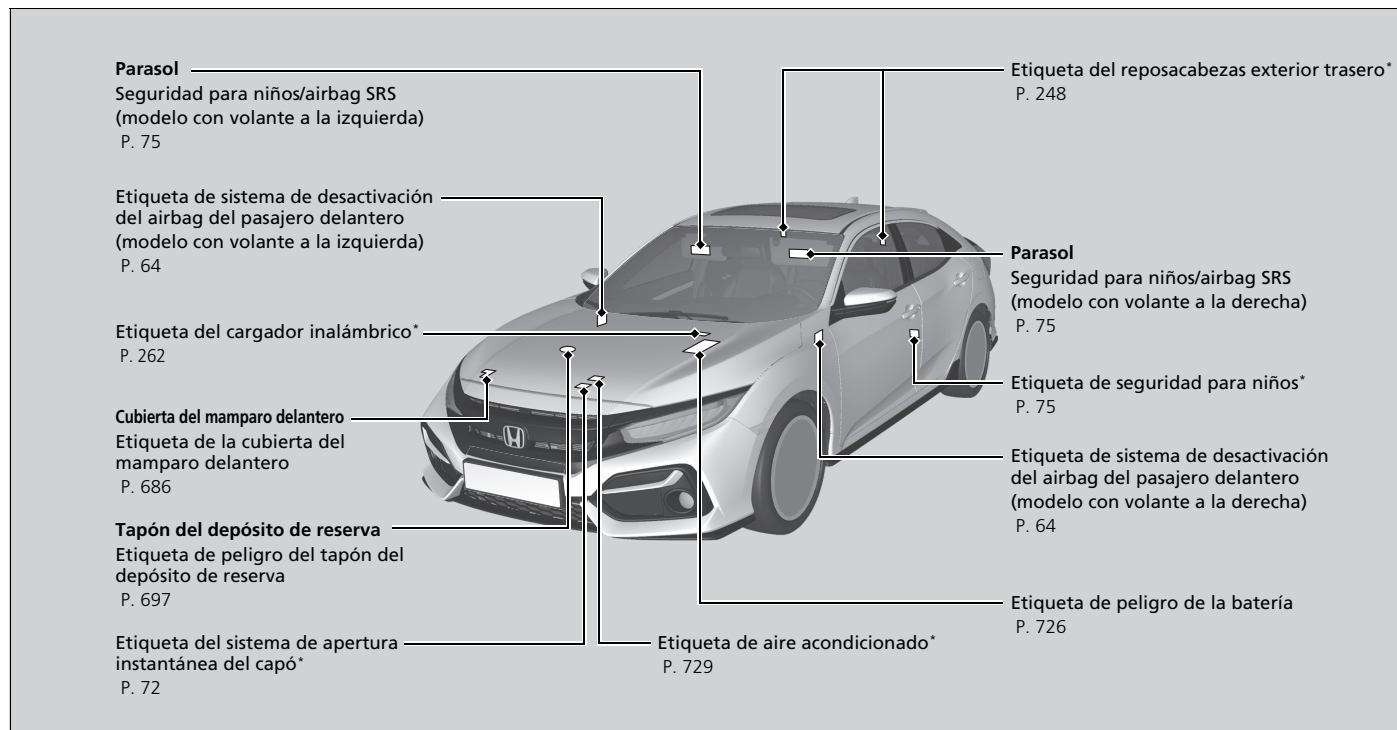

\* No disponible en todos los modelos



# Panel de instrumentos

En este capítulo se describen los botones, testigos e indicadores que se utilizan durante la conducción.

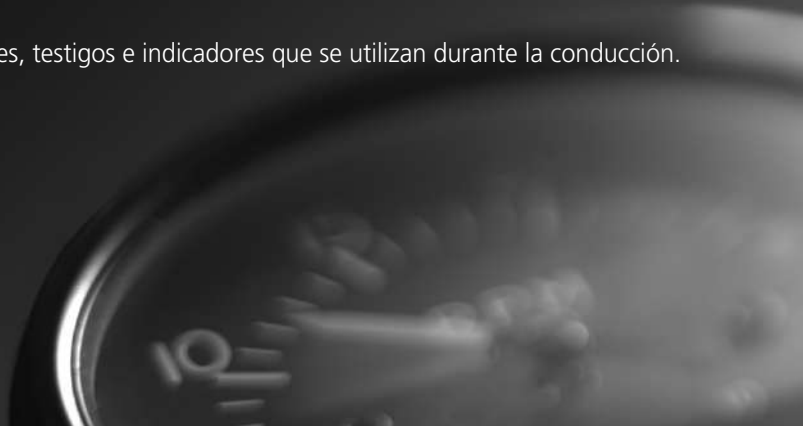





## **Testigos**





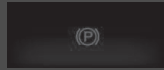

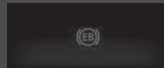
Mensajes informativos y de advertencia de la interfaz de información para el conductor..... 135

## **Indicadores e interfaz de información para el conductor**

Indicadores..... 159  
Interfaz de información para el conductor ... 161

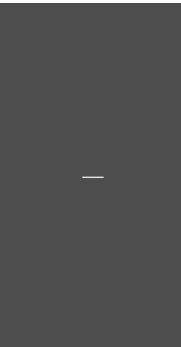
Testigo	Nombre	Encendido/parpadeando	Explicación	Mensaje
 (rojo)	Testigo del sistema de frenos y freno de estacionamiento (rojo)	<ul style="list-style-type: none"> <li>• Se enciende durante unos segundos cuando se gira el interruptor de encendido hasta la posición CONTACTO *1 y se apaga si se desactiva el freno de estacionamiento.</li> <li>• Se enciende cuando el freno de estacionamiento está puesto y se apaga al soltarlo.</li> <li>• Se enciende cuando el nivel del líquido de frenos es bajo.</li> <li>• Se enciende si el sistema de frenos presenta algún problema.</li> <li>• Suena el avisador acústico y se enciende el testigo si conduce sin soltar totalmente el freno de estacionamiento.</li> </ul>	<ul style="list-style-type: none"> <li>• <b>Se enciende durante la conducción:</b> asegúrese de que el freno de estacionamiento está soltado. Compruebe el nivel del líquido de frenos.                             <ul style="list-style-type: none"> <li>➤ <b>Qué hacer cuando se enciende durante la conducción</b> P. 784</li> </ul> </li> <li>• <b>Se enciende junto con el testigo ABS:</b> el vehículo debe revisarse en un concesionario.                             <ul style="list-style-type: none"> <li>➤ <b>Si se enciende o parpadea el testigo del sistema de frenos (rojo)</b> P. 784</li> </ul> </li> </ul> <p><b>Modelos con motor de 1,0 L</b></p> <ul style="list-style-type: none"> <li>• <b>Se enciende junto con el testigo del sistema de frenos y freno de estacionamiento (ámbar):</b> deténgase inmediatamente en un lugar seguro. Póngase en contacto con un concesionario para la reparación. El pedal de freno está duro. Tiene que pisar más a fondo de lo que normalmente suele hacerlo.</li> </ul>	  

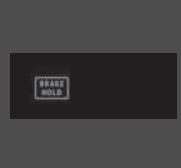

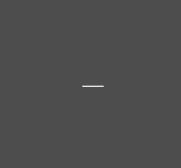



\*1: Los modelos con sistema de acceso sin llave tienen un botón **ENGINE START/STOP** en lugar de un interruptor de encendido.

Testigo	Nombre	Encendido/parpadeando	Explicación	Mensaje
	Testigo del sistema de frenos y freno de estacionamiento (rojo)	<ul style="list-style-type: none"> <li>Se enciende durante varios segundos cuando se acciona el freno de estacionamiento eléctrico mientras el interruptor de encendido está en la posición de BLOQUEO *1 y, a continuación, se apaga.</li> <li>Permanece encendido durante varios segundos cuando se gira el interruptor de encendido a la posición de BLOQUEO *1 con el freno de estacionamiento eléctrico accionado y, a continuación, se apaga.</li> </ul>	<ul style="list-style-type: none"> <li><b>Parpadea a la vez que el testigo del sistema de frenos y freno de estacionamiento (ámbar) se enciende:</b> hay un problema con el sistema de freno de estacionamiento eléctrico. Puede que el freno de estacionamiento no esté aplicado. Evite utilizar el freno de estacionamiento. El vehículo debe revisarse en un concesionario de inmediato. <ul style="list-style-type: none"> <li>☒ <b>Si el testigo (rojo) del sistema de frenos se enciende o parpadea a la vez que se enciende el testigo (ámbar) del sistema de frenos</b> P. 785</li> </ul> </li> </ul>	
	Testigo del sistema de retención automática del freno	<ul style="list-style-type: none"> <li>Se enciende durante unos segundos cuando gira el interruptor de encendido a la posición de CONTACTO *1 y después se apaga.</li> <li>Se enciende cuando el sistema de retención automática del freno se activa.</li> </ul>	<ul style="list-style-type: none"> <li>☒ <b>Retención automática del freno</b> P. 636</li> </ul>	
	Testigo de retención automática del freno	<ul style="list-style-type: none"> <li>Se enciende durante unos segundos cuando gira el interruptor de encendido a la posición de CONTACTO *1 y después se apaga.</li> <li>Se enciende cuando el sistema de retención automática del freno se activa.</li> </ul>	<ul style="list-style-type: none"> <li>☒ <b>Retención automática del freno</b> P. 636</li> </ul>	

\*1: Los modelos con sistema de acceso sin llave tienen un botón **ENGINE START/STOP** en lugar de un interruptor de encendido.













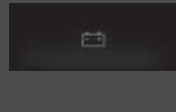



Testigo	Nombre	Encendido/parpadeando	Explicación	Mensaje
<p>(ámbar)</p>	Testigo del sistema de frenos y freno de estacionamiento (ámbar)	<ul style="list-style-type: none"> <li>Se enciende durante unos segundos cuando gira el interruptor de encendido a la posición de CONTACTO *1 y después se apaga.</li> <li>Se enciende si hay algún problema en un sistema relacionado con el frenado que no sea el sistema de frenos convencional.</li> <li>Se enciende si hay algún problema en el sistema del freno de estacionamiento eléctrico o el sistema de retención automática del freno.</li> </ul>	<ul style="list-style-type: none"> <li><b>Se enciende durante la conducción:</b> el vehículo debe revisarse en un concesionario.  <b>Excepto modelos con motor de 1,0 L</b></li> <li>Cuando el testigo está encendido, los frenos del vehículo funcionan con normalidad.  <b>Modelos con motor de 1,0 L</b></li> <li><b>Se enciende durante la conducción:</b> evite utilizar el freno de estacionamiento. El vehículo debe revisarse en un concesionario de inmediato.</li> </ul>	<p>Modelos con motor de 1,0 L</p>
		<p><b>Modelos con CMBS</b></p> <ul style="list-style-type: none"> <li>Se enciende si el sensor del radar presenta algún problema.</li> <li>Es posible que el testigo se encienda temporalmente si se supera la carga máxima permitida.</li> </ul>	<ul style="list-style-type: none"> <li>Asegúrese de que la carga total se encuentre dentro de la carga máxima permitida.  <b>Límite de carga</b> P. 487</li> <li><b>Permanece encendido:</b> el vehículo debe revisarse en un concesionario.</li> </ul>	

\*1: Los modelos con sistema de acceso sin llave tienen un botón **ENGINE START/STOP** en lugar de un interruptor de encendido.



Testigo	Nombre	Encendido/parpadeando	Explicación	Mensaje
	Testigo de presión baja de aceite	<ul style="list-style-type: none"> <li>Se enciende cuando gira el interruptor de encendido a la posición de CONTACTO *1 y se apaga cuando arranca el motor.</li> <li>Se enciende cuando la presión del aceite del motor es baja.</li> </ul>	<ul style="list-style-type: none"> <li><b>Se enciende durante la conducción:</b> deténgase inmediatamente en un lugar seguro.                             <ul style="list-style-type: none"> <li>☒ <b>Si se enciende el testigo de presión baja de aceite</b> P. 782</li> </ul> </li> </ul>	
	Testigo de averías	<p><b>Excepto modelos con motor de 1,5 L</b></p> <ul style="list-style-type: none"> <li>Se enciende cuando gira el interruptor de encendido a la posición de CONTACTO *1 y se apaga cuando arranca el motor.</li> </ul> <p><b>Modelos con motor de 1,5 L</b></p> <ul style="list-style-type: none"> <li>Se enciende cuando se gira el interruptor de encendido a la posición de CONTACTO *1, y se apaga cuando arranca el motor o transcurridos varios segundos si el motor no ha arrancado.</li> <li>Se enciende si el sistema de control de emisiones presenta algún problema.</li> <li>Parpadea cuando se detecta un fallo de encendido en los cilindros del motor.</li> </ul>	<ul style="list-style-type: none"> <li><b>Se enciende durante la conducción:</b> el vehículo debe revisarse en un concesionario.</li> <li><b>Parpadea durante la conducción:</b> deténgase en un lugar seguro donde no haya objetos inflamables. Detenga el motor durante 10 minutos como mínimo y espere a que se enfríe. Después, lleve el vehículo a un concesionario.                             <ul style="list-style-type: none"> <li>☒ <b>Si se enciende o parpadea el testigo de averías</b> P. 783</li> </ul> </li> </ul>	

\*1: Los modelos con sistema de acceso sin llave tienen un botón **ENGINE START/STOP** en lugar de un interruptor de encendido.











Testigo	Nombre	Encendido/parpadeando	Explicación	Mensaje
	Testigo del sistema de carga	<ul style="list-style-type: none"> <li>Se enciende cuando gira el interruptor de encendido a la posición de CONTACTO *1 y se apaga cuando arranca el motor.</li> <li>Se enciende cuando la batería no se carga.</li> </ul>	<ul style="list-style-type: none"> <li><b>Se enciende durante la conducción:</b> apague el sistema de calefacción automático*/climatizador* y la luneta térmica para reducir el consumo eléctrico.   <b>Si se enciende el testigo del sistema de carga</b> P. 782</li> </ul>	
	Testigo de posición de la palanca de cambios*	<ul style="list-style-type: none"> <li>Indica la posición actual de la palanca de cambios.</li> </ul>	<ul style="list-style-type: none"> <li> <b>Cambios</b> P. 502, 504</li> </ul>	
	Testigo del sistema de la transmisión*	<ul style="list-style-type: none"> <li>Parpadea si el sistema de transmisión presenta algún problema.</li> </ul>	<ul style="list-style-type: none"> <li><b>Parpadea durante la conducción:</b> evite las aceleraciones y los arranques bruscos. El vehículo debe revisarse en un concesionario de inmediato.</li> </ul>	
	Testigo de cambios ascendentes*	<ul style="list-style-type: none"> <li>Se enciende cuando es recomendable cambiar a una marcha superior.</li> </ul>	<ul style="list-style-type: none"> <li> <b>Testigos de cambios ascendentes/descendentes*</b> P. 508</li> </ul>	
	Testigo de cambios descendentes*	<ul style="list-style-type: none"> <li>Se enciende cuando es recomendable cambiar a una marcha inferior.</li> </ul>	<ul style="list-style-type: none"> <li> <b>Testigos de cambios ascendentes/descendentes*</b> P. 508</li> </ul>	
	Testigo M (modo de cambio manual de 7 velocidades)/Indicador de cambio*	<ul style="list-style-type: none"> <li>Se enciende al aplicar el modo de cambio manual de 7 velocidades.</li> </ul>	<ul style="list-style-type: none"> <li> <b>Modo de cambio manual de 7 velocidades</b> P. 506</li> </ul>	

\*1: Los modelos con sistema de acceso sin llave tienen un botón **ENGINE START/STOP** en lugar de un interruptor de encendido.







Testigo	Nombre	Encendido/parpadeando	Explicación	Mensaje
	Testigo de marcha seleccionada*	<ul style="list-style-type: none"> <li>Indica la selección de la 1.<sup>a</sup> y 6.<sup>a</sup> marcha.</li> </ul>	<ul style="list-style-type: none"> <li>Si se cambia de marcha muy lentamente, es posible que se muestre una marcha diferente durante unos instantes. <ul style="list-style-type: none"> <li>▣ <b>Cambios</b> P. 509</li> </ul> </li> <li>Las marchas no se muestran si se dan las siguientes condiciones. <ul style="list-style-type: none"> <li>- El vehículo está detenido.</li> <li>- La palanca de selección está en la posición <b>R</b>.</li> <li>- La palanca de selección está en la posición <b>N</b>.</li> </ul> </li> <li>La pantalla puede activarse o desactivarse en las funciones configurables en la interfaz de información para el conductor o en la pantalla del sistema de sonido/información. <ul style="list-style-type: none"> <li>▣ <b>Funciones configurables</b> P. 171, 396</li> </ul> </li> </ul>	

Testigo	Nombre	Encendido/parpadeando	Explicación	Mensaje
	Testigo de recordatorio del cinturón de seguridad	<ul style="list-style-type: none"> <li>Se enciende si no lleva puesto el cinturón de seguridad cuando gira el interruptor de encendido a la posición de CONTACTO *1.</li> </ul> <p><b>Modelos con luces antiniebla traseras</b></p> <ul style="list-style-type: none"> <li>Si el acompañante delantero no lleva el cinturón de seguridad, el testigo se enciende unos segundos más tarde.</li> </ul> <p><b>Todos los modelos</b></p> <ul style="list-style-type: none"> <li>Parpadea durante la conducción si el conductor y/o el pasajero* delantero no llevan abrochado el cinturón de seguridad. El avisador acústico suena y el testigo parpadea a intervalos regulares.</li> </ul>	<ul style="list-style-type: none"> <li>El avisador acústico deja de sonar y el testigo se apaga cuando el conductor y el pasajero delantero* se abrochan los cinturones de seguridad.</li> <li><b>Permanece encendido después de que usted o el pasajero delantero se hayan abrochado los cinturones de seguridad:</b> puede que se haya producido un error de detección en el sensor. El vehículo debe revisarse en un concesionario. <ul style="list-style-type: none"> <li>☒ <b>Recordatorio del cinturón de seguridad</b> P. 49</li> </ul> </li> </ul>	
	Testigo de nivel bajo de combustible	<ul style="list-style-type: none"> <li>Se enciende cuando la reserva de combustible se está agotando (quedan aproximadamente 7,0 L).</li> <li>Parpadea si el medidor de combustible presenta algún problema.</li> </ul>	<ul style="list-style-type: none"> <li><b>Se enciende:</b> reposte cuanto antes.</li> <li><b>Parpadea:</b> el vehículo debe revisarse en un concesionario.</li> </ul>	
	Testigo del sistema antibloqueo de frenos (ABS)	<ul style="list-style-type: none"> <li>Se enciende durante unos segundos cuando gira el interruptor de encendido a la posición de CONTACTO *1 y después se apaga.</li> <li>Se enciende si se presenta algún problema con el ABS.</li> </ul>	<ul style="list-style-type: none"> <li><b>Permanece encendido:</b> el vehículo debe revisarse en un concesionario. Cuando el testigo está encendido, los frenos del vehículo funcionan con normalidad pero no se dispone de función antibloqueo. <ul style="list-style-type: none"> <li>☒ <b>Sistema antibloqueo de frenos (ABS)</b> P. 639</li> </ul> </li> </ul>	











\*1: Los modelos con sistema de acceso sin llave tienen un botón **ENGINE START/STOP** en lugar de un interruptor de encendido.

Testigo	Nombre	Encendido/parpadeando	Explicación	Mensaje
	Testigo del sistema de SRS airbag	<ul style="list-style-type: none"> <li>• Se enciende durante unos segundos cuando gira el interruptor de encendido a la posición de CONTACTO *1 y después se apaga.</li> <li>• Se enciende si se detecta algún problema en cualquiera de estos elementos:                             <ul style="list-style-type: none"> <li>- Sistema de sujeción suplementario</li> <li>- Sistema de airbags laterales</li> <li>- Sistema de airbags de cortina lateral</li> <li>- Tensor del cinturón de seguridad</li> </ul> </li> </ul>	<ul style="list-style-type: none"> <li>• <b>Permanece encendido o no se llega a encender:</b> el vehículo debe revisarse en un concesionario.</li> </ul>	
ON  OFF 	Testigos ON/OFF del airbag del pasajero delantero*	<ul style="list-style-type: none"> <li>• Los testigos se encienden durante unos segundos cuando gira el interruptor de encendido a la posición de CONTACTO *1 y, tras una comprobación del sistema, se apagan. Cuando el airbag del pasajero delantero está activado, el testigo de activación se vuelve a encender y permanece así alrededor de 60 segundos. Cuando el airbag del pasajero delantero está desactivado, el testigo de desactivación se vuelve a encender y permanece encendido. Es un recordatorio de que el airbag del pasajero delantero está desactivado.</li> </ul>	<p> <b>Sistema de desactivación del airbag del pasajero delantero*</b> P. 63</p>	

\*1: Los modelos con sistema de acceso sin llave tienen un botón **ENGINE START/STOP** en lugar de un interruptor de encendido.



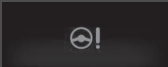



Testigo	Nombre	Encendido/parpadeando	Explicación	Mensaje
	Testigo del sistema de control y estabilidad (VSA)	<ul style="list-style-type: none"> <li>• Se enciende durante unos segundos cuando gira el interruptor de encendido a la posición de CONTACTO *<sup>1</sup> y después se apaga.</li> <li>• Parpadea cuando el sistema VSA está activo.</li> <li>• Se enciende si el sistema VSA, el sistema de asistencia al frenado, la función de arranque asistido con freno* o el sistema de asistencia de arranque en pendiente presentan algún problema.</li> <li>• Se enciende si el sistema VSA se desactiva temporalmente después de que la batería se haya desconectado y vuelto a conectar.</li> </ul>	<ul style="list-style-type: none"> <li>• <b>Permanece encendido:</b> el vehículo debe revisarse en un concesionario.   <b>Sistema de control y estabilidad (VSA)</b> P. 544</li> <li>• Conduzca una distancia corta a más de 20 km/h. El testigo debería apagarse. Si no desaparece, pida a un concesionario que revise el vehículo.</li> </ul>	  

\*1: Los modelos con sistema de acceso sin llave tienen un botón **ENGINE START/STOP** en lugar de un interruptor de encendido.



Testigo	Nombre	Encendido/parpadeando	Explicación	Mensaje
	Testigo OFF del sistema de control y estabilidad (VSA)	<ul style="list-style-type: none"> <li>Se enciende durante unos segundos cuando gira el interruptor de encendido a la posición de CONTACTO *<sup>1</sup> y después se apaga.</li> <li>Se enciende cuando el sistema VSA se desactiva parcialmente.</li> </ul>	<ul style="list-style-type: none"> <li>➤ <b>Activación y desactivación del VSA</b> P. 545</li> </ul>	
		<b>Modelos con motor de 2,0 L</b> <ul style="list-style-type: none"> <li>Se enciende cuando se mantiene pulsado el botón  (VSA OFF) mientras el modo <b>+R</b> está seleccionado.</li> </ul>	<ul style="list-style-type: none"> <li>➤ <b>Cuando el modo de conducción está en el modo +R</b> P. 546</li> </ul>	
		<ul style="list-style-type: none"> <li>Se enciende si el sistema VSA se desactiva temporalmente después de que la batería se haya desconectado y vuelto a conectar.</li> </ul>	<ul style="list-style-type: none"> <li>Conduzca una distancia corta a más de 20 km/h. El testigo debería apagarse. Si no desaparece, pida a un concesionario que revise el vehículo.</li> </ul>	
	Testigo del sistema de dirección asistida eléctrica (EPS)	<ul style="list-style-type: none"> <li>Se enciende cuando gira el interruptor de encendido a la posición de CONTACTO *<sup>1</sup> y se apaga cuando arranca el motor.</li> <li>Se enciende si el sistema EPS presenta algún problema.</li> </ul>	<ul style="list-style-type: none"> <li><b>Permanece encendido o no se llega a encender:</b> el vehículo debe revisarse en un concesionario.</li> <li>➤ <b>Si se enciende el testigo de la dirección asistida eléctrica (EPS)</b> P. 786</li> </ul>	
	Testigo del sistema de suspensión adaptativa*	<ul style="list-style-type: none"> <li>Se enciende cuando el modo dinámico está activado.</li> </ul>	<ul style="list-style-type: none"> <li>➤ <b>Suspensión adaptativa*</b> P. 528</li> </ul>	

\*1: Los modelos con sistema de acceso sin llave tienen un botón **ENGINE START/STOP** en lugar de un interruptor de encendido.

Panel de Instrumentos



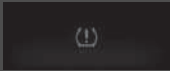
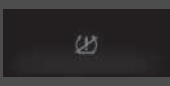

Testigo	Nombre	Encendido/parpadeando	Explicación	Mensaje
	<p>Modelos con luces antiniebla traseras</p> <p>Testigo del sistema de aviso de desinflado/baja presión de los neumáticos</p>	<ul style="list-style-type: none"> <li>• Se enciende durante unos segundos cuando gira el interruptor de encendido a la posición de CONTACTO *<sup>1</sup> y después se apaga.</li> <li>• Puede iluminarse brevemente si el interruptor de encendido se gira a la posición de CONTACTO *<sup>1</sup> y el vehículo no se mueve en un plazo de 45 segundos para indicar que el proceso de calibración no se ha completado aún.</li> <li>• Se enciende y permanece encendido cuando:                             <ul style="list-style-type: none"> <li>- La presión de uno o más neumáticos se ha determinado como significativamente baja.</li> <li>- El sistema no se ha inicializado.</li> </ul> </li> </ul>	<ul style="list-style-type: none"> <li>• <b>Se enciende durante la conducción:</b> deténgase en un lugar seguro, compruebe la presión de los neumáticos e ínflelos si es necesario.</li> <li>• <b>Permanece encendido después de inflar los neumáticos a la presión recomendada:</b> se debe iniciar el sistema.                             <ul style="list-style-type: none"> <li>▣ <b>Inicio del sistema de aviso de desinflado</b> P. 550</li> </ul> </li> </ul>	
		<ul style="list-style-type: none"> <li>• Parpadea durante un minuto y después permanece encendido si el sistema de aviso de desinflado presenta algún problema o si se instala temporalmente una rueda de repuesto compacta*.</li> </ul>	<ul style="list-style-type: none"> <li>• <b>Parpadea y permanece encendido:</b> el vehículo debe revisarse en un concesionario. Si el vehículo está circulando con un neumático compacto de repuesto, repare o sustituya el neumático normal y vuelva a montarlo en el vehículo tan pronto como sea posible.</li> </ul>	
		<ul style="list-style-type: none"> <li>• Se enciende si el sistema de aviso de desinflado se desactiva temporalmente después de que la batería se haya desconectado y vuelto a conectar.</li> </ul>	<ul style="list-style-type: none"> <li>• Conduzca una distancia corta a más de 20 km/h. El testigo debería apagarse. Si no desaparece, pida a un concesionario que revise el vehículo.</li> </ul>	





\*1: Los modelos con sistema de acceso sin llave tienen un botón **ENGINE START/STOP** en lugar de un interruptor de encendido.

Testigo	Nombre	Encendido/parpadeando	Explicación	Mensaje
	<p>Modelos sin luces antiniebla traseras</p> <p>Testigo del sistema de aviso de desinflado</p>	<ul style="list-style-type: none"> <li>• Se enciende durante unos segundos cuando gira el interruptor de encendido a la posición de CONTACTO; después se apaga.</li> <li>• Se enciende si la presión de alguno de los neumáticos es baja.</li> <li>• Se enciende cuando se instala temporalmente una rueda de repuesto compacta*.</li> </ul>	<ul style="list-style-type: none"> <li>• <b>Se enciende o parpadea durante la conducción:</b> deténgase en un lugar seguro, compruebe qué neumático tiene la presión baja y averigüe la causa.                             <ul style="list-style-type: none"> <li>➤ <b>Si el testigo del sistema de aviso de desinflado/baja presión de los neumáticos se enciende o parpadea</b> P. 787</li> </ul> </li> <li>• <b>Permanece encendido después de inflar los neumáticos a la presión recomendada:</b> se debe iniciar el sistema.                             <ul style="list-style-type: none"> <li>➤ <b>Inicio del sistema de aviso de desinflado</b> P. 550</li> </ul> </li> <li>• Si el vehículo está circulando con un neumático compacto de repuesto, repare o sustituya el neumático normal y vuelva a montarlo en el vehículo tan pronto como sea posible.</li> </ul>	
		<ul style="list-style-type: none"> <li>• Parpadea durante un minuto y permanece encendido si hay un problema con el sistema de aviso de desinflado.</li> </ul>	<ul style="list-style-type: none"> <li>• <b>Parpadea y permanece encendido:</b> el vehículo debe revisarse en un concesionario.</li> </ul>	
		<ul style="list-style-type: none"> <li>• Se enciende si el sistema de aviso de desinflado se desactiva temporalmente después de que la batería se haya desconectado y vuelto a conectar.</li> </ul>	<ul style="list-style-type: none"> <li>• Conduzca una distancia corta a más de 20 km/h. El testigo debería apagarse. Si no desaparece, pida a un concesionario que revise el vehículo.</li> </ul>	









\* No disponible en todos los modelos



Testigo	Nombre	Encendido/parpadeando	Explicación	Mensaje
	Testigo de mensaje del sistema	<ul style="list-style-type: none"> <li>Se enciende y a la vez suena un aviso acústico cuando se detecta algún problema. Al mismo tiempo aparece un mensaje del sistema en la interfaz de información para el conductor.</li> </ul>	<ul style="list-style-type: none"> <li>Mientras el testigo está encendido, pulse el botón  (Pantalla/información) para ver el mensaje de nuevo.</li> <li>Consulte la información sobre testigos de este capítulo cuando aparezca un mensaje del sistema en la interfaz de información para el conductor. Tome las medidas oportunas según el mensaje.</li> <li>La interfaz de información para el conductor no vuelve a la pantalla normal hasta que se cancela la advertencia o se pulsa el botón .</li> </ul>	—
	Testigo de las luces de carretera automáticas*	<ul style="list-style-type: none"> <li>Se enciende cuando se cumplen todas las condiciones de funcionamiento de las luces de carretera automáticas.</li> </ul>	<p> <b>Luces de carretera automáticas*</b> P. 230</p>	—







Testigo	Nombre	Encendido/parpadeando	Explicación	Mensaje
	Testigos de los intermitentes y las luces de emergencia	<ul style="list-style-type: none"> <li>• Parpadea cuando se usa la palanca de intermitentes.</li> <li>• Parpadea junto con todos los intermitentes cuando se pulsa el botón de luces de emergencia.</li> </ul>	<ul style="list-style-type: none"> <li>• <b>No parpadea o parpadea con rapidez:</b> <ul style="list-style-type: none"> <li>➤ <b>Sustitución de bombillas</b> P. 702</li> </ul> </li> </ul>	—
		<p><b>Excepto modelos con motor de 2,0 L</b></p> <ul style="list-style-type: none"> <li>• Parpadea junto con todos los intermitentes cuando se pisa el pedal del freno mientras se conduce a alta velocidad.</li> </ul>	<ul style="list-style-type: none"> <li>➤ <b>Señal de parada de emergencia</b> P. 641</li> </ul>	
	Testigo de las luces de carretera	<ul style="list-style-type: none"> <li>• Se enciende cuando las luces de carretera están encendidas.</li> </ul>	—	—
	Testigo de luces encendidas	<ul style="list-style-type: none"> <li>• Se enciende cuando las luces de posición, los pilotos traseros o cualquier otra luz u otro piloto externos están encendidos.</li> </ul>	<ul style="list-style-type: none"> <li>➤ <b>Interruptores de luces</b> P. 224</li> </ul>	—
	Testigo de luces antiniebla delanteras*	<ul style="list-style-type: none"> <li>• Se enciende cuando las luces antiniebla delanteras están encendidas.</li> </ul>	—	—
	Testigo de las luces antiniebla traseras*	<ul style="list-style-type: none"> <li>• Se enciende cuando las luces antiniebla traseras están encendidas.</li> </ul>	<ul style="list-style-type: none"> <li>➤ <b>Luces antiniebla delanteras y traseras*</b> P. 227</li> </ul>	—

\* No disponible en todos los modelos

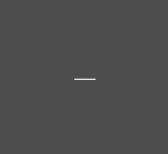









Testigo	Nombre	Encendido/parpadeando	Explicación	Mensaje* <sup>2</sup>
 <p>Testigo</p>	Testigo del sistema inmovilizador	<ul style="list-style-type: none"> <li>Parpadea si el sistema inmovilizador no es capaz de reconocer la información de la llave.</li> </ul>	<ul style="list-style-type: none"> <li><b>Parpadea:</b> no se puede arrancar el motor. Gire el interruptor de encendido a la posición de BLOQUEO <sup>*1</sup>, retire la llave*<sup>2</sup>, vuelva a introducirla y gírela a la posición de CONTACTO <sup>*1</sup>.</li> <li><b>Parpadea repetidamente:</b> puede que el sistema tenga una avería. El vehículo debe revisarse en un concesionario.</li> <li>No intente modificar este sistema ni añadirle otros dispositivos. Se pueden producir problemas eléctricos.</li> </ul>	<div style="border: 1px solid black; padding: 2px;">Modelos sin sistema de acceso sin llave</div>    <div style="border: 1px solid black; padding: 2px;">Modelos con sistema de acceso sin llave</div>   

\*1: Los modelos con sistema de acceso sin llave tienen un botón **ENGINE START/STOP** en lugar de un interruptor de encendido.

\*2: Solo modelos con volante a la derecha: Mantenga pisado el pedal de freno o embrague antes de poner el contacto.

Testigo	Nombre	Encendido/parpadeando	Explicación	Mensaje
 Testigo	Testigo de la alarma del sistema de seguridad	<ul style="list-style-type: none"> <li>• Parpadea cuando la alarma del sistema de seguridad se ha fijado.</li> </ul>	<p>➤ <b>Alarma del sistema de seguridad</b> P. 208</p>	
	Testigo de modo ECON*	<ul style="list-style-type: none"> <li>• Se enciende cuando el modo ECON está activado.</li> </ul>	<p>➤ <b>Modo ECON*</b> P. 513</p>	
  	Testigo de modo de conducción*	<ul style="list-style-type: none"> <li>• Se enciende cada vez que se selecciona un modo de conducción con el interruptor de modo de conducción.</li> </ul>	<p>➤ <b>Interruptor de modo de conducción</b> P. 526</p>	

\* No disponible en todos los modelos





Testigo	Nombre	Encendido/parpadeando	Explicación	Mensaje
	Testigo de parada automática en ralentí (verde)*	<ul style="list-style-type: none"> <li>Se enciende cuando la parada automática en ralentí está activada. El motor se para automáticamente.</li> </ul>	<ul style="list-style-type: none"> <li>  <b>Parada automática en ralentí</b> P. 514, 520                     </li> </ul>	
		<p><b>Modelos con transmisión manual</b></p> <ul style="list-style-type: none"> <li>Parpadea cuando las condiciones ambientales pueden causar que se empañen las ventanillas.</li> <li>Parpadea cuando las condiciones ambientales pueden ser diferentes de la configuración de control de climatización seleccionada.</li> <li>Parpadea al pulsar el botón .</li> </ul>	<ul style="list-style-type: none"> <li>Pise el pedal de embrague. El motor arranca de nuevo automáticamente.</li> <li>  <b>Parada automática en ralentí</b> P. 520                     </li> </ul>	
	Testigo del sistema de parada automática en ralentí (ámbar)*	<ul style="list-style-type: none"> <li>Se enciende durante unos segundos cuando gira el interruptor de encendido a la posición de CONTACTO *1 y después se apaga.</li> </ul>	—	—
		<ul style="list-style-type: none"> <li>Se enciende cuando se desactiva el sistema de parada automática en ralentí mediante el botón <b>OFF</b> de parada automática en ralentí.</li> </ul>	<ul style="list-style-type: none"> <li>  <b>Activación/desactivación del sistema de parada automática en ralentí</b> P. 515                     </li> </ul>	
		<ul style="list-style-type: none"> <li>Parpadea si el sistema de parada automática en ralentí presenta algún problema.</li> </ul>	<ul style="list-style-type: none"> <li><b>Parpadea:</b> el vehículo debe revisarse en un concesionario.</li> </ul>	

\*1: Los modelos con sistema de acceso sin llave tienen un botón **ENGINE START/STOP** en lugar de un interruptor de encendido.



Testigo	Nombre	Encendido/parpadeando	Explicación	Mensaje
	Testigo cruce main*	<ul style="list-style-type: none"> <li>Se enciende cuando se pulsa el botón <b>MAIN</b>. Si un testigo diferente se enciende, pulse a continuación el botón <b>LIM</b>.</li> </ul>	<ul style="list-style-type: none"> <li>➤ <b>Control de cruceo</b>* P. 529</li> </ul>	—
	Testigo de limitador de velocidad ajustable*	<ul style="list-style-type: none"> <li>Se enciende cuando se pulsa el botón <b>MAIN</b>. Si un testigo diferente se enciende, pulse a continuación el botón <b>LIM</b>.</li> </ul>	<ul style="list-style-type: none"> <li>➤ <b>Limitador de velocidad ajustable</b> P. 533</li> </ul>	—
	Testigo de velocidad fija en el control de cruceo y limitador de velocidad ajustable*	<ul style="list-style-type: none"> <li>Se enciende al fijar una velocidad para el control de cruceo.</li> <li>Se enciende al fijar una velocidad para el limitador de velocidad ajustable.</li> </ul>	<ul style="list-style-type: none"> <li>➤ <b>Control de cruceo</b>* P. 529</li> <li>➤ <b>Limitador de velocidad ajustable</b> P. 534</li> </ul>	—
	Testigo del limitador de velocidad inteligente*	<ul style="list-style-type: none"> <li>Se enciende cuando se pulsa el botón <b>MAIN</b>. Si un testigo diferente se enciende, pulse a continuación el botón <b>LIM</b>.</li> </ul>	<ul style="list-style-type: none"> <li>➤ <b>Limitador de velocidad inteligente</b> P. 537</li> </ul>	—
	Testigo de velocidad fija para el control de cruceo adaptativo (ACC) y el limitador de velocidad inteligente*	<ul style="list-style-type: none"> <li>Se enciende cuando el limitador de velocidad inteligente se ajusta al límite de velocidad detectado por el sistema de reconocimiento de señales de tráfico.</li> <li>Se enciende al fijar una velocidad para el limitador de velocidad inteligente.</li> </ul>	<ul style="list-style-type: none"> <li>➤ <b>Control de cruceo adaptativo (ACC)</b> P. 593</li> <li>➤ <b>Control de cruceo adaptativo (ACC) con función de seguimiento a baja velocidad (Low Speed Following)</b> P. 576</li> <li>➤ <b>Limitador de velocidad inteligente</b> P. 537</li> </ul>	—

Panel de Instrumentos

\* No disponible en todos los modelos

Testigo	Nombre	Encendido/parpadeando	Explicación	Mensaje
	Testigo del sistema de ayuda de permanencia en la carretera (Road Departure Mitigation)*	<ul style="list-style-type: none"> <li>Se enciende durante unos segundos cuando gira el interruptor de encendido a la posición de CONTACTO *1 y después se apaga.</li> <li>Se enciende si el sistema de ayuda de permanencia en la carretera (Road Departure Mitigation) presenta algún problema.</li> </ul>	<ul style="list-style-type: none"> <li><b>Permanece encendido:</b> el vehículo debe revisarse en un concesionario.</li> </ul>	
		<ul style="list-style-type: none"> <li>Se enciende si el sistema de ayuda de permanencia en la carretera (Road Departure Mitigation) se desactiva temporalmente después de que la batería se haya desconectado y vuelto a conectar.</li> </ul>	<ul style="list-style-type: none"> <li>Conduzca una distancia corta a más de 20 km/h. El testigo debería apagarse. Si no desaparece, pida a un concesionario que revise el vehículo.</li> </ul>	



\*1: Los modelos con sistema de acceso sin llave tienen un botón **ENGINE START/STOP** en lugar de un interruptor de encendido.



Testigo	Nombre	Encendido/parpadeando	Explicación	Mensaje
	Testigo del sistema de ayuda de permanencia en la carretera (Road Departure Mitigation)*	<ul style="list-style-type: none"> <li>• Se enciende cuando el sistema de ayuda de permanencia en la carretera (Road Departure Mitigation) se apaga automáticamente.</li> </ul>	<ul style="list-style-type: none"> <li>• Es posible que el testigo se encienda temporalmente al pasar por un espacio cerrado, como un túnel.</li> <li>• La zona alrededor del sensor de radar está bloqueada por suciedad, barro, etc. Detenga el vehículo en un lugar seguro y limpie la suciedad con un paño suave. Es posible que el testigo tarde un poco en apagarse después de limpiar el sensor de radar.</li> <li>• Solicite al concesionario que revise el vehículo si el testigo no se apaga incluso después de limpiar la tapa del sensor.                         <ul style="list-style-type: none"> <li>➤ <b>Sensor del radar</b> P. 632</li> </ul> </li> </ul>	
			<ul style="list-style-type: none"> <li>• <b>Permanece encendido:</b> la temperatura del interior de la cámara es demasiado alta. Utilice el climatizador* para enfriar la cámara. El sistema se activa cuando se enfría el interior de la cámara.                         <ul style="list-style-type: none"> <li>➤ <b>Cámara del sensor delantero</b> P. 630</li> </ul> </li> </ul>	

Panel de Instrumentos

\* No disponible en todos los modelos



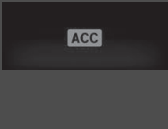
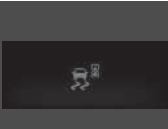
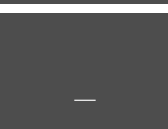





Testigo	Nombre	Encendido/parpadeando	Explicación	Mensaje
	Testigo del sistema de ayuda de permanencia en la carretera (Road Departure Mitigation)*	<ul style="list-style-type: none"> <li>Se enciende cuando el sistema de ayuda de permanencia en la carretera (Road Departure Mitigation) se apaga automáticamente.</li> </ul>	<ul style="list-style-type: none"> <li><b>Permanece encendido:</b> la zona alrededor de la cámara está bloqueada por suciedad, barro, etc. Detenga el vehículo en un lugar seguro y limpie la suciedad con un paño suave.                             <ul style="list-style-type: none"> <li>📄 <b>Cámara del sensor delantero</b> P. 630</li> </ul> </li> <li>Lleve su vehículo a un concesionario para que sea revisado si después de haber limpiado la zona alrededor de la cámara vuelve a recibir el mensaje o se enciende el testigo.</li> </ul>	
		<ul style="list-style-type: none"> <li>Es posible que el testigo se encienda temporalmente si se supera la carga máxima permitida.</li> </ul>	<ul style="list-style-type: none"> <li>Asegúrese de que la carga total se encuentre dentro de la carga máxima permitida.                             <ul style="list-style-type: none"> <li>📄 <b>Límite de carga</b> P. 487</li> </ul> </li> <li><b>Permanece encendido:</b> el vehículo debe revisarse en un concesionario.</li> </ul>	

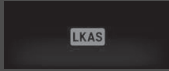

Testigo	Nombre	Encendido/parpadeando	Explicación	Mensaje
ACC	Testigo del control de cruceo adaptativo (ACC) con función de seguimiento a baja velocidad (Low Speed Following)* (ámbar)*	<ul style="list-style-type: none"> <li>Se enciende durante unos segundos cuando gira el interruptor de encendido a la posición de CONTACTO *1 y después se apaga.</li> <li>Se enciende si se presenta un problema en el ACC con función de seguimiento a baja velocidad (Low Speed Following)*.</li> </ul>	<ul style="list-style-type: none"> <li><b>Se enciende durante la conducción:</b> el vehículo debe revisarse en un concesionario.</li> </ul>	
		<ul style="list-style-type: none"> <li>Se enciende si el ACC con función de seguimiento a baja velocidad (Low Speed Following)* se desactiva temporalmente después de que la batería se haya desconectado y vuelto a conectar.</li> </ul>	<ul style="list-style-type: none"> <li>Conduzca una distancia corta a más de 20 km/h. El testigo debería apagarse. Si no desaparece, pida a un concesionario que revise el vehículo.</li> </ul>	
		<ul style="list-style-type: none"> <li>Es posible que el testigo se encienda temporalmente si se supera la carga máxima permitida.</li> <li>El ACC con función de seguimiento a baja velocidad (Low Speed Following)* se ha cancelado automáticamente.</li> </ul>	<ul style="list-style-type: none"> <li>Asegúrese de que la carga total se encuentre dentro de la carga máxima permitida.                             <ul style="list-style-type: none"> <li>➤ <b>Límite de carga</b> P. 487</li> </ul> </li> <li><b>Permanece encendido:</b> el vehículo debe revisarse en un concesionario.</li> </ul>	
ACC	Testigo del control de cruceo adaptativo (ACC) con función de seguimiento a baja velocidad (Low Speed Following)* (verde)*	<ul style="list-style-type: none"> <li>Se enciende cuando se pulsa el botón <b>MAIN</b>.</li> </ul>	<ul style="list-style-type: none"> <li>➤ <b>Control de cruceo adaptativo (ACC) con función de seguimiento a baja velocidad (Low Speed Following)</b> P. 576</li> <li>➤ <b>Control de cruceo adaptativo (ACC)</b> P. 593</li> </ul>	

\*1: Los modelos con sistema de acceso sin llave tienen un botón **ENGINE START/STOP** en lugar de un interruptor de encendido.



\* No disponible en todos los modelos

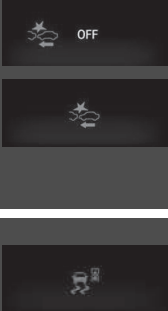

Testigo	Nombre	Encendido/parpadeando	Explicación	Mensaje
	Testigo del sistema de aviso de salida de carril ( <b>LKAS</b> ) (ámbar)*	<ul style="list-style-type: none"> <li>Se enciende durante unos segundos cuando gira el interruptor de encendido a la posición de CONTACTO *1 y después se apaga.</li> <li>Se enciende si se presenta algún problema con el LKAS.</li> </ul>	<ul style="list-style-type: none"> <li><b>Permanece encendido:</b> el vehículo debe revisarse en un concesionario.</li> </ul>	
	Testigo del sistema de aviso de salida de carril ( <b>LKAS</b> ) (verde)*	<ul style="list-style-type: none"> <li>Se enciende cuando se pulsa el botón <b>MAIN</b>.</li> </ul>	<ul style="list-style-type: none"> <li> <b>Sistema de aviso de salida de carril (LKAS)</b> P. 609</li> </ul>	

\*1: Los modelos con sistema de acceso sin llave tienen un botón **ENGINE START/STOP** en lugar de un interruptor de encendido.







Testigo	Nombre	Encendido/parpadeando	Explicación	Mensaje
	Testigo del sistema de prevención y mitigación de impactos (CMBS)*	<ul style="list-style-type: none"> <li>Se enciende durante unos segundos cuando gira el interruptor de encendido a la posición de CONTACTO *1 y después se apaga.</li> <li>Se enciende cuando se desactiva el sistema CMBS. Aparece un mensaje en la interfaz de información para el conductor durante cinco segundos.</li> <li>Se enciende si se presenta algún problema con el CMBS.</li> </ul>	<ul style="list-style-type: none"> <li><b>Permanece encendido constantemente sin el CMBS desconectado:</b> el vehículo debe revisarse en un concesionario. <ul style="list-style-type: none"> <li>☒ <b>Sistema de prevención y mitigación de impactos (CMBS)</b> P. 565</li> </ul> </li> </ul>	
		<ul style="list-style-type: none"> <li>Se enciende si el sistema CMBS se desactiva temporalmente después de que la batería se haya desconectado y vuelto a conectar.</li> </ul>	<ul style="list-style-type: none"> <li>Conduzca una distancia corta a más de 20 km/h. El testigo debería apagarse. Si no desaparece, pida a un concesionario que revise el vehículo.</li> </ul>	

\*1: Los modelos con sistema de acceso sin llave tienen un botón **ENGINE START/STOP** en lugar de un interruptor de encendido.

Testigo	Nombre	Encendido/parpadeando	Explicación	Mensaje
	Testigo del sistema de prevención y mitigación de impactos (CMBS)*	<ul style="list-style-type: none"> <li>Se enciende cuando el CMBS se apaga automáticamente.</li> </ul>	<ul style="list-style-type: none"> <li><b>Permanece encendido:</b> la zona alrededor de la cámara está bloqueada por suciedad, barro, etc. Detenga el vehículo en un lugar seguro y límpielo con un paño suave.                             <ul style="list-style-type: none"> <li>➤ <b>Cámara del sensor delantero</b> P. 630</li> </ul> </li> <li>Solicite al concesionario que revise el vehículo si el mensaje no desaparece incluso después de limpiar la cámara.</li> </ul> <ul style="list-style-type: none"> <li><b>Permanece encendido:</b> la temperatura del interior de la cámara es demasiado alta. Utilice el climatizador* para enfriar la cámara. El sistema se activa cuando se enfría el interior de la cámara.                             <ul style="list-style-type: none"> <li>➤ <b>Cámara del sensor delantero</b> P. 630</li> </ul> </li> </ul>	 









Testigo	Nombre	Encendido/parpadeando	Explicación	Mensaje
	Testigo del sistema de prevención y mitigación de impactos (CMBS)*	<ul style="list-style-type: none"> <li>Se enciende cuando el CMBS se apaga automáticamente.</li> </ul>	<ul style="list-style-type: none"> <li>Es posible que el testigo se encienda temporalmente al pasar por un espacio cerrado, como un túnel.</li> <li>La zona alrededor del sensor de radar está bloqueada por suciedad, barro, etc. Detenga el vehículo en un lugar seguro y limpie la suciedad con un paño suave. Es posible que el testigo tarde un poco en apagarse después de limpiar el sensor de radar.</li> <li>Solicite al concesionario que revise el vehículo si el testigo no se apaga incluso después de limpiar la tapa del sensor.                             <ul style="list-style-type: none"> <li>🔧 <b>Sensor del radar</b> P. 632</li> </ul> </li> </ul>	
		<ul style="list-style-type: none"> <li>Es posible que el testigo se encienda temporalmente si se supera la carga máxima permitida.</li> </ul>	<ul style="list-style-type: none"> <li>Asegúrese de que la carga total se encuentre dentro de la carga máxima permitida.                             <ul style="list-style-type: none"> <li>🔧 <b>Límite de carga</b> P. 487</li> </ul> </li> <li><b>Permanece encendido:</b> el vehículo debe revisarse en un concesionario.</li> </ul>	

\* No disponible en todos los modelos

Testigo	Nombre	Encendido/parpadeando	Explicación	Mensaje
	Testigo del sistema de información de punto ciego*	<ul style="list-style-type: none"> <li>• Se enciende durante unos segundos cuando gira el interruptor de encendido a la posición de CONTACTO; después se apaga.</li> <li>• Permanece encendido cuando el sistema de información de punto ciego está apagado.</li> </ul>	<ul style="list-style-type: none"> <li>•  <b>Sistema de información de punto ciego</b>* P. 556</li> </ul>	
		<ul style="list-style-type: none"> <li>• Se enciende si se acumula barro, nieve o hielo en las proximidades del sensor.</li> </ul>	<ul style="list-style-type: none"> <li>• <b>Se enciende durante la conducción:</b> retire el obstáculo de las proximidades del sensor.</li> <li>•  <b>Sistema de información de punto ciego</b>* P. 556</li> </ul>	
		<ul style="list-style-type: none"> <li>• Se enciende si el sistema presenta algún problema.</li> </ul>	<ul style="list-style-type: none"> <li>• <b>Se enciende durante la conducción:</b> el vehículo debe revisarse en un concesionario.</li> </ul>	



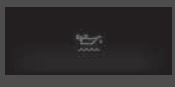

## Mensajes informativos y de advertencia de la interfaz de información para el conductor



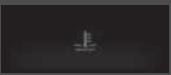

Los siguientes mensajes aparecen solo en la interfaz de información para el conductor. Pulse el botón  (Pantalla/información) para volver a ver el mensaje con el testigo de mensaje del sistema encendido.

Mensaje	Condición	Explicación
	<ul style="list-style-type: none"> <li>Aparece una vez si la temperatura exterior es inferior a 3 °C con el interruptor de encendido en la posición de CONTACTO *1.</li> </ul>	<ul style="list-style-type: none"> <li>Existe la posibilidad de que la superficie de la carretera esté helada y resulte resbaladiza.</li> </ul>
	<ul style="list-style-type: none"> <li>Aparece cuando la velocidad del vehículo alcanza la velocidad fijada. Puede fijar dos velocidades distintas para la alarma.</li> </ul>	<ul style="list-style-type: none"> <li> <b>Alarma de velocidad</b> P. 166</li> </ul>
	<ul style="list-style-type: none"> <li>Aparece cuando el sistema de arranque tiene algún problema.</li> </ul>	<ul style="list-style-type: none"> <li>Como medida temporal, gire el interruptor de encendido a la posición de ARRANQUE *1 durante 15 segundos mientras pisa el pedal de freno y el pedal de embrague (solo transmisión manual), y arranque manualmente el motor. El vehículo debe revisarse en un concesionario.</li> </ul>
Modelos con luces antiniebla traseras 	<ul style="list-style-type: none"> <li>Aparece cuando el motor está en marcha y hay algún problema en el sistema del sensor de nivel de aceite del motor.</li> </ul>	<ul style="list-style-type: none"> <li>El vehículo debe revisarse en un concesionario.</li> </ul>
Modelos con luces antiniebla traseras 	<ul style="list-style-type: none"> <li>Aparece cuando el nivel de aceite del motor es bajo con el motor en marcha.</li> </ul>	<ul style="list-style-type: none"> <li><b>Aparece al conducir:</b> deténgase inmediatamente en un lugar seguro.                             <ul style="list-style-type: none"> <li> <b>Si aparece el símbolo de nivel bajo de aceite</b> P. 789</li> </ul> </li> </ul>





\*1: Los modelos con sistema de acceso sin llave tienen un botón **ENGINE START/STOP** en lugar de un interruptor de encendido.







Mensaje	Condición	Explicación
	<ul style="list-style-type: none"> <li>• Aparece cuando la temperatura del refrigerante del motor aumenta de forma anómala.</li> </ul>	<p>➤ <b>Sobrecalentamiento</b> P. 779</p>
<p>Excepto modelos con motor de 2,0 L</p>  <p>Modelos con motor de 2,0 L</p> 	<ul style="list-style-type: none"> <li>• Aparece cuando cualquiera de los cinturones de seguridad traseros está abrochado o desabrochado o si cualquiera de las puertas traseras se abre y se cierra.</li> </ul>	<p>➤ <b>Recordatorio del cinturón de seguridad</b> P. 49</p>
	<ul style="list-style-type: none"> <li>• Aparece si alguna de las puertas o el portón trasero no están bien cerrados.</li> <li>• Aparece si se abre cualquier puerta o el portón trasero durante la conducción. Suena el avisador acústico.</li> </ul>	<ul style="list-style-type: none"> <li>• Desaparece cuando todas las puertas y el portón trasero están cerrados.</li> </ul>
	<ul style="list-style-type: none"> <li>• Aparece si el sistema de control de luces automáticas presenta algún problema.</li> </ul>	<ul style="list-style-type: none"> <li>• <b>Aparece al conducir:</b> encienda manualmente las luces y lleve el vehículo a un concesionario para que lo revisen.</li> </ul>
	<ul style="list-style-type: none"> <li>• Aparece si los faros presentan algún problema.</li> </ul>	<ul style="list-style-type: none"> <li>• <b>Aparece al conducir:</b> es posible que los faros no estén encendidos. Si las condiciones permiten realizar una conducción segura, lleve el vehículo a un concesionario para que lo revisen lo antes posible.</li> </ul>



Mensaje	Condición	Explicación
<p>Modelos con motor de 1,0 L</p> 	<ul style="list-style-type: none"> <li>• Aparece si hay algún problema con el sistema de información de mantenimiento*/sistema de control del aceite*.</li> </ul>	<ul style="list-style-type: none"> <li>• El vehículo debe revisarse en un concesionario.</li> </ul>
	<ul style="list-style-type: none"> <li>• Aparece si el sistema del sensor de estacionamiento presenta algún problema.</li> </ul>	<ul style="list-style-type: none"> <li>• Compruebe si el área alrededor de los sensores está cubierta de barro, hielo, nieve, etc. Si los testigos siguen encendidos tras limpiar el área, lleve el vehículo al concesionario para que lo revisen.</li> </ul>
	<ul style="list-style-type: none"> <li>• Aparece si hay algún problema con el sistema de carga de la batería.</li> </ul>	<ul style="list-style-type: none"> <li>• El vehículo debe revisarse en un concesionario.</li> </ul>
<p>Modelos sin sistema de sonido con pantalla en color</p>  <p>Modelos con sistema de sonido con pantalla en color</p> 	<p><b>Modelos con transmisión variable continua</b></p> <ul style="list-style-type: none"> <li>• Aparece cuando se mueve la palanca de cambios de la posición <b>P</b> mientras se personalizan los ajustes.</li> </ul> <p><b>Modelos con transmisión manual</b></p> <ul style="list-style-type: none"> <li>• Aparece mientras se personalizan los ajustes y se suelta el freno de estacionamiento.</li> </ul>	<p>➤ <b>Funciones configurables*</b> P. 171</p>

\* No disponible en todos los modelos

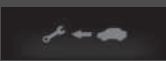

Mensaje	Condición	Explicación
	<ul style="list-style-type: none"> <li>• Aparece cuando el sistema de retención automática del freno está apagado.</li> </ul>	<p>➤ <b>Retención automática del freno</b> P. 636</p>
	<ul style="list-style-type: none"> <li>• Aparece cuando se pulsa el botón de retención automática del freno con el cinturón de seguridad del conductor desabrochado.</li> </ul>	<ul style="list-style-type: none"> <li>• Abróchese el cinturón de seguridad del conductor.</li> </ul> <p>➤ <b>Retención automática del freno</b> P. 636</p>
<p>Modelos con transmisión variable continua</p>  <p>Modelos con transmisión manual</p> 	<ul style="list-style-type: none"> <li>• Aparece cuando se pulsa el botón de retención automática del freno sin pisar el pedal de freno mientras la retención automática del freno está en funcionamiento.</li> </ul>	<ul style="list-style-type: none"> <li>• Pulse el botón de retención automática del freno con el pedal de freno pisado.</li> </ul> <p>➤ <b>Retención automática del freno</b> P. 636</p>
	<ul style="list-style-type: none"> <li>• Aparece cuando se acciona automáticamente el freno de estacionamiento mientras está en funcionamiento.</li> </ul>	<p>➤ <b>Retención automática del freno</b> P. 636</p> <p>➤ <b>Freno de estacionamiento</b> P. 633</p>

Mensaje	Condición	Explicación
<p>Modelos con transmisión variable continua</p>  <p>(ámbar)</p> <p>Modelos con transmisión manual</p> 	<ul style="list-style-type: none"> <li>• Aparece si se desactiva automáticamente la retención automática del freno mientras está en funcionamiento.</li> </ul>	<ul style="list-style-type: none"> <li>• Pise inmediatamente el pedal de freno.</li> </ul>
<p>Modelos con transmisión variable continua</p>  <p>Modelos con transmisión manual</p> 	<ul style="list-style-type: none"> <li>• Aparece cuando se pulsa el interruptor del freno de estacionamiento eléctrico sin pisar el pedal de freno mientras el freno de estacionamiento eléctrico está en funcionamiento.</li> </ul>	<ul style="list-style-type: none"> <li>• Pulse el interruptor del freno de estacionamiento eléctrico con el pedal del freno pisado.                         <ul style="list-style-type: none"> <li>► <b>Freno de estacionamiento</b> P. 633</li> </ul> </li> </ul>

Modelos con sistema de información de mantenimiento

Mensaje	Condición	Explicación
	<ul style="list-style-type: none"> <li>Aparece cuando alguno de los elementos de mantenimiento debe realizarse en menos de 30 días.</li> </ul>	<ul style="list-style-type: none"> <li>Los días restantes se descuentan por día.                      ➤ <b>Sistema de información de mantenimiento</b>* P. 665</li> </ul>
	<ul style="list-style-type: none"> <li>Aparece cuando alguno de los elementos de mantenimiento debe realizarse en menos de 10 días.</li> </ul>	<ul style="list-style-type: none"> <li>Asegúrese de que se realiza el mantenimiento indicado cuanto antes.                      ➤ <b>Sistema de información de mantenimiento</b>* P. 665</li> </ul>
	<ul style="list-style-type: none"> <li>Aparece cuando el mantenimiento indicado no se realiza después de que el tiempo restante llegue a 0.</li> </ul>	<ul style="list-style-type: none"> <li>El vehículo ha sobrepasado el límite necesario para realizar el mantenimiento. Asegúrese de realizar inmediatamente el mantenimiento y de restablecer el sistema de información de mantenimiento.                      ➤ <b>Sistema de información de mantenimiento</b>* P. 665</li> </ul>

Modelos con sistema de control del aceite

Mensaje	Condición	Explicación
	<ul style="list-style-type: none"> <li>• Aparece cuando la distancia del mantenimiento hasta el siguiente periodo de mantenimiento es inferior a 3000 km.</li> </ul>	<ul style="list-style-type: none"> <li>• El número de días restantes se cuenta en intervalos de 10 kilómetros.                      ► <b>Sistema de control del aceite del motor</b>* P. 670</li> </ul>
	<ul style="list-style-type: none"> <li>• Aparece cuando la distancia del mantenimiento hasta el siguiente periodo de mantenimiento es inferior a 1000 km.</li> <li>• Aparece cuando el mantenimiento indicado no se realiza después de que la distancia restante llegue a 0.</li> </ul>	<ul style="list-style-type: none"> <li>• Asegúrese de que se realiza el mantenimiento indicado cuanto antes.                      ► <b>Sistema de control del aceite del motor</b>* P. 670</li> <li>• El vehículo ha sobrepasado el límite necesario para realizar el mantenimiento. Asegúrese de que se realice inmediatamente el mantenimiento y se restablezca el sistema de control del aceite.                      ► <b>Sistema de control del aceite del motor</b>* P. 670</li> </ul>

Modelos con sistema de suspensión adaptativa/motor de 2,0 L con luz antiniebla trasera



Mensaje	Condición	Explicación
	<ul style="list-style-type: none"> <li>• Aparece si el sistema de suspensión adaptativa presenta algún problema.</li> </ul>	<ul style="list-style-type: none"> <li>• El vehículo debe revisarse en un concesionario. Su vehículo tiene una amortiguación normal sin suspensión adaptativa.</li> </ul>

\* No disponible en todos los modelos

**Modelos con lavafaros**

Mensaje	Condición	Explicación
	<ul style="list-style-type: none"> <li>Aparece cuando el nivel del líquido del lavaparabrisas es bajo.</li> </ul>	<ul style="list-style-type: none"> <li>Reponga el líquido del lavaparabrisas.                      ► <b>Relleno del líquido del lavaparabrisas</b> P. 701</li> </ul>

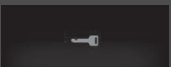

**Modelos sin sistema de acceso sin llave**

Mensaje	Condición	Explicación
	<ul style="list-style-type: none"> <li>Aparece cuando se abre la puerta del conductor mientras la llave de contacto está en la posición de ACCESORIOS <b>I</b>.</li> </ul>	<ul style="list-style-type: none"> <li>Gire el interruptor de encendido a la posición de BLOQUEO <b>0</b> y, a continuación, retire la llave.</li> </ul>
	<ul style="list-style-type: none"> <li>Aparece cuando se abre la puerta del conductor mientras la llave de contacto está en la posición de BLOQUEO <b>0</b>.</li> </ul>	<ul style="list-style-type: none"> <li>Retire la llave del contacto.</li> </ul>
	<ul style="list-style-type: none"> <li>Aparece cuando la llave de contacto se cambia a la posición de ACCESORIOS <b>I</b> desde la posición de CONTACTO <b>II</b>. (La puerta del conductor está cerrada).</li> </ul>	—



**Modelos sin sistema de acceso sin llave con transmisión manual**

Mensaje	Condición	Explicación
	<ul style="list-style-type: none"> <li>Aparece cuando el interruptor de encendido se coloca en la posición de ARRANQUE <b>III</b> sin pisar el pedal de embrague.</li> </ul>	<ul style="list-style-type: none"> <li>Gire el interruptor de encendido pisando el pedal del embrague.</li> </ul>

Modelos con sistema de acceso sin llave





Mensaje	Condición	Explicación
	<ul style="list-style-type: none"> <li>• Aparece en cuanto se detecta un problema en el sistema de acceso sin llave o en el sistema de arranque sin llave.</li> </ul>	<ul style="list-style-type: none"> <li>• <b>Aparece constantemente:</b> el vehículo debe revisarse en un concesionario.</li> </ul>
	<ul style="list-style-type: none"> <li>• Aparece al cerrar la puerta con el modo de alimentación en la posición de CONTACTO sin que el mando a distancia sin llave esté en el interior del vehículo.</li> </ul>	<ul style="list-style-type: none"> <li>• El mensaje desaparece al volver a introducir el mando a distancia sin llave en el interior del vehículo y cerrar la puerta.                             <ul style="list-style-type: none"> <li>▣ <b>Recordatorio de mando a distancia sin llave</b> P. 221</li> </ul> </li> </ul>
	<ul style="list-style-type: none"> <li>• Aparece cuando la pila del mando a distancia sin llave se está agotando.</li> </ul>	<ul style="list-style-type: none"> <li>▣ <b>Sustitución de la pila de botón</b> P. 727</li> </ul>

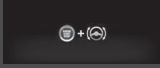

Mensaje	Condición	Explicación
<p>Modelos con transmisión variable continua</p>  <p>Modelos con transmisión manual</p> 	<ul style="list-style-type: none"> <li>• Aparece cuando se ajusta el modo de alimentación en la posición ACCESORIOS o CONTACTO.</li> <li>Modelo con volante a la derecha</li> <li>• Aparece después de desbloquear y abrir la puerta del conductor.</li> </ul>	<p>➤ <b>Arranque del motor</b> P. 496</p>
	<ul style="list-style-type: none"> <li>• Aparece cuando el modo de alimentación está en la posición de ACCESORIOS.</li> <li>• Aparece cuando se abre la puerta del conductor con el modo de alimentación en la posición de ACCESORIOS.</li> </ul>	<p>—</p>
		<ul style="list-style-type: none"> <li>• Cambia el modo de alimentación a VEHÍCULO APAGADO.</li> <li>➤ <b>Botón ENGINE START/STOP*</b> P. 219</li> </ul>



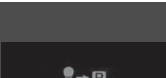

Mensaje	Condición	Explicación
	<ul style="list-style-type: none"> <li>• Aparece si la pila del mando a distancia de acceso sin llave no tiene carga suficiente para arrancar el motor o si la llave no está dentro del rango de cobertura para arrancar el motor. El avisador acústico suena seis veces.</li> </ul>	<ul style="list-style-type: none"> <li>• Ponga la parte posterior del mando a distancia de acceso sin llave en contacto con el botón <b>ENGINE START/STOP</b>.                      ➤ <b>Si la pila del mando a distancia sin llave se está agotando</b> P. 770</li> </ul>
	<ul style="list-style-type: none"> <li>• Aparece cuando el volante está bloqueado.</li> </ul>	<ul style="list-style-type: none"> <li>• Mueva el volante a la izquierda y a la derecha mientras pulsa el botón <b>ENGINE START/STOP</b>.</li> </ul>
<p>Modelos con transmisión variable continua</p> 	<ul style="list-style-type: none"> <li>• Aparece si pulsa el botón <b>ENGINE START/STOP</b> para parar el motor sin que la palanca de cambios esté en la posición <b>P</b>.</li> </ul>	<ul style="list-style-type: none"> <li>• Mueva la palanca de cambios a <b>P</b> y, a continuación, pulse el botón <b>ENGINE START/STOP</b> dos veces.</li> </ul>
<p>Excepto modelos con motor de 2,0 L</p> 	<ul style="list-style-type: none"> <li>• Aparece si pulsa el botón <b>ENGINE START/STOP</b> mientras el vehículo está en movimiento.</li> </ul>	<ul style="list-style-type: none"> <li>➤ <b>Parada de emergencia del motor</b> P. 771</li> </ul>

Modelos con parada automática en ralentí con transmisión variable continua

Mensaje	Condición	Explicación
 	<ul style="list-style-type: none"> <li>• Aparece cuando el motor no se vuelve a arrancar automáticamente por los siguientes motivos:                     <ul style="list-style-type: none"> <li>- El capó está abierto.</li> <li>- Hay un problema en el sistema que desactiva la parada automática en ralentí.</li> </ul> </li> </ul>	<ul style="list-style-type: none"> <li>• Siga el procedimiento normal para arrancar el motor.                     <ul style="list-style-type: none"> <li>► <b>Arranque del motor</b> P. 493, 496</li> </ul> </li> </ul>
	<ul style="list-style-type: none"> <li>• Aparece cuando el motor se detiene sin que la palanca de cambios esté en posición <b>[P]</b> y no se puede volver a arrancar automáticamente.</li> <li>• Aparece si se abre el capó mientras se activa la parada automática en ralentí.</li> </ul>	<ul style="list-style-type: none"> <li>• Si desea girar el interruptor de encendido a la posición de BLOQUEO <b>[O]</b><sup>*1</sup>, mueva la palanca de cambios a la posición <b>[P]</b>.</li> <li>• Si se desea arrancar el motor, siga el procedimiento normal.                     <ul style="list-style-type: none"> <li>► <b>Arranque del motor</b> P. 493, 496</li> </ul> </li> </ul>
 <p>(blanco)</p>	<ul style="list-style-type: none"> <li>• Aparece cuando no se activa la parada automática al ralentí porque la presión en el pedal de freno no es suficiente.</li> </ul>	<ul style="list-style-type: none"> <li>• Pise el pedal de freno con firmeza.                     <ul style="list-style-type: none"> <li>► <b>Parada automática en ralentí</b> P. 514</li> </ul> </li> </ul>



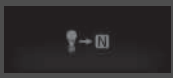

\*1: Los modelos con sistema de acceso sin llave tienen un botón **ENGINE START/STOP** en lugar de un interruptor de encendido.





Modelos con parada automática en ralentí con transmisión manual

Mensaje	Condición	Explicación
 	<ul style="list-style-type: none"> <li>• Aparece cuando el motor no se vuelve a arrancar automáticamente por los siguientes motivos:                             <ul style="list-style-type: none"> <li>- El capó está abierto.</li> <li>- Hay un problema en el sistema que desactiva la parada automática en ralentí.</li> </ul> </li> </ul>	<ul style="list-style-type: none"> <li>• Siga el procedimiento normal para arrancar el motor.                             <ul style="list-style-type: none"> <li>► <b>Arranque del motor</b> P. 493, 496</li> </ul> </li> </ul>
	<ul style="list-style-type: none"> <li>• Aparece al mover la palanca de cambios de <b>N</b> a cualquier otra posición sin pisar el pedal del embrague mientras el sistema de parada automática al ralentí está activado.</li> </ul>	<ul style="list-style-type: none"> <li>• El motor no arrancará, incluso cuando la carga de la batería se agote. Seleccione <b>N</b> para evitar que la carga de la batería se agote.                             <ul style="list-style-type: none"> <li>► <b>Parada automática en ralentí</b> P. 520</li> </ul> </li> </ul>
 	<ul style="list-style-type: none"> <li>• Aparece de color blanco cuando se gira el interruptor de encendido a la posición de ARRANQUE <b>III</b>*1 antes de pisar el pedal de embrague a fondo.</li> <li>• Aparece de color ámbar cuando las siguientes condiciones se mantienen mientras la parada automática en ralentí está activada:                             <ul style="list-style-type: none"> <li>- No lleva puesto el cinturón de seguridad.</li> <li>- La palanca de cambios está en cualquier posición excepto en <b>N</b>.</li> </ul> </li> </ul>	<ul style="list-style-type: none"> <li>• Pise el pedal de embrague.</li> <li>• Pise el pedal de embrague. Póngase el cinturón de seguridad de inmediato y mantenga la palanca de cambios en posición <b>N</b> la próxima vez que se active la parada automática en ralentí.</li> </ul>



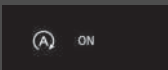

\*1: Los modelos con sistema de acceso sin llave tienen un botón **ENGINE START/STOP** en lugar de un interruptor de encendido.

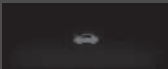

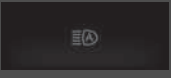

Modelos con parada automática en ralentí

Mensaje	Condición	Explicación
	<ul style="list-style-type: none"> <li>• Aparece cuando no se activa la parada automática en ralentí por algún motivo.</li> <li>• Aparece cuando el motor se arranca de nuevo automáticamente.</li> <li>• Aparece cuando la temperatura de la batería es aproximadamente de 5 °C o inferior.</li> </ul>	<p>➤ <b>La parada automática en ralentí se activa cuando:</b> P. 516, 522</p>
	<ul style="list-style-type: none"> <li>• Aparece cuando no se activa la parada automática en ralentí porque la temperatura del refrigerante del motor es demasiado baja o demasiado alta.</li> </ul>	<p>➤ <b>La parada automática en ralentí no se activa cuando:</b> P. 516, 522</p>
	<ul style="list-style-type: none"> <li>• Aparece cuando no se activa la parada automática en ralentí porque se está utilizando el sistema de calefacción automático*/climatizador* y la diferencia entre la temperatura fijada y la temperatura interior real es considerable.</li> </ul>	<p>➤ <b>La parada automática en ralentí se activa cuando:</b> P. 516, 522</p>
	<p><b>Modelos con transmisión variable continua</b></p> <ul style="list-style-type: none"> <li>• Aparece cuando el sistema se encuentra en las siguientes condiciones mientras se activa la parada automática en ralentí:                             <ul style="list-style-type: none"> <li>- El sistema de calefacción automático*/sistema de control de climatización* está funcionando y hay una diferencia notable entre la temperatura fijada y la temperatura interior real.</li> <li>- La humedad en el interior es alta.</li> </ul> </li> </ul>	<ul style="list-style-type: none"> <li>• El motor vuelve a arrancar automáticamente tras unos segundos.</li> </ul>



Mensaje	Condición	Explicación
	<ul style="list-style-type: none"> <li>• Aparece cuando no se activa la parada automática al ralentí porque el nivel de carga de la batería es bajo.</li> <li>• Aparece cuando la batería tiene un rendimiento bajo.</li> </ul>	<ul style="list-style-type: none"> <li>•  <b>Parada automática en ralentí</b> P. 514, 520</li> </ul>
	<ul style="list-style-type: none"> <li>• Aparece cuando se activa el sistema de parada automática en ralentí.</li> </ul>	<ul style="list-style-type: none"> <li>• El motor vuelve a arrancar automáticamente tras unos segundos.</li> <li>•  <b>Parada automática en ralentí</b> P. 514, 520</li> </ul>
	<ul style="list-style-type: none"> <li>• Aparece cuando se abre el capó.</li> </ul>	<ul style="list-style-type: none"> <li>• Cierre el capó.</li> </ul>

Modelos con CMBS



Mensaje	Condición	Explicación
	<ul style="list-style-type: none"> <li>• Aparece si las luces de carretera automáticas presentan algún problema.</li> </ul>	<ul style="list-style-type: none"> <li>• Accione el interruptor de los faros manualmente.</li> <li>• Si está conduciendo con las luces de carretera cuando esto sucede, los faros cambiarán a luces de cruce.</li> </ul>
	<ul style="list-style-type: none"> <li>• Aparece si algún objeto cubre la tapa del sensor del radar e impide que el sensor detecte un vehículo precedente.</li> <li>• Puede aparecer al conducir con condiciones meteorológicas adversas (lluvia, nieve, niebla, etc.).</li> </ul>	<ul style="list-style-type: none"> <li>• Cuando el sensor del radar se ensucie, detenga el vehículo en un lugar seguro y elimine la suciedad con un paño suave. El mensaje puede tardar un tiempo en desaparecer.</li> <li>• Solicite al concesionario que revise el vehículo si el mensaje no desaparece incluso después de limpiar la tapa del sensor. <ul style="list-style-type: none"> <li>➤ <b>Sensor del radar</b> P. 632</li> <li>➤ <b>Honda Sensing*</b> P. 562</li> </ul> </li> </ul>
	<ul style="list-style-type: none"> <li>• Aparece si la temperatura en el interior de la cámara del sensor delantero es demasiado alta y algunos sistemas de asistencia al conductor no se pueden activar.</li> </ul>	<ul style="list-style-type: none"> <li>• Utilice el climatizador* para enfriar la cámara.</li> <li>• <b>Desaparece:</b> la cámara se ha enfriado y los sistemas se activan con normalidad. <ul style="list-style-type: none"> <li>➤ <b>Cámara del sensor delantero</b> P. 630</li> <li>➤ <b>Honda Sensing*</b> P. 562</li> </ul> </li> </ul>
	<ul style="list-style-type: none"> <li>• Aparece si el área alrededor de la cámara del sensor delantero está cubierta con suciedad, barro, etc., y se impide la detección de un vehículo situado delante.</li> <li>• Puede aparecer al conducir con condiciones meteorológicas adversas (lluvia, nieve, niebla, etc.).</li> </ul>	<ul style="list-style-type: none"> <li>• Cuando el parabrisas se ensucie, detenga el vehículo en un lugar seguro y elimine la suciedad con un paño suave.</li> <li>• Lleve su vehículo a un concesionario para que lo revisen si después de haber limpiado la zona alrededor de la cámara no desaparece el mensaje. <ul style="list-style-type: none"> <li>➤ <b>Cámara del sensor delantero</b> P. 630</li> <li>➤ <b>Honda Sensing*</b> P. 562</li> </ul> </li> </ul>





Mensaje	Condición	Explicación
	<ul style="list-style-type: none"> <li>• Aparece cuando el ACC se ha cancelado automáticamente.</li> </ul>	<ul style="list-style-type: none"> <li>• Puede reanudar la velocidad programada una vez que mejore la condición que causó la cancelación del ACC. Pulse el botón <b>RES/+</b>. <ul style="list-style-type: none"> <li>➤ <b>Control de crucero adaptativo (ACC) con función de seguimiento a baja velocidad (Low Speed Following)</b> P. 576</li> <li>➤ <b>Control de crucero adaptativo (ACC)</b> P. 593</li> </ul> </li> </ul>
	<ul style="list-style-type: none"> <li>• Aparece cuando el sistema calcula que un vehículo se va a colocar delante del suyo por la derecha y disminuye la velocidad de su vehículo en función de la del vehículo que le adelanta.</li> </ul>	<ul style="list-style-type: none"> <li>• El sistema mantiene automáticamente una distancia segura respecto al vehículo que supone que le va a adelantar. <ul style="list-style-type: none"> <li>➤ <b>Activación del sistema</b> P. 592</li> </ul> </li> </ul>
	<ul style="list-style-type: none"> <li>• Aparece cuando el sistema calcula que un vehículo se va a colocar delante del suyo por la izquierda y disminuye la velocidad de su vehículo según la del vehículo que le adelanta.</li> </ul>	<ul style="list-style-type: none"> <li>• El sistema mantiene automáticamente una distancia segura respecto al vehículo que supone que le va a adelantar. <ul style="list-style-type: none"> <li>➤ <b>Activación del sistema</b> P. 592</li> </ul> </li> </ul>
	<ul style="list-style-type: none"> <li>• Parpadea cuando el sistema detecta una posible colisión con el vehículo que le precede. Suena el avisador acústico.</li> </ul>	<ul style="list-style-type: none"> <li>• Tome las medidas adecuadas para evitar una colisión (accione el freno, cambie de carril, etc.). <ul style="list-style-type: none"> <li>➤ <b>Control de crucero adaptativo (ACC) con función de seguimiento a baja velocidad (Low Speed Following)</b> P. 576</li> <li>➤ <b>Sistema de prevención y mitigación de impactos (CMBS)</b> P. 565</li> <li>➤ <b>Control de crucero adaptativo (ACC)</b> P. 593</li> </ul> </li> </ul>

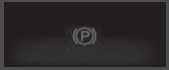



Mensaje	Condición	Explicación
	<ul style="list-style-type: none"> <li>• Aparece cuando la velocidad del vehículo es demasiado alta para poder programar el ACC.</li> </ul>	<ul style="list-style-type: none"> <li>• Reduzca la velocidad y, a continuación, programe el ACC.                             <ul style="list-style-type: none"> <li>➤ <b>Control de crucero adaptativo (ACC) con función de seguimiento a baja velocidad (Low Speed Following)</b> P. 576</li> <li>➤ <b>Control de crucero adaptativo (ACC)</b> P. 593</li> </ul> </li> </ul>
	<ul style="list-style-type: none"> <li>• Aparece cuando el ACC se cancela debido a una velocidad del vehículo demasiado alta.</li> </ul>	<ul style="list-style-type: none"> <li>• Reduzca la velocidad y, a continuación, restablezca el ACC.                             <ul style="list-style-type: none"> <li>➤ <b>Control de crucero adaptativo (ACC) con función de seguimiento a baja velocidad (Low Speed Following)</b> P. 576</li> <li>➤ <b>Control de crucero adaptativo (ACC)</b> P. 593</li> </ul> </li> </ul>
	<ul style="list-style-type: none"> <li>• Aparece cuando la velocidad del vehículo es demasiado baja para poder programar el ACC.</li> </ul>	<ul style="list-style-type: none"> <li>• Aumente la velocidad y, a continuación, programe el ACC.                             <ul style="list-style-type: none"> <li>➤ <b>Control de crucero adaptativo (ACC)</b> P. 593</li> </ul> </li> </ul>
	<ul style="list-style-type: none"> <li>• Aparece cuando el ACC se cancela debido a una velocidad del vehículo demasiado baja.</li> </ul>	<ul style="list-style-type: none"> <li>• Aumente la velocidad y, a continuación, restablezca el ACC.                             <ul style="list-style-type: none"> <li>➤ <b>Control de crucero adaptativo (ACC)</b> P. 593</li> </ul> </li> </ul>
Modelos con transmisión variable continua  (ámbar)	<ul style="list-style-type: none"> <li>• Aparece si se cancela el ACC cuando su vehículo se detiene automáticamente en respuesta al ACC.</li> </ul>	<ul style="list-style-type: none"> <li>• Pise inmediatamente el pedal de freno.</li> </ul>

Mensaje	Condición	Explicación
	<ul style="list-style-type: none"> <li>• Aparece cuando la distancia entre su vehículo y el vehículo que le precede es demasiado corta mientras el ACC está en funcionamiento.</li> </ul>	<ul style="list-style-type: none"> <li>• El ACC se ha desactivado automáticamente.                             <ul style="list-style-type: none"> <li>☒ <b>Control de crucero adaptativo (ACC) con función de seguimiento a baja velocidad (Low Speed Following)</b> P. 576</li> <li>☒ <b>Control de crucero adaptativo (ACC)</b> P. 593</li> </ul> </li> </ul>
	<ul style="list-style-type: none"> <li>• Aparece cuando se pulsa el botón <b>-/SET</b> mientras la distancia entre su vehículo y el vehículo que le precede es demasiado corta.</li> </ul>	<ul style="list-style-type: none"> <li>• El ACC no se puede ajustar.                             <ul style="list-style-type: none"> <li>☒ <b>Control de crucero adaptativo (ACC) con función de seguimiento a baja velocidad (Low Speed Following)</b> P. 576</li> <li>☒ <b>Control de crucero adaptativo (ACC)</b> P. 593</li> </ul> </li> </ul>
	<ul style="list-style-type: none"> <li>• Aparece cuando el vehículo se detiene en una pendiente muy pronunciada mientras el ACC está en funcionamiento.</li> </ul>	<ul style="list-style-type: none"> <li>• El ACC se ha desactivado automáticamente.                             <ul style="list-style-type: none"> <li>☒ <b>Control de crucero adaptativo (ACC) con función de seguimiento a baja velocidad (Low Speed Following)</b> P. 576</li> </ul> </li> </ul>
	<ul style="list-style-type: none"> <li>• Aparece cuando se pulsa el botón <b>-/SET</b> mientras el vehículo está detenido en una pendiente muy pronunciada.</li> </ul>	<ul style="list-style-type: none"> <li>• El ACC no se puede ajustar.                             <ul style="list-style-type: none"> <li>☒ <b>Control de crucero adaptativo (ACC) con función de seguimiento a baja velocidad (Low Speed Following)</b> P. 576</li> </ul> </li> </ul>
	<ul style="list-style-type: none"> <li>• Aparece cuando el cinturón de seguridad del conductor está desabrochado mientras el vehículo se detiene automáticamente en respuesta al ACC.</li> </ul>	<ul style="list-style-type: none"> <li>• El ACC se ha desactivado automáticamente.                             <ul style="list-style-type: none"> <li>☒ <b>Control de crucero adaptativo (ACC) con función de seguimiento a baja velocidad (Low Speed Following)</b> P. 576</li> </ul> </li> </ul>
	<ul style="list-style-type: none"> <li>• Aparece cuando se pulsa el botón <b>-/SET</b> mientras el cinturón de seguridad del conductor está desabrochado.</li> </ul>	<ul style="list-style-type: none"> <li>• El ACC no se puede ajustar.                             <ul style="list-style-type: none"> <li>☒ <b>Control de crucero adaptativo (ACC) con función de seguimiento a baja velocidad (Low Speed Following)</b> P. 576</li> </ul> </li> </ul>



Mensaje	Condición	Explicación
<p>Modelos con transmisión variable continua</p> 	<ul style="list-style-type: none"> <li>• Aparece cuando la palanca de cambios se coloca en una posición que no sea <b>D</b> ni <b>S</b> mientras el ACC está en funcionamiento.</li> <li>• Aparece cuando se pulsa el botón <b>–/SET</b> mientras la palanca de cambios se encuentra en una posición que no es <b>D</b> ni <b>S</b>.</li> </ul>	<ul style="list-style-type: none"> <li>• El ACC se ha desactivado automáticamente. <ul style="list-style-type: none"> <li>➤ <b>Control de crucero adaptativo (ACC) con función de seguimiento a baja velocidad (Low Speed Following)</b> P. 576</li> </ul> </li> <li>• El ACC no se puede ajustar. <ul style="list-style-type: none"> <li>➤ <b>Control de crucero adaptativo (ACC) con función de seguimiento a baja velocidad (Low Speed Following)</b> P. 576</li> </ul> </li> </ul>
	<ul style="list-style-type: none"> <li>• Aparece cuando se acciona automáticamente el freno de estacionamiento mientras el ACC está en funcionamiento.</li> <li>• Aparece cuando se pulsa el botón <b>–/SET</b> mientras se acciona el freno de estacionamiento.</li> </ul>	<ul style="list-style-type: none"> <li>• El ACC se ha desactivado automáticamente. <ul style="list-style-type: none"> <li>➤ <b>Control de crucero adaptativo (ACC) con función de seguimiento a baja velocidad (Low Speed Following)</b> P. 576</li> <li>➤ <b>Freno de estacionamiento</b> P. 633</li> </ul> </li> <li>• El ACC no se puede ajustar. <ul style="list-style-type: none"> <li>➤ <b>Control de crucero adaptativo (ACC) con función de seguimiento a baja velocidad (Low Speed Following)</b> P. 576</li> <li>➤ <b>Freno de estacionamiento</b> P. 633</li> </ul> </li> </ul>
	<ul style="list-style-type: none"> <li>• Aparece cuando el vehículo que le precede reanuda la marcha, después de que su vehículo se haya detenido automáticamente en respuesta al ACC.</li> </ul>	<ul style="list-style-type: none"> <li>• Pulse el botón <b>RES/+</b> o <b>–/SET</b>, o pise el pedal del acelerador para reanudar. <ul style="list-style-type: none"> <li>➤ <b>Control de crucero adaptativo (ACC) con función de seguimiento a baja velocidad (Low Speed Following)</b> P. 576</li> </ul> </li> </ul>

Mensaje	Condición	Explicación
<p>Modelos con transmisión variable continua</p>  <p>Modelos con transmisión manual</p> 	<ul style="list-style-type: none"> <li>• Aparece cuando se pulsa el botón <b>RES/+</b> o <b>-/SET</b> con el vehículo en movimiento y se pisa el pedal de freno.</li> </ul>	<ul style="list-style-type: none"> <li>• El ACC no se puede ajustar. <ul style="list-style-type: none"> <li>➤ <b>Control de crucero adaptativo (ACC) con función de seguimiento a baja velocidad (Low Speed Following)</b> P. 576</li> <li>➤ <b>Control de crucero adaptativo (ACC)</b> P. 593</li> </ul> </li> </ul>
<p>Modelos con transmisión manual</p> 	<ul style="list-style-type: none"> <li>• Aparece cuando se pulsa el botón <b>RES/+</b> o <b>-/SET</b> con el vehículo en movimiento y se pisa el pedal de embrague.</li> <li>• Aparece cuando se pisa el pedal del embrague mientras el ACC está en funcionamiento.</li> </ul>	<ul style="list-style-type: none"> <li>• El ACC no se puede ajustar. <ul style="list-style-type: none"> <li>➤ <b>Control de crucero adaptativo (ACC)</b> P. 593</li> </ul> </li> <li>• El ACC se ha desactivado automáticamente. <ul style="list-style-type: none"> <li>➤ <b>Control de crucero adaptativo (ACC)</b> P. 593</li> </ul> </li> </ul>
<p>Modelos con motor de 2,0 L</p> 	<ul style="list-style-type: none"> <li>• Aparece cuando se pulsan los botones <b>RES/+</b> o <b>-/SET</b> mientras que el sistema VSA está completamente desactivado. <ul style="list-style-type: none"> <li>➤ <b>Cuando el modo de conducción está en el modo +R</b> P. 546</li> </ul> </li> </ul>	<ul style="list-style-type: none"> <li>• El ACC no se puede ajustar. <ul style="list-style-type: none"> <li>➤ <b>Control de crucero adaptativo (ACC)</b> P. 593</li> </ul> </li> </ul>
	<ul style="list-style-type: none"> <li>• Aparece si la función de control de tracción o VSA está activada mientras el ACC está en funcionamiento.</li> </ul>	<ul style="list-style-type: none"> <li>• El ACC se ha desactivado automáticamente. <ul style="list-style-type: none"> <li>➤ <b>Control de crucero adaptativo (ACC) con función de seguimiento a baja velocidad (Low Speed Following)</b> P. 576</li> <li>➤ <b>Control de crucero adaptativo (ACC)</b> P. 593</li> </ul> </li> </ul>







Mensaje	Condición	Explicación
 (ámbar)	<p><b>Sistema de aviso de salida de carril (LKAS)</b></p> <ul style="list-style-type: none"> <li>• Aparece cuando se conduce el vehículo fuera de un carril detectado. El volante vibra rápidamente.</li> </ul>	<ul style="list-style-type: none"> <li>• Mantenga el vehículo dentro del carril por el que está conduciendo.                             <ul style="list-style-type: none"> <li>➤ <b>Sistema de aviso de salida de carril (LKAS)</b> P. 609</li> </ul> </li> </ul>
	<p><b>Sistema de ayuda de permanencia en la carretera (Road Departure Mitigation)</b></p> <ul style="list-style-type: none"> <li>• Aparece cuando se conduce el vehículo fuera de un carril detectado.                             <ul style="list-style-type: none"> <li><b>Cuando se selecciona Solo aviso</b> <ul style="list-style-type: none"> <li>- El volante vibra rápidamente cuando el vehículo se está desviando fuera de un carril detectado.</li> </ul> </li> <li><b>Cuando se selecciona Normal, Retardado o Anticipado</b> <ul style="list-style-type: none"> <li>- El volante vibra rápidamente cuando el vehículo se está desviando fuera de un carril detectado. El sistema también dirige el vehículo para ayudarle a permanecer en su carril de conducción.</li> </ul> </li> </ul> </li> </ul>	<ul style="list-style-type: none"> <li>• Mantenga el vehículo dentro del carril por el que está conduciendo.                             <ul style="list-style-type: none"> <li>➤ <b>Sistema de ayuda de permanencia en la carretera (Road Departure Mitigation)</b> P. 617</li> </ul> </li> <li>• Puede cambiar el ajuste del sistema de ayuda de permanencia en la carretera (Road Departure Mitigation). Puede seleccionar <b>Normal, Retardado, Solo aviso y Anticipado</b>.                             <ul style="list-style-type: none"> <li>➤ <b>Funciones configurables</b> P. 171, 396</li> </ul> </li> </ul>
	<ul style="list-style-type: none"> <li>• Parpadea cuando no consigue guiar el vehículo. El avisador acústico suena a la vez.</li> </ul>	<ul style="list-style-type: none"> <li>• Mueva el volante para reanudar el LKAS.</li> </ul>
	<ul style="list-style-type: none"> <li>• Aparece cuando el LKAS está en funcionamiento o cuando se pulsa el botón de LKAS pero hay un problema con un sistema relacionado con el LKAS. El sistema LKAS se cancela automáticamente. El avisador acústico suena a la vez.</li> </ul>	<ul style="list-style-type: none"> <li>• Si se enciende cualquier otro testigo del sistema como, por ejemplo, VSA, ABS y sistema de frenos, lleve a cabo la acción apropiada.                             <ul style="list-style-type: none"> <li>➤ <b>Testigos</b> P. 108</li> </ul> </li> </ul>

Mensaje	Condición	Explicación
 (blanco)	<p>Sistema de ayuda de permanencia en la carretera (Road Departure Mitigation)</p> <p>Cuando se selecciona <b>Anticipado</b></p> <ul style="list-style-type: none"> <li>• Aparece cuando es probable que el vehículo se salga de un carril detectado.</li> </ul> <p>El sistema de ayuda de permanencia en la carretera (Road Departure Mitigation) también dirige el vehículo para ayudarle a permanecer en su carril de conducción.</p>	—

Modelos con motor de 2,0 L

Mensaje	Condición	Explicación
	<ul style="list-style-type: none"> <li>• Aparece si hay algún problema con un sistema relacionado con el sistema de ajuste de revoluciones mientras que el sistema está activado como opción personalizada.</li> </ul>	<ul style="list-style-type: none"> <li>• El vehículo debe revisarse en un concesionario.</li> </ul>
	<ul style="list-style-type: none"> <li>• Aparece si el modo de conducción no puede cambiarse debido a ciertas situaciones, como un fallo del sistema o condiciones adversas para la conducción.</li> </ul>	<p>☒ <b>Interruptor de modo de conducción</b> P. 526</p>
<p>Modelos con luces antiniebla traseras</p> 	<ul style="list-style-type: none"> <li>• Aparece si el sistema de apertura instantánea del capó presenta algún problema.</li> </ul>	<ul style="list-style-type: none"> <li>• El vehículo debe revisarse en un concesionario.</li> </ul> <p>☒ <b>Sistema de apertura instantánea del capó*</b> P. 71</p>

\* No disponible en todos los modelos

Mensaje	Condición	Explicación
	<ul style="list-style-type: none"> <li>Aparece cuando el vehículo está en el modo <b>+R</b> y se pulsa el botón del sistema de ayuda de permanencia en la carretera (Road Departure Mitigation) después de haber desactivado el sistema VSA manteniendo pulsado el botón  (VSA OFF).</li> </ul>	<ul style="list-style-type: none"> <li>➤ <b>Interruptor de modo de conducción</b> P. 526</li> <li>➤ <b>Activación y desactivación del VSA</b> P. 545</li> </ul>
	<ul style="list-style-type: none"> <li>Aparece cuando el vehículo está en el modo <b>+R</b> y se pulsa el botón del sistema de prevención y mitigación de impactos (CMBS) después de haber desactivado el sistema VSA manteniendo pulsado el botón .</li> </ul>	<ul style="list-style-type: none"> <li>➤ <b>Interruptor de modo de conducción</b> P. 526</li> <li>➤ <b>Activación y desactivación del VSA</b> P. 545</li> </ul>
	<ul style="list-style-type: none"> <li>Aparece cuando el vehículo está en el modo <b>+R</b> y se desactiva el sistema VSA manteniendo pulsado el botón . Una vez desactivado el sistema VSA, este mensaje aparecerá de nuevo si se cambia el vehículo a otro modo de conducción.</li> </ul>	<ul style="list-style-type: none"> <li>Para volver a activar Honda Sensing, pulse de nuevo el botón  para encender el sistema VSA. A continuación, puede reactivar las siguientes funciones:             <ul style="list-style-type: none"> <li>➤ <b>Sistema de ayuda de permanencia en la carretera (Road Departure Mitigation)</b> P. 617</li> <li>➤ <b>Sistema de prevención y mitigación de impactos (CMBS)</b> P. 565</li> </ul> </li> </ul>

## Indicadores

Los indicadores incluyen el velocímetro, el testigo de combustible y los testigos correspondientes. Se muestran cuando el interruptor de encendido está en la posición de CONTACTO <sup>\*1</sup>.

### Velocímetro

Muestra la velocidad de conducción en km/h.

### Tacómetro

Muestra el número de revoluciones por minuto del motor.

### Indicador de combustible



Indica la cantidad de combustible que queda en el depósito de combustible.

\*1: Los modelos con sistema de acceso sin llave tienen un botón **ENGINE START/STOP** en lugar de un interruptor de encendido.

\* No disponible en todos los modelos

### Indicadores

#### Modelo con volante a la derecha

Pulse el botón  (Pantalla/información) repetidamente hasta que se muestre el icono  en la interfaz de información para el conductor. Pulse **ENTER** y, a continuación, púselo y manténgalo pulsado. La lectura del velocímetro y las mediciones mostradas cambian entre km/h y mph.

### Tacómetro

Puede activar o desactivar la pantalla del cuentarrevoluciones.

➔ **Funciones configurables\*** P. 171

### Indicador de combustible

#### AVISO

Se debe repostar cuando la lectura se acerque a . Si el combustible se agota, se pueden producir fallos de encendido en el motor, lo que es perjudicial para el catalizador.

La cantidad real de combustible que queda puede diferir de la indicada por la lectura del indicador de combustible.



## ■ Indicador de temperatura

Muestra la temperatura del refrigerante del motor.

## ■ Retroiluminación de cambios ascendentes\*/Alarma de cambios ascendentes\*



Si la lectura del tacómetro se aproxima a la zona roja, la retroiluminación de cambios ascendentes parpadeará y la alarma sonará.

## »» Indicador de temperatura

### AVISO

Si se conduce el vehículo cuando la barra del indicador de temperatura está en la zona superior, el motor puede resultar gravemente dañado. Estacione el vehículo de forma segura en el arcén y espere a que la temperatura del motor se normalice.

» **Sobrecalentamiento** P. 779

## »» Retroiluminación de cambios ascendentes\*/Alarma de cambios ascendentes\*

Puede utilizar las funciones configurables para activar y desactivar la función de parpadeo de la retroiluminación de cambios ascendentes y la función de alarma de cambios ascendentes.

» **Funciones configurables** P. 396



## Interfaz de información para el conductor

La interfaz de información para el conductor muestra el odómetro, el cuentakilómetros parcial, el indicador de temperatura exterior y otros indicadores.

También muestra mensajes importantes, como advertencias y otro tipo de información útil.

### ■ Cambio de la pantalla

#### ■ Pantallas principales

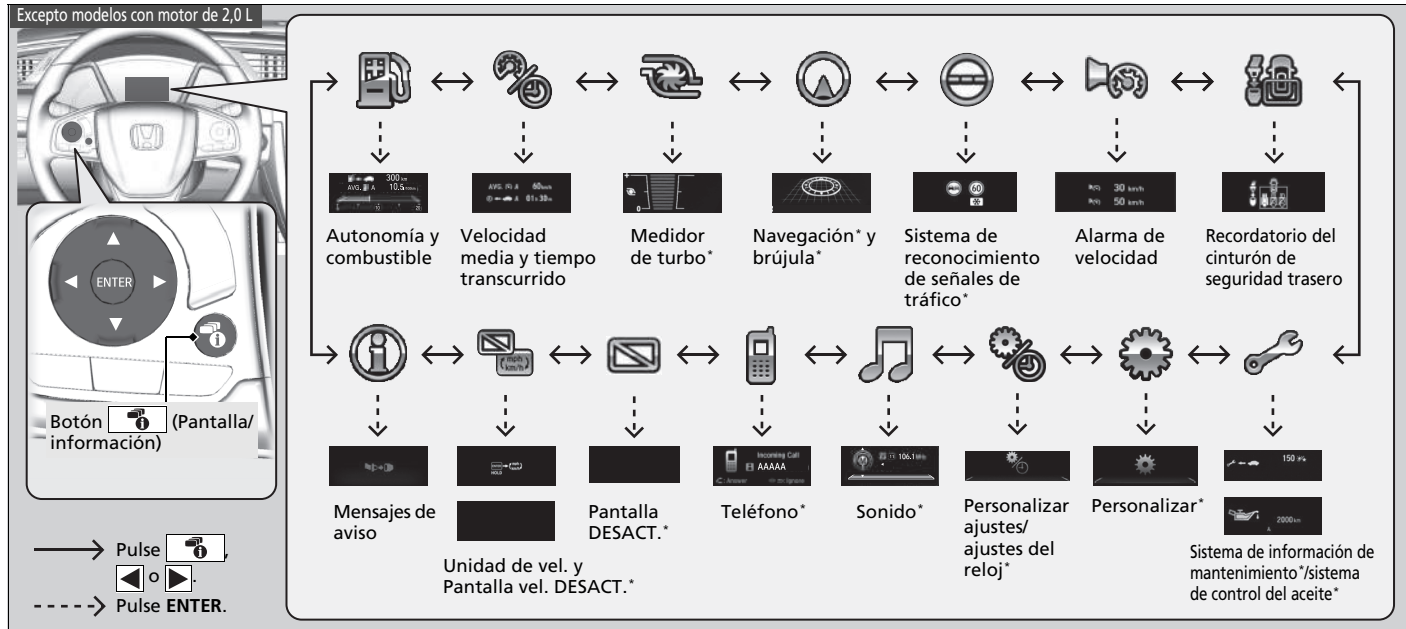

Pulse el botón  (Pantalla/información) y, a continuación, pulse  o  para cambiar la pantalla. Pulse **ENTER** para ver información detallada.



\* No disponible en todos los modelos

**Modelos con motor de 2,0 L**







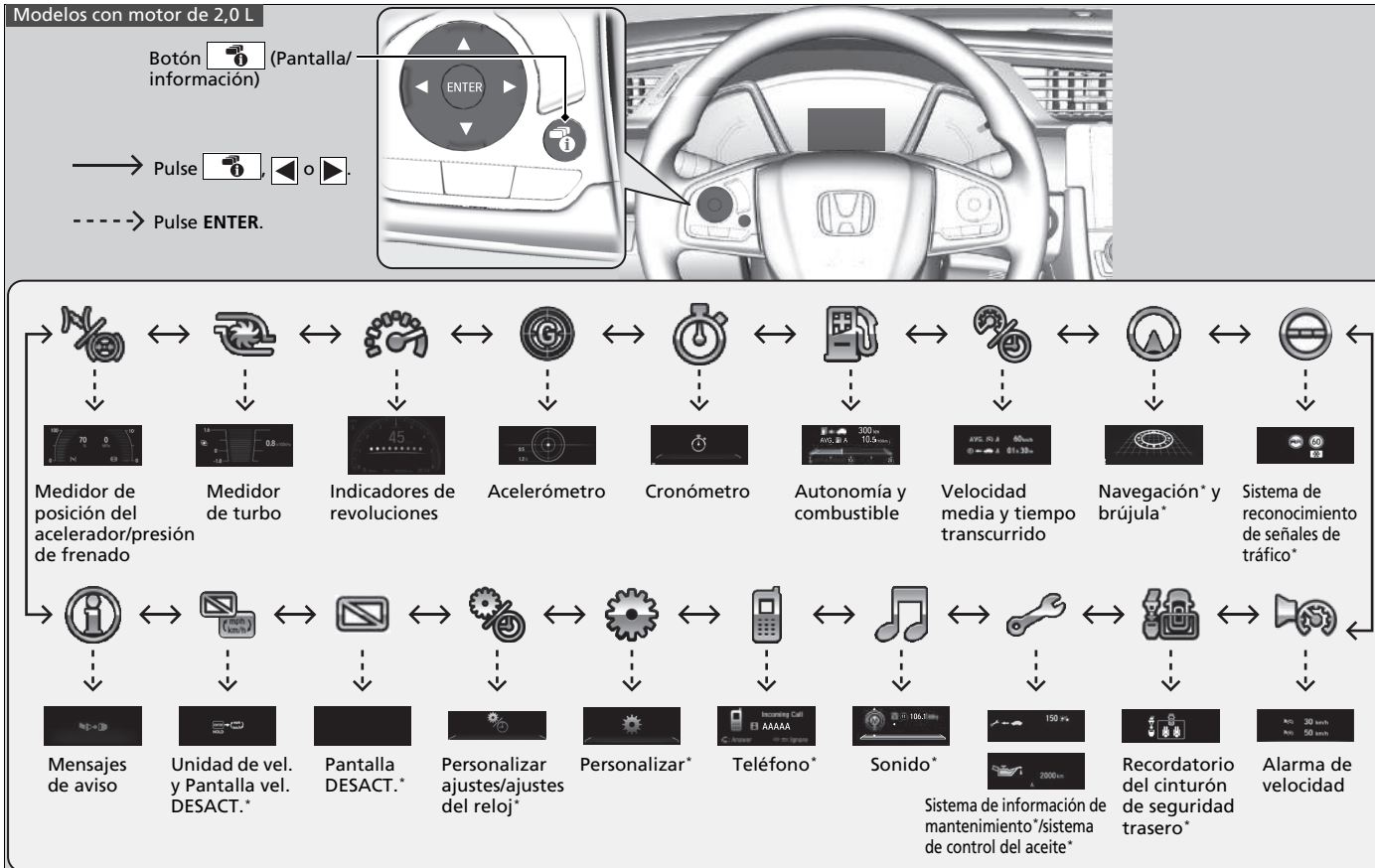











Botón  (Pantalla/información)

→ Pulse  o 

-----> Pulse ENTER.



The diagram shows the steering wheel with a central control knob and a button to its right. Below it is a grid of 20 information screens, each with an icon above and a label below. The screens are arranged in two rows of ten. The top row includes: Medidor de posición del acelerador/presión de freno, Medidor de turbo, Indicadores de revoluciones, Acelerómetro, Cronómetro, Autonomía y combustible, Velocidad media y tiempo transcurrido, Navegación\* y brújula\*, and Sistema de reconocimiento de señales de tráfico\*. The bottom row includes: Mensajes de aviso, Unidad de vel. y Pantalla vel. DESACT.\*, Pantalla DESACT.\*, Personalizar ajustes/ajustes del reloj\*, Personalizar\*, Teléfono\*, Sonido\*, Sistema de información de mantenimiento\*/sistema de control del aceite\*, Recordatorio del cinturón de seguridad trasero\*, and Alarma de velocidad.

									
Medidor de posición del acelerador/presión de freno	Medidor de turbo	Indicadores de revoluciones	Acelerómetro	Cronómetro	Autonomía y combustible	Velocidad media y tiempo transcurrido	Navegación* y brújula*	Sistema de reconocimiento de señales de tráfico*	
									
Mensajes de aviso	Unidad de vel. y Pantalla vel. DESACT.*	Pantalla DESACT.*	Personalizar ajustes/ajustes del reloj*	Personalizar*	Teléfono*	Sonido*	Sistema de información de mantenimiento*/sistema de control del aceite*	Recordatorio del cinturón de seguridad trasero*	Alarma de velocidad

### ■ Subpantalla

Pulse el botón  (TRIP) para cambiar la pantalla.

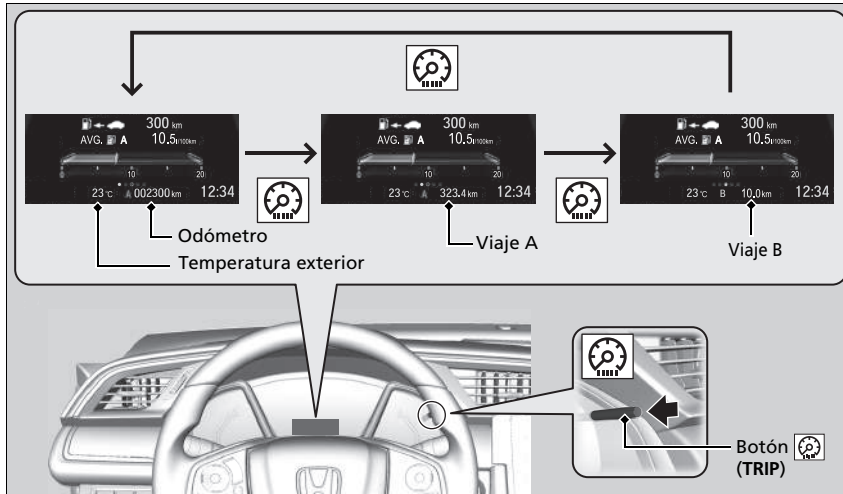

### ■ Odómetro

Muestra el número total de kilómetros que el vehículo ha acumulado.

### ■ Cuentakilómetros parcial

Muestra el número total de kilómetros recorridos desde la última puesta a cero. Los cuentakilómetros A y B se pueden utilizar para medir 2 recorridos independientes.

### ☒ Cuentakilómetros parcial

Cambie del cuentakilómetros parcial A al B y viceversa pulsando el botón .

### ■ Puesta a cero del cuentakilómetros parcial

Para poner a cero un cuentakilómetros parcial, cuando se muestre en la pantalla mantenga pulsado el botón . El cuentakilómetros parcial se reajusta a **0.0**.

### ■ Consumo medio de combustible

Muestra el consumo medio de combustible estimado de cada cuentakilómetros parcial en l/100 km o mpg. La pantalla se actualiza a intervalos fijos. Cuando se pone a cero el cuentakilómetros parcial, también lo hace el consumo medio de combustible.

### ■ Autonomía

Muestra la distancia estimada que se puede recorrer con el combustible que queda. Esta distancia se calcula en función del consumo de combustible actual del vehículo.

### ■ Tiempo transcurrido

Muestra el tiempo transcurrido desde la última puesta a cero de los viajes A o B.

### ■ Velocidad media

Muestra la velocidad media en km/h desde la última puesta a cero de los viajes A o B.

### ■ Testigo de consumo instantáneo de combustible

Muestra el consumo instantáneo de combustible en forma de gráfico de barras, en l/100 km o mpg.

#### » Consumo medio de combustible

Puede cambiar cuándo se pone a cero el consumo medio de combustible.

» **Funciones configurables\*** P. 171, 396

#### » Tiempo transcurrido

Puede cambiar cuándo se pone a cero el tiempo transcurrido.

» **Funciones configurables\*** P. 171, 396

#### » Velocidad media

Puede cambiar cuándo se pone a cero la velocidad media.

» **Funciones configurables\*** P. 171, 396

## ■ Sistema de información de mantenimiento\*

Muestra el sistema de información de mantenimiento.

► **Sistema de información de mantenimiento\*** P. 665

## ■ Sistema de control del aceite del motor\*

Muestra el sistema de control del aceite.

► **Sistema de control del aceite del motor\*** P. 670

## ■ Recordatorio del cinturón de seguridad trasero

Aparece cuando se abrocha o desabrocha alguno de los cinturones de seguridad traseros.

## ■ Temperatura ambiente

Muestra la temperatura exterior en grados centígrados.

Si la temperatura exterior ha sido inferior a 3 °C en el momento de girar el interruptor de encendido a la posición de CONTACTO \*1, el testigo de temperatura exterior parpadea durante 10 segundos.

### ■ Ajuste de la pantalla de temperatura exterior

Ajuste la lectura de la temperatura  $\pm 3$  °C como máximo si dicha lectura parece incorrecta.

## ■ Medidor de turbo\*

Cuando el turbo esté produciendo sobrealimentación, este medidor indicará que se está acumulando presión de sobrealimentación.

\*1: Los modelos con sistema de acceso sin llave tienen un botón **ENGINE START/STOP** en lugar de un interruptor de encendido.

\* No disponible en todos los modelos

## ► Temperatura ambiente

El sensor de temperatura se encuentra en el parachoques delantero.

El calor que desprende la calzada y los gases de escape de otro vehículo pueden afectar a la lectura de la temperatura cuando el vehículo circula a menos de 30 km/h.

La pantalla puede tardar varios minutos en actualizarse una vez que la lectura de la temperatura se ha estabilizado.

Puede ajustar la lectura de la temperatura.

► **Funciones configurables\*** P. 171, 396

## ■ Alarma de velocidad

Permite activar el avisador de velocidad y cambiar el ajuste de esta.

Cada vez que pulsa el botón ▲/▼, el ajuste del avisador de velocidad cambia del modo siguiente:

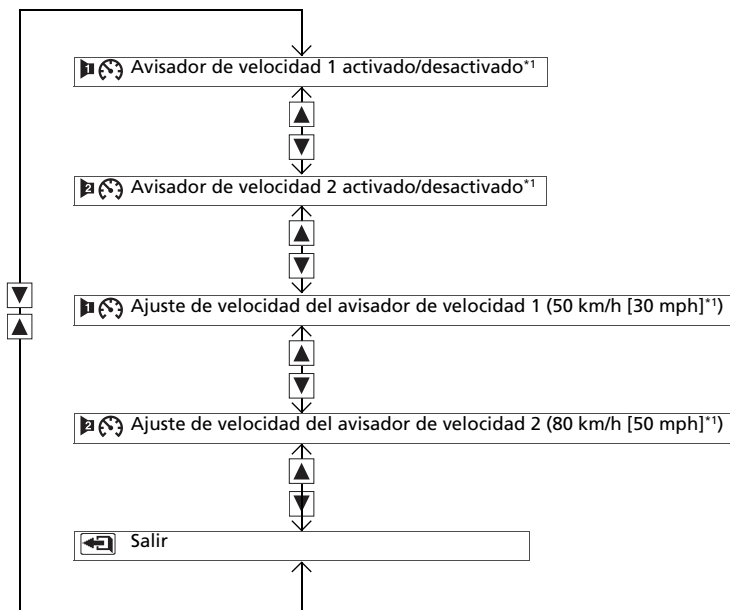

\*1: Ajuste predeterminado

## ■ Navegación \*

### ■ Brújula\*

Muestra la pantalla de la brújula.

### ■ Indicaciones paso a paso

Cuando el sistema de navegación\* o Android Auto proporcionan indicaciones de conducción, aparecen indicaciones paso a paso hasta su destino.

➤ **Consulte el manual del sistema de navegación**

➤ **Android Auto** P. 376

## ■ Sistema de reconocimiento de señales de tráfico \*

Muestra el sistema de reconocimiento de señales de tráfico.

➤ **Sistema de reconocimiento de señales de tráfico** P. 623

## ■ Sonido \*

Muestra la información de sonido actual.

➤ **Funcionamiento básico del sistema de sonido** P. 290, 315

## ■ Teléfono \*

Muestra la información del teléfono actual.

➤ **Sistema de teléfono manos libres** P. 430, 451

## ☒ Navegación \*

Puede seleccionar si el navegador paso a paso aparece o no durante las instrucciones de ruta.

➤ **Funciones configurables** P. 396



### ■ Acelerómetro\*

Muestra la fuerza (G) y la dirección de la carga que se aplica al vehículo durante la conducción.

### ■ Medidor de presión de frenado\*

Muestra la presión de frenado en MPa cuando se aplica el freno.

### ■ Medidor de posición del acelerador\*

Muestra la posición del acelerador en grados de %.

### ■ Indicadores de revoluciones\*



Se enciende de izquierda a derecha según la velocidad del motor.

## ■ Cronómetro\*

Mide el LAP Time y muestra los tiempos anteriores, el tiempo fraccionario y la Fastest LAP.

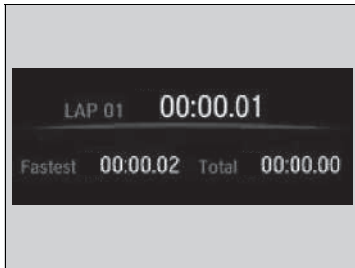
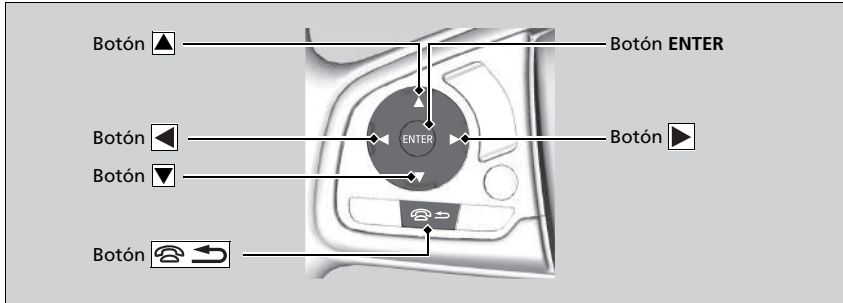

### ■ Medición del LAP Time

1. Pulse el botón **ENTER** para mostrar la pantalla de medición del LAP time.
2. Pulse el botón **ENTER** para iniciar la medición.
3. Vuelva a pulsar el botón **ENTER** para detener la medición.
  - Para medir el tiempo por vuelta, pulse el botón ▲/▼ al final de cada vuelta.
  - Para volver a la pantalla **Cronómetro**, pulse el botón (teléfono/retorno) (Colgar/atrás).

## ► Cronómetro\*

Asegúrese de utilizar esta función de medición únicamente donde y cuando sea seguro hacerlo.

El LAP Time se muestra de 00:00.00 a 9:59:59.99.

\* No disponible en todos los modelos

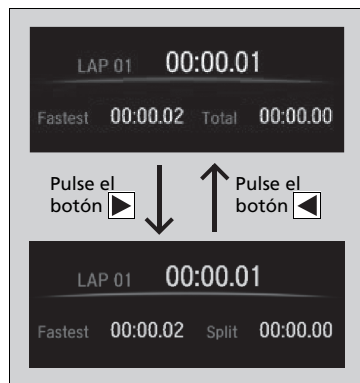







### ■ Ver y borrar el historial

- Para ver el historial, pulse el botón (cuando el LAP time no está en marcha) para cambiar la pantalla y, a continuación, pulse el botón / para desplazarse a través de los LAP times.
  - ▶ Se puede almacenar un máximo de 20 LAP time cada vez.
- Para borrar el historial, mantenga pulsado el botón / cuando el LAP time no está en marcha.
- Para volver a la pantalla de medición del LAP time, pulse el botón .
- Para volver a la pantalla **Cronómetro**, pulse el botón (Colgar/atrás).

## ■ Funciones configurables\*

Utilice la interfaz de información para el conductor para personalizar determinadas funciones.

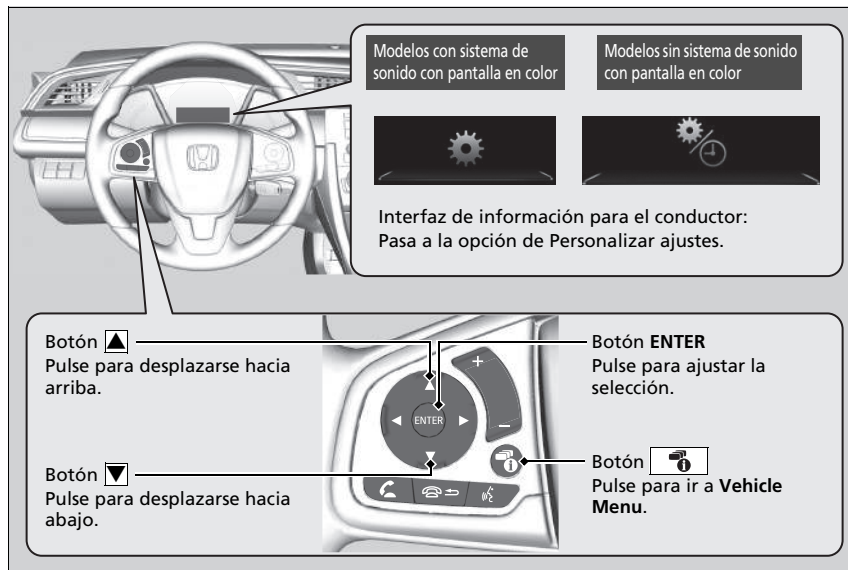

### ■ Personalización

Seleccione la pantalla  /  (Personalizar ajustes) pulsando el botón  mientras el interruptor de encendido se encuentra en la posición de CONTACTO , el vehículo está detenido por completo, la palanca de cambios está en la posición **P** (transmisión variable continua) y el freno de estacionamiento está acoplado (transmisión manual). Seleccione  / , y, a continuación, pulse el botón **ENTER**.



\* No disponible en todos los modelos

## ►► Funciones configurables\*

Para personalizar otras funciones, pulse el botón  / .

- **Lista de opciones configurables** P. 175
- **Ejemplo de los ajustes de personalización** P. 181

Cuando se personalizan los ajustes:

**Modelos con transmisión variable continua**

Cambie a la posición **P**.

**Modelos con transmisión manual**

Accione el freno de estacionamiento.

■ **Flujo de personalización**

Pulse el botón .

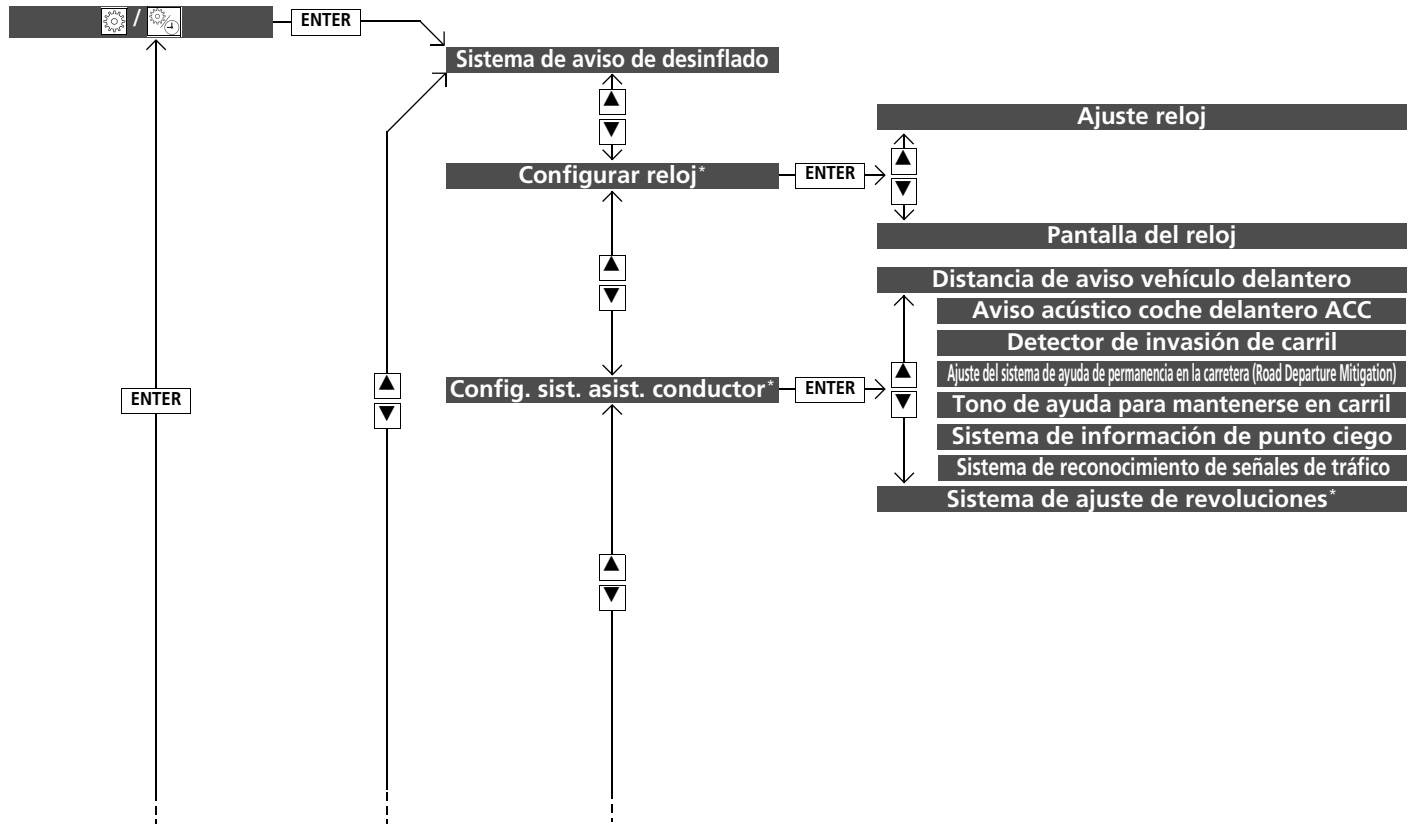

Panel de instrumentos

\* No disponible en todos los modelos

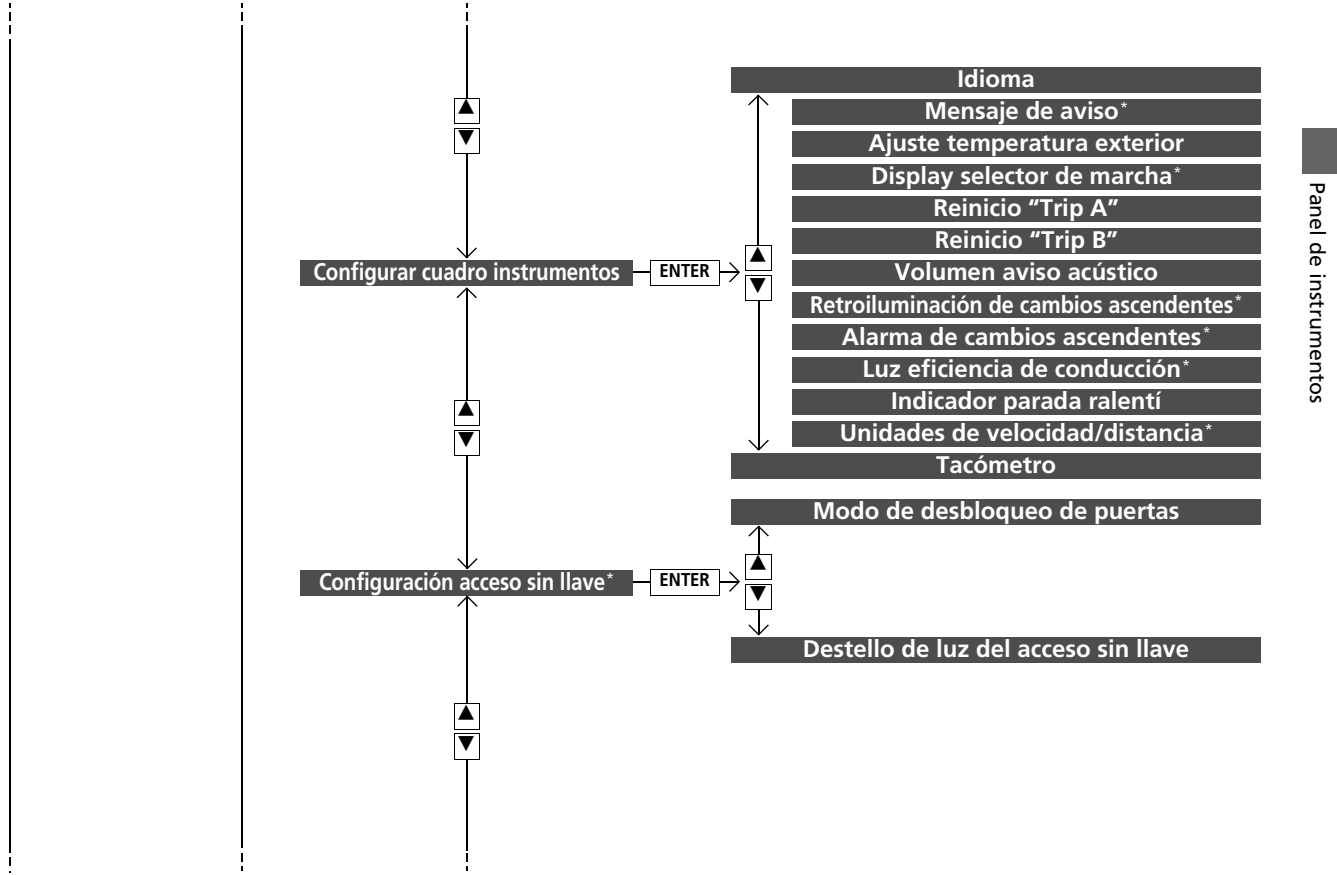

\* No disponible en todos los modelos

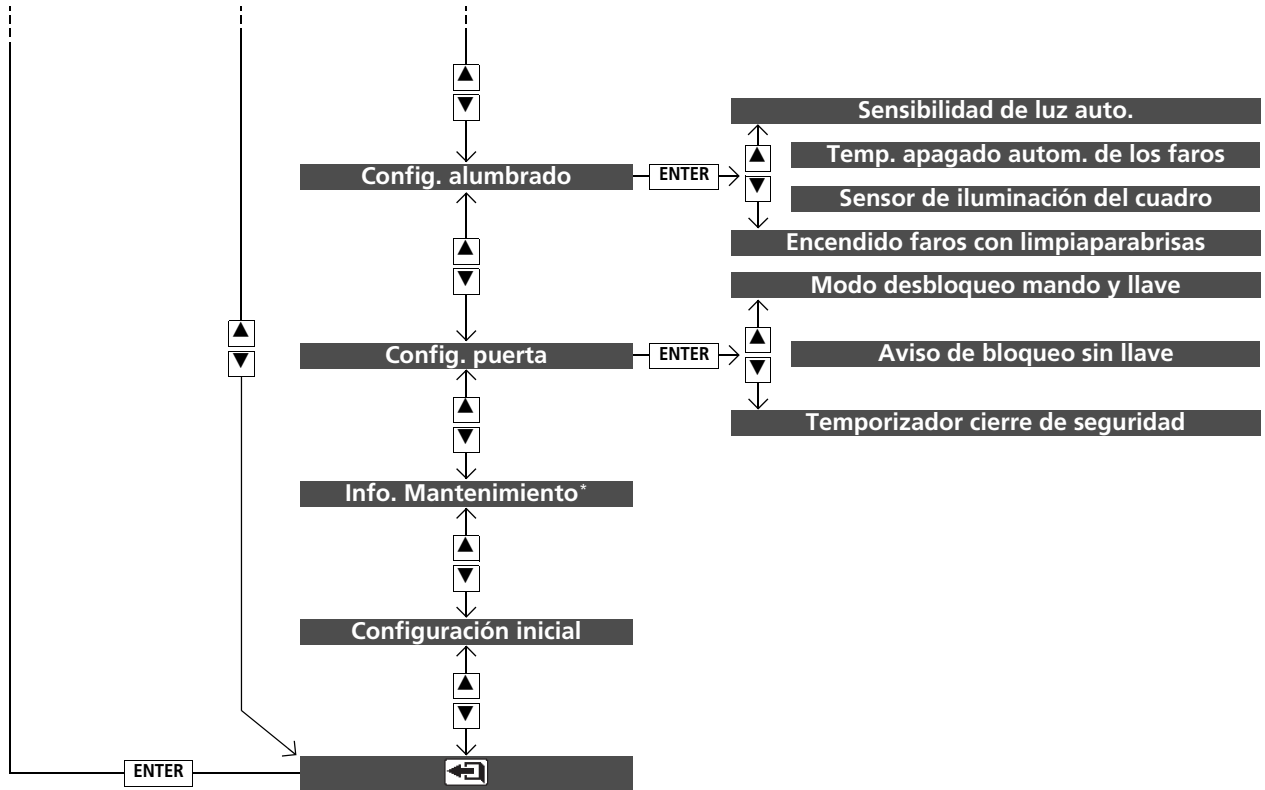

■ **Lista de opciones configurables**

Grupo de configuración	Funciones configurables	Descripción	Ajustes seleccionables
<b>Sistema de aviso de desinflado</b>	—	Permite iniciar el sistema de aviso de desinflado.	<b>Inicializar/Cancelar</b>
<b>Configurar reloj*</b>	<b>Ajuste reloj</b>	Ajusta la hora. ➤ <b>Ajuste del reloj</b> P. 186	—
	<b>Pantalla del reloj</b>	Ajusta la hora en formato de 24 horas, 12 horas o apagada.	<b>24 h/12 h<sup>1</sup>/APAGADA</b>

\*1: Ajuste predeterminado

\* No disponible en todos los modelos



Grupo de configuración	Funciones configurables	Descripción	Ajustes seleccionables
<b>Config. sist. asist. conductor*</b>	<b>Distancia de aviso vehículo delantero</b>	Cambia la distancia a la cual el CMBS genera alertas.	<b>Lejos/Normal<sup>*1</sup>/Cerca</b>
	<b>Aviso acústico coche delantero ACC</b>	Hace que el sistema emita una señal cuando detecta un vehículo o si el vehículo se sale del alcance del ACC.	<b>Activado/Desactivado<sup>*1</sup></b>
	<b>Detector de invasión de carril</b>	Enciende o apaga la función Detector de invasión de carril.	<b>Activado<sup>*1</sup>/Desactivado</b>
	<b>Ajuste del sistema de ayuda de permanencia en la carretera (Road Departure Mitigation)</b>	Cambia el ajuste del sistema de ayuda de permanencia en la carretera (Road Departure Mitigation).	<b>Anticipado/Normal/Retardado<sup>*1</sup>/Solo aviso</b>
	<b>Tono de ayuda para mantenerse en carril</b>	Ocasiona que el sistema suene cuando el LKAS se suspende.	<b>Activado/Desactivado<sup>*1</sup></b>
	<b>Sistema de información de punto ciego</b>	Cambia la configuración del sistema de información de punto ciego.	<b>Alerta audible y visual<sup>*1</sup>/Alerta visual solamente/OFF</b>
	<b>Sistema de reconocimiento de señales de tráfico</b>	Selecciona si se encienden o no los iconos pequeños de las señales de tráfico.	<b>Iconos pequeños activados<sup>*1</sup>/Iconos pequeños desactivados</b>
	<b>Sistema de ajuste de revoluciones<sup>*</sup></b>	Activa y desactiva la función del sistema de ajuste de revoluciones.	<b>Activado<sup>*1</sup>/Desactivado</b>

\*1: Ajuste predeterminado

Grupo de configuración	Funciones configurables	Descripción	Ajustes seleccionables
<b>Configurar cuadro instrumentos</b>	<b>Idioma</b>	Permite cambiar el idioma que se muestra.	<b>English<sup>1</sup>/Français/Español/Deutsch/Italiano/Português/PYCK??/Suomi/Norsk/Svenska/Dansk/Nederlands/Polski/Türk</b>
	<b>Mensaje de aviso<sup>*</sup></b>	Activa y desactiva el mensaje de aviso de la interfaz de información para el conductor.	<b>Activado/Desactivado<sup>*1</sup></b>
	<b>Ajuste temperatura exterior</b>	Permite ajustar la indicación de temperatura en unos grados.	<b>-3 °C ~ ±0 °C<sup>*1</sup> ~ +3 °C</b>
	<b>Display selector de marcha<sup>*</sup></b>	Activa y desactiva la función del display selector de marcha.	<b>Activado<sup>*1</sup>/Desactivado</b>
	<b>Reinicio "Trip A"</b>	Permite cambiar el ajuste de la puesta a cero del cuentakilómetros parcial A, el consumo medio de combustible A, la velocidad media A y el tiempo transcurrido A.	<b>Al repostar/Al quitar el contacto/Reinicio manual<sup>*1</sup></b>
	<b>Reinicio "Trip B"</b>	Permite cambiar el ajuste de la puesta a cero del cuentakilómetros parcial B, el consumo medio de combustible B, la velocidad media B y el tiempo transcurrido B.	<b>Al repostar/Al quitar el contacto/Reinicio manual<sup>*1</sup></b>

\*1: Ajuste predeterminado

Grupo de configuración	Funciones configurables	Descripción	Ajustes seleccionables
Configurar cuadro instrumentos	<b>Volumen aviso acústico</b>	Cambia el volumen de la alarma, como avisadores acústicos, avisos, sonido de los intermitentes, etc.	<b>MAX/MID<sup>*1</sup>/MIN</b>
	<b>Retroiluminación de cambios ascendentes*</b>	Cambia si parpadea la retroiluminación de cambios ascendentes cuando la lectura del tacómetro se acerca a la zona roja. <input checked="" type="checkbox"/> <b>Retroiluminación de cambios ascendentes*/Alarma de cambios ascendentes*</b> P. 160	<b>Activado<sup>*1</sup>/Desactivado</b>
	<b>Alarma de cambios ascendentes*</b>	Cambia si suena la alarma cuando la lectura del tacógrafo se acerca a la zona roja.	<b>Activado<sup>*1</sup>/Desactivado</b>
	<b>Luz eficiencia de conducción*</b>	Permite activar o desactivar la función de medidor de conducción ecológica.	<b>Activado<sup>*1</sup>/Desactivado</b>
	<b>Indicador parada ralenti</b>	Selecciona si se activará o no la pantalla de parada automática en ralenti.	<b>Activado<sup>*1</sup>/Desactivado</b>
	<b>Unidades de velocidad/distancia*</b>	Cambia la medida que se muestra en la interfaz de información para el conductor.	<b>mph-miles<sup>*1</sup>/km/h-km</b>
Configuración acceso sin llave*	<b>Tacómetro</b>	Selecciona si el tacómetro se muestra en la interfaz de información del conductor.	<b>Activado<sup>*1</sup>/Desactivado</b>
	<b>Modo de desbloqueo de puertas</b>	Permite cambiar las puertas que se desbloquearán al agarrar la manecilla de la puerta del conductor.	<b>Solo puerta conductor<sup>*1</sup>/ Todas las puertas</b>
	<b>Destello de luz del acceso sin llave</b>	Hace parpadear algunas luces exteriores cuando desbloquee/bloquee las puertas.	<b>Activado<sup>*1</sup>/Desactivado</b>

\*1: Ajuste predeterminado

Grupo de configuración	Funciones configurables	Descripción	Ajustes seleccionables
<b>Config. alumbrado</b>	<b>Sensibilidad de luz auto.</b>	Permite cambiar el tiempo que permanecerán encendidas las luces interiores después de cerrar las puertas.	<b>60 seg./30 seg.*<sup>1</sup>/15 seg.</b>
	<b>Temp. apagado autom. de los faros</b>	Permite cambiar el tiempo que permanecerán encendidas las luces exteriores después de cerrar la puerta del conductor.	<b>60 seg./30 seg./15 seg.*<sup>1</sup>/0 seg.</b>
	<b>Sensor de iluminación del cuadro</b>	Cambia la sensibilidad del brillo del panel de instrumentos cuando el interruptor de faros se encuentra en la posición <b>AUTO</b> .	<b>Máx/Alta/Med*<sup>1</sup>Baja/Mín</b>
	<b>Encendido faros con limpiaparabrisas</b>	Cambia los ajustes para el funcionamiento del limpiaparabrisas cuando los faros delanteros se enciendan automáticamente con el interruptor de los faros en la posición <b>AUTO</b> .	<b>Activado*<sup>1</sup>/Desactivado</b>

\*1: Ajuste predeterminado



Grupo de configuración	Funciones configurables	Descripción	Ajustes seleccionables
<b>Config. puerta</b>	<b>Modo desbloqueo mando y llave</b>	Ajusta si se desbloqueará la puerta del conductor o todas las puertas al accionar por primera vez la llave de contacto.	<b>Solo puerta conductor*<sup>1</sup>/ Todas las puertas</b>
	<b>Aviso de bloqueo sin llave</b>	BLOQUEO/DESbloQUEO: las luces exteriores parpadean.	<b>Activado*<sup>1</sup>/Desactivado</b>
	<b>Temporizador cierre de seguridad</b>	Cambia el tiempo que tardan las puertas en volver a bloquearse y el sistema de seguridad en ajustarse después de desbloquear el vehículo sin abrir ninguna puerta.	<b>90 seg./60 seg./30 seg.*<sup>1</sup></b>
<b>Info. Mantenimiento*</b>	—	Restablece la pantalla del sistema de información de mantenimiento*/pantalla del sistema de control del aceite* si ha realizado el mantenimiento.	Modelos con sistema de información de mantenimiento <b>Cancelar/Todos los puntos</b> Modelos con sistema de control del aceite <b>Cancelar/Restablecer</b>
<b>Configuración inicial</b>	—	Cancela los cambios personalizados que ha realizado o los restablece a los ajustes por defecto.	<b>Correcto/Cancelar</b>

\*1: Ajuste predeterminado

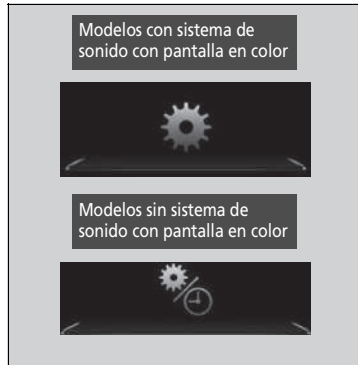

### ■ Ejemplo de los ajustes de personalización

A continuación se muestran los pasos para cambiar el ajuste de **Reinicio "Trip A"** a **Al repostar**. El ajuste por defecto de **Reinicio "Trip A"** es **Reinicio manual**.



1. Pulse el botón  para seleccionar  /  y, a continuación, pulse el botón **ENTER**.



2. Pulse el botón  /  hasta que **Configurar cuadro instrumentos** aparezca en la pantalla.
3. Pulse el botón **ENTER**.
  - **Idioma** aparece primero en la pantalla.



4. Pulse el botón ▲/▼ hasta que en la pantalla aparezca **Reinicio "Trip A"** y, a continuación, pulse el botón **ENTER**.
  - La pantalla cambia a la pantalla de configuración personalizada, en la que podrá seleccionar **Al repostar**, **Al quitar el contacto**, **Reinicio manual** o **Salir**.
  
5. Pulse el botón ▲/▼, seleccione **Al repostar** y, a continuación, pulse el botón **ENTER**.
  - Aparece la pantalla **Al repostar** y, a continuación, la pantalla regresa a la pantalla del menú de personalización.



6. Pulse el botón ▲/▼ hasta que aparezca ◀▶ en la pantalla y, a continuación, pulse el botón **ENTER**.
7. Repita el paso 6 hasta volver a la pantalla normal.





# Mandos

En este capítulo se explica cómo manejar los diversos mandos necesarios para la conducción.

<b>Reloj</b> .....	186	Alarma del sistema de seguridad.....	208	Limpiaparabrisas y lavaparabrisas.....	233
<b>Bloqueo y desbloqueo de las puertas</b>		Sensores de ultrasonido*.....	210	Control de brillo .....	237
Llave .....	188	Superbloqueo* .....	211	Botón de los retrovisores térmicos*/ luneta térmica .....	238
Potencia baja de la señal del mando a distancia de acceso sin llave* .....	190	<b>Apertura y cierre de las ventanillas</b> .....	212	Ajuste del volante.....	239
Bloqueo/desbloqueo de las puertas desde el exterior .....	191	<b>Techo solar*</b> .....	216	<b>Ajuste de los retrovisores</b>	
Bloqueo/desbloqueo de las puertas desde el interior .....	201	<b>Funcionamiento de mandos del volante</b>		Retrovisor interior .....	240
Bloqueo de seguridad para niños .....	202	Interruptor de encendido* .....	218	Retrovisores eléctricos.....	241
Bloqueo/desbloqueo automático de las puertas* .....	203	Botón ENGINE START/STOP* .....	219	<b>Ajuste de los asientos</b> .....	243
<b>Portón trasero</b> .....	204	Comparación entre el interruptor de encendido y el modo de alimentación....	222	<b>Luces interiores/elementos auxiliares interiores</b>	
<b>Sistema de seguridad</b>		Intermitentes .....	223	Luces interiores.....	252
Sistema inmovilizador.....	207	Interruptores de luces .....	224	Elementos auxiliares interiores .....	254
		Luces antiniebla delanteras* y traseras* ...	227	<b>Sistema de calefacción*</b> .....	270
		Luces de conducción diurna.....	229	<b>Climatizador*</b> .....	275
		Luces de carretera automáticas* .....	230		

\* No disponible en todos los modelos

## Ajuste del reloj





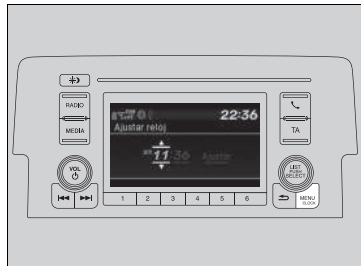

Puede ajustar la hora que aparece en la pantalla con el mando con la llave de encendido en CONTACTO \*1.

### Ajuste de la hora







#### Modelos con sistema de sonido con pantalla en color

##### ■ Uso del botón MENU/CLOCK

1. Mantenga pulsado el botón **MENU/CLOCK**.  
▶ Se ha seleccionado **Ajustar reloj**.
2. Gire  para cambiar la cifra de las horas y, a continuación, pulse .
3. Gire  para cambiar la cifra de los minutos y, a continuación, pulse .
4. Para confirmar la selección, gire  y seleccione **Ajustar** y, a continuación, pulse .

#### Modelos con sistema de sonido con pantalla

##### ■ Mediante el menú de ajustes de la pantalla de audio/información

1. Seleccione **Ajustes**.
2. Seleccione **Reloj**.
3. Seleccione **Ajuste reloj**.
4. Seleccione  o  para cambiar la hora.
5. Seleccione  o  para cambiar los minutos y, a continuación, seleccione **OK**.

### » Ajuste del reloj

Se puede personalizar la visualización del reloj para mostrar el formato de 12 o 24 horas.

▶ **Funciones configurables\*** P. 171, 388, 396

#### Modelos sin sistema de sonido con pantalla en color

No se puede ajustar la hora con el vehículo en movimiento.

#### Modelos con sistema de navegación

El reloj se actualiza automáticamente a través del sistema de sonido.

### » Uso del botón MENU/CLOCK

Estas indicaciones muestran cómo utilizar el mando de selección.

Gire  para seleccionar.





Pulse  para confirmar.

### » Mediante el menú de ajustes de la pantalla de audio/información

Se puede activar y desactivar.

▶ **Funciones configurables** P. 396

También puede ajustar el reloj tocando el reloj visualizado en la esquina superior derecha de la pantalla.

1. Toque el reloj de la pantalla durante unos segundos.
2. Seleccione **Ajuste reloj**.
3. Seleccione  o  para cambiar la hora.
4. Seleccione  o  para cambiar los minutos y, a continuación, seleccione **OK**.



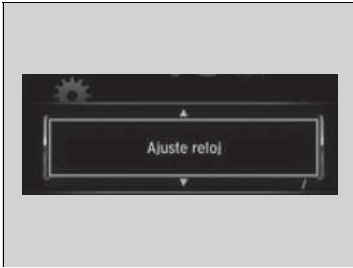
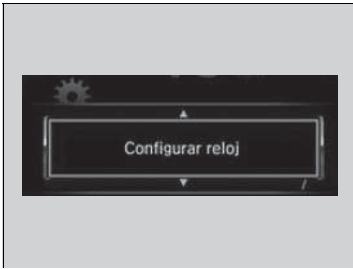

\*1: Los modelos con sistema de acceso sin llave tienen un botón **ENGINE START/STOP** en lugar de un interruptor de encendido.

\* No disponible en todos los modelos



Modelos sin sistema de sonido

■ Mediante el menú de ajustes de la interfaz de información para el conductor

1. Pulse el botón  para seleccionar  y, a continuación, pulse el botón **ENTER**.
2. Pulse el botón  hasta que aparezca en pantalla **Configurar reloj**.
3. Pulse el botón **ENTER**.
4. Pulse el botón **ENTER** para seleccionar **Ajuste reloj**.
5. Pulse el botón  para cambiar la hora y, a continuación, pulse el botón **ENTER**.
6. Pulse el botón  para cambiar los minutos y, a continuación, pulse el botón **ENTER**.
  - Se cambiará a la pantalla normal.

## Llave

Este vehículo se entrega con las siguientes llaves:



Utilice las llaves para arrancar y detener el motor, así como para bloquear y desbloquear todas las puertas y el portón trasero.

También puede utilizar el mando a distancia para bloquear y desbloquear todas las puertas y el portón trasero.

### ☒ Llave

Todas las llaves disponen de un sistema inmovilizador. El sistema inmovilizador ayuda a evitar el robo del vehículo.

☒ **Sistema inmovilizador** P. 207

Siga los siguientes consejos para evitar que se produzcan daños en las llaves:

- No deje las llaves expuestas a la luz solar directa o en lugares a temperatura elevada o con un elevado nivel de humedad.
- Evite que las llaves se caigan o depositar objetos pesados sobre ellas.
- Mantenga las llaves alejadas de líquidos, polvo y arena.
- No abra las llaves excepto para sustituir la pila.

Si los circuitos de las llaves resultan dañados, puede que el motor no arranque y que el mando a distancia no funcione.

Si las llaves no funcionan correctamente, llévelas a un concesionario para que las revisen.

### ■ Llave integrada\*

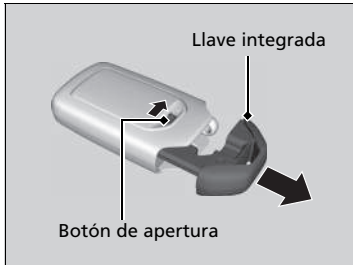

Se puede utilizar la llave integrada para bloquear/desbloquear las puertas cuando la pila del mando a distancia de acceso sin llave se está agotando y el bloqueo/desbloqueo eléctrico de las puertas está desactivado.

Para sacar la llave integrada, deslice el botón de liberación y podrá sacarla. Para volver a instalar la llave integrada, empújela en el mando a distancia sin llave hasta oír un clic.

### ■ Llave retráctil\*

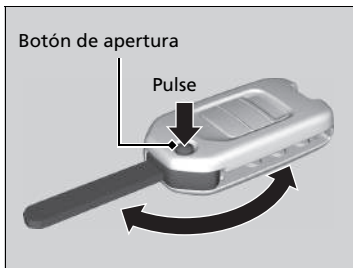

La llave se pliega en el interior del mando a distancia.

1. Pulse el botón de liberación para que salga la llave del mando a distancia.
  - Asegúrese de que la llave se extiende completamente.
2. Para cerrar la llave, pulse el botón de liberación y empuje la llave hacia dentro del mando a distancia hasta que oiga un clic.

### ▣ Llave retráctil\*

Si la llave no está totalmente extendida, es posible que el sistema inmovilizador no funcione correctamente y que el motor no arranque. Evite tocar la llave cuando se está extendiendo o retrayendo.

\* No disponible en todos los modelos

### ■ Etiqueta con el número de llave

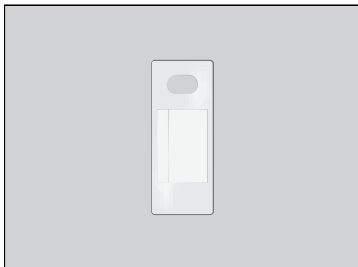

Contiene un número que es necesario para adquirir una llave de repuesto.

## Potencia baja de la señal del mando a distancia de acceso sin llave\*

El vehículo transmite ondas de radio para localizar el mando a distancia de acceso sin llave al bloquear/desbloquear las puertas y el portón trasero, o al arrancar el motor.

En los siguientes casos, el bloqueo/desbloqueo de las puertas, el portón trasero o el arranque del motor pueden verse inhibidos o su funcionamiento puede ser inestable:

- Algún equipo cercano está transmitiendo ondas de radio potentes.
- Lleva el mando a distancia de acceso sin llave junto a equipos de telecomunicaciones como ordenadores portátiles, teléfonos móviles o dispositivos inalámbricos.
- Un objeto metálico toca o cubre el mando a distancia sin llave.

### ☒ Etiqueta con el número de llave

Guarde la etiqueta con el número de llave por separado en un lugar seguro fuera del vehículo. Si desea adquirir una llave adicional, póngase en contacto con un concesionario.

Si perdiera la llave y no pudiera arrancar el motor, póngase en contacto con un concesionario.

### ☒ Potencia baja de la señal del mando a distancia de acceso sin llave\*

La comunicación entre el mando a distancia sin llave y el vehículo consume la pila del mando.

La duración de la pila es de unos dos años, aunque varía según la regularidad de uso.

La pila se consume siempre que el mando a distancia sin llave recibe ondas de radio potentes. Evite colocarlo cerca de dispositivos eléctricos como televisores y ordenadores personales.

## Bloqueo/desbloqueo de las puertas desde el exterior

### ■ Uso del sistema de acceso sin llave\*

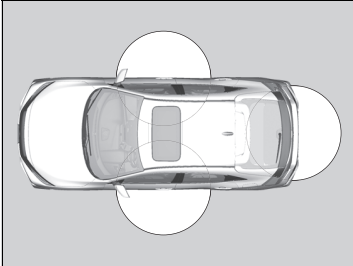

Cuando lleva el mando a distancia de acceso sin llave, puede bloquear/desbloquear las puertas y el portón trasero.

Puede bloquear/desbloquear las puertas y el portón trasero dentro de un radio de unos 80 cm de la manecilla exterior de la puerta o el botón de liberación del portón trasero.

### ☒ Bloqueo/desbloqueo de las puertas desde el exterior

Si el interruptor de las luces interiores está en la posición de puerta activada, las luces interiores se encienden cuando se pulsa el botón de desbloqueo de las puertas.

No se abre ninguna puerta: las luces se apagan transcurridos 30 segundos.

Las puertas se vuelven a bloquear: las luces se apagan inmediatamente.

➤ **Luces interiores** P. 252

### ☒ Uso del sistema de acceso sin llave\*

Si no abre ninguna puerta ni el portón trasero antes de que transcurran 30 segundos desde el desbloqueo del vehículo con el sistema de acceso sin llave, las puertas y el portón trasero se bloquearán de nuevo automáticamente.

Solo puede bloquear o desbloquear las puertas mediante el sistema de acceso sin llave cuando el modo de alimentación está en la posición VEHÍCULO APAGADO.

\* No disponible en todos los modelos



## ■ Bloqueo de las puertas y el portón trasero



### Modelos con luces antiniebla traseras

Pulse el botón de la cerradura de la puerta delantera o del portón trasero.

- Algunas de las luces exteriores parpadean tres veces, todas las puertas y el portón trasero se bloquean y el sistema de seguridad se activa.

### Modelos sin luces antiniebla traseras

Pulse el botón de la cerradura de la puerta delantera o del portón trasero.

- Algunas luces exteriores parpadean; suena el avisador acústico; todas las puertas y el portón trasero se bloquean y el sistema de seguridad se activa.

## »» Uso del sistema de acceso sin llave\*

- No deje el mando a distancia de acceso sin llave en el vehículo al salir. Llévela consigo.
- Aunque no lleve consigo el mando a distancia de acceso sin llave, puede bloquear/desbloquear las puertas y el portón trasero si hay otra persona con un mando dentro del radio de alcance.
- La puerta se puede desbloquear si la manecilla de la puerta está mojada debido a lluvia intensa o a un túnel de lavado si el mando a distancia sin llave se encuentra dentro del radio de alcance.
- Si intenta abrir una puerta delantera con la manecilla y con guantes puestos, es posible que el sensor de la puerta tarde en reaccionar o que no desbloquee las puertas.
- Tras bloquear la puerta, tiene hasta dos segundos para tirar de la manecilla y confirmar que efectivamente la puerta está cerrada. Si tiene que desbloquear la puerta justo después de haberla bloqueado, espere al menos dos segundos antes de tirar de la manecilla; de lo contrario, la puerta no se desbloqueará.
- Es posible que la puerta no se abra si tira de ella inmediatamente después de haber tirado de la manecilla de la puerta. Vuelva a tirar de la manecilla y verifique que la puerta está desbloqueada antes de tirar de ella.
- Incluso dentro del radio de 80 cm, es posible que no pueda bloquear/desbloquear las puertas ni el portón trasero con el mando a distancia de acceso sin llave si apunta con el mando por encima o por debajo de la manecilla exterior.
- Es posible que el mando a distancia sin llave no funcione si está demasiado cerca de la puerta y del cristal de la puerta.

## ■ Desbloqueo de las puertas y el portón trasero

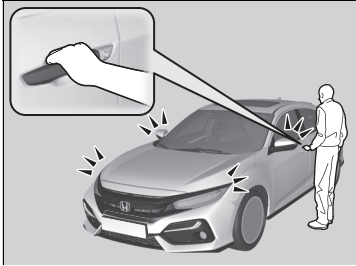

### Modelos con luces antiniebla traseras

Accione la manecilla de la puerta del conductor:

- ▶ La puerta del conductor se desbloquea.
- ▶ Algunas de las luces exteriores parpadean una vez.

Accione la manecilla de la puerta del acompañante:

- ▶ Todas las puertas y el portón trasero se desbloquean.
- ▶ Algunas de las luces exteriores parpadean una vez.

### Modelos sin luces antiniebla traseras

Accione la manecilla de la puerta del conductor:

- ▶ La puerta del conductor se desbloquea.
- ▶ Algunas luces exteriores parpadean dos veces y el avisador acústico suena dos veces.

Accione la manecilla de la puerta del acompañante:

- ▶ Todas las puertas y el portón trasero se desbloquean.
- ▶ Algunas luces exteriores parpadean dos veces y el avisador acústico suena dos veces.

## »» Uso del sistema de acceso sin llave\*

### Modelos sin sistema de sonido con pantalla

Los ajustes de parpadeo de las luces y del modo de desbloqueo de puertas se pueden personalizar en la interfaz de información para el conductor.

➤ **Funciones configurables\*** P. 171

### Modelos con sistema de sonido con pantalla

Los ajustes de parpadeo de las luces, del avisador acústico\* y del modo de desbloqueo de puertas se pueden personalizar en la pantalla del sistema de sonido/información.

➤ **Funciones configurables** P. 396

\* No disponible en todos los modelos



**Modelos con luces antiniebla traseras**

Pulse el botón de liberación del portón trasero.

- El portón trasero se desbloquea.
- Algunas de las luces exteriores parpadean una vez.

➤ **Apertura/cierre del portón trasero** P. 205

**Modelos sin luces antiniebla traseras**

Pulse el botón de liberación del portón trasero.

- El portón trasero se desbloquea.
- Algunas luces exteriores parpadean dos veces y el avisador acústico suena dos veces.

➤ **Apertura/cierre del portón trasero** P. 205

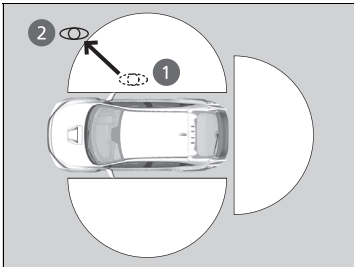
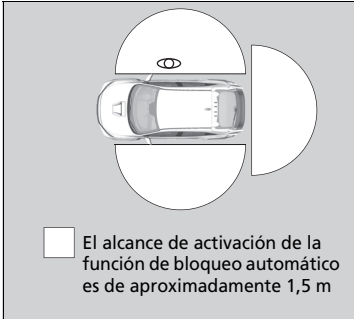

### ■ Bloqueo de las puertas y el portón trasero (bloqueo automático al alejarse\*)

Si se aleja del vehículo mientras lleva consigo el mando a distancia sin llave, las puertas y el portón trasero se bloquearán automáticamente.

La función de bloqueo automático se activa cuando todas las puertas y el portón trasero están cerrados y el mando a distancia sin llave se encuentra dentro de un radio de aproximadamente 1,5 m de la manecilla exterior de la puerta.

Salga del vehículo con el mando a distancia sin llave y cierre las puertas.

**1.** En un radio de aproximadamente 1,5 m del vehículo.

► El avisador acústico suena; se activará la función de bloqueo.

**2.** Lleve el mando a distancia sin llave a más de 1,5 m del vehículo aproximadamente y permanezca fuera de este alcance durante 2 segundos o más.

► Algunas luces exteriores parpadearán; el avisador acústico suena; todas las puertas y el portón trasero se bloquearán.

### ▣ Bloqueo de las puertas y el portón trasero (bloqueo automático al alejarse\*)

La función de bloqueo automático está desactivada como ajuste de los valores predeterminados de fábrica. La función de bloqueo automático puede activarse utilizando la pantalla del sistema de sonido/información.

Si activa la función de bloqueo automático con la pantalla del sistema de sonido/información, solo puede activar esta función el mando a distancia que se usó para desbloquear la puerta del conductor antes del cambio de ajuste.

► **Funciones configurables** P. 396

Después de activar la función de bloqueo automático, cuando permanece dentro del alcance de funcionamiento del bloqueo/desbloqueo, el testigo del mando a distancia sin llave seguirá parpadeando hasta que las puertas estén bloqueadas.

Cuando permanece junto al vehículo dentro del alcance de funcionamiento, las puertas y el portón trasero se bloquean automáticamente 30 segundos después de que suene el avisador acústico que indica que se ha activado la función de bloqueo automático.

Si abre una puerta o el portón trasero después de activar la función de bloqueo automático, suena un avisador acústico y se retrasará la función de bloqueo automático hasta que todas las puertas y el portón trasero estén cerrados.

En las siguientes circunstancias, la función de bloqueo automático no se activará:

- El mando a distancia está dentro del vehículo.
  - El avisador acústico no sonará.
- El mando a distancia está fuera de su alcance de funcionamiento antes de que se cierren todas las puertas y el portón trasero.
  - El avisador acústico sonará.

\* No disponible en todos los modelos

Para desactivar temporalmente la función:

1. Ajuste el modo de alimentación a la posición de OFF.
2. Abra la puerta del conductor.
3. Mediante el interruptor de bloqueo centralizado de puertas, active el bloqueo como se indica: Bloquear → Desbloquear → Bloquear → Desbloquear.
  - El avisador acústico suena y la función se desactiva.

Para restablecer la función:

- Ajuste el modo de alimentación a la posición de CONTACTO.
- Bloquee el vehículo sin utilizar la función de bloqueo automático.
- Con el mando a distancia sin llave encima, aléjese del alcance de funcionamiento de la función de bloqueo automático.
- Abra cualquier puerta.

#### ►► Bloqueo de las puertas y el portón trasero (bloqueo automático al alejarse\*)

El bloqueo automático no funciona cuando se cumple cualquiera de las siguientes condiciones.

- El mando a distancia sin llave se encuentra en el interior del vehículo.
- El capó, una de las puertas o el portón trasero no están cerrados.
- El modo de alimentación está en una posición que no sea OFF.
- El mando a distancia sin llave no se encuentra dentro de un radio aproximado de 1,5 m del vehículo cuando sale del vehículo y cierra las puertas.

#### **Avisador acústico de detención del funcionamiento de la función de bloqueo automático**

Después de activar la función de bloqueo automático, el avisador acústico de detención de bloqueo automático suena durante aproximadamente dos segundos en los siguientes casos:

- El mando a distancia sin llave se mete en el vehículo por una de las ventanas.
- Se encuentra demasiado cerca del vehículo.
- El mando a distancia sin llave se mete en el portón trasero.

Si el avisador acústico de advertencia suena, compruebe que lleva consigo el mando a distancia sin llave. A continuación, abra/cierre una puerta y confirme que el avisador acústico de activación del bloqueo automático suena una vez.

## Uso del mando a distancia

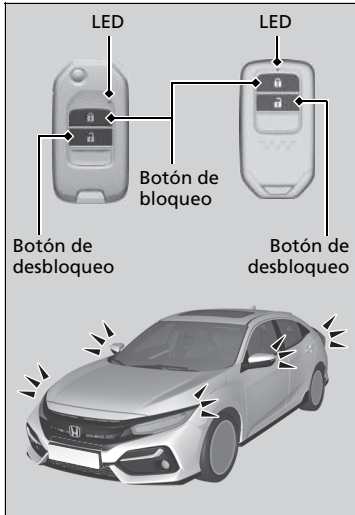

### ■ Bloqueo de las puertas y el portón trasero

#### Modelos con luces antiniebla traseras

Pulse el botón de bloqueo.

- ▶ Algunas de las luces exteriores parpadearán tres veces, todas las puertas y el portón trasero se bloquean, y el sistema de seguridad se activa.

#### Modelos sin luces antiniebla traseras

Pulse el botón de bloqueo.

#### Una vez:

- ▶ Algunas de las luces exteriores parpadearán; todas las puertas y el portón trasero se bloquean y el sistema de seguridad se activa.

#### Dos veces (antes de los cinco segundos tras pulsar por primera vez):

- ▶ Suena el avisador acústico y se confirma que el sistema de seguridad está activado.

## ⌘ Uso del mando a distancia

Si no abre ninguna puerta ni el portón trasero antes de que transcurran 30 segundos desde el desbloqueo del vehículo con el mando a distancia, las puertas y el portón trasero se bloquearán de nuevo automáticamente.

Puede cambiar el ajuste del temporizador de nuevo bloqueo.

➤ **Funciones configurables\*** P. 171, 396

#### Modelos sin sistema de acceso sin llave

El mando a distancia no funciona cuando la llave está introducida en el interruptor de encendido.

#### Modelos con sistema de acceso sin llave

Solo puede bloquear o desbloquear las puertas mediante el mando a distancia cuando el modo de alimentación está en la posición VEHÍCULO APAGADO.

#### Modelos con sistema de acceso sin llave

#### Modelos con volante a la derecha

#### Modelos con luces antiniebla traseras

No se pueden bloquear las puertas desde el exterior si el mando a distancia se encuentra en el interior del vehículo y suena el avisador acústico. Si desea bloquear una puerta mientras el mando todavía está en el vehículo, realice alguna de las siguientes acciones cuatro veces:

- Pulse el botón de bloqueo en el mando a distancia sin llave.
- Gire la llave en el cilindro para bloquear.
- Pulse el botón de bloqueo de la puerta en la manecilla de la puerta o el portón trasero.

#### Todos los modelos

El mando a distancia utiliza señales de baja potencia, de modo que su funcionamiento puede variar dependiendo del entorno.

\* No disponible en todos los modelos

## ■ Desbloqueo de las puertas y el portón trasero

### Modelos con luces antiniebla traseras

Pulse el botón de desbloqueo.

#### Una vez:

- ▶ Parpadean una vez algunas de las luces exteriores y se desbloquea la puerta del conductor.

#### Dos veces:

- ▶ El resto de puertas y el portón trasero se desbloquean.

### Modelos sin luces antiniebla traseras

Pulse el botón de desbloqueo.

#### Una vez:

- ▶ Parpadean dos veces algunas de las luces exteriores y se desbloquea la puerta del conductor.

#### Dos veces:

- ▶ El resto de puertas y el portón trasero se desbloquean.

## »» Uso del mando a distancia

El mando a distancia no puede bloquear el vehículo con una puerta abierta.

Si la distancia de alcance del mando a distancia varía, probablemente la pila tenga poca carga. Si el LED no se enciende al pulsar el botón, la pila está agotada.

### »» Sustitución de la pila de botón P. 727

Puede personalizar el ajuste del modo de desbloqueo de las puertas.

### »» Funciones configurables\* P. 171, 396

## ■ Bloqueo/desbloqueo de las puertas con una llave

Si el botón de bloqueo o desbloqueo del mando a distancia no funciona, utilice la llave en su lugar.

### 🔧 Sustitución de la pila de botón P. 727

Introduzca la llave completamente y gírela.

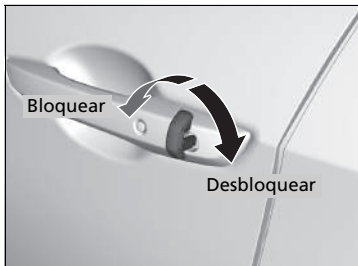

## 🔑 Bloqueo/desbloqueo de las puertas con una llave

Al bloquear la puerta del conductor con la llave, el resto de puertas y el portón trasero se bloquearán al mismo tiempo. Al desbloquear, la puerta del conductor se desbloqueará en primer lugar. Si gira la llave una segunda vez transcurridos pocos segundos, no se desbloqueará el resto de las puertas ni el portón trasero.

Si se desbloquean las puertas con la llave, suena la alarma del sistema de seguridad. Desbloquee siempre las puertas con el mando a distancia.



## ■ Bloqueo de una puerta sin llave

Si no lleva la llave consigo, o si por alguna razón no se puede bloquear una puerta con la llave, la puerta se puede bloquear sin la llave.

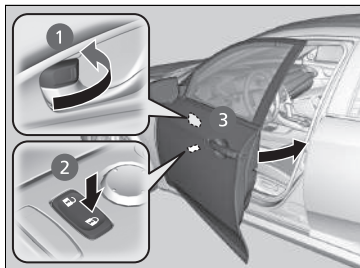

### ■ Bloqueo de la puerta del conductor

Empuje la lengüeta de bloqueo hacia delante **1** o empuje el interruptor de bloqueo centralizado de puertas en la dirección de bloqueo **2** y, a continuación, tire de la manecilla exterior de la puerta y mantenga la posición **3**. Cierre la puerta y suelte la manecilla.

### ■ Bloqueo de las puertas de los pasajeros

Empuje la lengüeta de bloqueo hacia delante y cierre la puerta.

## ■ Sistema de prevención de bloqueo involuntario

### Modelos sin sistema de acceso sin llave

Las puertas y el portón trasero no se bloquearán si la llave de contacto está en el interruptor de encendido.

### Modelos con sistema de acceso sin llave

Las puertas y el portón trasero no se bloquearán si el mando a distancia de acceso sin llave está dentro del vehículo.

## ►► Bloqueo de una puerta sin llave

Al bloquear la puerta del conductor, el resto de puertas y el portón trasero se bloquean al mismo tiempo. Antes de bloquear una puerta, asegúrese de que la llave no se quede en el interior del vehículo.

## Bloqueo/desbloqueo de las puertas desde el interior

### ■ Uso de la lengüeta de bloqueo

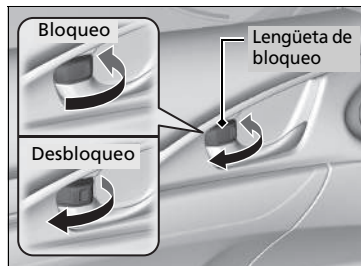

#### ■ Bloqueo de una puerta

Empuje la lengüeta de bloqueo hacia adelante.

#### ■ Desbloqueo de una puerta

Tire de la lengüeta de bloqueo hacia atrás.

### ■ Desbloqueo mediante la manecilla interior de la puerta delantera

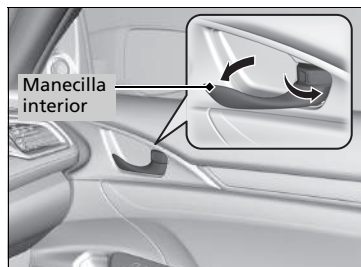

Tire de la manecilla interior de la puerta delantera.

- La puerta se desbloquea y se abre en un único movimiento.

### ☒ Uso de la lengüeta de bloqueo

Si bloquea la puerta del conductor con la lengüeta de bloqueo, el resto de puertas y el portón trasero se bloquearán al mismo tiempo.

Si desbloquea la puerta del conductor con la lengüeta de bloqueo, solamente se desbloqueará la puerta del conductor.

### ☒ Desbloqueo mediante la manecilla interior de la puerta delantera

Las manecillas interiores de las puertas delanteras están diseñadas para que los ocupantes de los asientos delanteros abran la puerta con un solo movimiento. Sin embargo, esta característica requiere que los ocupantes de los asientos delanteros nunca tiren de la manecilla interior de la puerta con el vehículo en movimiento.

Los niños siempre deberán viajar en los asientos traseros, pues las puertas disponen de bloqueos de seguridad para niños.

- ☒ **Bloqueo de seguridad para niños** P. 202

## ■ Uso del interruptor de bloqueo centralizado de puertas

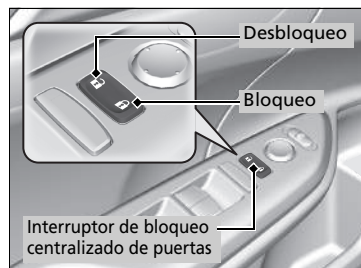

Pulse el interruptor de bloqueo centralizado de puertas como se muestra para bloquear o desbloquear todas las puertas y el portón trasero.

## Bloqueo de seguridad para niños

El bloqueo de seguridad para niños evita que las puertas traseras se puedan abrir desde el interior independientemente de la posición de la lengüeta de bloqueo.

### ■ Ajuste del bloqueo de seguridad para niños

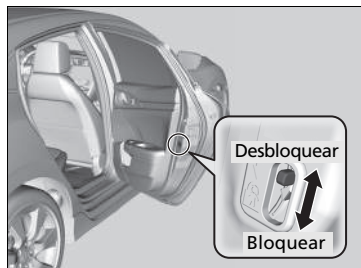

Mueva la palanca de la puerta trasera a la posición de bloqueo y cierre la puerta.

#### ■ Al abrir la puerta

Utilice la manecilla exterior de la puerta para abrirla.

### ►► Uso del interruptor de bloqueo centralizado de puertas

Al bloquear/desbloquear una de las puertas delanteras con el interruptor de bloqueo centralizado de puertas, el resto de las puertas y el portón trasero se bloquean/desbloquean al mismo tiempo.

### ►► Bloqueo de seguridad para niños

Para abrir la puerta desde el interior cuando el bloqueo de seguridad para niños está activado, coloque la lengüeta de bloqueo en la posición de desbloqueo, baje la luneta, saque la mano por la ventana y tire de la manecilla exterior de la puerta.

## Bloqueo/desbloqueo automático de las puertas\*

El vehículo bloquea todas las puertas o desbloquea la puerta del conductor automáticamente cuando se cumple una condición determinada.

### ■ Bloqueo automático de las puertas

#### ■ Modo de bloqueo de transmisión

Todas las puertas y el portón trasero se bloquean cuando la velocidad del vehículo alcanza unos 15 km/h.

### ■ Desbloqueo automático de puertas

#### ■ Modo de desbloqueo del modo de alimentación

La puerta del conductor se desbloquea cuando el modo de alimentación deja de estar en la posición de CONTACTO. Los ajustes pueden modificarse para desbloquear todas las puertas y el portón trasero.

### ⊞ Bloqueo/desbloqueo automático de las puertas\*

Puede desactivar o cambiar a otro ajuste de bloqueo/desbloqueo automático de las puertas con la pantalla del sistema de sonido/información.

➤ **Funciones configurables** P. 396

\* No disponible en todos los modelos

### Precauciones a la hora de abrir/cerrar el portón trasero

Antes de abrir o cerrar el portón trasero, asegúrese de que no haya objetos ni personas cerca.

- Abra el portón trasero completamente.
  - ▶ Si no se abre del todo, puede empezar a cerrarse por su propio peso.
- Tenga cuidado cuando haya viento. El viento puede hacer que el portón trasero se cierre.

Mantenga el portón trasero cerrado durante la conducción para:

- ▶ Evitar posibles daños.
- ▶ Impedir la entrada de gases de escape al interior del vehículo.
  - ❗ **Monóxido de carbono** P. 104

#### ⚠ Precauciones a la hora de abrir/cerrar el portón trasero

### ⚠ ADVERTENCIA

**Si alguien interfiere en la apertura o el cierre del portón trasero, podría ocasionarse un accidente con lesiones graves.**

**Antes de abrir o cerrar el portón trasero, confirme que no haya nadie cerca.**

Al cerrar el portón trasero, asegúrese de no golpear la cabeza ni de colocar las manos entre el portón trasero y el maletero.

Al guardar o sacar equipaje del maletero con el motor en ralentí, no se ponga delante del tubo de escape. Puede sufrir quemaduras.

No permita que ningún acompañante viaje en el maletero. Pueden sufrir lesiones durante un frenado brusco, una aceleración repentina o una colisión.

## Apertura/cierre del portón trasero

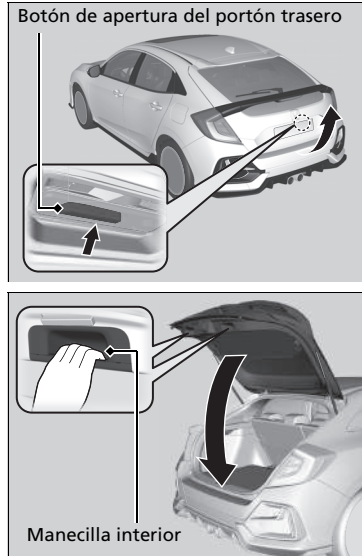

Al desbloquear todas las puertas o al pulsar el botón de desbloqueo de portón trasero del mando a distancia, se desbloqueará el portón trasero. Pulse el botón de liberación del portón trasero y levántelo para abrirlo.

### Modelos con sistema de acceso sin llave

Si lleva consigo el mando a distancia de acceso sin llave, no tiene que desbloquear el portón trasero antes de abrirlo.

### Todos los modelos

Para cerrar el portón trasero, use la manecilla interior, bájelo y empújelo para cerrarlo desde fuera.

Si cierra el portón trasero cuando la puerta del conductor está bloqueada, el portón trasero se bloquea automáticamente.

### Modelos con luces antiniebla traseras

- Algunas de las luces exteriores parpadearán tres veces.

### Modelos sin luces antiniebla traseras

- Algunas de las luces exteriores parpadearán.

### Apertura/cierre del portón trasero

#### Modelos con sistema de acceso sin llave

- No deje el mando a distancia de acceso sin llave en el vehículo al salir. Llévela consigo.
- Aunque no lleve consigo el mando a distancia de acceso sin llave, puede desbloquear el portón trasero si hay otra persona con un mando dentro del radio de alcance.
- No deje el mando a distancia de acceso sin llave en el maletero ni cierre el portón trasero si todas las puertas están bloqueadas. Sonará el avisador acústico y el portón trasero no podrá bloquearse.

## ■ Uso del mando a distancia

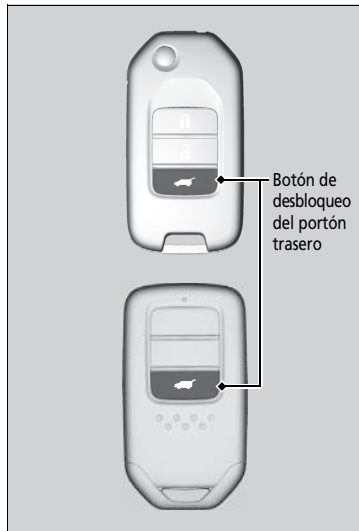

Pulse el botón de desbloqueo del portón trasero para desbloquear el portón trasero.

## ▣ Uso del mando a distancia

Si ha desbloqueado y abierto el portón trasero con el mando a distancia, al cerrar, el portón trasero se bloqueará automáticamente.

## Sistema inmovilizador

El sistema inmovilizador evita que se pueda arrancar el vehículo con una llave que no haya sido registrada previamente. Cada llave contiene unos transmisores electrónicos que utilizan señales electrónicas para verificar la llave.

Tenga en cuenta los puntos siguientes al introducir la llave en el interruptor de encendido\* o al pulsar el botón **ENGINE START/STOP**†:

- No acerque al interruptor de encendido\* o al botón **ENGINE START/STOP**† objetos que emitan ondas de radio potentes.
- Asegúrese de que la llave no está tapada ni en contacto con objetos metálicos.
- No acerque una llave del sistema inmovilizador de otro vehículo al interruptor de encendido\* o al botón **ENGINE START/STOP**†.
- No ponga la llave cerca de elementos magnéticos. Los dispositivos electrónicos, como televisores y sistemas de sonido, emiten campos magnéticos fuertes. Tenga en cuenta que incluso un llavero puede magnetizarse.

\* No disponible en todos los modelos

### » Sistema inmovilizador

#### AVISO

Dejar la llave en el vehículo puede causar el robo o desplazamiento accidental del vehículo. Llévase siempre la llave al abandonar el vehículo.

No modifique este sistema ni añada otros dispositivos. De lo contrario, puede causar daños al sistema y el vehículo puede dejar de funcionar.

Si el sistema no reconoce repetidamente la codificación de la llave, póngase en contacto con un concesionario. Si ha perdido la llave y no puede poner el vehículo en marcha, póngase en contacto con un concesionario.

#### Modelos con volante a la derecha

#### Modelos con luces antiniebla traseras

La primera vez que arranque el vehículo tras la desconexión de la batería, hágalo con el pedal del freno pisado.



## Alarma del sistema de seguridad

La alarma del sistema de seguridad se activa cuando el portón trasero, el capó o las puertas se fuerzan para abrirse. La alarma no se activa cuando se abren el portón trasero o las puertas con el mando a distancia o el sistema de acceso sin llave\*.

### ■ Cuando se activa la alarma del sistema de seguridad

La bocina sonará de forma intermitente y las luces exteriores parpadearán.

### ■ Para desactivar la alarma del sistema de seguridad

Desbloquee el vehículo utilizando un mando a distancia o sistema de acceso sin llave\*, o gire el interruptor de encendido a la posición de CONTACTO **II**\*1. Se desactivará el sistema, la bocina y las luces que parpadearan.

### ■ Ajuste de la alarma del sistema de seguridad

La alarma del sistema de seguridad se activa automáticamente cuando se cumplen las condiciones siguientes:

- El interruptor de encendido está en la posición de BLOQUEO **0**\*1 y la llave se ha extraído del interruptor de encendido.
- El capó está cerrado.
- Todas las puertas y el portón trasero se bloquean desde el exterior con la llave, el mando a distancia o el sistema de acceso sin llave\*.

### ■ Cuando se activa la alarma del sistema de seguridad

El testigo de la alarma del sistema de seguridad parpadea en el panel de instrumentos y el intervalo de parpadeo cambia después de unos 15 segundos.

\*1: Los modelos con sistema de acceso sin llave tienen un botón **ENGINE START/STOP** en lugar de un interruptor de encendido.

\* No disponible en todos los modelos

### » Alarma del sistema de seguridad

No modifique este sistema ni añada otros dispositivos. De lo contrario, puede causar daños al sistema y el vehículo puede dejar de funcionar.

La alarma del sistema de seguridad continuará durante aproximadamente 5 minutos antes de que el sistema de seguridad se desactive.

El sistema pasará por diez ciclos de 30 segundos, durante los que sonará la bocina y parpadeará un testigo de emergencia. Según las circunstancias, el sistema de seguridad podría seguir funcionando durante más de 5 minutos.

No active la alarma del sistema de seguridad si hay alguna persona en el interior del vehículo o alguna ventanilla abierta. El sistema se puede activar accidentalmente en los siguientes casos:

- Desbloqueo de la puerta con la lengüeta de bloqueo.
- Si se abre el capó con el dispositivo de apertura del capó.

Si la batería se descarga completamente con la alarma del sistema de seguridad activada, es posible que se vuelva a activar al recargar o sustituir la batería.

Si esto ocurre, desactive la alarma del sistema de seguridad desbloqueando una puerta con el mando a distancia o el sistema de acceso sin llave\*.

Si se desbloquea una puerta con la llave cuando el sistema de seguridad está activado, la alarma se apagará.

### ■ Para desconectar la alarma del sistema de seguridad

La alarma del sistema de seguridad se desconecta cuando el vehículo se desbloquea utilizando el mando a distancia o el sistema de acceso sin llave\*, o cuando el interruptor de encendido está en la posición de CONTACTO \*1. El testigo de la alarma del sistema de seguridad se apaga al mismo tiempo.

\*1: Los modelos con sistema de acceso sin llave tienen un botón **ENGINE START/STOP** en lugar de un interruptor de encendido.

\* No disponible en todos los modelos

#### ▶ Alarma del sistema de seguridad

##### Modelos con sensores de ultrasonido

El sistema se puede activar accidentalmente en los casos siguientes:

- El vehículo se estaciona en un garaje automatizado.
- El vehículo se lava con agua a alta presión o se pasa a través de un túnel de lavado.
- El vehículo se transporta por tren, ferry o remolque.
- El vehículo se somete a fuerte lluvia o tiempo tormentoso.
- Se retira hielo del vehículo.

Puede utilizar el botón OFF de los sensores de ultrasonido para evitar que la alarma del sistema de seguridad se active accidentalmente.

▶ **Sensores de ultrasonido**\* P. 210

## Sensores de ultrasonido\*

Los sensores de ultrasonido se activan solamente cuando se activa la alarma del sistema de seguridad. Si los sensores detectan a un intruso moviéndose alrededor del vehículo o accediendo a su interior a través de una ventanilla, el sensor activará la alarma.

### ■ Para activar la alarma del sistema de seguridad sin activar los sensores de ultrasonido



Puede activar la alarma del sistema de seguridad sin activar el sensor de ultrasonido.

Para desactivar el sistema de sensores de ultrasonido después de haber sacado la llave del interruptor de encendido o con la llave en la posición ACCESORIOS **I** o BLOQUEO **0**\*1.

► El testigo  se enciende de color rojo.

Para volver a activarlo, pulse el botón OFF de los sensores de ultrasonido.



Los sensores de ultrasonido se encienden cada vez que se activa la alarma del sistema de seguridad, incluso si los apagó la última vez.



\*1: Los modelos con sistema de acceso sin llave tienen un botón **ENGINE START/STOP** en lugar de un interruptor de encendido.

\* No disponible en todos los modelos

### ►► Sensores de ultrasonido\*

Tanto si se activan los sensores de ultrasonido como si no, el sistema de seguridad solo se puede desconectar con el mando a distancia o el sistema de acceso sin llave\*, no con la llave.

Es posible confirmar si el sistema de seguridad del vehículo se ha activado sin su conocimiento. Si se activa el sistema de seguridad, el testigo  parpadeará durante 5 minutos después de desbloquear la puerta y desactivar el sistema. No obstante, si arranca el motor, el testigo  dejará de parpadear después de 5 segundos.

Si el sensor de ultrasonido funciona mal o hay otro problema, el testigo  se encenderá durante 5 minutos después de que desbloquee la puerta y desactive el sistema. No obstante, si se arranca el motor, el testigo  se apagará.

Los sensores de ultrasonido pueden activar accidentalmente el sistema de seguridad cuando:

- Hay alguien en el vehículo.
- Hay una ventanilla abierta.
- Hay accesorios o ropa colgando del vehículo.

## Superbloqueo\*

La función de superbloqueo desactiva las lengüetas de bloqueo en todas las puertas.

### ■ Para activar la función de superbloqueo

- Gire la llave en la puerta del conductor hacia el frente del vehículo dos veces en un lapso de cinco segundos.
- Pulse el botón de bloqueo en el mando a distancia dos veces en un plazo de cinco segundos.

### Modelos con sistema de acceso sin llave

- Pulse el botón de bloqueo de la puerta en la manecilla de la puerta o el portón trasero dos veces en cinco segundos.

### ■ Para cancelar la función de superbloqueo

Desbloquee la puerta del conductor con el mando a distancia o con el sistema de acceso sin llave\*.

### Superbloqueo\*

## ⚠ ADVERTENCIA

No debe haber ninguna persona dentro del vehículo con el superbloqueo activado. Las personas encerradas en el interior pueden ponerse enfermas de gravedad o incluso morir a causa del calor acumulado en el interior del vehículo si este se ha dejado bajo el sol.

Asegúrese de que no haya personas en el interior del vehículo antes de activar el superbloqueo.

No desbloquee la puerta utilizando la llave. La alarma del sistema de seguridad se activa.

Una vez que se ha activado la función de superbloqueo, permanecerá activada incluso al desbloquear el portón trasero.

\* No disponible en todos los modelos

## Apertura/cierre de los elevalunas eléctricos

Los elevalunas eléctricos pueden abrir y cerrar las ventanillas con el interruptor de encendido en la posición de CONTACTO <sup>\*1</sup> mediante los interruptores de las puertas.

Los interruptores del lado del conductor se pueden utilizar para abrir y cerrar todas las ventanillas. El botón de bloqueo de los elevalunas eléctricos del lado del conductor debe estar desactivado (testigo apagado) para poder abrir y cerrar las ventanillas desde cualquier otro sitio que no sea el asiento del conductor.

Al pulsar el botón de bloqueo de los elevalunas eléctrico, se encenderá el testigo y solamente se podrá accionar la ventanilla del conductor. Active el bloqueo de los elevalunas si hay un niño en el vehículo.

### Apertura/cierre de las ventanillas con función de apertura/cierre automáticos



#### Funcionamiento manual

**Para abrir:** pulse el interruptor hacia abajo ligeramente hasta que se alcance la posición que se desee.

**Para cerrar:** tire del interruptor hacia arriba ligeramente hasta que se alcance la posición que se desee.

#### Funcionamiento automático

**Para abrir:** pulse firmemente el interruptor hacia abajo.

**Para cerrar:** pulse firmemente el interruptor hacia arriba.

La ventanilla se abrirá o se cerrará completamente. Para detener la ventanilla en cualquier momento, presione el interruptor brevemente en la dirección correspondiente.

\*1: Los modelos con sistema de acceso sin llave tienen un botón **ENGINE START/STOP** en lugar de un interruptor de encendido.

\* No disponible en todos los modelos

### Apertura/cierre de los elevalunas eléctricos

## ⚠️ ADVERTENCIA

Los elevalunas eléctricos pueden producir lesiones graves si al cerrarse atrapan la mano o los dedos de una persona.

Asegúrese de que los ocupantes están apartados de las ventanillas al cerrarlas.

**ADVERTENCIA:** Llévase siempre la llave de contacto al abandonar el vehículo o cuando lo deje con otros ocupantes dentro.

Los elevalunas eléctricos pueden funcionar hasta 10 minutos después de haber girado el interruptor de encendido a la posición de BLOQUEO <sup>\*1</sup>.

**Función de apertura/cierre automáticos en las ventanillas delanteras**  
Si se abre cualquiera de las puertas delanteras se desactiva esta función.

**Función de apertura/cierre automáticos en todas las ventanillas**  
Esta función se anula si cierra la puerta del conductor.

#### Autorretroceso

Si el elevalunas eléctrico detecta resistencia al cerrar las ventanillas automáticamente, detiene el cierre y acciona la apertura.

La función de autorretroceso de la ventanilla del conductor se desactiva si se pulsa continuamente del interruptor hacia arriba.

La función de autorretroceso desactiva la detección cuando la ventanilla está a punto de cerrarse para asegurarse de que se cierra completamente.

### ■ Apertura/cierre de ventanillas sin función de apertura/cierre automáticos\*

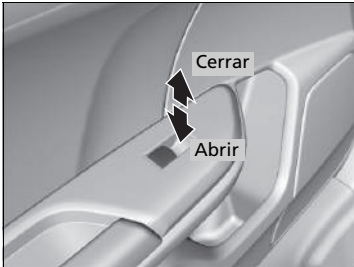

**Para abrir:** pulse el interruptor hacia abajo.

**Para cerrar:** pulse el interruptor hacia arriba.

Suelte el interruptor cuando la ventanilla llegue a la posición que desee.

\* No disponible en todos los modelos

Función de apertura/cierre automáticos en todas las ventanillas

## ■ Apertura/cierre de ventanillas con mando a distancia

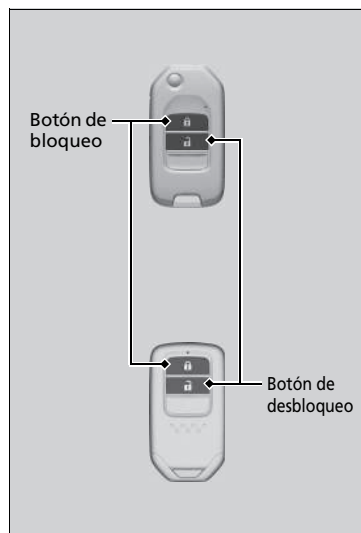

**Para abrir:** pulse el botón de desbloqueo y, antes de que pasen 10 segundos, vuelva a pulsarlo y manténgalo pulsado.

**Para cerrar:** pulse el botón de bloqueo y, antes de que pasen 10 segundos, vuelva a pulsarlo y manténgalo pulsado.

Si las ventanillas se detienen en la posición intermedia, vuelva a repetir el proceso.

## ▣ Apertura/cierre de ventanillas con mando a distancia

Si abre/cierra las ventanillas con el mando a distancia, el techo solar\* se abrirá/cerrará automáticamente junto con ellas.

Función de apertura/cierre automáticos en todas las ventanillas

## ■ Cierre de ventanillas con la llave



**Para cerrar:** bloquee la puerta del conductor con la llave. Antes de que transcurran 10 segundos desde que la llave se colocó de nuevo en la posición central, gire la llave en el sentido de bloqueo y manténgala en esa posición.

Suelte la llave para detener las ventanillas en la posición que desee. Si desea reajustar la posición, repita la misma operación.

## ▣ Cierre de ventanillas con la llave

Si cierra las ventanillas con la llave, el techo solar\* se cerrará automáticamente junto con ellas.

\* No disponible en todos los modelos



## Apertura/cierre del techo solar

Puede hacer funcionar el techo solar con el modo de alimentación en la posición de CONTACTO. Utilice el interruptor en la parte delantera del techo para abrir y cerrar el techo solar.

### ■ Uso del interruptor del techo solar

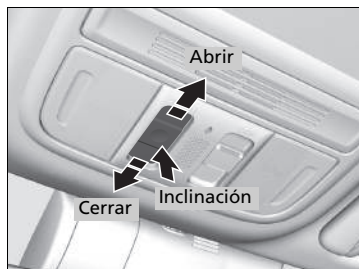

#### ■ Funcionamiento automático

**Para abrir:** tire firmemente del interruptor hacia atrás.

**Para cerrar:** pulse firmemente el interruptor hacia adelante.

El techo solar se abre o cierra por completo de forma automática. Para detener el techo solar en la posición intermedia, pulse el interruptor brevemente.

#### ■ Funcionamiento manual

**Para abrir:** tire del interruptor hacia atrás ligeramente hasta que se alcance la posición que se desee.

**Para cerrar:** pulse el interruptor hacia delante ligeramente y manténgalo hasta que se alcance la posición que desee.

#### ■ Inclinación del techo solar hacia arriba

**Para inclinar:** pulse el centro del interruptor del techo solar.

**Para cerrar:** pulse el interruptor hacia delante firmemente y, a continuación, suéltelo.

### » Techo solar\*

## ⚠ ADVERTENCIA

El techo solar puede producir lesiones graves si, al abrirse o cerrarse, atrapa la mano o los dedos de una persona.

Antes de abrir o cerrar el techo solar asegúrese de que nadie tiene las manos o los dedos cerca.

**ADVERTENCIA:** Llévase siempre la llave de contacto al abandonar el vehículo o cuando lo deje con otros ocupantes dentro.

### AVISO

Abrir el techo solar en temperaturas bajo cero o cuando está cubierto de nieve o hielo puede dañar el panel o el motor del techo solar.

El techo solar eléctrico puede funcionar hasta 10 minutos después de fijar el modo de alimentación en la posición de DESACTIVADO.

Esta función se anula si cierra la puerta del conductor.

#### » Apertura/cierre del techo solar

Cuando se detecta resistencia, la función de autorretroceso hace que el techo solar cambie el sentido y, finalmente, se detenga. La función de autorretroceso desactiva la detección cuando el techo solar está a punto de cerrarse para asegurarse de que se cierra completamente. Asegúrese de que ningún objeto ni, por ejemplo, los dedos de alguna persona, están cerca del techo solar.

Se puede utilizar el mando a distancia o la llave para accionar el techo solar.

- **Apertura/cierre de ventanillas con mando a distancia** P. 214
- **Cierre de ventanillas con la llave** P. 215

## Interruptor de encendido\*

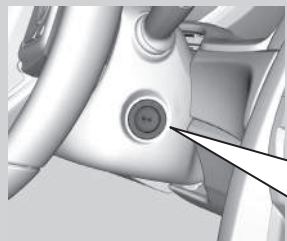

- 0** BLOQUEO: en esta posición se introduce y retira la llave.
- I** ACCESORIOS: en esta posición se accionan el sistema de sonido\* y los demás accesorios.
- II** CONTACTO: esta posición se utiliza para circular.
- III** ARRANQUE: esta posición se utiliza para arrancar el motor. El interruptor vuelve a CONTACTO **II** al soltar la llave.

### » Interruptor de encendido\*

#### Modelos con transmisión manual

## ⚠ ADVERTENCIA

Si retira la llave del interruptor de encendido mientras conduce, se bloqueará la dirección. Esto puede hacer que se pierda el control del vehículo.

Retire la llave del interruptor de encendido solamente cuando esté estacionado.

#### Modelos con transmisión variable continua

No puede retirar la llave salvo que la palanca de cambios esté en la posición **P**.

#### Todos los modelos

Si abre la puerta del conductor mientras la llave está en la posición de BLOQUEO **0** o ACCESORIOS **I**, aparecerán los siguientes mensajes en la interfaz de información para el conductor:

- En la posición de BLOQUEO **0**:
- En la posición de ACCESORIOS **I**:

Si no se puede girar la llave de la posición de BLOQUEO **0** a la de ACCESORIOS **I**, gire la llave mientras mueve el volante hacia la izquierda y derecha. El volante se desbloquea y ya podrá girar la llave.

## Botón ENGINE START/STOP\*

### ■ Cambio del modo de alimentación

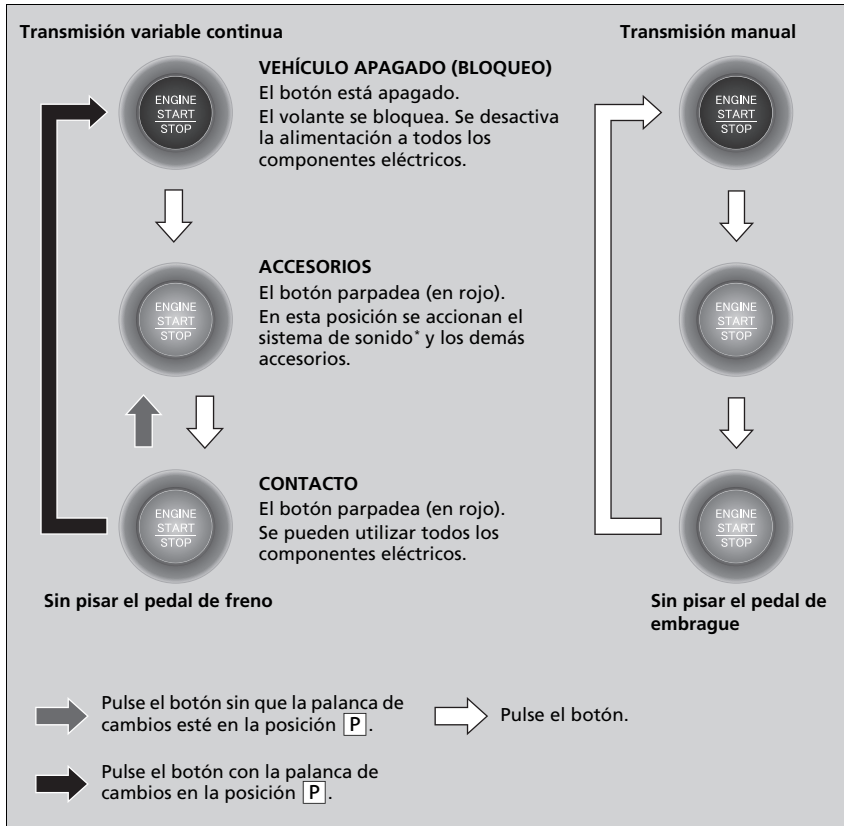

\* No disponible en todos los modelos

CONTINUACIÓN

### ► Botón ENGINE START/STOP\*

#### Alcance del botón ENGINE START/STOP

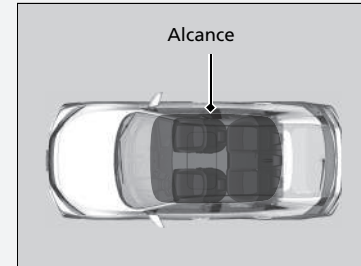

Puede arrancar el motor cuando el mando a distancia sin llave se encuentra en el interior del vehículo. El motor también puede funcionar si el mando a distancia sin llave se encuentra cerca de la puerta o la ventanilla, aunque esté fuera del vehículo.

#### Modo CONTACTO:

El botón **ENGINE START/STOP** se enciende (en rojo) si el motor está en marcha.

Si la batería del mando a distancia sin llave se está agotando, puede que el motor no arranque cuando pulse el botón **ENGINE START/STOP**. Si el motor no arranca, consulte el siguiente enlace.

► **Si la pila del mando a distancia sin llave se está agotando** P. 770

No deje el contacto en ACCESORIOS o CONTACTO cuando salga del vehículo.

### ■ Desactivación automática

Si deja el vehículo entre 30 y 60 minutos con la caja de cambios manual en la posición **P** (transmisión variable continua) y el modo de alimentación en la posición de ACCESORIOS, el vehículo pasa automáticamente a un modo similar a VEHÍCULO APAGADO (BLOQUEO) para evitar que se gaste la batería.

Con este modo activado:  
el volante no se bloquea.

No es posible bloquear ni desbloquear las puertas con el mando a distancia ni con el sistema de acceso sin llave.

Pulse el botón **ENGINE START/STOP** para cambiar el modo a VEHÍCULO APAGADO (BLOQUEO).

### ■ Recordatorio de modo de alimentación

Si abre la puerta del conductor cuando el modo de alimentación está en ACCESORIOS, suena un tono de advertencia.

## ■ Recordatorio de mando a distancia sin llave

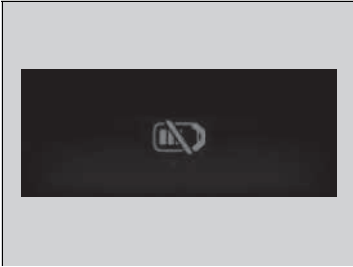

Los avisadores acústicos de advertencia pueden sonar dentro o fuera del vehículo para recordarle que el mando a distancia de acceso sin llave se encuentra fuera del vehículo. Si el aviso acústico continúa incluso después introducir el mando a distancia en el vehículo, coloque el mando dentro de su alcance de funcionamiento.

### ■ Cuando el modo de alimentación está en la posición de CONTACTO

Si se saca el mando a distancia sin llave del vehículo y todas las puertas están cerradas, suena un indicador acústico de advertencia dentro y fuera del vehículo. Un mensaje de aviso en la interfaz de información para el conductor informa al conductor de que el mando a distancia está fuera.

### ■ Cuando el modo de alimentación está en la posición de ACCESORIOS.

Si se saca el mando a distancia sin llave del vehículo y todas las puertas están cerradas, suena un aviso acústico de advertencia fuera del vehículo.

## ▣ Recordatorio de mando a distancia sin llave









Cuando el mando a distancia sin llave se encuentra dentro del radio de alcance de funcionamiento del sistema y la puerta del conductor está cerrada, se desconecta la función de advertencia.

Si el mando a distancia sin llave se saca del vehículo después de haber arrancado el motor, ya no podrá cambiar el modo del botón **ENGINE START/STOP** ni volver a arrancar el motor. Asegúrese siempre de que el mando a distancia esté dentro del vehículo cuando utilice el botón **ENGINE START/STOP**.

Si saca el mando a distancia sin llave del vehículo por una ventanilla, no se activará el avisador acústico de advertencia.

No deje el mando a distancia de acceso sin llave sobre el salpicadero o en la guantera. Puede hacer que el avisador acústico de advertencia se active. En otras circunstancias en las que el vehículo no pueda localizar el mando a distancia, el avisador acústico de advertencia puede activarse incluso si el mando a distancia está dentro del radio de alcance de funcionamiento del sistema.

## Comparación entre el interruptor de encendido y el modo de alimentación

Posición del interruptor de encendido	BLOQUEO <b>0</b>  (con/sin la llave)	ACCESORIOS <b>I</b> 	CONTACTO <b>II</b> 	ARRANQUE <b>III</b> 
Sin sistema de acceso sin llave	<ul style="list-style-type: none"> <li>• El motor se apaga y se desconecta la alimentación.</li> <li>• El volante se bloquea.</li> <li>• No se pueden utilizar los componentes eléctricos.</li> </ul>	<ul style="list-style-type: none"> <li>• El motor está apagado.</li> <li>• Se pueden utilizar algunos componentes eléctricos, como el sistema de sonido* y la toma de corriente para accesorios.</li> </ul>	<ul style="list-style-type: none"> <li>• Posición normal de la llave durante la conducción.</li> <li>• Se pueden utilizar todos los componentes eléctricos.</li> </ul>	<ul style="list-style-type: none"> <li>• Utilice esta posición para arrancar el motor.</li> <li>• El interruptor de encendido vuelve a la posición de CONTACTO <b>II</b> al soltar la llave.</li> </ul>
Modo de alimentación	VEHÍCULO APAGADO (BLOQUEO) 	ACCESORIOS 	CONTACTO   Botón: Parpadeo Encendido	ARRANQUE 
Con sistema de acceso sin llave y botón <b>ENGINE START/STOP</b>	Botón apagado <ul style="list-style-type: none"> <li>• El motor se apaga y se desconecta la alimentación.</li> <li>• El volante se bloquea.</li> <li>• No se pueden utilizar los componentes eléctricos.</li> </ul>	Botón parpadeando <ul style="list-style-type: none"> <li>• El motor está apagado.</li> <li>• Se pueden utilizar algunos componentes eléctricos, como el sistema de sonido* y la toma de corriente para accesorios.</li> </ul>	Botón: Parpadeando (el motor se apaga) Encendido (el motor está en marcha) <ul style="list-style-type: none"> <li>• Se pueden utilizar todos los componentes eléctricos.</li> </ul>	Botón encendido <ul style="list-style-type: none"> <li>• El modo regresa automáticamente a CONTACTO después de arrancar el motor.</li> </ul>

## Intermitentes

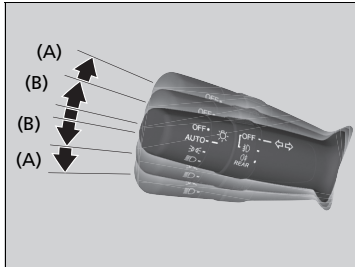

Los intermitentes se pueden utilizar cuando el interruptor de encendido está en la posición de CONTACTO \*1.

### ■ (A): Intermitente

Cuando gire el vehículo, mueva la palanca hacia arriba o hacia abajo según la dirección en la que desea girar y el intermitente parpadeará.

### ■ (B): Intermitente de una pulsación

El intermitente parpadeará tres veces si mueve la palanca ligeramente hacia arriba o hacia abajo y la suelta.

### ▶(A): Intermitente

El testigo de los intermitentes del panel de instrumentos parpadea cuando parpadea el intermitente exterior.

▶ **Testigos** P. 108

\*1: Los modelos con sistema de acceso sin llave tienen un botón **ENGINE START/STOP** en lugar de un interruptor de encendido.



## Interruptores de luces

### ■ Funcionamiento manual

#### Modelos con luces antiniebla traseras

##### Luces de cruce

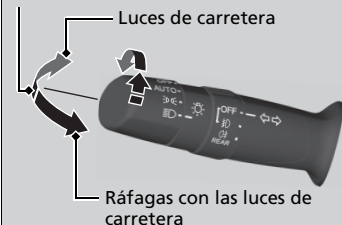

#### Modelos sin luces antiniebla traseras

##### Luces de cruce

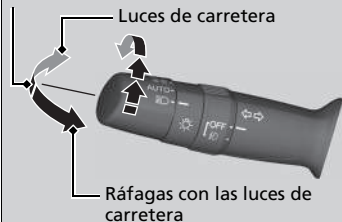

 Enciende las luces de posición, las de posición laterales\*, las traseras y las de la placa de matrícula trasera.

 Enciende los faros, las luces de posición, las de posición laterales\*, las traseras y las de la placa de matrícula trasera.

Al girar el interruptor de luces, se encienden y apagan las luces con independencia del modo de alimentación o la posición del interruptor de encendido.

#### ■ Luces de carretera

Empuje la palanca hacia delante hasta que se oiga un clic.

#### ■ Luces de cruce

Con las luces de carretera, tire de la palanca hacia atrás para volver a luces de cruce.

#### ■ Ráfagas con las luces de carretera

Tire de la palanca hacia atrás y suéltela.

#### Modelos con luces antiniebla traseras

#### ■ Apagado de luces

Gire la palanca a **OFF** cuando:

- La caja de cambios se encuentra en la posición **P** (modelos con transmisión variable continua).
- El freno de estacionamiento está accionado.

Para volver a encender las luces, gire la palanca a **OFF** para cancelar el modo de desconexión de las luces. Aunque no se cancele el modo de desconexión de las luces, las luces se encienden automáticamente cuando:

- La caja de cambios se mueve de la posición **P** (modelos con transmisión variable continua) y el freno de estacionamiento está suelto.
- El vehículo comienza a moverse.

### ►► Interruptores de luces

#### Modelos con sistema de acceso sin llave

Si deja el modo de alimentación en la posición de VEHÍCULO APAGADO (BLOQUEO) mientras las luces están encendidas, sonará un aviso acústico al abrir la puerta del conductor.

#### Modelos sin sistema de acceso sin llave

Si retira la llave del interruptor de encendido mientras las luces están encendidas, sonará un aviso acústico al abrir la puerta del conductor.

Cuando las luces están encendidas, se enciende un testigo de luces encendidas en el panel de instrumentos.

 **Testigo de luces encendidas** P. 121

No deje las luces encendidas con el motor apagado porque se descargará la batería.

El vehículo está equipado con un sistema de ajuste automático de los faros que ajusta automáticamente el ángulo vertical de las luces de cruce. Si observa un cambio considerable en el ángulo vertical de los faros, es posible que el sistema presente un problema. El vehículo debe revisarse en un concesionario.

Es posible que tenga que modificar la distribución del haz de los faros.

 **Ajuste de la distribución de los faros** P. 561

## Funcionamiento automático (control automático de luces)

### Modelos con luces antiniebla traseras



El control automático de luces se puede utilizar con el interruptor de encendido en la posición de CONTACTO **II**\*1.

### Modelos con luces antiniebla traseras

Si el interruptor de las luces está en la posición de **AUTO**, los faros y otras luces exteriores se encenderán y apagarán automáticamente en función de la luminosidad ambiental.

### Modelos sin luces antiniebla traseras

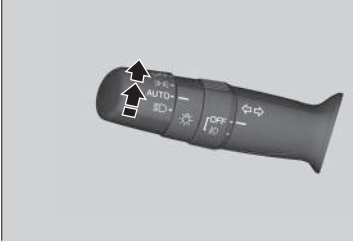

### Modelos sin luces antiniebla traseras

Al girar el interruptor de las luces a la posición de **AUTO**, los faros y otras luces exteriores se encenderán y apagarán automáticamente en función de la luminosidad ambiental.

### Todos los modelos

Los faros se encienden cuando desbloquea una puerta en áreas oscuras con el interruptor de los faros en la posición **AUTO**.

- Una vez que bloquee la puerta, los faros se apagan.

\*1: Los modelos con sistema de acceso sin llave tienen un botón **ENGINE START/STOP** en lugar de un interruptor de encendido.

## Funcionamiento automático (control automático de luces)

Se recomienda encender las luces manualmente al circular de noche, en condiciones de niebla densa o en lugares de luminosidad reducida como en túneles largos o aparcamientos cubiertos.

El sensor de luz está situado donde se muestra en la ilustración. No cubra el sensor de luz con ningún objeto, de lo contrario puede que el sistema de luces automáticas no funcione correctamente.

### Modelos sin limpiaparabrisas intermitentes automáticos

Sensor de luz

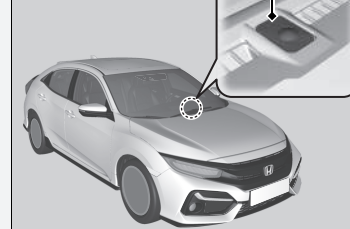

### Modelos con limpiaparabrisas intermitentes automáticos

Sensor de luz

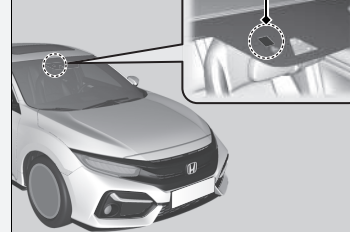

## ■ Encendido de faros con limpiaparabrisas

Los faros se encienden automáticamente cuando los limpiaparabrisas se utilizan varias veces dentro de un número concreto de intervalos con el interruptor de los faros en **AUTO**. Los faros se apagan automáticamente unos minutos después de pararse los limpiaparabrisas.

## ■ Función de apagado de las luces automáticas

Los faros, las demás luces exteriores y las luces del panel de instrumentos se apagan 15 segundos después de pasar el modo de alimentación a VEHÍCULO APAGADO (BLOQUEO), tomar el mando a distancia y cerrar la puerta del conductor.

### Modelos con luces antiniebla traseras

Sin embargo, si el interruptor está en posición , las luces de posición permanecerán encendidas.

Si se gira el interruptor de encendido a la posición de BLOQUEO <sup>\*1</sup> con el interruptor de los faros activado pero no se abre la puerta, las luces se apagan a los 10 minutos (3 minutos, si el interruptor está en la posición **AUTO**).

Las luces se encenderán de nuevo al desbloquear o abrir la puerta del conductor. Si se desbloquea la puerta, pero no se abre en los siguientes 15 segundos, las luces se apagarán. Si se abre la puerta del conductor, se oír el aviso acústico de recordatorio de luces encendidas.

\*1: Los modelos con sistema de acceso sin llave tienen un botón **ENGINE START/STOP** en lugar de un interruptor de encendido.

\* No disponible en todos los modelos

## ►► Funcionamiento automático (control automático de luces)

### Modelos sin luces antiniebla traseras

Puede ajustar la sensibilidad automática de la luz como se muestra a continuación:

Ajuste	Las luces exteriores se encenderán cuando la luz ambiente esté en
Máx	
Alto	
Medio	
Bajo	
Min	

► Funciones configurables P. 396

## ►► Encendido de faros con limpiaparabrisas

Esta característica se activa mientras los faros están apagados en modo **AUTO**.

El brillo del panel de instrumentos no cambia cuando se encienden los faros.

Con niveles de luz ambiente oscura, el control automático de luces enciende los faros con independencia del número de barridos del limpiaparabrisas.

## ►► Función de apagado de las luces automáticas

Puede cambiar el ajuste del temporizador de apagado automático de los faros.

► Funciones configurables\* P. 171, 396

## Luces antiniebla delanteras\* y traseras\*

### ■ Luces antiniebla delanteras

Se pueden utilizar cuando las luces de posición o los faros están encendidos.

### ■ Luz antiniebla trasera

Se puede utilizar cuando los faros o las luces antiniebla delanteras están encendidos.

### ■ Luces antiniebla delanteras y traseras\*

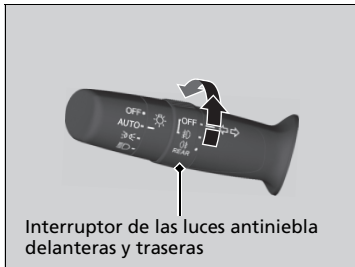

#### ■ Para encender las luces antiniebla delanteras

Gire el interruptor hacia arriba desde la posición OFF hasta la posición . El testigo se enciende.

#### ■ Para encender las luces antiniebla delanteras y traseras

Gire el interruptor una posición hacia arriba desde la posición de . Los testigos y se encenderán.

#### ■ Para encender las luces antiniebla traseras



Gire el interruptor una posición hacia arriba desde la posición y, a continuación, gírelo una posición hacia abajo desde la posición . El testigo permanecerá encendido.

Para apagar las luces antiniebla traseras, gire el interruptor de los faros hasta la posición **OFF**.

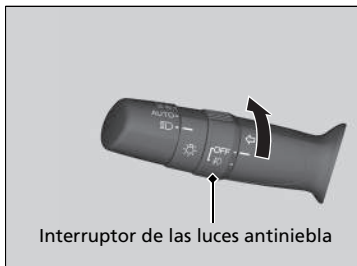
### ■ Luces antiniebla delanteras\*





#### ■ Para encender las luces antiniebla delanteras

Gire el interruptor a . El testigo  se enciende.

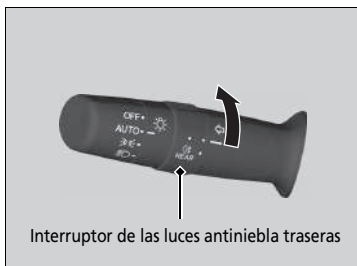
### ■ Luces antiniebla traseras\*



#### ■ Para encender las luces antiniebla traseras

Gire el interruptor a . El testigo  se enciende.

## Luces de conducción diurna

---

Las luces de posición/conducción diurna se encienden cuando se cumplen las siguientes condiciones:

- El interruptor de encendido está en la posición de CONTACTO \*1.

**Modelos con Luces antiniebla traseras**

- El interruptor de los faros está en la posición de **AUTO**.

**Modelos sin Luces antiniebla traseras**

- El interruptor de los faros está en la posición de **AUTO** u **OFF**.

Si se coloca el interruptor de encendido en la posición VEHÍCULO APAGADO (BLOQUEO), se apagan las luces de conducción diurna.

Las luces de conducción diurna se apagan cuando el interruptor de los faros se enciende o cuando el interruptor está en **AUTO** y fuera está oscureciendo.

\*1: Los modelos con sistema de acceso sin llave tienen un botón **ENGINE START/STOP** en lugar de un interruptor de encendido.

## Luces de carretera automáticas\*

La cámara del sensor delantero detecta las fuentes de luz que hay por delante del vehículo, como las luces de un coche que va delante o viene de frente, o las luces de la calle. Cuando se conduce de noche, el sistema cambia automáticamente los faros entre luz de cruce y luz de carretera en función de la situación.

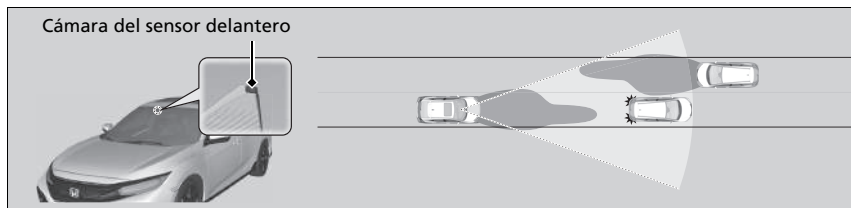

### ■ Cómo utilizar las luces de carretera automáticas

Cuando se cumplen todas las condiciones siguientes, el testigo de las luces de carretera automáticas se enciende y el sistema se activa.

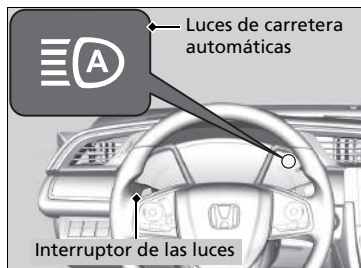

- El interruptor de encendido está en la posición de CONTACTO **II**\*1.
- El interruptor de las luces está en la posición **AUTO**.
- La palanca está en la posición de luces de cruce.
- Los faros se han activado automáticamente.
- Está oscuro fuera del vehículo.

Si el testigo de las luces de carretera automáticas no se enciende incluso cuando se cumplen todas las condiciones, lleve a cabo cualquiera de los procedimientos siguientes y el testigo se encenderá.

- Tire de la palanca hacia usted y manténgala ahí durante dos segundos. A continuación, suéltela.
- Gire el interruptor de las luces a **II** y, a continuación, gírelo a **AUTO**.

\*1: Los modelos con sistema de acceso sin llave tienen un botón **ENGINE START/STOP** en lugar de un interruptor de encendido.

\* No disponible en todos los modelos

### ►► Luces de carretera automáticas\*

El sistema de luces de carretera automáticas no funciona en todas las situaciones. Este sistema es solo para ayudar al conductor. Observe siempre el entorno y cambie entre luces de carretera y luces de cruce de forma manual si es necesario.

El rango y la distancia de reconocimiento de la cámara varían dependiendo de las condiciones que haya alrededor del vehículo.

Con respecto a la manipulación de la cámara montada en el interior del parabrisas, consulte lo siguiente:

► **Cámara del sensor delantero** P. 630

Para el funcionamiento correcto de las luces de carretera automáticas:

- No coloque ningún objeto que refleje la luz en el salpicadero.
- Mantenga el parabrisas limpio alrededor de la cámara.
- Al limpiar el parabrisas, tenga cuidado de no aplicar limpiador de parabrisas en la lente de la cámara.
- No sitúe ningún objeto, pegatina o película en el área que rodea la cámara.
- No toque la lente de la cámara.

Si la cámara recibe un impacto fuerte o si es necesario reparar el área cercana a la cámara, póngase en contacto con un concesionario.

### ■ Cambio automático entre luz de carretera y de cruce

Cuando las luces de carretera automáticas están activas, los faros cambian entre luz de carretera y de cruce en función de las siguientes condiciones.

#### Cambio a luz de carretera:

Se deben cumplir todas las condiciones siguientes para que se activen las luces de carretera.

- La velocidad del vehículo es de 40 km/h o superior.
- No hay ningún vehículo que circule delante o en sentido contrario con los faros delanteros o traseros encendidos.
- Hay pocas luces en la carretera.



#### Cambio a luz de cruce:

Se debe cumplir una de las condiciones siguientes para que se activen las luces de cruce.

- La velocidad del vehículo es de 24 km/h o inferior.
- Hay un vehículo que circula delante o en sentido contrario con los faros delanteros o traseros encendidos.
- Hay muchas luces en la carretera.

### ■ Cambio manual entre luz de carretera y de cruce

Si desea cambiar manualmente los faros entre luz de carretera y de cruce, siga cualquiera de los procedimientos indicados a continuación. Tenga en cuenta que, al realizar esta operación, el testigo de luces de carretera automáticas se apagará y el sistema se desactivará.

#### Utilizando la palanca:

tire de la palanca hacia usted para hacer ráfagas con las luces de carretera. A continuación, suelte la palanca o tire de ella hacia delante hasta la posición de las luces de carretera.

- Para reactivar las luces de carretera automáticas, siga uno de los siguientes procedimientos y el testigo del sistema se encenderá.
- Tire de la palanca hacia usted y manténgala ahí durante dos segundos. A continuación, suéltela.
- Gire el interruptor de las luces a y, a continuación, a **AUTO** cuando la palanca esté en la posición de luz de cruce.

#### Utilizando el interruptor de las luces:

Gire el interruptor de las luces a .

- Para reactivar las luces de carretera automáticas, gire el interruptor de las luces a **AUTO** cuando la palanca esté en la posición de luz de cruce. El testigo de las luces de carretera automáticas se encenderá.

### ►► Cómo utilizar las luces de carretera automáticas

En los siguientes casos, es posible que el sistema de luces de carretera automáticas no cambie las luces correctamente o que la sincronización del interruptor haya cambiado. En caso de que este cambio automático no sea adecuado a sus hábitos de conducción, cambie las luces manualmente.

- La intensidad de las luces del vehículo precedente o que circula en dirección contraria es alta o baja.
- La visibilidad está reducida a causa del tiempo (lluvia, nieve, niebla, escarcha en el lavaparabrisas, etc.).
- Las fuentes de luz que haya en los alrededores, como las luces de la calle, las vallas publicitarias eléctricas y los semáforos, iluminan la carretera.
- El nivel de intensidad de las luces de la carretera cambia constantemente.
- La carretera presenta baches o muchas curvas.
- Un vehículo se le cruza de repente o un vehículo frente a usted no va en dirección contraria ni hacia delante.
- El vehículo está inclinado con una carga pesada en la parte posterior.
- Una señal de tráfico, un retrovisor u otro objeto reflectante que haya por delante refleja una luz potente hacia el vehículo.
- El vehículo que circula en dirección contraria desaparece con frecuencia entre los árboles de la carretera o detrás de la barrera de la mediana.
- El vehículo que circula delante o en sentido contrario es una moto, una bicicleta u otro vehículo pequeño.

El sistema de luces de carretera automáticas mantiene las luces de cruce cuando:

- Los limpiaparabrisas funcionan a alta velocidad.
- La cámara ha detectado niebla densa.



## ■ Cómo apagar las luces de carretera automáticas

Puede apagar el sistema de luces de carretera automáticas. Si desea activar o desactivar el sistema, gire el interruptor de encendido a la posición de CONTACTO **II**\*1 y, a continuación, lleve a cabo los siguientes procedimientos mientras el vehículo está parado.

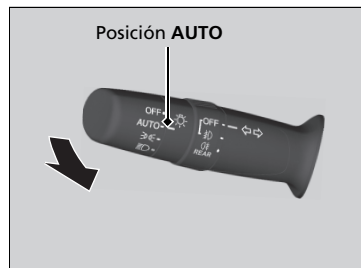

### Para apagar el sistema:

Con el interruptor de las luces en la posición **AUTO**, tire de la palanca hacia usted y manténgala ahí durante al menos 40 segundos. Cuando el testigo del sistema de luces de carretera automáticas haya parpadeado dos veces, suelte la palanca.

### Para encender el sistema:

Con el interruptor de las luces en la posición **AUTO**, tire de la palanca hacia usted y manténgala ahí durante al menos 30 segundos. Cuando el testigo del sistema de luces de carretera automáticas haya parpadeado una vez, suelte la palanca.

## ►► Cómo apagar las luces de carretera automáticas

Si apaga el sistema de luces de carretera automáticas, el sistema no funcionará hasta que lo vuelva a encender.

Estacione en un lugar seguro antes de activar o desactivar el sistema.

\*1: Los modelos con sistema de acceso sin llave tienen un botón **ENGINE START/STOP** en lugar de un interruptor de encendido.

# Limpiaaparabrisas y lavaparabrisas

## ■ Limpiaaparabrisas/lavaparabrisas



Los limpiaaparabrisas y lavaparabrisas se pueden utilizar cuando el interruptor de encendido está en la posición de CONTACTO **II**\*1.

### ■ MIST

El limpiaaparabrisas funcionará a velocidad elevada hasta que suelte la palanca.

### ■ Interruptor del limpiaaparabrisas (OFF, INT\*2/AUTO\*3, LO, HI)

Desplace la palanca hacia arriba o hacia abajo para cambiar el ajuste del limpiaaparabrisas.

### ■ Ajuste del funcionamiento del limpiaaparabrisas\*

Gire el anillo de ajuste para regular el funcionamiento del limpiaaparabrisas.

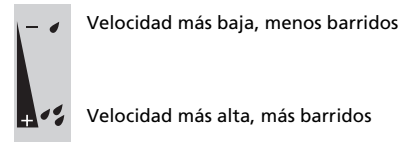

### ■ Lavaparabrisas

Pulveriza agua cuando tira de la palanca hacia usted. Cuando se suelta la palanca durante más de un segundo, el pulverizador se detiene, los limpiaaparabrisas realizan dos o tres barridos más para limpiar el parabrisas y, a continuación, se detienen.

\*1: Los modelos con sistema de acceso sin llave tienen un botón **ENGINE START/STOP** en lugar de un interruptor de encendido.

\*2: Modelos con limpiaaparabrisas intermitentes manuales

\*3: Modelos con limpiaaparabrisas intermitentes automáticos

\* No disponible en todos los modelos

## ► Limpiaaparabrisas y lavaparabrisas

### AVISO

No utilice el limpiaaparabrisas con el parabrisas seco. El parabrisas se puede arañar o las escobillas de goma pueden resultar dañadas.

### AVISO

Desactive los lavaparabrisas si no sale líquido. La bomba puede resultar dañada.

El motor del limpiaaparabrisas puede detener su funcionamiento temporalmente para evitar una sobrecarga. El funcionamiento del limpiaaparabrisas volverá a la normalidad en pocos minutos, una vez que el circuito vuelva a la normalidad.

### Modelos con anillo de ajuste de tiempo de intermitencia

Si el vehículo acelera cuando el limpiaaparabrisas está funcionando en modo intermitente, el intervalo de barrido se reduce.

Cuando el vehículo acelera, el ajuste de intervalo de funcionamiento más corto del limpiaaparabrisas **INT** y el ajuste **LO** pasan a ser el mismo.

### AVISO

En condiciones de frío, las escobillas pueden congelarse y adherirse al parabrisas. Si se accionan los limpiaaparabrisas en estas condiciones, pueden resultar dañados. Utilice el desempañador para calentar el parabrisas y después accione los limpiaaparabrisas.

## ■ Limpiaaparabrisas intermitentes automáticos\*

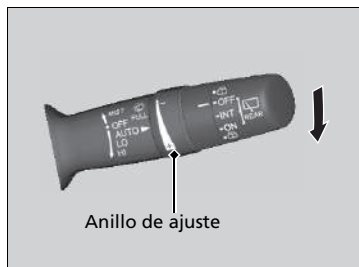

Al bajar la palanca hacia **AUTO**, los limpiaaparabrisas efectúan un barrido y pasan al modo automático.

Los limpiaaparabrisas funcionan de forma intermitente a baja o alta velocidad y se detienen en función de la cantidad de lluvia detectada por el sensor de lluvia.

### ■ Ajuste **AUTO** de la sensibilidad

Cuando la función del limpiaaparabrisas se ajusta en **AUTO**, puede ajustar la sensibilidad del sensor de lluvia (mediante el anillo de ajuste) para que los limpiaaparabrisas funcionen de acuerdo con sus preferencias.

### Sensibilidad del sensor

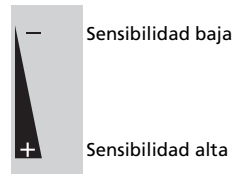

## ☞ Limpiaaparabrisas y lavaparabrisas

Si los limpiaaparabrisas dejan de funcionar debido a cualquier obstáculo, como acumulación de nieve, estacione el vehículo en un lugar seguro.

Gire el interruptor del limpiaaparabrisas a la posición **OFF**, coloque el interruptor de encendido en la posición de ACCESORIOS [1] o BLOQUEO [0]\*1 y, a continuación, quite el obstáculo.

## ☞ Limpiaaparabrisas intermitentes automáticos\*

El sensor de lluvia está situado donde se muestra en la ilustración.

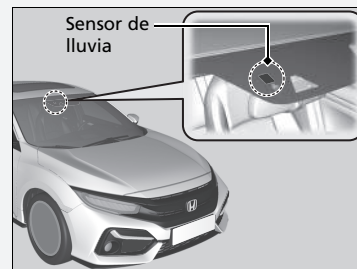

### AVISO

El ajuste de funcionamiento automático **AUTO** debe estar desactivado en la posición **OFF** antes de que se produzcan las siguientes situaciones para evitar daños graves en el sistema del limpiaaparabrisas:

- Limpieza del parabrisas
- Conducción a través de un túnel de lavado
- Sin lluvia

## ■ Limpiaaparabrisas/lavaparabrisas traseros\*



Los limpiaparabrisas y lavaparabrisas traseros se pueden utilizar cuando el interruptor de encendido está en la posición de CONTACTO **II**\*1.

### ■ Interruptor del limpiaparabrisas (OFF, INT, ON)

Cambie el ajuste del interruptor del limpiaparabrisas en función de la intensidad de la lluvia.

### ■ Lavaparabrisas ( )

Rocía la luneta cuando gira el interruptor a esta posición.

Manténgalo en esta posición para activar el limpiaparabrisa trasero y pulverizar con el lavaparabrisas. Cuando haya soltado el interruptor, el lavaparabrisas dejará de rociar y el limpiaparabrisa trasero volverá a su ajuste seleccionado tras unos cuantos barridos.

### ■ Funcionamiento contrario

Al poner la caja de cambios en la posición **R** con el limpiaparabrisas activado, el limpiaparabrisa trasero funciona automáticamente de la siguiente manera, aunque el interruptor esté desconectado.

Funcionamiento del limpiaparabrisas	Funcionamiento del limpiaparabrisas trasero
intermitente	intermitente
barrido de baja velocidad	continuo
barrido de alta velocidad	

\*1: Los modelos con sistema de acceso sin llave tienen un botón **ENGINE START/STOP** en lugar de un interruptor de encendido.

\* No disponible en todos los modelos

## ■ Lavafaros\*

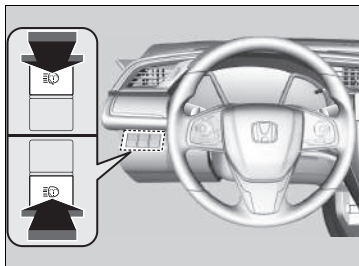

Encienda las luces y pulse el botón de los lavafaros para accionarlos.

Los lavafaros también funcionan al accionar los lavaparabrisas por primera vez después de girar el interruptor de encendido a la posición de CONTACTO \*1.

## ▣ Lavafaros\*

Los lavafaros utilizan el mismo depósito de líquido que los lavaparabrisas.

\*1: Los modelos con sistema de acceso sin llave tienen un botón **ENGINE START/STOP** en lugar de un interruptor de encendido.

\* No disponible en todos los modelos

## Control de brillo

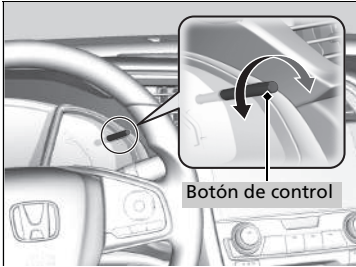

Cuando se reduce el brillo del medidor, puede usar el mando de control de brillo para ajustar el brillo del panel de instrumentos.

**Más brillo:** gire el botón hacia la derecha.

**Menos brillo:** gire el botón hacia la izquierda.

Varios segundos después de ajustar el brillo, regresará a la pantalla anterior.

### ■ Testigo de nivel de brillo

El nivel de brillo se muestra en la pantalla según lo va ajustando.

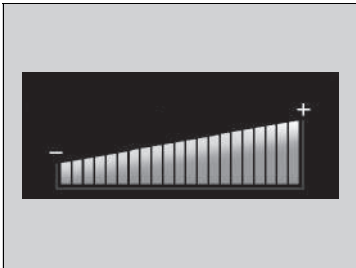

### ☒ Control de brillo

Por defecto, el panel de instrumentos cambia al modo nocturno cuando los faros delanteros se activan automáticamente. Puede retrasar la activación del modo de nocturno cuando el interruptor de los faros está en **AUTO**.

► **Funciones configurables\*** P. 171, 396

El brillo del panel de instrumentos se reduce cuando se producen las condiciones siguientes:

- El interruptor de encendido está en la posición de CONTACTO **II**\*1.
- El interruptor de las luces se encuentra en cualquier posición que sea distinta a la de **OFF** y esté oscuro en el exterior.

Para cancelar la reducción del brillo del panel de instrumentos cuando las luces exteriores están encendidas, gire el mando a la derecha hasta que el brillo de la pantalla esté al máximo.

Se puede ajustar el brillo de forma diferente cuando las luces exteriores están encendidas y cuando están apagadas.

\*1: Los modelos con sistema de acceso sin llave tienen un botón **ENGINE START/STOP** en lugar de un interruptor de encendido.

\* No disponible en todos los modelos

## Botón de los retrovisores térmicos\*/luneta térmica

Pulse el botón de la luneta térmica y los retrovisores térmicos para desempañar la luneta y los retrovisores con el interruptor de encendido en la posición de CONTACTO <sup>\*1</sup>.

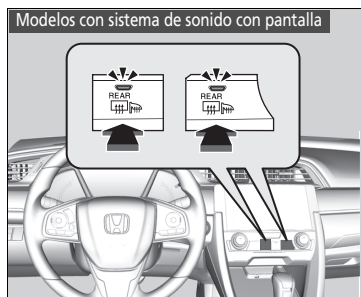

La luneta térmica y los retrovisores térmicos se desactivan automáticamente transcurridos de 10 a 30 minutos, en función de la temperatura exterior. Sin embargo, si la temperatura exterior es de 0 °C o inferior, no se desconectan automáticamente.

### ►► Botón de los retrovisores térmicos\*/luneta térmica

Este sistema consume mucha energía, así que apáguelo en cuanto se haya desempañado la luneta. Además, no utilice el sistema durante mucho tiempo cuando el motor funcione en ralentí. Puede reducir la carga de la batería, dificultando el arranque del motor.

Cuando el interruptor de encendido se coloca en la posición de CONTACTO <sup>\*1</sup> y la temperatura exterior es inferior a 5 °C, el retrovisor térmico puede activarse automáticamente durante 10 minutos.

\*1: Los modelos con sistema de acceso sin llave tienen un botón **ENGINE START/STOP** en lugar de un interruptor de encendido.

\* No disponible en todos los modelos

## Ajuste del volante

La altura del volante y su distancia respecto al cuerpo del conductor se pueden ajustar de modo que se pueda agarrar el volante cómodamente con una postura de conducción adecuada.

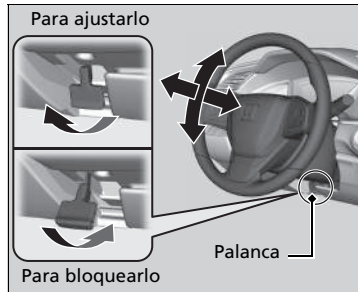

1. Tire de la palanca de ajuste del volante hacia arriba.
  - La palanca de ajuste del volante está debajo de la columna de la dirección.
2. Ajuste el volante hacia arriba o hacia abajo, hacia dentro o hacia fuera.
  - Asegúrese de que puede ver los indicadores y testigos del panel de instrumentos.
3. Empuje la palanca de ajuste del volante hacia abajo para bloquear el volante en la posición deseada.
  - Después de ajustar la posición, asegúrese de bloquear firmemente el volante en la posición tratando de moverlo hacia arriba, hacia abajo, hacia dentro y hacia fuera.

### ►► Ajuste del volante

## ⚠ ADVERTENCIA

El ajuste de la posición del volante con el vehículo en marcha puede causar la pérdida de control del vehículo y lesiones graves en caso de colisión.

Ajuste el volante solamente cuando el vehículo esté detenido.



## Retrovisor interior

Ajuste el ángulo del retrovisor desde el asiento del conductor, cuando esté sentado en la posición de conducción correcta.

### ■ Retrovisor con posiciones diurnas y nocturnas \*

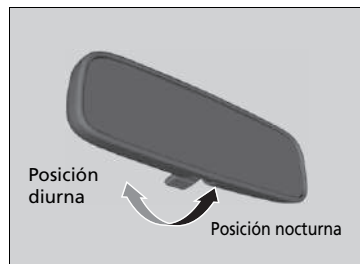

Dé la vuelta a la lengüeta para cambiar la posición. La posición nocturna contribuye a reducir el resplandor de los faros de los vehículos posteriores después del crepúsculo.

### ■ Retrovisor con oscurecimiento automático \*

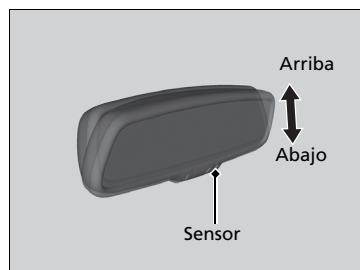

Cuando esté conduciendo por la noche, el retrovisor con oscurecimiento automático reduce el brillo reflejado de los faros de los coches que circulan por detrás en función de las señales del sensor del retrovisor. Esta característica está siempre activa.

### ▣ Ajuste de los retrovisores

Mantenga los retrovisores interiores y exteriores limpios y ajustados para tener una buena visibilidad.

Ajuste los retrovisores antes de iniciar la marcha.

▣ **Asientos delanteros** P. 243

### ▣ Retrovisor con oscurecimiento automático \*

La función de oscurecimiento automático se cancela cuando la caja de cambios está en la posición **R**.

## Retrovisores eléctricos

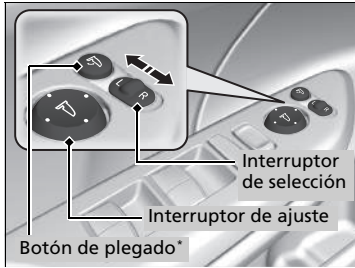

Puede ajustar los retrovisores cuando el interruptor de encendido está en la posición de CONTACTO \*1.

### ■ Ajuste de posición de los retrovisores

**Interruptor de selección L/R:** seleccione el retrovisor izquierdo o derecho. Después de ajustar el retrovisor, deje el interruptor en la posición central.

**Interruptor de ajuste de posición del retrovisor:** pulse el interruptor hacia la izquierda, derecha, arriba o abajo para mover el retrovisor.

### ■ Retrovisores plegables\*

Pulse el botón de plegado para plegar y desplegar los retrovisores.

\*1: Los modelos con sistema de acceso sin llave tienen un botón **ENGINE START/STOP** en lugar de un interruptor de encendido.

\* No disponible en todos los modelos

## ■ Función de plegado automático de los retrovisores\*

### ■ Plegado de los retrovisores

Pulse el botón de bloqueo del mando a distancia o pulse el botón de bloqueo de las puertas\* situado en la puerta delantera o en el portón trasero dos veces antes de que transcurran 10 segundos, y manténgalo pulsado.

- Podrá soltar el botón cuando los espejos comiencen a plegarse de forma automática.

### ■ Desplegado de los retrovisores

Desbloquee la puerta del conductor con el mando a distancia o con el sistema de acceso sin llave\*. Abra la puerta del conductor.

- Los espejos comenzarán a desplegarse de forma automática.

## ⌘ Función de plegado automático de los retrovisores\*

No se puede activar automáticamente el desplegado automático si se han plegado con el botón de plegado correspondiente.

Puede activar y desactivar la función de plegado automático del espejo retrovisor.

➤ **Funciones configurables** P. 396

Los retrovisores exteriores no se plegarán automáticamente al activar el bloqueo desde el interior del vehículo con la lengüeta de bloqueo o el interruptor de bloqueo centralizado de puertas.

## Asientos delanteros

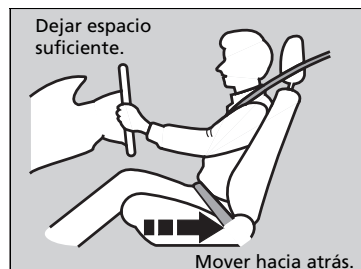

Ajuste el asiento del conductor lo más atrás posible siempre que le permita mantener el control total del vehículo. Deberá poder sentarse con la espalda recta bien apoyada en el respaldo y pisar adecuadamente los pedales, sin tener que inclinarse hacia delante, y agarrar el volante con comodidad. El asiento del acompañante deberá ajustarse de forma similar para que permanezca lo más lejos posible del airbag delantero del salpicadero.

### ⌘ Ajuste de los asientos

## ⚠ ADVERTENCIA

Sentarse demasiado cerca del airbag delantero puede causar lesiones graves e incluso mortales si se inflan los airbags delanteros.

Siéntese siempre lo más alejado posible de los airbags delanteros, pero no pierda el control del vehículo.

Además del ajuste de los asientos, puede ajustar el volante arriba y abajo, hacia dentro y hacia fuera. Deje como mínimo 25 cm entre el centro del volante y el tórax.

Realice siempre los ajustes de los asientos antes de iniciar la marcha.

### ■ Ajuste de las posiciones de los asientos

#### ■ Ajuste del asiento eléctrico delantero\*

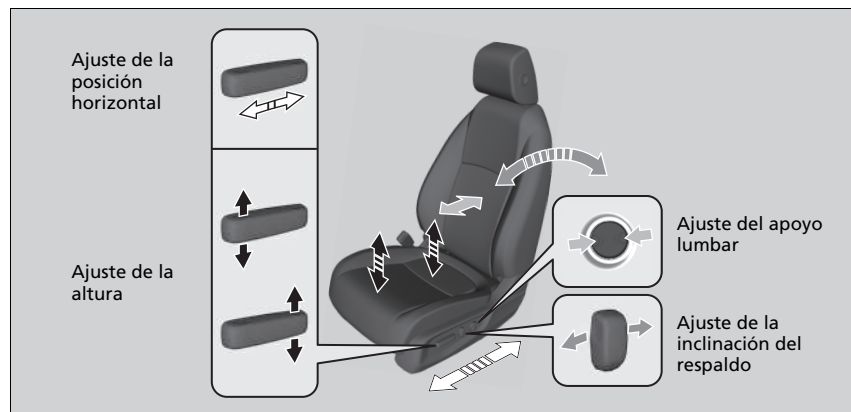

\* No disponible en todos los modelos

### ■ Ajuste de los asientos manuales delanteros\*

#### Ajuste de la altura

(Asiento del conductor solamente)  
Tire hacia arriba o empuje hacia abajo la palanca para subir o bajar el asiento.

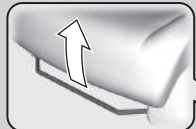

#### Ajuste de la posición horizontal

Tire hacia arriba de la barra para mover el asiento y suéltela.

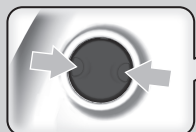

#### Ajuste del apoyo lumbar\*



Se muestra el asiento del conductor.

#### Ajuste de la inclinación del respaldo

Tire de la palanca hacia arriba para cambiar el ángulo.

### ►► Ajuste de los asientos manuales delanteros\*

Una vez ajustado correctamente el asiento, empujelo hacia delante y hacia atrás para asegurarse de que está fijo en la posición deseada.

## ■ Ajuste de los respaldos

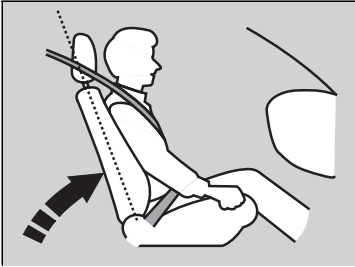

Ajuste el respaldo del conductor a una posición recta que le resulte cómoda, dejando una amplia separación entre el tórax y la tapa del airbag del centro del volante.

El acompañante del asiento delantero deberá ajustar su respaldo en una posición recta que le resulte cómoda.

Si se inclina el respaldo de forma que la parte del hombro del cinturón de seguridad no quede ajustada al tórax de los ocupantes, se reduce la capacidad de protección del mismo. Además, aumenta la posibilidad de deslizarse por debajo del cinturón de seguridad en caso de colisión y de sufrir lesiones graves. Cuanto más inclinado está el respaldo, mayor es el riesgo de sufrir lesiones.

## » Ajuste de los respaldos

### ⚠ ADVERTENCIA

**Circular con el respaldo demasiado inclinado puede causar lesiones graves o mortales en caso de colisión.**

**Ajuste el respaldo en posición recta y apoye bien la espalda en el mismo.**

No ponga cojines ni otros objetos entre el respaldo y la espalda.

Si lo hace, puede entorpecer el funcionamiento del cinturón de seguridad o del airbag.

Si no puede adoptar una postura lo bastante alejada del volante y que le permita llegar a los mandos del vehículo, se recomienda que se plantee la posibilidad de utilizar equipamiento adaptativo.

## Reposacabezas

El vehículo está equipado con reposacabezas en todos los asientos.

Excepto modelos con motor de 2,0 L

### Ajuste de las posiciones de los reposacabezas delanteros



Los reposacabezas delanteros resultan más efectivos para evitar el llamado efecto latigazo y otras lesiones por impacto trasero cuando la parte central posterior de la cabeza del ocupante está a la altura del centro del reposacabezas. La parte superior de las orejas del ocupante debe quedar a la altura del centro del reposacabezas.

### ►► Reposacabezas

Excepto modelos con motor de 2,0 L

## ⚠ ADVERTENCIA

La incorrecta colocación de los reposacabezas reduce su efectividad e incrementa las posibilidades de que se produzcan lesiones graves en caso de colisión.

Asegúrese de que los reposacabezas estén en su sitio y colocados correctamente antes de iniciar la marcha.

Para que el sistema de reposacabezas funcione correctamente:

- No cuelgue objetos en los reposacabezas o sus patas.
- No coloque objetos entre un ocupante y el respaldo.
- Coloque los reposacabezas en la posición adecuada.

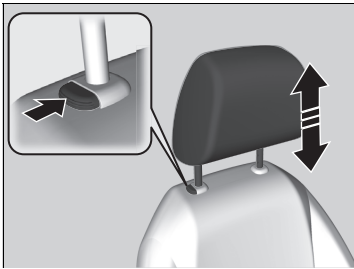

**Para elevar el reposacabezas:**

tire de él hacia arriba.

**Para bajar el reposacabezas:**

empújelo hacia abajo mientras pulsa el botón de apertura.

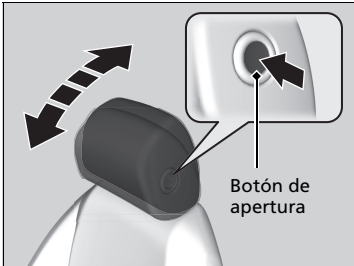

**Para inclinar el reposacabezas hacia delante:**

Empuje desde su parte trasera hacia delante.

**Para inclinar el reposacabezas hacia atrás:**

Empújelo hacia atrás mientras pulsa el botón de apertura situado en el lateral del reposacabezas.



Excepto modelos con motor de 2,0 L

### ■ Cambio de posición del reposacabezas de los asientos traseros exteriores

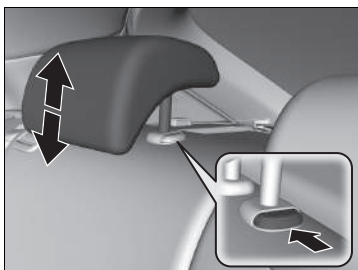

Los pasajeros que ocupen los asientos traseros exteriores deberán ajustar el reposacabezas a una altura apropiada antes de que el vehículo inicie la marcha.

**Para elevar el reposacabezas:**

tire de él hacia arriba.

**Para bajar el reposacabezas:**

empújelo hacia abajo mientras pulsa el botón de apertura.

Excepto modelos con motor de 2,0 L

### ■ Desmontaje e instalación de los reposacabezas de los asientos delanteros y traseros exteriores

Los reposacabezas de los asientos delanteros y traseros exteriores se pueden desmontar para su limpieza o reparación.

**Para extraer el reposacabezas:**

Tire del reposacabezas hacia arriba hasta el tope. A continuación, pulse el botón de liberación, tire del reposacabezas hacia arriba y sáquelo.

**Para volver a montar el reposacabezas:**

Introduzca las patas en su sitio y ajuste el reposacabezas a la altura correcta mientras pulsa el botón de liberación. Tire hacia arriba del reposacabezas para asegurarse de que está bloqueado.

### ☒ Cambio de posición del reposacabezas de los asientos traseros exteriores

Si utiliza el reposacabezas de uno de los asientos traseros exteriores, tire de él hacia arriba y póngalo en su posición más elevada. No lo utilice en cualquier posición inferior.

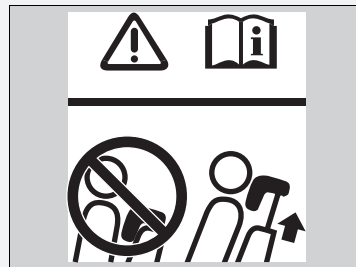

### ☒ Desmontaje e instalación de los reposacabezas de los asientos delanteros y traseros exteriores

## ⚠ ADVERTENCIA

La falta de reposacabezas o su instalación incorrecta en los asientos puede causar lesiones graves en caso de accidente.

Asegúrese de montar de nuevo los reposacabezas antes de iniciar la marcha.

## Adopte una postura adecuada

Después de que todos los ocupantes hayan ajustado sus asientos y reposacabezas\*, y se hayan abrochado los cinturones de seguridad, es fundamental que continúen sentados con la espalda recta bien apoyada en el respaldo y los pies en el suelo hasta que el vehículo esté estacionado en un lugar seguro con el motor apagado.

Sentarse incorrectamente puede incrementar las posibilidades de que se produzcan lesiones en caso de colisión. Por ejemplo, si un ocupante se agacha, se tumba, se gira hacia los lados, se sienta hacia delante, se inclina hacia adelante o hacia los lados o levanta uno o los dos pies del suelo, aumentan en gran medida las posibilidades de que sufra lesiones en caso de colisión.

Además, un ocupante colocado incorrectamente en el asiento delantero puede sufrir lesiones graves o mortales en caso de colisión al golpearse con partes interiores del vehículo o por el impacto del airbag al inflarse.

▶▶ Adopte una postura adecuada

### **⚠ ADVERTENCIA**

**Sentarse incorrectamente o con una mala postura puede causar lesiones graves o mortales en caso de colisión.**

**Siéntese siempre con la espalda recta y bien apoyada en el respaldo y los pies en el suelo.**

\* No disponible en todos los modelos

## Asientos traseros

### ■ Plegado de los asientos traseros

Pliegue por separado la mitad izquierda y derecha de los asientos traseros para dejar espacio para el equipaje.

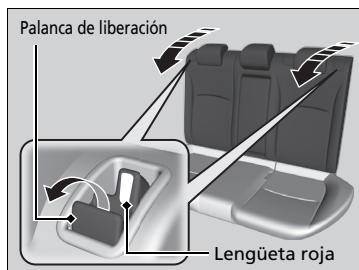

1. Baje los reposacabezas\* a su posición más baja.
2. Empuje la palanca de liberación y pliegue el respaldo hacia abajo.

### ☒ Plegado de los asientos traseros

Los respaldos traseros se pueden abatir para llevar elementos más voluminosos en el maletero.

Para bloquear un respaldo en vertical, empújelo hacia atrás hasta que quede bloqueado, de modo que bajen las lengüetas rojas en la palanca de liberación.

Al volver a colocar el respaldo en su posición original, empújelo firmemente.

**Asegúrese de que todos los objetos del portón trasero o los objetos que sobresalen hacia los asientos traseros están bien sujetos. Los objetos sueltos pueden salir despedidos hacia delante si se frena bruscamente.**

Los asientos delanteros deben estar lo bastante desplazados hacia delante como para que no interfieran con los asientos traseros, ya que estos asientos son plegables.

## Reposabrazos

### ■ Uso del reposabrazos delantero

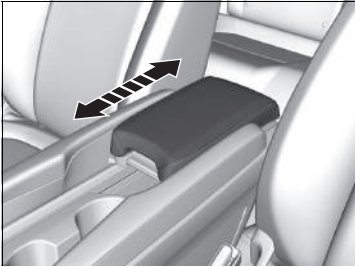

La tapa de la consola se puede usar como reposabrazos.

**Para ajustarlo:**

Deslice el reposabrazos a la posición deseada.

### ■ Uso del reposabrazos trasero\*

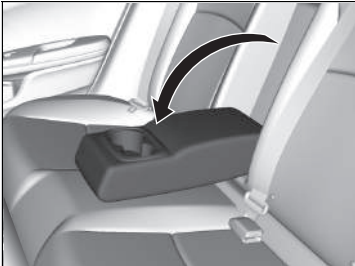

Baje el reposabrazos situado en el respaldo central.

\* No disponible en todos los modelos

## Luces interiores

### ■ Interruptores de las luces interiores



#### ■ ON

Las luces interiores se encienden independientemente de si las puertas están abiertas o cerradas.

#### ■ Posición de puerta activada

Las luces interiores se encienden en las situaciones siguientes:

- Al abrir alguna de las puertas.
- Al desbloquear la puerta del conductor.

#### ■ Modelos sin sistema de acceso sin llave

- Al retirar la llave del interruptor de encendido.

#### ■ Modelos con sistema de acceso sin llave

- Cuando el modo de alimentación se fija en la posición de VEHÍCULO APAGADO (BLOQUEO).

#### ■ OFF

Las luces interiores permanecen apagadas independientemente de si las puertas están abiertas o cerradas.

### ☒ Interruptores de las luces interiores

En la posición de puertas activadas, las luces interiores reducen su intensidad hasta apagarse 30 segundos después de haber cerrado las puertas.

Las luces se apagan unos 30 segundos después en las situaciones siguientes:

- Cuando se desbloquea la puerta del conductor pero no se abre.

#### ■ Modelos sin sistema de acceso sin llave

- Se retira la llave del interruptor de encendido, pero no se abre ninguna puerta.

#### ■ Modelos con sistema de acceso sin llave

- Cuando se pasa el modo de alimentación a VEHÍCULO APAGADO (BLOQUEO) pero no se abre ninguna puerta.

Puede ajustar el tiempo de atenuación de las luces interiores.

- ☒ **Funciones configurables\*** P. 171, 396

Las luces interiores se apagan inmediatamente en las siguientes situaciones:

- Cuando se bloquea la puerta del conductor.

#### ■ Modelos sin sistema de acceso sin llave

- Cuando se cierra la puerta del conductor con la llave en el interruptor de encendido.
- Cuando se gira el interruptor de encendido a CONTACTO II.

#### ■ Modelos con sistema de acceso sin llave

- Cuando se cierra la puerta del conductor en el modo ACCESORIOS.
- Cuando el modo de alimentación está en la posición de CONTACTO.

Para evitar que la batería se agote, no deje encendida la luz interior durante mucho tiempo con el motor apagado.

## Luces de lectura

Modelos sin luz ambiental

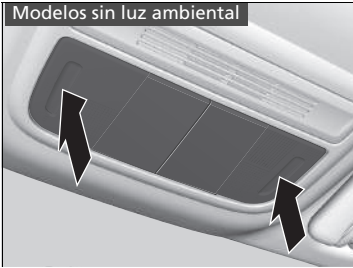

Modelos con luz ambiental

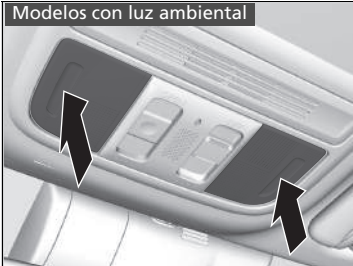

Las luces de lectura se pueden encender y apagar pulsando los cristales.

### Interruptores de las luces interiores

Si se deja alguna de las puertas abiertas en el modo de VEHÍCULO APAGADO (BLOQUEO), o sin que la llave esté en el interruptor de encendido, las luces interiores se apagan transcurridos 15 minutos.

### Luces de lectura

Cuando el interruptor de las luces interiores delanteras\* está en la posición de puerta activada y alguna de las puertas está abierta, la luz de lectura no se apagará al pulsar el cristal.

\* No disponible en todos los modelos

## Elementos auxiliares interiores

### ■ Guanterera

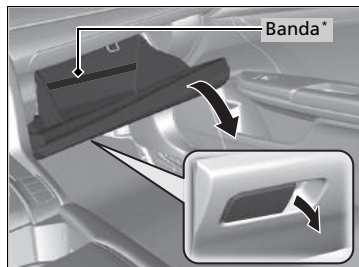

Accione la manecilla para abrir la guantera.

### ☒ Guanterera

#### **⚠ ADVERTENCIA**

La guantera abierta puede causar graves lesiones al acompañante en caso de colisión, aunque este viaje con el cinturón de seguridad puesto.

Mantenga siempre cerrada la guantera mientras circula.

## ■ Compartimento de la consola

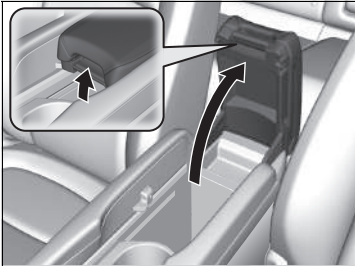

Su vehículo tiene una consola central multifunción. Incluye un compartimento de almacenamiento y un reposabrazos.

Deslice el reposabrazos totalmente hacia atrás. Tire hacia arriba de la manecilla para abrir el compartimento de la consola.

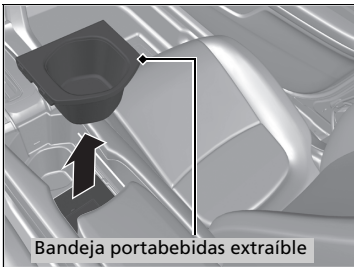

Bandeja portabebidas extraíble

### Modelo con volante a la derecha

También puede disponer de más espacio de almacenamiento si retira la bandeja portabebidas extraíble.

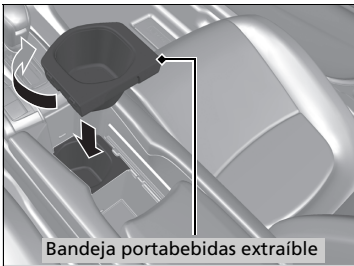

Bandeja portabebidas extraíble

Si desea hacer un mayor uso de la caja de la consola:

1. Levante la bandeja portabebidas extraíble y dele la vuelta.
2. Ponga el portabebidas extraíble sobre el portabebidas que está en frente.



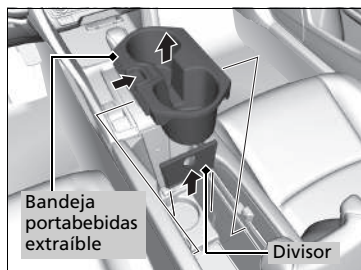

Bandeja portabebidas extraíble

Divisor

**Modelo con volante a la izquierda**

También dispone de más espacio de almacenamiento si retira la bandeja portabebidas extraíble y el divisor.

## Portabebidas

Modelo con volante a la derecha



Modelo con volante a la izquierda

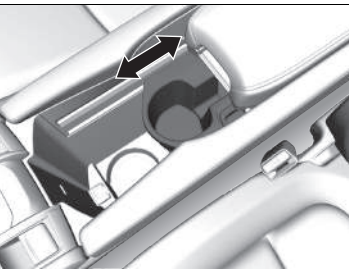
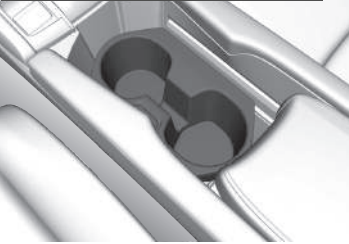

### ■ Portabebidas de los asientos delanteros

Se encuentran en la consola, entre los asientos delanteros.

- Mueva el reposabrazos hacia atrás para utilizar el portabebidas.

Modelo con volante a la izquierda

**Para colocar una botella pequeña:** Deslice hacia adelante la bandeja portabebidas extraíble.

**Para colocar una botella alta:** Deslice hacia atrás la bandeja portabebidas extraíble.

## Portabebidas

### AVISO

Las salpicaduras dañan la tapicería, la moqueta y los componentes eléctricos del habitáculo.

Tenga cuidado al utilizar los portabebidas. Los líquidos calientes pueden causarle quemaduras.

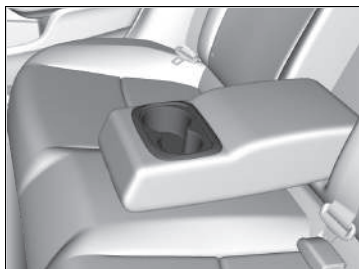

■ **Portabebidas de los asientos traseros\***

Despliegue el reposabrazos para utilizar los portabebidas de los asientos traseros.

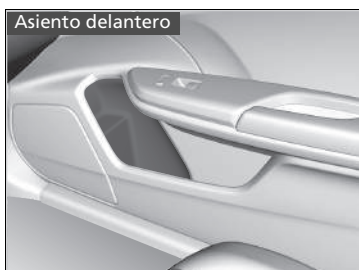

Asiento delantero

■ **Portabebidas de las puertas**



Asiento trasero

## ■ Toma de corriente para accesorios

La toma de corriente para accesorios puede usarse cuando el interruptor de encendido está en la posición de ACCESORIOS **I** o CONTACTO **II**\*1.

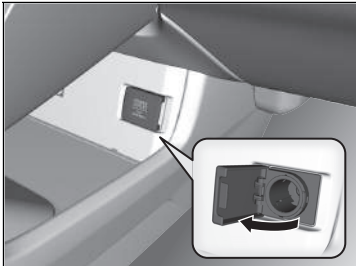

### ■ Toma de corriente para accesorios (panel de la consola)

Abra la tapa para utilizarla.

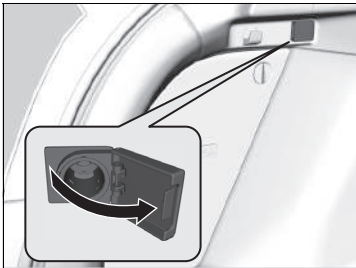

### ■ Toma de corriente para accesorios (maletero)\*

Abra la tapa para utilizarla.

## ⌘ Toma de corriente para accesorios

### AVISO

No introduzca elementos como encendedores de cigarrillos para vehículos. Puede sobrecalentar la toma de corriente.

La toma de corriente para accesorios está diseñada para proporcionar tensión a dispositivos de 12 voltios CC con una potencia nominal máxima de 180 vatios (15 amperios).

Para evitar la descarga de la batería, utilice la toma de corriente únicamente con el motor en marcha.

\*1: Los modelos con sistema de acceso sin llave tienen un botón **ENGINE START/STOP** en lugar de un interruptor de encendido.

\* No disponible en todos los modelos

## ■ Cargador inalámbrico\*

Para usar el cargador inalámbrico, el modo de alimentación debe ser ACCESORIOS o CONTACTO.

Cargue el dispositivo compatible en el área indicada por la marca  de la siguiente forma:

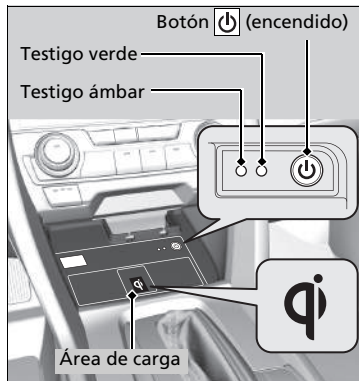

1. Para activar y desactivar el sistema, mantenga pulsado el botón  (encendido).
  - Cuando el sistema está activado, el testigo verde se enciende.
2. Coloque el dispositivo que desea cargar en el área de carga.
  - El sistema empezará a cargar el dispositivo automáticamente, y el testigo ámbar se encenderá.
  - Asegúrese de que el dispositivo es compatible con el sistema, y de que está colocado con el lado de carga en el centro del área de carga.
3. Al finalizar la carga, el testigo verde se encenderá.
  - En función del dispositivo, el testigo ámbar permanecerá encendido.

## ☒ Cargador inalámbrico\*

### ⚠ ADVERTENCIA

Los objetos metálicos entre la base de carga y el dispositivo que se va a cargar se calentarán y pueden ocasionar quemaduras.

- Antes de cargar el dispositivo, quite los objetos extraños de la base de carga.
- Antes de cargar, compruebe que la superficie no acumula polvo ni otros restos.
- No derrame líquidos (por ejemplo, agua, bebidas, etc.) en el cargador ni el dispositivo.
- No utilice aceite, grasa, alcohol, gasolina ni disolventes para limpiar la base de carga.
- No cubra el sistema con toallas, ropa ni otros objetos mientras se realiza la carga, etc.
- No use aerosoles que podrían entrar en contacto con la superficie de la base de carga.

Este sistema consume mucha electricidad. No utilice el sistema durante mucho tiempo cuando el motor no esté en marcha. Puede reducir la carga de la batería, dificultando el arranque del motor.

Antes de utilizar el cargador inalámbrico, consulte el manual de usuario del dispositivo compatible que desee cargar.

■ **Cuando la carga no se inicia**

Pruebe una de las soluciones de la siguiente tabla.

Testigo		Causa	Solución
Verde y ámbar	Parpadeo simultáneo	Hay obstáculos entre el área de carga y el dispositivo.	Quite los obstáculos.
		El dispositivo no está dentro del área de carga.	Mueva el dispositivo al centro del área de carga en la que se encuentra la marca  .
Ámbar	Parpadeo	El cargador inalámbrico está defectuoso.	Póngase en contacto con un concesionario para su reparación.

▶▶ Cargador inalámbrico \*

**AVISO**

No coloque ningún soporte de grabación magnético ni máquinas de precisión en el área de carga mientras se está efectuando alguna carga. Los datos de las tarjetas, por ejemplo, las tarjetas de crédito, pueden perderse por el efecto magnético. Las máquinas de precisión, como relojes, también pueden dañarse.

Las marcas "Qi" y  son marcas comerciales registradas propiedad de Wireless Power Consortium (WPC).

En los siguientes casos, la carga podría pararse o no iniciarse:

- El dispositivo ya está completamente cargado.
- La temperatura del dispositivo es sumamente alta durante la carga.
- Está en algún lugar con ruidos u ondas electromagnéticas intensas, como una emisora de TV, una planta eléctrica o una gasolinera.

Los dispositivos podrían no cargarse si el tamaño o la forma de su lado de carga no son apropiados para el área de carga.

No todos los dispositivos son compatibles con el sistema.

Durante la fase de carga, es normal que el área de carga y el dispositivo se calienten.

\* No disponible en todos los modelos

#### » Cargador inalámbrico\*

La carga puede interrumpirse momentáneamente cuando:

- Todas las puertas y el portón trasero están cerrados: para evitar la interferencia con el funcionamiento correcto del sistema de acceso sin llave.
- Se cambia la posición del dispositivo.

No cargue más de un dispositivo a la vez en un área de carga.

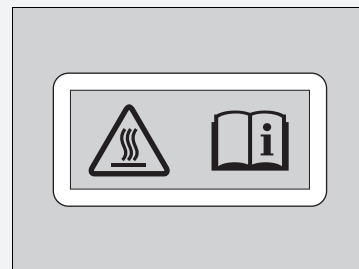

Riesgo de quemaduras:

Cualquier objeto metálico que se coloque entre la base y el dispositivo se calentará.

## ■ Colgadores para ropa

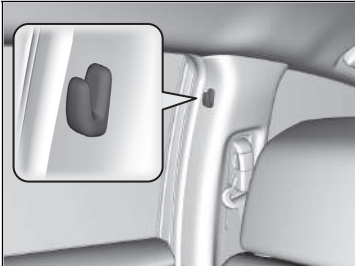

Hay colgadores para ropa en los pilares izquierdo y derecho de las puertas.

## ☒ Colgadores para ropa

Los colgadores para ropa no están diseñados para sujetar objetos grandes ni pesados.



### ■ Área de almacenamiento debajo del suelo\*

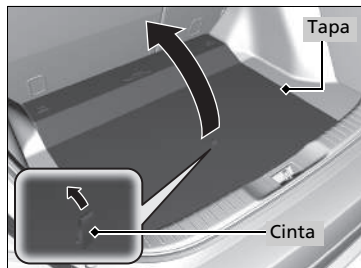

Tire de la cinta y abra la tapa.

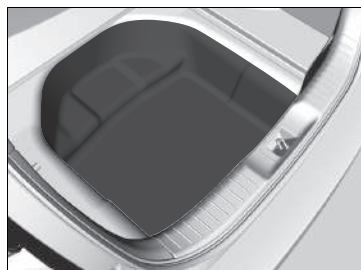

## ■ Gancho para el equipaje

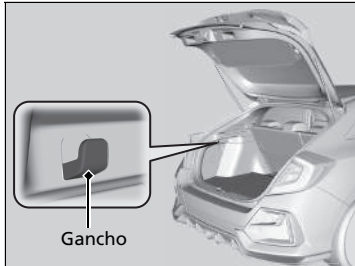

El gancho para el equipaje del maletero se puede usar para colgar objetos ligeros.

## » Gancho para el equipaje

### AVISO

No cuelgue objetos grandes ni de más 3 kg en el gancho para el equipaje. Colgar objetos pesados o grandes puede dañar el gancho.

## ■ Anclajes de amarre\*

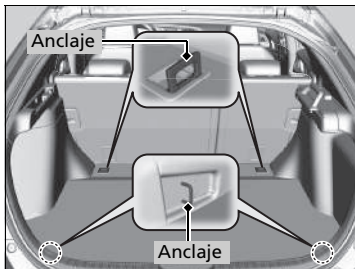

Los anclajes de amarre en el suelo del maletero se pueden utilizar para instalar una red para sujetar objetos.

## » Anclajes de amarre\*

No permita que nadie acceda a los elementos en el maletero mientras conduce. Los objetos sueltos pueden causar lesiones si se frena bruscamente.

\* No disponible en todos los modelos

## ■ Cubierta del maletero \*

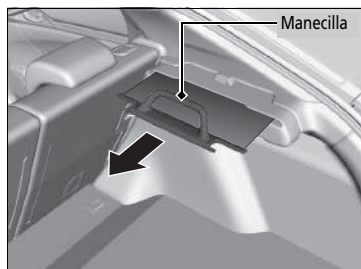

La cubierta del maletero se puede usar para ocultar objetos y protegerlos de la luz solar directa.

### ■ Para extenderla:

Tire de la manecilla hacia el gancho del otro lado donde se quedará enganchada.

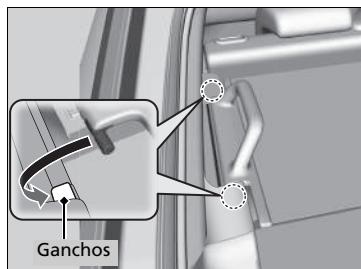

### ■ Para retraerla:

Saque las varillas de los ganchos y, a continuación, enrolle lentamente la cubierta hasta que quede completamente retraída.

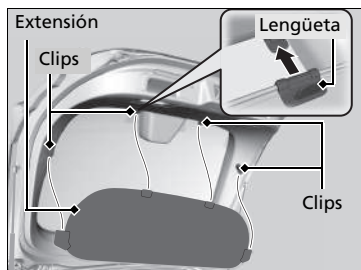

### ■ Extensión de la cubierta del maletero

La extensión está fijada a la parte posterior del portón trasero mediante cuatro clips. Amplía la zona de la cubierta al cerrar el portón trasero. Para extraerla, suelte la extensión del portón trasero. Al volver a instalar la extensión, asegúrese de que las lengüetas lleguen al lateral.

## ▣ Cubierta del maletero \*

No trate de sacar paquetes que se encuentren en el maletero mientras conduce.

Esto puede causarle lesiones si frena bruscamente.

No apile objetos en el portón trasero por encima de la línea superior del asiento. Pueden obstaculizar el campo de visión y podrían salir despedidos por el vehículo en caso de frenado brusco.

Para evitar daños en la cubierta del maletero:

- No coloque objetos sobre la cubierta del maletero.
- No coloque peso en la cubierta del maletero.

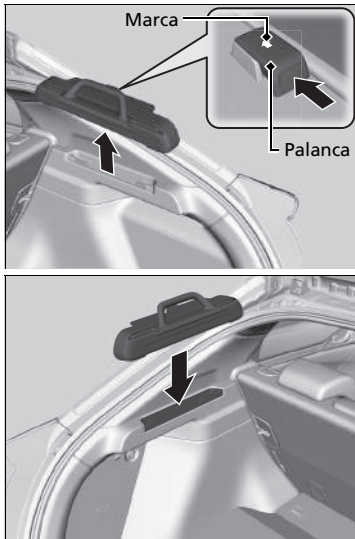

■ **Para quitarla:**

Empuje la palanca hacia la marca de la flecha situada en el alojamiento y levante el alojamiento para sacarlo.

El alojamiento se puede instalar en cualquiera de los laterales del maletero.

## ■ Calefacción de los asientos delanteros\*



El interruptor de encendido debe estar en la posición de CONTACTO **II**\*1 para utilizar la calefacción de los asientos.

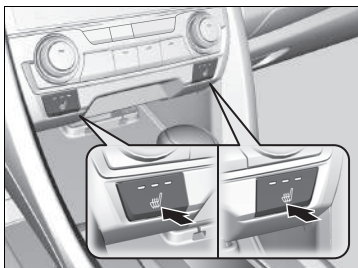

Pulse el botón de calefacción de los asientos:  
Una vez: posición alta HI (tres testigos encendidos)  
Dos veces: posición media MID (dos testigos encendidos)  
Tres veces: posición baja LO (un testigo encendido)  
Cuatro veces: posición apagada OFF (ningún testigo encendido)

## ☒ Calefacción de los asientos delanteros\*

### ⚠ ADVERTENCIA

Es posible sufrir quemaduras al utilizar la calefacción de los asientos.

Las personas con sensibilidad térmica reducida (por ejemplo, personas que sufran de diabetes, lesiones del sistema nervioso en extremidades inferiores o parálisis) o con la piel sensible no deberán utilizar la calefacción de los asientos.

No utilice la calefacción de los asientos, ni siquiera en la posición LO, con el motor apagado. De lo contrario, la batería podría descargarse y causar problemas de arranque en el motor.

\*1: Los modelos con sistema de acceso sin llave tienen un botón **ENGINE START/STOP** en lugar de un interruptor de encendido.

\* No disponible en todos los modelos

### ■ Calefacción de los asientos traseros\*

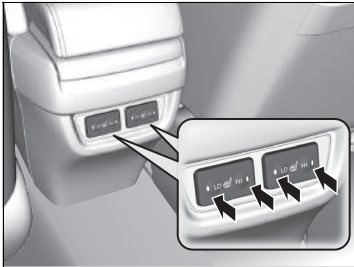

El modo de alimentación debe ser CONTACTO para poder utilizar la calefacción de los asientos.

No hay calefacción en los asientos traseros centrales.

El testigo de su configuración se enciende mientras la calefacción de los asientos está en funcionamiento. Pulse el interruptor del lado contrario para desactivar la calefacción. El testigo se apaga.

### ☒ Calefacción de los asientos traseros\*

## ⚠ ADVERTENCIA

Es posible sufrir quemaduras al utilizar la calefacción de los asientos.

Las personas con sensibilidad térmica reducida (por ejemplo, personas que sufran de diabetes, lesiones del sistema nervioso en extremidades inferiores o parálisis) o con la piel sensible no deberán utilizar la calefacción de los asientos.

No utilice la calefacción de los asientos, ni siquiera en la posición **LO**, con el motor apagado. De lo contrario, la batería podría descargarse y causar problemas de arranque en el motor.

En el ajuste **LO**, la calefacción de los asientos funciona continuamente y no se apaga de forma automática.

\* No disponible en todos los modelos

## Uso de la calefacción automática

El sistema de calefacción automático mantiene la temperatura interior seleccionada. El sistema también selecciona la mezcla adecuada de aire calentado o exterior para subir o bajar la temperatura interior como desee.

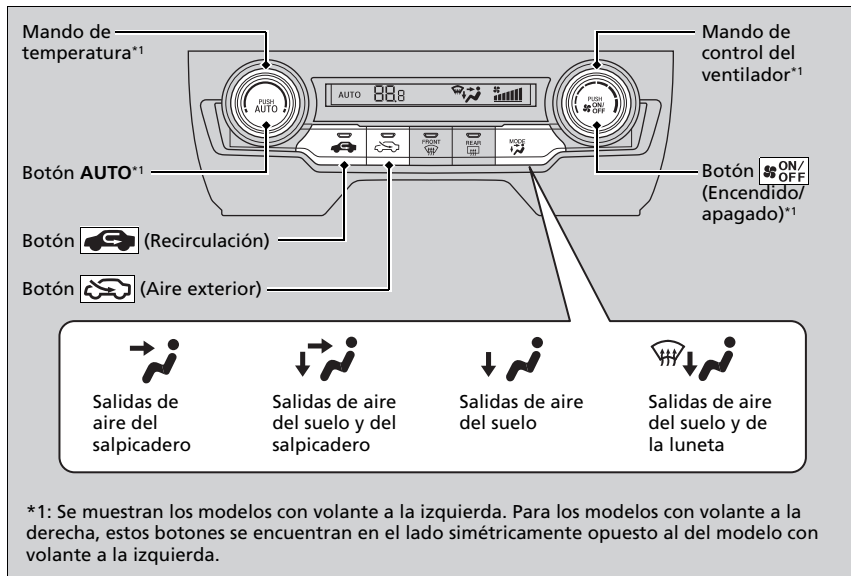

Utilice el sistema con el motor en marcha.

1. Pulse el botón **AUTO**.
2. Ajuste la temperatura interior con el mando de control de la temperatura.
3. Pulse el botón **ON/OFF** (Encendido/apagado) para cancelar.

### Uso de la calefacción automática

Si se pulsa algún botón cuando se está utilizando el sistema de calefacción en modo automático, tendrá prioridad la función correspondiente al botón pulsado.

Se apagará el indicador **AUTO**, pero las funciones relacionadas con el botón pulsado seguirán funcionando automáticamente.

Durante las paradas en ralentí, el sistema de calefacción se detiene y solo permanece en marcha el ventilador. Si no desea que el sistema de calefacción se detenga, pulse el botón **OFF** de la parada automática en ralentí para cancelar la parada en ralentí.

Para evitar que entre aire frío del exterior, es posible que el ventilador no arranque inmediatamente al pulsar el botón **AUTO**.

Al ajustar la temperatura en el límite máximo o mínimo, aparece en la pantalla **Lo** (bajo) o **Hi** (alto).

Al pulsar el botón **ON/OFF**, se activa o desactiva el sistema de calefacción. Al activarse, el sistema regresa a su última selección.

### Modelos con botón ECON

Cuando el modo de ahorro de consumo ECON está activo, el sistema de calefacción puede tener un menor rendimiento.

### ■ Cambio entre los modos de recirculación y de aire exterior

Pulse el botón  (Recirculación) o  (Aire exterior) para cambiar el modo dependiendo de las condiciones ambientales.

 Modo de recirculación (testigo encendido): recircula el aire del interior del vehículo a través del sistema.

 Modo de aire exterior (testigo encendido): mantiene la ventilación del exterior.  
En situaciones normales, mantenga el sistema en modo de aire exterior.



## ■ Deshielo de parabrisas y ventanillas

### Modelo con volante a la izquierda

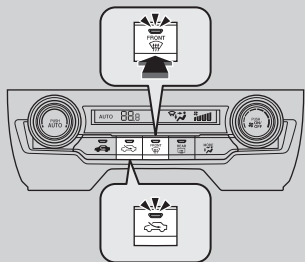

Pulse el botón  (Parabrisas térmico) para cambiar automáticamente el sistema al modo de aire exterior.

Pulse el botón  de nuevo para desconectarlo; el sistema regresará a los ajustes anteriores.

### Modelo con volante a la derecha

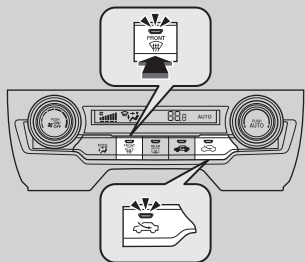

## ►► Deshielo de parabrisas y ventanillas

**Por su seguridad, compruebe que tenga una buena visibilidad a través de todas las ventanillas antes de iniciar la marcha.**

No ajuste la temperatura cerca del límite superior o inferior. Cuando el aire frío entra en contacto con el parabrisas, el exterior del parabrisas se puede empañar.

Si las ventanillas laterales se empañan, ajuste las salidas de aire para que el aire llegue a ellas.

### Modelos con transmisión variable continua

Si pulsa el botón  durante la parada automática en ralentí, el motor vuelve a arrancar automáticamente.



### Modelos con transmisión manual

Para desempañar durante la parada automática a ralentí, vuelva a arrancar el motor de la siguiente manera.

1. Asegúrese de que la palanca de cambios está en la posición **N**.
2. Pise a fondo el pedal de embrague.
3. Pulse el botón .

■ Para deshelar los cristales rápidamente



1. Pulse el botón .
2. Pulse el botón .



►► Para deshelar los cristales rápidamente

Tras deshelar los cristales, cambie al modo de aire exterior. Si mantiene el sistema en modo de recirculación, se pueden empañar los cristales por la humedad. Esto reduce la visibilidad.

## Sensores de la calefacción automática

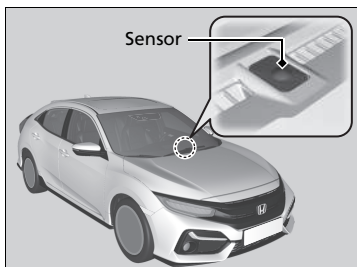

El sistema de calefacción automática cuenta con diferentes sensores. No los tape ni vierta líquidos sobre ellos.

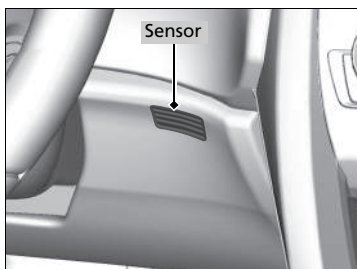

## Uso del control de climatización automático

El climatizador automático mantiene la temperatura interior seleccionada. El sistema también selecciona la mezcla adecuada de aire caliente o frío que subirá o bajará lo más rápidamente posible la temperatura interior como desea.

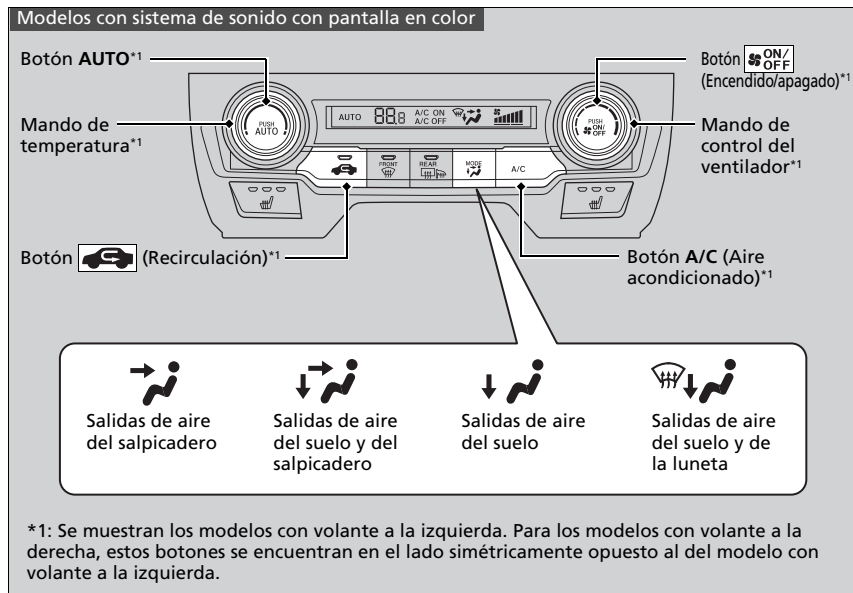

Utilice el sistema con el motor en marcha.

1. Pulse el botón **AUTO**.
2. Ajuste la temperatura interior con el mando de control de la temperatura.
3. Pulse el botón (Encendido/apagado) para cancelar.

\* No disponible en todos los modelos

### Uso del control de climatización automático

Si pulsa un botón/ícono\* mientras está encendido el climatizador en modo automático, la función del botón/ícono\* pulsado tendrá prioridad.

Se apagará el testigo **AUTO**, pero las funciones no relacionadas con el botón/ícono\* pulsado seguirán controlándose automáticamente.

### Modelos con parada automática en ralentí

Durante las paradas en ralentí, el aire acondicionado se detiene y solo permanece en marcha el ventilador. Si no desea que el aire acondicionado se detenga, pulse el botón **OFF** de la parada automática en ralentí para cancelar la parada en ralentí.

### Todos los modelos

Para evitar que entre aire frío del exterior, es posible que el ventilador no arranque inmediatamente al pulsar el botón **AUTO**.

Si el interior está muy caliente, puede enfriarlo más rápidamente abriendo parcialmente las ventanas, seleccionando el modo automático en el sistema y ajustando la temperatura más baja. Cambie el modo de aire exterior por el modo de recirculación hasta que baje la temperatura.

Al ajustar la temperatura en el límite máximo o mínimo, aparece en la pantalla **Lo** (bajo) o **Hi** (alto).

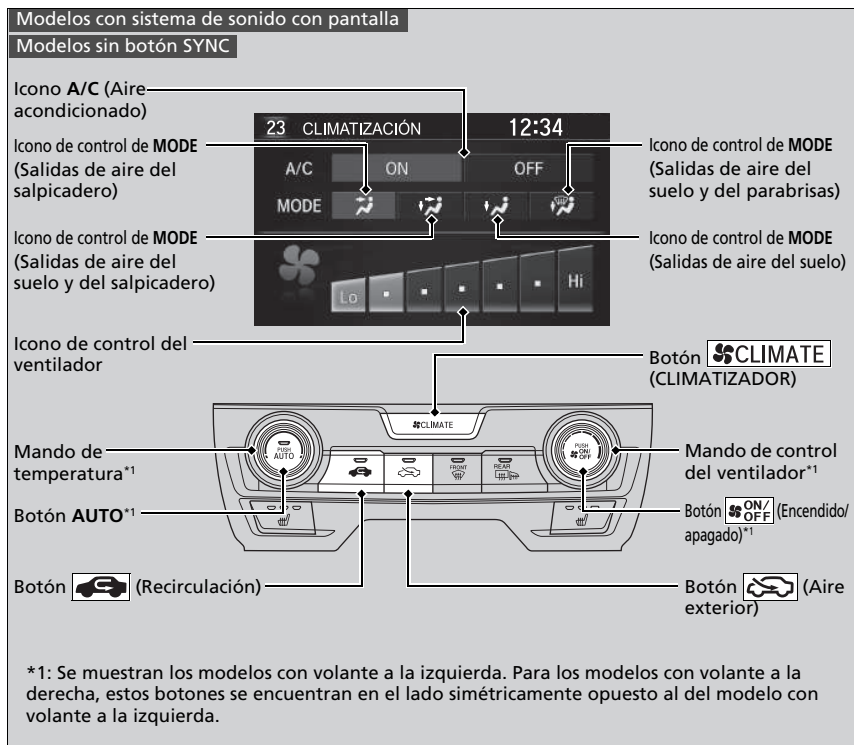

Utilice el sistema con el motor en marcha.

1. Pulse el botón **AUTO**.
2. Ajuste la temperatura interior con el mando de control de la temperatura.
3. Pulse el botón **ON/OFF** (Encendido/apagado) para cancelar.

### ►► Uso del control de climatización automático

Al pulsar el botón **ON/OFF**, se activa o desactiva el climatizador. Al activarse, el sistema regresa a su última selección.

#### Modelos con sistema de sonido con pantalla

Pulse el botón **CLIMATE** para ver los ajustes **A/C**, **MODO** e información de control del ventilador en la pantalla de audio/ información y controlarlo manualmente. Seleccione el icono para encender o apagar el **A/C**, cambiar el modo de ventilación o la velocidad del ventilador.

#### Modelos con botón ECON

Cuando el modo de ahorro de consumo ECON está activo, el climatizador puede tener un menor rendimiento.

**Modelos con sistema de sonido con pantalla**  
**Modelos con botón SYNC**

Icono **A/C** (Aire acondicionado)

Icono de control de **MODE** (Salidas de aire del salpicadero)

Icono de control de **MODE** (Salidas de aire del suelo y del salpicadero)

Icono de control del ventilador

Botones (Control del ventilador)

Mando de temperatura del lado del conductor\*<sup>1</sup>

Botón **AUTO**\*<sup>1</sup>

Botón **ON/OFF** (Encendido/apagado)\*<sup>1</sup>

Icono de control de **MODE** (Salidas de aire del suelo y del parabrisas)

Icono de control de **MODE** (Salidas de aire del suelo)

Botón **CLIMATE**

Mando de temperatura del lado del pasajero\*<sup>1</sup>

Botón **SYNC** (Sincronización)\*<sup>1</sup>

Botón (Recirculación)\*<sup>1</sup>

\*1: Se muestran los modelos con volante a la izquierda. Para los modelos con volante a la derecha, estos botones se encuentran en el lado simétricamente opuesto al del modelo con volante a la izquierda.

Utilice el sistema con el motor en marcha.

1. Pulse el botón **AUTO**.
2. Ajuste la temperatura interior utilizando el mando de temperatura del lado del conductor o del lado del pasajero.
3. Pulse el botón **ON/OFF** (Encendido/apagado) para cancelar.

## ■ Cambio entre los modos de recirculación y de aire exterior

### Modelos sin botón de aire exterior

Pulse el botón  (Recirculación) y cambie el modo en función de las condiciones ambientales.

Modo de recirculación (testigo encendido): recircula el aire del interior del vehículo a través del sistema.

Modo de aire exterior (testigo apagado): mantiene la ventilación del exterior. En situaciones normales, mantenga el sistema en modo de aire exterior.

### Modelos con botón de aire exterior

Pulse el botón  (Recirculación) o  (Aire exterior) para cambiar el modo dependiendo de las condiciones ambientales.

 Modo de recirculación (testigo encendido): recircula el aire del interior del vehículo a través del sistema.

 Modo de aire exterior (testigo encendido): mantiene la ventilación del exterior. En situaciones normales, mantenga el sistema en modo de aire exterior.

## Deshielo de parabrisas y ventanillas

### Modelo con volante a la izquierda

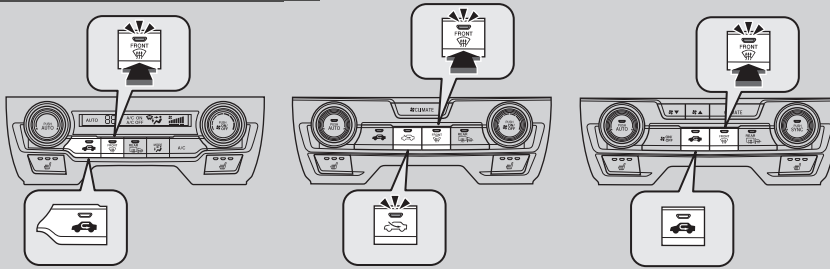

### Modelo con volante a la derecha

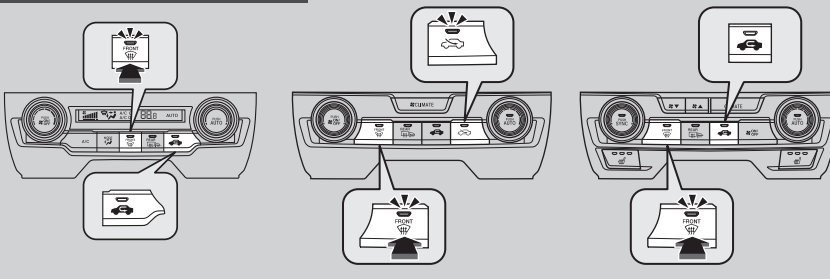

Al pulsar el botón  (Parabrisas térmico) se activa el sistema de aire acondicionado y el sistema cambia automáticamente al modo de aire exterior.

Pulse el botón  de nuevo para desconectarlo; el sistema regresará a los ajustes anteriores.

## Deshielo de parabrisas y ventanillas

**Por su seguridad, compruebe que tenga una buena visibilidad a través de todas las ventanillas antes de iniciar la marcha.**

No ajuste la temperatura cerca del límite superior o inferior. Cuando el aire frío entra en contacto con el parabrisas, el exterior del parabrisas se puede empañar.

Si las ventanillas laterales se empañan, ajuste las salidas de aire para que el aire llegue a ellas.

### Modelos con parada automática en ralentí

### Modelos con transmisión variable continua

Si pulsa el botón  durante la parada automática en ralentí, el motor vuelve a arrancar automáticamente.

### Modelos con transmisión manual

Para desempañar durante la parada automática a ralentí, vuelva a arrancar el motor de la siguiente manera.

1. Asegúrese de que la palanca de cambios está en la posición **N**.
2. Pise a fondo el pedal de embrague.
3. Pulse el botón .



### ■ Para deshelar los cristales rápidamente

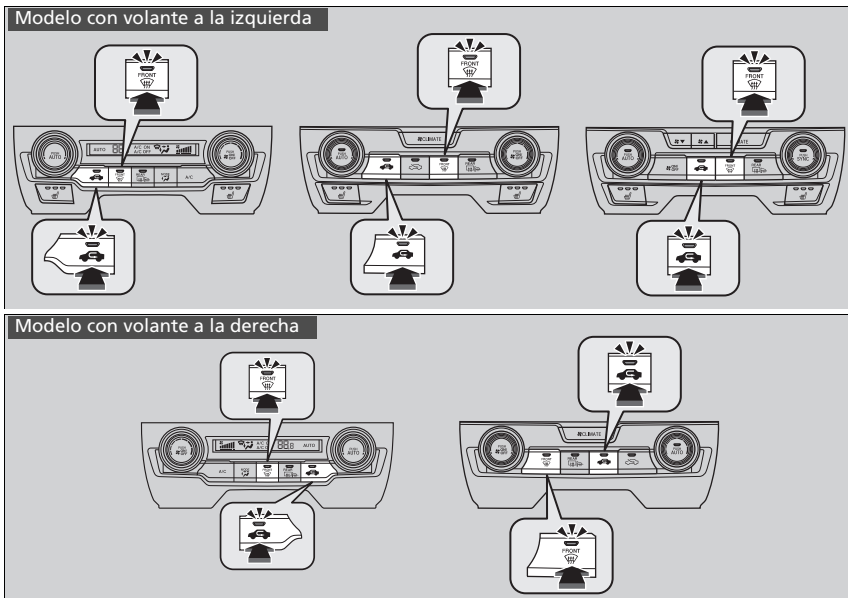

1. Pulse el botón
2. Pulse el botón

### ►► Para deshelar los cristales rápidamente

Tras deshelar los cristales, cambie al modo de aire exterior. Si mantiene el sistema en modo de recirculación, se pueden empañar los cristales por la humedad. Esto reduce la visibilidad.

## Modo de sincronización \*

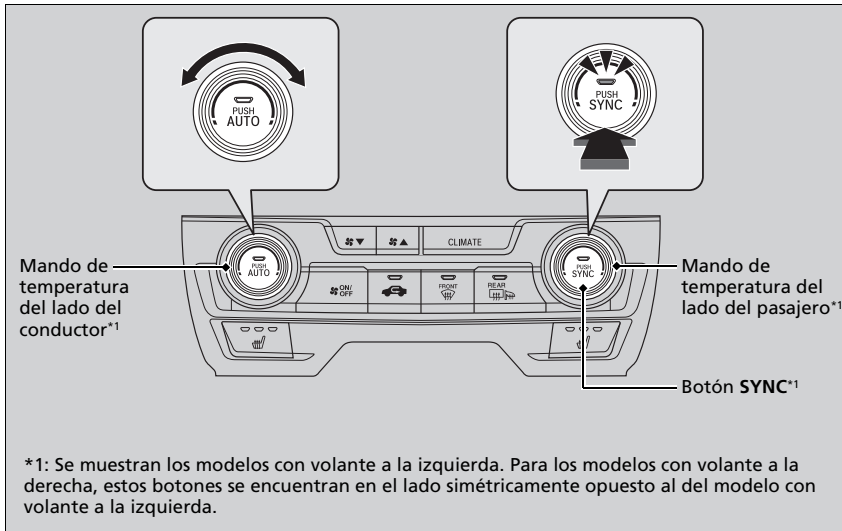

Es posible ajustar la temperatura sincrónicamente para el lado del conductor y del pasajero en el modo de sincronización.

1. Pulse el botón **SYNC**.
  - El sistema cambia al modo de sincronización.
2. Ajuste la temperatura con el mando de temperatura del lado del conductor.

Pulse el botón **SYNC** o cambie el ajuste de la temperatura del lado del pasajero para volver al modo dual.

\* No disponible en todos los modelos

## Modo de sincronización \*

Al pulsar el botón , el sistema cambia al modo de sincronización.

Cuando el sistema está en modo dual, la temperatura del lado del conductor y del pasajero pueden ajustarse por separado.

## Sensores de control de climatización automático

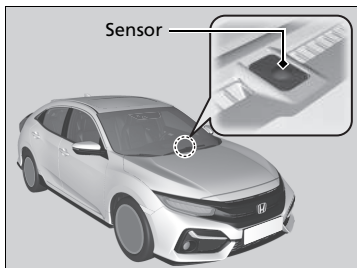

El sistema automático de climatización cuenta con diferentes sensores. No los tape ni vierta líquidos sobre ellos.

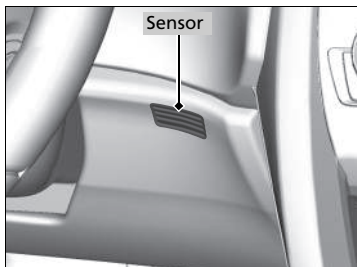

# Funciones

Este capítulo describe cómo utilizar el sistema de sonido y otras características tecnológicas.



## Sistema de sonido\*

Información acerca del sistema de sonido .....	284
Puertos USB .....	285
Puerto HDMI™* .....	287
Protección antirrobo del sistema de sonido .....	287
Controles remotos de sonido .....	288

### Modelos con sistema de sonido con pantalla en color

## Funcionamiento básico del sistema de sonido

Pantalla de audio/información .....	291
Ajuste del sonido .....	295
Configuración de pantalla .....	296
Escuchar radio AM/FM .....	297
Reproducción de radiodifusión de sonido digital (DAB, Digital Audio Broadcasting)* .....	303

Reproducción de un iPod .....	306
Reproducción desde una unidad de memoria USB .....	309
Reproducción de audio por <i>Bluetooth</i> ® .....	312

### Modelos con sistema de sonido con pantalla

## Funcionamiento básico del sistema de sonido

Pantalla de audio/información .....	316
Ajuste del sonido .....	337
Configuración de pantalla .....	338
Funcionamiento del control por voz* <sup>1</sup> .....	340
Escuchar radio AM/FM .....	344
Reproducción de radiodifusión de sonido digital (DAB, Digital Audio Broadcasting)* .....	347
Reproducción de un iPod .....	350
Canción por voz™ (SBV)* .....	353

Reproducción Aha™* .....	357
Reproducción desde una unidad de memoria USB .....	358
Reproducción de audio por <i>Bluetooth</i> ® .....	361
Reproducción de vídeo con HDMI™ .....	363
Aplicaciones del sistema de a bordo* .....	365
Conectividad de Smartphone .....	366
Conexión Wi-Fi .....	370
Siri Eyes Free .....	372
Apple CarPlay .....	373
Android Auto .....	376
<b>Mensajes de error del sistema de sonido</b> .....	380
<b>Información general sobre el sistema de sonido</b> .....	382
<b>Funciones configurables</b> .....	388, 396
<b>Sistema de teléfono manos libres</b> .....	430, 451

\* No disponible en todos los modelos

## Información acerca del sistema de sonido

El sistema de sonido dispone de radio AM/FM. También puede reproducir memorias USB, dispositivos iPod, iPhone, *Bluetooth*® y HDMI™\*.

Puede controlar el sistema de sonido desde los botones e interruptores del panel, desde los botones de control remoto situados en el volante o desde los iconos de la interfaz de la pantalla táctil\*.

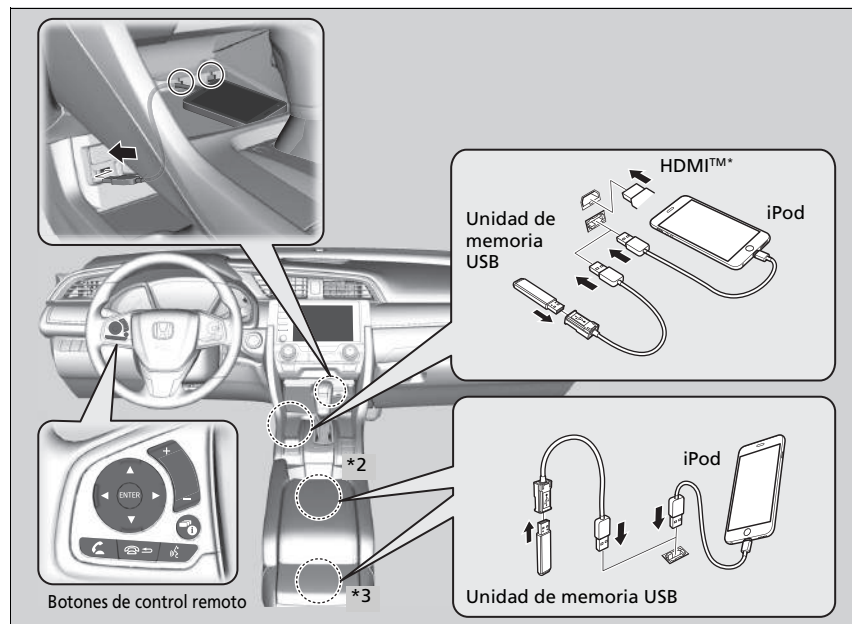

\*2: Modelo con volante a la izquierda

\*3: Modelo con volante a la derecha

\* No disponible en todos los modelos

### Información acerca del sistema de sonido

iPod, iPhone y iTunes son marcas registradas de Apple Inc.

#### Funcionamiento sin llave\*

Después de girar el interruptor de encendido a la posición BLOQUEO [0]\*1, podrá usar el sistema de sonido durante 30 minutos por ciclo de conducción. No obstante, el que pueda seguir utilizando el sistema de sonido dependerá del estado de la batería. El uso continuado de esta función podría agotar la batería.

\*1: Los modelos con sistema de acceso sin llave tienen un botón **ENGINE START/STOP** en lugar de un interruptor de encendido.

## Puertos USB



Instale el conector USB del dispositivo o la unidad de memoria USB en el puerto USB.

### Modelos con sistema de sonido con pantalla en color

- ▶ El puerto USB (1,0 A) se utiliza para reproducir los archivos de sonido de una memoria USB, conectar un teléfono móvil y cargar dispositivos.

### Modelos con sistema de sonido con pantalla

- ▶ El puerto USB (1,5 A) se utiliza para cargar dispositivos, reproducir archivos de sonido y conectar teléfonos compatibles con conectividad de smartphone, Apple CarPlay o Android Auto.
- ▶ Para evitar posibles problemas, asegúrese de utilizar un conector de iluminación MFi certificado de Apple para Apple CarPlay, y para Android Auto, los cables USB deben estar certificados por USB-IF para cumplir con la norma USB 2.0.

### ▶▶ Puertos USB

- No deje el iPod o la unidad de memoria USB en el vehículo. La luz directa del sol y las altas temperaturas podrían dañarlos.
- Le recomendamos que use un cable USB si inserta una unidad de memoria USB en el puerto USB.
- No conecte su iPod o unidad de memoria USB con un concentrador.
- No use un dispositivo como un lector de tarjetas o un disco duro, ya que el dispositivo o los archivos podrían resultar dañados.
- Se recomienda realizar una copia de seguridad de los datos antes de utilizar el dispositivo en el vehículo.
- Los mensajes de pantalla pueden ser diferentes en función del modelo de dispositivo y la versión del software.

### Carga USB

El puerto USB puede suministrar hasta 1,5 A de alimentación. No suministra 1,5 A a menos que el dispositivo lo demande.

Para conocer más detalles del amperaje, consulte el manual de funcionamiento del dispositivo que necesita cargarse.

En algunas condiciones, un dispositivo conectado al puerto podría generar ruido en la radio que esté escuchando.

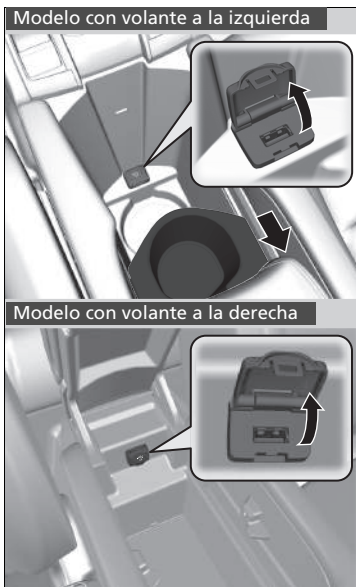

■ **En el compartimento de la consola\***

El puerto USB (1,0 A) se utiliza para reproducir los archivos de sonido de una memoria USB, conectar un teléfono móvil y cargar dispositivos.

■ **Modelo con volante a la izquierda**

- Deslice hacia atrás la bandeja portabebidas extraíble.

## Puerto HDMI™\*

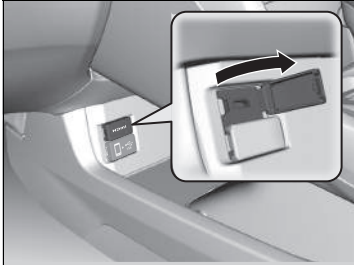

1. Abra la cubierta.
2. Conecte el cable HDMI™ al puerto HDMI™.

## Protección antirrobo del sistema de sonido

El sistema de sonido se desactiva cuando se desconecta de la fuente de alimentación, por ejemplo, al desconectar la batería o cuando esta se agota. En determinadas condiciones, el sistema puede mostrar una pantalla para introducir un código. Si esto ocurre, reactive el sistema de sonido.

### ■ Reactivación del sistema de sonido

1. Gira el interruptor de encendido a la posición de CONTACTO \*1.
2. Encienda el sistema de sonido.
3. Mantenga pulsado el botón de encendido del sistema de sonido durante más de dos segundos.
  - ▶ El sistema de sonido se reactiva cuando la unidad de control de sonido establece la conexión con la unidad de control del vehículo. Si la unidad de control no reconoce la unidad de sonido, diríjase a un concesionario para que revisen la unidad de sonido.

\*1: Los modelos con sistema de acceso sin llave tienen un botón **ENGINE START/STOP** en lugar de un interruptor de encendido.

\* No disponible en todos los modelos

### ☒ Puerto HDMI™\*

- No deje el dispositivo HDMI™ conectado en el vehículo. La luz directa del sol y las altas temperaturas podrían dañarlos.
- Se recomienda realizar una copia de seguridad de los datos antes de utilizar el dispositivo en el vehículo.
- Los mensajes de pantalla pueden ser diferentes en función del modelo de dispositivo y la versión del software.

Los términos HDMI y HDMI High-Definition Multimedia Interface, así como el logotipo de HDMI, son marcas comerciales o marcas registradas de HDMI Licensing LLC en los Estados Unidos y en otros países.



## Controles remotos de sonido

Permiten manejar el sistema de sonido durante la conducción. La información se muestra en la interfaz de información para el conductor.

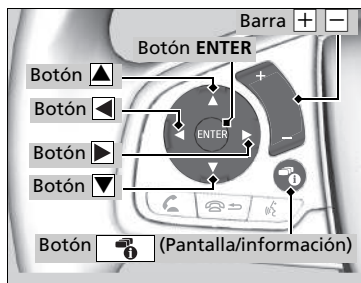

### Modelos con sistema de sonido con pantalla

#### Botón ENTER

- Cuando se escucha la radio
- 1. Pulse **ENTER** para cambiar la pantalla a una lista con presintonías predefinidas almacenadas en los botones de presintonías.
- 2. Pulse ▲ o ▼ para seleccionar una presintonía y, a continuación, pulse **ENTER**.
- Cuando se escucha una unidad de memoria USB
- 1. Pulse **ENTER** para mostrar la lista de carpetas.
- 2. Pulse ▲ o ▼ para seleccionar una carpeta.
- 3. Pulse **ENTER** para mostrar una lista de archivos incluidos en esa carpeta.
- 4. Pulse ▲ o ▼ para seleccionar un archivo y, a continuación, pulse **ENTER**.
- Cuando se escucha un iPod
- 1. Pulse **ENTER** para mostrar la lista de música del iPod.
- 2. Pulse ▲ o ▼ para seleccionar una categoría.
- 3. Pulse **ENTER** para mostrar una lista de elementos incluidos en la misma.

#### Botones ▲ ▼

Pulse ▲ o ▼ para alternar entre los modos de audio en el siguiente orden:

#### Modelos con sistema de sonido con pantalla

FM→DAB\*→LW\*→MW\*→AM\*→USB→  
iPod→Audio por *Bluetooth*®→Aplicaciones→  
Aplicaciones de audio→AUX-HDMI™

#### Modelos con sistema de sonido con pantalla en color

FM1→FM2→DAB1\*→DAB2\*→LW→MW→  
USB→iPod→Audio por *Bluetooth*®

### ►► Controles remotos de sonido







Algunos modos solo aparecen cuando se utiliza el dispositivo o medio adecuado.

Según el dispositivo *Bluetooth*® que se conecte, es posible que algunas funciones no estén disponibles.

Pulse el botón (Colgar/atrás)\* para volver al comando anterior o cancelar un comando.

Pulse el botón (Pantalla/información) para cambiar la pantalla.

#### ► Cambio de la pantalla P. 316









4. Pulse  o  para seleccionar un elemento y, a continuación, pulse **ENTER**.
- ▶ Pulse **ENTER** y pulse  o  repetidamente hasta que se muestre el modo que desea escuchar.
- Cuando se escucha audio por *Bluetooth*®
1. Pulse **ENTER** para mostrar la lista de pistas.
  2. Pulse  o  para seleccionar una pista y, a continuación, pulse **ENTER**.

#### Barra (Volumen)

**Pulse**  para aumentar el volumen.

**Pulse**  para disminuir el volumen.

#### Botones

- Cuando se escucha la radio
  - Pulse**  para seleccionar la siguiente emisora presintonizada.
  - Pulse**  para seleccionar la anterior emisora presintonizada.
  - Mantenga pulsado**  para seleccionar la siguiente emisora con una señal potente.  
Para seleccionar la emisora siguiente (DAB\*).
  - Mantenga pulsado**  para seleccionar la anterior emisora con una señal potente.  
Para seleccionar la emisora anterior (DAB\*).
- Cuando se escucha un iPod, unidad de memoria USB o audio por *Bluetooth*®
  - Pulse**  para saltar a la siguiente canción.
  - Pulse**  para volver al principio de la canción actual o a la anterior.
- Cuando se escucha una unidad de memoria USB
  - Mantenga pulsado**  para saltar a la siguiente carpeta.
  - Mantenga pulsado**  para volver a la carpeta anterior.

## Modelos con sistema de sonido con pantalla en color

Para usar el sistema de sonido, el interruptor de encendido debe estar en la posición de ACCESORIOS  o de CONTACTO .

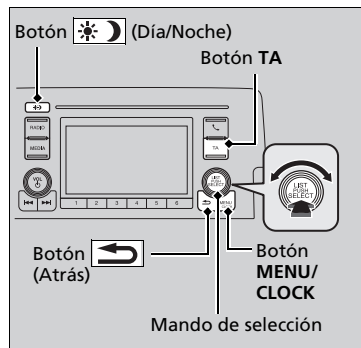

Use el mando de selección o el botón **MENU/CLOCK** para acceder a algunas funciones de sonido.

Pulse  para alternar entre la visualización normal y ampliada de algunas funciones.

### Mando de selección:



gírelo a la izquierda o a la derecha para desplazarse por las opciones disponibles. Pulse  para confirmar la selección.

**Botón MENU/CLOCK:** púselo para seleccionar cualquier modo.

Entre las opciones disponibles se encuentran los modos de fondo de pantalla, reloj, configuración del idioma y reproducción. Las opciones del modo de reproducción incluyen escanear, aleatorio, repetir, etc.

**Botón  (Atrás):** púselo para volver a la pantalla anterior.

**Botón TA:** púselo para activar la emisora TA.

**Botón  (Día/Noche):** púselo para cambiar el brillo de la pantalla de audio/información. Pulse  y, a continuación, ajuste el brillo con .

► Cada vez que presione , el modo cambia entre el modo de día, el modo de noche y el modo **OFF**.

## Funcionamiento básico del sistema de sonido

Estas indicaciones muestran cómo utilizar el mando de selección.

Gire  para seleccionar.

Pulse  para confirmar.

Elementos del menú

- **Ajuste reloj** P. 186
- **Configuración del fondo de pantalla** P. 293
- **Ajuste del sonido** P. 295
- **Configuración de pantalla** P. 296
- **Funciones configurables** P. 396

Pulse el botón del volante para cambiar los ajustes de sonido.

- **Controles remotos de sonido** P. 288

## Pantalla de audio/información

Muestra el estado del sonido y del fondo de pantalla. Desde esta pantalla, puede acceder a varias opciones de configuración.

### ■ Cambio de la pantalla

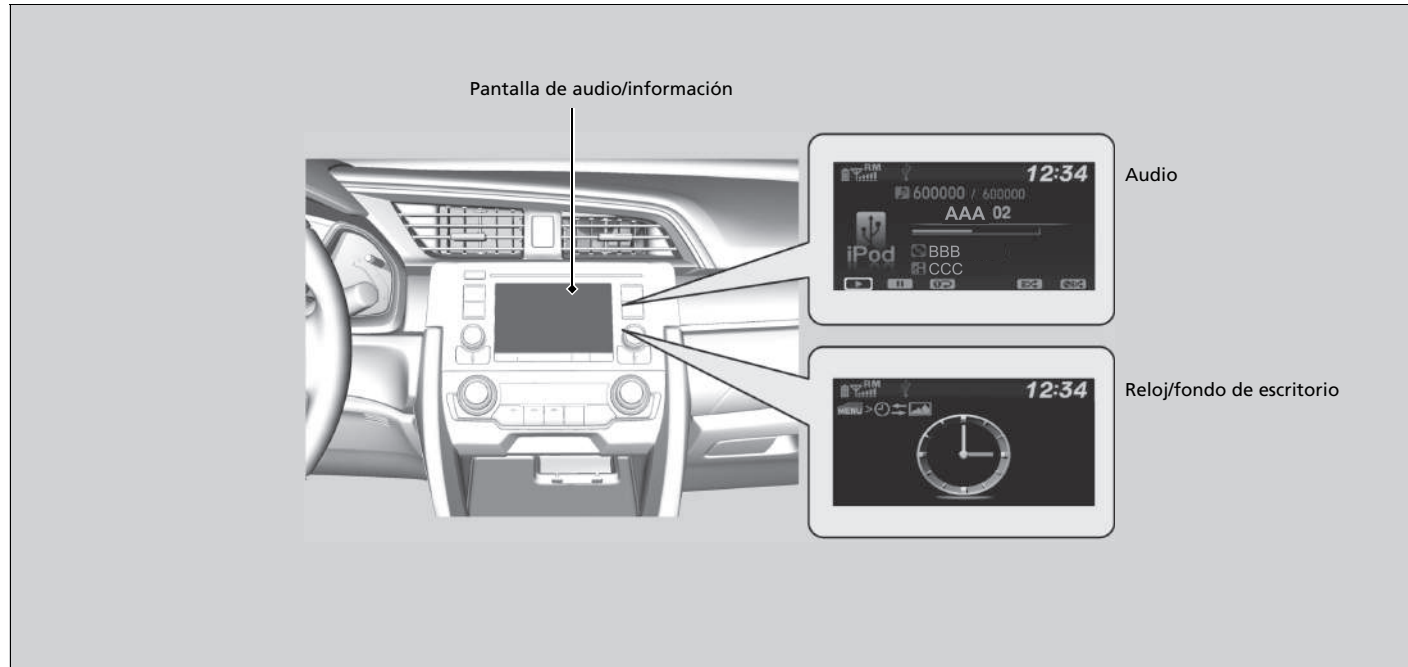







### ■ **Audio**

Muestra la información de sonido actual.

### ■ **Reloj/fondo de escritorio**

Muestra una pantalla de reloj o una imagen que se desea importar.

### ■ **Cambio de pantalla**

1. Pulse el botón **MENU/CLOCK**.
2. Gire  para seleccionar **Configuración** y, a continuación, pulse .
3. Gire  para seleccionar **Cambio pantalla** y, a continuación, pulse .
4. Gire  para seleccionar **Fondo** y, a continuación, pulse 
  - Si desea volver a la pantalla de audio/información, seleccione **Audio**.

## ■ Configuración del fondo de pantalla

Puede cambiar, guardar y borrar el fondo de la pantalla de audio/información.

### ■ Importar fondo

Se pueden importar hasta tres imágenes, una cada vez, para el fondo de pantalla desde una unidad de memoria USB.

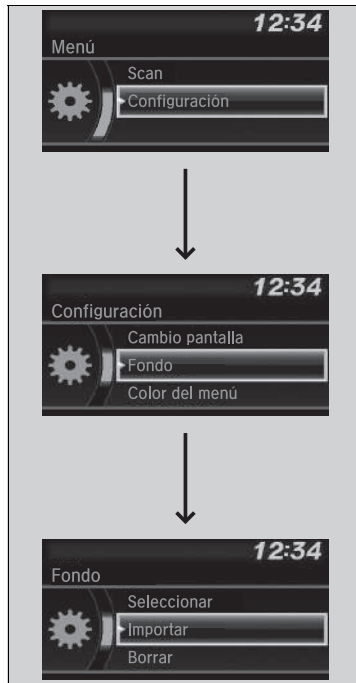









1. Conecte la unidad de memoria USB al puerto USB.  
 ► **Puertos USB** P. 285
2. Pulse el botón **MENU/CLOCK**.
3. Gire para seleccionar **Configuración** y, a continuación, pulse .
4. Gire para seleccionar **Fondo** y, a continuación, pulse .
5. Gire para seleccionar **Importar** y después pulse .  
 ► El nombre de la imagen se muestra en la lista.
6. Gire para seleccionar la imagen deseada y, a continuación, pulse .  
 ► Se muestra la imagen seleccionada.
7. Pulse para guardar la imagen.
8. Pulse para seleccionar **OK**.
9. Gire para seleccionar una ubicación en la que guardar la imagen y, a continuación, pulse .  
 ► La pantalla volverá a la pantalla de ajuste de fondo.











## ⌘ Configuración del fondo de pantalla

- Al importar archivos de fondo de pantalla, la imagen debe estar en el directorio raíz de la unidad de memoria USB. No se pueden importar las imágenes de una carpeta.
- El nombre del archivo debe tener menos de 64 caracteres.
- El formato de archivo de imagen que se puede importar es BMP (bmp) o JPEG (jpg).
- El límite de tamaño de cada archivo es 2 MB.
- El tamaño máximo de la imagen es 1920 × 936 píxeles. Si el tamaño de imagen es inferior a 480 × 234 píxeles, la imagen aparece en el centro de la pantalla con una zona adicional en negro.
- Se pueden seleccionar hasta 255 archivos.
- Si la unidad de memoria USB no tiene imágenes, aparecerá el mensaje de error.

### ■ Seleccionar fondo

1. Pulse el botón **MENU/CLOCK**.
2. Gire  para seleccionar **Configuración** y, a continuación, pulse .
3. Gire  para seleccionar **Fondo** y, a continuación, pulse .
4. Gire  para seleccionar **Seleccionar** y pulse 
  - La pantalla cambia a la lista de fondos.
5. Gire  para seleccionar el fondo deseado y, a continuación, pulse .

### ■ Borrar fondo

1. Pulse el botón **MENU/CLOCK**.
2. Gire  para seleccionar **Configuración** y, a continuación, pulse .
3. Gire  para seleccionar **Fondo** y, a continuación, pulse .
4. Gire  para seleccionar **Borrar** y, a continuación, pulse 
  - La pantalla cambia a la lista de fondos.
5. Gire  para seleccionar el fondo que desee eliminar y, a continuación, pulse .
6. Gire  para seleccionar **Sí** y, a continuación, pulse 
  - La pantalla volverá a la pantalla de ajuste de fondo.

### » Configuración del fondo de pantalla

Para volver a la pantalla anterior, pulse el botón  (Atrás).

Cuando el tamaño del archivo es grande, tardará un poco en previsualizarse.

## Ajuste del sonido

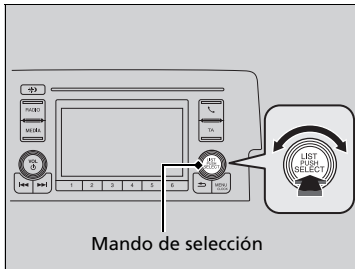

Pulse el botón **MENU/CLOCK** y gire para seleccionar **Sonido**; a continuación pulse . Gire para desplazarse por las siguientes opciones:

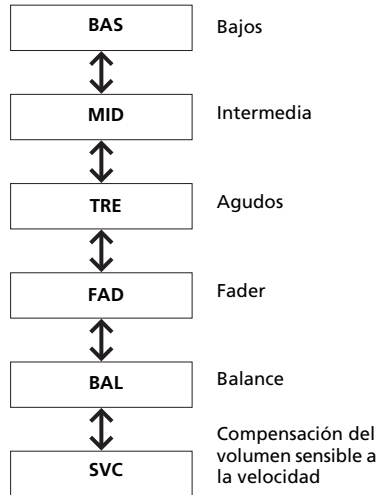

Gire para ajustar el parámetro de sonido y, a continuación, pulse .

### ▣ Ajuste del sonido

El SVC tiene cuatro modos: **Off, Low, Mid y High**

(Desactivado, Bajo, Medio, Alto).

SVC ajusta el nivel de volumen en función de la velocidad del vehículo. A medida que vaya más rápido, el volumen del sonido aumenta. El volumen del sonido se reducirá a medida que reduzca la velocidad.









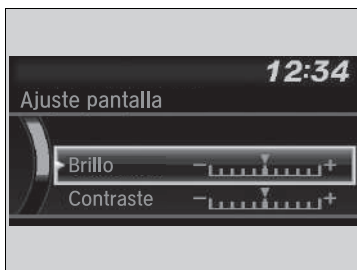

## Configuración de pantalla

Puede cambiar el brillo o el color de la pantalla de audio/información.







### ■ Cambiar el brillo de la pantalla



1. Pulse el botón **MENU/CLOCK**.
2. Gire  para seleccionar **Configuración** y, a continuación, pulse .
3. Gire  para seleccionar **Ajuste pantalla** y, a continuación, pulse .
4. Gire  para seleccionar **Brillo** y, a continuación, pulse .
5. Gire  para ajustar el parámetro y, a continuación, pulse .

### ■ Cambiar el color del menú de la pantalla



1. Pulse el botón **MENU/CLOCK**.
2. Gire  para seleccionar **Configuración** y, a continuación, pulse .
3. Gire  para seleccionar **Color del menú** y, a continuación, pulse .
4. Gire  para seleccionar el ajuste que desee y, a continuación, pulse .

### ▣ Cambiar el brillo de la pantalla

Puede cambiar los ajustes **Contraste** y **Nivel de negro** de la misma forma.

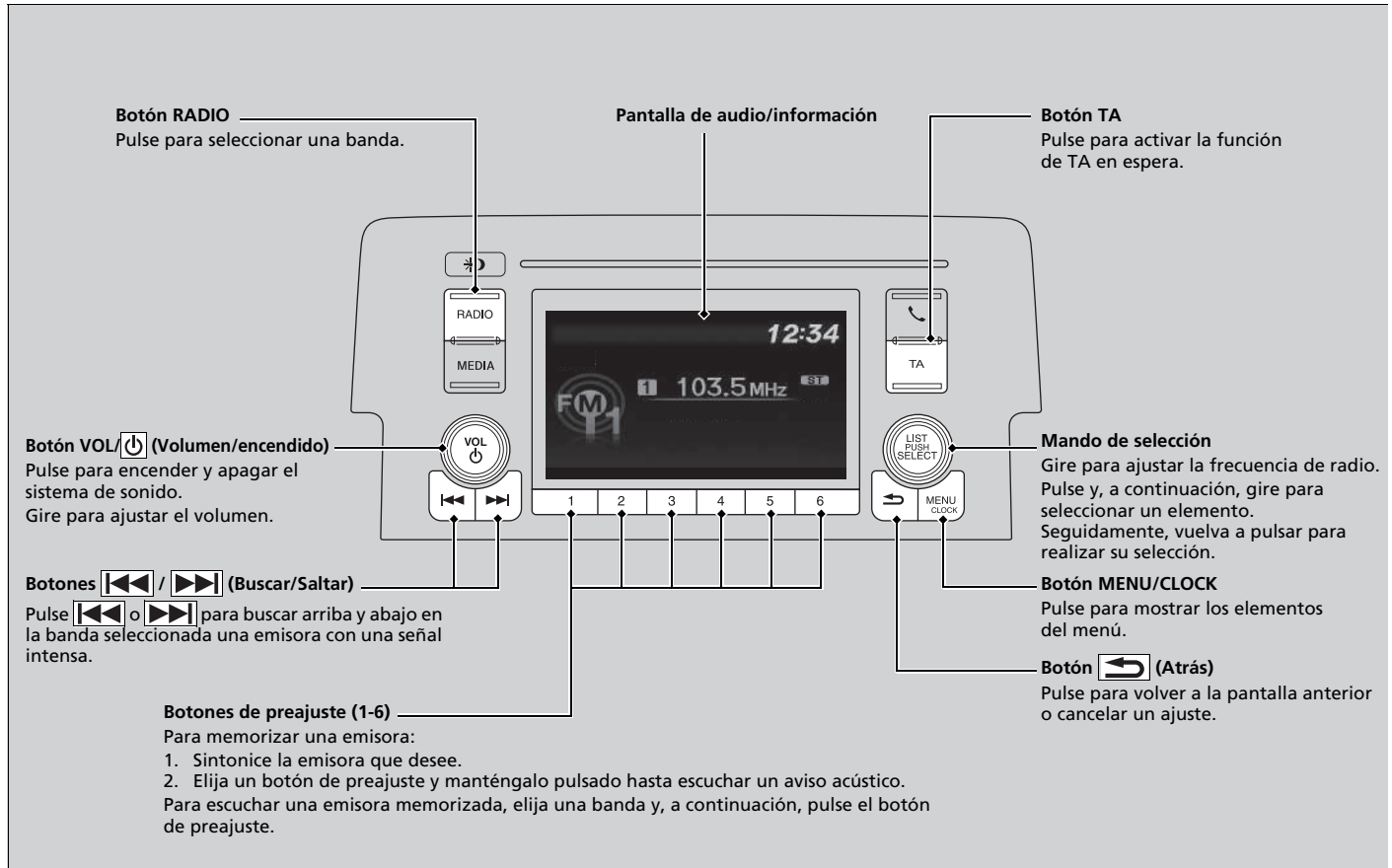

## Escuchar radio AM/FM



## ■ Sistema de datos de radio (RDS)



Proporciona servicios automatizados prácticos relacionados con la emisora de FM compatible con RDS.

### ■ Para encontrar una emisora RDS en la lista de emisoras

1. Pulse  mientras escucha una emisora de FM.
2. Gire  para seleccionar la emisora y, a continuación, pulse .







### ■ Actualizar lista

Actualiza la lista de emisoras en cualquier momento.

1. Pulse  mientras escucha una emisora de FM.
2. Gire  para seleccionar **Actualizar lista** y, a continuación, pulse .

### ■ Texto de radio

Muestra la información de texto de radio de la emisora RDS seleccionada.

1. Pulse el botón **MENU/CLOCK**.
2. Gire  para seleccionar **Configuración** y, a continuación, pulse .
3. Gire  para seleccionar **Ajustes RDS** y, a continuación, pulse .
4. Gire  para seleccionar **Texto de radio** y, a continuación, pulse 
  - Vuelva a seleccionar **Texto de radio** para ocultarla.

## ► Escuchar radio AM/FM

El testigo **ST** aparece en la pantalla para indicar las emisiones de FM estéreo.

No está disponible la reproducción de AM en estéreo.

Se pueden memorizar 12 emisoras de AM y 12 emisoras de FM en la memoria de los botones de preajuste. AM tiene dos tipos de frecuencias, LW y MW, y cada una le permite memorizar seis estaciones. FM1 y FM2 permiten almacenar seis emisoras cada una.

Cambio del modo de sonido

Pulse el botón de selección de fuente de audio del volante.

► **Controles remotos de sonido** P. 288

## ► Sistema de datos de radio (RDS)







Al seleccionar una emisora de FM con RDS, esta función se activa automáticamente y la pantalla de frecuencia refleja los cambios en el nombre de la emisora. Sin embargo, si la señal de la emisora se debilita, la pantalla cambia del nombre de la emisora a la frecuencia.

Al activar y desactivar la frecuencia alternativa (F-AL) se activa y desactiva el RDS.

Si pulsa , se activará y desactivará la función.







### ■ Frecuencia alternativa (AF)

Cambia automáticamente la frecuencia del mismo programa a medida que se cambia de región.

1. Pulse el botón **MENU/CLOCK**.
2. Gire  para seleccionar **Configuración** y, a continuación, pulse .
3. Gire  para seleccionar **Ajustes RDS** y, a continuación, pulse .
4. Gire  para seleccionar **AF** y, a continuación, pulse .
  - ▶ Vuelva a seleccionar **AF** para apagarla.

### ■ Programa regional (REG)







Mantiene la misma frecuencia de las emisoras dentro de esa región aunque la señal se debilite.

1. Pulse el botón **MENU/CLOCK**.
2. Gire  para seleccionar **Configuración** y, a continuación, pulse .
3. Gire  para seleccionar **Ajustes RDS** y, a continuación, pulse .
4. Gire  para seleccionar **REG** y, a continuación, pulse .
  - ▶ Vuelva a seleccionar **REG** para apagarla.



Excepto en el modo AM/FM/DAB\*

### ■ Programa de noticias (Noticias)

Sintoniza automáticamente el programa de noticias.

1. Pulse el botón **MENU/CLOCK**.
2. Gire  para seleccionar **Configuración** y, a continuación, pulse .
3. Gire  para seleccionar **Ajustes RDS** y, a continuación, pulse .
4. Gire  para seleccionar **Noticias** y, a continuación, pulse .
  - ▶ Vuelva a seleccionar **Noticias** para apagarla.

### ☒ Sistema de datos de radio (RDS)

Si el sistema no encuentra una emisora en la **Lista de emisoras**, aparece un mensaje de confirmación para actualizar la lista. Gire  para seleccionar **Sí** y después pulse  para actualizar la lista.

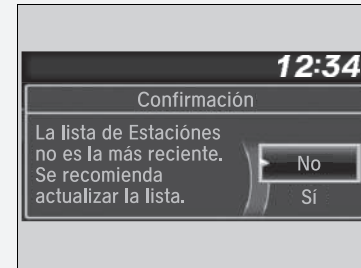

\* No disponible en todos los modelos

### ■ Botón de anuncio de tráfico (TA)

La función de TA en espera permite al sistema estar a la espera de anuncios de tráfico en cualquier modo. La última emisora sintonizada debe ser una emisora de programas de tráfico compatible con RDS.

**Para activar la función:** Pulse el botón **TA**. Cuando se inicia un anuncio de tráfico en la última emisora sintonizada, el sistema cambia automáticamente al modo de FM. Aparece TA-INFO en la pantalla. El sistema regresa al último modo seleccionado una vez finalizado el anuncio de tráfico.

Si desea regresar al último modo seleccionado durante el anuncio de tráfico, pulse el botón **TA** de nuevo.

**Para cancelar la función:** Pulse el botón **TA**.

### ► Sistema de datos de radio (RDS)

#### **TA**

Al pulsar el botón **TA**, el testigo **TA** aparece en la pantalla.

Si selecciona **Escanear** mientras la función de TA en espera está activada, el sistema solamente busca emisoras TP.

Si se pulsa el botón **TA** mientras el anuncio de tráfico está activado, no se cancela la función de TA en espera.

Excepto en el modo AM/FM/DAB\*

### ■ **Función de tipo de programa (PTY)/interrupción de noticias**

Permite que el sistema interrumpa con un boletín de noticias en cualquier modo. La última emisora sintonizada debe ser la emisora codificada como PTY NOTI.

**Para activar la función:** Seleccione **Noticias** en **Ajustes RDS** y visualice PTY NOTI antes de cambiar a otros modos. Cuando se inicia un boletín de noticias en la última emisora sintonizada, el sistema cambia automáticamente al modo de FM.

➤ **Programa de noticias (Noticias)** P. 299



El sistema regresa al último modo seleccionado si se cambia a otro programa o la señal se debilita.

### ■ **Alarma de PTY**

El código ALARMA de PTY se utiliza para anuncios de emergencia, como en caso de catástrofes naturales. Cuando se recibe este código, aparece ALARMA en la pantalla y el sistema interrumpe la operación de sonido.



## ■ Lista de emisoras

Enumera las emisoras más potentes en la banda seleccionada.

1. Pulse  mientras escucha una emisora de radio.
2. Gire  para seleccionar la emisora y, a continuación, pulse .

### ■ Actualizar lista

Actualiza la lista de emisoras en cualquier momento.

1. Pulse  mientras escucha una emisora de radio.
2. Gire  para seleccionar **Actualizar lista** y, a continuación, pulse .



## ■ Escanear

Permite escuchar una muestra de las emisoras más potentes en la banda seleccionada durante 10 segundos.

1. Pulse el botón **MENU/CLOCK**.
2. Gire  para seleccionar **Escanear** y, a continuación, pulse .

Para desactivar esta función, pulse .

## ► Lista de emisoras

Si el sistema no encuentra una emisora en la **Lista de emisoras**, aparece un mensaje de confirmación para actualizar la lista. Gire  para seleccionar **Sí** y después pulse  para actualizar la lista.

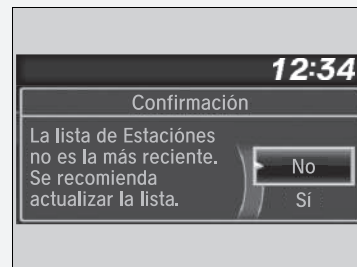

## Reproducción de radiodifusión de sonido digital (DAB, Digital Audio Broadcasting)\*

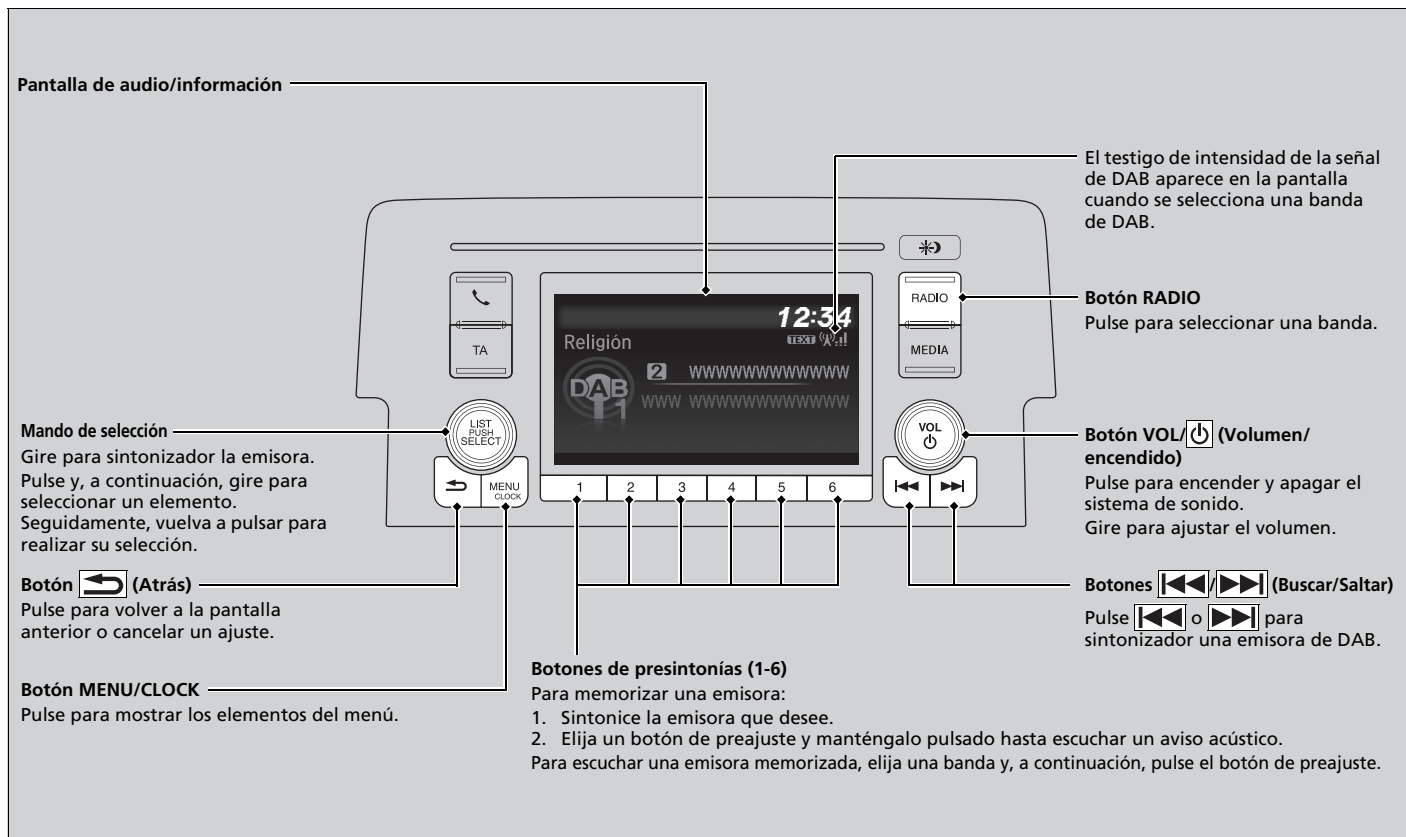

\* No disponible en todos los modelos



## ■ Lista de servicios y lista de grupos

### ■ Para encontrar una emisora de DAB en la lista de servicios o en la lista de grupos

Para encontrar una emisora DAB en la lista de servicios:

1. Pulse a la vez que selecciona el modo DAB.
2. Gire para seleccionar la emisora y, a continuación, pulse .
- ▶ Si selecciona **Actualizar lista**, el sistema actualizará la lista de emisoras.

Para encontrar una emisora DAB en la lista de grupos:

1. Pulse a la vez que selecciona el modo DAB.
2. Gire para seleccionar **Lista de grupos** y, a continuación, pulse .
3. Gire para seleccionar la emisora y, a continuación, pulse .
- ▶ Si selecciona **Actualizar lista**, el sistema actualizará la lista de grupos.

### ■ Escanear:

Permite escuchar una muestra de las emisoras más potentes en la banda seleccionada durante 10 segundos.

1. Pulse el botón **MENU/CLOCK**.
2. Gire para seleccionar **Escanear** y, a continuación, pulse .

Para desactivar esta función, pulse .

### ■ Texto de radio:

Muestra la información de texto de radio de la emisora DAB seleccionada.

1. Pulse el botón **MENU/CLOCK**.
2. Gire para seleccionar **Configuración** y, a continuación, pulse .
3. Gire para seleccionar **Ajustes DAB** y, a continuación, pulse .
4. Gire para seleccionar **Texto de radio** y, a continuación, pulse .
- ▶ Vuelva a seleccionar **Texto de radio** para ocultarla.

## » Lista de servicios y lista de grupos

Se pueden almacenar 12 emisoras DAB en la memoria de presintonías. DAB1 y DAB2 permiten almacenar 6 emisoras cada una.

Cambio del modo de sonido

Pulse el botón de selección de fuente de audio del volante.

▶ **Controles remotos de sonido** P. 288

Si el sistema no puede encontrar una emisora, aparecerá un mensaje de confirmación para actualizar la lista. Gire para seleccionar **Si** y después pulse para actualizar la lista.

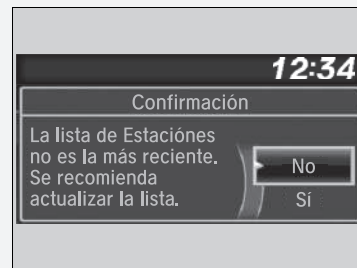

## » Texto de radio:

El testigo **TEXTO** aparece en la pantalla para indicar la información de texto de la radio.



### ■ Enlace DAB:

Busca automáticamente la misma emisora entre los grupos y se conecta a ella.

1. Pulse el botón **MENU/CLOCK**.

2. Gire  para seleccionar **Configuración** y, a continuación, pulse .

3. Gire  para seleccionar **Ajustes DAB** y, a continuación, pulse .

4. Gire  para seleccionar **Enlace DAB** y, a continuación, pulse .

► Vuelva a seleccionar **Enlace DAB** para apagarla.

### ■ Enlace FM:

Si el sistema encuentra la misma emisora en la banda FM, se conectará automáticamente a la banda.

1. Pulse el botón **MENU/CLOCK**.

2. Gire  para seleccionar **Configuración** y, a continuación, pulse .

3. Gire  para seleccionar **Ajustes DAB** y, a continuación, pulse .

4. Gire  para seleccionar **Enlace FM** y, a continuación, pulse .

► Vuelva a seleccionar **Enlace FM** para apagarla.

### ■ Selección de banda:

Puede seleccionar bandas específicas. Esto puede reducir el tiempo de actualización de las listas y de búsqueda de emisoras.

1. Pulse el botón **MENU/CLOCK**.

2. Gire  para seleccionar **Configuración** y, a continuación, pulse .

3. Gire  para seleccionar **Ajustes DAB** y, a continuación, pulse .

4. Gire  para seleccionar **Selección de frecuencia** y pulse .

5. Gire  para seleccionar **Ambos, Banda III** o **Banda L** y, a continuación, pulse .

## Reproducción de un iPod

Conecte el iPod mediante el conector USB al puerto USB y, a continuación, pulse el botón **MEDIA**.

► Puertos USB P. 285

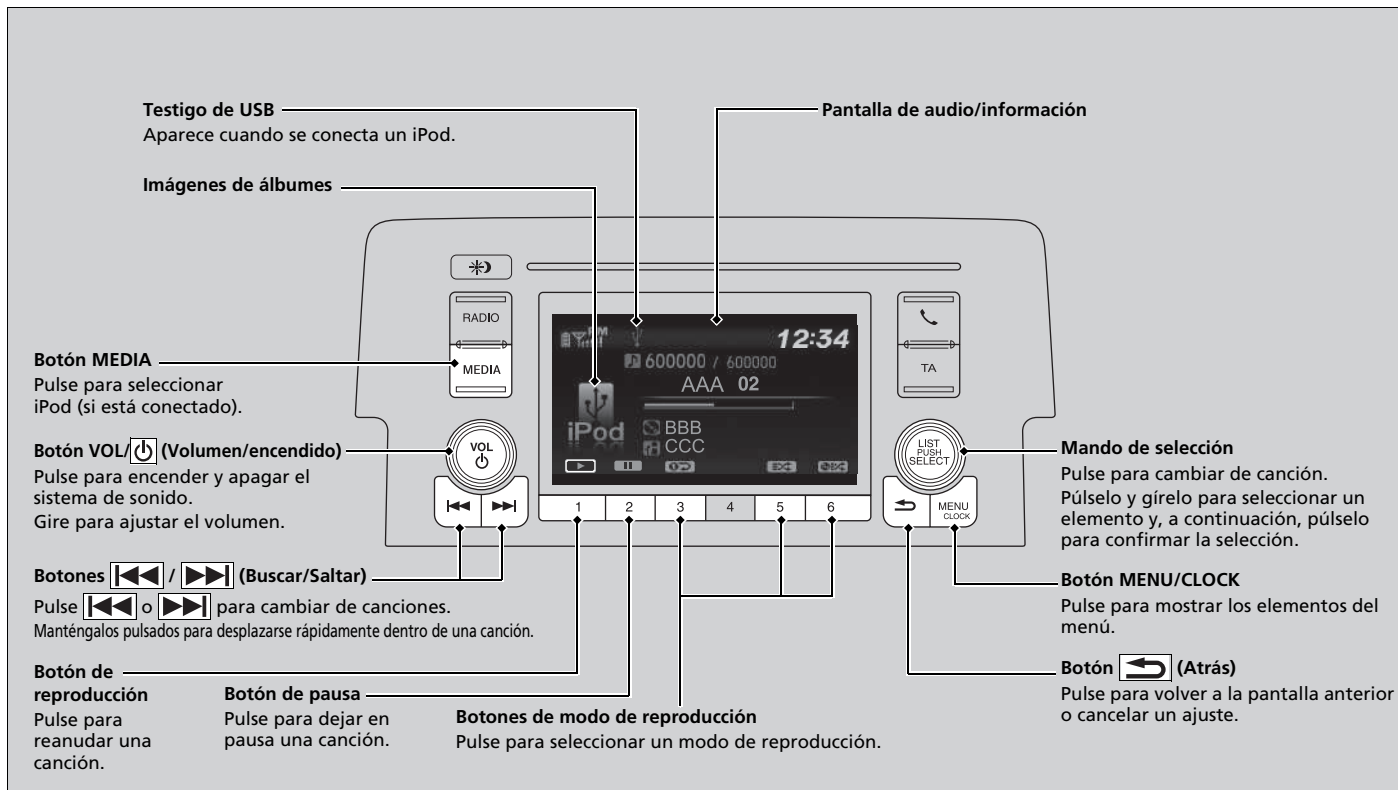

## Cómo seleccionar una canción de la lista de música del iPod con el mando de selección



1. Pulse para mostrar la lista de música del iPod.

2. Gire para seleccionar una categoría.

3. Pulse para mostrar una lista de elementos incluidos en la misma.

4. Gire para seleccionar un elemento y, a continuación, pulse .  
 ► Pulse y gire repetidamente hasta que se muestre el elemento que desea escuchar.

### Reproducción de un iPod

Las funciones disponibles cambian en función del modelo o de la versión. Puede que algunas funciones no estén disponibles en el sistema de sonido del vehículo.

Si surge algún problema, aparecerá un mensaje de error en la pantalla de audio/información.

► **iPod/unidad de memoria USB** P. 380

## ■ Selección de un modo de reproducción

Puede seleccionar los modos de repetir y mezclar al reproducir una canción.



Los iconos de los modos disponibles aparecen encima de los botones de modo de reproducción. Presione el botón correspondiente al modo que desea seleccionar.

### ■ Para desactivar un modo de reproducción

Pulse el botón seleccionado.

## ►► Selección de un modo de reproducción

Elementos del menú de modo de reproducción

**Mezclar álbumes:** reproduce todos los álbumes disponibles en una categoría seleccionada (listas de reproducción, artistas, álbumes, canciones, géneros o compositores) en orden aleatorio.

**Todo aleatorio:** reproduce todas las canciones disponibles en una categoría seleccionada (listas de reproducción, artistas, álbumes, canciones, géneros o compositores) en orden aleatorio.

**Repetir una pista:** repite la canción actual.

También se puede seleccionar un modo de reproducción pulsando el botón **MENU/CLOCK**.

Gire para seleccionar **Modo de reproducción** y, a continuación, pulse . Gire para seleccionar un modo y, a continuación, pulse .

Para desactivarlo, gire para seleccionar **Reproducción normal** y, a continuación, pulse .

## Reproducción desde una unidad de memoria USB

El sistema de sonido lee y reproduce archivos de sonido de un dispositivo de memoria USB en formato MP3, WMA o AAC\*1.

Conecte la unidad de memoria USB al puerto USB y después pulse el botón **MEDIA**.

📺 Puertos USB P. 285

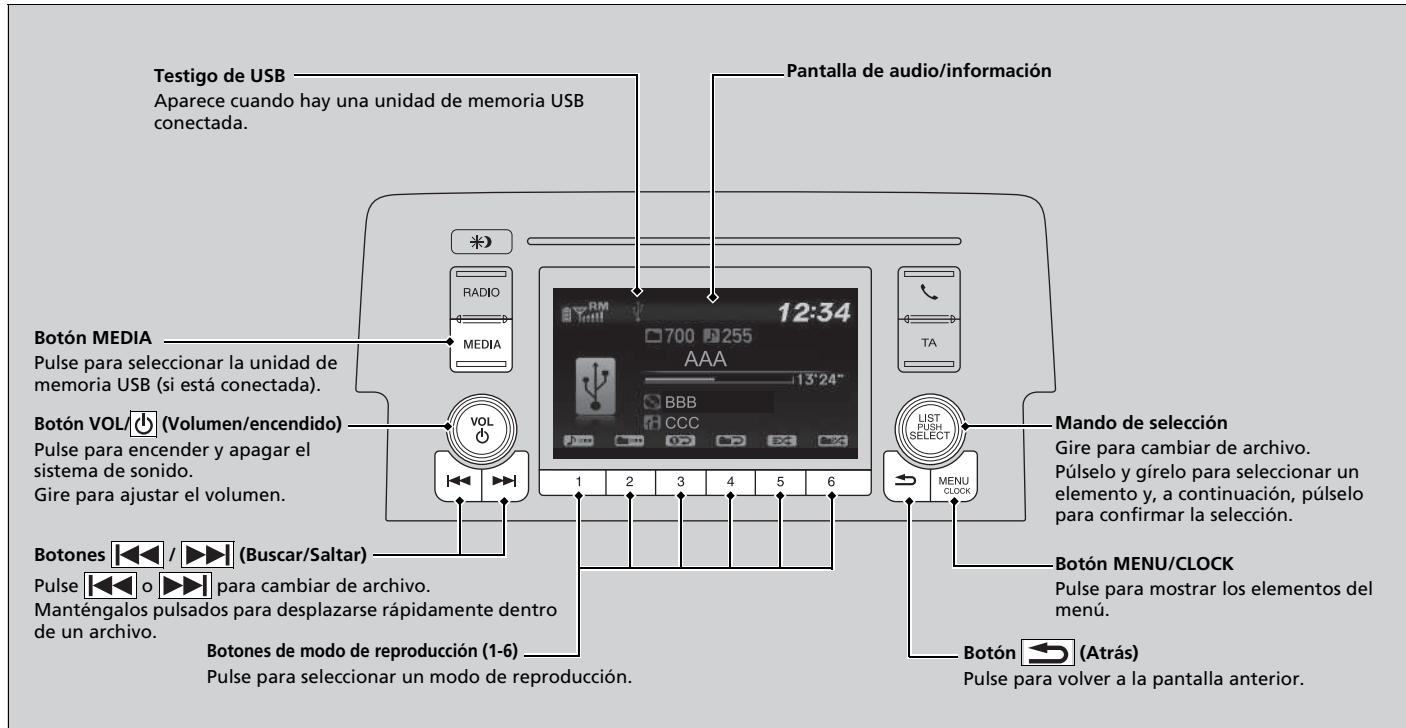

\*1: En esta unidad solo se pueden reproducir archivos en formato AAC grabados con iTunes.

## ■ Selección de un archivo de una carpeta con el mando de selección



1. Pulse para mostrar una lista de carpetas.

2. Gire para seleccionar una carpeta.

3. Pulse para mostrar una lista de archivos incluidos en esa carpeta.

4. Gire para seleccionar un archivo y, a continuación, pulse .

## ►► Reproducción desde una unidad de memoria USB

Utilice las unidades de memoria USB recomendadas.

**Información general sobre el sistema de sonido** P. 382

No se pueden reproducir los archivos en formato WMA protegidos con gestión de derechos digitales (DRM). El sistema de sonido mostrará **Archivo irreproducible** y pasará al archivo siguiente.

Si surge algún problema, aparecerá un mensaje de error en la pantalla de audio/información.

**iPod/unidad de memoria USB** P. 380

## ■ Selección de un modo de reproducción

Puede seleccionar los modos de repetición, aleatorio y de búsqueda al reproducir un archivo.



Los iconos de los modos disponibles aparecen encima de los botones de modo de reproducción. Presione el botón correspondiente al modo que desea seleccionar.

## ■ Para desactivar un modo de reproducción

Pulse el botón seleccionado.

## ► Selección de un modo de reproducción

Elementos del menú de modo de reproducción

### Repetir

**Repetir una carpeta:** repite todos los archivos de la carpeta actual.

**Repetir una pista:** repite el archivo actual.

### Aleatorio

**Aleatoriam. en carpeta:** reproduce todos los archivos de la carpeta actual en orden aleatorio.

**Todo aleatorio:** reproduce todos los archivos en orden aleatorio.

### Escanear

**Escanear carpetas:** proporciona reproducciones de muestra de 10 segundos del primer archivo en cada una de las carpetas principales.

**Escanear pistas:** proporciona reproducciones de muestra de 10 segundos de todos los archivos de la carpeta en curso.

También se puede seleccionar un modo de reproducción pulsando el botón **MENU/CLOCK**.

Gire para seleccionar **Modo de reproducción** y, a continuación, pulse . Gire para seleccionar un modo y, a continuación, pulse .

Para desactivarlo, gire para seleccionar **Reproducción normal** y, a continuación, pulse .



## Reproducción de audio por *Bluetooth*®

Su sistema de sonido permite escuchar música desde un teléfono compatible con *Bluetooth*®. Esta función está disponible cuando el teléfono está vinculado y conectado al sistema de teléfono manos libres (HFT) del vehículo.

► **Configurar teléfono** P. 436

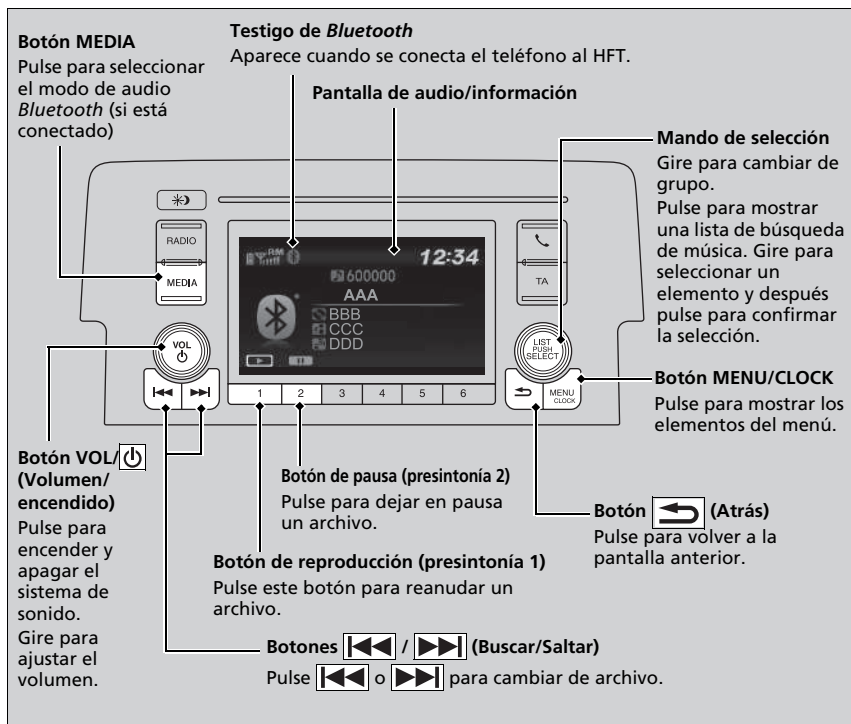

### ► Reproducción de audio por *Bluetooth*®

No todos los teléfonos con *Bluetooth*® y capacidad de transmisión de audio son compatibles con el sistema. Para comprobar si su teléfono es compatible, consulte a su concesionario.

En algunos países, puede ser ilegal el uso de algunas funciones de dispositivos de datos durante la conducción.

Solo se puede utilizar un teléfono con el sistema HFT de forma simultánea. Si hay más de dos teléfonos vinculados al vehículo, el sistema conectará el primer teléfono vinculado que encuentre.

Si hay más de un teléfono vinculado al sistema HFT, habrá un retardo antes de que el sistema inicie la reproducción.

En algunas ocasiones, puede que el nombre del artista, álbum o pista no se muestre correctamente.

Puede que algunas funciones no estén disponibles en algunos dispositivos.

## ■ Reproducción de archivos de audio por *Bluetooth*®

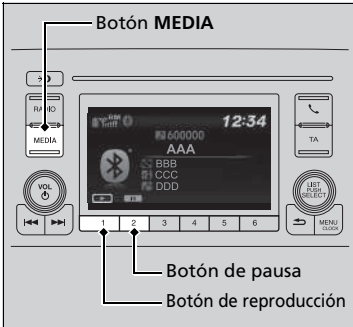

1. Asegúrese de que el teléfono esté vinculado y conectado al HFT.
2. Pulse el botón **MEDIA** hasta que se seleccione el modo de sonido *Bluetooth*®.

Si no se reconoce el teléfono, es posible que ya se haya vinculado otro teléfono compatible con HFT y que no sea compatible con sonido *Bluetooth*®.

### ■ Para pausar o reanudar un archivo

Pulse el botón de **reproducción** o **pausa** para seleccionar un modo.

## ☒ Reproducción de archivos de audio por *Bluetooth*®

Para reproducir los archivos de sonido, es posible que necesite manejar el teléfono. En ese caso, siga las instrucciones de funcionamiento del fabricante del teléfono.

Es posible que la función de pausa no esté disponible en algunos teléfonos.

Si se conecta cualquier dispositivo de sonido al puerto USB, es posible que necesite pulsar varias veces el botón **MEDIA** para seleccionar el sistema de sonido *Bluetooth*®.

Al cambiar a otro modo se pausa la música que se está reproduciendo desde el teléfono.

## ■ Cómo seleccionar una canción de la lista Buscar música con el mando de selección



1. Pulse para mostrar la lista de búsqueda de música.

2. Gire para seleccionar una categoría.

3. Pulse para mostrar una lista de elementos incluidos en la misma.

4. Gire para seleccionar un elemento y, a continuación, pulse .

► Pulse y gire repetidamente hasta que se muestre el elemento que desea escuchar.

## ▣ Cómo seleccionar una canción de la lista Buscar música con el mando de selección

En función del dispositivo *Bluetooth*® que se conecte, es posible que todas o algunas de las categorías no se visualicen.

## Modelos con sistema de sonido con pantalla

Para usar el sistema de sonido, el interruptor de encendido debe estar en la posición de ACCESORIOS  o de CONTACTO \*1.

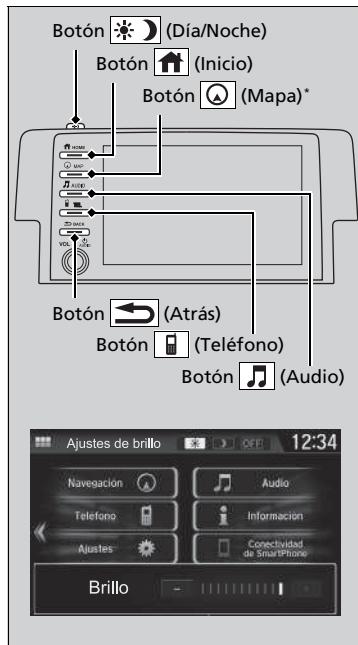



**Botón  (Inicio):** púselo para ir a la pantalla de inicio.

➤ **Uso de la pantalla de audio/información**  
P. 317

**Botón  (Mapa)\*:** púselo para abrir la pantalla de mapa.



➤ **Consulte el manual del sistema de navegación**

**Botón  (Audio):** púselo para abrir la pantalla de audio.

**Botón  (Teléfono):** púselo para abrir la pantalla de teléfono.

**Botón  (Atrás):** púselo para volver a la pantalla anterior.

**Botón  (Día/noche):** púselo para cambiar el brillo de la pantalla de audio/información.



Pulse  una vez y seleccione  o  para realizar un ajuste.

▶ Cada vez que presione , el modo cambia entre el modo de día, el modo de noche y el modo apagado.

## Funcionamiento básico del sistema de sonido

### Modelos con DAB

El sistema de sonido se puede utilizar durante 30 minutos cuando se gira el interruptor de encendido a la posición de BLOQUEO \*1. Transcurrido ese tiempo, el sistema se apaga automáticamente.

Si desea continuar utilizándolo, le recomendamos que gire el interruptor de encendido a la posición de ACCESORIOS  o CONTACTO \*1.

### Funcionamiento sin llave\*

➤ **Funcionamiento sin llave\*** P. 284

\*1: Los modelos con sistema de acceso sin llave tienen un botón **ENGINE START/STOP** en lugar de un interruptor de encendido

\* No disponible en todos los modelos

## Pantalla de audio/información

Muestra el estado del sonido y del fondo de pantalla. Desde esta pantalla, puede acceder a varias opciones de configuración.

### ■ Cambio de la pantalla

#### ■ Uso del botón

Pulse el botón  para cambiar la pantalla.

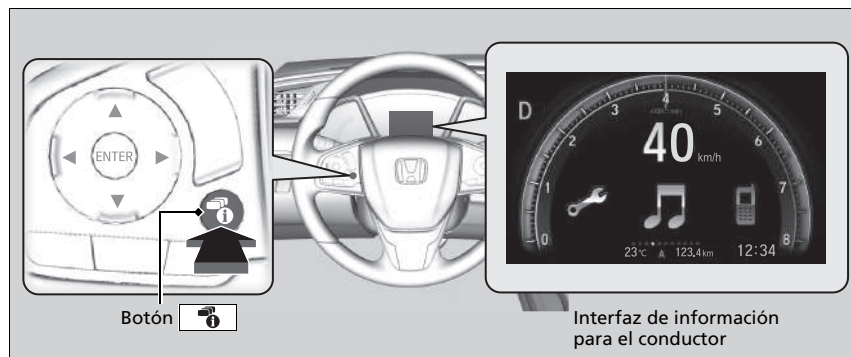



#### ► Uso del botón

Puede editar, añadir y borrar el contenido mostrado en la interfaz de información para el conductor.

#### ► Personalización de la pantalla de instrumentos P. 320

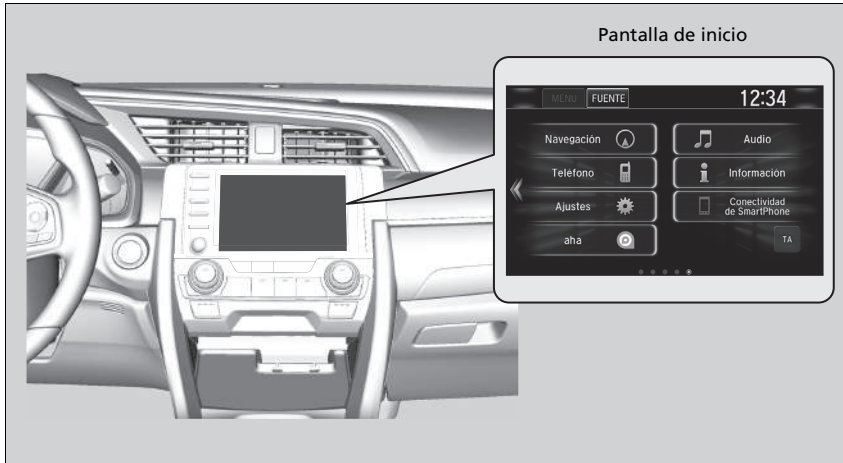
## ■ Uso de la pantalla de audio/información



Pulse el botón  para ir a la pantalla de inicio.  
 Seleccione los siguientes iconos en la pantalla de inicio.

### ■ Teléfono

Muestra la información del HFT.

➤ **Sistema de teléfono manos libres** P. 451

## ☒ Uso de la pantalla de audio/información

### Funcionamiento de la pantalla táctil

- Utilice gestos sencillos (incluidos tocar, deslizar, y desplazar) para utilizar algunas funciones de audio.
- Algunos de estos elementos pueden estar atenuados durante la conducción para minimizar las posibles distracciones.
- Puede seleccionarlos cuando el vehículo esté parado o utilizar los comandos de voz\*.
- Llevar guantes puede limitar o evitar la respuesta de la pantalla táctil.

Puede cambiar el ajuste de sensibilidad de la pantalla táctil.

➤ **Funciones configurables** P. 396

## ■ Información

Muestra **Ordenador de viaje**, **Información de voz\***, **Reloj/fondo de escritorio** o **Información sobre el sistema/dispositivo**. Seleccione **MENÚ** en la pantalla **Menú de información** para ver todas las opciones disponibles: **Ordenador de viaje**, **Información de voz\***, **Reloj/fondo de escritorio** e **Información sobre el sistema/dispositivo**.

### Ordenador de viaje:

- Pestaña **Viaje actual**: muestra la información sobre el viaje actual.
- Pestaña de **Histórico de viaje A**: muestra la información de los tres viajes anteriores. La información se guarda cada vez que se restablece el viaje A. Para borrar el historial manualmente, seleccione **Suprimir registro** en la pestaña **Registro del viaje A**. En cuanto aparezca el mensaje de confirmación en la pantalla, seleccione **Sí**.

**Información de voz\***: muestra una lista de todos los comandos de voz.

**Reloj/fondo de escritorio**: muestra el reloj y el fondo de pantalla.

### Información sobre el sistema/dispositivo:

- **Información del sistema**: muestra la versión de software del sistema de sonido.
- **Información del USB**: muestra el uso de memoria del dispositivo USB.

## ■ Sonido

Muestra la información de audio actual.

## ■ Ajustes

Accede a la pantalla de personalización del menú.

➤ **Funciones configurables** P. 396

### ■ **Navegación\***

Muestra la pantalla de navegación.

➤ **Consulte el manual del sistema de navegación**

### ■ **Smartphone Connection**

Se conecta con su smartphone\*1 y permite que algunas de sus aplicaciones se puedan usar en el sistema de sonido.

➤ **Apple CarPlay** P. 373

➤ **Android Auto** P. 376

### ■ **aha\***

Muestra la pantalla Aha™.

➤ **Reproducción Aha™\*** P. 357

### ■ **Centro de aplicaciones\***

Abre Honda App Center.

➤ **Aplicaciones del sistema de a bordo\*** P. 365

### ■ **TA\***

Enciende y apaga la información sobre el tráfico.

### ■ **Lista de aplicaciones (☰)**

Añade o elimina aplicaciones o dispositivos en la pantalla de inicio.

➤ **Pantalla de inicio** P. 326

### ■ **(Panel de instrumentos)**

Selecciona entre tres ajustes personalizables para la interfaz de información para el conductor.

\*1: Disponible solo en teléfonos específicos. Consulte a un concesionario los teléfonos compatibles.

\* No disponible en todos los modelos



### ■ Cambiar la disposición de los iconos de la pantalla de inicio

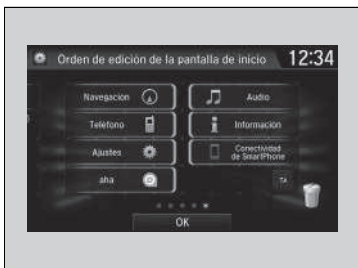

1. Pulse el botón .
2. Mantenga pulsado un icono.
  - La pantalla cambia a la pantalla de personalización.
3. Arrastre y suelte el icono donde desee colocarlo.
4. Seleccione **OK**.
  - La pantalla volverá a la pantalla de inicio.

### ■ Personalización de la pantalla de instrumentos

Puede editar, añadir y borrar el contenido de los instrumentos en la interfaz de información para el conductor.

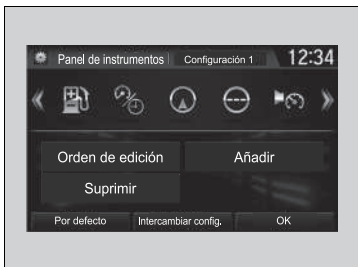

1. Botón .
2. **Ajustes**
3. **Sistema**
4. **Configuración del panel de instrumentos**

### ► Personalización de la pantalla de instrumentos

Se pueden almacenar hasta tres configuraciones personalizadas. Para seleccionar o personalizar una configuración, pulse **Intercambiar config.**

Cuando se selecciona **Intercambiar config.** durante la personalización, los ajustes modificados se guardarán.

Al pulsar el botón  durante la personalización, los ajustes modificados no se guardarán y regresará a la pantalla **Panel de instrumentos**.

## ■ Edición del orden

Para cambiar el orden de los iconos de la interfaz de información para el conductor, seleccione en primer lugar:

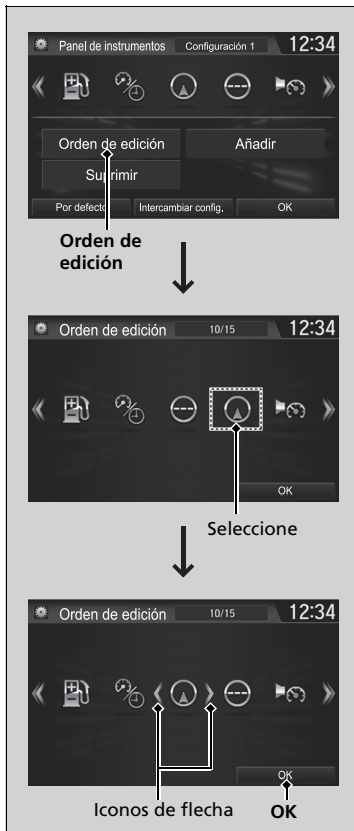

### 1. Orden de edición

2. Seleccione el icono que desea mover.

► Verá flechas en ambos lados del icono seleccionado.

3. Seleccione la flecha izquierda o derecha repetidamente para mover el icono a la posición deseada.

4. Seleccione **OK**.

► Volverá a la pantalla **Panel de instrumentos**.

### » Edición del orden

Puede usar un método alternativo para cambiar el orden de los iconos. Primero seleccione:

1. **Orden de edición**

2. Seleccione y mantenga pulsado el icono que desea mover.

3. Arrastre y suelte el icono donde desee colocarlo.

4. Seleccione **OK**.

► Volverá a la pantalla **Panel de instrumentos**.

## ■ Adición de contenido

Puede añadir iconos a la interfaz de información para el conductor. Para añadir iconos, seleccione primero:

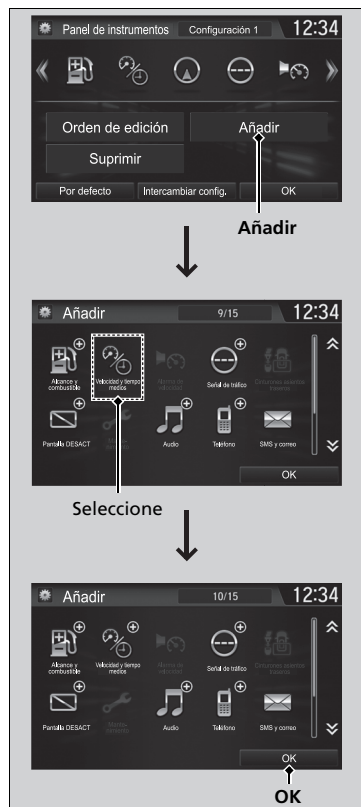

### 1. Añadir

### 2. Seleccione un icono que desee añadir.

- Verá un signo más en la esquina superior derecha del icono seleccionado.

### 3. Seleccione **OK**.

- Volverá a la pantalla **Panel de instrumentos**.

## ► Adición de contenido

Los iconos que aparecen en gris no se pueden seleccionar.

Si un icono tiene un signo más en la esquina superior derecha, significa que el icono ya se ha añadido.

## ■ Eliminación de contenido

Para borrar contenido de la interfaz de información para el conductor, en primer lugar seleccione:

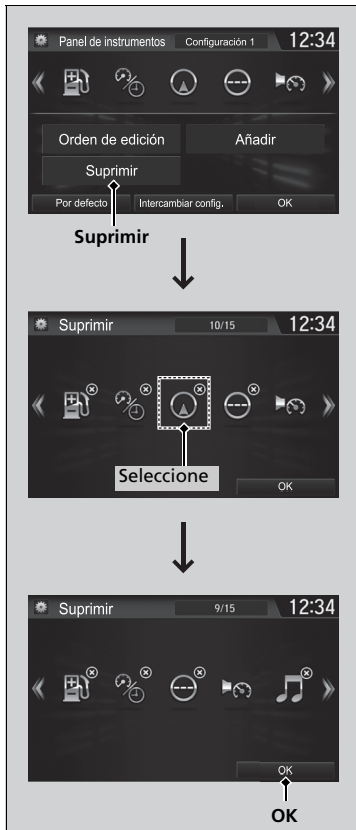

### 1. Suprimir

### 2. Seleccione un icono que desee borrar.

- El icono con una **X** en la esquina superior derecha se puede eliminar.

### 3. Seleccione **OK**.

- Volverá a la pantalla **Panel de instrumentos**.

## » Eliminación de contenido

También puede eliminar contenido seleccionando:

1. **Suprimir** u **Orden de edición**
  2. Seleccione y mantenga pulsado el icono que desee eliminar.
  3. Arrastre y suelte el icono en el icono de la papelera.
  4. Seleccione **OK**.
- Volverá a la pantalla **Panel de instrumentos**.

## ■ Configuración del fondo de pantalla

Puede cambiar, guardar y borrar el fondo de la pantalla de audio/información.

### ■ Importar fondo

Se pueden importar hasta cinco imágenes, una cada vez, para el fondo desde una unidad de memoria USB.

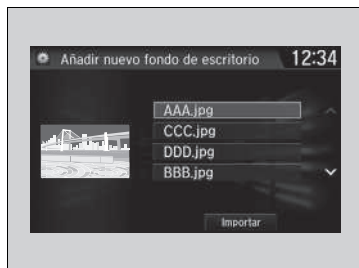
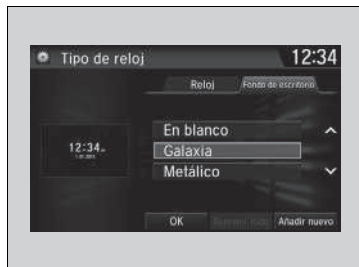

1. Conecte la unidad de memoria USB al puerto USB.  
 ► **► Puertos USB P. 285**
2. Seleccione **Ajustes**.
3. Seleccione **Reloj**.
4. Seleccione **Tipo de reloj/fondo de escritorio** y, a continuación, abra la pestaña **Fondo de escritorio**.
5. Seleccione **Añadir nuevo**.  
 ► El nombre de la imagen se muestra en la lista.
6. Seleccione la imagen deseada.  
 ► La vista previa se muestra en el lado izquierdo de la pantalla.
7. Seleccione **Importar** para guardar los datos.  
 ► La pantalla volverá a la lista de fondos.

## ► Configuración del fondo de pantalla

El fondo que configure para **Tipo de reloj/fondo de pantalla** no puede mostrarse en la interfaz de información para el conductor.

- Al importar archivos de fondo de pantalla, la imagen debe estar en el directorio raíz de la unidad de memoria USB. No se pueden importar las imágenes de una carpeta.
- El nombre del archivo debe tener menos de 64 caracteres.
- El formato de archivo de imagen que se puede importar es BMP (bmp) o JPEG (jpg).
- El límite de tamaño de cada archivo es 5 MB.
- El tamaño máximo de la imagen es 4096 × 4096 píxeles. Si el tamaño de imagen es inferior a 800 × 480 píxeles, la imagen aparece en el centro de la pantalla con una zona adicional en negro.
- Si la unidad de memoria USB no tiene imágenes, aparecerá el mensaje **No se han detectado archivos**.

Tras cambiar el diseño de la interfaz de la pantalla, puede cambiar el fondo realizando lo siguiente.

1. Pulse el botón .
2. Mantenga pulsado un espacio vacío en la pantalla de inicio.  
 El menú emergente aparece en la pantalla.
3. Seleccione **Cambiar fondo escritorio**.
4. Seleccione **Galería, Fondos de pantalla animados o Fondos de pantalla**.

### ■ Seleccionar fondo

1. Seleccione **Ajustes**.
2. Seleccione **Reloj**.
3. Seleccione **Tipo de reloj/fondo de escritorio** y, a continuación, abra la pestaña **Fondo de escritorio**.
  - ▶ La pantalla cambia a la lista de fondos.
4. Seleccione un fondo deseado.
  - ▶ La vista previa se muestra en el lado izquierdo de la pantalla.
  - ▶ El menú emergente aparece en la pantalla.
5. Seleccione **Ajustar**.
  - ▶ La pantalla volverá a la lista de fondos.

### ■ Para ver un fondo una vez esté configurado

1. Pulse el botón .
2. Seleccione **Info**.
3. Seleccione **MENÚ**.
4. Seleccione **Reloj/fondo de escritorio**.

### ■ Borrar fondo

1. Seleccione **Ajustes**.
2. Seleccione **Reloj**.
3. Seleccione **Tipo de reloj/fondo de escritorio** y, a continuación, abra la pestaña **Fondo de escritorio**.
  - ▶ La pantalla cambia a la lista de fondos.
4. Seleccione un fondo que desee borrar.
  - ▶ La vista previa se muestra en el lado izquierdo de la pantalla.
  - ▶ El menú emergente aparece en la pantalla.
5. Seleccione **Suprimir**.
  - ▶ Aparece un mensaje de confirmación en la pantalla.
6. Seleccione **Sí** para borrar por completo.
  - ▶ La pantalla volverá a la lista de fondos.

### » Configuración del fondo de pantalla

Desde el menú emergente, seleccione **Vista previa** para ver una vista previa en pantalla completa.

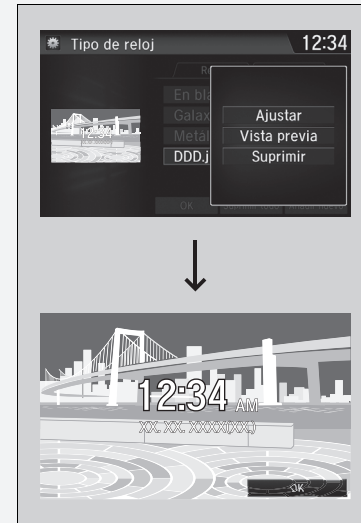

Para volver a la pantalla anterior, seleccione **OK** o pulse el botón .

Cuando el tamaño del archivo es grande, tardará un poco en previsualizarse.

Para borrar todos los fondos que añada, seleccione **Borrar todo** y, a continuación, **Sí**.

## ■ Pantalla de inicio

### ■ Para cambiar a la pantalla siguiente



Seleccione o o deslice la pantalla hacia la izquierda o hacia la derecha para pasar a la siguiente pantalla.

## ►► Pantalla de inicio

La pantalla de inicio tiene 5 páginas (fijas). No se pueden añadir más páginas.







Pulse el botón para volver directamente a la primera página de la pantalla de inicio desde cualquier página.

## ■ Para utilizar aplicaciones o aparatos



1. Pulse el botón .
2. Seleccione **Lista de aplicaciones** .
  - Aparece la pantalla de aplicaciones.
3. Seleccione la aplicación o dispositivo que desee utilizar.

Preinstalación de lista de aplicaciones:

-  (Navegador): muestra el navegador web utilizado por smartphone y conexión Wi-Fi.
-  (Calculadora): muestra la calculadora.
-  (Galería): muestra las imágenes.
-  (Descargas): muestra los datos descargados desde el navegador web, etc.
-  (Buscar): muestra diversas pantallas de recuperación.
-  (Instalador de aplicaciones): compruebe las aplicaciones que están disponibles para su instalación en un concesionario Honda.

## ►► Para utilizar aplicaciones o aparatos

Seleccione y mantenga pulsada una aplicación o un dispositivo para añadir su acceso directo a la pantalla de inicio.

Las aplicaciones ya instaladas podrían no abrirse con normalidad. Si esto ocurre, tiene que reiniciar el sistema.

### ► Establecimiento de valores predeterminados para todos los ajustes P. 429

Con la opción **Restablecimiento de datos de fábrica**, se restaurarán todos los ajustes a los valores predeterminados de fábrica.

### ► Establecimiento de valores predeterminados para todos los ajustes P. 429

Si las aplicaciones siguen sin abrirse incluso después de usar la función **Restablecimiento de datos de fábrica**, póngase en contacto con su concesionario.

Podría suceder que el navegador se cierre en esas condiciones de uso. Si es así, la pantalla volverá a ser igual que antes de que se iniciara el navegador.

No instale aplicaciones distintas a las confirmadas por los concesionarios Honda. La instalación de aplicaciones no autorizadas puede presentar riesgo de corrupción de datos para la información de su vehículo y su privacidad.

Puede borrar las aplicaciones instaladas por el usuario realizando este procedimiento.

1. Pulse el botón .
2. Seleccione **Ajustes**.
3. Seleccione **Sistema**.
4. Seleccione la pestaña **Otros**.
5. Seleccione **Información detallada**.
6. Seleccione **Aplicaciones**.
7. Seleccione una aplicación que desee borrar.
8. Seleccione **Suprimir**.

Las aplicaciones previamente instaladas no se pueden borrar.



### ■ Para añadir iconos de aplicaciones o dispositivos en la pantalla de inicio

Los iconos de aplicaciones o dispositivos pueden añadirse en la pantalla de inicio.



1. Pulse el botón .
2. Mantenga pulsado un espacio vacío en la pantalla de inicio.
  - El menú emergente aparece en la pantalla.

3. Seleccione **Añadir aplicación** o **Añadir aparato**.
  - Aparece la pantalla de aplicaciones.



4. Seleccione y mantenga pulsado un icono de una aplicación o dispositivo que desee añadir.
  - La pantalla cambia a la pantalla de personalización.
5. Arrastre y suelte el icono donde desee colocarlo.
6. Seleccione **OK**.
  - La pantalla volverá a la pantalla de inicio.

### ■ Para desplazar los iconos en la pantalla de inicio

Puede cambiar la ubicación en la pantalla de inicio.



1. Mantenga pulsado un icono.
  - La pantalla cambia a la pantalla de personalización.
2. Arrastre y suelte el icono donde desee colocarlo.
3. Seleccione **OK**.
  - La pantalla volverá a la pantalla de inicio.

### ►► Para desplazar los iconos en la pantalla de inicio

También puede mover los iconos de **Teléfono**, **Información**, **Audio**, **Ajustes**, **Navegación**\*, **Conectividad de SmartPhone**, **aha**\*, **Centro de aplicaciones**\*, **TA**\*, **Lista de aplicaciones** (☺) y (☺) (panel de instrumentos) de la misma forma.

## ■ Para borrar iconos de la pantalla de inicio

Puede borrar los iconos de la pantalla de inicio.



1. Mantenga pulsado un icono.
  - La pantalla cambia a la pantalla de personalización.
2. Arrastre el icono que desea borrar y suéltelo sobre el icono de la papelera.
  - El icono desaparece de la pantalla de inicio.
3. Seleccione **OK**.
  - La pantalla volverá a la pantalla de inicio.

## ► Para borrar iconos de la pantalla de inicio

No puede eliminar los iconos de **Teléfono, Información, Audio, Ajustes, Navegación**, **Conectividad de SmartPhone, aha**, **Centro de aplicaciones**, **TA**, **Lista de aplicaciones** (☎) y (📶) (panel de instrumentos).

Borrar las aplicaciones o los aparatos desde la pantalla de inicio no los desinstalará.

## ■ Para cambiar el fondo de la pantalla de inicio

Puede cambiar un fondo de la pantalla de inicio.

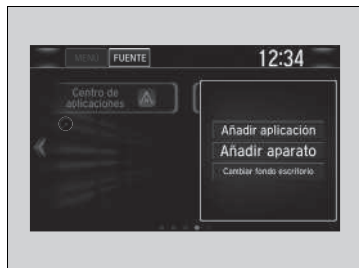

1. Mantenga pulsado un espacio vacío en la pantalla de inicio.
  - El menú emergente aparece en la pantalla.
2. Seleccione **Cambiar fondo escritorio**.
  - El menú emergente aparece en la pantalla.



3. Seleccione una aplicación para seleccionar fondos.
4. Seleccione el fondo que desee.
5. Seleccione **Establecer fondo de pantalla**.
  - El fondo se cambia y, a continuación, la pantalla volverá a la pantalla de inicio.

## ■ Área de estado



1. Deslice el dedo hacia abajo desde la parte superior de la pantalla.  
 ► El área de estado aparece.
2. Seleccione un elemento para ver los detalles.
3. Pulse el botón  o deslice hacia arriba la barra inferior para cerrar el área.

## ■ Cambiar la interfaz de la pantalla

Puede cambiar la pantalla de diseño de interfaz.



1. Pulse el botón .
2. Seleccione **Ajustes**.
3. Seleccione **Sistema**.
4. Seleccione la pestaña **Otros**.
5. Seleccione **Cambiar el tema**.
6. Aparece un mensaje de confirmación en la pantalla. Seleccione **Sí**.

## ► Cambiar la interfaz de la pantalla

Tras cambiar el diseño de la interfaz de la pantalla, puede cambiar el fondo realizando lo siguiente.

1. Pulse el botón .
2. Mantenga pulsado un espacio vacío en la pantalla de inicio.  
El menú emergente aparece en la pantalla.
3. Seleccione **Cambiar fondo escritorio**.
4. Seleccione **Galería, Fondos de pantalla animados o Fondos de pantalla**.

Si modifica la interfaz de la pantalla, cambiarán algunos de los elementos de ajuste.

► **Funciones configurables** P. 396

## Menú personalizar

Si lo desea, puede cambiar los iconos de menú en el lado derecho de la pantalla **Audio**, **Teléfono** e **Información**.

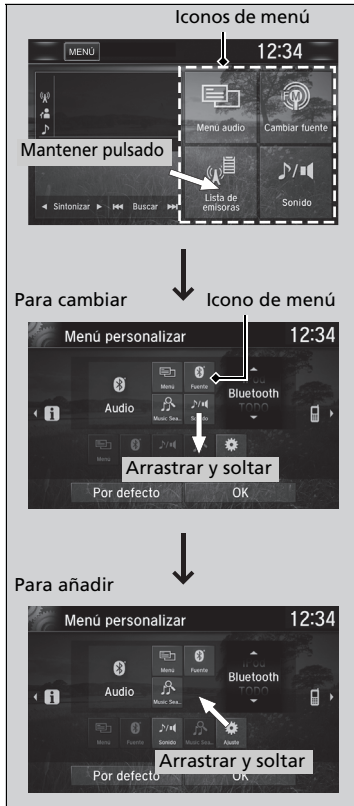

1. Seleccione y mantenga pulsado un icono.

2. Seleccione el icono ◀ o ▶, a continuación **Audio**, **Teléfono** o **Información** en **Menú personalizar**.

3. Seleccione y mantenga pulsado el icono del menú que desea cambiar y, a continuación, arrastre y suelte el icono en la parte inferior.

4. Seleccione y mantenga pulsado el icono del menú que desea añadir y, a continuación, arrastre y suelte el icono en la parte superior.

5. Seleccione **OK**.

## Menú personalizar

También puede utilizar el método siguiente para cambiar el icono de menú:

Seleccione la pestaña **Ajustes**→**Sistema**→**Inicio**→**Posición de icono de menú**



## ■ Cerrar aplicaciones

Puede cerrar determinadas aplicaciones abiertas que se estén ejecutando en segundo plano en el sistema.



1. Mantenga pulsado el botón .
2. Seleccione la pestaña **Activo**.
  - Si selecciona la pestaña **Activo/Historial**, puede cerrar las aplicaciones abiertas y borrar el historial de actividad de la aplicación al mismo tiempo.
3. Seleccione una aplicación que desee cerrar.
4. Seleccione **Borrar**.
  - La pantalla volverá a la lista de aplicaciones.

## » Cerrar aplicaciones

Si tiene algunas aplicaciones ejecutándose en segundo plano y algo va mal con el sistema de sonido, algunas aplicaciones podrían no funcionar bien. Si esto ocurre, cierre todas las aplicaciones y vuelva a abrir las que desee usar.

Para cerrar todas las aplicaciones del sistema, seleccione **Borrar todo** y, a continuación, **Sí**.

No pueden cerrar las aplicaciones Aha™ ni Garmin\*.

## Ajuste del sonido



1. Pulse el botón .
2. Seleccione **MENÚ**.
3. Seleccione **Sonido**.



Seleccione una pestaña de las opciones siguientes:

- **BAS-MID-TRE**: Bajos, medios, agudos
- **FAD-BAL\*/FAD-BAL-SUBW\***: Fader, balance, subwoofer\*
- **SVC\*/SVC-Neural\***: Compensación vol. respecto a vel., DTS Neural Surround™\*

### ►► Ajuste del sonido

El SVC tiene cuatro modos: **Off**, **Low**, **Mid** y **High**

(Desactivado, Bajo, Medio, Alto).

SVC ajusta el nivel de volumen en función de la velocidad del vehículo. A medida que vaya más rápido, el volumen del sonido aumenta. El volumen del sonido se reducirá a medida que reduzca la velocidad.

También puede activar y desactivar el ajuste DTS Neural Surround™\* seleccionando **Neural** en la pantalla de audio/ información.

\* No disponible en todos los modelos

## Configuración de pantalla

Puede cambiar el brillo o el color de la pantalla de audio/información.

### ■ Cambiar el brillo de la pantalla

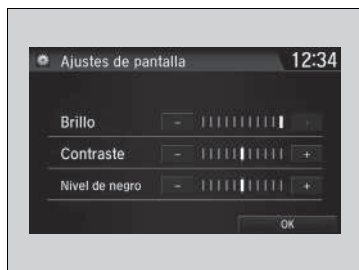

1. Pulse el botón .
2. Seleccione **Ajustes**.
3. Seleccione **Sistema**.
4. Seleccione la pestaña **Pantalla**.
5. Seleccione **Ajustes de pantalla**.
6. Seleccione el ajuste que desee.
7. Seleccione **OK**.

### ■ Cambiar el color del menú de la pantalla

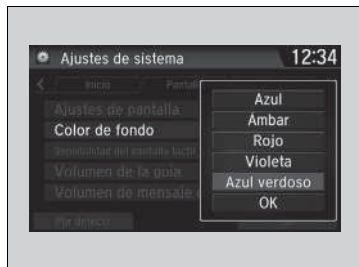

1. Pulse el botón .
2. Seleccione **Ajustes**.
3. Seleccione **Sistema**.
4. Seleccione la pestaña **Pantalla**.
5. Seleccione **Color de fondo**.
6. Seleccione el ajuste que desee.
7. Seleccione **OK**.

### ☒ Cambiar el brillo de la pantalla

Si lo desea, puede cambiar los ajustes del **Contraste** y el **Nivel de negro** de la misma manera.

### ☒ Cambiar el color del menú de la pantalla

Si cambia el diseño de la interfaz de la pantalla, no podrá modificar el **Color de fondo**.

## ■ Selección de una fuente de audio



Seleccione el icono de fuente actual y, a continuación, seleccione un icono en la lista de fuentes para cambiar la fuente de audio.

## ■ Limitaciones del funcionamiento manual



Algunas funciones manuales están deshabilitadas o no funcionan mientras el vehículo está en movimiento.

No es posible seleccionar una opción desactivada hasta que se detiene el vehículo.

Modelos con sistema de navegación y DAB

## Funcionamiento del control por voz\*1

El vehículo dispone de un sistema de control por voz que permite el funcionamiento sin manos.



El sistema de control por voz utiliza los botones  (Hablar) y  (Colgar/volver) del volante y un micrófono situado cerca de las luces de lectura del techo.

### Reconocimiento de voz

Para conseguir un reconocimiento óptimo de la voz cuando se utiliza el sistema de control por voz:

- Asegúrese de que se encuentra en la pantalla adecuada para el comando que desea utilizar. El sistema reconoce solo ciertos comandos.  
Comandos de voz disponibles P. 341
- Cierre las ventanillas y el techo solar\*.
- Ajuste los difusores de aire laterales y del salpicadero para que no incidan directamente sobre el micrófono del techo.
- Hable claro y de forma natural sin realizar pausas entre las palabras.
- Reduzca en la medida de lo posible cualquier ruido de fondo. El sistema puede malinterpretar el comando si varias personas hablan al mismo tiempo.

### Funcionamiento del control por voz\*1

Al pulsar el botón , una oportuna indicación le preguntará qué desea hacer. Pulse una vez más el botón  para ignorar la indicación y proporcionar un comando.

### Reconocimiento de voz

El sistema de control por voz solo se puede utilizar desde el asiento del conductor, ya que la unidad del micrófono elimina los ruidos del lado del pasajero delantero.

\*1: El sistema de control por voz reconoce los siguientes idiomas: inglés, alemán, francés, español e italiano.

\* No disponible en todos los modelos

## ■ Pantalla del portal de voz \*

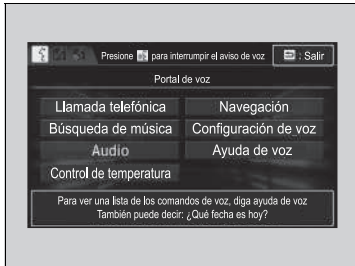

Cuando se pulsa el botón  (Hablar), aparecen en la pantalla los comandos de voz disponibles. Para ver una lista con todos los comandos, diga "Ayuda de voz" después del pitido o seleccione **Ayuda de voz**.

Podrá ver la lista de comandos en **Información de voz** en la pantalla **Menú de información**. Seleccione **Información** y, a continuación, seleccione **MENÚ**.

El sistema reconoce solamente los comandos de las páginas siguientes, en algunas pantallas. No se reconocen los comandos de voz libres.

### ■ Llamada telefónica

Solo se puede utilizar cuando el teléfono está conectado. Cuando el sistema reconozca el comando *Llamada telefónica*, la pantalla cambiará a la pantalla de reconocimiento de voz para los comandos del teléfono.

- *Marcar por número*
- *Historial de llamadas*
- *Volver a marcar*
- *Llamar a <su nombre de contacto>*
- *Llamar <número de teléfono>*

Los comandos de Llamada telefónica no están disponibles si se utiliza Apple CarPlay.

### ■ Búsqueda de música

Solo se puede utilizar cuando el dispositivo iPod o USB está conectado.

### ■ Control de temperatura,

Cuando el sistema reconozca el comando *Control de temperatura*, la pantalla cambiará a la pantalla de reconocimiento de voz del climatizador.

► **Comandos de climatización** P. 343

### ■ Audio

Cuando el sistema reconozca el comando *Audio* la pantalla cambiará a la pantalla de reconocimiento de voz del sistema de sonido.

- *Audio activado*\*1
- *Audio desactivado*\*1
- *Radio FM*
- *Radio MW*
- *Radio LW*
- *iPod*
- *USB*
- *Otras fuentes*

### ■ Navegación

La pantalla cambia a la pantalla de navegación.

► **Consulte el manual del sistema de navegación**

### ■ Configuración de voz

La pantalla cambia a la pestaña **Recon. de voz** de la pantalla **Ajustes de sistema**.

\*1: Estos comandos activan o desactivan la función, por lo que puede que no sean apropiados para la acción que desea realizar.

\* No disponible en todos los modelos

### ■ Ayuda de voz

Puede ver una lista de los comandos disponibles en la pantalla.

- Comandos útiles
- Comandos de teléfono
- Comandos de audio
- Comandos en pantalla
- Comandos de búsqueda de música
- Comandos generales
- Comandos de climatización

### ■ Comandos útiles

El sistema admite los siguientes comandos en la pantalla superior del portal de voz.

- Llamar <número de teléfono>
- Llamar a <su nombre de contacto>
- ¿Qué hora es?
- ¿Qué fecha es hoy?

### ■ Comandos de teléfono

El sistema acepta estos comandos en la pantalla específica para el reconocimiento de voz del teléfono.

- Llamar por número
- Llamar por nombre
- Llamar <número de teléfono>
- Llamar a <su nombre de contacto>

### ■ Comandos de audio

El sistema acepta estos comandos en la pantalla específica para el reconocimiento de voz del sistema de sonido.

#### ■ Comandos de radio FM

- Sintonizador radio en FM <87.5-108.0>
- Radio FM predefinida <1-12>

#### ■ Comandos de radio LW

- Sintonizador radio en LW <153-279>
- Radio LW predefinida <1-6>

#### ■ Comandos de radio MW

- Sintonizador radio en MW <531-1602>
- Radio MW predefinida <1-6>

#### ■ Comandos de iPod

- Reproducir iPod
- Pista de reproducción de iPod <1-30>
- Búsqueda de música
- ¿Qué álbum es este?
- ¿Qué estoy escuchando?

### ■ Comandos del USB

- Reproducir USB
- Pista de reproducción USB <1-30>
- Búsqueda de música
- ¿Qué álbum es este?
- ¿Qué estoy escuchando?

### ■ Comandos DAB

- Predefinido DAB <1-12>

### ■ Comandos de audio por Bluetooth®

- Reproducir audio por Bluetooth® reproducción de audio

#### NOTA:

Los comandos de audio por Bluetooth® puede que no funcionen en algunos teléfonos o dispositivos de audio Bluetooth®.

### ■ Comandos HDMI™

- Reproducción HDMI

## ■ Comandos en pantalla

Cuando se selecciona **Comandos en pantalla**, se muestran explicaciones en la pantalla.

## ■ Comandos de búsqueda de música

El sistema admite los siguientes comandos en la pantalla **Buscar música**.

### ■ Uso de Canción por voz

Canción por voz™ es una función que le permite seleccionar música de su iPod o dispositivo USB mediante comandos de voz. Para activar este modo, debe pulsar el interruptor "hablar" y decir: "Búsqueda de música".

### ■ Comandos de Canción por voz

- ¿Qué estoy escuchando?
- ¿A quién estoy escuchando?
- ¿Quién es?
- ¿Qué se está reproduciendo?
- ¿Quién está sonando?
- ¿Qué álbum es este?

## ■ Comandos de reproducción

- Reproducir artista <Nombre>
- Reproducir pista/canción <Nombre>
- Reproducir álbum <Nombre>
- Reproducir género/categoría <Nombre>
- Reproducir lista musical <Nombre>
- Reproducir compositor <Nombre>

## ■ Comandos de lista

- Mostrar artista <Nombre>
- Mostrar álbum <Nombre>
- Mostrar género/categoría <Nombre>
- Mostrar lista musical <Nombre>
- Mostrar compositor <Nombre>

## ■ Comandos generales

- ¿Qué hora es?
- ¿Qué fecha es hoy?

## ■ Comandos de climatización

- Control de temperatura activado\*1
- Control de temperatura desactivado\*1
- Velocidad del ventilador <1-7>
- Temperatura máxima de calefacción
- Temperatura máxima de refrigeración
- Temperatura de <15-29> grados
- Descongelación activada\*1
- Descongelación desactivada\*1
- Aire acondicionado activado\*1
- Aire acondicionado desactivado\*1
- Más
- Control automático de la temperatura
- Ventilador
- Salpicadero y suelo
- Aumentar velocidad del ventilador
- Disminuir velocidad del ventilador
- Salidas de aire del suelo
- Suelo y descongelación
- Aumentar temperatura
- Disminuir temperatura

\*1: Estos comandos activan o desactivan la función, por lo que puede que no sean apropiados para la acción que desea realizar.



## Escuchar radio AM/FM

The diagram illustrates the car's audio system interface. At the top, the instrument cluster shows a speedometer at 40 km/h, a tachometer, and a radio display for 90.1 MHz. Below it, the infotainment screen displays the radio interface with various control buttons and a frequency list. Callouts point to specific features and controls.

**Interfaz de información para el conductor**  
 Pantalla de audio/información

**MENÚ**  
 Seleccione para mostrar los elementos del menú.

**Botón (Audio)**  
 Pulse para abrir la pantalla de audio.

**Botón (Atrás)**  
 Pulse para volver a la pantalla anterior.

**Mando VOL/ AUDIO (Volumen/encendido)**  
 Pulse para encender y apagar el sistema de sonido. Gire para ajustar el volumen.

**Icono Escanear**  
 Seleccione para buscar cada emisora con una señal intensa.

**Iconos Buscar**  
 Seleccione o para buscar arriba o abajo en la banda seleccionada una emisora con una señal intensa.

**Icono abrir/cerrar\*1**  
 Muestra/oculta la información detallada.

**Iconos de presintonías**  
 Sintonice la frecuencia de radio presintonizada. Seleccione y mantenga pulsado el icono de presintonía para almacenar esa emisora. Seleccione para mostrar a partir de la presintonía 7.

**Iconos Sintonizador**  
 Seleccione o para sintonizar la frecuencia de radio.

\*1: Es posible que no se muestren algunas o todas las listas.

## ■ Memoria de presintonías

Para memorizar una emisora:

1. Sintonice la emisora que desee.
2. Seleccione y mantenga pulsado un número de presintonía para la emisora que desee memorizar.

También puede memorizar una emisora presintonizada realizando este procedimiento.

1. Sintonice la emisora que desee.
2. Seleccione el icono abrir/cerrar para ver una lista.
3. Seleccione la pestaña **Predefinido**.
4. Seleccione y mantenga pulsado un número de presintonía para la emisora que desee memorizar.

## ■ Lista de emisoras

Enumera las emisoras más potentes en la banda seleccionada.

1. Seleccione el icono abrir/cerrar para ver una lista.
2. Seleccione la pestaña **Lista de emisoras**.
3. Seleccione la emisora.

## ■ Actualización manual

Actualiza la lista de emisoras en cualquier momento.

1. Seleccione el icono abrir/cerrar para ver una lista.
2. Seleccione la pestaña **Lista de emisoras**.
3. Seleccione **Actualizar**.

## ▶▶ Escuchar radio AM/FM

El testigo **ST** aparece en la pantalla para indicar las emisiones de FM estéreo.

No está disponible la reproducción de AM en estéreo.

Cambio del modo de sonido

Pulse el botón ▲ o ▼ del volante o seleccione **FUENTE** en la pantalla.

▶ **Controles remotos de sonido** P. 288

### Modelos sin LaneWatch

Se pueden memorizar 12 emisoras de AM y 12 emisoras de FM en la memoria de presintonías. AM tiene dos tipos de frecuencias, LW y MW, y cada una le permite memorizar seis estaciones.

### Modelos con LaneWatch

Se pueden memorizar 6 emisoras de AM y 12 emisoras de FM en la memoria de presintonías.

## ■ Escanear

Permite escuchar una muestra de las emisoras más potentes en la banda seleccionada durante 10 segundos. Para detener la exploración, seleccione **Cancelar** o pulse el botón .

## ■ Sistema de datos de radio (RDS)

Proporciona información de datos de texto relativos a la emisora actual de FM con RDS seleccionada.

### ■ Para encontrar una emisora RDS en la lista de emisoras

1. Seleccione el icono abrir/cerrar para ver una lista a la vez que escucha una emisora FM.
2. Seleccione la pestaña **Lista de emisoras**.
3. Seleccione la emisora.

### ■ Actualización manual

Actualiza la lista de emisoras en cualquier momento.

1. Seleccione el icono abrir/cerrar para ver una lista a la vez que escucha una emisora FM.
2. Seleccione la pestaña **Lista de emisoras**.
3. Seleccione **Actualizar**.

### ■ Texto de radio

Muestra la información de texto de radio de la emisora RDS seleccionada.

1. Seleccione **MENÚ**.
2. Seleccione **Ver texto de radio**.

## ⌘ Sistema de datos de radio (RDS)

Al seleccionar una emisora de FM con RDS, esta función se activa automáticamente y la pantalla de frecuencia refleja los cambios en el nombre de la emisora. Sin embargo, si la señal de la emisora se debilita, la pantalla cambia del nombre de la emisora a la frecuencia.

## Reproducción de radiodifusión de sonido digital (DAB, Digital Audio Broadcasting)\*

**Interfaz de información para el conductor**  
Pantalla de audio/información

**MENÚ**  
Seleccione para mostrar los elementos del menú.

**Botón (Audio)**  
Pulse para abrir la pantalla de audio.

**Botón (Atrás)**  
Pulse para volver a la pantalla anterior.

**Mando VOL AUDIO (Volumen/encendido)**  
Pulse para encender y apagar el sistema de sonido. Gire para ajustar el volumen.

**Icono Escanear**  
Seleccione para escanear cada emisora o servicio pendiente.

**Icono Servicio**  
Seleccione o para sintonizador el componente de servicio.

**Icono abrir/cerrar\*1**  
Muestra/oculta la información detallada.

**Iconos de presintonías**  
Sintonice la frecuencia presintonizada. Seleccione y mantenga pulsado el icono de presintonía para almacenar esa emisora. Seleccione para mostrar a partir de la presintonía 7.

**Icono Grupo**  
Seleccione o para sintonizador la emisora. Seleccione y mantenga pulsado o para buscar el servicio seleccionado de arriba a abajo para una emisora hasta que se encuentre una emisora disponible.

\*1: Es posible que no se muestren algunas o todas las listas.

\* No disponible en todos los modelos

## ■ Memoria de presintonías

Para almacenar un servicio:

1. Sintonice el servicio seleccionado.
2. Seleccione y mantenga pulsado un número de presintonía para el servicio que desee almacenar.

También puede almacenar un servicio presintonizado realizando este procedimiento.

1. Sintonice el servicio seleccionado.
2. Seleccione el icono abrir/cerrar para ver una lista.
3. Seleccione la pestaña **Predefinido**.
4. Seleccione y mantenga pulsado un número de presintonía para el servicio que desee almacenar.

## ■ Lista de grupos

Enumera las emisoras disponibles en el servicio seleccionado.

1. Seleccione el icono abrir/cerrar para ver una lista.
2. Seleccione la pestaña **Lista de grupos**.
3. Seleccione la emisora.

## ■ Actualización manual

Actualiza la lista de grupos disponible en cualquier momento.

1. Seleccione el icono abrir/cerrar para ver una lista.
2. Seleccione la pestaña **Lista de grupos**.
3. Seleccione **Actualizar**.

## ☒ Memoria de presintonías

Cambio del modo de sonido

Pulse el botón ▲ o ▼ del volante o seleccione **SOURCE** en la pantalla.

☒ **Controles remotos de sonido** P. 288

Se pueden almacenar 12 emisoras DAB en la memoria de presintonías.

## ■ Escanear

Toma muestras de cada emisora o servicio disponible del servicio seleccionado durante 10 segundos.

1. Seleccione **Escanear**.
2. Seleccione **Escanear servicios** o **Escanear todos los servicios**.

Para detener la exploración, seleccione **Cancelar** o pulse el botón .

## ■ Texto radio

Muestra la información de texto de radio de la emisora DAB seleccionada.

1. Seleccione **MENÚ**.
2. Seleccione **Ver texto de radio**.

## Reproducción de un iPod

Conecte el iPod mediante el conector USB al puerto USB y después seleccione el modo iPod.

► Puertos USB P. 285

**MENÚ**  
Seleccione para mostrar los elementos del menú.

**Portada**

**Botón (Audio)**  
Pulse para abrir la pantalla de audio.

**Botón (Atrás)**  
Pulse para volver a la pantalla anterior.

**Mando VOL/ AUDIO (Volumen/encendido)**  
Pulse para encender y apagar el sistema de sonido. Gire para ajustar el volumen.

**Interfaz de información para el conductor**

**Pantalla de audio/información**

**Icono abrir/cerrar\*\***  
Muestra/oculta la información detallada.

**Icono Canción**  
Seleccione o para cambiar de canción. Mantenga pulsado para desplazarse rápidamente dentro de una canción.

**Icono reproducir/pausa**

**Mezclar álbumes**

**Mezclar canciones**

**Repetir**

**HOME**

**MAP**

**AUDIO**

**TEL**

**BACK**

**VOL**

**AUDIO**

**MENÚ**

**FUENTE**

**AAA**

**01 BBB**

**CCC**

**DDD**

**12:34**

**01**

**01 BBB**

**23 c**

**123.4 km**

**12:34**

**40 km/h**

\*1: Es posible que no se muestren algunas o todas las listas.

## ► Cómo seleccionar una canción de la lista de búsqueda de música



1. Seleccione **MENÚ** y luego seleccione **Buscar música**.

2. Seleccione los elementos en ese menú.

## ► Reproducción de un iPod

Las funciones disponibles cambian en función del modelo o de la versión. Puede que algunas funciones no estén disponibles en el sistema de sonido del vehículo.

Si surge algún problema, aparecerá un mensaje de error en la pantalla de audio/información.

► **iPod/unidad de memoria USB** P. 380

Si se utiliza la aplicación de música en el iPhone/iPod con el teléfono conectado al sistema de sonido, es posible que no pueda utilizar la misma aplicación en la pantalla de audio/información.

Vuelva a conectar el dispositivo si es necesario.



## ■ Selección de un modo de reproducción

Puede seleccionar los modos Mezclar y Repetir al reproducir una canción.

Seleccione un modo de reproducción.



## ■ Para desactivar un modo de reproducción

Seleccione el modo que desee desactivar.

## » Selección de un modo de reproducción

Elementos del menú de modo de reproducción

**Mezclar álbumes**\*1: reproduce todos los álbumes disponibles de una lista seleccionada en orden aleatorio.

**Mezclar todas las canciones/Mezclar:** reproduce todas las canciones disponibles de una lista seleccionada en orden aleatorio.

**Repetir:** repite la canción.

\* 1: esta función no está disponible si su iPod no es compatible.

## Canción por voz™ (SBV)\*

Utilice la función Canción por voz para buscar y reproducir música desde su unidad de memoria USB o iPod mediante comandos de voz.

### ■ Para activar la función Canción por voz

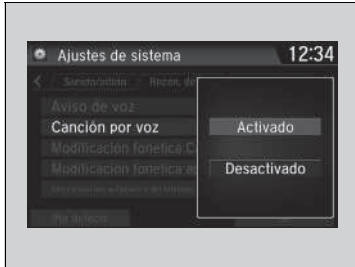

1. Pulse el botón .
2. Seleccione **Ajustes**.
3. Seleccione **Sistema**.
4. Seleccione la pestaña **Recon. de voz**.
5. Seleccione **Canción por voz**.
6. Seleccione **Activado** o **Desactivado**.



### ☒ Canción por voz™ (SBV)\*

Opciones de ajuste:

- **Activado** (valor predeterminado de fábrica): los comandos de Canción por voz™ están disponibles.
- **Desactivado**: se desactiva la función.

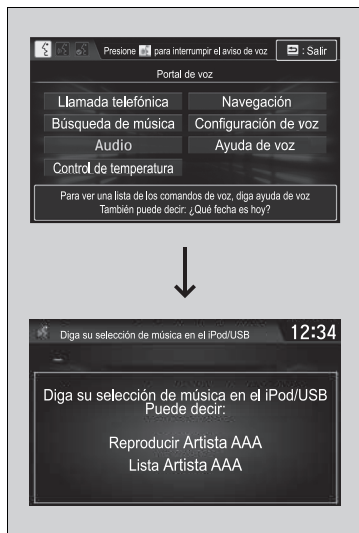
## ■ Búsqueda de música con la función Canción por voz



1. Establezca el ajuste **Canción por voz** como **Activado**.
2. Pulse el botón  (hablar) y diga "Buscar música" para activar la función Canción por voz para la unidad de memoria USB y el iPod.
3. A continuación, diga el siguiente comando.
  - Ejemplo 1: Diga "(Mostrar) 'Artista A'" para ver una lista de canciones de ese artista. Seleccione la canción que desee para que se inicie su reproducción.
  - Ejemplo 2: Diga "Reproducir 'Artista A'" para iniciar la reproducción de canciones de ese artista.
4. Para cancelar la función Canción por voz, pulse el botón  (Colgar/atrás) del volante. La canción seleccionada seguirá reproduciéndose.

Cuando haya cancelado este modo, debe pulsar el botón  y decir "Buscar música" para volver a activar este modo.

## ►► Búsqueda de música con la función Canción por voz

Lista de comandos de Canción por voz™

 **Comandos de Canción por voz** P. 343

NOTA:

Los comandos de Canción por voz™ están disponibles para los archivos o canciones almacenados en la unidad de memoria USB o iPod.

Puede añadir modificaciones fonéticas de palabras complicadas para que la función Canción por voz reconozca más fácilmente artistas, canciones, álbumes y compositores en los comandos de voz.

 **Modificación fonética** P. 355

## Modificación fonética

Añada modificaciones fonéticas de palabras complicadas o de otros idiomas para que la función Canción por voz reconozca más fácilmente artistas, canciones, álbumes y compositores en los comandos de voz al buscar música en la unidad de memoria USB o iPod.





1. Pulse el botón .
2. Seleccione **Ajustes**.
3. Seleccione **Sistema**.
4. Seleccione la pestaña **Recon. de voz**.
5. Seleccione **Modificación fonética Canción por voz**.
6. Seleccione **Nueva modificación**.
7. Seleccione **USB** o **iPod**.

## Modificación fonética

La función **Modificación fonética Canción por voz** no está disponible cuando **Canción por voz** está configurada en **Desactivado**.

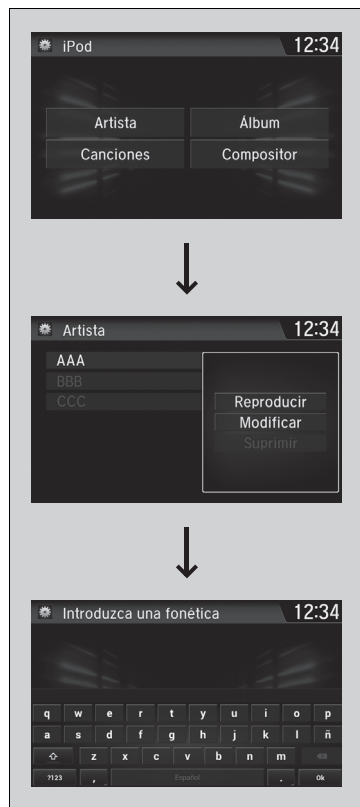
Puede almacenar un máximo de 2000 elementos de modificación fonética.



8. Seleccione el elemento que desee modificar (p. ej., **Artista**).
  - La lista del elemento seleccionado aparece en la pantalla.
9. Seleccione la entrada que desee modificar.
  - El menú emergente aparece en la pantalla.
  - Para escuchar la modificación fonética actual, seleccione **Reproducir**.
  - Para borrar la modificación fonética actual, seleccione **Suprimir**.
10. Seleccione **Modificar**.
11. Seleccione la fonética que desee utilizar (por ejemplo, "Artista A") cuando se le solicite.
12. Seleccione **OK**.
  - El artista "Sin nombre" se ha modificado fonéticamente a "Artista A". En el modo de Canción por voz, puede pulsar el botón  (hablar) y utilizar el comando de voz "Reproducir 'Artista A'" para reproducir canciones del artista "Sin nombre".

## Reproducción Aha™\*

Aha™ se puede visualizar y accionar en la pantalla de audio/información cuando el smartphone está conectado al sistema de sonido por Wi-Fi.

📶 **Conexión Wi-Fi** P. 370



### Reproducción Aha™\*

Aha™ de Harman es un servicio basado en la nube que organiza su contenido web favorito en emisoras de radio. Puede acceder a podcasts, radio por Internet, servicios de localización y audio de noticias desde las redes sociales.

Las funciones disponibles cambian según la versión del software. Puede que algunas funciones no estén disponibles en el sistema de sonido del vehículo.

Las opciones del menú dependen de la emisora seleccionada.

Para poder usar el servicio en su vehículo, necesita configurar una cuenta Aha™. Visite [www.aharadio.com](http://www.aharadio.com) para obtener más información.

Si desea seleccionar otra fuente, seleccione **FUENTE** en la parte superior izquierda de la pantalla. Aparecerá la pantalla de selección de fuente. Seleccione la fuente que desee.

Si hay alguna conexión activa con Apple CarPlay o Android Auto, Aha™ solo puede acceder cuando el teléfono esté conectado por Wi-Fi.

\* No disponible en todos los modelos

## Reproducción desde una unidad de memoria USB

El sistema de sonido lee y reproduce archivos de sonido y vídeo de una unidad de memoria USB en formato MP3, WMA, AAC\*1, WAV o MP4.

Conecte la unidad de memoria USB al puerto USB y después seleccione el modo USB.

► Puertos USB P. 285

**MENÚ**  
 Seleccione para mostrar los elementos del menú.

**Botón (Audio)**  
 Pulse para abrir la pantalla de audio.

**Botón (Atrás)**  
 Pulse para volver a la pantalla anterior.

**Mando VOL/ AUDIO (Volumen/encendido)**  
 Pulse para encender y apagar el sistema de sonido. Gire para ajustar el volumen.

**Interfaz de información para el conductor**

**Pantalla de audio/información**

**Ícono Pista**  
 Seleccione o para cambiar de archivo.  
 Manténgalos pulsados para desplazarse rápidamente dentro de un archivo.

**Ícono abrir/cerrar\*2**  
 Muestra/oculta la información detallada.

**Ícono Carpeta**  
 Seleccione para saltar a la siguiente carpeta y para saltar al inicio de la carpeta anterior.

\*1: En esta unidad solo se pueden reproducir archivos en formato AAC grabados con iTunes.

\*2: Es posible que no se muestren algunas o todas las listas.

## ■ Cómo seleccionar un archivo de la lista de búsqueda de música

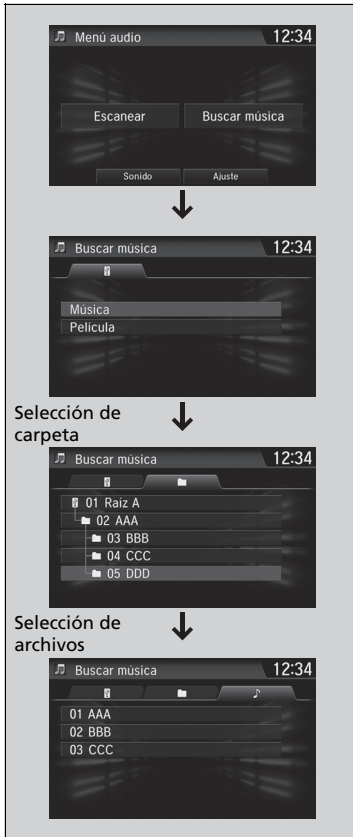

1. Seleccione **MENÚ** y luego seleccione **Buscar música**.

2. Seleccionar **Música** o **Película**.

3. Seleccione una carpeta.

4. Seleccione un archivo.

## ► Reproducción desde una unidad de memoria USB

Utilice las unidades de memoria USB recomendadas.

► **Información general sobre el sistema de sonido** P. 382

No se pueden reproducir archivos WMA protegidos con gestión de derechos digitales (DRM).

El sistema de sonido muestra **Archivo irreproducible** y después pasa al archivo siguiente.

Si surge algún problema, aparecerá un mensaje de error en la pantalla de audio/información.

► **iPod/unidad de memoria USB** P. 380



## ■ Selección de un modo de reproducción

Puede seleccionar los modos de búsqueda, repetición y aleatorio al reproducir un archivo.

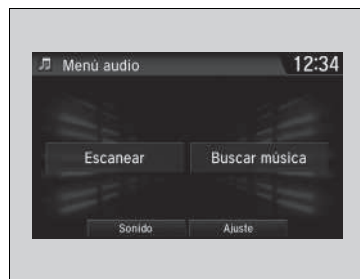

### ■ Escanear

1. Seleccione **MENÚ**.
2. Seleccione **Escanear**.
3. Seleccione un modo de reproducción.

### ■ Aleatorio/repetir

Seleccione un modo de reproducción.



### ■ Para desactivar un modo de reproducción

Para detener la exploración, pulse el botón  o seleccione **Cancelar**.

Para dejar de repetir o mezclar la reproducción, vuelva a seleccionar el modo.

## » Selección de un modo de reproducción

Elementos del menú de modo de reproducción

### **Escanear**

**Escanear carpetas:** proporciona reproducciones de muestra de 10 segundos del primer archivo en cada una de las carpetas principales.

**Escanear pistas:** proporciona reproducciones de muestra de 10 segundos de todos los archivos de la carpeta en curso.

### **Aleatorio/repetir**

**Aleatoriam. en carpeta:** reproduce todos los archivos de la carpeta actual en orden aleatorio.

**Tocar pistas aleator.:** reproduce todos los archivos en orden aleatorio.

**Repetir carpeta:** repite todos los archivos de la carpeta actual.

**Repetir pista:** repite el archivo actual.

Cuando se reproduce un archivo de vídeo:

**Reproducir/pausa:** reproduce o deja en pausa el archivo.

**Detener:** detiene el archivo.

## Reproducción de audio por *Bluetooth*®

Su sistema de sonido permite escuchar música desde un teléfono compatible con *Bluetooth*®. Esta función está disponible cuando el teléfono está vinculado y conectado al sistema de teléfono manos libres (HFT) del vehículo.

🔧 **Configurar teléfono** P. 459

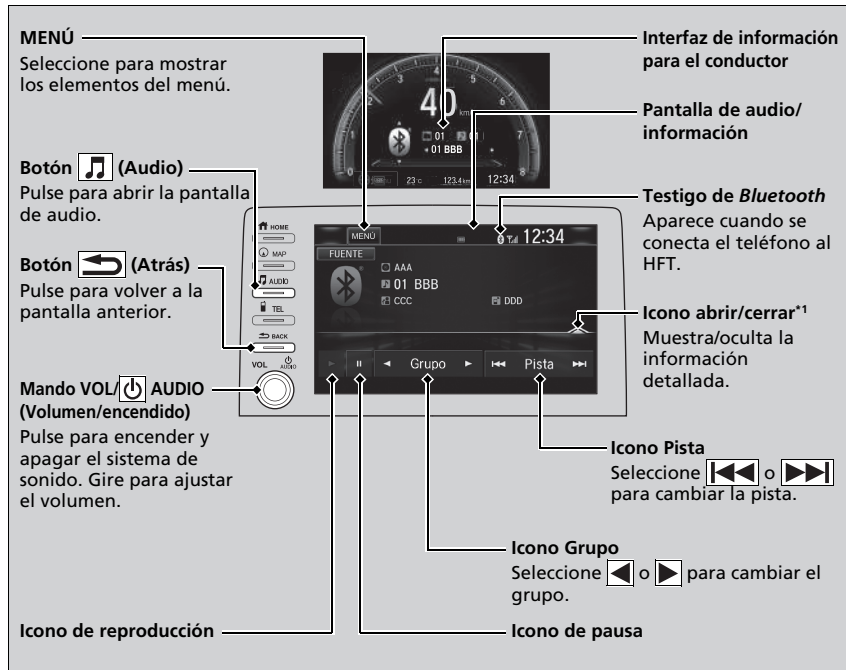

\*1: En función del dispositivo *Bluetooth*® que se conecte, es posible que todas o algunas de las listas no se visualicen.

### 🔊 Reproducción de audio por *Bluetooth*®

No todos los teléfonos con *Bluetooth*® y capacidad de transmisión de audio son compatibles.

Para comprobar si su teléfono es compatible, consulte a su concesionario.

El uso de algunas funciones de dispositivos de datos durante la conducción puede ser ilegal.

Solo se puede utilizar un teléfono con el sistema HFT de forma simultánea.

Si hay más de dos teléfonos vinculados al vehículo, el sistema se conecta automáticamente con el prioritario. Puede dar prioridad a un teléfono en los **Ajustes prioritarios del dispositivo**.

🔧 **Funciones configurables** P. 396

El teléfono conectado para audio por *Bluetooth*® puede ser diferente.

Si se vinculan varios teléfonos al sistema HFT, puede producirse cierto retraso al iniciar la reproducción.

En algunas ocasiones, puede que el nombre del artista, álbum o pista no se muestre correctamente.

Puede que algunas funciones no estén disponibles en algunos dispositivos.

Si ya hay un teléfono conectado mediante Apple CarPlay o Android Auto, el audio por *Bluetooth*® de ese teléfono no está disponible. Sin embargo, un segundo teléfono anteriormente vinculado puede transmitir audio por *Bluetooth*® al seleccionar **Conectar** en la pantalla **Lista de dispositivos *Bluetooth***.

🔧 **Configurar teléfono** P. 459

## ■ Reproducción de archivos de audio por *Bluetooth*®



1. Asegúrese de que el teléfono esté vinculado y conectado al sistema.

➤ **Configurar teléfono** P. 459

2. Seleccione el modo de audio por *Bluetooth*®.

Si no se reconoce el teléfono, es posible que ya se haya vinculado otro teléfono compatible con HFT y que no sea compatible con sonido *Bluetooth*®.

### ■ Para pausar o reanudar un archivo

Seleccione el icono de reproducción o icono de pausa.

## ■ Búsqueda de música

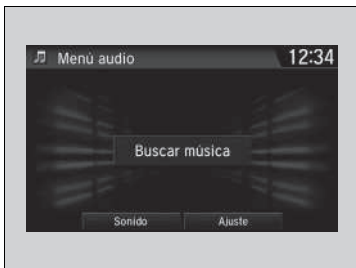

1. Seleccione **MENÚ**.
2. Seleccione **Buscar música**.
3. Seleccione una categoría de búsqueda (p. ej., álbumes).
4. Seleccione un elemento.  
► Se reproducirá la selección.

## ▣ Reproducción de archivos de audio por *Bluetooth*®

Para reproducir los archivos de sonido, es posible que necesite manejar el teléfono. En ese caso, siga las instrucciones de funcionamiento del fabricante del teléfono.

Al cambiar a otro modo se pausa la música que se está reproduciendo desde el teléfono.

Puede cambiar el teléfono conectado en los ajustes de *Bluetooth*® desde la pantalla **Menú audio** realizando lo siguiente.

1. Seleccione **MENÚ**.
2. Seleccione **Ajuste**.

## ▣ Búsqueda de música

En función del dispositivo *Bluetooth*® que se conecte, es posible que todas o algunas de las listas no se visualicen.

## Reproducción de vídeo con HDMI™

El sistema de sonido puede reproducir vídeos desde un dispositivo compatible con HDMI. Conecte el dispositivo con un cable HDMI™ y, a continuación, seleccione el modo HDMI™.

► Puerto HDMI™\* P. 287

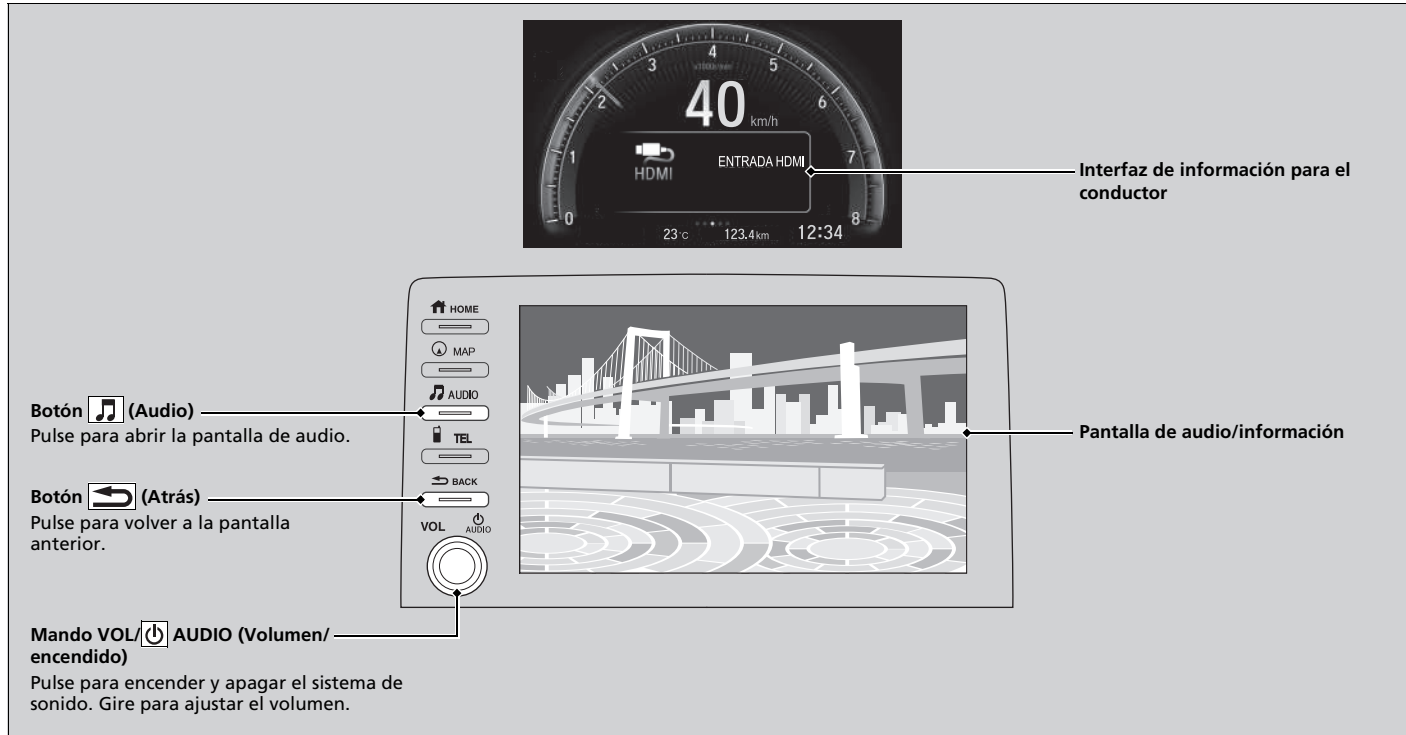

\* No disponible en todos los modelos

## ■ Cambiar el aspecto de la pantalla



1. Pulse el botón .
2. Seleccione **Ajustes**.
3. Seleccione **Audio**.
4. Seleccione la pestaña **Vídeo**.
5. Seleccione **Ajuste de la relación de aspecto**.
6. Seleccione el ajuste que desee.
7. Seleccione **OK**.

## ▣ Reproducción de vídeo con HDMI™

Esta característica está limitada durante la conducción. Para reproducir vídeos, detenga el vehículo y aplique el freno de estacionamiento.

## Aplicaciones del sistema de a bordo\*

Honda Connect incluye las aplicaciones de a bordo creadas por Honda o terceros. Las aplicaciones podrían estar ya instaladas o descargarse desde Honda App Center. Algunas aplicaciones requieren acceso a Internet, que se puede establecer mediante conexión Wi-Fi.

📶 **Conexión Wi-Fi** P. 370

Visite la siguiente dirección web para obtener más información:

<https://ivhs.os.ixonos.com/honda/category/carApps.html>

### 📺 Aplicaciones del sistema de a bordo\*

Incluso si cambia el **Color de fondo** de la pantalla **Ajustes de sistema**, no se verá reflejado en la pantalla de Honda App Center.

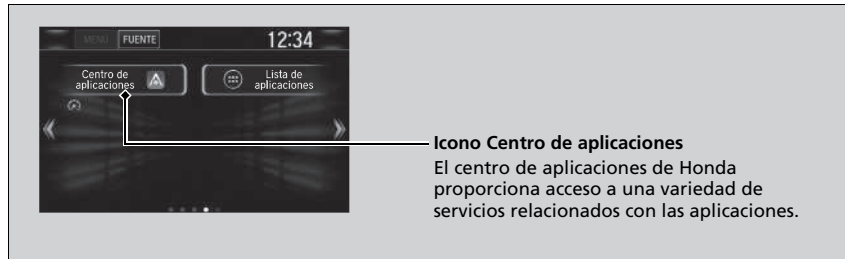

- Usar la pantalla del sistema de sonido durante la conducción puede distraer su atención de la carretera, con la consiguiente posibilidad de sufrir un accidente de consecuencias graves o fatales. Utilice los controles del sistema únicamente cuando las condiciones le permitan hacerlo de forma segura. **Cuando use este dispositivo cumpla siempre las leyes del país correspondiente.**
- Las aplicaciones de la unidad principal pueden sufrir cambios en cualquier momento. Esto significa que no estarán disponibles o que funcionarán de manera diferente. Honda no será responsable en dichos casos.
- Las aplicaciones disponibles en el dispositivo pueden haber sido proporcionadas por terceros ajenos a Honda y, por tanto, pueden estar sujetas a cargos y licencias de software de terceros.
- El uso de aplicaciones en el dispositivo en combinación con su teléfono móvil puede implicar el uso de datos y la aplicación de tasas de itinerancia. Honda no se hace responsable de los costes que dicho uso pueda causar. Honda le recomienda que consulte a su proveedor de red de telefonía móvil antes de utilizar esta función.
- La descarga de aplicaciones desde Honda App Center está sujeta a los términos y condiciones que se encuentran en: <https://ivhs.os.ixonos.com/honda/category/carApps.html>, y podrían aplicarse cargos.

\* No disponible en todos los modelos

## Conectividad de Smartphone

Algunas de las aplicaciones de su smartphone pueden mostrarse y utilizarse desde la pantalla de audio/información cuando el teléfono está conectado al sistema de sonido. Puede conectar su teléfono mediante un cable.

➤ **Configurar teléfono** P. 459

➤ **Conexión del iPhone** P. 368

➤ **Conexión del smartphone** P. 369

### ☒ Conectividad de Smartphone

Estacione en un lugar seguro antes de conectar su teléfono y cuando utilice la aplicación en la pantalla.

No todos los teléfonos son compatibles con el sistema. El sistema no presenta todas las aplicaciones disponibles del smartphone y algunas aplicaciones deben instalarse antes. Póngase en contacto con su concesionario para obtener más detalles.

Necesita cambiar la conexión *Bluetooth*® a su smartphone si otro dispositivo electrónico está conectado.

➤ **Para cambiar el teléfono vinculado actualmente** P. 460

Las siguientes operaciones pueden variar según el tipo de teléfono:

- Cómo conectar un smartphone al sistema.
- Las aplicaciones que se pueden utilizar en la pantalla.
- Tiempo de respuesta/actualización de la pantalla.

No todas las funciones de las aplicaciones son compatibles con el sistema de sonido.

Consulte con el proveedor de la aplicación cualquier duda sobre sus funciones.

No se distraiga con la pantalla mientras conduce el vehículo.

Para utilizar la conectividad del smartphone, primero hay que vincular el smartphone al sistema de sonido mediante *Bluetooth*®.

► **Configurar teléfono** P. 459

**Interfaz de información para el conductor**

**MENÚ**  
 Seleccione para mostrar los elementos del menú.  
 (No disponible en todas las aplicaciones).

**Botón (Atrás)**  
 Manténgalo pulsado para volver a la pantalla anterior.  
 (No disponible en todas las aplicaciones).

**Mando VOL AUDIO (Volumen/encendido)**  
 Pulse para encender y apagar el sistema de sonido.  
 Gire para ajustar el volumen.

**Pantalla de audio/información**



## ■ Conexión del iPhone

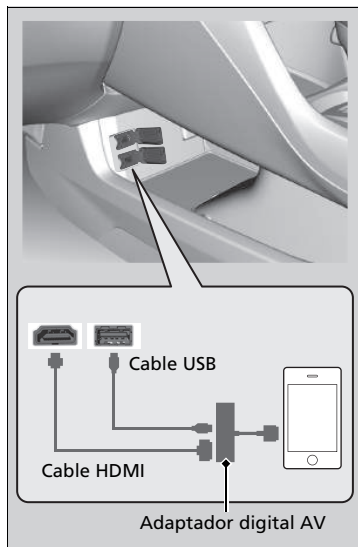

1. Conecte el teléfono al sistema de sonido mediante *Bluetooth*®.  
    ▶ **Configurar teléfono** P. 459
2. Conecte el adaptador digital AV al puerto HDMI™.
3. Conecte el adaptador digital AV a su iPhone.  
    ▶ Espere hasta que **Conectividad de SmartPhone** se encienda.
4. Seleccione **Conectividad de SmartPhone** para mostrar las aplicaciones del smartphone disponibles en la pantalla de audio/información.  
    ▶ Es posible que necesite realizar esta operación desde el teléfono.
5. Seleccione una aplicación que desee utilizar desde la pantalla de audio/información.  
    ▶ Para volver a la pantalla anterior, pulse el botón.

## ☒ Conexión del iPhone

En primer lugar, asegúrese de conectar el adaptador digital AV al puerto HDMI™. Si no lo hace, es posible que la conexión al smartphone no funcione correctamente.

Para recargar su teléfono, conéctelo al puerto USB.

Póngase en contacto con un concesionario para informarse sobre la compra de un adaptador digital AV o HDMI™.

## ■ Conexión del smartphone

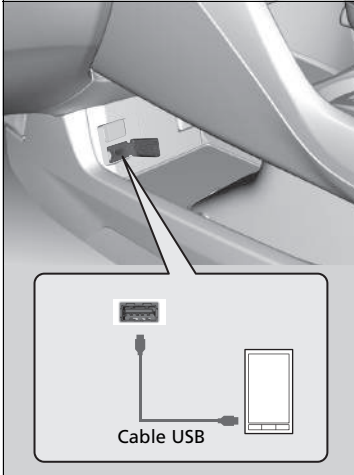

1. Conecte el teléfono al sistema de sonido mediante *Bluetooth*®.
  - ▣ **Configurar teléfono** P. 459
2. Conecte su teléfono al puerto USB.
  - Es posible que necesite realizar esta operación desde el teléfono.
  - Espere hasta que **Conectividad de SmartPhone** se encienda.
3. Seleccione **Conectividad de SmartPhone** para mostrar las aplicaciones del smartphone disponibles en la pantalla de audio/información.
4. Seleccione una aplicación que desee utilizar desde la pantalla de audio/información.
  - Para volver a la pantalla anterior, pulse el botón.

## ☒ Conexión del smartphone



El teléfono puede recargarse a la vez que está conectado al puerto USB. No obstante, si el teléfono se sobrecarga con muchas tareas, el nivel de la batería puede reducirse.

## Conexión Wi-Fi

Puede conectar el sistema de sonido con pantalla a Internet mediante Wi-Fi y navegar por sitios web o utilizar servicios en línea desde la pantalla de audio/información. Si el teléfono tiene funcionalidad de punto de conexión inalámbrico, el sistema puede conectarse al teléfono. Complete los siguientes pasos para la configuración.

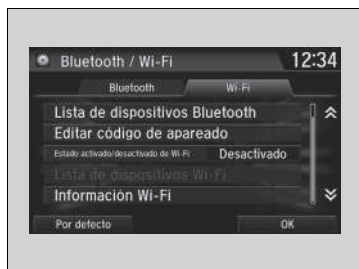
### ■ Modo Wi-Fi (ajuste inicial)



1. Pulse el botón .
2. Seleccione **Ajustes**.
3. Seleccione **Bluetooth / Wi-Fi**.
4. Seleccione la pestaña **Wi-Fi**.
5. Seleccione **Estado activado/desactivado de Wi-Fi** y, a continuación, **Activado**.
6. Seleccione **Lista de dispositivos Wi-Fi**.
  - Compruebe que el ajuste de Wi-Fi de su teléfono se encuentra en modo de punto de acceso (conexión).
  - Seleccione el teléfono que desea conectar al sistema.
  - Si no encuentra el teléfono que desea conectar en la lista, seleccione **Escanear**.
7. Seleccione **Añadir**.
  - Si es necesario, introduzca una contraseña para el teléfono y seleccione **OK**.
  - Una vez realizada correctamente la conexión, aparece el icono  en la parte superior de la pantalla.
8. Pulse el botón  para ir a la pantalla de inicio.



### ▣ Modo Wi-Fi (ajuste inicial)

No se puede seguir el procedimiento de ajuste mientras el vehículo está en movimiento. Estacione en un lugar seguro para configurar la conexión Wi-Fi.

Algunos operadores de telefonía móvil cobran por el uso de los datos del smartphone y la conexión a la red. Consulte el servicio de suscripción de datos de su teléfono.

Consulte el manual de su teléfono para saber si tiene conectividad Wi-Fi.

Puede comprobar si la conexión Wi-Fi está activada o desactivada con el icono  en la pantalla **Lista de dispositivos Wi-Fi**. La velocidad de la red no se mostrará en esta pantalla.

## ■ Modo Wi-Fi (tras el ajuste inicial)

Compruebe que el ajuste Wi-Fi de su teléfono se encuentra en modo de punto de acceso (conexión).

## ☒ Modo Wi-Fi (tras el ajuste inicial)

### Usuarios de iPhone

Es posible que necesite realizar una configuración inicial de la conexión Wi-Fi de nuevo después de iniciar el teléfono.

## Siri Eyes Free

Puede hablar a Siri con el botón  (Hablar) del volante cuando el iPhone está vinculado al sistema de manos libres (HFT).

➤ **Configurar teléfono** P. 459

### ➤ Siri Eyes Free

Siri es una marca comercial de Apple Inc.

Consulte las funciones disponibles para Siri en el sitio web de Apple Inc.

Le recomendamos que durante la conducción solo use Siri en Siri Eyes Free.

### ➤ Utilizar Siri Eyes Free

Algunos comandos solo funcionan en funciones o aplicaciones de teléfono determinadas.

## ■ Utilizar Siri Eyes Free



## Apple CarPlay

Si conecta un iPhone compatible con Apple CarPlay al sistema a través del puerto USB de 1,5 A, puede usar la pantalla de audio/información en lugar de la del iPhone para hacer una llamada telefónica, escuchar música, ver mapas (navegación) y acceder a los mensajes.

► Puertos USB P. 285

### Menú de Apple CarPlay



#### ■ Teléfono

Acceda a la lista de contactos, haga llamadas telefónicas o escuche el buzón de voz.

#### ■ Mensajes

Compruebe y responda a los mensajes de texto o escuche cómo le leen los mensajes.

#### ■ Música

Reproduzca la música de su iPhone.

### Apple CarPlay

Solo el iPhone 5 o las versiones más recientes con iOS 8.4 o posterior son compatibles con Apple CarPlay.

Estacione en un lugar seguro antes de conectar el iPhone a Apple CarPlay y al abrir alguna aplicación compatible.

Para utilizar Apple CarPlay, conecte el cable USB al puerto USB de 1,5 A. El puerto USB ubicado en el compartimento de la consola central no es adecuado para el funcionamiento de Apple CarPlay.

► Puertos USB P. 285

Para acceder directamente a la función del teléfono Apple CarPlay, seleccione **Teléfono** en la pantalla de inicio. Mientras esté conectado a Apple CarPlay, las llamadas solo se realizan a través de Apple CarPlay. Si se desea hacer una llamada con el sistema manos libres, desconecte Apple CarPlay o el cable USB del iPhone.

► Configuración de Apple CarPlay P. 374

Cuando el iPhone está conectado a Apple CarPlay, no se puede usar el audio por *Bluetooth*® ni el sistema manos libres. Sin embargo, los teléfonos anteriormente vinculados podrán transmitir sonido a través de *Bluetooth*® con Apple CarPlay conectado.

► Configurar teléfono P. 459

Para conocer los países y las regiones en las que Apple CarPlay está disponible, además de información relativa a su funcionamiento, consulte el sitio web de Apple.

## ■ Mapas

Visualice mapas de Apple y use la función de navegación justo como lo haría con su iPhone.

### Modelos con sistema de navegación

Solo un sistema de navegación (sistema de navegación preinstalado o Apple CarPlay) puede ofrecer indicaciones. Si usa un sistema, se cancelarán las indicaciones para llegar a un destino fijado anteriormente en el otro sistema, y el sistema que esté usando en ese momento le dirigirá a su destino.

## ■ Configuración de Apple CarPlay

Cuando conecte su iPhone al sistema a través del puerto USB de 1,5 A, realice lo siguiente para configurar Apple CarPlay. Al usar Apple CarPlay se transmitirá determinada información del vehículo y del usuario (ubicación del vehículo, velocidad y estado) a su iPhone para mejorar la experiencia de Apple CarPlay. Tendrá que aceptar compartir esta información en la pantalla Mostrar audio.

## ■ Habilitación de Apple CarPlay

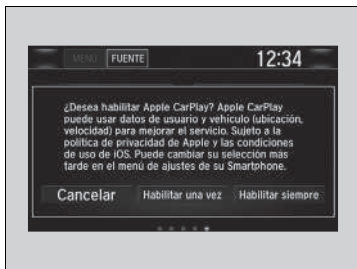

**Habilitar una vez:** Solo acepta una vez. (El mensaje se vuelve a mostrar la próxima vez).

**Habilitar siempre:** Acepta en cualquier momento. (El mensaje no se vuelve a mostrar).

**Cancelar:** No acepta el consentimiento.

Puede cambiar los ajustes para aceptar el consentimiento en el menú de ajustes **Smartphone**.

## » Apple CarPlay

### Limitaciones y requisitos de funcionamiento de Apple CarPlay

Apple CarPlay requiere un iPhone compatible con una conexión móvil activa y un plan de datos. Se aplican los planes de tarifas de su operador.

Los cambios en los sistemas operativos, hardware, software y otras tecnologías para ofrecer la funcionalidad Apple CarPlay, además de la introducción de normativas nuevas o modificadas, podrían derivar en una limitación o el cese de los servicios y la funcionalidad de Apple CarPlay. Honda no puede ofrecer ni ofrece ninguna garantía sobre la funcionalidad ni el rendimiento futuros de Apple CarPlay.

Es posible usar aplicaciones de terceros sin son compatibles con Apple CarPlay. Consulte en el sitio web de Apple las aplicaciones compatibles.

### » Configuración de Apple CarPlay

También puede realizar lo siguiente para configurar Apple CarPlay:

Pulsar el botón  → Seleccionar **Ajustes** → **Smartphone** → **Apple CarPlay**

### Uso de la información del vehículo y del usuario

El uso y la gestión de la información del vehículo y del usuario transmitida a/desde su iPhone por Apple CarPlay están establecidos en las condiciones de Apple iOS y la política de privacidad de Apple.

## ■ Funcionamiento de Apple CarPlay con Siri

Mantenga pulsado el botón  (Hablar) para activar Siri.



**Botón  (Hablar):**

Manténgalo pulsado para activar Siri.

Púlselo de nuevo para desactivar Siri.

Pulse y suelte para activar el sistema de reconocimiento de voz estándar.

## ►► Funcionamiento de Apple CarPlay con Siri

Estos son algunos ejemplos de preguntas y comandos para Siri.

- ¿Qué películas se pueden ver hoy?
- Llamar a papá al trabajo.
- ¿Qué canción es esta?
- ¿Qué tiempo hará mañana?
- Leer mi último correo electrónico.

Para obtener más información, visite [www.apple.com/ios/siri](http://www.apple.com/ios/siri).



## Android Auto

Cuando conecte un teléfono Android al sistema de sonido con pantalla a través de un puerto USB de 1,5 A, Android Auto se iniciará automáticamente. Cuando se conecte a través de Android Auto, podrá usar la pantalla de audio/información para acceder a las funciones de teléfono, Google Maps (Navegación), Google Play Music y Google Now. La primera vez que use Android Auto, aparecerá un tutorial en la pantalla.

Antes de usar Android Auto, le recomendamos completar este tutorial estacionado en un lugar seguro.

➤ **Puertos USB** P. 285

➤ **Vinculación automática de la conexión** P. 378

### NOTA:

Android Auto podría no estar disponible en su país o región. Para obtener más información sobre Android Auto, consulte el sitio de soporte de Google.

### Android Auto

Para utilizar Android Auto, debe descargar la aplicación Android Auto desde Google Play en su smartphone.

Solo Android 5.0 (Lollipop) o versiones posteriores son compatibles con Android Auto.

Bluetooth A2DP no puede usarse con el teléfono Android Auto.

Estacione en un lugar seguro antes de conectar el teléfono Android a Android Auto y al abrir alguna aplicación compatible.

Para utilizar Android Auto, conecte el cable USB al puerto USB de 1,5 A. El puerto USB ubicado en el compartimento de la consola central no es adecuado para el funcionamiento de Android Auto.

➤ **Puertos USB** P. 285

Con el teléfono Android conectado a Android Auto, no es posible usar el audio por *Bluetooth*®. Sin embargo, los teléfonos anteriormente vinculados podrán transmitir sonido a través de *Bluetooth*® con Android Auto conectado.

➤ **Configurar teléfono** P. 459

## Menú de Android Auto

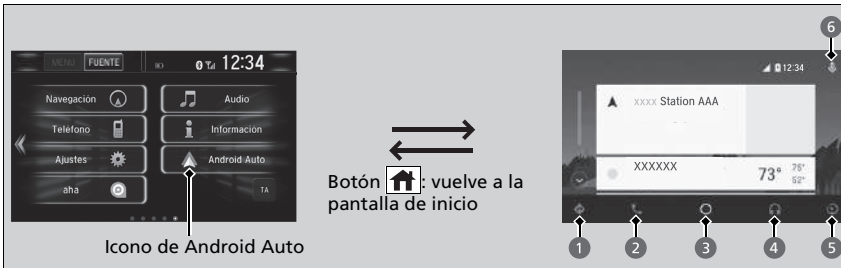

### 1 Mapas (navegación)

Visualice Google Maps y use la función de navegación como lo haría con su teléfono Android. Con el vehículo en marcha, no es posible pulsar el teclado. Detenga el vehículo en un lugar seguro para realizar una búsqueda o usar otra función.

#### Modelos con sistema de navegación

Solo un sistema de navegación (sistema de navegación preinstalado o Android Auto) puede ofrecer indicaciones. Si usa un sistema, se cancelarán las indicaciones para llegar a un destino fijado anteriormente en el otro sistema, y el sistema que esté usando en ese momento le dirigirá a su destino.

La pantalla de audio/información le proporcionará indicaciones paso a paso para conducirlo hasta su destino.

### 2 Teléfono (comunicación)

Haga y reciba llamadas telefónicas además de escuchar el buzón de voz.

### 3 Google Now (pantalla de inicio)

Vea información útil organizada por Android Auto en tarjetas sencillas que aparecen justo cuando se necesitan.

## Android Auto

Para conocer los países y las regiones en las que Android Auto está disponible, además de información relativa a su funcionamiento, consulte el sitio web de Android Auto.

Las pantallas pueden variar en función de la versión de la aplicación Android Auto que esté utilizando.

### Limitaciones y requisitos de uso de Android Auto

Android Auto requiere un teléfono Android compatible con una conexión móvil activa y un plan de datos. Se aplican los planes de tarifas de su operador.

Los cambios en los sistemas operativos, hardware, software y otras tecnologías para ofrecer la funcionalidad Android Auto, además de la introducción de normativas nuevas o modificadas, podrían derivar en una limitación o el cese de los servicios y la funcionalidad de Android Auto. Honda no puede ofrecer ni ofrece ninguna garantía sobre la funcionalidad ni el rendimiento futuros de Android Auto.

Es posible usar aplicaciones de terceros si son compatibles con Android Auto. Consulte en el sitio web de Android Auto las aplicaciones compatibles.

#### 4 Música y audio

Reproduzca Google Play Music y aplicaciones de música compatibles con Android Auto. Para cambiar entre aplicaciones de música, pulse este icono.

#### 5 Volver a la pantalla de inicio

#### 6 Voz

Use Android Auto dándole indicaciones de voz.

### ■ Vinculación automática de la conexión

Cuando conecte un teléfono Android a la unidad a través de un puerto USB de 1,5 A, Android Auto se iniciará automáticamente.

### ■ Habilitación de Android Auto

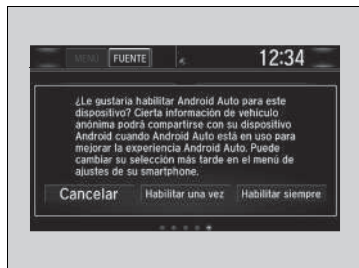

**Habilitar una vez:** Solo acepta una vez. (El mensaje se vuelve a mostrar la próxima vez).

**Habilitar siempre:** Acepta en cualquier momento. (El mensaje no se vuelve a mostrar).

**Cancelar:** No acepta el consentimiento.

Puede cambiar los ajustes para aceptar el consentimiento en el menú de ajustes **Smartphone**.

### ☒ Habilitación de Android Auto

Solo inicie Android Auto cuando esté estacionado en un lugar seguro. Cuando Android Auto detecte el teléfono por primera vez, tendrá que configurarlo de modo que la vinculación automática sea posible. Consulte el manual de instrucciones que se incluye con su teléfono.

Puede utilizar el método siguiente para cambiar los ajustes de Android Auto tras la configuración inicial:  
Pulsar el botón  → Seleccionar **Ajustes** → **Smartphone** → **Android Auto**

#### Uso de la información del vehículo y del usuario

El uso y la gestión de la información del vehículo y del usuario transmitida a/desde su teléfono por Android Auto están establecidos en la política de privacidad de Google.

## ■ Funcionamiento de Android Auto con el reconocimiento de voz

Mantenga pulsado el botón  (Hablar) para usar Android Auto con su voz.



## ▣ Funcionamiento de Android Auto con el reconocimiento de voz

Estos son algunos ejemplos de comandos que puede dar con el sistema de reconocimiento de voz:

- Responder al mensaje.
- Llamar a mi esposa.
- Ir a Honda.
- Reproducir mi música.
- Enviar un mensaje a mi esposa.
- Llamar a la floristería.

Para obtener más información, consulte el sitio web de Android Auto.

También puede activar la función de reconocimiento de voz pulsando el icono  de la esquina superior derecha de la pantalla.

## iPod/unidad de memoria USB

Si se produce un error durante la reproducción de un iPod o una unidad de memoria USB, podrían aparecer los siguientes mensajes de error. Si no consigue que desaparezca el mensaje de error, póngase en contacto con un concesionario.

Mensaje de error	Solución
<b>Error de USB<sup>*1</sup></b> <b>Error USB<sup>*2</sup></b>	Aparece si el sistema de sonido presenta algún problema. Compruebe si el dispositivo es compatible con el sistema de sonido.
<b>Dispositivo USB incompatible</b> <b>Comprobar manual de usuario.<sup>*1</sup></b> <b>Hay un error de carga en el dispositivo USB conectado. Cuando sea seguro compruebe la compatibilidad con el cable USB y vuelva a intentarlo.<sup>*2</sup></b>	Aparece cuando se conecta un dispositivo de memoria no compatible. Desconecte el dispositivo. A continuación, apague el sistema de sonido y vuelva a encenderlo. No vuelva a conectar el dispositivo que originó el error.
<b>Versión no compatible<sup>*1</sup></b> <b>Versión no compatible<sup>*2</sup></b>	Aparece cuando se conecta un iPod no compatible. Si aparece cuando se conecta un iPod compatible, actualice el software del iPod a una versión más reciente.
<b>Reintentar conexión<sup>*1</sup></b> <b>Conectar reintentar<sup>*2</sup></b>	Aparece cuando el sistema no reconoce el iPod. Vuelva a conectar el iPod.
<b>Archivo irreproducible<sup>*1</sup></b> <b>Archivo no reproducible<sup>*2</sup></b>	Aparece cuando los archivos de la unidad de memoria USB están protegidos por copyright o tienen un formato no compatible. Este mensaje de error aparece durante unos tres segundos y, a continuación, comienza a reproducir la siguiente canción.
<b>Sin canción<sup>*1</sup></b> <b>No hay datos<sup>*2</sup></b>	<b>iPod</b> Aparece cuando el iPod está vacío. <b>Unidad de memoria USB</b> Aparece cuando la unidad de memoria USB está vacía o no hay archivos MP3, WMA, AAC ni WAV <sup>*2</sup> en la unidad. <b>iPod y unidad de memoria USB</b> Compruebe que el dispositivo contiene archivos compatibles.

\*1: Modelos con sistema de sonido con pantalla en color

\*2: Modelos con sistema de sonido con pantalla

Mensaje de error	Solución
<b>No compatible</b> <sup>*1, *2</sup>	Aparece cuando se conecta un dispositivo no compatible. Si aparece cuando se conecta un dispositivo compatible, conecte el dispositivo de nuevo.

\*1: Modelos con sistema de sonido con pantalla en color

\*2: Modelos con sistema de sonido con pantalla

#### Modelos con sistema de sonido con pantalla

## Android/aplicaciones

Si se produce un error durante el uso del sistema de sonido o las aplicaciones, podrían aparecer los siguientes mensajes de error. Si no consigue que desaparezca el mensaje de error, póngase en contacto con un concesionario.

Mensaje de error <sup>*1</sup>	Solución
<b>Lamentablemente, **** se ha detenido.</b>	Se ha producido un error en la app, seleccione <b>Aceptar</b> en la pantalla para cerrarla.
<b>**** no responde. ¿Desea cerrar?</b>	La aplicación no responde. Seleccione <b>Esperar</b> si puede esperar a que la aplicación responda. Si no responde incluso si sigue esperando, seleccione <b>OK</b> para cerrar y reiniciar la aplicación. Si el mensaje de error continúa, realice <b>Restablecimiento de datos de fábrica</b> . ➤ <b>Establecimiento de valores predeterminados para todos los ajustes</b> P. 429

\*1: \*\*\*\* son caracteres variables, que cambiarán según donde se produzca el error.

## iPod, iPhone y unidades de memoria USB compatibles

### Compatibilidad con modelos de iPod e iPhone

Modelo
iPod (5.ª generación)
iPod classic 80 GB/160 GB (2007)
iPod classic 120 GB (2008)
iPod classic 160 GB (2009)
iPod nano (1.ª a 7.ª generación) lanzado entre 2005 y 2012
iPod touch (1.ª a 5.ª generación) lanzado entre 2007 y 2012
iPhone 3G/iPhone 3GS/iPhone 4/iPhone 4s/iPhone 5/iPhone 5c*1/iPhone 5s*1/iPhone 6*1/ iPhone 6 Plus*1

\*1: Modelos con sistema de sonido con pantalla

### Unidades de memoria USB

- Conecte una unidad de memoria USB. Se recomienda usar una de 256 MB como mínimo.
- Puede que algunos reproductores de audio digital no sean compatibles.
- Es posible que algunas unidades de memoria USB (por ejemplo, un dispositivo con bloqueo de seguridad) no funcionen.
- Algunos archivos de software pueden impedir la reproducción de audio o la visualización de datos de texto.
- Es posible que algunas versiones de los formatos MP3, WMA, AAC o WAV\* no sean compatibles.

### Compatibilidad con modelos de iPod e iPhone

Es posible que este sistema no funcione con todas las versiones de software de estos dispositivos.

### Unidades de memoria USB

Los archivos de la unidad de memoria USB se reproducen en el orden en que se hayan grabado. Este orden puede ser diferente al que se muestra en el PC o el dispositivo.

Modelos con sistema de sonido con pantalla

**Dispositivos recomendados**

Medios	Unidad de memoria USB	
<b>Perfil (versión MP4)</b>	Nivel básico 3 (MPEG4-AVC), Nivel simple 5 (MPEG4)	
<b>Extensión de archivo (versión MP4)</b>	.mp4/.m4v	
<b>Códec de audio compatible</b>	AAC	MP3
<b>Códec de vídeo compatible</b>	MPEG4-AVC (H.264)	MPEG4 (ISO/IEC 14496 Parte 2)
<b>Velocidad de transferencia de bits</b>	10 Mbps (MPEG4-AVC)	8 Mbps (MPEG4)
<b>Tamaño máximo de la imagen</b>	720 x 576 píxeles	



Modelos con sistema de sonido con pantalla

## Información legal acerca de Apple CarPlay/Android Auto

### DECLARACIONES DE LICENCIA/RESPONSABILIDAD DEL MANUAL DEL PROPIETARIO

EL USO DE APPLE CARPLAY ESTÁ CONDICIONADO POR LA ACEPTACIÓN DE LAS CONDICIONES DE USO DE CARPLAY, INCLUIDAS COMO PARTE DE LAS CONDICIONES DE USO DE APPLE iOS. EN RESUMEN, LAS CONDICIONES DE USO DE CARPLAY EXIMEN A APPLE Y SUS PROVEEDORES DE SERVICIO DE CUALQUIER RESPONSABILIDAD SI LOS SERVICIOS NO SE EJECUTAN CORRECTAMENTE O SI SE CESAN, LIMITAN ESTRICTAMENTE EL RESTO DE RESPONSABILIDADES DE APPLE Y SUS PROVEEDORES DE SERVICIO, DESCRIBEN LA CLASE DE INFORMACIÓN DEL USUARIO (POR EJEMPLO, UBICACIÓN DEL VEHÍCULO, VELOCIDAD DEL VEHÍCULO Y ESTADO DEL VEHÍCULO) QUE APPLE Y SUS PROVEEDORES DE SERVICIO RECOPILAN Y ALMACENAN, Y REVELAN DETERMINADOS RIESGOS ASOCIADOS AL USO DE CARPLAY, INCLUIDA LA DISTRACCIÓN POTENCIAL DEL CONDUCTOR. CONSULTE EN LA POLÍTICA DE PRIVACIDAD DE APPLE LOS DETALLES SOBRE EL USO Y LA GESTIÓN QUE APPLE HACE DE LOS DATOS CARGADOS POR CARPLAY.

EL USO DE ANDROID AUTO ESTÁ SUJETO A LA ACEPTACIÓN DE LAS CONDICIONES DE USO DE ANDROID AUTO, QUE DEBERÁN ACEPTARSE CUANDO LA APLICACIÓN ANDROID AUTO SE DESCARGUE EN SU TELÉFONO ANDROID. EN RESUMEN, LAS CONDICIONES DE USO DE ANDROID AUTO EXIMEN A GOOGLE Y SUS PROVEEDORES DE SERVICIO DE CUALQUIER RESPONSABILIDAD SI LOS SERVICIOS NO SE EJECUTAN CORRECTAMENTE O SI SE CESAN, LIMITAN ESTRICTAMENTE EL RESTO DE RESPONSABILIDADES DE GOOGLE Y SUS PROVEEDORES DE SERVICIO, DESCRIBEN LA CLASE DE INFORMACIÓN DEL USUARIO (POR EJEMPLO, UBICACIÓN DEL VEHÍCULO, VELOCIDAD DEL VEHÍCULO Y ESTADO DEL VEHÍCULO) QUE GOOGLE Y SUS PROVEEDORES DE SERVICIO RECOPILAN Y ALMACENAN, Y REVELAN DETERMINADOS RIESGOS ASOCIADOS AL USO DE ANDROID AUTO, INCLUIDA LA DISTRACCIÓN POTENCIAL DEL CONDUCTOR. CONSULTE EN LA POLÍTICA DE PRIVACIDAD DE GOOGLE LOS DETALLES SOBRE EL USO Y LA GESTIÓN QUE GOOGLE HACE DE LOS DATOS CARGADOS POR ANDROID AUTO.

## RENUNCIA DE GARANTÍAS; LIMITACIÓN DE RESPONSABILIDAD





EL USUARIO RECONOCE Y ACEPTA EXPRESAMENTE QUE EL USO DE APPLE CARPLAY O ANDROID AUTO (EN ADELANTE, "LAS APLICACIONES") SE REALIZA BAJO SU RIESGO EXCLUSIVO Y QUE ASUME TODOS LOS RIESGOS EN RELACIÓN A LA CALIDAD SATISFACTORIA, RENDIMIENTO, PRECISIÓN Y ESFUERZO EN LA MEDIDA PERMITIDA POR LA LEGISLACIÓN APLICABLE, Y QUE LAS APLICACIONES Y LA INFORMACIÓN SOBRE LAS APLICACIONES SE OFRECE "TAL CUAL" Y "SEGÚN DISPONIBILIDAD" CON TODOS LOS ERRORES Y SIN GARANTÍA DE NINGÚN TIPO. IGUALMENTE, POR EL PRESENTE HONDA RENUNCIA A TODA GARANTÍA Y CONDICIÓN RESPECTO A LAS APLICACIONES E INFORMACIÓN SOBRE LAS APLICACIONES, YA SEAN EXPRESAS, IMPLÍCITAS O LEGALES, ENTRE OTRAS, LAS GARANTÍAS IMPLÍCITAS O LAS CONDICIONES DE COMERCIALIZACIÓN, CALIDAD SATISFACTORIA, IDONEIDAD PARA UN FIN CONCRETO, PRECISIÓN, PLENO USO Y DISFRUTE Y NO INCUMPLIMIENTO DE NINGÚN DERECHO DE TERCEROS. NINGUNA INFORMACIÓN ORAL O ESCRITA NI ASESORAMIENTO OFRECIDOS POR HONDA O UN REPRESENTANTE AUTORIZADO CONSTITUIRÁN UNA GARANTÍA. COMO EJEMPLOS, Y SIN LIMITACIÓN, HONDA RENUNCIA A CUALQUIER GARANTÍA RELATIVA A LA PRECISIÓN DE LOS DATOS OFRECIDOS POR LAS APLICACIONES, COMO LA EXACTITUD DE LAS DIRECCIONES, LA DURACIÓN ESTIMADA DEL TRAYECTO, LOS LÍMITES DE VELOCIDAD, LAS CONDICIONES DE LAS CARRETERAS, LAS NOTICIAS, EL TIEMPO, EL TRÁFICO U OTRO CONTENIDO OFRECIDO POR APPLE, GOOGLE, SUS FILIALES U OTROS PROVEEDORES; HONDA NO OFRECE NINGUNA GARANTÍA FRENTE A LA PÉRDIDA DE DATOS DE LA APLICACIÓN, QUE PODRÍAN PERDERSE EN CUALQUIER MOMENTO; HONDA NO GARANTIZA QUE LAS APLICACIONES NI LOS SERVICIOS OFRECIDOS POR ELAS SE PROPORCIONEN EN TODO MOMENTO NI QUE ESTOS SERVICIOS VAYAN A ESTAR DISPONIBLES EN ALGÚN LUGAR O EN ALGÚN MOMENTO CONCRETOS. POR EJEMPLO, LOS SERVICIOS PODRÍAN SUSPENDERSE O INTERRUPTIRSE SIN NOTIFICACIÓN PREVIA POR RAZONES DE REPARACIÓN, MANTENIMIENTO, SOLUCIONES DE SEGURIDAD, ACTUALIZACIONES, ETC., LOS SERVICIOS PODRÍAN NO ESTAR DISPONIBLES EN SU ÁREA O UBICACIÓN, ETC. ADEMÁS, EL USUARIO COMPRENDE QUE LOS CAMBIOS EN LA TECNOLOGÍA DE TERCEROS O LAS NORMATIVAS PODRÍAN PROVOCAR QUE LOS SERVICIOS O LAS APLICACIONES QUEDEN OBSOLETOS O INUTILIZABLES.

EN LA MEDIDA PERMITIDA POR LA LEY, EN NINGÚN CASO HONDA NI SUS FILIALES SERÁN RESPONSABLES DE LESIONES PERSONALES, NI DAÑOS INCIDENTALES, DERIVADOS, ESPECIALES, INDIRECTOS NI DE NINGÚN TIPO, ENTRE OTROS, DAÑOS POR LUCRO CESANTE, PÉRDIDA O DAÑOS EN LOS DATOS, ERROR DE TRANSMISIÓN O RECEPCIÓN DE DATOS, INTERRUPTIÓN DE LA ACTIVIDAD COMERCIAL O CUALQUIER OTRO DAÑO O PÉRDIDA COMERCIAL, DERIVADOS O RELACIONADOS CON LAS APLICACIONES O EL USO O LA INCAPACIDAD DE USO DE LAS APLICACIONES O LA INFORMACIÓN SOBRE LAS MISMAS, QUE OBEDEZCAN A CUALQUIER CAUSA, CON INDEPENDENCIA DE LA NATURALEZA DE LA RESPONSABILIDAD (CONTRACTUAL, EXTRA CONTRACTUAL O CUALQUIER OTRA) INCLUSO SI HONDA HUBIERA TENIDO CONOCIMIENTO DE LA POSIBILIDAD DE TALES DAÑOS. ALGUNAS REGIONES Y JURISDICCIONES PODRÍAN NO PERMITIR LA EXCLUSIÓN O LIMITACIÓN DE RESPONSABILIDAD POR DAÑOS, POR LO QUE TALES LIMITACIONES Y EXCLUSIONES PODRÍAN NO APLICARSE EN SU CASO. LAS LIMITACIONES ANTERIORES SE APLICARÁN INCLUSO SI LA COMPENSACIÓN ANTERIORMENTE INDICADA NO SATISFACE SU PROPÓSITO ESENCIAL.

## Acerca de las licencias de código abierto

Para ver la información sobre las licencias de código abierto, siga estos pasos.

### Modelos con sistema de sonido con pantalla en color

1. Pulse el botón **MENU/CLOCK**.
2. Gire  para seleccionar **Configuración** y, a continuación, pulse .
3. Gire  para seleccionar **Licencias OSS** y, a continuación, pulse .

### Modelos con sistema de sonido con pantalla

1. Pulse el botón .
2. Seleccione **Ajustes**.
3. Seleccione **Sistema**.
4. Seleccione la pestaña **Otros**.
5. Seleccione **Información detallada**.
6. Seleccione **Información acerca del dispositivo**.
7. Seleccione **Información legal**.
8. Seleccione **Licencias de código abierto**.

### ►► Acerca de las licencias de código abierto

#### Modelos con sistema de sonido con pantalla en color

LICENCIA: Copyright © 2001 Bob Trower, Trantor Standard Systems Inc.

Por el presente se otorga permiso, sin cargo alguno, a toda persona que obtenga una copia de este software y los archivos de documentación relacionados (en adelante, el "Software") para usar el Software sin ningún tipo limitación, entre otros, con derechos para usar, copiar, modificar, combinar, publicar, distribuir, otorgar conforme a sublicencia o vender copias del Software, y permitir hacer lo mismo a las personas a las que se les proporciona el Software, conforme a las siguientes condiciones:

El anterior aviso de copyright y este aviso de permiso deben incluirse en todas las copias o partes importantes del Software.

EL SOFTWARE SE PROPORCIONA "TAL CUAL", SIN GARANTÍAS DE NINGÚN TIPO, EXPRESAS NI IMPLÍCITAS, ENTRE OTRAS LAS GARANTÍAS DE COMERCIALIZACIÓN, IDONEIDAD PARA UN FIN CONCRETO Y NO INCUMPLIMIENTO. EN NINGÚN CASO, LOS AUTORES O TITULARES DEL COPYRIGHT RESPONDERÁN FRENTE A RECLAMACIONES, DAÑOS U OTRAS RESPONSABILIDADES, YA SEA POR NATURALEZA CONTRACTUAL, EXTRA CONTRACTUAL O DE OTRO TIPO, DERIVADAS O RELACIONADAS CON EL SOFTWARE, EL USO U OTRAS OPERACIONES REALIZADAS CON EL SOFTWARE.

## Información de licencia\*

### ■ DTS

Para obtener información sobre las patentes de DTS, consulte <http://patents.dts.com>.

Fabricado conforme a licencia de DTS Licensing Limited. DTS, el símbolo, y la combinación de DTS y el símbolo son marcas comerciales registradas, y Digital Surround y Neural Surround son marcas comerciales de DTS, Inc. © DTS, Inc. Todos los derechos reservados.



## Modelos con sistema de sonido con pantalla en color

Utilice la pantalla de audio/información para personalizar determinadas funciones.

### ■ Personalización

Mientras el vehículo se encuentra detenido por completo con el interruptor de encendido en la posición de CONTACTO **II**, pulse el botón **MENU/CLOCK** y, a continuación, seleccione **Configuración**. Para personalizar la configuración del teléfono, pulse el botón **☎** y, a continuación, seleccione **Config. teléfono**.

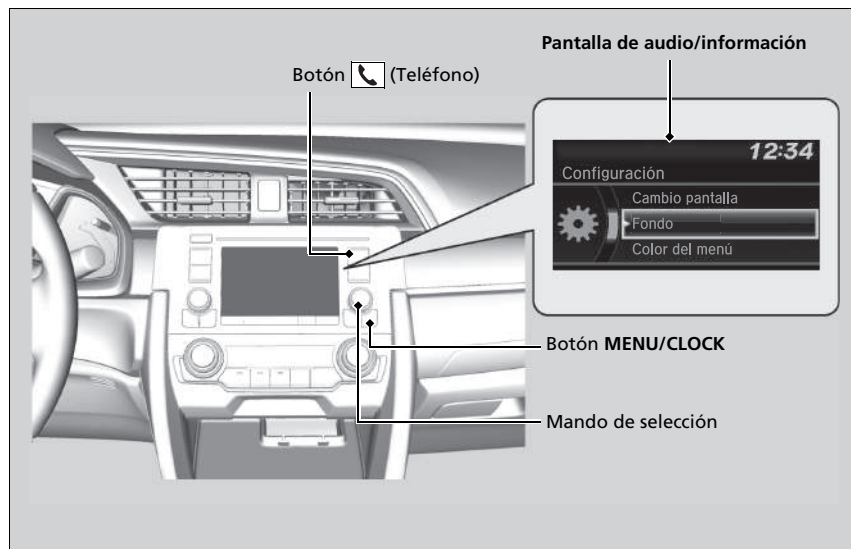

### » Funciones configurables

Cuando se personalizan los ajustes:

- Asegúrese de que el vehículo está detenido por completo.

#### Modelos con transmisión variable continua

- Cambie a la posición **P**.

#### Modelos con transmisión manual

- Accione el freno de estacionamiento.

### » Personalización

Estas indicaciones muestran cómo utilizar el mando de selección.

Gire para seleccionar.

Pulse para confirmar.

## ■ Flujo de personalización

Pulse el botón MENU/CLOCK.

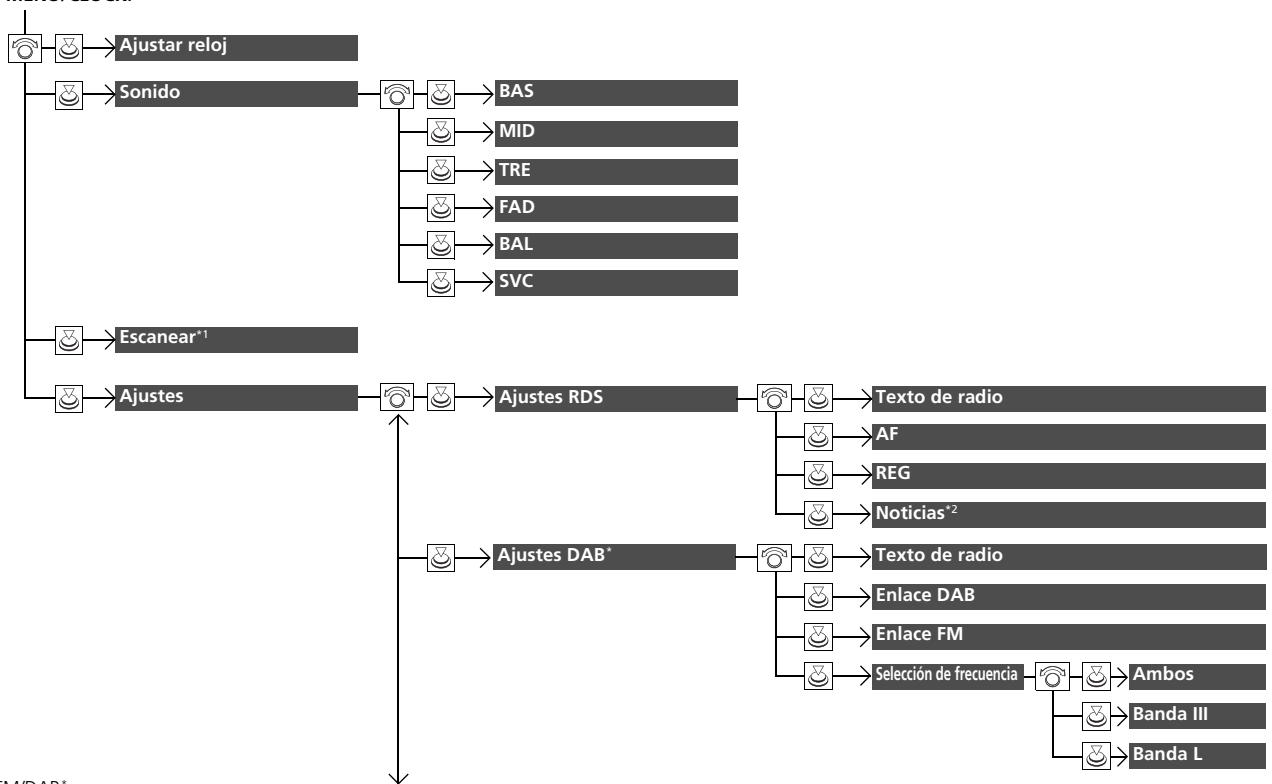



\*1: Modo AM/FM/DAB\*

\*2: Excepto en el modo AM/FM/DAB\*

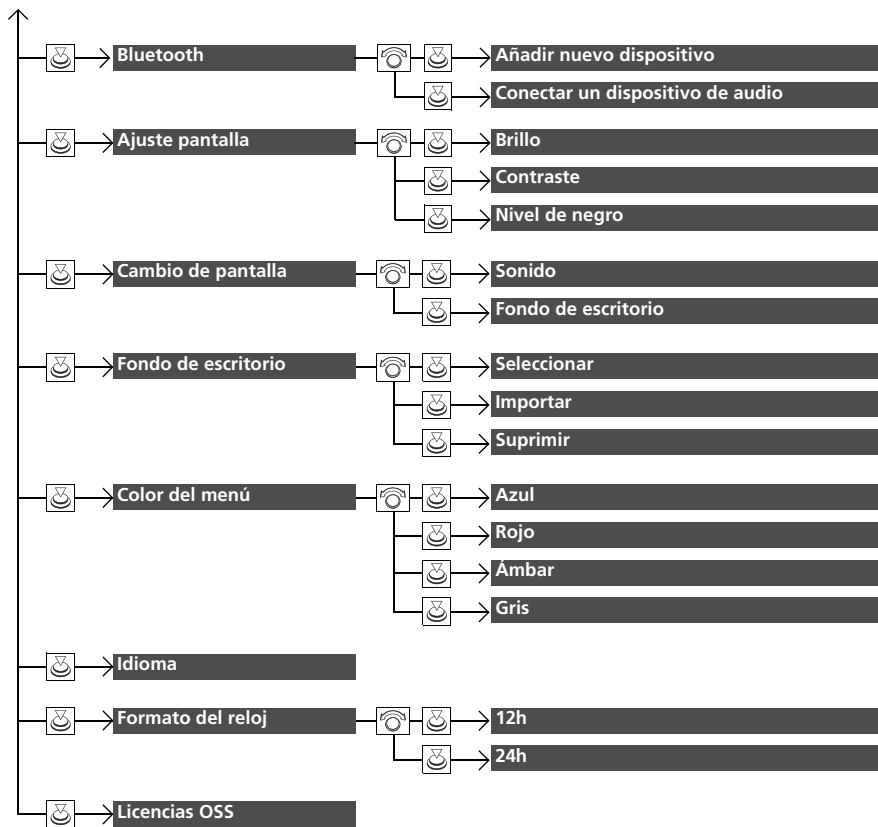
\* No disponible en todos los modelos



Pulse el botón  y gire  para seleccionar **Config. teléfono** y, a continuación, pulse .

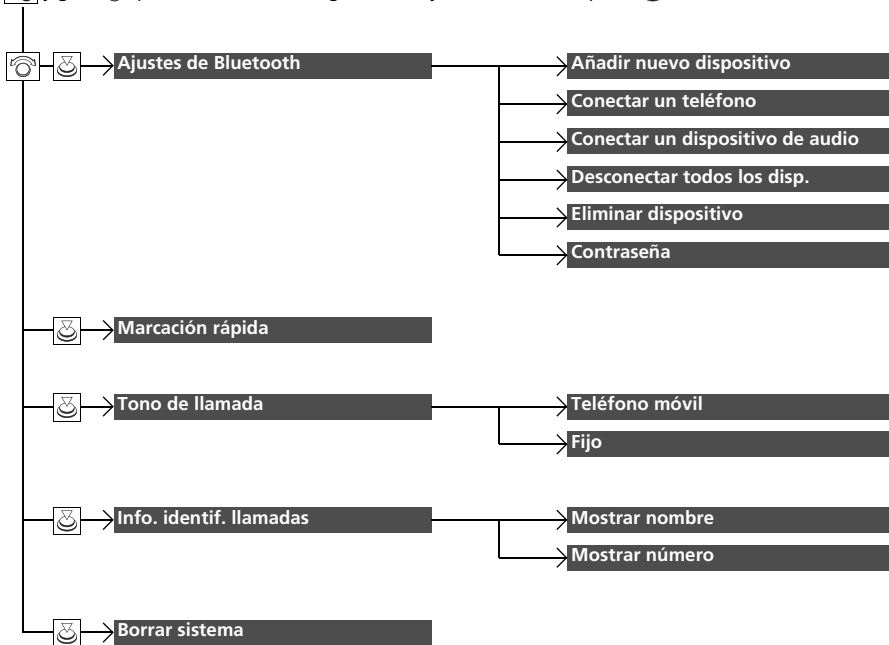



■ Lista de opciones configurables

Grupo de configuración	Funciones configurables	Descripción	Ajustes seleccionables	
<b>Ajustar reloj</b>		Ajusta el reloj. 🔧 <b>Reloj</b> P. 186	—	
	<b>Sonido</b>	<b>BAS</b>		
<b>MID</b>				
<b>TRE</b>		Regula los ajustes de los altavoces del sistema de sonido. 🔧 <b>Ajuste del sonido</b> P. 295	—	
<b>FAD</b>				
<b>BAL</b>				
<b>SVC</b>				
<b>Modo AM/FM/DAB*</b>	Selecciona el modo de búsqueda.			—
<b>Ajustes</b>	<b>Escanear</b>	🔧 <b>Escanear</b> P. 302, 304		
	<b>Ajustes RDS</b>	<b>Texto de radio</b>	Muestra la información de texto de radio de la emisora RDS seleccionada.	Activado/Desactivado*1
		<b>AF</b>	Se enciende y apaga para cambiar automáticamente la frecuencia del mismo programa a medida que se cambia de región.	Activado*1/Desactivado
		<b>REG</b>	Se enciende y apaga para mantener las mismas emisoras dentro de esa región aunque se debilite la señal.	Activado*1/Desactivado
		<b>Noticias</b>	Se enciende y apaga para sintonizador automáticamente el programa de noticias.	Activado/Desactivado*1

\*1: Ajuste predeterminado

Grupo de configuración	Funciones configurables	Descripción	Ajustes seleccionables
<b>Ajustes DAB*</b>	<b>Texto de radio</b>	Muestra la información de texto de radio de la emisora DAB seleccionada.	Activado/Desactivado* <sup>1</sup>
	<b>Enlace DAB</b>	Selecciona si el sistema buscará automáticamente la misma emisora entre los grupos y se conecta a ella.	Activado* <sup>1</sup> /Desactivado
	<b>Enlace FM</b>	Selecciona si el sistema buscará la misma emisora en la banda FM y se conectará automáticamente a la banda.	Activado* <sup>1</sup> /Desactivado
	<b>Selección de frecuencia</b>	Selecciona bandas específicas para reducir el tiempo de actualización de las listas y de búsqueda de emisoras.	<b>Ambos*<sup>1</sup>/Banda III/ Banda L</b>
<b>Ajustes Bluetooth</b>	<b>Añadir nuevo dispositivo</b>	Vincula un teléfono nuevo al HFT, edita y borra un teléfono vinculado y crea un código para un teléfono vinculado. ► <b>Configurar teléfono</b> P. 436	—
	<b>Conectar un dispositivo de audio</b>	Conecta, desconecta o vincula un dispositivo de sonido <i>Bluetooth</i> ® a HFT.	—
<b>Ajuste pantalla</b>	<b>Brillo</b>	cambia el brillo de la pantalla de audio/información.	—
	<b>Contraste</b>	Cambia el contraste de la pantalla de audio/información.	—
	<b>Nivel de negro</b>	Cambia el nivel de negro de la pantalla de audio/información.	—

\*1: Ajuste predeterminado

Grupo de configuración	Funciones configurables	Descripción	Ajustes seleccionables
Ajustes	<b>Cambio de pantalla</b>	Cambia el tipo de pantalla.	<b>Audio<sup>*1</sup>/Fondo</b>
	<b>Seleccionar</b>	Cambia el tipo de fondo.	<b>Reloj<sup>*1</sup>/Imagen 1/ Imagen 2/Imagen 3</b>
	<b>Fondo de escritorio</b>	Permite importar un archivo de imagen para usarlo como nuevo fondo de pantalla. <b>📁 Configuración del fondo de pantalla</b> P. 293	—
	<b>Importar</b>	Permite eliminar un archivo de imagen para fondo de pantalla.	<b>Imagen 1<sup>*1</sup>/Imagen 2/ Imagen 3</b>
	<b>Suprimir</b>	Cambia el color de fondo de la pantalla de audio/información.	<b>Azul<sup>*1</sup>/Rojo/Ámbar/Gris</b>
	<b>Color del menú</b>	Permite cambiar el idioma de la pantalla.	<b>Inglés<sup>*1</sup> o turco<sup>*1</sup>;</b> Vea otros idiomas que se pueden seleccionar en la pantalla.
	<b>Idioma</b>	Selecciona la visualización de reloj digital de 12H a 24H.	<b>12h<sup>*1</sup>/24h</b>
<b>Formato del reloj</b>	Muestra la información legal.	—	
<b>Licencias OSS</b>			

\*1: Ajuste predeterminado

Grupo de configuración	Funciones configurables	Descripción	Ajustes seleccionables
<b>Config. teléfono</b>	<b>Añadir nuevo dispositivo</b>	Vincula un teléfono nuevo al HFT. ► <b>Configurar teléfono</b> P. 436	—
	<b>Conectar un teléfono</b>	Vincula un teléfono nuevo o conecta un teléfono vinculado al HFT. ► <b>Configurar teléfono</b> P. 436	—
	<b>Ajustes de Bluetooth</b>		
	<b>Conectar un dispositivo de audio</b>	Conecta un dispositivo de sonido <i>Bluetooth</i> ® al HFT.	—
	<b>Desconectar todos los disp.</b>	Desconecta un teléfono vinculado del HFT.	—
	<b>Eliminar dispositivo</b>	Borra un teléfono vinculado.	—
	<b>Contraseña</b>	Introduce y modifica el código de un teléfono vinculado.	—
	<b>Marcación rápida</b>	Edita, agrega o borra una entrada de marcación rápida. ► <b>Marcación rápida</b> P. 445	—
	<b>Tono de llamada</b>	Selecciona un tono de llamada fijo o el tono del teléfono móvil conectado.	<b>Teléfono móvil</b> <sup>*1</sup> / <b>Fijo</b>
	<b>Info. identif. llamadas</b>	Permite priorizar el nombre o número de teléfono de la persona que llama como identificación de las llamadas.	<b>Mostrar nombre</b> <sup>*1</sup> / <b>Mostrar número</b>
<b>Borrar sistema</b>	Cancela/restablece todos los elementos personalizados del grupo de <b>Config. teléfono</b> .	—	



\*1: Ajuste predeterminado

# Funciones configurables

## Modelos con sistema de sonido con pantalla

Utilice la pantalla de audio/información para personalizar determinadas funciones.

### ■ Personalización

Mientras el vehículo se encuentra detenido por completo con el interruptor de encendido en la posición de CONTACTO \*1, pulse el botón  y **Ajustes**. A continuación, seleccione un elemento de ajuste.

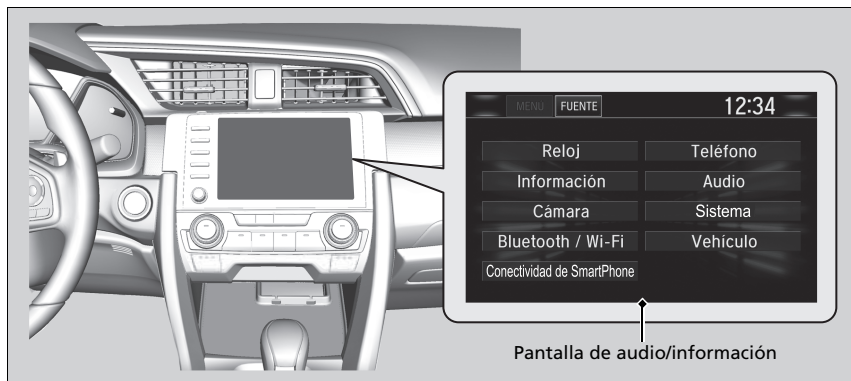

## » Funciones configurables

Cuando se personalizan los ajustes:

- Asegúrese de que el vehículo está detenido por completo.

### Modelos con transmisión variable continua

- Cambie a la posición .

### Modelos con transmisión manual

- Accione el freno de estacionamiento.

Para personalizar la información de las características, consulte lo siguiente.

- » **Flujo de personalización** P. 397
- » **Lista de opciones configurables** P. 405

\*1: Los modelos con sistema de acceso sin llave tienen un botón **ENGINE START/STOP** en lugar de un interruptor de encendido.

■ Flujo de personalización

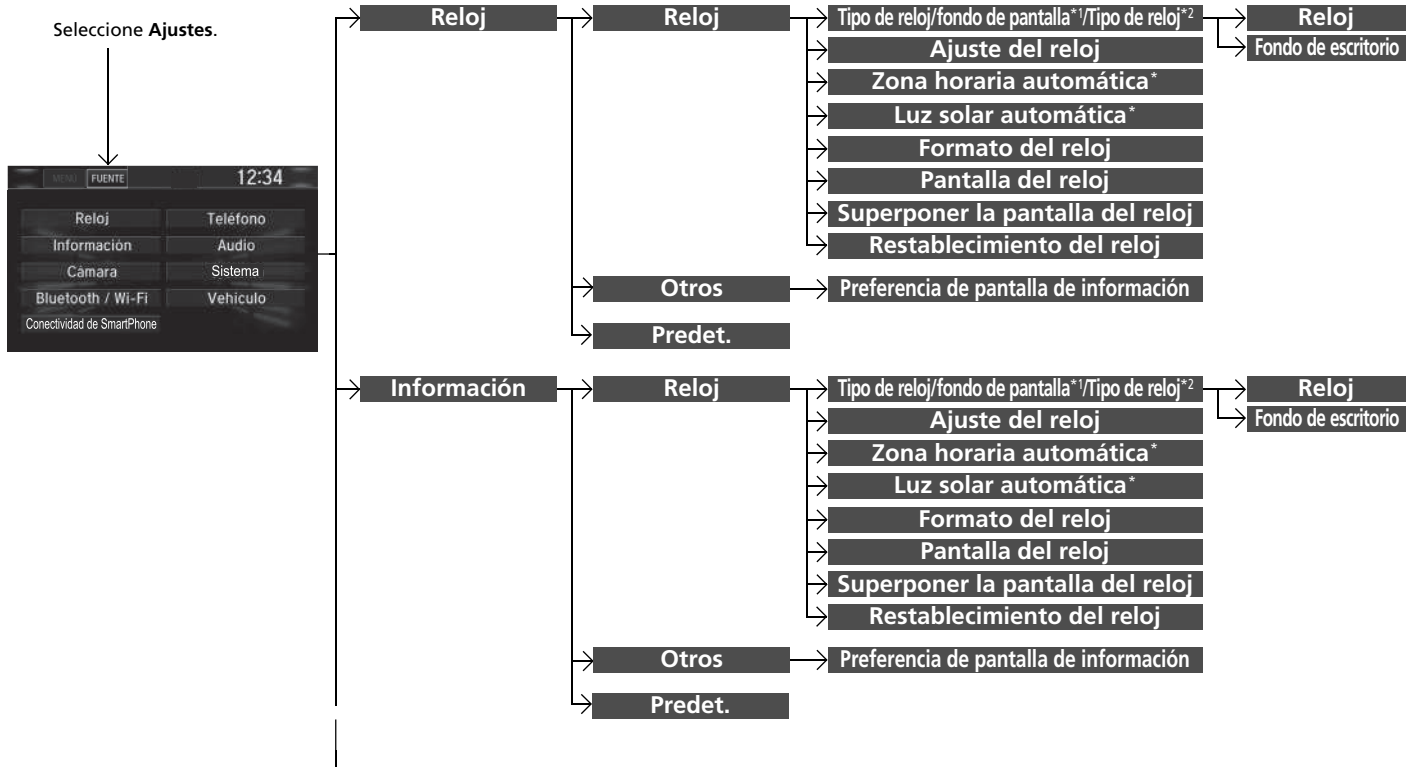

\*1: No aparece cuando se cambia el diseño de interfaz de la pantalla.  
 \*2: Solo aparece cuando se cambia el diseño de la interfaz de la pantalla.

\* No disponible en todos los modelos

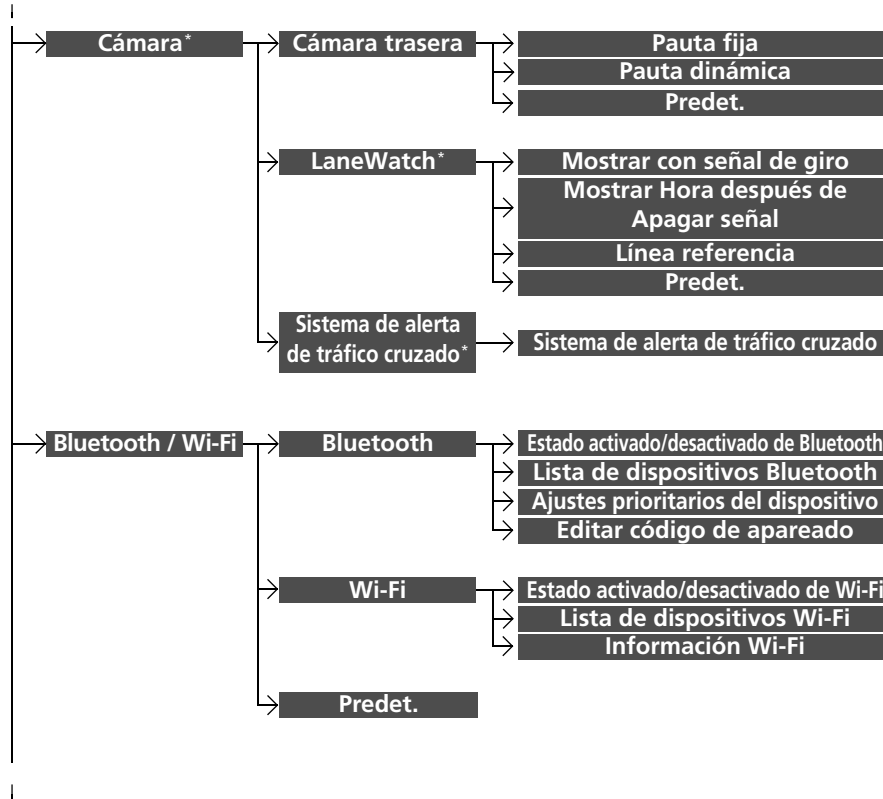

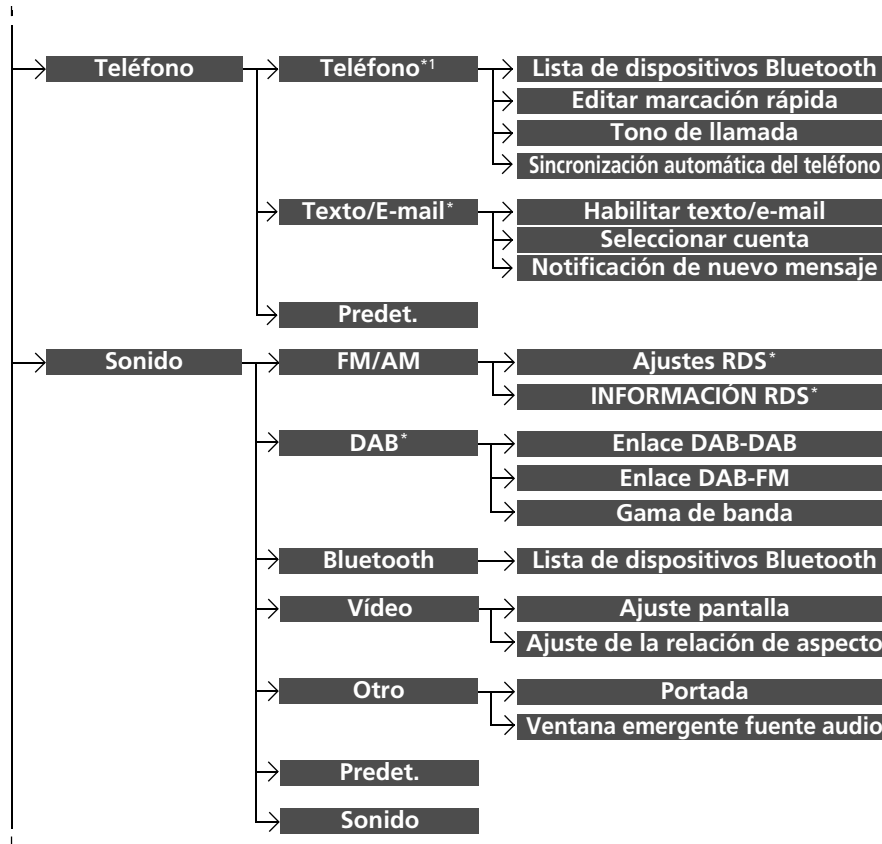

\*1: La pestaña **Teléfono** se muestra en función de los modelos.

\* No disponible en todos los modelos



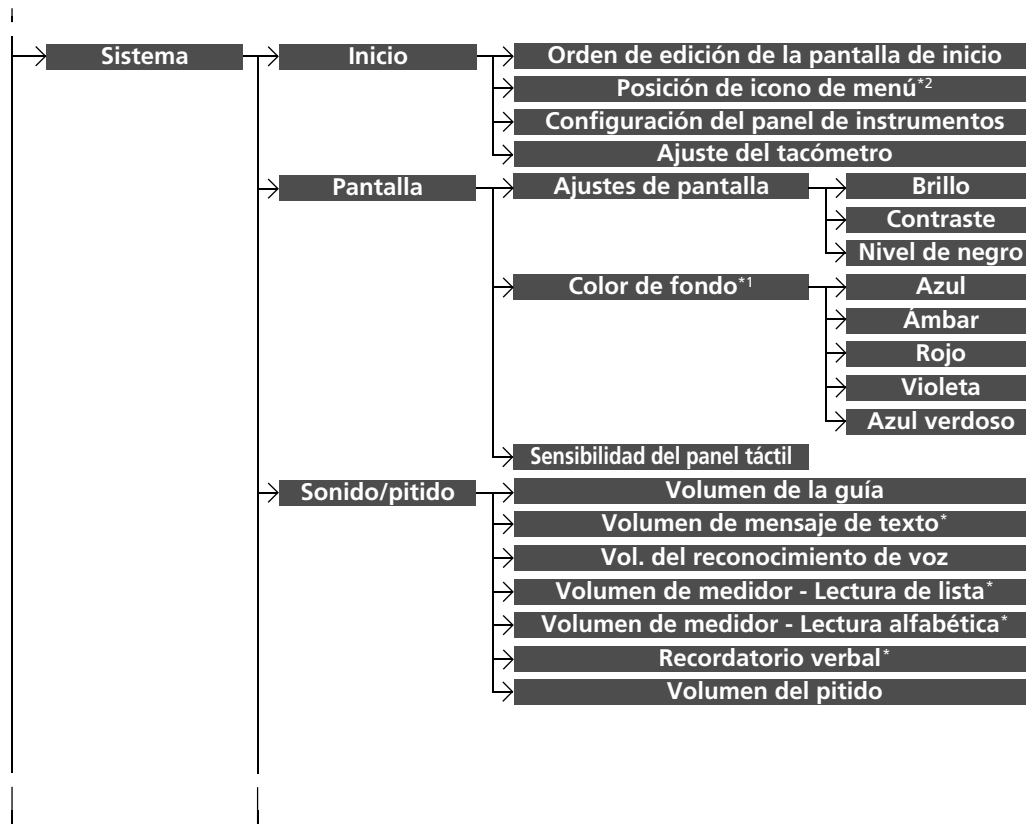

\*1: No aparece cuando se cambia el diseño de interfaz de la pantalla.

\*2: Solo aparece cuando se cambia el diseño de la interfaz de la pantalla.

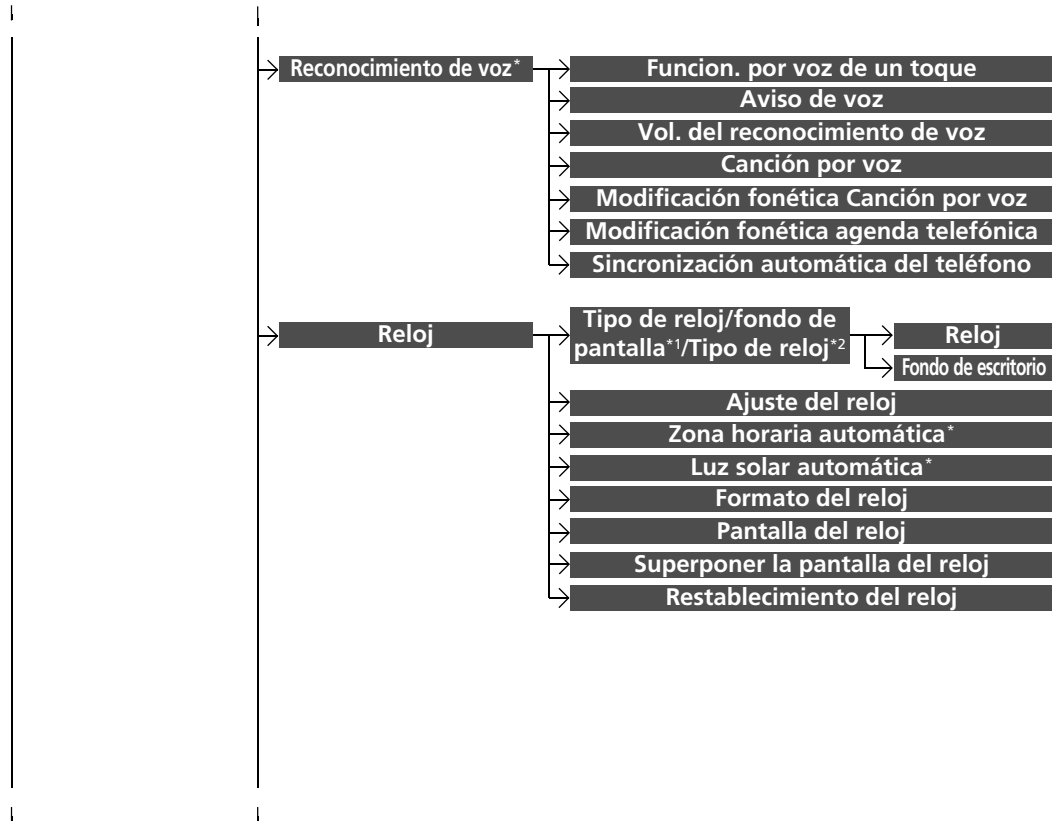

\*1: No aparece cuando se cambia el diseño de interfaz de la pantalla.

\*2: Solo aparece cuando se cambia el diseño de la interfaz de la pantalla.

\* No disponible en todos los modelos

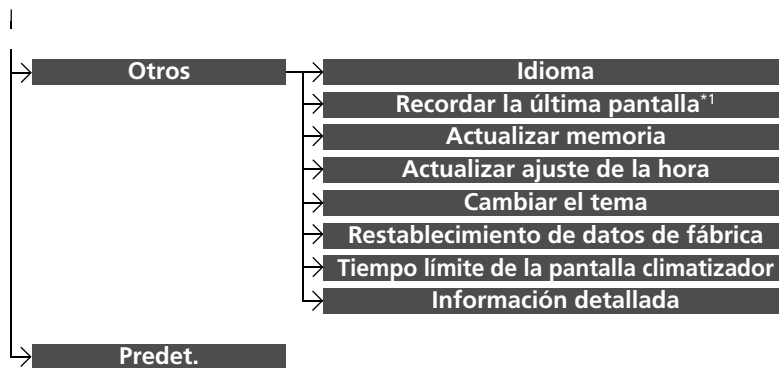

\*1 : No aparece cuando se cambia el diseño de interfaz de la pantalla.

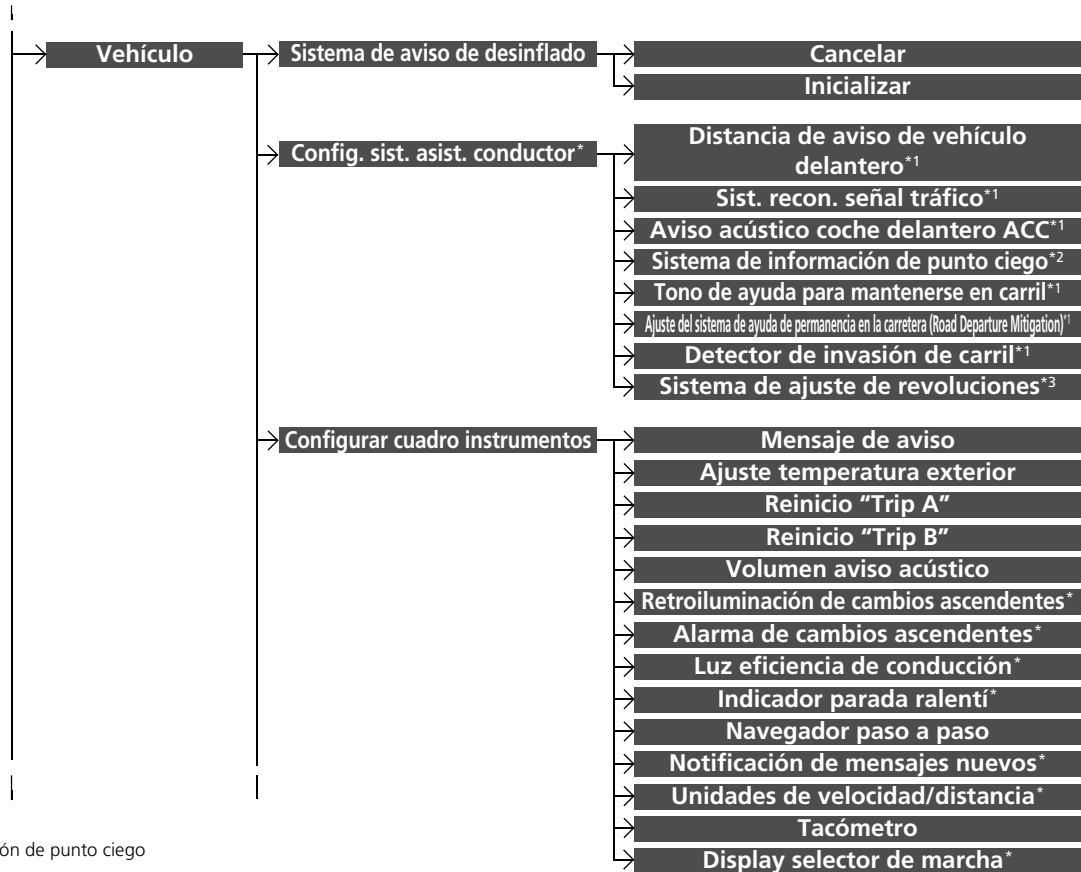

\*1: Modelos con CMBS

\*2: Modelos con sistema de información de punto ciego

\*3: Modelos con motor de 2,0 L

\* No disponible en todos los modelos

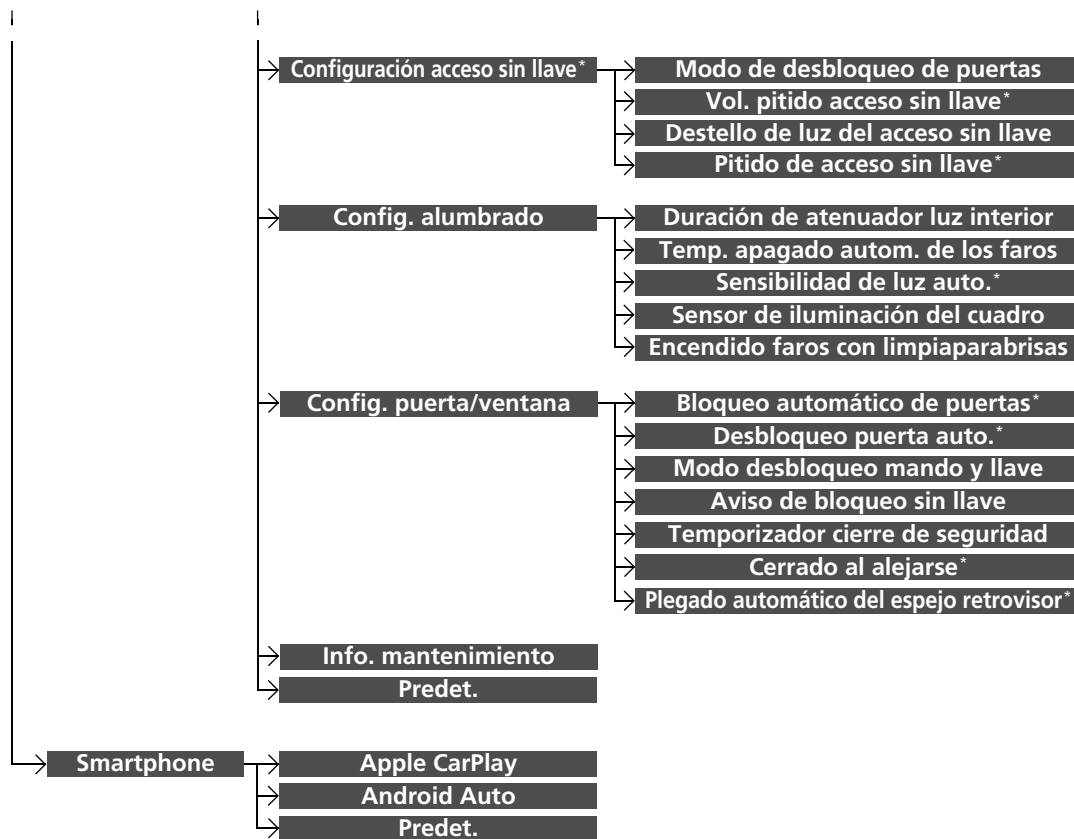

■ Lista de opciones configurables

Grupo de configuración	Funciones configurables	Descripción	Ajustes seleccionables
Reloj	Tipo de reloj/ fondo de pantalla*1/ Tipo de reloj*2	Reloj <hr/> Fondo de escritorio	Consulte <b>Información</b> en P. 406
	Ajuste del reloj		
	Zona horaria automática *		
	Luz solar automática *		
	Formato del reloj		
	Pantalla del reloj		
	Superponer la pantalla del reloj		
	Restablecimiento del reloj		
Otros	Preferencia de pantalla de información		
Predet.		Cancela/restaura todos los elementos personalizados del grupo de ajustes del <b>Reloj</b> a los valores predeterminados.	<b>Sí/No</b>

\*1: No aparece cuando se cambia el diseño de interfaz de la pantalla.

\*2: Solo aparece cuando se cambia el diseño de la interfaz de la pantalla.

\* No disponible en todos los modelos

Grupo de configuración	Funciones configurables	Descripción	Ajustes seleccionables	
Información	Reloj	<b>Tipo de reloj/ fondo de pantalla<sup>*2/</sup> Tipo de reloj<sup>*3</sup></b>	<p><b>Reloj</b> Cambia el tipo de visualización del reloj.</p> <p><b>Fondo de escritorio</b></p> <ul style="list-style-type: none"> <li>• Cambia el tipo de fondo.</li> <li>• Permite importar un archivo de imagen para usarlo como nuevo fondo de pantalla.</li> <li>• Permite eliminar un archivo de imagen para fondo de pantalla.</li> </ul>	<p><b>Analógico/Digital<sup>*1/</sup>/Digital pequeño/Desactivado</b></p> <p><b>En blanco/Galaxia<sup>*1/</sup>/Metálico</b></p>
		<b>Ajuste del reloj</b>	Ajusta el reloj.	—
		<b>Zona horaria automática*</b>	Ajusta automáticamente el reloj al conducir por distintas zonas horarias.	<b>Activado<sup>*1/</sup>/Desactivado</b>
		<b>Luz solar automática*</b>	Seleccione <b>Activado</b> para que el GPS automáticamente ajuste el reloj al horario de verano. Seleccione <b>Desactivado</b> para cancelar esta función.	<b>Activado<sup>*1/</sup>/Desactivado</b>
		<b>Formato del reloj</b>	Selecciona la visualización de reloj digital de 12H a 24H.	<b>12H<sup>*1/</sup>/24H</b>
		<b>Pantalla del reloj</b>	Selecciona si se activa la visualización del reloj.	<b>Activado<sup>*1/</sup>/Desactivado</b>
		<b>Superponer la pantalla del reloj</b>	cambia la disposición de la visualización del reloj.	<b>Superior derecho<sup>*1/</sup>/Superior izquierdo/Inferior derecho/Inferior izquierdo/Desactivado</b>
		<b>Restablecimiento del reloj</b>	Restaura los ajustes del reloj a los valores predeterminados de fábrica.	<b>Sí/No</b>

\*1: Ajuste predeterminado

\*2: No aparece cuando se cambia el diseño de interfaz de la pantalla.

\*3: Solo aparece cuando se cambia el diseño de la interfaz de la pantalla.

\* No disponible en todos los modelos

Grupo de configuración	Funciones configurables	Descripción	Ajustes seleccionables
<b>Información</b>	<b>Otros</b>	<p>Preferencia de pantalla de información</p> <p>Selecciona el menú superior cuando seleccione <b>Información</b>.</p> <ul style="list-style-type: none"> <li>• <b>Información arriba:</b> se abre un menú pequeño.</li> <li>• <b>Menú de información:</b> se abre un menú completo.</li> <li>• <b>Desactivado:</b> no se abre ningún menú.</li> </ul>	<b>Información arriba/ Menú de información*1/ Desactivado</b>
	<b>Predet.</b>	<p>Cancela/restaura todos los elementos personalizados en el grupo de ajustes de <b>Información</b> a los valores predeterminados.</p>	<b>Sí/No</b>

\*1: Ajuste predeterminado



Grupo de configuración	Funciones configurables	Descripción	Ajustes seleccionables	
Cámara*	Cámara trasera	<b>Pauta fija</b> Selecciona si las líneas de guía fijas se activan en el monitor de la cámara trasera. ➤ <b>Cámara trasera con múltiples vistas</b> * P. 653	<b>Activado</b> *1/ <b>Desactivado</b>	
		<b>Pauta dinámica</b> Selecciona si las líneas de guía se ajustarán al movimiento del volante. ➤ <b>Cámara trasera con múltiples vistas</b> * P. 653	<b>Activado</b> *1/ <b>Desactivado</b>	
		<b>Predet.</b> Cancela/restaura todos los elementos personalizados del grupo de ajustes de <b>Cámara trasera</b> a los valores predeterminados.	<b>Sí/No</b>	
	LaneWatch*	<b>Mostrar con señal de giro</b> Selecciona si se enciende la pantalla LaneWatch cuando mueve la palanca de intermitentes para indicar un giro a la izquierda.	<b>Activado</b> *1/ <b>Desactivado</b>	
		<b>Mostrar Hora después de Apagar señal</b> Cambia el tiempo que la pantalla LaneWatch permanece encendida después de volver la palanca de intermitentes al centro.	<b>0 segundos</b> *1/ <b>2 segundos</b>	
		<b>Línea referencia</b> Selecciona si las líneas de referencia se encienden en la pantalla LaneWatch.	<b>Activado</b> *1/ <b>Desactivado</b>	
		<b>Predet.</b> Cancela/restaura todos los elementos personalizados del grupo <b>LaneWatch</b> a los valores predeterminados.	<b>Sí/No</b>	
	Sistema de alerta de tráfico cruzado*	<b>Sistema de alerta de tráfico cruzado</b>	Activa y desactiva el sistema de alerta de tráfico cruzado.	<b>Activado</b> *1/ <b>Desactivado</b>



\*1: Ajuste predeterminado

Grupo de configuración	Funciones configurables	Descripción	Ajustes seleccionables		
Bluetooth / Wi-Fi	Bluetooth	<b>Estado activado/ desactivado de Bluetooth</b>	Cambia el estado de <i>Bluetooth</i> ®.	<b>Activado*<sup>1</sup>/ Desactivado</b>	
		<b>Lista de dispositivos Bluetooth</b>	Vincula un nuevo teléfono al HFT, edita o borra un teléfono vinculado. <input checked="" type="checkbox"/> <b>Configurar teléfono</b> P. 459	—	
		<b>Ajustes prioritarios del dispositivo</b>	<b>Estado de prioridad activado/ desactivado</b>	Activa o desactiva el sistema para que establezca una conexión automática con un dispositivo <i>Bluetooth</i> ® al que se le ha dado prioridad.	<b>Activado/ Desactivado*<sup>1</sup></b>
			<b>Sonido</b>	Selecciona el dispositivo prioritario en lugar de otros dispositivos de audio vinculados.	—
			<b>Teléfono</b>	Selecciona el dispositivo prioritario en lugar de otros teléfonos vinculados.	—
		<b>Editar código de apareado</b>	Edita un código de apareado. <input checked="" type="checkbox"/> <b>Para cambiar el ajuste del código de apareado</b> P. 460	<b>Aleatorio/Fijo*<sup>1</sup></b>	

\* 1: Ajuste predeterminado

Grupo de configuración	Funciones configurables	Descripción	Ajustes seleccionables	
<b>Bluetooth / Wi-Fi</b>	<b>Wi-Fi</b>	<b>Estado activado/ desactivado de Wi-Fi</b>	Cambia el modo Wi-Fi.	<b>Activado/ Desactivado</b> *1
		<b>Lista de dispositivos Wi-Fi</b>	Conecta, desconecta o borra el dispositivo Wi-Fi.	—
		<b>Información Wi-Fi</b>	Muestra la información Wi-Fi de la unidad.	—
	<b>Predet.</b>	Cancela/reajusta todos los elementos personalizados del grupo de <b>Bluetooth / Wi-Fi</b> a los valores predeterminados.	<b>Sí/No</b>	

\*1: Ajuste predeterminado

Grupo de configuración	Funciones configurables	Descripción	Ajustes seleccionables	
<b>Teléfono</b>	<b>Lista de dispositivos Bluetooth</b>	Vincula un nuevo teléfono al HFT, conecta o desconecta un teléfono vinculado.  <b>Configurar teléfono</b> P. 459	—	
	<b>Editar marcación rápida</b>	Edita, agrega o borra una entrada de marcación rápida.  <b>Marcación rápida</b> P. 465	—	
	<b>Tono de llamada</b>	Selecciona un tono de llamada fijo o el tono del teléfono móvil conectado.	<b>Fijo/Teléfono móvil</b> <sup>*1</sup>	
	<b>Sincronización automática del teléfono</b>	Establece que los datos de la agenda y del historial de llamadas se importarán automáticamente cuando el teléfono esté vinculado con HFT.	<b>Activado</b> <sup>*1</sup> / <b>Desactivado</b>	
	<b>Habilitar texto/e-mail</b>	Activa y desactiva la función de mensaje de texto/ correo electrónico.	<b>Activado</b> <sup>*1</sup> / <b>Desactivado</b>	
	<b>Texto/E-mail</b> <sup>*</sup>	<b>Seleccionar cuenta</b>	Selecciona una cuenta de mensajes de texto o correo electrónico.	—
		<b>Notificación de nuevo mensaje</b>	Selecciona si se abrirá una alerta en la pantalla cuando HFT reciba un nuevo mensaje de texto/correo electrónico.	<b>Activado/Desactivado</b>
<b>Predet.</b>		Cancela/restaura todos los elementos personalizados del grupo de ajustes del <b>Teléfono</b> a los valores predeterminados.	<b>Sí/No</b>	

\* 1: Ajuste predeterminado

\* 2: La pestaña **Teléfono** se muestra en función de los modelos.

\* No disponible en todos los modelos

Grupo de configuración	Funciones configurables	Descripción	Ajustes seleccionables	
<b>Sonido</b>	<b>Modo FM/AM</b> <b>FM/AM</b>  <b>Ajustes RDS*</b>	<b>Información sobre tráfico</b>	Enciende y apaga la información sobre el tráfico.	<b>Activado/Desactivado*</b> <sup>1</sup>
		<b>AF</b>	Se enciende y apaga para cambiar automáticamente la frecuencia del mismo programa a medida que se cambia de región.	<b>Activado*</b> <sup>1</sup> / <b>Desactivado</b>
		<b>REG</b>	Se enciende y apaga para mantener las mismas emisoras dentro de esa región aunque se debilite la señal.	<b>Activado*</b> <sup>1</sup> / <b>Desactivado</b>
		<b>Noticias</b>	Se enciende y apaga para sintonizador automáticamente el programa de noticias.	<b>Activado/Desactivado*</b> <sup>1</sup>
		<b>INFORMACIÓN RDS*</b>	Enciende y apaga la información RDS.	<b>Activado/Desactivado*</b> <sup>1</sup>
	<b>Modo DAB</b> <b>DAB*</b>	<b>Enlace DAB-DAB</b>	Selecciona si el sistema buscará automáticamente la misma emisora entre los grupos y se conecta a ella.	<b>Activado*</b> <sup>1</sup> / <b>Desactivado</b>
		<b>Enlace DAB-FM</b>	Selecciona si el sistema buscará la misma emisora en la banda FM y se conectará automáticamente a la banda.	<b>Activado*</b> <sup>1</sup> / <b>Desactivado</b>
		<b>Gama de banda</b>	Selecciona bandas específicas para reducir el tiempo de actualización de las listas y de búsqueda de emisoras.	<b>AMBOS*</b> <sup>1</sup> / <b>BANDA III/</b> <b>BANDA L</b>

\*1: Ajuste predeterminado

Grupo de configuración	Funciones configurables	Descripción	Ajustes seleccionables		
Sonido	Modo Bluetooth® <b>Bluetooth</b>	<b>Lista de dispositivos Bluetooth</b>	Vincula un nuevo teléfono al HFT, edita o borra un teléfono vinculado. ► <b>Configurar teléfono</b> P. 459	—	
	Modo USB, HDMI™, Apple CarPlay o Android Auto <b>Vídeo</b>	<b>Ajuste pantalla</b>	<b>Pantalla</b>	<b>Brillo</b>	Consulte <b>Sistema</b> en P. 414
			<b>Contraste</b>		
			<b>Nivel de negro</b>		
			<b>Color</b>	<b>Color</b>	
	<b>Tono</b>	<b>Tono</b>	Cambia el tono de la pantalla de audio/información.	—	
Modo USB, HDMI™	<b>Ajuste de la relación de aspecto</b>	Selecciona un modo de visualización con una relación de aspecto diferente: <b>Original</b> (solo USB), <b>Normal</b> , <b>Completa</b> o <b>Zoom</b> .	<b>Original</b> *1 (solo USB)/ <b>Normal/Completa</b> *1/ <b>Zoom</b>		

\*1: Ajuste predeterminado

Grupo de configuración	Funciones configurables	Descripción	Ajustes seleccionables
Sonido	Otro Modo iPod o USB [Medio seleccionado] Portada	Activa o desactiva que se muestre la portada.	<b>Activado*<sup>1</sup>/ Desactivado</b>
	Ventana emergente fuente audio	Selecciona si la lista de fuentes de audio que se puede seleccionar se activa cuando <b>Audio</b> está seleccionado en la pantalla de inicio.	<b>Activado/ Desactivado*<sup>1</sup></b>
	Predet.	Cancela/restaura todos los elementos personalizados del grupo de ajustes de <b>Audio</b> a los valores predeterminados.	<b>Sí/No</b>
	Sonido	Regula los ajustes de los altavoces del sistema de sonido. <input checked="" type="checkbox"/> <b>Ajuste del sonido</b> P. 337	—
Sistema	Inicio	Orden de edición de la pantalla de inicio	—
	Inicio	Posición de icono de menú* <sup>2</sup>	—
	Inicio	Configuración del panel de instrumentos	—
	Inicio	Ajuste del tacómetro	<b>Activado*<sup>1</sup>/ Desactivado</b>

\* 1: Ajuste predeterminado

\*2: Solo aparece cuando se cambia el diseño de la interfaz de la pantalla.

Grupo de configuración	Funciones configurables	Descripción	Ajustes seleccionables		
<b>Sistema</b>	<b>Pantalla</b>	<b>Brillo</b>	cambia el brillo de la pantalla de audio/información.	—	
		<b>Ajustes de pantalla</b>	<b>Contraste</b>	Cambia el contraste de la pantalla de audio/información.	—
			<b>Nivel de negro</b>	Cambia el nivel de negro de la pantalla de audio/información.	—
			<b>Color de fondo</b> <sup>*2</sup>	Cambia el color de fondo de la pantalla de audio/información.	<b>Azul/Ámbar/Rojo</b> <sup>*3</sup> / <b>Violeta/Azul verdoso</b> <sup>*3</sup>
		<b>Sensibilidad del panel táctil</b>	Ajusta la sensibilidad del panel de la pantalla táctil.	<b>Alta/Baja</b> <sup>*1</sup>	

\*1: Ajuste predeterminado

\*2: No aparece cuando se cambia el diseño de interfaz de la pantalla.

\*3: Los ajustes predeterminados varían en función del modelo.



Grupo de configuración	Funciones configurables	Descripción	Ajustes seleccionables	
Sistema	Sonido/ pitido	<b>Volumen de la guía</b>	Cambia el volumen del sonido. Ajusta el volumen de las instrucciones proporcionadas por el sistema de navegación.	<b>00~06<sup>*1</sup>~11</b>
		<b>Volumen de mensaje de texto<sup>*</sup></b>	Cambia el volumen de lectura del mensaje de texto/ correo electrónico.	<b>01~06<sup>*1</sup>~11</b>
		<b>Vol. del reconocimiento de voz</b>	Cambia el volumen del aviso de voz.	<b>01~06<sup>*1</sup>~11</b>
		<b>Volumen de medidor - Lectura de lista<sup>*</sup></b>	Cambia el volumen de lectura de la lista.	<b>00~06<sup>*1</sup>~11</b>
		<b>Volumen de medidor - Lectura alfabética<sup>*</sup></b>	Cambia el volumen de lectura alfabética.	<b>00~06<sup>*1</sup>~11</b>
		<b>Recordatorio verbal<sup>*</sup></b>	Activa y desactiva los recordatorios verbales.	<b>Activado<sup>*1</sup>/ Desactivado</b>
		<b>Volumen del pitido</b>	Cambia el volumen del avisador acústico.	<b>Desactivado/1/2<sup>*1</sup>/3</b>

\*1: Ajuste predeterminado

Grupo de configuración	Funciones configurables	Descripción	Ajustes seleccionables	
Sistema	Reconocimiento de voz*	<b>Funcion. por voz de un toque</b>	Cambia la configuración del funcionamiento del botón  (hablar) cuando se utiliza el funcionamiento por voz.	<b>Activado</b> <sup>*1</sup> / <b>Desactivado</b>
		<b>Aviso de voz</b>	Activa y desactiva el aviso de voz.	<b>Activado</b> <sup>*1</sup> / <b>Desactivado</b>
		<b>Vol. del reconocimiento de voz</b>	Cambia el volumen del aviso de voz.	<b>01~06</b> <sup>*1</sup> ~ <b>11</b>
		<b>Canción por voz</b>	Activa y desactiva la función Canción por voz™.	<b>Activado</b> <sup>*1</sup> / <b>Desactivado</b>
		<b>Modificación fonética Canción por voz</b>	Modifica un comando de voz para la música almacenada en el sistema o en un iPod/iPhone. ➤ <b>Modificación fonética</b> P. 355	—
		<b>Modificación fonética agenda telefónica</b>	Modifica un comando de voz para la agenda telefónica. ➤ <b>Modificación fonética agenda telefónica</b> * P. 468	—
		<b>Sincronización automática del teléfono</b>	Establece que los datos de la agenda y del historial de llamadas se importarán automáticamente cuando el teléfono esté vinculado con HFT.	<b>Activado/Desactivado</b>

\* 1: Ajuste predeterminado

Grupo de configuración	Funciones configurables	Descripción	Ajustes seleccionables	
<b>Sistema</b>	<b>Reloj</b>			
	Tipo de reloj/ fondo de pantalla*1/ Tipo de reloj*2	<b>Reloj</b>		
		<b>Fondo de escritorio</b>		
		<b>Ajuste del reloj</b>		
		<b>Zona horaria automática*</b>		
		<b>Luz solar automática*</b>	Consulte <b>Información</b> en P. 406	
		<b>Formato del reloj</b> <b>Pantalla del reloj</b> <b>Superponer la pantalla del reloj</b> <b>Restablecimiento del reloj</b>		

\*1: No aparece cuando se cambia el diseño de interfaz de la pantalla.

\*2: Solo aparece cuando se cambia el diseño de la interfaz de la pantalla.

Grupo de configuración	Funciones configurables	Descripción	Ajustes seleccionables	
<b>Sistema</b>	<b>Otros</b>	<b>Idioma</b>	Permite cambiar el idioma de la pantalla.	<b>Inglés (Reino Unido)*<sup>1</sup></b> o <b>turco*<sup>1</sup></b> : Vea otros idiomas que se pueden seleccionar en la pantalla.
		<b>Recordar la última pantalla*<sup>3</sup></b>	Selecciona si el dispositivo recuerda la última pantalla.	<b>Activado/Desactivado*<sup>1</sup></b>
		<b>Actualizar memoria</b>	Enciende el sistema de sonido automáticamente y restablece la fragmentación de una memoria cuando el interruptor de encendido está en la posición de BLOQUEO <input type="checkbox"/> * <sup>2</sup> .	<b>Activado*<sup>1</sup>/Desactivado</b>
		<b>Actualizar ajuste de la hora</b>	Permite ajustar la hora para la opción <b>Actualizar memoria</b> .	—

\*1: Ajuste predeterminado

\*2: Los modelos con sistema de acceso sin llave tienen un botón **ENGINE START/STOP** en lugar de un interruptor de encendido.

\*3: No aparece cuando se cambia el diseño de interfaz de la pantalla.

Grupo de configuración	Funciones configurables	Descripción	Ajustes seleccionables	
<b>Sistema</b>	<b>Otros</b>			
		<b>Cambiar el tema</b>	Cambia el diseño de interfaz de la pantalla.	<b>Sí/No</b>
		<b>Restablecimiento de datos de fábrica</b>	Restaura todos los ajustes a los valores predeterminados de fábrica. ➤ <b>Establecimiento de valores predeterminados para todos los ajustes</b> P. 429	<b>Sí/No</b>
		<b>Tiempo límite de la pantalla climatizador</b>	Cambia el tiempo que la pantalla del climatizador permanece encendida cuando pulsa el botón <b>CLIMATE</b> .	<b>Nunca/5 segundos/10 segundos*1/20 segundos</b>
	<b>Predet.</b>	<b>Información detallada</b>	Muestra los detalles de la unidad e información del sistema operativo.	—
	<b>Predet.</b>		Cancela/restaura todos los elementos personalizados del grupo del <b>Sistema</b> a los valores predeterminados.	<b>Sí/No</b>

\*1: Ajuste predeterminado

Grupo de configuración	Funciones configurables	Descripción	Ajustes seleccionables	
Vehículo	<b>Sistema de aviso de desinflado</b>	Permite iniciar el sistema de aviso de desinflado.	<b>Cancelar/Iniciar</b>	
	<b>Config. sist. asist. conductor*</b>	<b>Distancia de aviso de vehículo delantero<sup>*2</sup></b>	Cambia la distancia de alerta del sistema de prevención y mitigación de impactos (CMBS).	<b>Lejos/Normal<sup>*1</sup>/Cerca</b>
		<b>Sist. recon. señal tráfico<sup>*2</sup></b>	Selecciona si se encienden o no los iconos pequeños de las señales de tráfico.	<b>Iconos pequeños activados<sup>*1</sup>/Iconos pequeños desactivados</b>
		<b>Aviso acústico coche delantero ACC<sup>*2</sup></b>	Hace que el sistema emita un aviso acústico cuando detecta un vehículo o si el vehículo se sale del alcance del ACC*/del ACC con función de seguimiento a baja velocidad (Low Speed Following)*.	<b>Activado/Desactivado<sup>*1</sup></b>
		<b>Sistema de información de punto ciego<sup>*3</sup></b>	Cambia la configuración del sistema de información de punto ciego.	<b>Alerta audible y visual<sup>*1</sup>/Alerta visual solamente/Off</b>

\*1: Ajuste predeterminado

\*2: Modelos con CMBS

\*3: Modelos con sistema de información de punto ciego

Grupo de configuración	Funciones configurables	Descripción	Ajustes seleccionables	
<b>Vehículo</b>	<b>Config. sist. asist. conductor*</b>	<b>Tono de ayuda para mantenerse en carril</b> <sup>*2</sup>	Ocasiona que el sistema suene cuando el sistema de aviso de salida de carril (LKAS) se suspende.	<b>Activado/ Desactivado</b> <sup>*1</sup>
		<b>Ajuste del sistema de ayuda de permanencia en la carretera (Road Departure Mitigation)</b> <sup>*2</sup>	Cambia el ajuste del sistema de ayuda de permanencia en la carretera (Road Departure Mitigation).	<b>Normal/Retardado</b> <sup>*1</sup> / <b>Solo aviso/Temprano</b>
		<b>Detector de invasión de carril</b> <sup>*2</sup>	Enciende o apaga la función Detector de invasión de carril.	<b>Activado</b> <sup>*1</sup> / <b>Desactivado</b>
		<b>Sistema de ajuste de revoluciones</b> <sup>*3</sup>	Activa y desactiva la función del sistema de ajuste de revoluciones.	<b>Activado</b> <sup>*1</sup> / <b>Desactivado</b>

\*1: Ajuste predeterminado

\*2: Modelos con CMBS

\*3: Modelos con motor de 2,0 L

Grupo de configuración	Funciones configurables	Descripción	Ajustes seleccionables	
Vehículo	Configurar cuadro instrumentos	<b>Mensaje de aviso</b>	Permite seleccionar si se visualizan o no mensajes de aviso.	<b>Activado/ Desactivado</b> *1
		<b>Ajuste temperatura exterior</b>	Permite ajustar la indicación de temperatura en unos grados.	<b>-3 °C ~ ±0 °C*1 ~ +3 °C</b>
		<b>Reinicio "Trip A"</b>	Permite cambiar el ajuste de la puesta a cero del cuentakilómetros parcial A, el consumo medio de combustible A, la velocidad media A y el tiempo transcurrido A.	<b>Al repostar/Al quitar el contacto/Reinicio manual</b> *1
		<b>Reinicio "Trip B"</b>	Permite cambiar el ajuste de la puesta a cero del cuentakilómetros parcial B, el consumo medio de combustible B, la velocidad media B y el tiempo transcurrido B.	<b>Al repostar/Al quitar el contacto/Reinicio manual</b> *1
		<b>Volumen aviso acústico</b>	Cambia el volumen de la alarma, como avisadores acústicos, avisos, sonido de los intermitentes, etc.	<b>MAX/MID</b> *1/ <b>MIN</b>
		<b>Retroiluminación de cambios ascendentes*</b>	Cambia si parpadea la retroiluminación de cambios ascendentes cuando la lectura del tacómetro se acerca a la zona roja. <input checked="" type="checkbox"/> <b>Retroiluminación de cambios ascendentes*</b> / <b>Alarma de cambios ascendentes*</b> P. 160	<b>Activado</b> *1/ <b>Desactivado</b>
		<b>Alarma de cambios ascendentes*</b>	Cambia si suena la alarma cuando la lectura del tacógrafo se acerca a la zona roja.	<b>Activado</b> *1/ <b>Desactivado</b>

\*1: Ajuste predeterminado

\* No disponible en todos los modelos



Grupo de configuración	Funciones configurables	Descripción	Ajustes seleccionables	
<b>Vehículo</b>	<b>Configurar cuadro instrumentos</b>	<b>Luz eficiencia de conducción*</b>	Permite activar o desactivar la función de medidor de conducción ecológica.	<b>Activado*<sup>1</sup>/ Desactivado</b>
		<b>Indicador parada ralenti*</b>	Selecciona si se abre la pantalla de guías de la parada automática en ralenti.	<b>Activado*<sup>1</sup>/ Desactivado</b>
		<b>Navegador paso a paso</b>	Se usa para seleccionar si el navegador paso a paso aparece durante la guía de ruta.	<b>Activado*<sup>1</sup>/ Desactivado</b>
		<b>Notificación de mensajes nuevos*</b>	Selecciona si se abrirá una alerta en la pantalla cuando HFT reciba un nuevo mensaje de texto/correo electrónico.	<b>Activado*<sup>1</sup>/ Desactivado</b>
		<b>Unidades de velocidad/distancia*</b>	Selecciona las unidades del ordenador de viaje.	<b>mph-miles*<sup>1</sup>/ km/h-km</b>
		<b>Tacómetro</b>	Selecciona si el tacómetro se muestra en la interfaz de información para el conductor.	<b>Activado*<sup>1</sup>/ Desactivado</b>
		<b>Display selector de marcha*</b>	Activa y desactiva la función del display selector de marcha.	<b>Activado*<sup>1</sup>/ Desactivado</b>

\*1: Ajuste predeterminado

Grupo de configuración	Funciones configurables	Descripción	Ajustes seleccionables
<b>Vehículo</b>	<b>Configuración acceso sin llave*</b>		
	<b>Modo de desbloqueo de puertas</b>	Permite cambiar las puertas que se desbloquearán al agarrar la manecilla de la puerta del conductor.	<b>Solo puerta conductor*<sup>1</sup>/Todas las puertas</b>
	<b>Vol. pitido acceso sin llave*</b>	Cambia el volumen del pitido de bloqueo y desbloqueo de puertas.	<b>Alto*<sup>1</sup>/Bajo</b>
	<b>Destello de luz del acceso sin llave</b>	Hace parpadear algunas luces exteriores cuando desbloquee/bloquee las puertas.	<b>Activado*<sup>1</sup>/Desactivado</b>
	<b>Pitido de acceso sin llave*</b>	Hace sonar el avisador acústico cuando desbloquea/bloquea las puertas.	<b>Activado*<sup>1</sup>/Desactivado</b>

\*1: Ajuste predeterminado

Grupo de configuración	Funciones configurables	Descripción	Ajustes seleccionables	
<b>Vehículo</b>	<b>Config. alumbrado</b>	<b>Duración de atenuador luz interior</b>	Permite cambiar el tiempo que permanecerán encendidas las luces interiores después de cerrar las puertas.	<b>60 seg./30 seg.*<sup>1</sup>/ 15 seg.</b>
		<b>Temp. apagado autom. de los faros</b>	Permite cambiar el tiempo que permanecerán encendidas las luces exteriores después de cerrar la puerta del conductor.	<b>60 seg./30 seg./ 15 seg.*<sup>1</sup>/0 seg.</b>
		<b>Sensibilidad de luz auto.*</b>	Cambia la sincronización de encendido de los faros.	<b>Máx/Alta/Med**<sup>1</sup>Baja/ Mín</b>
		<b>Sensor de iluminación del cuadro</b>	Cambia la sensibilidad del brillo del panel de instrumentos cuando el interruptor de los faros se encuentra en la posición <b>AUTO</b> .	<b>Mín/Baja/Med*<sup>1</sup>/ AltaMáx</b>
		<b>Encendido faros con limpiaparabrisas</b>	Se usa para encender automáticamente los faros cuando los limpiaparabrisas se utilizan varias veces dentro de un número concreto de intervalos con el interruptor de los faros en posición <b>AUTO</b> .	<b>Activado*<sup>1</sup>/ Desactivado</b>

\*1: Ajuste predeterminado

Grupo de configuración	Funciones configurables	Descripción	Ajustes seleccionables	
<b>Vehículo</b>	<b>Config. puerta/ventana</b>	<b>Bloqueo automático de puertas*</b>	Se utiliza para cambiar el ajuste de cuándo se bloquean las puertas automáticamente.	<b>Con velocidad de vehículo*<sup>1</sup>/ Desactivado</b>
		<b>Desbloqueo puerta auto.*</b>	Cambia el ajuste para cuando las puertas se desbloquean automáticamente.	<b>Puerta cond. con IGN OFF*<sup>1</sup>/Todas puertas con IGN OFF/ Desactivado</b>
		<b>Modo desbloqueo mando y llave</b>	Permite ajustar si se desbloqueará la puerta del conductor o todas las puertas al presionar por primera vez el mando a distancia.	<b>Solo puerta conductor*<sup>1</sup>/Todas las puertas</b>
		<b>Aviso de bloqueo sin llave</b>	BLOQUEO/DESBLOQUEO: las luces exteriores parpadean.	<b>Activado*<sup>1</sup>/ Desactivado</b>
		<b>Temporizador cierre de seguridad</b>	Cambia el tiempo que tardan las puertas en volver a bloquearse y el sistema de seguridad en ajustarse después de desbloquear el vehículo sin abrir ninguna puerta.	<b>90 seg./60 seg./ 30 seg.*<sup>1</sup></b>
		<b>Cerrado al alejarse*</b>	Cambia los ajustes de la función de cierre automático cuando se aleja del vehículo.	<b>Activado/ Desactivado*<sup>1</sup></b>
		<b>Plegado automático del espejo retrovisor*</b>	Cambia la forma de plegar los retrovisores.	<b>Plegado automát. mediante sistema sin llave*<sup>1</sup>/Solo manual</b>

\*1: Ajuste predeterminado

\* No disponible en todos los modelos

Grupo de configuración	Funciones configurables	Descripción	Ajustes seleccionables
<b>Vehículo</b>	<b>Info. mantenimiento</b>	Se usa para poner a cero la pantalla del sistema de información de mantenimiento*/información del sistema de control del aceite* cuando se ha realizado el mantenimiento.	—
	<b>Predet.</b>	Cancela/restaura todos los elementos personalizados del grupo de ajustes del <b>Vehículo</b> a los valores predeterminados.	<b>Sí/No</b>
<b>Smartphone</b>	<b>Apple CarPlay</b>	Configura la conexión de Apple CarPlay.	—
	<b>Android Auto</b>	Configura la conexión de Android Auto.	—
	<b>Predet.</b>	Cancela/restablece todos los elementos personalizados del grupo <b>Smartphone</b> a los valores por defecto.	<b>Sí/No</b>

## Establecimiento de valores predeterminados para todos los ajustes

Restaura todos los ajustes de menú y ajustes personalizados a los valores predeterminados de fábrica.

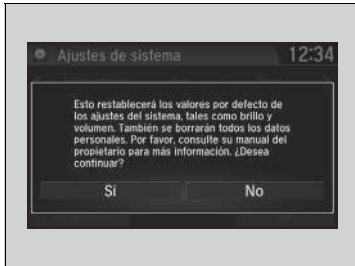

1. Pulse el botón .
2. Seleccione **Ajustes**.
3. Seleccione **Sistema**.
4. Seleccione la pestaña **Otros**.
5. Seleccione **Restablecimiento de datos de fábrica**.
  - Aparece un mensaje de confirmación en la pantalla.
6. Seleccione **Sí** para restaurar los ajustes.
7. Seleccione **Sí** de nuevo para restaurar los ajustes.
  - Aparece un mensaje de confirmación en la pantalla. Seleccione **OK**.
  - Después de seleccionar **OK**, el sistema se reiniciará.

### Establecimiento de valores predeterminados para todos los ajustes

En caso de transferir el vehículo a un tercero, restaure todos los valores a los ajustes predeterminados y borre todos los datos personales.

Si realiza el **Restablecimiento de datos de fábrica**, se restaurarán todas las aplicaciones preinstaladas a los valores predeterminados de fábrica.

# Sistema de teléfono manos libres

## Modelos con sistema de sonido con pantalla en color

El sistema de teléfono manos libres (HFT) le permite realizar y recibir llamadas telefónicas a través del sistema de sonido del vehículo, sin necesidad de manipular su teléfono móvil.

## Uso del HFT

### Botones del HFT

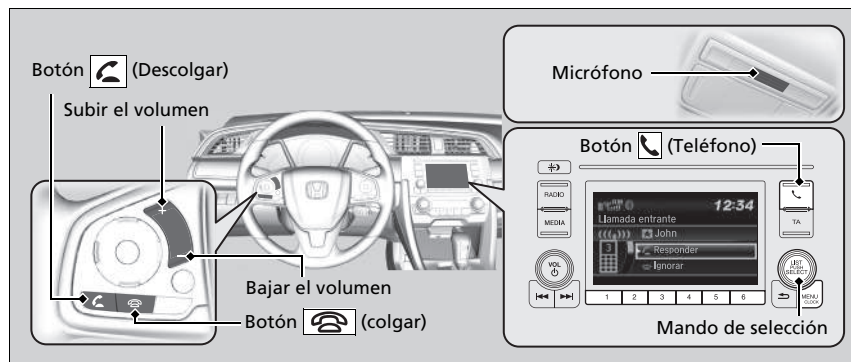

**Botón (Descolgar):** Púlselo para ir directamente a la pantalla **Teléfono** o para responder a una llamada entrante.

**Botón (Colgar):** Púlselo para finalizar una llamada o para cancelar un comando.

**Botón (Teléfono):** Púlselo para ir directamente a la pantalla **Teléfono**.

**Mando de selección:** gírelo para seleccionar un elemento en la pantalla y después pulse .

### » Sistema de teléfono manos libres

Coloque el teléfono donde pueda obtener buena cobertura.

Para poder usar el sistema HFT, necesita un teléfono compatible con *Bluetooth*®. Para ver una lista de teléfonos compatibles, procedimientos de vinculación y funciones especiales, consulte a su concesionario local Honda.

Si recibe una llamada mientras está utilizando el sistema de sonido, el sistema reanuda su funcionamiento una vez finalizada la llamada.

Se pueden guardar un máximo de 20 entradas de marcación rápida. Si no hay ninguna entrada en el sistema, la Marcación rápida está desactivada.

**Marcación rápida** P. 445

Se pueden almacenar un máximo de 20 historiales de llamadas. Si no hay historial de llamadas, el Historial de llamadas está desactivado.

## Pantalla de información de estado de HFT

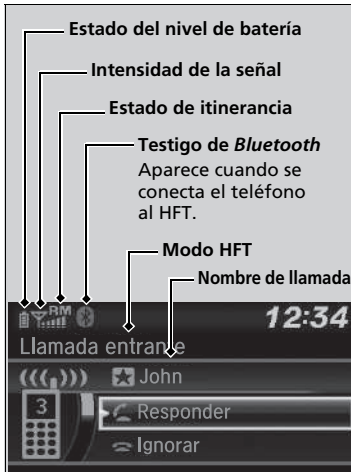

La pantalla de audio/información le avisa cuando hay una llamada entrante.

## Limitaciones del funcionamiento manual

Algunas funciones manuales están deshabilitadas o no funcionan mientras el vehículo está en movimiento.

No es posible seleccionar una opción desactivada hasta que se detiene el vehículo.

## ☒ Sistema de teléfono manos libres

Tecnología inalámbrica *Bluetooth*<sup>®</sup>  
La marca denominativa y los logotipos de *Bluetooth*<sup>®</sup> son marcas comerciales registradas propiedad de Bluetooth SIG, Inc., y el uso de dichas marcas por Honda Motor Co., Ltd. se realiza bajo licencia. Las demás marcas comerciales y nombres comerciales lo son de sus respectivos propietarios.

### Limitaciones del sistema HFT

Una llamada entrante en el HFT interrumpirá la reproducción en el sistema de sonido. Se reanudará una vez finalizada la llamada.

## ☒ Pantalla de información de estado de HFT

La información que aparece en la pantalla de audio/información varía de un modelo de teléfono a otro.



## Menús del sistema HFT

El interruptor de encendido debe estar en la posición ACCESORIOS **I** o CONTACTO **II** para utilizar el HFT.

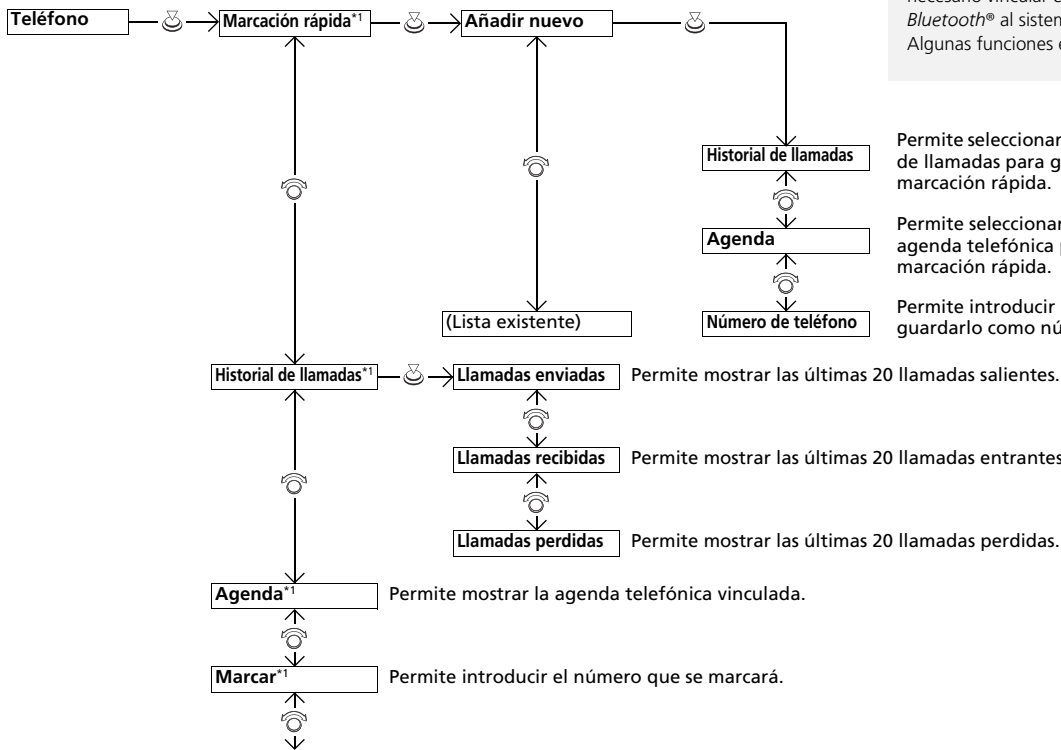

### ►► Menús del sistema HFT

Para poder utilizar el sistema HFT, en primer lugar es necesario vincular el teléfono móvil compatible con *Bluetooth*® al sistema con el vehículo estacionado. Algunas funciones están limitadas durante la conducción.

Permite seleccionar un número de teléfono del historial de llamadas para guardarlo como número de marcación rápida.

Permite seleccionar un número de teléfono de la agenda telefónica para guardarlo como número de marcación rápida.

Permite introducir un número de teléfono para guardarlo como número de marcación rápida.

Permite mostrar las últimas 20 llamadas salientes.

Permite mostrar las últimas 20 llamadas entrantes.

Permite mostrar las últimas 20 llamadas perdidas.

Permite mostrar la agenda telefónica vinculada.

Permite introducir el número que se marcará.

\*1 : Aparece solamente cuando se conecta un teléfono al sistema HFT.

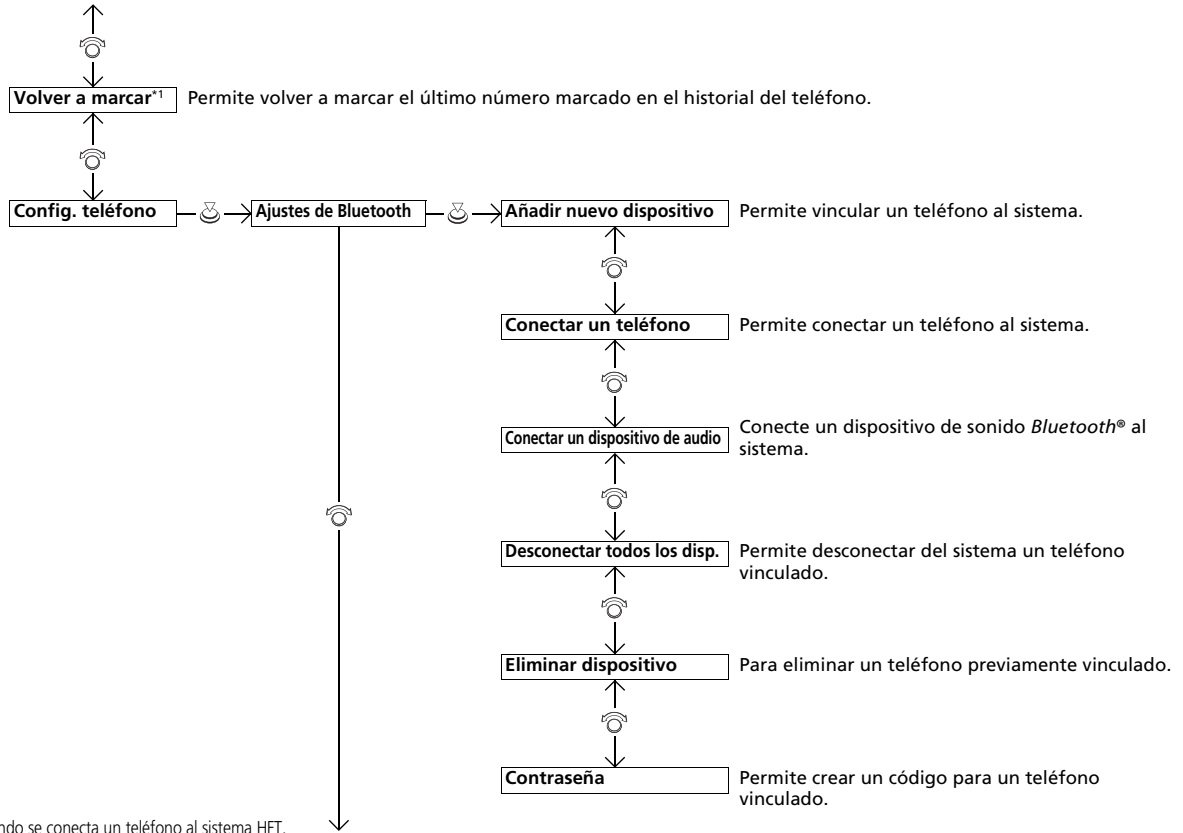

\*1: Aparece solamente cuando se conecta un teléfono al sistema HFT.

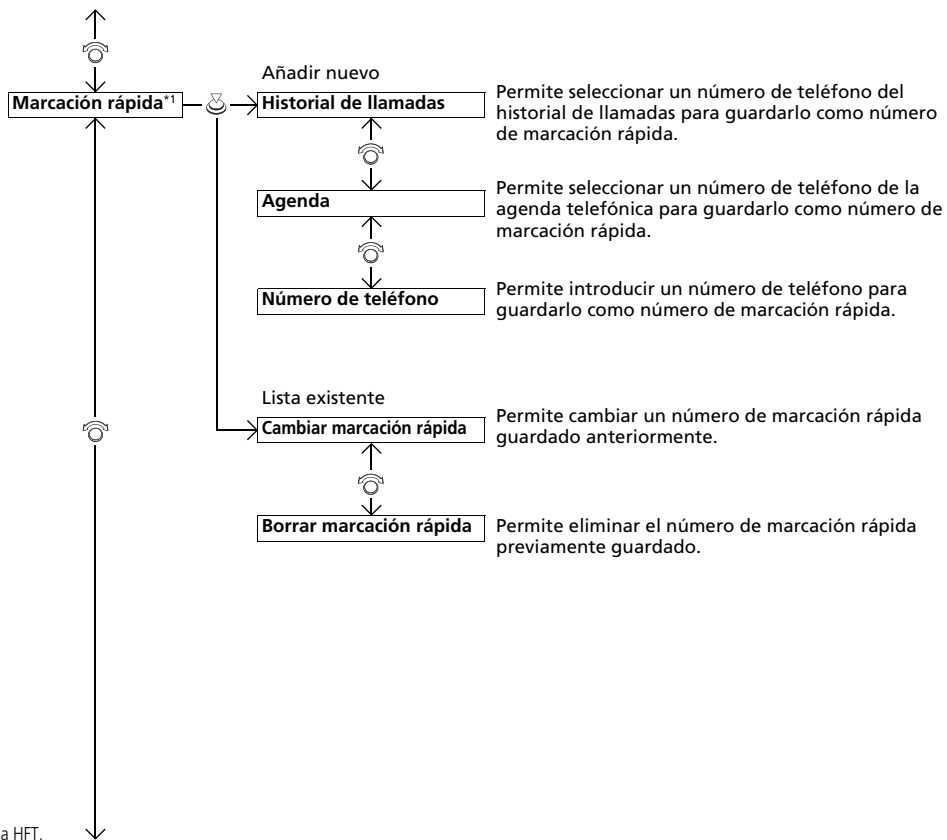

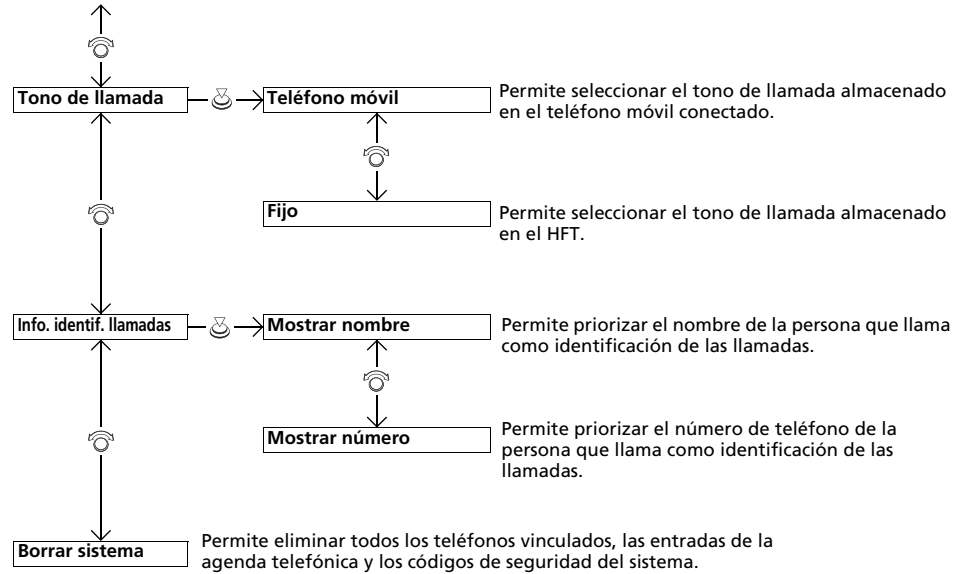

## ■ Configurar teléfono



### ■ Para vincular un teléfono móvil (no se ha vinculado ningún teléfono al sistema)

1. Pulse el botón o el botón .
2. Gire para seleccionar **Sí** y, a continuación, pulse .
3. Asegúrese de que el teléfono se encuentra en modo de búsqueda o visible y después pulse .
  - El sistema HFT busca automáticamente un dispositivo *Bluetooth*®.
4. Cuando aparezca su teléfono en la lista, selecciónelo pulsando .
  - Si su teléfono no aparece, seleccione **¿Teléfono no encontrado?** y busque dispositivos *Bluetooth*® utilizando su teléfono. Desde el teléfono, seleccione **HFT de Honda**.
5. El sistema proporciona un código de vinculación en la pantalla de audio/información.
  - Confirme que el código de vinculación de la pantalla y de su teléfono coinciden. Esto puede variar de un modelo de teléfono a otro.
6. Aparece una notificación en la pantalla si la vinculación se ha realizado correctamente.

## ► Configurar teléfono

Debe asociar su teléfono compatible con *Bluetooth*® al sistema HFT para poder realizar y recibir llamadas en modo manos libres.

Sugerencias de vinculación del teléfono:

- No se puede vincular el teléfono con el vehículo en movimiento.
- Se pueden vincular un máximo de seis teléfonos.
- Puede que la batería de su teléfono se agote antes cuando esté vinculado al sistema HFT.
- Si su teléfono no está listo para la vinculación o el sistema no lo encuentra en tres minutos, el sistema finalizará el proceso y pasará a modo inactivo.

Una vez que haya vinculado un teléfono, aparecerá en la pantalla con uno o dos iconos a su derecha.

Estos iconos indican lo siguiente:

- : El teléfono se puede utilizar con HFT.
- : El teléfono es compatible con audio por *Bluetooth*®.

■ Para vincular un teléfono móvil (cuando ya se ha apareado un teléfono al sistema)



1. Pulse el botón o el botón .
  - ▶ Si aparece un mensaje pidiendo conectar un teléfono, seleccione **No** y continúe con el paso 2.
2. Gire para seleccionar **Config. teléfono** y, a continuación, pulse .
3. Gire para seleccionar **Configuración Bluetooth** y, a continuación, pulse .
4. Gire para seleccionar **Agregar nuevo dispositivo** y, a continuación, pulse .
  - ▶ La pantalla cambia a la lista de dispositivos.



5. Asegúrese de que el teléfono se encuentra en modo de búsqueda o visible y después pulse .

► El sistema HFT busca automáticamente un dispositivo *Bluetooth*<sup>®</sup>.

6. Cuando aparezca su teléfono en la lista, selecciónelo pulsando .

► Si su teléfono no aparece, seleccione **¿Teléfono no encontrado?** y busque dispositivos *Bluetooth*<sup>®</sup> con su teléfono.

Desde el teléfono, seleccione **HFT de Honda**.

7. El sistema proporciona un código de vinculación en la pantalla de audio/información.

► Confirme que el código de vinculación de la pantalla y de su teléfono coinciden. Esto puede variar de un modelo de teléfono a otro.



■ **Para cambiar el teléfono vinculado actualmente**

1. Pulse el botón o el botón .
2. Gire para seleccionar **Config. teléfono** y, a continuación, pulse .
3. Gire para seleccionar **Configuración Bluetooth** y, a continuación, pulse .
4. Gire para seleccionar **Conectar teléfono** y, a continuación, pulse .
  - La pantalla cambia a una lista de dispositivos.
5. Gire para seleccionar el nombre del dispositivo que desee y, a continuación, pulse .
  - El HFT desconectará el teléfono vinculado y buscará otro teléfono vinculado.



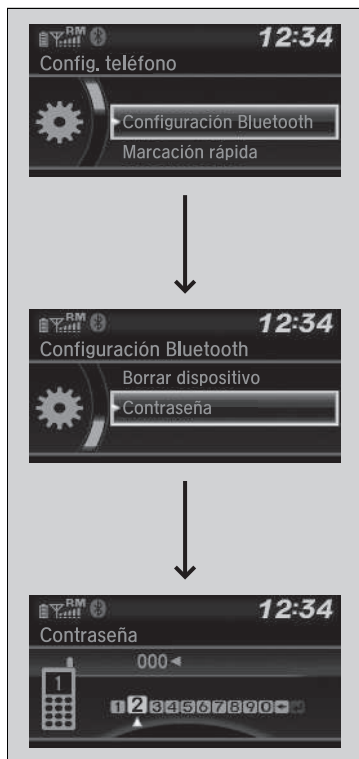

■ Para cambiar el ajuste del código de apareado

1. Pulse el botón o el botón .
2. Gire para seleccionar **Config. teléfono** y, a continuación, pulse .
3. Gire para seleccionar **Configuración Bluetooth** y, a continuación, pulse .
4. Gire para seleccionar **Contraseña** y, a continuación, pulse .
5. Introduzca un código de apareado nuevo y, a continuación, pulse .



### ■ Para eliminar un teléfono previamente vinculado.

1. Pulse el botón o el botón .
2. Gire para seleccionar **Config. teléfono** y, a continuación, pulse .
3. Gire para seleccionar **Configuración Bluetooth** y, a continuación, pulse .
4. Gire para seleccionar **Borrar dispositivo** y, a continuación, pulse .
  - ▶ La pantalla cambia a una lista de dispositivos.
5. Gire para seleccionar el teléfono que desee eliminar y, a continuación, pulse .
6. Aparece un mensaje de confirmación en la pantalla. Gire para seleccionar **Sí** y, a continuación, pulse .

## ■ Tono de llamada

Puede cambiar la configuración del tono de llamada.



1. Pulse el botón o el botón .
2. Gire para seleccionar **Config. teléfono** y, a continuación, pulse .
3. Gire para seleccionar **Tono de llamada** y, a continuación, pulse .
4. Gire para seleccionar **Fijo** o **Teléfono móvil** y, a continuación, pulse .

## ■ Información de ID de la llamada

Puede seleccionar la información sobre la persona que realiza la llamada que se mostrará cuando reciba una llamada entrante.



1. Pulse el botón o el botón .
2. Gire para seleccionar **Config. teléfono** y, a continuación, pulse .
3. Gire para seleccionar **Info. identif. llamadas** y, a continuación, pulse .
4. Gire para seleccionar el modo que desee y, a continuación, pulse .

## » Tono de llamada

**Fijo:** el tono de llamada fijo suena desde los altavoces.

**Teléfono móvil:** el tono de llamada del teléfono móvil sonará si el teléfono está conectado, en función de la marca y del modelo.

## » Información de ID de la llamada

**Mostrar nombre:** aparece el nombre de la persona que realiza la llamada si está guardado en la agenda telefónica.

**Mostrar número:** aparece el número de teléfono de la persona que llama.

## Borrado del sistema

Se borran los códigos de apareado, los teléfonos vinculados, las entradas de marcación rápida y los datos importados de la agenda telefónica.

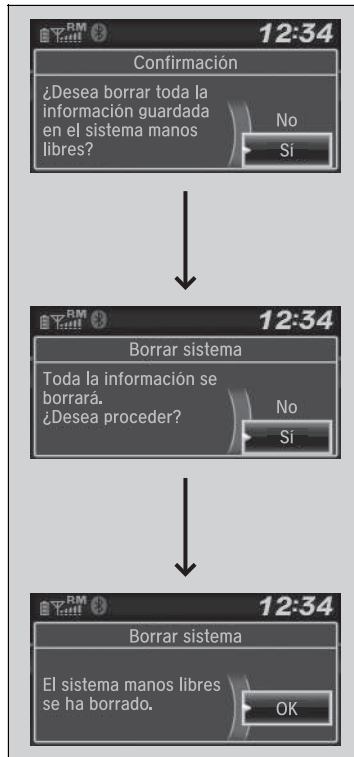

1. Pulse el botón o el botón .
2. Gire para seleccionar **Config. teléfono** y, a continuación, pulse .
3. Gire para seleccionar **Borrar sistema** y, a continuación, pulse .
4. Gire para seleccionar **Sí** y, a continuación, pulse .
5. Aparece un mensaje de confirmación en la pantalla. Gire para seleccionar **Sí** y, a continuación, pulse .
6. Aparece una notificación en la pantalla. Pulse .

## ■ Importación automática de la agenda telefónica y el historial de llamadas del teléfono móvil

Una vez vinculado el teléfono, el contenido de la agenda telefónica y del historial de llamadas se importa automáticamente al HFT.

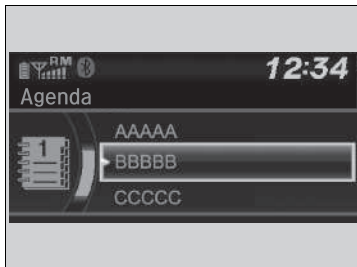

## ► Importación automática de la agenda telefónica y el historial de llamadas del teléfono móvil

Cuando selecciona una persona en la lista de la agenda telefónica del móvil, puede ver hasta tres iconos de categoría. Los iconos indican qué tipo de números hay almacenados para ese nombre.



Si un nombre tiene cuatro o más números, aparece ... en lugar de los iconos de categoría.

En algunos teléfonos, es posible que no se puedan importar los iconos de categoría al HFT.

La agenda telefónica se actualiza después de cada conexión. El historial de llamadas se actualiza después de cada conexión o llamada.

## Marcación rápida

Se pueden memorizar hasta 20 números de marcación rápida por teléfono.

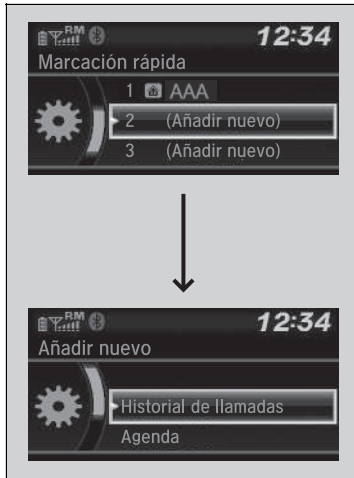

Para memorizar un número de marcación rápida:

1. Pulse el botón o el botón .
2. Gire para seleccionar **Marcación rápida** y, a continuación, pulse .
3. Gire para seleccionar **Añadir nuevo** y, a continuación, pulse .
4. Gire para seleccionar una ubicación desde la que elegir un número y, a continuación, pulse .

Desde el **Historial de llamadas**:

- ▶ Seleccione un número del historial de llamadas.

Desde la **Agenda**:

- ▶ Seleccione un número de la agenda telefónica importada del teléfono móvil vinculado.

Desde **Número de teléfono**:

- ▶ Introduzca manualmente el número.

## Marcación rápida

Puede utilizar los botones de preajuste de sonido durante una llamada para memorizar un número de marcación rápida:

1. Mantenga pulsado el botón de preajuste de sonido que desee durante una llamada.
2. Se memorizará la información de contacto de la llamada activa para la marcación rápida correspondiente.

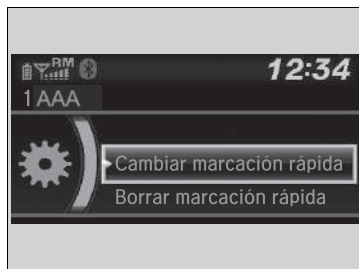

#### ■ Para editar una marcación rápida

1. Pulse el botón o el botón .
2. Gire para seleccionar **Config. teléfono** y, a continuación, pulse .
3. Gire para seleccionar **Marcación rápida** y, a continuación, pulse .
4. Seleccione una entrada de marcación rápida existente.
5. Gire para seleccionar **Cambiar marcación rápida** y, a continuación, pulse .
6. Seleccione un número de marcación rápida nuevo y, a continuación, pulse .

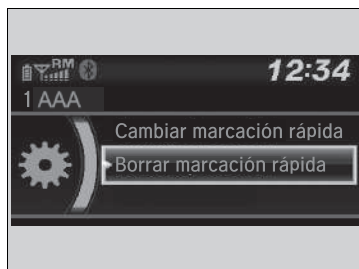

#### ■ Para eliminar un número de marcación rápida

1. Pulse el botón o el botón .
  2. Gire para seleccionar **Config. teléfono** y, a continuación, pulse .
  3. Gire para seleccionar **Marcación rápida** y, a continuación, pulse .
  4. Seleccione una entrada de marcación rápida existente.
  5. Gire para seleccionar **Borrar marcación rápida** y, a continuación, pulse .
- Aparece un mensaje de confirmación en la pantalla. Gire para seleccionar **Sí** y, a continuación, pulse .

## Realización de una llamada

Puede realizar llamadas introduciendo cualquier número de teléfono, o utilizando la agenda telefónica, el historial de llamadas, las entradas de marcación rápida o las rellamadas que se han importado.

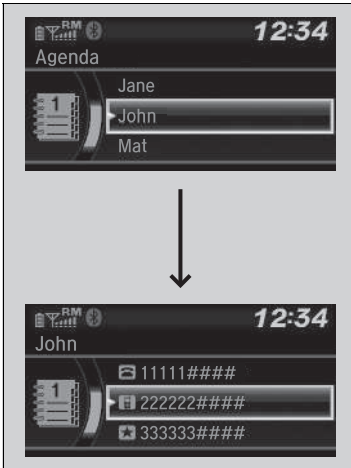
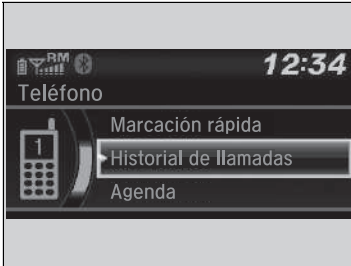

### ■ Para realizar una llamada utilizando la agenda telefónica importada

Una vez vinculado el teléfono, el contenido de la agenda telefónica y del historial de llamadas se importa automáticamente al HFT.

1. Pulse el botón o el botón .
2. Gire para seleccionar **Agenda** y, a continuación, pulse .
3. La agenda telefónica se almacena por orden alfabético. Gire para seleccionar la inicial y, a continuación, pulse .
4. Gire para seleccionar un nombre y, a continuación, pulse .
5. Gire para seleccionar un número y, a continuación, pulse .

▶ La marcación se inicia automáticamente.

## Realización de una llamada

Una vez conectada una llamada, puede escuchar la voz de la persona a la que llama a través de los altavoces.



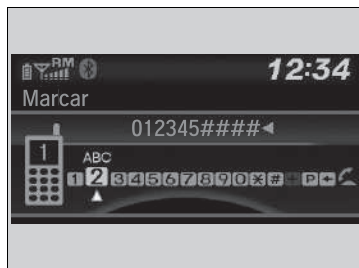

■ **Para realizar una llamada utilizando un número de teléfono**

1. Pulse el botón o el botón .
2. Gire para seleccionar **Marcar** y, a continuación, pulse .
3. Gire para seleccionar un número y, a continuación, pulse .
4. Gire para seleccionar y, a continuación, pulse .
  - La marcación se inicia automáticamente.



■ **Para realizar una llamada utilizando la rellamada**

1. Pulse el botón o el botón .
2. Gire para seleccionar **Remarc** y, a continuación, pulse .
  - La marcación se inicia automáticamente.

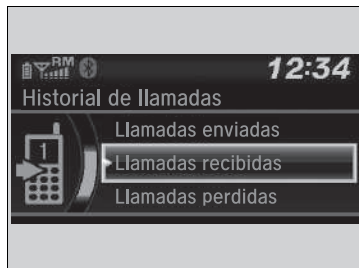

■ **Para realizar una llamada utilizando el historial de llamadas**

El historial de llamadas se guarda en **Llamadas enviadas**, **Llamadas recibidas** y **Llamadas perdidas**.

1. Pulse el botón o el botón .
2. Gire para seleccionar **Historial de Llamadas** y, a continuación, pulse .
3. Gire para seleccionar **Llamadas enviadas**, **Llamadas recibidas** o **Llamadas perdidas** y, a continuación, pulse .
4. Gire para seleccionar un número y, a continuación, pulse .
  - La marcación se inicia automáticamente.

►► Para realizar una llamada utilizando la rellamada

Mantenga pulsado el botón para volver a marcar el último número marcado que aparece en el historial de llamadas del teléfono.

►► Para realizar una llamada utilizando el historial de llamadas

El historial de llamadas aparece solamente cuando hay un teléfono conectado al sistema HFT, y muestra las últimas 20 llamadas recibidas, marcadas o perdidas.



### ■ Para realizar una llamada mediante una entrada de marcación rápida

1. Pulse el botón o el botón .
2. Gire para seleccionar **Marcación rápida** y, a continuación, pulse .
3. Gire para seleccionar un número y, a continuación, pulse .
  - La marcación se inicia automáticamente.

### ■ Recepción de una llamada

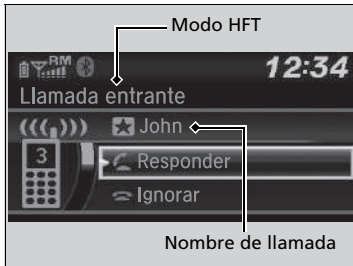

Cuando hay una llamada entrante, suena un aviso audible y aparece la pantalla de **Llamada entrante**.

- Pulse el botón para responder a la llamada.  
 Pulse el botón para rechazar o finalizar la llamada.

### ▣ Para realizar una llamada mediante una entrada de marcación rápida

En la pantalla **Teléfono**, se pueden seleccionar directamente las primeras seis marcaciones rápidas de la lista pulsando los botones de presintonía correspondientes (1-6).

Seleccione **Otros** para ver la lista de marcación rápida de otro teléfono vinculado.

### ▣ Recepción de una llamada

#### Llamada en espera

- Pulse el botón para poner la llamada actual en espera y responder a una llamada entrante.  
 Pulse el botón otra vez para volver a la llamada actual. Seleccione **Ignorar** para ignorar la llamada entrante si no desea responderla.  
 Pulse el botón si desea colgar la llamada actual.

Puede seleccionar los iconos de la pantalla de audio/información en lugar de los botones y . Gire para seleccionar el icono y, a continuación, pulse .

## ■ Opciones durante una llamada

Las opciones siguientes están disponibles durante una llamada.



**Intercambiar llamada:** permite poner la llamada actual en espera y responder a una llamada entrante.

**Silenciar:** permite silenciar su voz.

**Transferir llamada:** permite transferir una llamada del sistema HFT a su teléfono.

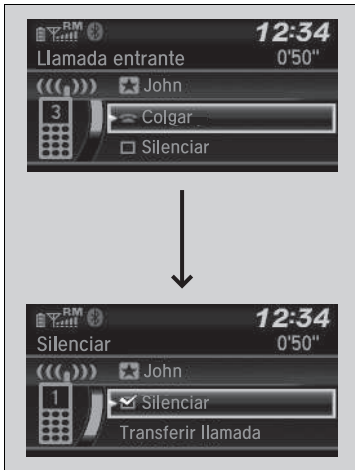
**Tonos de marcación:** permite enviar números durante una llamada. Resulta útil cuando llama a un sistema telefónico basado en menús.



1. Para ver las opciones disponibles, pulse el botón .
2. Gire  para seleccionar la opción y, a continuación, pulse .  
► La casilla de verificación está marcada cuando se ha seleccionado **Silenciar**. Seleccione **Silenciar** de nuevo para desactivarla.

## » Opciones durante una llamada

**Tonos de marcación:** disponible en algunos teléfonos.

## Modelos con sistema de sonido con pantalla

El sistema de teléfono manos libres (HFT) le permite realizar y recibir llamadas telefónicas a través del sistema de sonido del vehículo, sin necesidad de manipular su teléfono móvil.

## Uso del HFT

### Botones del HFT

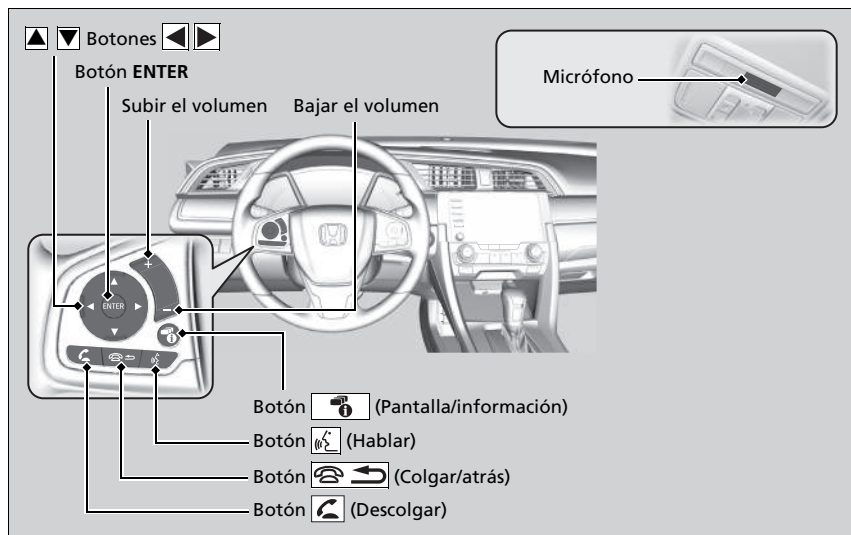

### ⌘ Sistema de teléfono manos libres

Coloque el teléfono donde pueda obtener buena cobertura.

Para poder usar el sistema HFT, necesita un teléfono compatible con *Bluetooth*®. Para ver una lista de teléfonos compatibles, procedimientos de vinculación y funciones especiales, consulte a su concesionario local Honda.

Para utilizar el sistema, el ajuste **Estado activado/desactivado de Bluetooth** debe ser **Activado**. Si hay una conexión activa a Apple CarPlay, HFT no está disponible.

➤ **Personalización** P. 396

Sugerencias del control por voz

- Oriente los difusores de aire en dirección contraria al techo y cierre las ventanas, ya que el ruido exterior podría interferir con el micrófono.
- Pulse el botón cuando quiera llamar a un número usando un comando de voz memorizado. Al oír la señal sonora, hable con claridad y naturalidad.
- Si el micrófono recoge otras voces además de la suya, puede que el comando no se interprete correctamente.

Se pueden visualizar hasta un máximo de cinco entradas de marcación rápida entre un total de 20 que se pueden introducir.



➤ **Marcación rápida** P. 465

Hasta un máximo de cinco llamadas anteriores pueden visualizarse entre un total de 20 que se pueden introducir. Si no hay historial de llamadas, el Historial de llamadas está desactivado.



**Botón  (Descolgar):** púlselo para ir directamente al menú del teléfono en la interfaz de información para el conductor o para responder a una llamada entrante.

**Botón  (Colgar/atrás):** púlselo para finalizar una llamada, regresar al comando anterior o cancelarlo.

**Botón  (Hablar):** púlselo para acceder al portal de voz.

  : pulse para seleccionar un elemento del menú del teléfono en la interfaz de información para el conductor.

**Botón ENTER:** púlselo para llamar a un número de la lista del elemento seleccionado en el menú del teléfono en la interfaz de información para el conductor.

**Botón  (Pantalla/información):** seleccione  y pulse **ENTER** para mostrar **Marcación rápida, Historial de llamadas o Agenda telefónica** en el menú del teléfono de la interfaz de información para el conductor.

Para ir a la pantalla del **Menú del teléfono:**

1. Pulse el botón  para mostrar la pantalla del teléfono.
2. Seleccione **MENÚ**.

#### ►► Sistema de teléfono manos libres

Tecnología inalámbrica *Bluetooth*®

La marca denominativa y los logotipos de *Bluetooth*® son marcas comerciales registradas propiedad de Bluetooth SIG, Inc., y el uso de dichas marcas por Honda Motor Co., Ltd. se realiza bajo licencia. Las demás marcas comerciales y nombres comerciales lo son de sus respectivos propietarios.

Limitaciones del sistema HFT

Una llamada entrante en el HFT interrumpirá la reproducción en el sistema de sonido. Se reanudará una vez finalizada la llamada.

## ■ Pantalla de información de estado de HFT

La pantalla de audio/información le avisa cuando hay una llamada entrante.

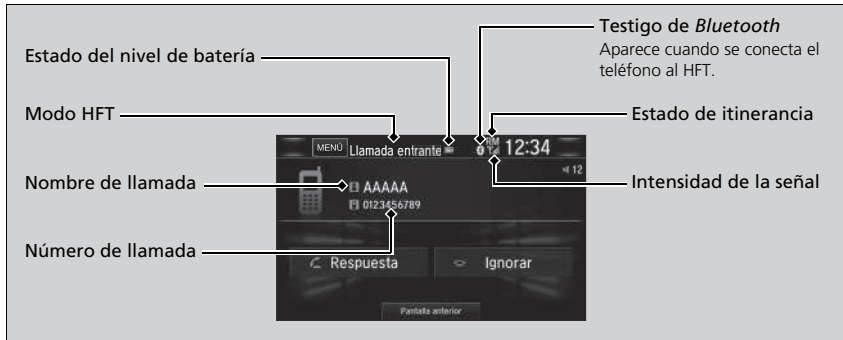

## ■ Limitaciones del funcionamiento manual

Algunas funciones manuales están deshabilitadas o no funcionan mientras el vehículo está en movimiento. No es posible seleccionar una opción desactivada hasta que se detiene el vehículo.



Cuando el vehículo está circulando, solo se pueden realizar llamadas mediante comandos por voz a entradas de marcación rápida previamente guardadas con etiquetas de voz, nombres de la agenda o números.

► **Marcación rápida** P. 465

## ►► Pantalla de información de estado de HFT

La información que aparece en la pantalla de audio/información varía de un modelo de teléfono a otro.

## Menús del sistema HFT

El interruptor de encendido debe estar en la posición de ACCESORIOS  o de CONTACTO \*1 para utilizar el HFT.

### ■ Pantalla Ajustes del teléfono

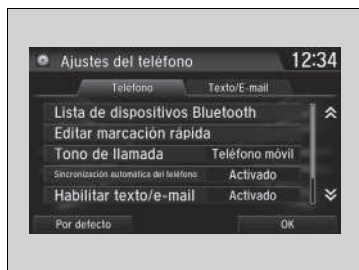

1. Pulse el botón .
2. Seleccione **Ajustes**.
3. Seleccione **Teléfono**.

### ►► Menús del sistema HFT

Para poder utilizar el sistema HFT, en primer lugar es necesario vincular el teléfono móvil compatible con *Bluetooth*® al sistema con el vehículo estacionado.

Algunas funciones están limitadas durante la conducción.

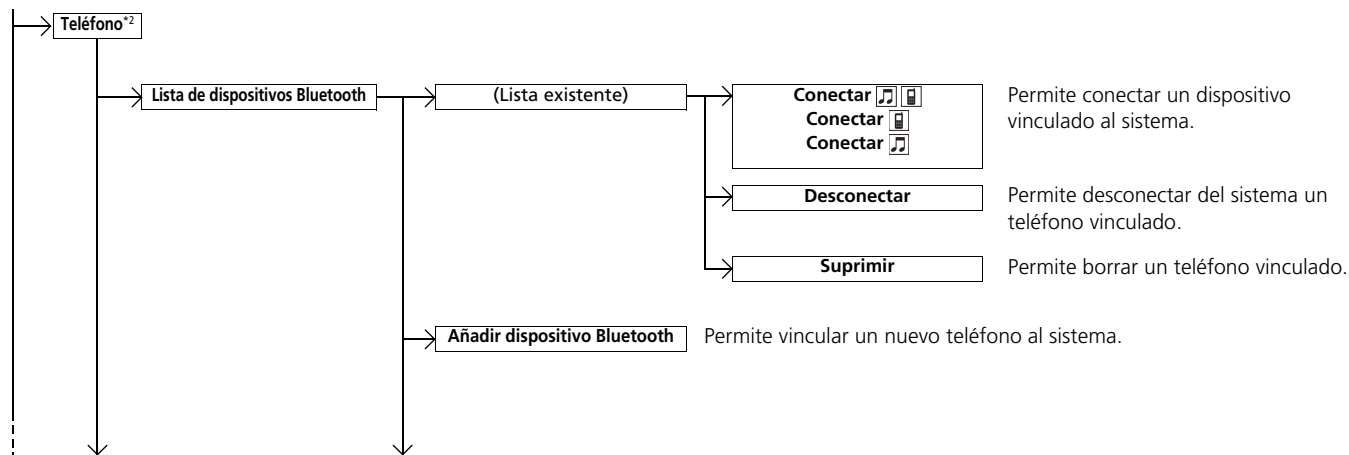

\*1: Los modelos con sistema de acceso sin llave tienen un botón **ENGINE START/STOP** en lugar de un interruptor de encendido.

\*2: La pestaña **Teléfono** se muestra en función de los modelos.

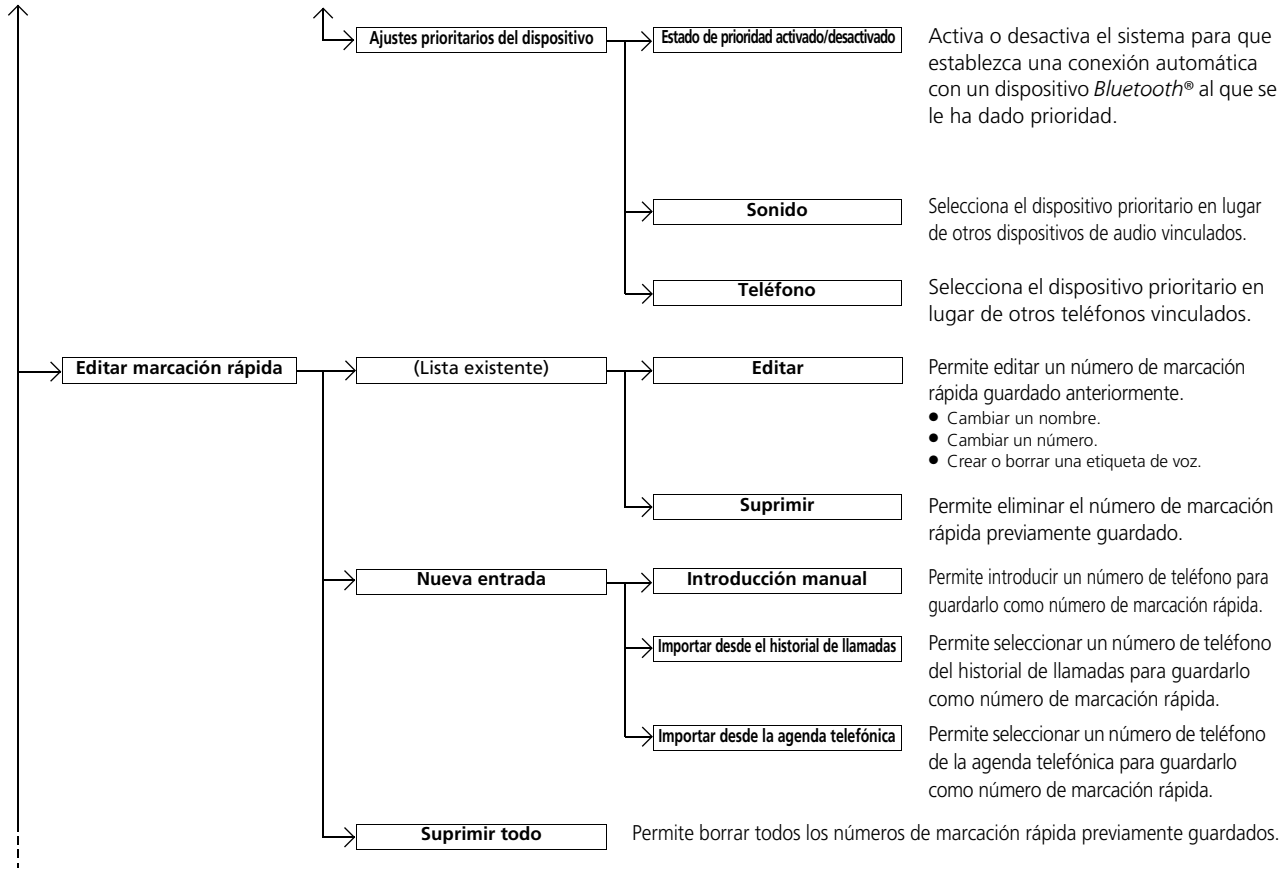



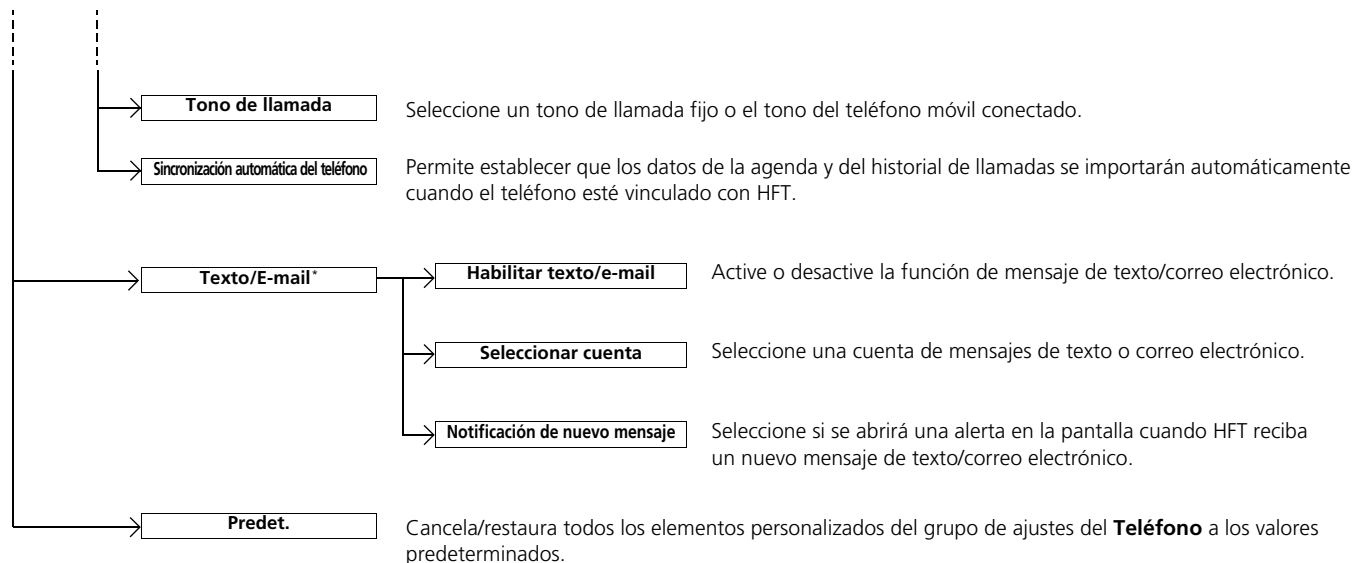

## ■ Pantalla Menú de teléfono



1. Pulse el botón .
2. Seleccione **MENÚ**.

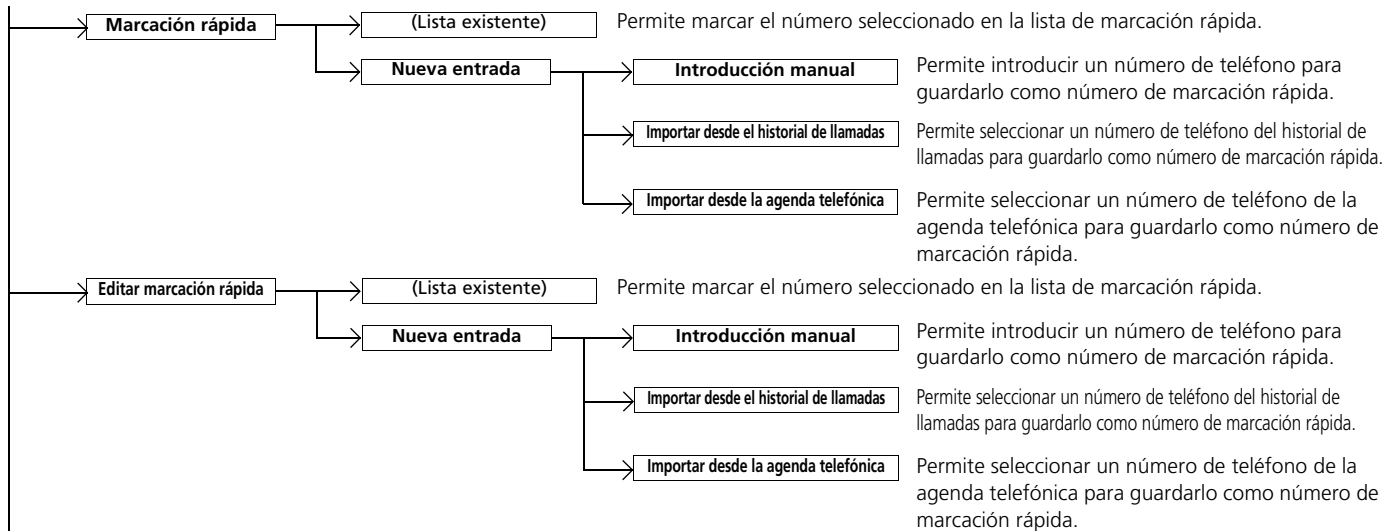

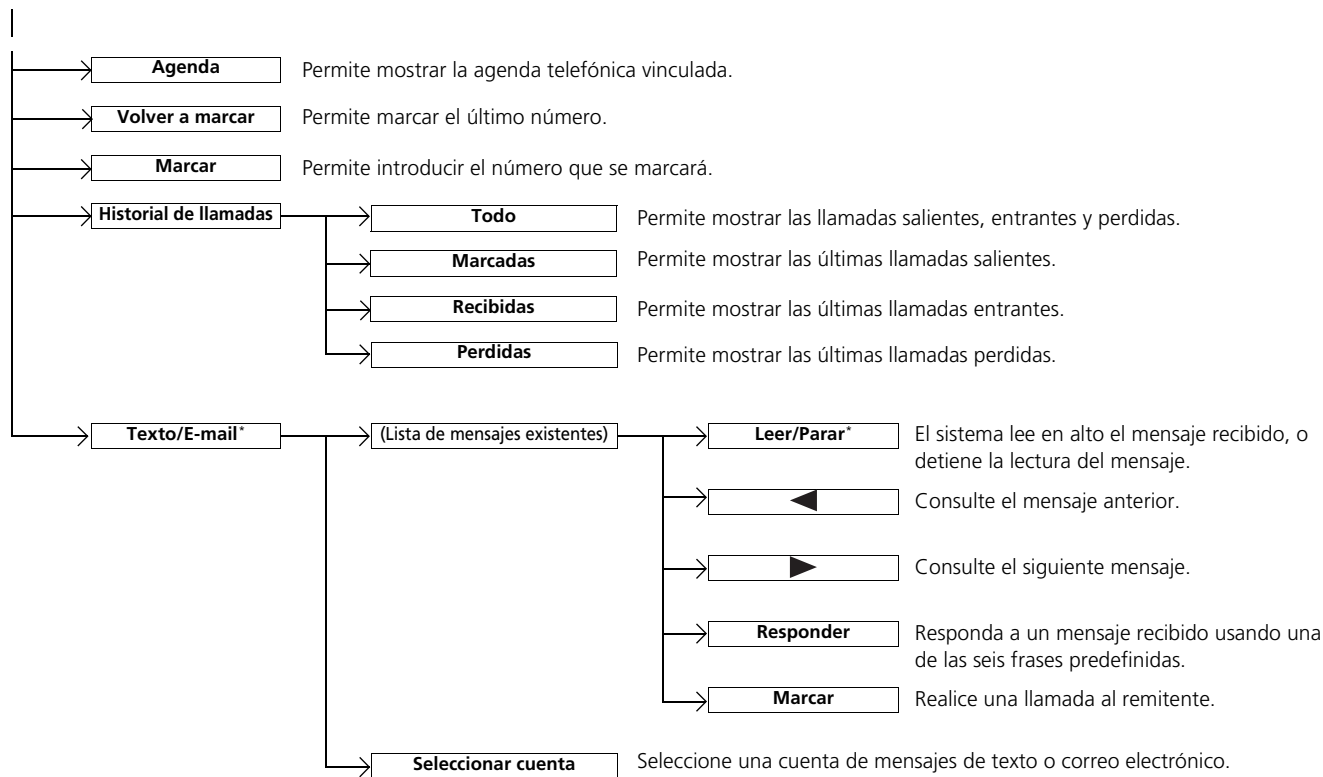

## Configurar teléfono



### ■ Para vincular un teléfono móvil (cuando no hay un teléfono vinculado con el sistema)

1. Seleccione **Teléfono**.
2. Seleccione **Sí**.
3. Asegúrese de que el teléfono se encuentra en modo de búsqueda o visible.
4. Seleccione **Honda HFT** desde el teléfono.
  - ▶ Si desea vincular un teléfono desde este sistema de sonido, seleccione **Honda HFT No encontrado**, **Continuar** y, a continuación, seleccione su teléfono cuando aparezca en la lista.
  - Si su teléfono no aparece, puede seleccionar **Actualizar** para buscar de nuevo.
5. El sistema proporciona un código de vinculación en la pantalla de audio/información.
  - ▶ Confirme que el código de vinculación de la pantalla y de su teléfono coinciden.
  - Esto puede variar de un modelo de teléfono a otro.
6. Aparece una notificación en la pantalla si la vinculación se ha realizado correctamente.
  - ▶ Puede priorizar un dispositivo *Bluetooth*® al mismo tiempo. Seleccione **Sí** y, a continuación, el dispositivo que desea priorizar.

## ☒ Configurar teléfono

Para poder realizar y recibir llamadas de manos libres, su teléfono compatible con *Bluetooth* debe estar vinculado al sistema.

Sugerencias de vinculación del teléfono:

- No se puede vincular el teléfono con el vehículo en movimiento.
- Se pueden vincular un máximo de seis teléfonos.
- Puede que la batería de su teléfono se agote antes cuando esté vinculado al sistema.
- Si su teléfono no está listo para la vinculación o el sistema no lo encuentra en tres minutos, el sistema finalizará el proceso y pasará a modo inactivo.

Una vez que haya vinculado un teléfono, aparecerá en la pantalla con uno o dos iconos a su derecha.

Estos iconos indican lo siguiente:



: El teléfono se puede utilizar con HFT.

: El teléfono es compatible con audio por *Bluetooth*®.

Si hay una conexión activa a Apple CarPlay, no es posible vincular otros dispositivos compatibles con *Bluetooth* y **Añadir dispositivo Bluetooth** aparece en gris en la pantalla **Lista de dispositivos Bluetooth**.



■ Para cambiar el teléfono vinculado actualmente

1. Vaya a la pantalla **Ajustes del teléfono**.  
 ► **Pantalla Ajustes del teléfono** P. 454
2. Seleccione **Lista de dispositivos Bluetooth**.
3. Seleccione el teléfono que desea conectar.  
 ► El HFT desconectará el teléfono vinculado y buscará otro teléfono vinculado.
4. Seleccione **Conectar**  **Conectar**  o **Conectar** .

■ Para cambiar el ajuste del código de apareado

1. Pulse el botón .
  2. Seleccione **Ajustes**.
  3. Seleccione **Bluetooth / Wi-Fi**.
  4. Seleccione la pestaña **Bluetooth**.
  5. Seleccione **Editar código de apareado**.
6. Seleccionar **Aleatoria** o **Fijo**.



►► Para cambiar el teléfono vinculado actualmente

Si no se ha encontrado o vinculado ningún teléfono al intentar cambiar a otro teléfono, el sistema HFT le informará de que se ha vuelto a conectar el teléfono original.

Para vincular otros teléfonos, seleccione **Añadir dispositivo Bluetooth** desde la pantalla **Lista de dispositivos Bluetooth**.

Para cambiar el ajuste prioritario del dispositivo de la conexión *Bluetooth*<sup>®</sup>, seleccione **Ajustes prioritarios del dispositivo** desde la pantalla **Lista de dispositivos Bluetooth**.

►► Para cambiar el ajuste del código de apareado

El código de apareado predeterminado hasta que se modifica el valor es **0000**.

Para crear uno de su elección, seleccione **Fijo** y elimine el código actual y, a continuación, introduzca uno nuevo.

Para obtener un código de apareado aleatorio cada vez que vincule un teléfono, seleccione **Aleatorio**.



■ **Para eliminar un teléfono previamente vinculado.**

1. Vaya a la pantalla **Ajustes del teléfono**.  
 ▶ **Pantalla Ajustes del teléfono** P. 454
2. Seleccione **Lista de dispositivos Bluetooth**.
3. Seleccione un teléfono que desee borrar.
4. Seleccione **Suprimir**.
5. Aparece un mensaje de confirmación en la pantalla. Seleccione **Sí**.

## ■ Configuración de las opciones de mensajes de texto/correo electrónico\*

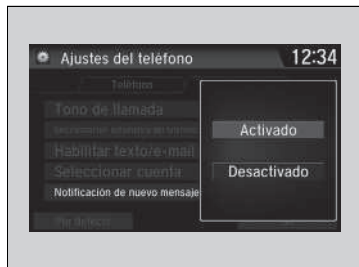
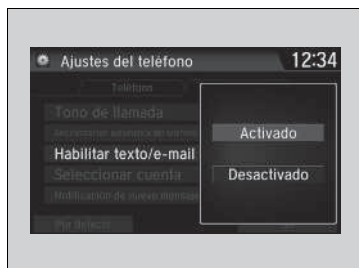

### ■ Para activar o desactivar la función de texto/correo electrónico

1. Vaya a la pantalla **Ajustes del teléfono**.  
    ► **Pantalla Ajustes del teléfono** P. 454
2. Seleccione la pestaña **Texto/E-mail** y, a continuación, **Habilitar texto/e-mail**.  
    ► Aparece un menú en la pantalla.
3. Seleccione **Activado** o **Desactivado**.

### ■ Para activar o desactivar el aviso de texto/correo electrónico

1. Vaya a la pantalla **Ajustes del teléfono**.  
    ► **Pantalla Ajustes del teléfono** P. 454
2. Seleccione la pestaña **Texto/E-mail** y, a continuación, **Notificación de nuevo mensaje**.  
    ► Aparece un menú en la pantalla.
3. Seleccione **Activado** o **Desactivado**.

### » Configuración de las opciones de mensajes de texto/correo electrónico\*

Para utilizar la función de mensaje de texto/correo electrónico, quizá tenga que configurarla en su teléfono.

Algunas funciones de texto/correo electrónico pueden no estar disponibles en función del teléfono móvil.

### » Para activar o desactivar el aviso de texto/correo electrónico

**Activado:** Se muestra una notificación cada vez que recibe un mensaje nuevo.

**Desactivado:** El mensaje recibido se almacena en el sistema sin notificación.

## ■ Tono de llamada

Puede cambiar la configuración del tono de llamada.

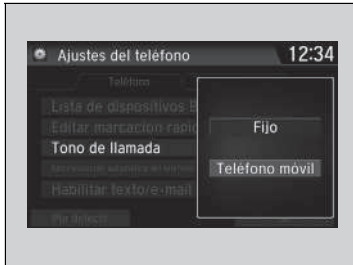

1. Vaya a la pantalla **Ajustes del teléfono**.  
     ➤ **Pantalla Ajustes del teléfono** P. 454
2. Seleccione **Tono de llamada**.
3. Seleccione **Fijo** o **Teléfono móvil**.

## ☒ Tono de llamada

**Fijo:** el tono de llamada fijo suena desde los altavoces.

**Teléfono móvil:** el tono de llamada del teléfono móvil sonará si el teléfono está conectado, en función de la marca y del modelo.



## ■ Importación automática de la agenda telefónica y el historial de llamadas del teléfono móvil

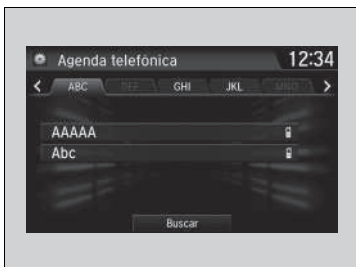

### ■ Cuando Sincronización automática del teléfono se ajusta a On:

Una vez vinculado el teléfono, el contenido de la agenda telefónica y del historial de llamadas se importa automáticamente al sistema.

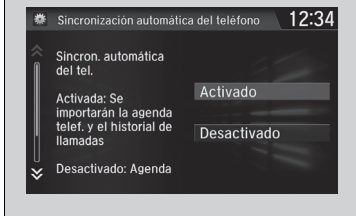
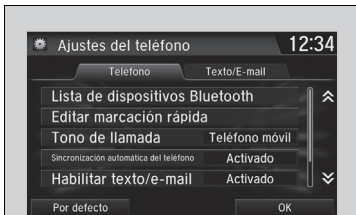

### ■ Cambiar la configuración de la Sincronización automática del teléfono

1. Vaya a la pantalla **Ajustes del teléfono**.  
 ► **Pantalla Ajustes del teléfono** P. 454
2. Seleccione **Sincronización automática del teléfono**.

3. Seleccione **Activado** o **Desactivado**.

## ► Importación automática de la agenda telefónica y el historial de llamadas del teléfono móvil

Cuando selecciona un nombre en la lista de la agenda telefónica del móvil, puede ver hasta tres iconos de categoría. Los iconos indican qué tipo de números hay almacenados para ese nombre.



En algunos teléfonos, es posible que no se puedan importar los iconos de categoría al sistema.

La agenda telefónica se actualiza después de cada conexión. El historial de llamadas se actualiza después de cada conexión o llamada.

## Marcación rápida

Se pueden memorizar hasta 20 números de marcación rápida por teléfono.

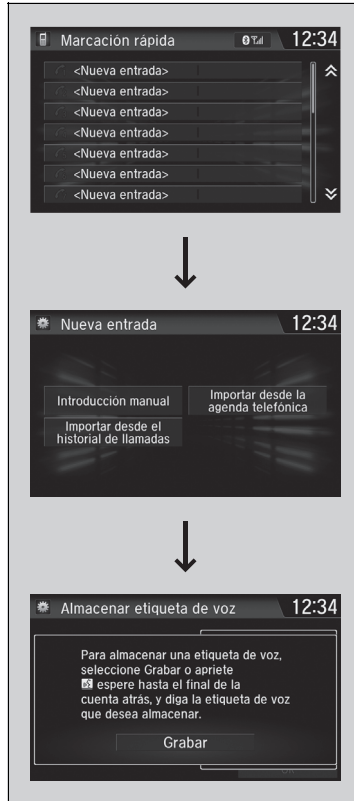

Para memorizar un número de marcación rápida:

1. Vaya a la pantalla **Menú del teléfono**.

► **Pantalla Menú de teléfono** P. 457

2. Seleccione **Marcación rápida**.

3. Seleccione **Nueva entrada**.

En **Importar desde el historial de llamadas**:

► Seleccione un número del historial de llamadas.

Desde **Introducción manual**:

► Introduzca manualmente el número.

En **Importar desde la agenda telefónica**:

► Seleccione un número de la agenda telefónica importada del teléfono móvil vinculado.

4. Una vez memorizada correctamente la marcación rápida, se le solicita que cree un comando de voz para el número. Seleccione **Sí** o **No**.

5. Seleccione **Grabar**, o use el botón [OK] y siga las indicaciones para completar la etiqueta de voz.

## Marcación rápida

Cuando una etiqueta de voz se guarde, pulse el botón [OK] para llamar al número con la etiqueta de voz. Diga el nombre del comando de voz.



■ **Adición de un comando de voz a un número de marcación rápida guardado**

1. Vaya a la pantalla **Ajustes del teléfono**.

► **Pantalla Ajustes del teléfono** P. 454

2. Seleccione **Editar marcación rápida**.

3. Seleccione una entrada de marcación rápida existente.

► Desde el menú emergente, seleccione **Editar**.

4. Seleccione **Etiqueta de voz**.

► Desde el menú emergente, seleccione **Grabar**.

5. Seleccione **Grabar**, o use el botón  y siga las indicaciones para completar la etiqueta de voz.

■ **Eliminación de un comando de voz**

1. Vaya a la pantalla **Ajustes del teléfono**.

► **Pantalla Ajustes del teléfono** P. 454

2. Seleccione **Editar marcación rápida**.

3. Seleccione una entrada de marcación rápida existente.

► Desde el menú emergente, seleccione **Editar**.

4. Seleccione **Etiqueta de voz**.

► Desde el menú emergente, seleccione **Borrar**.

5. Aparece un mensaje de confirmación en la pantalla. Seleccione **Sí**.

►► **Marcación rápida**

Evite utilizar etiquetas de voz duplicadas.

Evite utilizar "casa" como etiqueta de voz.

Para el sistema resulta más fácil reconocer un nombre más largo. Por ejemplo, utilice "Juan García" en lugar de "Juan".

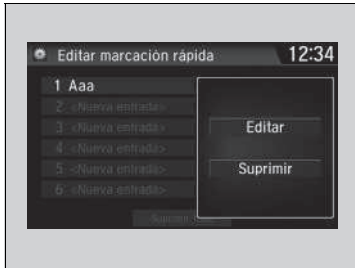

### ■ Para editar una marcación rápida

1. Vaya a la pantalla **Ajustes del teléfono**.  
 ▶ **Pantalla Ajustes del teléfono** P. 454
2. Seleccione **Editar marcación rápida**.
3. Seleccione una entrada de marcación rápida existente.  
 ▶ Desde el menú emergente, seleccione **Editar**.
4. Seleccione la configuración que desee.

### ■ Para borrar un número de marcación rápida

1. Vaya a la pantalla **Ajustes del teléfono**.  
 ▶ **Pantalla Ajustes del teléfono** P. 454
2. Seleccione **Editar marcación rápida**.
3. Seleccione una entrada de marcación rápida existente.  
 ▶ Desde el menú emergente, seleccione **Suprimir**.
4. Aparece un mensaje de confirmación en la pantalla. Seleccione **Sí**.

## ■ Modificación fonética agenda telefónica \*

Añada modificaciones fonéticas o una nueva etiqueta de voz para el nombre de contacto del teléfono para que el HFT reconozca los comandos de voz más fácilmente.



### ■ Para añadir una nueva etiqueta de voz

1. Pulse el botón .
2. Seleccione **Ajustes**.
3. Seleccione **Sistema**.
4. Seleccione la pestaña **Recon. de voz**.
5. Seleccione **Modificación fonética agenda telefónica**.
6. Seleccione el teléfono al que desee añadir la modificación fonética.

## »» Modificación fonética agenda telefónica \*



Puede almacenar un máximo de 20 elementos de modificación fonética.

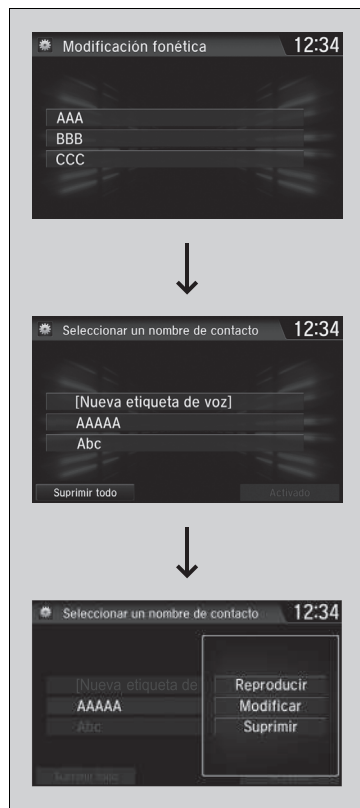

7. Seleccione **Nueva etiqueta de voz**.
8. Seleccione un nombre de contacto que desee añadir.
  - ▶ El menú emergente aparece en la pantalla.
9. Seleccione **Modificar**.
10. Con el botón **Grabar** o , siga las indicaciones para completar la etiqueta de voz.
11. Recibirá un mensaje de confirmación en la pantalla. A continuación, seleccione **Aceptar**.



■ **Para modificar una etiqueta de voz**

1. Pulse el botón .
2. Seleccione **Ajustes**.
3. Seleccione **Sistema**.
4. Seleccione la pestaña **Recon. de voz**.
5. Seleccione **Modificación fonética agenda telefónica**.
6. Seleccione el teléfono en el que desee realizar una modificación fonética.
7. Seleccione un nombre de contacto que desee modificar.
  - El menú emergente aparece en la pantalla.
8. Seleccione **Modificar**.
9. Con el botón **Grabar** o , siga las indicaciones para completar la etiqueta de voz.
10. Recibirá un mensaje de confirmación en la pantalla. A continuación, seleccione **Aceptar**.

►► **Modificación fonética agenda telefónica \***

Solo puede modificar o borrar los nombres de contactos del teléfono actualmente conectado.

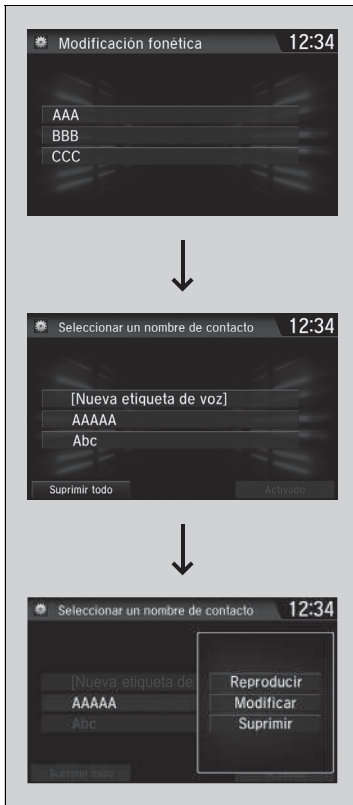

### ■ Para borrar una etiqueta de voz modificada

1. Pulse el botón .
2. Seleccione **Ajustes**.
3. Seleccione **Sistema**.
4. Seleccione la pestaña **Recon. de voz**.
5. Seleccione **Modificación fonética agenda telefónica**.
6. Seleccione el teléfono en el que desee borrar una modificación fonética.
7. Seleccione un nombre de contacto que desee borrar.
  - ▶ El menú emergente aparece en la pantalla.
8. Seleccione **Suprimir**.
  - ▶ Se ha seleccionado el nombre de contacto seleccionado.
9. Seleccione **OK**.



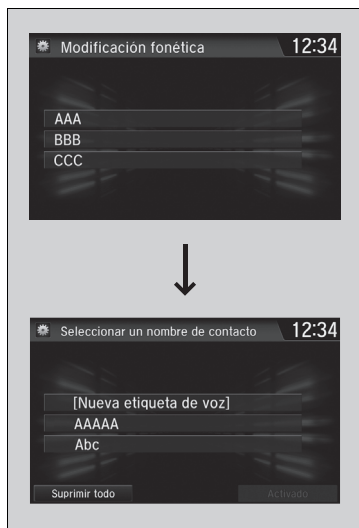

■ **Para borrar todas las etiquetas de voz modificadas**

1. Pulse el botón .
2. Seleccione **Ajustes**.
3. Seleccione **Sistema**.
4. Seleccione la pestaña **Recon. de voz**.
5. Seleccione **Modificación fonética agenda telefónica**.
6. Seleccione el teléfono en el que desee borrar una modificación fonética.
  - Aparece la lista de nombres de contactos.
7. Seleccione **Suprimir todo**.
8. Recibirá un mensaje de confirmación en la pantalla. A continuación, seleccione **Sí**.

■ **Realización de una llamada**



Puede realizar llamadas introduciendo cualquier número de teléfono, o utilizando la agenda telefónica, el historial de llamadas, las entradas de marcación rápida o las rellamadas que se han importado.

» Realización de una llamada

Cualquier entrada de marcación rápida con comando de voz se puede marcar mediante la voz desde la mayoría de las pantallas.

Pulse el botón  y diga el comando de voz.

Una vez conectada una llamada, puede escuchar la voz de la persona a la que llama a través de los altavoces.

Mientras hay una conexión activa con Apple CarPlay, las llamadas telefónicas pueden realizarse solo desde Apple CarPlay.



■ **Para realizar una llamada utilizando la agenda telefónica importada**

1. Vaya a la pantalla **Menú del teléfono**.  
 ➤ **Pantalla Menú de teléfono** P. 457
2. Seleccione **Agenda**.
3. Seleccione un nombre.  
 ► También puede buscar por letra. Seleccione **Buscar**.  
 ► Use el teclado de la pantalla táctil para introducir un nombre; si hay varios números, seleccione uno.
4. Seleccione un número.  
 ► La marcación se inicia automáticamente.

■ **Para realizar una llamada utilizando un número de teléfono**

1. Vaya a la pantalla **Menú del teléfono**.  
 ➤ **Pantalla Menú de teléfono** P. 457
2. Seleccione **Marcar**.
3. Seleccione un número.  
 ► Utilice el teclado de la pantalla táctil para introducir números.
4. Seleccione   
 ► La marcación se inicia automáticamente.

☒ **Para realizar una llamada utilizando la agenda telefónica importada**

Puede llamar a un número de marcación rápida guardado utilizando los comandos por voz.

- **Marcación rápida** P. 465

☒ **Para realizar una llamada utilizando un número de teléfono**

Puede llamar a un número de marcación rápida guardado utilizando los comandos por voz.

- **Marcación rápida** P. 465



■ **Para realizar una llamada utilizando la rellamada**

1. Vaya a la pantalla **Menú del teléfono**.  
 ► **Pantalla Menú de teléfono** P. 457
2. Seleccione **Volver a marcar**.  
 ► La marcación se inicia automáticamente.



■ **Para realizar una llamada con el Historial de llamadas**

El historial de llamadas se almacena por **Todas, Marcadas, Recibidas y Perdidas**.

1. Vaya a la pantalla **Menú del teléfono**.  
 ► **Pantalla Menú de teléfono** P. 457
2. Seleccione **Historial de llamadas**:
3. Seleccione **Todas, Marcadas, Recibidas, o Perdidas**.
4. Seleccione un número.  
 ► La marcación se inicia automáticamente.



■ **Para realizar una llamada mediante una entrada de Marcación rápida**

1. Vaya a la pantalla **Menú del teléfono**.  
 ► **Pantalla Menú de teléfono** P. 457
2. Seleccione **Marcación rápida**.
3. Seleccione un número.  
 ► La marcación se inicia automáticamente.

►► Para realizar una llamada con el Historial de llamadas

El historial de llamadas muestra las últimas 20 llamadas de todas, marcadas, recibidas o perdidas. (Aparece solamente cuando se conecta un teléfono al sistema).

►► Para realizar una llamada mediante una entrada de Marcación rápida

Cuando una etiqueta de voz se guarde, pulse el botón  para llamar al número con la etiqueta de voz.



► **Marcación rápida** P. 465

Cualquier entrada de marcación rápida con comando de voz se puede marcar mediante la voz desde cualquier pantalla. Pulse el botón  y siga las indicaciones.

## Recepción de una llamada



Quando hay una llamada entrante, suena un aviso audible (si está activado) y aparece la pantalla de **Llamada entrante**.

Pulse el botón  para responder a la llamada.  
Pulse el botón  para rechazar o finalizar la llamada.

## Opciones durante una llamada

Las opciones siguientes están disponibles durante una llamada.

**Silenciar:** permite silenciar su voz.

**Transferir:** permite transferir una llamada del sistema a su teléfono.

**Marcación por tonos:** permite enviar números durante una llamada. Resulta útil cuando llama a un sistema telefónico basado en menús.

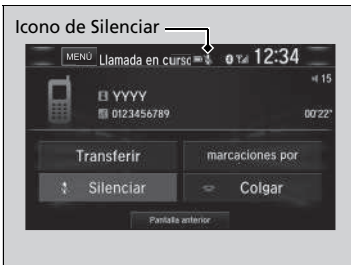

Las opciones disponibles se muestran en la mitad inferior de la pantalla.

Seleccione la opción.

- El icono de la función Silenciar aparece cuando **Silenciar** está seleccionado. Seleccione **Silenciar** de nuevo para desactivarla.



## Recepción de una llamada

Llamada en espera

Pulse el botón  para poner la llamada actual en espera y responder a una llamada entrante.

Pulse el botón  otra vez para volver a la llamada actual. Seleccione **Ignorar** para ignorar la llamada entrante si no desea responderla.

Pulse el botón  si desea colgar la llamada actual.

Puede seleccionar los iconos de la pantalla de audio/información en lugar de los botones  y .

## Opciones durante una llamada

**Marcación por tonos:** disponible en algunos teléfonos.

Puede seleccionar los iconos de la pantalla de audio/información.

## ■ Recepción de un mensaje de texto/correo electrónico \*, \*1

El HFT puede mostrar los mensajes de texto o correo electrónico nuevos además de los 20 últimos recibidos en un teléfono móvil vinculado. Cada mensaje recibido se puede leer en alto y responderse al mismo con una frase predefinida.

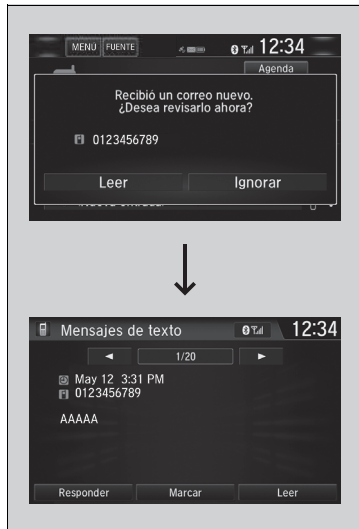

1. Aparece un aviso que le notifica de un nuevo mensaje de texto o correo electrónico.
2. Seleccione **Leer** para escuchar el mensaje.
  - El mensaje de texto o de correo electrónico se muestra. El sistema empieza a leer el mensaje automáticamente.
3. Para interrumpir la lectura del mensaje, seleccione **Parar**.

## ▣ Recepción de un mensaje de texto/correo electrónico \*, \*1

El sistema no muestra los mensajes recibidos mientras está conduciendo. Solo puede oírlos mientras se leen en voz alta.

El sistema solo puede recibir los mensajes que se envíen como mensajes de texto (SMS). Los mensajes enviados con los servicios de datos no aparecerán en la lista.

Con algunos teléfonos, puede ver los 20 últimos mensajes de texto y correo electrónico recibidos.

Las leyes nacionales o locales podrían limitar el uso de la función de mensajes de texto/correo electrónico del HFT. Use la función de mensajes de texto/correo electrónico únicamente cuando las condiciones permitan hacerlo con seguridad.

Cuando reciba un mensaje de texto o correo electrónico por primera vez desde que se vinculara el teléfono al HFT, se le solicitará que active el ajuste **Notificación de nuevo mensaje** seleccionado **Activado** para esta opción.

▣ **Para activar o desactivar el aviso de texto/correo electrónico** P. 462

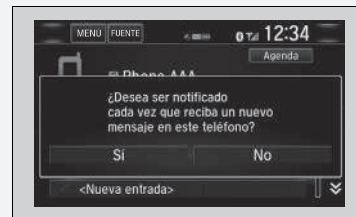

\*1: Los mensajes no se leerán en función del idioma.

\* No disponible en todos los modelos

## ■ Selección de una cuenta de mensajes de texto o correo electrónico \*

Si un teléfono vinculado tiene cuentas de mensajes de texto o correo electrónico, puede seleccionar una de ellas para activarla y recibir notificaciones.



1. Vaya a la pantalla **Ajustes del teléfono**.  
 ► **Pantalla Ajustes del teléfono** P. 454
2. Seleccione la pestaña **Texto/E-mail** y, a continuación, **Seleccionar cuenta**.  
 ► Aparece un menú en la pantalla.
3. Seleccione **Mensajes de texto** o una cuenta de mensajes de correo electrónico que desee.

## ▣ Selección de una cuenta de mensajes de texto o correo electrónico \*

También puede seleccionar una cuenta de correo en la pantalla de la lista de carpetas o en la pantalla de la lista de mensajes.



Solo puede recibir notificaciones de una cuenta de mensajes de texto o correo cada vez.

\* No disponible en todos los modelos

## ■ Visualización de mensajes\*, \*1





### ■ Visualización de mensajes de texto

1. Vaya a la pantalla **Menú del teléfono**.  
▶ **Pantalla Menú de teléfono** P. 457
2. Seleccione **Texto/E-mail**.  
▶ Seleccione una cuenta si es necesario.
3. Seleccione un mensaje.  
▶ El texto del mensaje se visualiza. El sistema empieza a leer en alto el mensaje automáticamente.

## ▣ Visualización de mensajes\*, \*1

El icono  aparece junto a un mensaje no leído.

Si se elimina un mensaje en el teléfono, el mensaje también se elimina en el sistema. Si envía un mensaje desde el sistema, el mensaje va a la bandeja de salida del teléfono.

Para ver el mensaje anterior o siguiente, seleccione  (anterior) o  (siguiente) en la pantalla de mensajes.

\*1: Los mensajes no se leerán en función del idioma.

\* No disponible en todos los modelos



## ■ Visualización de mensajes de correo electrónico

1. Vaya a la pantalla **Menú del teléfono**.  
 ▶ **Pantalla Menú de teléfono** P. 457
2. Seleccione **Texto/E-mail**.  
 ▶ Seleccione **Seleccionar cuenta** si es necesario.
3. Seleccione una carpeta.
4. Seleccione un mensaje.  
 ▶ Se muestra el mensaje de correo electrónico. El sistema empieza a leer en alto el mensaje automáticamente.





■ **Leer o parar la lectura de un mensaje**

1. Vaya a la pantalla de mensajes de texto o de correo electrónico.
  - El sistema empieza a leer en alto el mensaje automáticamente.
  - ☑ **Visualización de mensajes\***, \*1 P. 478
2. Seleccione **Parar** para detener la lectura.
  - Seleccione **Leer** de nuevo para comenzar a leer el mensaje desde el principio.

■ **Responder a un mensaje**

1. Vaya a la pantalla de mensajes de texto o de correo electrónico.
  - El sistema empieza a leer en alto el mensaje automáticamente.
  - ☑ **Visualización de mensajes\***, \*1 P. 478
2. Seleccione **Responder**.
3. Seleccione el mensaje de respuesta.
  - El menú emergente aparece en la pantalla.
4. Seleccione **Enviar** para enviar el mensaje.
  - Cuando el mensaje de respuesta se ha enviado correctamente, en la pantalla aparece **Mensaje enviado**.

☞ **Responder a un mensaje**

Los mensajes de respuesta predefinidos disponibles son los siguientes:

- **Te llamo más tarde, estoy conduciendo.**
- **Estoy en camino.**
- **Llegaré un poco tarde.**
- **OK**
- **Si**
- **No**

No puede añadir, editar ni eliminar mensajes de respuesta.

Solo algunos teléfonos reciben y envían mensajes cuando están vinculados y conectados. Para obtener una lista de los teléfonos compatibles, consulte a un concesionario.

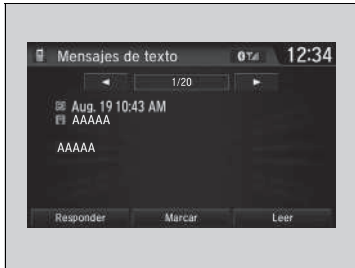

■ **Realización de una llamada a un remitente**

1. Vaya a la pantalla de mensajes de texto.
2. Seleccione **Marcar**.



# Conducción



En este capítulo se tratan aspectos de la conducción y del repostaje de combustible.

<b>Antes de conducir</b> .....	484
<b>Circulación con un remolque</b> .....	488
<b>Durante la conducción</b>	
Arranque del motor .....	493, 496
Precauciones durante la conducción .....	499
Transmisión variable continua* .....	501
Cambios .....	502 , 504 , 509
Modo ECON* .....	513
Parada automática en ralentí .....	514, 520
<b>Modelos con motor de 2,0 L</b>	
Interruptor de modo de conducción .....	526
Suspensión adaptativa* .....	528
Control de crucero* .....	529
Limitador de velocidad ajustable .....	533
Limitador de velocidad inteligente .....	537

Sistema de control y estabilidad (VSA) .....	544
Asistencia de conducción ágil .....	547
<b>Modelos con motor de 2,0 L</b>	
Diferencial de deslizamiento limitado (LSD) .....	548
Sistema de aviso de desinflado .....	549, 553
Sistema de información de punto ciego* .....	556
LaneWatch* .....	559
Ajuste de la distribución de los faros .....	561
<b>Honda Sensing*</b> .....	562
Sistema de prevención y mitigación de impactos (CMBS) .....	565
<b>Modelos con transmisión variable continua</b>	
Control de crucero adaptativo (ACC) con función de seguimiento a baja velocidad (Low Speed Following) .....	576

<b>Modelos con transmisión manual</b>	
Control de crucero adaptativo (ACC) .....	593
Sistema de aviso de salida de carril (LKAS) ...	609
Sistema de ayuda de permanencia en la carretera (Road Departure Mitigation) .....	617
Sistema de reconocimiento de señales de tráfico ...	623
Cámara del sensor delantero .....	630
Sensor del radar .....	632
<b>Frenado</b> .....	633
<b>Estacionamiento del vehículo</b> .....	642
<b>Cámara trasera con múltiples vistas*</b> .....	653
<b>Repostaje</b> .....	655
<b>Consumo de combustible y emisiones de CO<sub>2</sub></b> .....	659
<b>Vehículo con motor turbo</b> .....	660

\* No disponible en todos los modelos

## Preparativos para la conducción

Compruebe los elementos que se indican a continuación antes de ponerse en marcha.

### Comprobaciones del exterior

- Asegúrese de que no haya ninguna obstrucción en las ventanillas, los retrovisores de las puertas, las luces exteriores ni otras partes del vehículo.
  - ▶ Retire la escarcha, el hielo o la nieve que pueda haber.
  - ▶ Retire la nieve que pueda haber en el techo, ya que podría deslizarse hacia abajo y obstaculizar su campo de visión mientras conduce. Si se ha congelado, elimine el hielo cuando se haya ablandado.
  - ▶ Al eliminar el hielo de alrededor de las ruedas, tenga cuidado de no dañar la rueda o sus componentes.
- Asegúrese de que el capó está bien cerrado.
  - ▶ Si el capó se abre mientras conduce, le obstaculizará el campo de visión.
- Asegúrese de que los neumáticos están en buen estado.
  - ▶ Compruebe la presión del aire y si presentan daños y un desgaste excesivo.
    - ❏ **Comprobación y mantenimiento de los neumáticos** P. 716
- Asegúrese de que no haya personas ni objetos detrás del vehículo o alrededor del mismo.
  - ▶ Hay puntos ciegos desde el interior.

### Comprobaciones del exterior

#### AVISO

Si las puertas no se pueden abrir porque se han congelado, vierta agua caliente por los bordes de las mismas para derretir el hielo. No trate de forzar la apertura de las puertas, ya que se puede dañar la banda lateral de goma. Seque la zona de inmediato para evitar que se vuelva a congelar.

No vierta agua caliente en el cilindro de la llave.  
Si se congela el agua en el orificio, no podrá introducir la llave.

El calor del motor y del escape puede prender fuego a materiales inflamables bajo el capó, provocando un incendio. Si ha estacionado el vehículo durante un periodo prolongado, revíselo y quite cualquier tipo de suciedad que pudiera haberse acumulado como, por ejemplo, hierbas y hojas secas que hayan caído o que algún pequeño animal haya llevado para formar un nido. Compruebe también que no haya quedado material inflamable debajo del capó después de que usted u otra persona hayan realizado el mantenimiento del vehículo.

## ■ Comprobaciones del interior

- Almacene o fije todos los elementos a bordo correctamente.
  - ▶ Si lleva demasiado equipaje o lo almacena de forma inadecuada, pueden verse afectados la maniobrabilidad, la estabilidad, la distancia de frenado y los neumáticos, lo que mermaría la seguridad del vehículo.
    - ✘ **Límite de carga** P. 487
- No apile objetos a una altura superior a la del asiento.
  - ▶ Pueden obstaculizarle el campo de visión y podrían salir despedidos hacia delante en caso de frenado brusco.
- No coloque nada en los huecos para los pies de los asientos delanteros. Asegúrese de que las alfombrillas estén bien sujetas.
  - ▶ Si hay algún objeto o la alfombrilla está suelta, puede tener problemas para pisar los pedales de freno y del acelerador mientras conduce.
- Si lleva animales a bordo, no deje que se muevan por el vehículo.
  - ▶ Pueden interferir en la conducción y provocar una colisión.
- Cierre bien todas las puertas y el portón trasero.
- Ajuste correctamente su asiento.
  - ▶ Ajuste también el reposacabezas\*.
    - ✘ **Ajuste de los asientos** P. 243
    - ✘ **Ajuste de las posiciones de los reposacabezas delanteros** P. 246
- Ajuste correctamente los retrovisores y el volante.
  - ▶ Ajústelos estando sentado con el asiento ya ajustado.
    - ✘ **Ajuste de los retrovisores** P. 240
    - ✘ **Ajuste del volante** P. 239

## ✘ Comprobaciones del interior

La alineación de los faros se ajusta en fábrica y no es necesario ajustarla. No obstante, si suele transportar objetos pesados en el portón trasero o llevar un remolque\*, el reglaje de los faros deberá ser reajustado en un concesionario o por un técnico cualificado.

El vehículo está equipado con un sistema de ajuste automático de los faros que ajusta automáticamente el ángulo vertical de las luces de cruce.

\* No disponible en todos los modelos

- Asegúrese de que los objetos que haya en el suelo detrás de los asientos delanteros no puedan rodar debajo de los mismos.
  - ▶ Pueden impedir al conductor accionar los pedales o entorpecer el funcionamiento de los asientos.
- Todos los ocupantes del vehículo deben abrocharse el cinturón de seguridad.
  - 📌 **Cómo abrochar el cinturón de seguridad** P. 52
- Asegúrese de que los testigos del panel de instrumentos se encienden al arrancar el vehículo y se apagan poco después.
  - ▶ Si se indica algún problema, el vehículo se debe revisar siempre en un concesionario.
    - 📌 **Testigos** P. 108

## Límite de carga

Al cargar el equipaje, el peso total del vehículo, todos los acompañantes y el equipaje no debe exceder del peso máximo permitido.

➤ **Especificaciones** P. 804

### ☒ Límite de carga

## **⚠ ADVERTENCIA**

Una sobrecarga o una carga inadecuada pueden afectar a la maniobrabilidad y estabilidad, y producir una colisión con resultado de lesiones o la muerte.

Cumpla todos los límites de carga u otras indicaciones de carga de este manual.



Modelos con motor de 1,0 L con sistema de calefacción

Modelos con motor de 1,5 L

Modelos con motor de 2,0 L

El vehículo no está diseñado para circular con un remolque. Si lo hace pueden anularse las garantías.

Modelos con motor de 1,0 L con sistema de control de climatización

## Preparación para circular con un remolque

### ■ Límites de carga remolcada

El vehículo puede circular con un remolque si respeta cuidadosamente los límites de carga, utiliza el equipo apropiado y sigue las instrucciones de remolcado. Compruebe los límites de carga antes de ponerse en marcha.

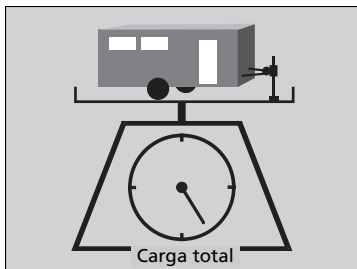

### ■ Peso total del remolque

No supere el peso de remolcado máximo del remolque y la barra de remolque (con/sin frenos), el equipaje y todo lo que contenga.

Las cargas remolcadas por encima del peso de remolcado máximo pueden afectar gravemente a la maniobrabilidad y el rendimiento del vehículo, y dañar el motor y el tren motriz.

» Límites de carga remolcada

## ⚠ ADVERTENCIA

Si supera los límites de carga o si carga el vehículo y el remolque de forma inadecuada, puede provocar un accidente en el que podría resultar herido de gravedad o morir.

Compruebe la carga del vehículo y el remolque con cuidado antes de ponerse en marcha.

Compruebe en una báscula pública si todas las cargas están dentro de los límites. Si no hay disponible ninguna báscula pública, sume el peso estimado de su equipaje al peso del remolque (según lo indicado por el fabricante) y mida la carga de la lanza con una báscula apropiada o calibre, o haga una estimación en función de la distribución del equipaje. Consulte más información en el manual del propietario del remolque.

Periodo de rodaje.

Evite llevar un remolque en los primeros 1000 km del vehículo.

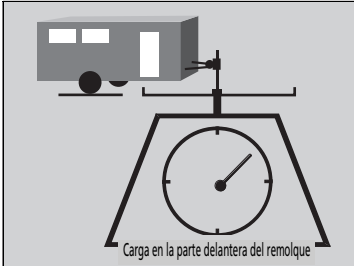

### ■ Carga en la parte delantera del remolque

La carga en la parte delantera del remolque no debe superar nunca los 75 kg. Esta es la cantidad de peso con la que el remolque carga la barra de remolque cuando está completamente cargada. Como norma general, para remolques inferiores a 750 kg, la carga en la parte delantera del remolque debe corresponderse al 10 por ciento del conjunto total del remolque.

- Una carga excesiva en la parte delantera del remolque reduce la tracción de los neumáticos delanteros y el control de la dirección. Si la carga en la parte delantera del remolque es demasiado baja, el remolque se vuelve inestable, lo que puede provocar balanceos.
- Para que la carga en la parte delantera del remolque sea correcta, comience cargando el 60 % de la carga en la parte delantera del remolque y el 40 % en la parte trasera. Reajuste la carga según sea necesario.

### ▣ Límites de carga remolcada

Si circula con un remolque en una zona montañosa, recuerde reducir un 10 % el peso combinado del vehículo con respecto al peso de remolcado máximo por cada 1000 metros de elevación.

No supere nunca el peso de remolcado máximo ni cualquier límite de carga especificado.

▣ **Especificaciones** P. 804

## ■ Accesorios y equipamiento de remolque

El equipamiento de remolque varía según el tamaño del remolque, la carga remolcada y la zona por la que se circula.

### ■ Barras de remolque

La barra de remolque debe estar homologada y estar atornillada correctamente a los bajos de la carrocería.

### ■ Cadenas para nieve

Utilice cadenas para nieve siempre que lleve un remolque. Deje holgura suficiente para que el remolque pueda tomar las curvas sin problemas, pero sin que las cadenas arrastren por el suelo.

### ■ Frenos del remolque

Si está pensando en utilizar un remolque con frenos, asegúrese de que sean de accionamiento electrónico. No intente conectarlo al sistema hidráulico del vehículo. Por muy satisfactorio que parezca, no intente conectar los frenos del remolque al sistema hidráulico del vehículo, ya que se reducirá la eficacia de frenado y puede resultar peligroso.

### ■ Equipamiento de remolque adicional

Puede haber leyes que requieran el uso de retrovisores exteriores especiales cuando se lleva un remolque. Aunque no se requiera el uso de estos retrovisores en la zona donde se utiliza el vehículo, debe montar retrovisores especiales si la visibilidad queda restringida de algún modo.

### ■ Luces del remolque

El equipamiento y las luces del remolque deben cumplir la normativa del país en el que se conduzca. Pregunte en su agencia de alquiler o venta de remolques por los requisitos exigidos en la zona por la que va a circular con un remolque.

## ►► Accesorios y equipamiento de remolque

Asegúrese de que todo el equipamiento se monta correctamente y recibe el mantenimiento adecuado, y de que cumple la normativa vigente del país en el que conduzca.

Consulte al fabricante del remolque las instrucciones de instalación y configuración del equipo.

Una instalación y configuración incorrecta puede afectar a la maniobrabilidad, estabilidad y rendimiento de frenado del vehículo.

Consulte a su agencia de alquiler o venta de remolques si se recomienda o requiere el uso de otros elementos para la situación en la que vaya a utilizar el remolque.

La iluminación y el cableado de los remolques pueden variar en función del tipo y de la marca. Si se requiere un conector, solo puede instalarlo un técnico cualificado.

## Conducción segura con remolque\*

### ■ Aspectos a tener en cuenta antes de circular con un remolque

- El remolque debe recibir el mantenimiento adecuado y debe conservarse en buen estado.
- Asegúrese de que todos los pesos y la carga del vehículo y del remolque estén dentro de los límites.
  - ▣ **Límites de carga remolcada** P. 488
- Fije de forma segura la barra de remolque, las cadenas de seguridad y las demás piezas necesarias.
- Sujete bien todos los objetos transportados en el remolque de modo que no se muevan al circular.
- Compruebe si las luces y los frenos del remolque funcionan correctamente.
- Compruebe la presión de los neumáticos del remolque, incluida la de la rueda de repuesto.
- Compruebe la normativa relativa a la velocidad máxima y las restricciones para circular con un remolque. Si va a conducir por varios países, compruebe los requisitos de cada país antes de salir, ya que la normativa puede variar.
- Apague el sistema de parada automática en ralentí con el botón de parada automática en ralentí **OFF**. El peso del remolque puede afectar a la eficacia de los frenos del vehículo si la parada automática en ralentí está activada cuando circula en una pendiente mientras lleva un remolque.

### ■ Velocidades y marchas con remolque

- Conduzca más despacio de lo normal.
- Respete los límites de velocidad para vehículos con remolque.

#### Modelos con transmisión variable continua

- Utilice la posición de **D** cuando lleve un remolque por calzadas llanas.

#### Modelos con transmisión manual

El testigo de cambio ascendente o descendente se encenderá en el momento más oportuno para cambiar a una marcha superior o inferior y permitir un consumo de combustible óptimo.

### ▣ Conducción segura con remolque\*

La velocidad de circulación con un remolque no debe superar los 100 km/h.

#### Estacionamiento

Además de tomar las precauciones habituales, coloque calzos en todas las ruedas del remolque.

Le recomendamos no subir pendientes de más del 12 %. Siga las recomendaciones de la vinculación de remolques para conocer las carreteras más adecuadas.

Las corrientes provocadas al adelantar a vehículos grandes pueden influir en el remolque. Mantenga una velocidad constante y conduzca en línea recta.

Conduzca siempre despacio y pida a otra persona que le guíe al dar marcha atrás.

### ▣ Velocidades y marchas con remolque

Cuando arrastre un remolque lateral fijo (p. ej., una caravana), no supere los 88 km/h. A mayor velocidad, el remolque podría oscilar o afectar a la maniobrabilidad del vehículo.

\* No disponible en todos los modelos

## ■ Giros y frenado

- Tome las curvas a menos velocidad y más abiertas de lo normal.
- Emplee más tiempo y distancia para frenar.
- No frene ni gire bruscamente.

## ■ Conducción en zonas con pendientes

- Vigile el testigo de temperatura. Si se acerca al nivel superior, desconecte el climatizador y reduzca la velocidad. En caso necesario, estacione el vehículo en el arcén de forma segura hasta que se enfríe el motor.

### Modelos con transmisión variable continua

- Cambie a la posición **S** y utilice la leva de cambio\* para reducir la marcha al circular cuesta abajo.  
Esto ayuda a aumentar la eficiencia del frenado del motor y a evitar que el sistema de frenos se sobrecaliente.

## ►► Velocidades y marchas con remolque

El testigo de cambio descendente\* no recomendará el cambio a 1.<sup>a</sup>. Es el conductor el que debe decidir reducir a 1.<sup>a</sup> para aumentar el frenado del motor. Evite aplicar el frenado del motor de forma repentina.

Es posible que debido a las condiciones de la calzada y el estado del tráfico, sea necesario cambiar de marcha en momentos distintos a los indicados.

## ►► Conducción en zonas con pendientes

### Modelos con transmisión variable continua con 5 posiciones

Si utiliza las levas de cambio al circular por pendientes tanto ascendentes como descendentes, seleccione 3.<sup>a</sup>, 2.<sup>a</sup> o 1.<sup>a</sup> marcha en función de la velocidad del vehículo y el estado de la carretera. No utilice 4.<sup>a</sup> ni 5.<sup>a</sup> marcha.

Modelos sin sistema de acceso sin llave

## Arranque del motor



1. Asegúrese de que el freno de estacionamiento está accionado.
  - ▶ El testigo (rojo) del sistema de frenos y freno de estacionamiento se enciende durante 15 segundos al tirar hacia arriba del interruptor del freno de estacionamiento eléctrico.

### Modelos con transmisión variable continua

2. Compruebe que la caja de cambios se encuentre en la posición **P**, y a continuación, pise el pedal de freno.
  - ▶ Aunque es posible arrancar el vehículo en la posición **N**, resulta más seguro hacerlo en la **P**.

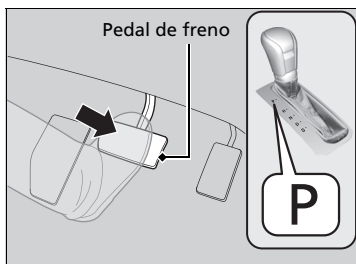

### Modelos con transmisión manual

2. Compruebe que la palanca de cambios está en la posición **N**. A continuación, pise el pedal de freno con el pie derecho y el de embrague con el izquierdo.
  - ▶ El pedal de embrague debe pisarse a fondo para poder arrancar el motor.

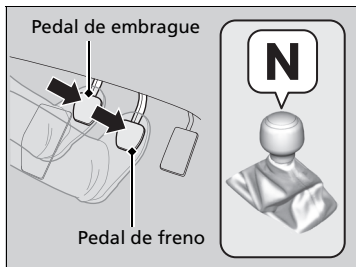

### Arranque del motor

Mantenga pisado el pedal de freno firmemente al arrancar el motor.

Resulta más difícil arrancar el motor cuando la temperatura ambiente es baja, y también a altitudes superiores a 2400 metros, pues el aire es menos denso.

Para arrancar el motor cuando la temperatura ambiente es baja, apague todos los accesorios eléctricos, como las luces, el sistema de calefacción\*/climatizador\* y la luneta térmica, para reducir el consumo de la batería.

Si el sonido del sistema de escape es anómalo o huele a gases de escape en el habitáculo, el vehículo debe revisarse en un concesionario. Puede que el motor o el sistema de escape presenten algún problema.

\* No disponible en todos los modelos

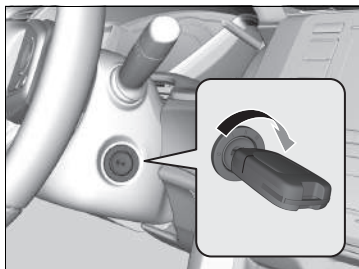

Todos los modelos

3. Gire el interruptor de encendido a la posición de ARRANQUE **III** sin pisar el pedal del acelerador.

► Arranque del motor

No mantenga la llave en la posición de ARRANQUE **III** durante más de 10 segundos.

- Si el motor no arranca de inmediato, espere como mínimo 30 segundos antes de volver a intentarlo.
- Si el motor arranca pero se detiene inmediatamente, espere como mínimo 30 segundos antes de repetir el paso 3 mientras pisa con suavidad el pedal del acelerador. Suelte el pedal del acelerador en cuanto arranque el motor.

No espere hasta que el motor arranque con la llave en posición de ARRANQUE **III**.

El sistema inmovilizador protege el vehículo contra el robo. Si se utiliza un dispositivo codificado incorrectamente, se desactivará el sistema de combustible del motor.

► **Sistema inmovilizador** P. 207

## ■ Inicio de la marcha

### Modelos con transmisión variable continua

1. Sin dejar de pisar el pedal de freno con el pie derecho, mueva la palanca de cambios a **[D]**. Seleccione **[R]** al dar marcha atrás.
2. Con el freno de estacionamiento aplicado, suelte el pedal de freno y pise con suavidad el pedal del acelerador.
  - ▶ Compruebe que se haya apagado el testigo (rojo) del sistema de frenos y del freno de estacionamiento.
  - **Freno de estacionamiento** P. 633

### ■ Sistema de asistencia de arranque en pendiente

El sistema de asistencia de arranque en pendiente mantiene el freno acoplado brevemente para ayudar a impedir que el vehículo ruede cuesta abajo en una pendiente al pasar el pie del pedal de freno al pedal del acelerador.

### Modelos con transmisión variable continua

Cambie la caja de cambios a la posición **[D]**, **[S]** o **[L]**\* cuando circule cuesta arriba, o a **[R]** cuando lo haga cuesta abajo. A continuación, suelte el pedal de freno.

### Modelos con transmisión manual

Pise el pedal de embrague y cambie a una de las marchas de avance cuando circule cuesta arriba, o a la posición **[R]** cuando lo haga cuesta abajo. A continuación, suelte el pedal de freno.

## » Inicio de la marcha

### Modelos con transmisión manual y luces antiniebla traseras

Si el motor se cala, pise completamente el pedal de embrague en un plazo de tres segundos. El motor puede volver a arrancar automáticamente en determinadas condiciones. De lo contrario, siga el procedimiento estándar.

También se puede soltar el freno de estacionamiento pulsando el interruptor del freno de estacionamiento eléctrico mientras se pisa el pedal de freno. En pendientes descendentes, puede arrancar el vehículo con mayor suavidad soltando el freno de forma manual mediante el interruptor del freno de estacionamiento eléctrico en lugar de pisando el pedal del acelerador.

## » Sistema de asistencia de arranque en pendiente

Es posible que el sistema de asistencia de arranque en pendiente no pueda impedir que el vehículo ruede cuesta abajo en pendientes muy pronunciadas o deslizantes, y tampoco funcionará en pendientes muy poco pronunciadas.

El sistema de asistencia de arranque en pendiente funciona incluso con el VSA desconectado.

El sistema de asistencia de arranque en pendiente no sustituye al freno de estacionamiento.

\* No disponible en todos los modelos



Modelos con sistema de acceso sin llave

## Arranque del motor



1. Asegúrese de que el freno de estacionamiento está accionado.
  - El testigo (rojo) del sistema de frenos y freno de estacionamiento se enciende durante 15 segundos al tirar hacia arriba del interruptor del freno de estacionamiento eléctrico.

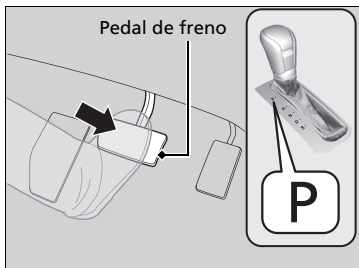

Modelos con transmisión variable continua

2. Compruebe que la caja de cambios se encuentre en la posición **P** y, a continuación, pise el pedal de freno.
  - Aunque es posible arrancar el vehículo en la posición **N**, resulta más seguro hacerlo en la **P**.

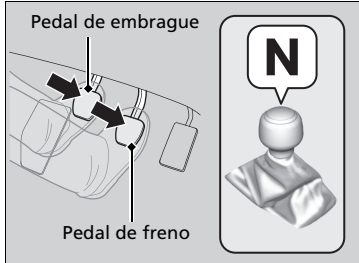

Modelos con transmisión manual

2. Compruebe que la palanca de cambios está en la posición **N**. A continuación, pise el pedal de freno con el pie derecho y el de embrague con el izquierdo.
  - El pedal de embrague debe pisarse a fondo para poder arrancar el motor.

### Arranque del motor

Mantenga pisado el pedal de freno firmemente al arrancar el motor.

Resulta más difícil arrancar el motor cuando la temperatura ambiente es baja, y también a altitudes superiores a 2400 metros, pues el aire es menos denso.

Para arrancar el motor cuando la temperatura ambiente es baja, apague todos los accesorios eléctricos, como las luces, el climatizador y la luneta térmica, para reducir el consumo de la batería.

Si el sonido del sistema de escape es anómalo o huele a gases de escape en el habitáculo, el vehículo debe revisarse en un concesionario. Puede que el motor o el sistema de escape presenten algún problema.

Acerque el mando a distancia de acceso sin llave al botón **ENGINE START/STOP** si la pila del mando a distancia tiene poca carga.

► **Si la pila del mando a distancia sin llave se está agotando** P. 770

Es posible que el motor no arranque si el mando a distancia sin llave se encuentra bajo la influencia de ondas de radio potentes.

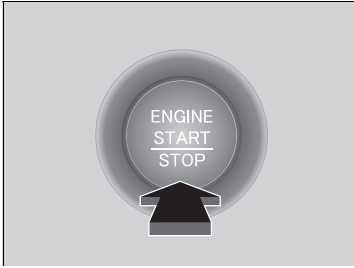

Todos los modelos

3. Pulse el botón **ENGINE START/STOP** sin pisar el pedal del acelerador.

## Parada del motor

El motor se puede detener una vez que el vehículo está detenido completamente.

Modelos con transmisión variable continua

1. Ponga la caja de cambios en la posición **P**.
2. Pulse el botón **ENGINE START/STOP**.

Modelos con transmisión manual

- Si la palanca de cambios está en la posición **N**, pulse el botón **ENGINE START/STOP**.
- Si la palanca de cambios está en una posición distinta a **N**, pise el pedal de embrague y, a continuación, pulse el botón **ENGINE START/STOP**.

## Arranque del motor

No mantenga pulsado el botón **ENGINE START/STOP** para arrancar el motor.

Si el motor no arranca, espere como mínimo 30 segundos antes de volver a intentarlo.

El sistema inmovilizador protege el vehículo contra el robo. Si se utiliza un dispositivo codificado incorrectamente, se desactivará el sistema de combustible del motor.

➤ **Sistema inmovilizador** P. 207

## ■ Inicio de la marcha

### Modelos con transmisión variable continua

1. Sin dejar de pisar el pedal de freno con el pie derecho, mueva la palanca de cambios a **D**. Seleccione **R** al dar marcha atrás.
2. Con el freno de estacionamiento aplicado, suelte el pedal de freno y pise con suavidad el pedal del acelerador.
  - Compruebe que se haya apagado el testigo (rojo) del sistema de frenos y del freno de estacionamiento.

📖 **Freno de estacionamiento** P. 633

## ■ Sistema de asistencia de arranque en pendiente

El sistema de asistencia de arranque en pendiente mantiene el freno acoplado brevemente para ayudar a impedir que el vehículo ruede cuesta abajo en una pendiente al pasar el pie del pedal de freno al pedal del acelerador.

### Modelos con transmisión variable continua

Cambie a la marcha **D** o **S** cuando circule cuesta arriba, o a **R** cuando lo haga cuesta abajo. A continuación, suelte el pedal de freno.

### Modelos con transmisión manual

Pise el pedal de embrague y cambie a una de las marchas de avance cuando circule cuesta arriba, o a la posición **R** cuando lo haga cuesta abajo. A continuación, suelte el pedal de freno.

## » Inicio de la marcha

### Modelos con transmisión manual

Si el motor se cala, pise completamente el pedal de embrague en un plazo de tres segundos. El motor puede volver a arrancar automáticamente en determinadas condiciones. De lo contrario, siga el procedimiento estándar.

También se puede soltar el freno de estacionamiento pulsando el interruptor del freno de estacionamiento eléctrico mientras se pisa el pedal de freno. En pendientes descendentes, puede arrancar el vehículo con mayor suavidad soltando el freno de forma manual mediante el interruptor del freno de estacionamiento eléctrico en lugar de pisando el pedal del acelerador.

## » Sistema de asistencia de arranque en pendiente

Es posible que el sistema de asistencia de arranque en pendiente no pueda impedir que el vehículo ruede cuesta abajo en pendientes muy pronunciadas o deslizantes, y tampoco funcionará en pendientes muy poco pronunciadas.

El sistema de asistencia de arranque en pendiente funciona incluso con el VSA desconectado.

El sistema de asistencia de arranque en pendiente no sustituye al freno de estacionamiento.

## Precauciones durante la conducción

### ■ Con niebla

La visibilidad se reduce con niebla. Durante la conducción, encienda los faros de la luz de cruce, incluso durante el día. Reduzca la velocidad y guíese por la línea central de la calzada, los guardarraíles y las luces traseras del vehículo que circula delante.

### » Precauciones durante la conducción

**PRECAUCIÓN:** No circule por una carretera inundada de agua. Si se conduce a través de determinada profundidad de agua el motor resultará dañado y el equipo eléctrico y el vehículo sufrirán averías.

### ■ Modelos con transmisión variable continua

#### ■ AVISO

No accione la palanca de cambios mientras pisa el pedal del acelerador. La caja de cambios podría resultar dañada.

#### ■ AVISO

Si el volante se gira repetidamente a una velocidad extremadamente baja, o se mantiene girado al máximo a la izquierda o a la derecha durante unos momentos, el sistema de dirección asistida eléctrica (EPS) se calienta. El sistema entra en modo de protección y reduce su rendimiento. La rigidez del volante aumenta progresivamente. Cuando se enfría el sistema, el EPS vuelve a funcionar.

Si se repiten estas condiciones de funcionamiento, se puede acabar dañando el sistema.

## ■ Con viento fuerte

Si un fuerte viento lateral desvía su vehículo durante la conducción, sujete el volante firmemente. Desacelere lentamente y mantenga el vehículo en mitad de la calzada. Tenga cuidado con las ráfagas de viento sobre todo cuando el vehículo vaya a salir de un túnel, al conducir sobre un puente o ribera, al circular por una zona abierta como una cantera, y cuando pase un camión grande.

## » Precauciones durante la conducción

Si gira el interruptor de encendido a ACCESORIOS [I]\*1 mientras conduce, el motor se apagará y se detendrán todas las funciones de asistencia a la dirección y al frenado, con lo que resultará difícil controlar el vehículo.

No coloque la palanca de cambios en la posición [N], ya que se perderá el frenado (y la aceleración) del motor.

Durante los primeros 1000 km del vehículo, evite acelerar bruscamente o pisar a tope el pedal del acelerador para evitar dañar el motor o la transmisión.

Evite frenadas fuertes durante los primeros 300 km. Esta recomendación también se debe seguir siempre que se sustituyan las pastillas de freno.

### AVISO

#### Modelos con motor de 2,0 L

Las acciones siguientes pueden dañar el alerón inferior:

- Estacionar el vehículo junto a un tope de estacionamiento.
- Estacionar en paralelo junto al arcén.
- Conducir hacia el final de una pendiente.
- Ascender o descender hasta una superficie de diferente nivel (como un arcén).
- Conducir por una carretera con surcos o firme desigual.
- Conducir por una carretera con baches.

\*1: Los modelos con sistema de acceso sin llave tienen un botón **ENGINE START/STOP** en lugar de un interruptor de encendido.

## ■ Con lluvia

La carretera está resbaladiza cuando llueve. Evite frenadas bruscas, aceleraciones rápidas y movimientos violentos de la dirección, y sea más precavido al conducir. Es probable que se produzca el fenómeno aquaplaning si circula por una carretera con surcos encharcados. Evite circular en lugares con mucha agua y por carreteras inundadas. Se podrían producir daños en el motor o la transmisión, o los componentes eléctricos podrían fallar.

## ■ Otras precauciones

Si se produce un fuerte impacto con algún objeto debajo del vehículo, deténgase en un lugar seguro. Compruebe los bajos del vehículo para ver si se han producido daños y si hay fugas de líquido.

## Transmisión variable continua\*

### ■ Avance lento

El motor funciona a mayor velocidad de ralentí y el avance lento aumenta. Mantenga el pedal de freno pisado firmemente con el vehículo detenido.

### ■ Cambio forzado

Si pisa rápidamente el pedal del acelerador mientras circula cuesta arriba es posible que la caja de cambios cambie a una marcha inferior, lo que hará que aumente inesperadamente la velocidad del vehículo. Pise con cuidado el pedal del acelerador, especialmente en calzadas con el firme resbaladizo y en zonas de curvas.

### ☒ Con lluvia

Preste atención al fenómeno aquaplaning. Al conducir por una carretera cubierta de agua a una velocidad excesiva, se crea una capa de agua entre los neumáticos y la superficie de la carretera. Si esto ocurre, el vehículo no puede responder al control del volante ni los frenos.

Desacelere lentamente cuando reduzca de marcha. Si el firme está resbaladizo, una frenada repentina del motor puede provocar que los neumáticos patinen.

\* No disponible en todos los modelos

Modelos con transmisión variable continua con 6 posiciones

## Cambios

Cambie la posición de la palanca de cambios en función de las necesidades de conducción.

### ■ Posiciones de la palanca de cambios

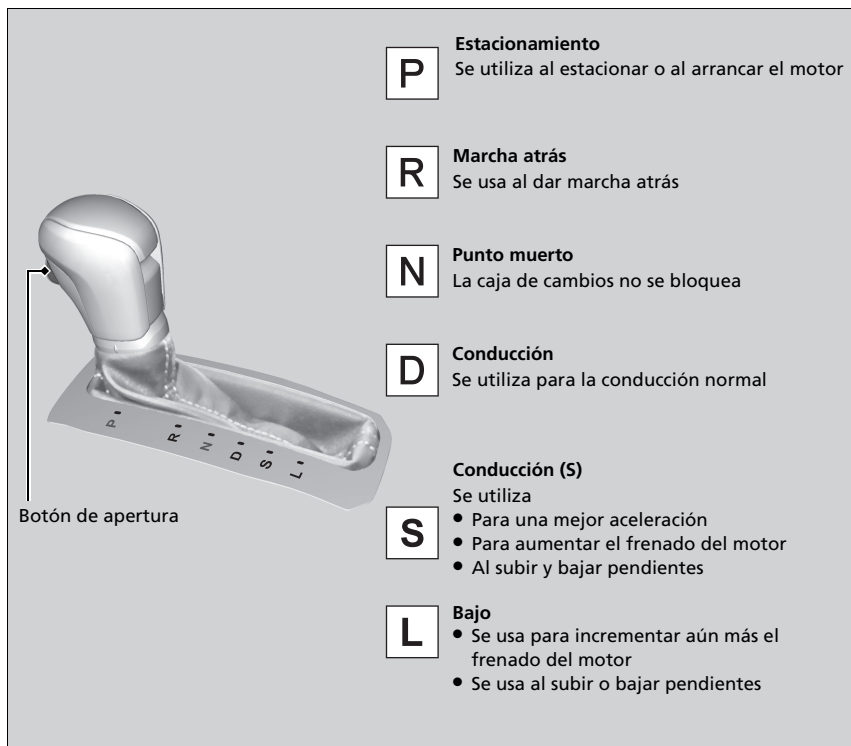

### » Posiciones de la palanca de cambios

No se puede girar el interruptor de encendido a BLOQUEO **O** y retirar la llave a menos que la palanca de cambios esté en **P**.

El vehículo puede desplazarse levemente incluso en la posición **N** cuando el motor está frío. Pise el pedal de freno firmemente y, si es necesario, accione el freno de estacionamiento.

## Funcionamiento de la palanca de cambios

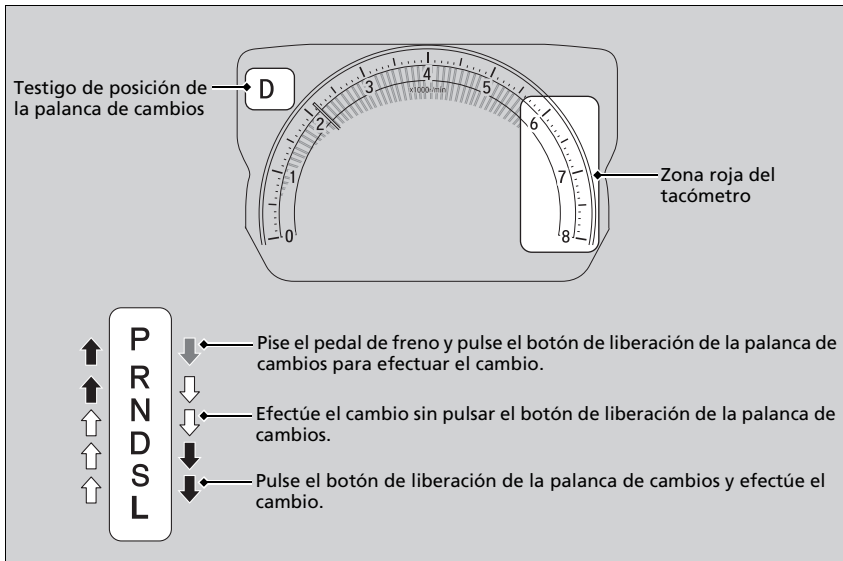

## Funcionamiento de la palanca de cambios

### AVISO

Cuando vaya a mover la palanca de cambios de la posición **[D]** a la posición **[R]** y viceversa, deténgase por completo y mantenga pisado el pedal de freno.

Si acciona la palanca de cambios antes de que el vehículo se haya detenido por completo, la caja de cambios puede resultar dañada.

Utilice el indicador de posición de la palanca de cambios para comprobar la posición de la palanca antes de iniciar la marcha.

Independientemente de la posición en la que se encuentre la palanca de cambios durante la conducción, si parpadea el testigo del sistema de transmisión, significa que la transmisión presenta un problema.

Evite acelerar bruscamente y lleve el vehículo a un concesionario para que revisen la caja de cambios cuanto antes.

El suministro de combustible podría cortarse si conduce a regímenes del motor que se encuentren dentro o más allá de la zona roja del tacómetro (límite del régimen del motor). Si esto sucede, puede que note una ligera sacudida.

Puede que no sea posible accionar la palanca de cambios si se pisa el pedal de freno mientras el botón de liberación de la palanca está pulsado.

Pise el pedal de freno primero.



Modelos con transmisión variable continua con 5 posiciones

## Cambios

Cambie la posición de la palanca de cambios en función de las necesidades de conducción.

### ■ Posiciones de la palanca de cambios

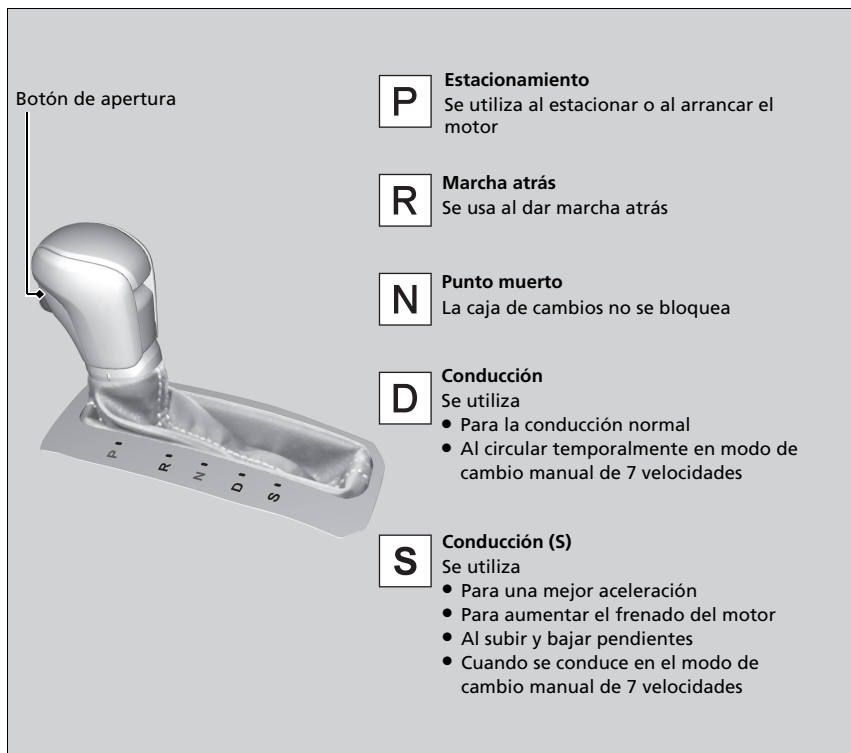

### ►► Posiciones de la palanca de cambios

No se puede girar el interruptor de encendido a la posición de BLOQUEO [O]<sup>\*1</sup> y retirar la llave a menos que la palanca de cambios esté en la posición [P].

El vehículo puede desplazarse levemente incluso en la posición [N] cuando el motor está frío. Pise el pedal de freno firmemente y, si es necesario, accione el freno de estacionamiento.

\*1: Los modelos con sistema de acceso sin llave tienen un botón **ENGINE START/STOP** en lugar de un interruptor de encendido.

## Funcionamiento de la palanca de cambios

### Modelos con motor de 1,0 L

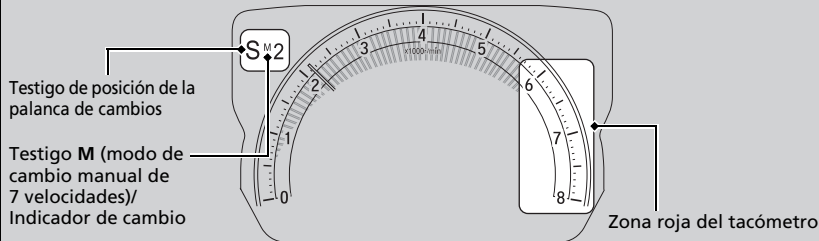

### Modelos con motor de 1,5 L

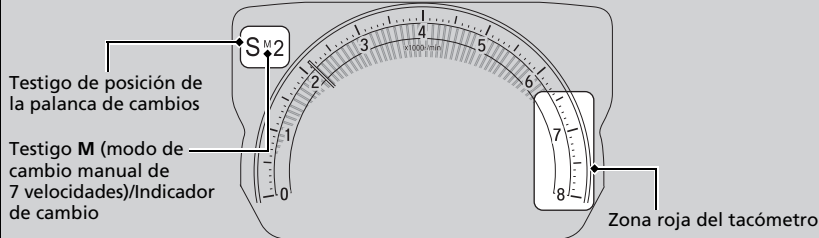

- ↑ P
- ↑ R
- ↑ N
- ↑ D
- ↑ S
- ↓ Pise el pedal de freno y pulse el botón de liberación de la palanca de cambios para efectuar el cambio.
- ↓ Efectúe el cambio sin pulsar el botón de liberación de la palanca de cambios.
- ↓ Pulse el botón de liberación de la palanca de cambios y efectúe el cambio.

## Funcionamiento de la palanca de cambios

### AVISO

Cuando vaya a mover la palanca de cambios de la posición **D** a la posición **R** y viceversa, deténgase por completo y mantenga pisado el pedal de freno.

Si acciona la palanca de cambios antes de que el vehículo se haya detenido por completo, la caja de cambios puede resultar dañada.

Utilice el indicador de posición de la palanca de cambios para comprobar la posición de la palanca antes de iniciar la marcha.

Independientemente de la posición en la que se encuentre la palanca de cambios durante la conducción, si parpadea el testigo del sistema de transmisión, significa que la transmisión presenta un problema.

Evite acelerar bruscamente y lleve el vehículo a un concesionario para que revisen la caja de cambios cuanto antes.

El suministro de combustible podría cortarse si conduce a regímenes del motor que se encuentren dentro o más allá de la zona roja del tacómetro (límite del régimen del motor). Si esto sucede, puede que note una ligera sacudida.

Puede que no sea posible accionar la palanca de cambios si se pisa el pedal de freno mientras el botón de liberación de la palanca está pulsado.

Pise el pedal de freno primero.

## ■ Modo de cambio manual de 7 velocidades

Utilice las levas de cambio para cambiar entre la 1.<sup>a</sup> y la 7.<sup>a</sup> velocidad sin soltar las manos del volante. La caja de cambios cambia al modo de cambio manual de 7 velocidades cuando se acciona una leva de cambio durante la conducción. El uso de este modo es útil cuando se necesita el frenado del motor.

### ■ Cuando la palanca de cambios está en la posición **[D]**:

Se ajusta temporalmente el modo de cambio en el modo de cambio manual de 7 velocidades y se muestra el número de la marcha en el indicador de cambio.

El modo de cambio manual de 7 velocidades se cancela automáticamente si se acelera o circula a velocidad constante, y se apaga el número del indicador de cambio.

Este modo se puede desactivar accionando la leva de cambio **[+]** durante unos segundos.

El modo de cambio manual de 7 velocidades es especialmente útil para reducir temporalmente la velocidad del vehículo antes de realizar un giro.

### ■ Cuando la palanca de cambios está en la posición **[S]**:

El modo de cambio se ajusta en el modo de cambio manual de 7 velocidades. El testigo **M** y el número de la marcha se muestran en el indicador de cambio. A medida que la velocidad del vehículo disminuye, la caja de cambios cambia automáticamente a la marcha inferior correspondiente. Cuando el vehículo se detiene, se cambia automáticamente a la 1.<sup>a</sup> marcha.

Si aumenta la velocidad del vehículo y el régimen del motor se aproxima a la zona roja del tacómetro, se cambia automáticamente a una marcha superior.

## ⌘ Modo de cambio manual de 7 velocidades

En el modo de cambio manual de 7 velocidades, se puede cambiar a una marcha superior o inferior utilizando la leva de cambio en las siguientes condiciones:

Cambio ascendente: El régimen del motor alcanza el umbral más bajo de la marcha más alta.

Cambio descendente: El régimen del motor alcanza el umbral más alto de la marcha más baja.

Cuando el régimen del motor se acerca a la zona roja del tacómetro, se cambia a una marcha superior automáticamente.

Cuando la velocidad del motor alcanza el umbral más bajo de la marcha seleccionada, se cambia a una marcha inferior automáticamente.

El uso de las levas de cambio en superficies resbaladizas puede hacer que las llantas se bloqueen. En tal caso, el modo de cambio manual de 7 velocidades se cancela y regresa al modo de conducción normal **[D]**.

## ■ Funcionamiento del modo de cambio manual de 7 velocidades

Cuando se cancela el modo de cambio manual de 7 velocidades, mueva la palanca de cambios de la posición **S** a la **D**. Cuando el modo de cambio manual de 7 velocidades se cancela, el testigo **M** y el indicador de cambio se apagarán.

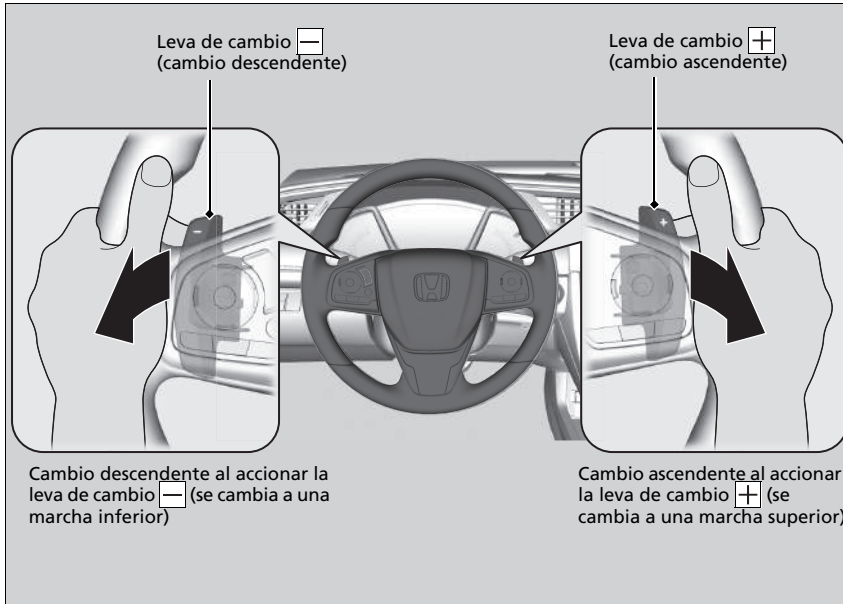

## ▣ Funcionamiento del modo de cambio manual de 7 velocidades

Cada vez que se acciona una leva de cambio se efectúa un único cambio de marcha.

Para seguir cambiando de marcha, suelte la leva de cambio antes de volver a accionarla para cambiar a la siguiente marcha.

El indicador de cambio parpadea si no se puede efectuar un cambio ascendente o descendente. Esto indica que la velocidad del vehículo no se encuentra en el rango adecuado para realizar el cambio.

Acelere o desacelere un poco para efectuar el cambio ascendente o descendente, respectivamente, mientras parpadee el testigo.

## ■ Testigos de cambios ascendentes/descendentes\*

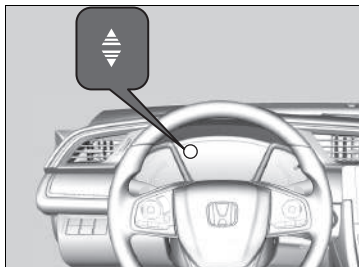

Se enciende cuando el vehículo está en modo de cambio manual de 7 velocidades para indicar que es adecuado cambiar de marcha para conseguir el consumo de combustible óptimo.

Testigo de cambio ascendente: Se enciende cuando es recomendable cambiar a una marcha superior.

### Modelos con motor de 1,5 L

Testigo de cambio descendente: Se enciende cuando es recomendable cambiar a una marcha inferior.

## ► Testigos de cambios ascendentes/descendentes\*

### ⚠ ADVERTENCIA

El indicador de cambio es solo una guía para ayudarle a conseguir un mejor consumo de combustible.

No consulte los indicadores de cambio cuando las condiciones del firme y estado del tráfico no sean adecuadas o cuando puedan distraerle.

### Modelos con motor de 1,5 L

Este testigo no señala cambios descendentes para aumentar el frenado del motor. Es el conductor el que debe decidir reducir marchas para aumentar el frenado del motor.

Reduzca siempre a la velocidad apropiada del vehículo.

El color del medidor ambiental puede cambiar si no cambia de marcha cuando se enciende un indicador de cambio. El resultado puede ser un cambio en el consumo de combustible.

Es posible que debido a las condiciones de la calzada y el estado del tráfico, sea necesario cambiar de marcha en momentos distintos a los indicados.

Modelos con transmisión manual

## Cambios

### Funcionamiento de la palanca de cambios

Pise a fondo el pedal de embrague para accionar la palanca de cambios y cambiar de marcha y, a continuación, suelte el pedal lentamente.

Pise el pedal de embrague y espere unos segundos antes de cambiar a la posición **R** o cambie a una de las marchas de avance durante unos instantes. De este modo se detienen los piñones para que no rechinen.

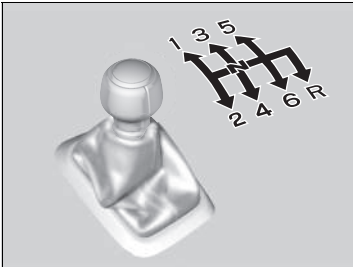

Cuando no esté cambiando de marcha, no apoye el pie sobre el pedal de embrague. Esto puede acelerar el desgaste del embrague.

### Funcionamiento de la palanca de cambios

#### AVISO

No cambie a la posición **R** antes de que el vehículo se detenga por completo.

Si cambia a la posición **R** antes de detenerse, la caja de cambios puede resultar dañada.

#### AVISO

Antes de efectuar un cambio a una marcha inferior, asegúrese de que el motor no vaya a entrar en la zona roja del tacómetro. Si esto ocurre, puede dañarse gravemente el motor.

#### Modelos con motor de 2,0 L

Hay una parte metálica en la palanca de cambios. Si deja el vehículo estacionado en el exterior durante mucho tiempo en un día de mucho calor, tenga cuidado antes de accionar la palanca. Debido al calor, la palanca de cambios puede estar extremadamente caliente. Si la temperatura exterior es baja, es posible que la palanca de cambios resulte fría al tacto.

Si supera la velocidad máxima para la marcha seleccionada, la velocidad del motor entrará en la zona roja del tacómetro. Si esto sucede, puede que note una ligera sacudida.

Modelos con luces antiniebla traseras

## ■ Testigos de cambios ascendentes/descendentes

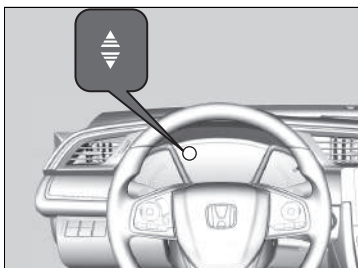

### Modelos con Honda Sensing

Se encienden para informar de la necesidad de cambiar de marcha para mantener un consumo de combustible óptimo o para evitar que el motor se cale.

### Modelos sin Honda Sensing

Se encienden para informar de la necesidad de cambiar de marcha para mantener un consumo de combustible óptimo.

### Todos los modelos

Testigo de cambio ascendente: Se enciende cuando es recomendable cambiar a una marcha superior.

Testigo de cambio descendente: Se enciende cuando es recomendable cambiar a una marcha inferior.

► Testigos de cambios ascendentes/descendentes

## ⚠ ADVERTENCIA

El indicador de cambio es una guía para ayudarle a conseguir un mejor consumo de combustible. No consulte los indicadores de cambio cuando las condiciones del firme y estado del tráfico no sean adecuadas o cuando puedan distraerle.

Este testigo no señala cambios descendentes para aumentar el frenado del motor. Es el conductor el que debe decidir reducir marchas para aumentar el frenado del motor.

Reduzca siempre a la velocidad apropiada del vehículo.

El testigo de cambio descendente no se enciende al reducir de la posición **2** a la **1**.

### Modelos con motor de 1,0 L y 1,5 L

El color del medidor ambiental puede cambiar si no cambia de marcha cuando se enciende un indicador de cambio. El resultado puede ser un cambio en el consumo de combustible.

Es posible que debido a las condiciones de la calzada y el estado del tráfico, sea necesario cambiar de marcha en momentos distintos a los indicados.

Modelos con motor de 2,0 L

## Sistema de ajuste de revoluciones

Ajusta las RPM del motor para que coincidan con la velocidad óptima de la marcha que está a punto de accionar.

➤ **Interruptor de modo de conducción** P. 526

### ■ Limitaciones

El sistema de ajuste de revoluciones no se activará en las siguientes condiciones:

- Cambia a una marcha más baja pero el sistema determina que el motor se pasará de revoluciones.
- Cambia a la 1.ª marcha desde una marcha más alta.
- Las RPM del motor son bajas y cambia a una marcha más baja en orden secuencial.
- El sistema determina que el motor pasará a velocidad de ralentí después de un cambio a una marcha más alta.
- El pedal del embrague no está pisado a fondo.

Es posible que el sistema de ajuste de revoluciones se desactive si el embrague se mantiene accionado durante un periodo de tiempo prolongado.

### ⌘ Sistema de ajuste de revoluciones

Puede desactivar el sistema de ajuste de revoluciones con la interfaz de información para el conductor o la pantalla de audio/información\*.

➤ **Funciones configurables\*** P. 171, 396

Si pisa el pedal del acelerador mientras cambia las marchas, el sistema dará prioridad a las entradas del pedal del acelerador.

Si aparece el siguiente mensaje, es posible que haya un problema con el sistema. Es posible que el sistema de ajuste de revoluciones no funcione, pero puede realizar el cambio de marchas habitual. El sistema debe revisarse en un concesionario.

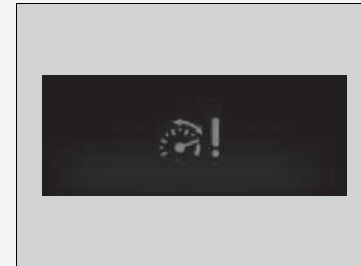

\* No disponible en todos los modelos



## ■ Bloqueo de marcha atrás

La transmisión manual dispone de un mecanismo de bloqueo que impide cambiar involuntariamente a la posición **R** desde una marcha de avance mientras el vehículo está circulando a cierta velocidad.

Si no puede cambiar a la posición **R** cuando el vehículo está detenido, realice lo siguiente:

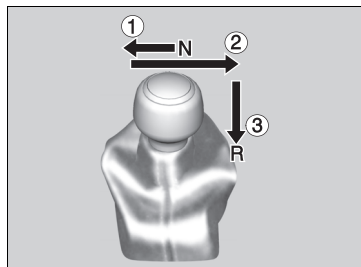

1. Pise el pedal de embrague, mueva la palanca de cambios a tope hacia la izquierda y cambie a la posición **R**.
2. Si sigue sin poder cambiar a **R**, aplique el freno de estacionamiento y gire el interruptor de encendido a la posición de ACCESORIOS **I** o BLOQUEO **O**\*1.
3. Pise el pedal de embrague y cambie a **R**.
4. Mantenga pisado el pedal de embrague y arranque el motor.

Si necesita repetir este procedimiento reiteradamente, el vehículo deberá ser revisarse en un concesionario.

\*1: Los modelos con sistema de acceso sin llave tienen un botón **ENGINE START/STOP** en lugar de un interruptor de encendido.

## Modo ECON\*

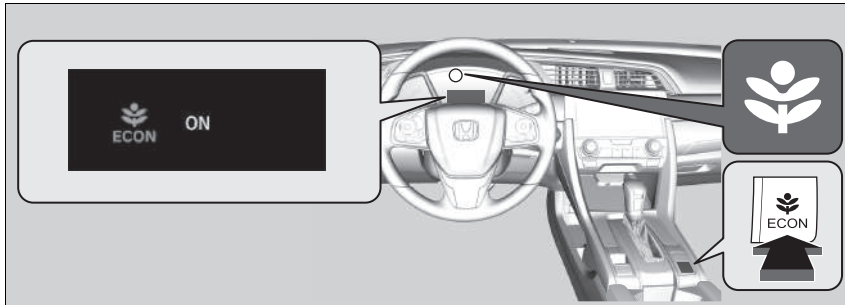

El botón **ECON** activa y desactiva el modo ECON.

El modo ECON contribuye a mejorar el consumo de combustible ajustando el rendimiento del climatizador y el control de crucero\*.

### Modo ECON\*

En el modo ECON, el sistema de control de climatización presenta mayores fluctuaciones de temperatura.

\* No disponible en todos los modelos

Modelos con motor de 1,0 L con transmisión variable continua

## Parada automática en ralentí

Para ayudar a mejorar el consumo de combustible, el motor se detiene automáticamente cuando el vehículo se detiene, en función de las condiciones ambientales y de funcionamiento del vehículo. En este momento se enciende el testigo (verde).



Testigo de parada automática en ralentí (verde)

El motor se pone después en marcha cuando el vehículo está a punto de iniciar de nuevo la marcha, y el testigo (verde) se apaga.

➤ **El motor arranca de nuevo automáticamente cuando:** P. 518

Las condiciones ambientales y del vehículo que afectan al funcionamiento del sistema de parada automática en ralentí son muy variadas.

➤ **La parada automática en ralentí se activa cuando:** P. 516, 517

Si se abre la puerta del conductor mientras el testigo (verde) parpadea, suena un aviso acústico para indicarle que la función de parada automática en ralentí está activada.

Un mensaje relativo a la parada automática en ralentí aparece en la interfaz de información para el conductor.

➤ **Testigos** P. 108

➤ **Funciones configurables\*** P. 171, 396

### ► Parada automática en ralentí

La batería de 12 voltios instalada en este vehículo se ha diseñado específicamente para modelos con parada automática en ralentí. El uso de una batería de 12 voltios distinta a la especificada puede acortar la vida útil de la batería de 12 voltios e impedir la activación de la parada automática en ralentí. Si necesita cambiar la batería de 12 voltios, asegúrese de seleccionar el tipo especificado. Póngase en contacto con su concesionario para obtener más detalles.

➤ **Especificaciones** P. 804

La duración de la parada automática en ralentí:

- **Aumenta** en el modo ECON, en comparación con el modo ECON desactivado, con el climatizador \* en marcha.

## ■ Activación/desactivación del sistema de parada automática en ralentí



Para desactivar el sistema de parada automática en ralentí, pulse este botón. El sistema de parada automática en ralentí se detiene.

- ▶ El sistema de parada automática en ralentí se detendrá y el testigo (ámbar) se encenderá.

El sistema de parada automática en ralentí se activará cada vez que arranque el motor, aunque lo hubiera desactivado la última vez que utilizó el vehículo.

## ☒ Activación/desactivación del sistema de parada automática en ralentí

Si se pulsa el botón de desactivación de la parada automática en ralentí **OFF**, se arranca de nuevo el motor mientras el sistema de parada automática al ralentí está activado.

## ■ La parada automática en ralentí se activa cuando:

El vehículo se detiene con la palanca de cambios en **[D]** y el pedal de freno pisado.

### ■ La parada automática en ralentí no se activa cuando:

- Se pulsa el botón **OFF** de parada automática en ralentí.
- El cinturón de seguridad del conductor no está abrochado.
- La temperatura del refrigerante del motor es baja o alta.
- La temperatura del aceite de la caja de cambios es baja o alta.
- El vehículo se detiene de nuevo antes de que la velocidad alcance los 5 km/h después de arrancar el motor.
- Se para en una pendiente.
- El motor se arranca con el capó abierto.
  - Apague el motor. Cierre el capó antes de volver a arrancar el motor para activar la parada automática al ralentí.
- La carga de la batería es baja.
- La temperatura interna de la batería es de 5 °C o inferior.
- La caja de cambios está en una posición distinta de **[D]**.
- El sistema de calefacción\*/sistema de control de climatización\* está encendido y la temperatura exterior es inferior a -20 °C o superior a 40 °C.
- El sistema de calefacción\*/sistema de control de climatización\* está en uso y la temperatura está ajustada en **Hi** o en **Lo**.
-  está encendido (testigo encendido).

## ►► La parada automática en ralentí se activa cuando:

No abra el capó con la función de parada automática en ralentí activada.

Si se abre el capó, el motor no arrancará automáticamente.

En tal caso, vuelva a arrancar el motor con el interruptor de encendido \* o el botón **ENGINE START/STOP\***.

► **Arranque del motor** P. 493, 496

### Modelos con sistema de acceso sin llave

Si se pulsa el botón **ENGINE START/STOP**, se cambia el modo de alimentación a ACCESORIOS, incluso si la parada automática en ralentí está activa. En la posición ACCESORIOS, el motor ya no se vuelve a arrancar automáticamente. Siga el procedimiento estándar para arrancar el motor.

► **Arranque del motor** P. 496

### Modelos sin sistema de acceso sin llave

Incluso si se gira el interruptor de encendido a la posición de ARRANQUE **[III]** con la parada automática en ralentí activada, el motor no arranca.

### Modelos con ACC con función de seguimiento a baja velocidad (Low Speed Following)

Cuando el ACC con función de seguimiento a baja velocidad (Low Speed Following) está en funcionamiento, el vehículo se detiene sin pisar el pedal de freno y puede que se active la parada automática en ralentí.

En tal caso, el motor puede volver a arrancar automáticamente si desplaza la palanca de cambios cuando no está en la posición **[D]**.

■ **Es posible que la parada automática en ralentí no se active cuando:**

- El vehículo se detiene frenando repentinamente.
- Se utiliza el volante.
- La altitud es alta.
- El vehículo acelera y desacelera repetidamente a baja velocidad.
- La velocidad del ventilador es alta.
- El sistema de calefacción\*/sistema de control de climatización\* está en uso y hay una diferencia significativa entre la temperatura programada y la temperatura interior real.
- El sistema de calefacción\*/sistema de control de climatización\* está en uso y la humedad en el interior es alta.

### ■ El motor arranca de nuevo automáticamente cuando:

- Se suelta el pedal de freno (sin el sistema de retención automática del freno activado).
- Se pisa el pedal de freno (con el sistema de retención automática del freno activado).

☒ **Retención automática del freno** P. 636

### ■ El motor arranca de nuevo aunque el pedal del freno esté pisado\*<sup>1</sup> cuando:

- Se pulsa el botón **OFF** de parada automática en ralentí.
- Se mueve el volante.
- La caja de cambios se coloca en la posición **[R]**, **[S]** o **[L]**<sup>\*</sup>, o cuando se ajusta de **[N]** a **[D]**.
- Se reduce la presión del pedal del freno y el vehículo inicia la marcha mientras está detenido en una pendiente.
- El pedal de freno se acciona repetidamente y se suelta ligeramente durante una parada.
- La carga de la batería se agota.
- El pedal del acelerador está pisado.
- El cinturón de seguridad del conductor se ha soltado.
-  está encendido (testigo encendido).
- El sistema de calefacción\*/sistema de control de climatización\* está en uso y hay una diferencia significativa entre la temperatura programada y la temperatura interior real.
- El sistema de calefacción\*/sistema de control de climatización\* se utiliza para deshumidificar el interior.

### Modelos con ACC con función de seguimiento a baja velocidad (Low Speed Following)

- El vehículo que le precede vuelve a arrancar cuando su vehículo se detiene automáticamente con ACC con función de seguimiento a baja velocidad (Low Speed Following).

### ☒ El motor arranca de nuevo automáticamente cuando:

Si utiliza un dispositivo electrónico durante la parada automática en ralentí, es posible que el dispositivo se apague temporalmente cuando se reinicie el motor.

### ☒ El motor arranca de nuevo aunque el pedal del freno esté pisado\*<sup>1</sup> cuando:

\*1: Con el sistema de retención automática del freno activado, puede soltar el pedal de freno durante la parada automática en ralentí.

Si se ha apagado el sistema de retención automática del freno, o si hay algún problema con el sistema, el motor se volverá a arrancar automáticamente cuando deje de pisar el pedal de freno.

☒ **Retención automática del freno** P. 636

### ■ Función de arranque asistido con freno

Mantiene el freno brevemente aplicado tras soltar el pedal de freno para volver a arrancar el motor. Le ayuda a evitar que el vehículo se mueva de forma imprevista en una pendiente.



Modelos con transmisión manual y luces antiniebla traseras

## Parada automática en ralentí

Para ayudar a mejorar el consumo de combustible, el motor se detiene automáticamente cuando el vehículo se detiene, en función de las condiciones ambientales y de funcionamiento del vehículo. En este momento se enciende el testigo (verde).

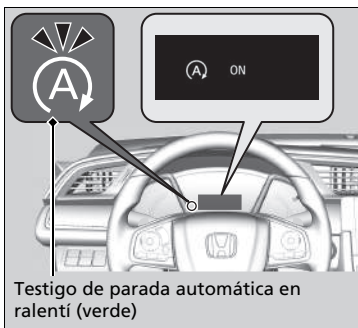

El motor se pone nuevamente en marcha cuando el vehículo está a punto de ponerse en movimiento otra vez, o en función del entorno y las condiciones del vehículo, y el testigo (verde) se apaga.

► **El motor arranca de nuevo automáticamente cuando:** P. 524

Las condiciones ambientales y del vehículo que afectan al funcionamiento del sistema de parada automática en ralentí son muy variadas.

► **La parada automática en ralentí se activa cuando:** P. 522, 523

Si se abre la puerta del conductor mientras el testigo (verde) parpadea, suena un aviso acústico para indicarle que la función de parada automática en ralentí está activada.

Un mensaje relativo a la parada automática en ralentí aparece en la interfaz de información para el conductor.

► **Testigos** P. 108

► **Funciones configurables\*** P. 171, 396

### ►► Parada automática en ralentí

La batería de 12 voltios instalada en este vehículo se ha diseñado específicamente para modelos con parada automática en ralentí.

El uso de una batería de 12 voltios distinta a la especificada puede acortar la vida útil de la batería de 12 voltios e impedir la activación de la parada automática en ralentí. Si necesita cambiar la batería de 12 voltios, asegúrese de seleccionar el tipo especificado. Póngase en contacto con su concesionario para obtener más detalles.

► **Especificaciones** P. 804

### Modelos con botón ECON

La duración de la parada automática en ralentí:

- **Aumenta** en el modo ECON, en comparación con el modo ECON desactivado, con el climatizador\* en marcha.

## ■ Activación/desactivación del sistema de parada automática en ralentí



Para desactivar el sistema de parada automática en ralentí, pulse este botón. El sistema de parada automática en ralentí se detiene.

- ▶ El sistema de parada automática en ralentí se detendrá y el testigo (ámbar) se encenderá.

El sistema de parada automática en ralentí se activará cada vez que arranque el motor, aunque lo hubiera desactivado la última vez que utilizó el vehículo.

## ☒ Activación/desactivación del sistema de parada automática en ralentí

Si se pulsa el botón de desactivación de la parada automática en ralentí **OFF**, se arranca de nuevo el motor mientras el sistema de parada automática al ralentí está activado.

### ■ La parada automática en ralentí se activa cuando:

El vehículo se mueve hacia adelante, se detiene con el freno, se pisa el pedal de embrague a fondo, se coloca la palanca de cambios en la posición **N** y se suelta el pedal de embrague.

► Para reiniciar el motor automáticamente, pise el pedal de embrague.

### ■ La parada automática en ralentí no se activa cuando:

- Se pulsa el botón **OFF** de parada automática en ralentí.
- El cinturón de seguridad del conductor no está abrochado.
- La temperatura del refrigerante del motor es baja o alta.
- El vehículo se detiene de nuevo antes de que la velocidad alcance los 3 km/h después de arrancar el motor.
- El motor se arranca con el capó abierto.
  - Apague el motor. Cierre el capó antes de volver a arrancar el motor para activar la parada automática al ralentí.
- La carga de la batería es baja.
- La temperatura interna de la batería es de 5 °C o inferior.
- La palanca de cambios está en cualquier posición excepto en **N**.
- El sistema de calefacción\*/sistema de control de climatización\* está encendido y la temperatura exterior es inferior a -20 °C o superior a 40 °C.
- El sistema de calefacción\*/sistema de control de climatización\* está en uso y la temperatura está ajustada en **Hi** o en **Lo**.
-  está encendido (testigo encendido).

#### Modelos con motor de 2,0 L

- El modo de conducción se cambia al modo **+R**.

### ► La parada automática en ralentí se activa cuando:

No abra el capó con la función de parada automática en ralentí activada.  
Si se abre el capó, el motor no arrancará automáticamente.

En tal caso, vuelva a arrancar el motor con el interruptor de encendido \* o el botón **ENGINE START/STOP**.

➔ **Arranque del motor** P. 493, 496

#### Modelos con sistema de acceso sin llave

Si se pulsa el botón **ENGINE START/STOP**, se cambia el modo de alimentación a ACCESORIOS, incluso si la parada automática en ralentí está activa. En la posición ACCESORIOS, el motor ya no se vuelve a arrancar automáticamente. Siga el procedimiento estándar para arrancar el motor.

➔ **Arranque del motor** P. 496

#### Modelos sin sistema de acceso sin llave

Incluso si se gira el interruptor de encendido a la posición de ARRANQUE **III** con la parada automática en ralentí activada, el motor no arranca.

■ **Es posible que la parada automática en ralentí no se active cuando:**

- Se utiliza el volante.
- La altitud es alta.
- La velocidad del ventilador es alta.
- El sistema de calefacción\*/sistema de control de climatización\* está en uso y hay una diferencia significativa entre la temperatura programada y la temperatura interior real.
- El sistema de calefacción\*/sistema de control de climatización\* está en uso y la humedad en el interior es alta.

### ■ El motor arranca de nuevo automáticamente cuando:

Se pisa el pedal de embrague.

### ■ El motor volverá a arrancar automáticamente, incluso si el pedal del embrague no está pisado con la caja de cambios en la posición **[N]** cuando:

- Se pulsa el botón **OFF** de parada automática en ralentí.
- Se mueve el volante.
- El pedal de freno se acciona repetidamente y se suelta ligeramente durante una parada.
- La carga de la batería se agota.

#### Modelos con motor de 2,0 L

- El modo de conducción se cambia al modo **+R**.

### ⌘ El motor arranca de nuevo automáticamente cuando:

Si utiliza un dispositivo electrónico durante la parada automática en ralentí, es posible que el dispositivo se apague temporalmente cuando se reinicie el motor.

El motor no se vuelve a poner en marcha automáticamente si hay un problema en el sistema. Siga el procedimiento normal para arrancar el motor.

➤ **Arranque del motor** P. 493, 496

El motor no se vuelve a poner en marcha automáticamente si:

- El cinturón de seguridad del conductor se ha soltado. Para mantener el sistema de parada automática al ralentí activado, abróchese inmediatamente el cinturón de seguridad.
- La caja de cambios está en una posición distinta de **[N]**. Ponga la caja de cambios en la posición **[N]**.

➤ **Mensajes informativos y de advertencia de la interfaz de información para el conductor** P. 135

Si el sistema deja de funcionar, siga el procedimiento normal para poner en marcha el motor.

➤ **Arranque del motor** P. 493, 496

## ■ Cuando el testigo (verde) parpadea en una parada automática en ralentí

Pise a fondo el pedal de embrague.

- ▶ El motor arranca de nuevo automáticamente.

## ☒ Cuando el testigo (verde) parpadea en una parada automática en ralentí

El testigo empieza a parpadear rápidamente bajo las siguientes condiciones:

- Se pulsa el botón .
- Cuando el climatizador\* está funcionando y se acumula humedad en el interior del vehículo.
- Cuando el climatizador\* está funcionando y hay una diferencia notable entre la temperatura fijada y la temperatura real dentro del vehículo.

\* No disponible en todos los modelos

Modelos con motor de 2,0 L

## Interruptor de modo de conducción

Controla constantemente el motor, la caja de cambios, la EPS, los amortiguadores, los frenos y el VSA del vehículo en función del modo que seleccione.

Puede elegir entre tres modos, modo **+R**, modo **SPORT** y modo **COMFORT**, moviendo el interruptor del modo de conducción hacia delante o hacia atrás.

El modo actual se muestra en la interfaz de información para el conductor, y cada modo aparecerá de forma diferente.

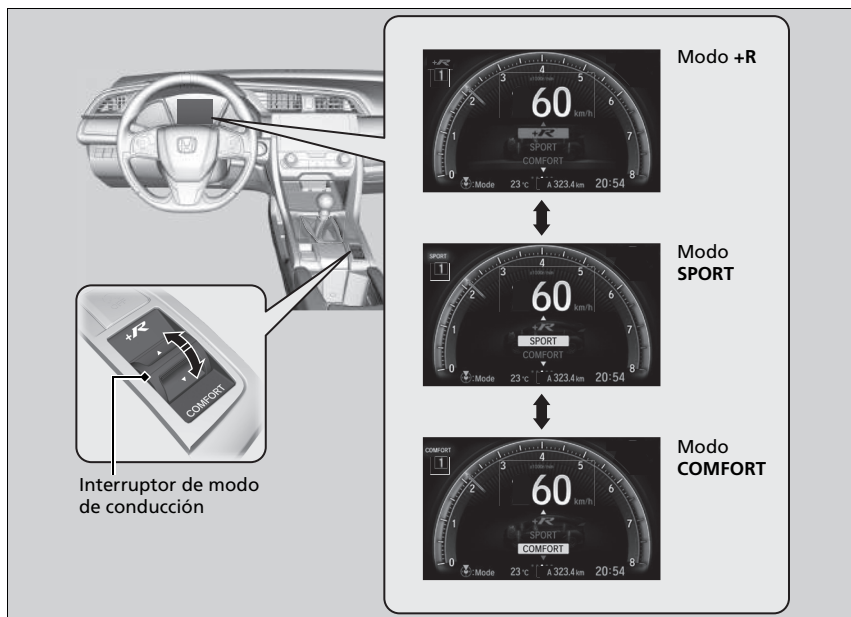

### Interruptor de modo de conducción

El modo **SPORT** se selecciona cada vez que establece el modo de alimentación en Activado.

Es posible que no se pueda cambiar el modo en algunas condiciones de conducción. Si es necesario cambiar el modo, reduzca la velocidad o la velocidad en las curvas.

Este mensaje también aparecerá si intenta cambiar los modos cuando hay un fallo en el sistema del vehículo.

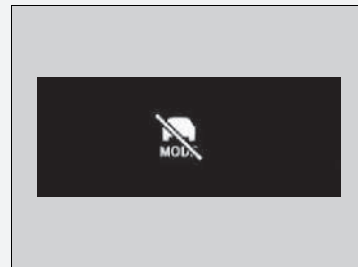

Categoría		COMFORT	SPORT	+R
Control del chasis	Dirección	Retroalimentación de la luz para facilitar la conducción.	Aumento de la retroalimentación para una conducción deportiva.	Aumento de la retroalimentación para una conducción de alto rendimiento.
	Amortiguación de la suspensión	Minimizada para proporcionar una conducción suave.	Aumentada para proporcionar un mejor manejo en la conducción deportiva.	Maximizada para proporcionar un manejo con capacidad de respuesta y una conducción de alto rendimiento.
	VSA y TCS	Calibración equilibrada para VSA y el control de tracción en todos los entornos.		Control orientado a la pista que permite una mayor libertad para el conductor.
Control del tren de potencia	Sensación de aceleración	Relajada	Agresiva	Agresiva
	Sistema de ajuste de revoluciones	Constante	Constante	Con capacidad de respuesta

➤ **Sistema de control y estabilidad (VSA)** P. 544

➤ **Sistema de ajuste de revoluciones** P. 511



## Suspensión adaptativa \*

Controla constantemente los amortiguadores del vehículo según las condiciones de la carretera, la velocidad del vehículo y el uso de la dirección.

Puede alternar entre el modo dinámico y el modo normal según sus preferencias de conducción.

Pulse el botón del sistema de suspensión adaptativa y seleccione el modo dinámico (**ON**) o normal (**OFF**). El modo actual se muestra en la interfaz de información para el conductor.

➤ **Mensajes informativos y de advertencia de la interfaz de información para el conductor** P. 135

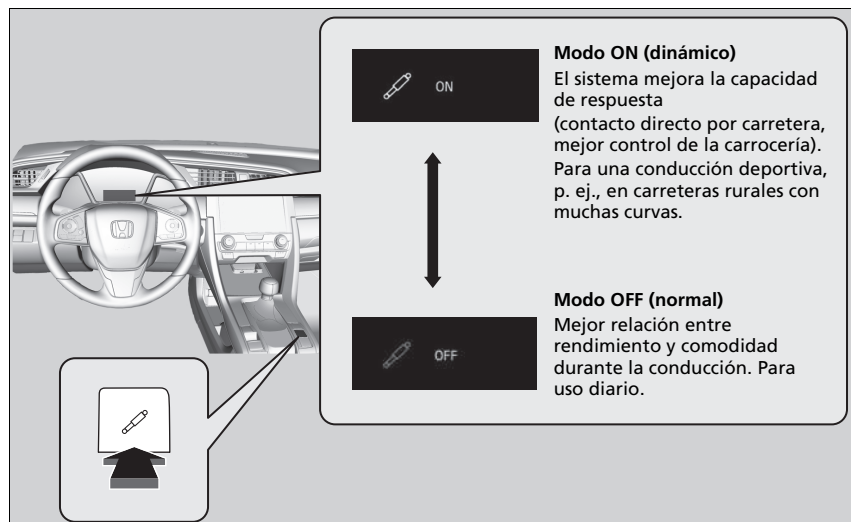

### ►► Suspensión adaptativa \*

La suspensión adaptativa permanece en el modo anterior cuando se vuelve a girar el interruptor de encendido a la posición de CONTACTO.

## Control de crucero\*

Permite mantener una velocidad constante sin necesidad de pisar el pedal del acelerador. Utilice el control de crucero en autopistas en las que pueda circular a velocidad constante sin apenas necesidad de acelerar o desacelerar.

### Cuándo utilizarlo

- Velocidad del vehículo para el control de crucero: Velocidad deseada en un rango superior a aproximadamente 30 km/h hasta 200 km/h

Mantenga siempre la distancia adecuada entre su vehículo y el que le precede.

### Modelos con transmisión variable continua

- Posiciones del cambio para el control de crucero: En la posición **D** o la **S**



## ⚠ ADVERTENCIA

Si el control de crucero se usa incorrectamente, se puede provocar un accidente.

Utilice el control de crucero solo cuando viaje por autopistas y haga buen tiempo.

Puede que no sea posible mantener una velocidad constante al conducir cuesta arriba o cuesta abajo.

Si no se va a utilizar el control de crucero: Desactive el control de crucero pulsando el botón **MAIN**.

Si se ajusta el modo de alimentación a ACCESORIOS o VEHÍCULO APAGADO (BLOQUEO), se desactiva el control de crucero automáticamente.

En el modo ECON\*, puede que se tarde algo más de tiempo en acelerar para mantener la velocidad establecida.

No es posible utilizar el control de crucero y el limitador de velocidad ajustable a la vez.

### Cómo utilizarlo

- Pulse el botón **MAIN** en el volante



Si se enciende un testigo diferente, pulse el botón **LIM** para cambiar al control de crucero.

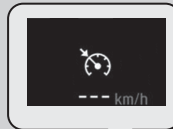

El testigo está encendido en el panel de instrumentos. El control de crucero está listo para su uso.

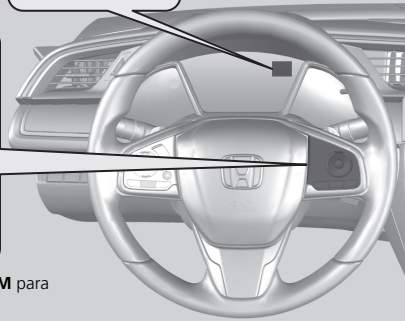

\* No disponible en todos los modelos

## ■ Programación de la velocidad del vehículo

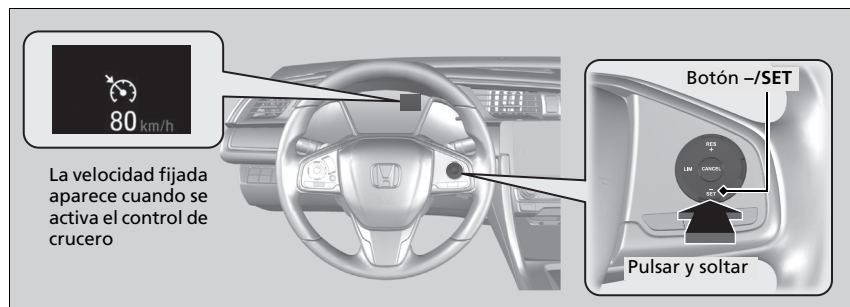

Levante el pie del pedal del acelerador y pulse el botón **-/SET** cuando alcance la velocidad deseada.

En el momento en que suelte el botón **-/SET**, la velocidad quedará fijada y se activará el control de crucero. La velocidad fija aparece indicada.

Cuando utilice el control de crucero, la función de asistencia de conducción recta (una función del sistema de la dirección asistida eléctrica) se activa.

Al permitir que el sistema de dirección pueda compensar automáticamente el viraje natural de la dirección, la función de asistencia de conducción recta facilita que el vehículo pueda mantener una trayectoria en línea recta.

## ▣ Programación de la velocidad del vehículo

Puede elegir el formato de visualización de las mediciones de velocidad fija en la interfaz de información para el conductor o en la pantalla de audio/información entre km/h y mph.

▣ **Funciones configurables\*** P. 171, 396

## ■ Ajuste de la velocidad del vehículo

Aumente o disminuya la velocidad del vehículo con los botones **RES/+** o **-/SET** del volante.

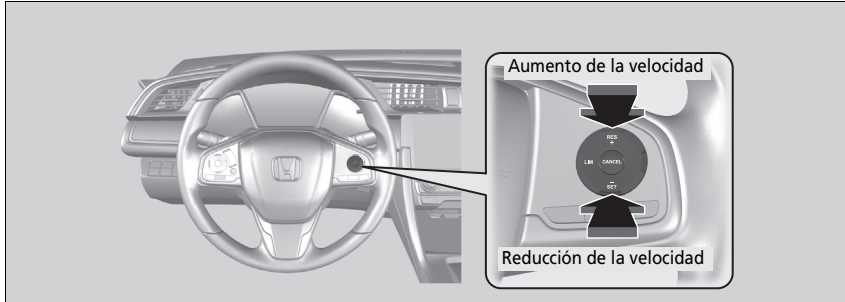

- Cada vez que pulsa el botón, la velocidad del vehículo aumenta o disminuye aproximadamente 1 km/h.
- Si mantiene el botón pulsado, la velocidad del vehículo aumenta o disminuye aproximadamente 10 km/h.

## ▣ Ajuste de la velocidad del vehículo

Puede programar la velocidad del vehículo utilizando el botón **-/SET** del volante al ajustar la velocidad con los pedales del acelerador y del freno.

## ■ Cancelación

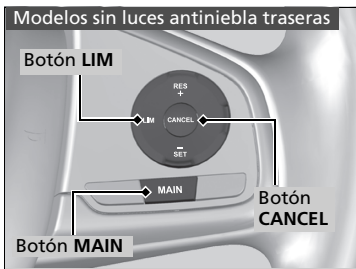
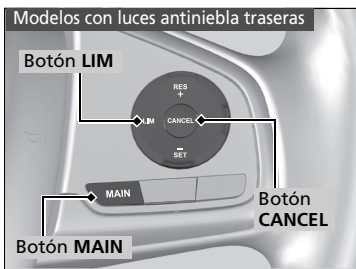

Para desconectar el control de crucero, realice cualquiera de las siguientes acciones:

- Pulse el botón **CANCEL**.
- Pulse el botón **MAIN**.
- Pulse el botón **LIM**.
- Pise el pedal de freno.
- Pise el pedal de embrague\* durante cinco segundos como mínimo.

La velocidad fija mostrada se activa.

## ☒ Cancelación

Vuelta a la velocidad fijada previamente:

Después de haber cancelado el control de crucero, puede volver a la velocidad fija previa. Para ello, pulse el botón **RES/+** mientras conduce a una velocidad de al menos 30 km/h.

No se puede fijar ni volver a la velocidad en las siguientes situaciones:

- Cuando la velocidad del vehículo es inferior a 30 km/h
- Cuando el botón **MAIN** está desactivado

Cuando el vehículo circula a menos de 25 km/h, el control de crucero se cancela automáticamente.

## Limitador de velocidad ajustable

Este sistema permite fijar una velocidad máxima que no puede sobrepasarse ni aunque se pise el pedal del acelerador.

**Modelos con motor de 1,0 L y 1,5 L**

El límite de velocidad del vehículo se puede fijar entre los 30 km/h y los 250 km/h.

**Modelos con motor de 2,0 L**

El límite de velocidad del vehículo se puede fijar entre los 30 km/h y los 320 km/h.

**Cómo utilizarlo**

■ Pulse el botón **MAIN** en el volante

**Modelos con luces antiniebla traseras**

**Modelos sin luces antiniebla traseras**

**El testigo está encendido en el panel de instrumentos**  
El limitador de velocidad ajustable está listo para su uso.

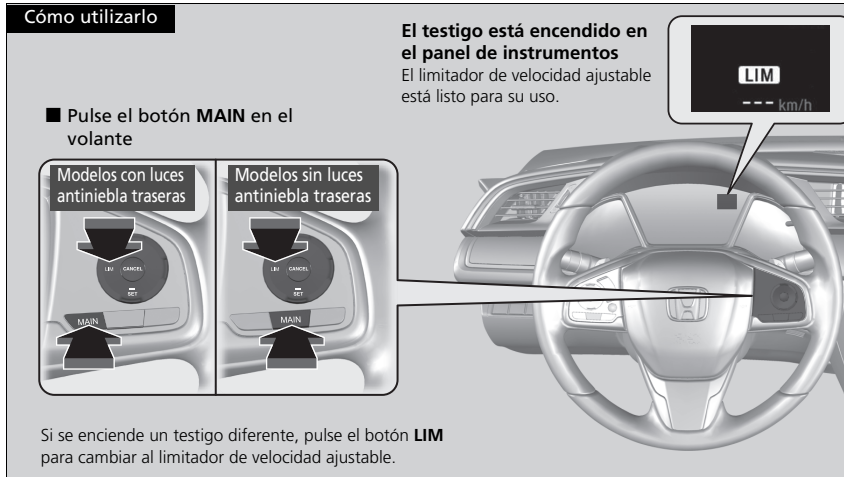

Si se enciende un testigo diferente, pulse el botón **LIM** para cambiar al limitador de velocidad ajustable.

### Limitador de velocidad ajustable

## ADVERTENCIA

El limitador de velocidad ajustable tiene limitaciones.

Es su responsabilidad en todo momento ajustar la velocidad del vehículo para cumplir el límite de velocidad real y conducir de forma segura.

## ADVERTENCIA

No pise el pedal del acelerador más de lo necesario.

Mantenga una posición del pedal del acelerador adecuada en función de la velocidad del vehículo.

El limitador de velocidad ajustable no puede mantener el límite de velocidad fija al conducir pendiente abajo. Si ocurre esto, reduzca la velocidad pisando el pedal de freno.

Cuando no se utiliza el limitador de velocidad ajustable: Desactive el limitador de velocidad ajustable pulsando el botón **MAIN**.

No puede usar el limitador de velocidad ajustable y el control de cruce\*/control de cruce adaptativo (ACC)\*/control de cruce adaptativo (ACC) con función de seguimiento a baja velocidad (Low Speed Following)\*/limitador de velocidad inteligente\* al mismo tiempo.

**Modelos con transmisión manual**

Cuando disminuya la velocidad del motor, intente seleccionar una marcha inferior.

\* No disponible en todos los modelos

## ■ Para ajustar el límite de velocidad

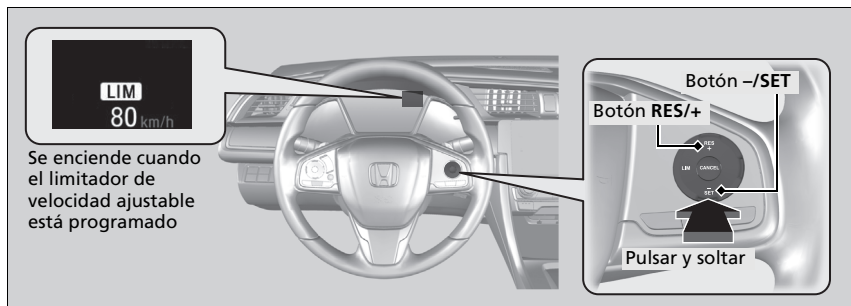

- Levante el pie del pedal y pulse el botón **-/SET** cuando alcance la velocidad deseada. En el momento en que suelta el botón **-/SET**, el límite de velocidad queda fijado y el limitador de velocidad ajustable queda ajustado. El límite de velocidad aparece indicado.
- Puede ajustar el límite de velocidad fijado previamente pulsando el botón **RES/+**.

## ▶▶ Para ajustar el límite de velocidad

Si programa el límite de velocidad mientras circula a menos de 30 km/h, el límite de velocidad se fijará en 30 km/h.

El avisador acústico suena y el límite de velocidad que se muestra parpadea si la velocidad del vehículo supera el límite en 3 km/h como mínimo en un tramo de pendiente pronunciada.

El limitador de velocidad ajustable se ajusta a la velocidad actual si es superior al límite de velocidad ajustado al pulsar el botón **RES/+**.

Puede elegir el formato de visualización de las mediciones de velocidad fija en la interfaz de información para el conductor o en la pantalla de audio/información entre km/h y mph.

▶ **Funciones configurables\*** P. 171, 396

## ■ Ajuste del límite de velocidad

Aumente o reduzca el límite de velocidad del vehículo utilizando los botones **RES/+** o **-/SET** del volante.

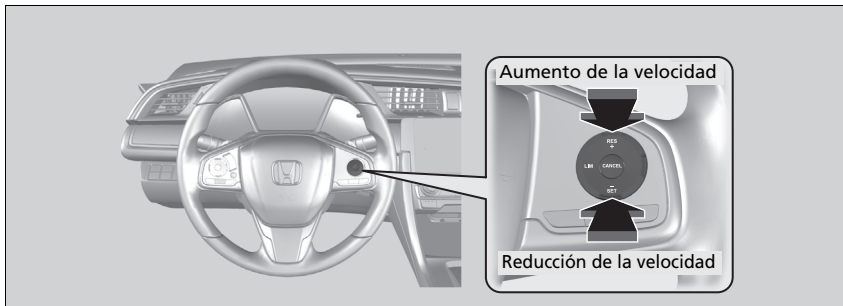

- Cada vez que pulsa el botón, el límite de velocidad aumenta o disminuye aproximadamente 1 km/h.
- Si mantiene el botón pulsado, el límite de velocidad aumenta o disminuye en incrementos de 10 km/h cada 0,5 segundos hasta alcanzar el límite del sistema.
- Es posible que el vehículo acelere o desacelere hasta alcanzar la velocidad fija.

## ■ Superación temporal del límite de velocidad

El límite de velocidad se puede superar pisando el pedal del acelerador a fondo.

- ▶ La indicación del límite de velocidad parpadea.
- ▶ El avisador acústico sonará una vez que se haya excedido el límite de velocidad.

### ☒ Superación temporal del límite de velocidad

El avisador acústico sonará cuando la velocidad del vehículo sea mayor que el límite de velocidad establecido con el pedal del acelerador completamente pisado.

El limitador de velocidad ajustable reanuda su funcionamiento una vez que la velocidad del vehículo se reduce por debajo del límite de velocidad fijado.



## ■ Cancelación

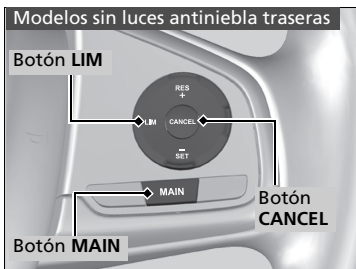
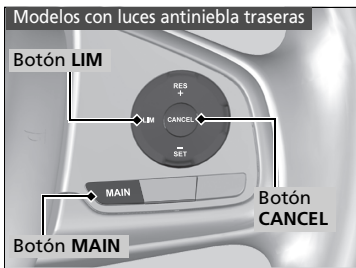

Para desconectar el limitador de velocidad ajustable, realice cualquiera de las siguientes acciones:

- Pulse el botón **CANCEL**.
- Pulse el botón **MAIN**.
- Pulse el botón **LIM**.

## ✕ Cancelación

El limitador de velocidad ajustable cambia al control de crucero\*/control de crucero adaptativo (ACC)\*/control de crucero adaptativo (ACC) con función de seguimiento a baja velocidad (Low Speed Following)\*/limitador de velocidad inteligente\* si se pulsa el botón **LIM**.

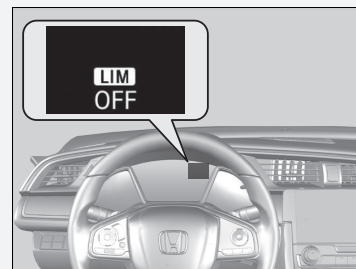

Si hay un problema con el sistema cuando está utilizando el limitador de velocidad ajustable, suena el avisador acústico y **OFF** se enciende. El limitador de velocidad ajustable se desactivará.

Modelos con sistema de reconocimiento de señales de tráfico

## Limitador de velocidad inteligente

Ajusta automáticamente el límite de velocidad a la velocidad detectada por el sistema de reconocimiento de señales de tráfico. Y no se podrá superar el límite de velocidad aunque se pise el pedal del acelerador. Si el acelerador se pisa a fondo, el límite de velocidad puede superarse.

🔧 **Sistema de reconocimiento de señales de tráfico** P. 623

⌘ Limitador de velocidad inteligente

### ⚠️ ADVERTENCIA

El limitador de velocidad inteligente tiene restricciones. El limitador de velocidad inteligente se puede fijar a una velocidad más alta o más baja que el límite de velocidad real, o podría no funcionar, sobre todo si el sistema de reconocimiento de señales de tráfico no funciona correctamente o no hay ninguna señal de límite de velocidad. Es su responsabilidad en todo momento ajustar la velocidad del vehículo para cumplir el límite de velocidad real y conducir de forma segura.

En función de la fuerza ejercida sobre el pedal del acelerador, el vehículo acelerará hasta que alcance la velocidad identificada por el sistema de reconocimiento de señales de tráfico.

### Cómo utilizarlo

- Pulse el botón **MAIN** en el volante

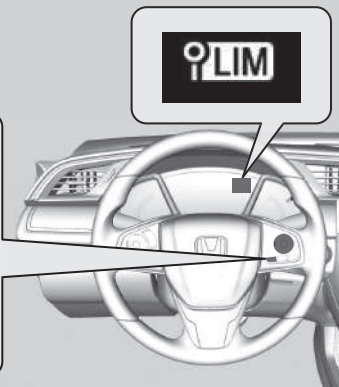
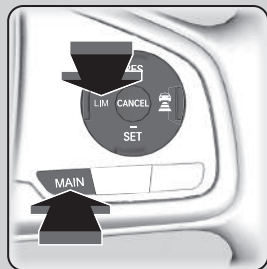

**El testigo está encendido en el panel de instrumentos**  
El limitador de velocidad inteligente está listo para su uso.

Si se enciende un testigo diferente, pulse el botón **LIM** para cambiar al limitador de velocidad inteligente.

### ► Limitador de velocidad inteligente

El sistema está diseñado para detectar las señales que siguen las normas de la convención de Viena. Es posible que no se detecten todas las señales, por lo que no se debe ignorar ninguna de las señales del arcén. El sistema no funciona con las señales de tráfico de todos los países, ni en todas las situaciones.

#### ► Sistema de reconocimiento de señales de tráfico P. 623

Si el limitador de velocidad inteligente está ajustado a un límite de velocidad incorrecto, trate de realizar lo siguiente:

Para cancelar

- Pulse el botón **CANCEL**.
- Pulse el botón **MAIN**.
- Pulse el botón **LIM**.

Para superar el límite de velocidad temporalmente

- Pise el pedal del acelerador a fondo.

El limitador de velocidad inteligente no puede mantener el límite de velocidad fija al conducir pendiente abajo. Si ocurre esto, reduzca la velocidad pisando el pedal de freno.

Cuando no esté en uso el limitador de velocidad inteligente, desconéctelo pulsando el botón **MAIN**.

#### Modelos con ACC con función de seguimiento a baja velocidad (Low Speed Following)

No es posible utilizar el limitador de velocidad inteligente y el ACC con función de seguimiento a baja velocidad (Low Speed Following) o el limitador de velocidad ajustable al mismo tiempo.

#### Modelos con ACC

No es posible utilizar el limitador de velocidad inteligente y el ACC o el limitador de velocidad ajustable al mismo tiempo.

## Para ajustar el límite de velocidad

Se enciende cuando el limitador de velocidad inteligente se ajusta al límite de velocidad detectado por el sistema de reconocimiento de señales de tráfico

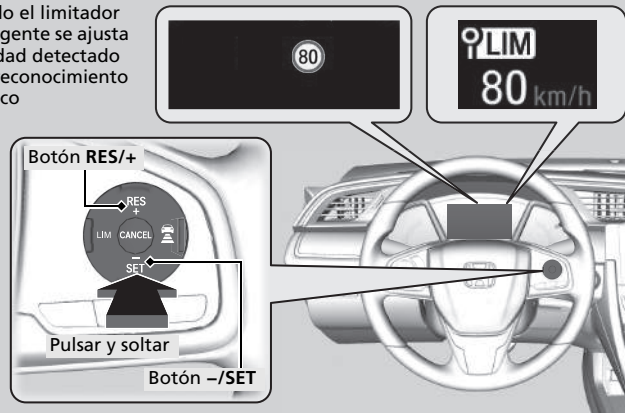

- En el momento en que se suelta el botón **-/SET** o **RES/+**, el limitador de velocidad inteligente se fija al límite de velocidad detectado por el sistema de reconocimiento de señales de tráfico. El límite de velocidad aparece indicado.

### Limitador de velocidad inteligente

#### Modelos con transmisión manual

Cuando disminuya la velocidad del motor, intente seleccionar una marcha inferior.

No use el limitador de velocidad inteligente en zonas con unidades diferentes a las mostradas en la unidad de visualización del limitador de velocidad inteligente.

#### Modelos con volante a la derecha

Cambie las medidas mostradas de la velocidad fijada del vehículo a las mismas unidades de las zonas de conducción.

► **Velocímetro** P. 159

### Para ajustar el límite de velocidad

Si conecta el limitador de velocidad inteligente cuando el límite de velocidad detectado por el sistema de reconocimiento de señales de tráfico es inferior a 30 km/h, la función de limitación de velocidad y la función de advertencia pueden cambiar al modo de pausa.

Si la velocidad del vehículo supera el límite de velocidad detectado por el sistema de reconocimiento de señales de tráfico, el vehículo desacelera lentamente hasta alcanzar el límite de velocidad o una velocidad inferior. Si es necesario, reduzca la velocidad pisando el pedal de freno. El avisador acústico suena y el límite de velocidad que se muestra parpadea si la velocidad del vehículo supera el límite en 3 km/h como mínimo.

■ Si el sistema de reconocimiento de señales de tráfico detecta una nueva señal de límite de velocidad

El limitador de velocidad inteligente se ajusta al límite de velocidad detectado por el sistema de reconocimiento de señales de tráfico.

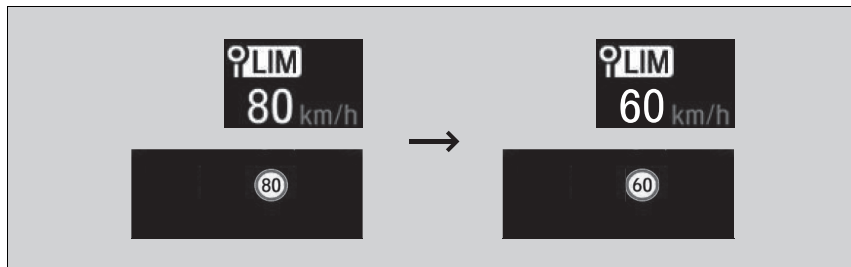

■ La función de limitación de velocidad y la función de advertencia pueden detenerse si no hay ninguna señal de límite de velocidad en la pantalla del sistema de reconocimiento de señales de tráfico cuando:

- Se detecta el final del límite de velocidad u otro límite designado.
- Su vehículo entra/sale de una autopista o autovía.
- Gira con un intermitente puesto para cambiar de dirección en una intersección.

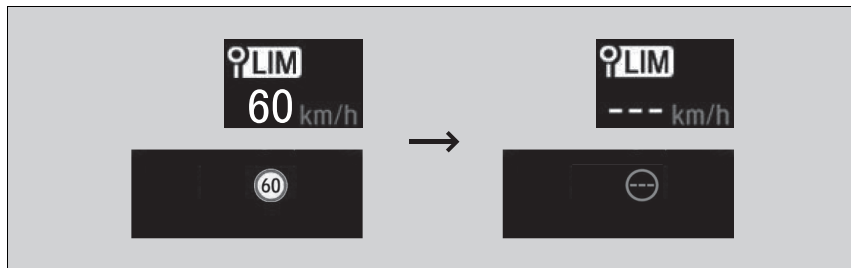

► Para ajustar el límite de velocidad

El limitador de velocidad inteligente también puede cambiar al modo de pausa si el sistema de reconocimiento de señales de tráfico detecta únicamente señales de límite de velocidad adicionales.

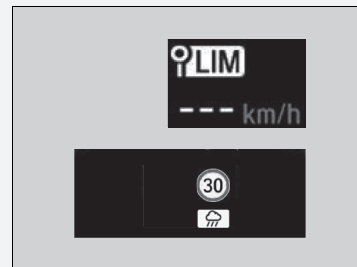

■ **Si el sistema de reconocimiento de señales de tráfico detecta la señal de límite de velocidad mientras el limitador de velocidad inteligente está en pausa**

La función de limitación de velocidad y la función de advertencia se reanudan automáticamente.

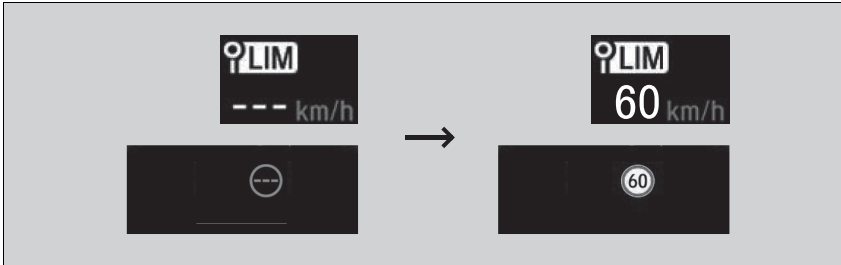

■ **Si el sistema de reconocimiento de señales de tráfico no detecta la señal de límite de velocidad mientras el limitador de velocidad inteligente está activado**

Durante la conducción, además de cuando el sistema de reconocimiento de señales de tráfico no detecta ninguna señal de límite de velocidad, es posible que el sistema no muestre ningún límite de velocidad.

No obstante, el limitador de velocidad inteligente sigue funcionando.

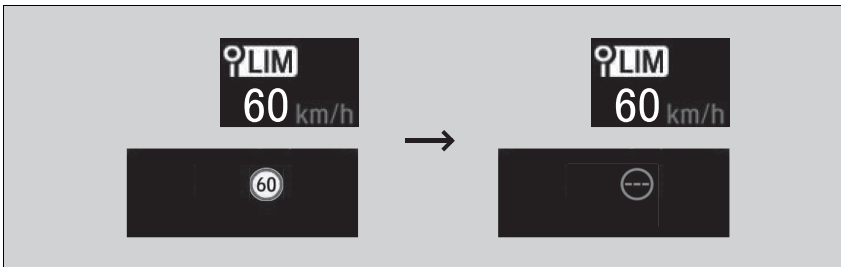

## ■ Ajuste del límite de velocidad

Aumente o reduzca el límite de velocidad del vehículo utilizando los botones **RES/+** o **-/SET** del volante.

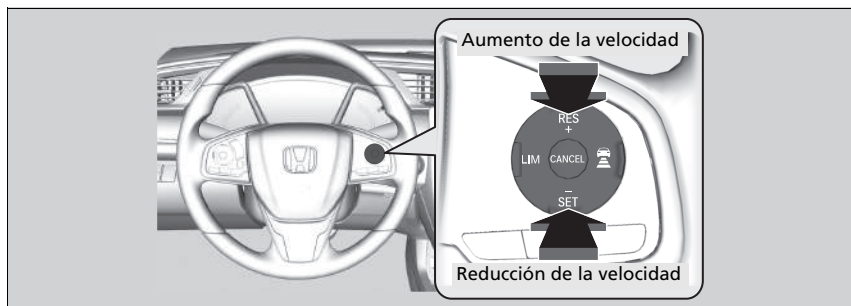

- Cada vez que pulsa el botón, el límite de velocidad del vehículo aumenta o disminuye aproximadamente 1 km/h según sea necesario.
- Se puede aumentar el límite de velocidad hasta +10 km/h en función del límite de velocidad detectado por el sistema de reconocimiento de señales de tráfico.
- Se puede disminuir el límite de velocidad hasta -10 km/h en función del límite de velocidad detectado por el sistema de reconocimiento de señales de tráfico.
- Es posible acelerar hasta la velocidad programada. Si la velocidad del vehículo supera el límite de velocidad detectado por el sistema de reconocimiento de señales de tráfico, el vehículo desacelera lentamente hasta alcanzar el límite de velocidad.

## ■ Superación temporal del límite de velocidad

El límite de velocidad se puede superar pisando el pedal del acelerador a fondo.

- La indicación del límite de velocidad parpadea.  
El avisador acústico sonará una vez que se haya excedido el límite de velocidad.

## ► Ajuste del límite de velocidad

Las variaciones negativas o positivas con respecto al límite de velocidad se restablecerán automáticamente cuando el sistema de reconocimiento de señales de tráfico detecte una nueva señal de límite de velocidad.

No se puede disminuir el límite de velocidad a menos de 30 km/h.

## ► Superación temporal del límite de velocidad

El avisador acústico sonará cuando la velocidad del vehículo sea mayor que el límite de velocidad establecido con el pedal del acelerador completamente pisado.

El limitador de velocidad inteligente reanuda su funcionamiento una vez que la velocidad del vehículo se reduce por debajo del límite de velocidad fijado.

## ■ Cancelación

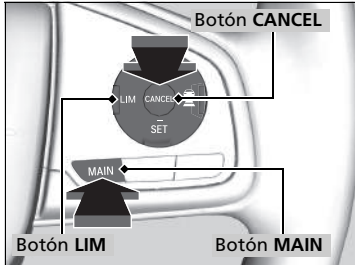

Para desconectar el limitador de velocidad inteligente, realice cualquiera de las siguientes acciones:

- Pulse el botón **CANCEL**.
- Pulse el botón **MAIN**.
- Pulse el botón **LIM**.

## ☒ Cancelación

El limitador de velocidad inteligente cambia al control de crucero si se pulsa el botón **LIM**.

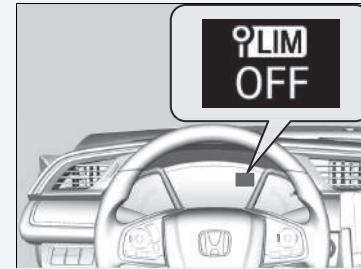

Si hay un problema con el sistema o el sistema de reconocimiento de señales de tráfico cuando está utilizando el limitador de velocidad inteligente, suena el avisador acústico y se enciende el testigo **OFF**. El limitador de velocidad inteligente se desactivará.

- ☒ **Sistema de reconocimiento de señales de tráfico** P. 623



## Sistema de control y estabilidad (VSA)

El VSA ayuda a estabilizar el vehículo en las curvas si este gira más o menos de lo previsto. También contribuye a mantener la tracción cuando se circula sobre superficies deslizantes. Lo hace regulando la potencia del motor y accionando los frenos de forma selectiva.

### Funcionamiento del VSA



Cuando se activa el VSA, puede que note que el motor no responde al acelerador. Es posible que también note algo de ruido procedente del sistema de frenos hidráulico. También verá parpadear el testigo.

### ⚠ Sistema de control y estabilidad (VSA)

Es posible que el VSA no funcione correctamente si se utilizan neumáticos de tipos y tamaños distintos. Asegúrese de utilizar neumáticos del mismo tipo y tamaño, y de que la presión de aire de los mismos sea la especificada.

Si el testigo de sistema VSA se enciende y permanece encendido durante la conducción, es posible que haya un problema con el sistema. Aunque puede que no interfiera en la conducción normal, el vehículo deberá revisarse en un concesionario de inmediato.

El VSA no puede mejorar la estabilidad en todas las situaciones de conducción y no controla la totalidad del sistema de frenado. Todavía es necesario conducir y tomar las curvas a una velocidad adecuada a las condiciones, y dejar siempre suficiente margen de seguridad.

La función principal del sistema VSA es el conocido control de estabilidad electrónico (ESC). El sistema incluye también una función de control de la tracción.

Es posible que los testigos del control de crucero adaptativo (ACC)\*, del control de crucero adaptativo (ACC) con función de seguimiento a baja velocidad (Low Speed Following)\*, del sistema de ayuda de permanencia en la carretera (Road Departure Mitigation)\*, del sistema de control y estabilidad (VSA), del sistema de control y estabilidad (VSA) en OFF, del sistema de aviso de desinflado\*, del sistema de aviso de desinflado/baja presión de los neumáticos\* y del sistema de prevención y mitigación de impactos (CMBS)\* se enciendan después de volver a conectar la batería. Conduzca una distancia corta a más de 20 km/h. El testigo debería apagarse. Si no desaparece, pida a un concesionario que revise el vehículo.

## ■ Activación y desactivación del VSA

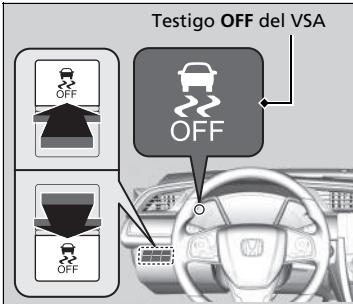

Este botón se encuentra en el panel de mandos del lado del conductor. Para desactivar parcialmente las funciones/características del VSA, manténgalo pulsado hasta que escuche un tono.

Su vehículo podrá frenar y tomar curvas con normalidad, pero la función de control de tracción será menos efectiva.

A fin de restablecer la funcionalidad/funciones del VSA, pulse el botón (VSA **OFF**) hasta que oiga un pitido.

El VSA se activa cada vez que arranca el motor, aunque lo hubiera desactivado la última vez que utilizó el vehículo.

## ▣ Sistema de control y estabilidad (VSA)

En ciertas situaciones poco frecuentes en las que el vehículo se atasca en barro poco profundo o nieve blanda, puede que resulte más fácil sacarlo si desactiva temporalmente el VSA.

Cuando se pulsa el botón la función de control de la tracción resulta menos eficaz. Esto permite que las ruedas giren más libremente a baja velocidad. Solo debe intentar liberar el vehículo con el VSA desactivado si no es capaz de sacarlo con el VSA activado.

Inmediatamente después de sacar el vehículo, asegúrese de volver a activar el VSA. Le recomendamos que no circule con el sistema VSA desactivado.

Puede que se escuchen ruidos de motor procedentes del compartimento motor mientras se realizan las comprobaciones del sistema inmediatamente después de arrancar el motor o mientras conduce. Es normal.

Modelos con motor de 2,0 L

■ Cuando el modo de conducción está en el modo +R

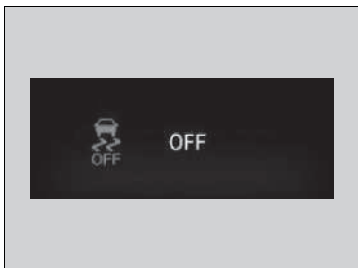

Para deshabilitar completamente el VSA, este debe estar en el modo **+R**. Mantenga pulsado el botón OFF del VSA hasta que oiga un pitido y luego otros dos pitidos.

- Este mensaje aparece en la interfaz de información para el conductor.

Para reanudar la función completa del VSA, mantenga pulsado el botón OFF hasta que se oiga un pitido.

Si se selecciona el modo desactivado y se cambia el modo de conducción a otro que no sea **+R**, se reanuda la función completa del VSA y el testigo OFF del VSA se apagará.

►► Cuando el modo de conducción está en el modo +R

En el modo desactivado, el vehículo puede frenar y tomar curvas con normalidad, pero no dispondrá de la mejora de la estabilidad y la tracción que proporciona el VSA.

Cuando el sistema VSA está desactivado, también lo está el sistema de control de tracción.

No se recomienda conducir el vehículo con el VSA y el sistema de control de tracción desactivados.

Modelos con Honda Sensing

No se puede utilizar el control de crucero adaptativo (ACC) ni el sistema de aviso de salida de carril (LKAS) con el sistema VSA completamente desactivado. Si hay alguna función en uso al desactivar completamente el sistema VSA, la función correspondiente se cancelará automáticamente.

El sistema de ayuda de permanencia en la carretera (Road Departure Mitigation), el sistema de prevención y mitigación de impactos (CMBS) y el sistema de reconocimiento de señales de tráfico (TSR) no funcionan con el sistema VSA completamente desactivado.

## Asistencia de conducción ágil

Frena ligeramente las ruedas delanteras, según sea necesario, cuando se gira el volante, y aumenta la estabilidad y el rendimiento del vehículo durante los giros.

### Asistencia de conducción ágil

El sistema de asistencia de conducción ágil no puede aumentar la estabilidad en todas las situaciones de conducción. Todavía es necesario conducir y tomar las curvas a una velocidad adecuada a las condiciones, y dejar siempre suficiente margen de seguridad.

Cuando el testigo del sistema VSA se activa y permanece encendido durante la conducción, el sistema de asistencia de conducción ágil no se activa.

Es posible que escuche un sonido en el compartimento motor cuando el sistema de conducción ágil se activa. Es normal.

Modelos con motor de 2,0 L

## Diferencial de deslizamiento limitado (LSD)

Diferencial de deslizamiento limitado (LSD) es un tipo de diferencial que proporciona un par de motor adicional a la rueda o ruedas con la mayor tracción para minimizar el deslizamiento de las ruedas y mantener el control del vehículo.

### » Diferencial de deslizamiento limitado (LSD)

#### AVISO

Asegúrese de que ambos neumáticos delanteros del vehículo sean de la misma marca y del tamaño especificado, y de que tienen el mismo desgaste.

De lo contrario, el LSD podría no funcionar correctamente.

Modelos con luces antiniebla traseras

## Sistema de aviso de desinflado

En lugar de medir directamente la presión de cada neumático, el sistema de aviso de desinflado del vehículo controla y compara el radio de rodadura y las características de rotación de cada rueda y neumático durante la conducción para determinar si uno o más neumáticos se encuentran demasiado desinflados.



Esto hará que el testigo del sistema de aviso de desinflado/baja presión de los neumáticos se encienda y que aparezca un mensaje en la interfaz de información para el conductor.

### ☒ Sistema de aviso de desinflado

El sistema no supervisa los neumáticos al circular a baja velocidad.

Ciertas condiciones, como una temperatura ambiente baja o los cambios de altitud, afectan directamente la presión de los neumáticos y pueden hacer que el testigo de presión baja de los neumáticos/desinflado se encienda.

Comprobación e inflado de la presión de los neumáticos:

- Clima cálido: se pueden desinflar en climas más fríos.
- Clima frío: se pueden inflar en exceso en climas más cálidos.

El testigo del sistema de aviso de desinflado/baja presión de los neumáticos no se encenderá si los neumáticos están demasiado inflados.

Es posible que el sistema de aviso de desinflado no funcione correctamente si se utilizan neumáticos de tipos y tamaños distintos.

Asegúrese de usar neumáticos del mismo tipo y tamaño.

#### ☒ **Comprobación y mantenimiento de los neumáticos** P. 716

El testigo del sistema de aviso de desinflado/baja presión de los neumáticos puede encenderse con retraso o no encenderse:

- Cuando acelera, desacelera o gira el volante rápidamente.
- Al conducir en carreteras con nieve o deslizantes.
- Se usan cadenas para neumáticos\*.

El testigo del sistema de aviso de desinflado/baja presión de los neumáticos puede encenderse en las siguientes condiciones:

- Se utiliza un neumático de repuesto compacto\*.
- Hay una carga más pesada y desigual sobre los neumáticos, por ejemplo, se circula con un remolque, que cuando se produjo la inicialización.
- Se usan cadenas para neumáticos\*.

\* No disponible en todos los modelos

## ■ Inicio del sistema de aviso de desinflado

Debe inicializar el sistema de aviso de desinflado cada vez que:

- Ajuste la presión en uno o varios neumáticos.
- Rote los neumáticos.
- Sustituya uno o varios neumáticos.

Antes de inicializar el sistema de aviso de desinflado:

- Ajuste la presión en frío de los cuatro neumáticos.
  - **Comprobación de los neumáticos** P. 716

Asegúrese de que:

- El vehículo está totalmente parado.

### Modelos con transmisión manual

- La palanca de cambios está en **N**.

### Modelos con transmisión variable continua

- La palanca de cambios está en **P**.

### Todos los modelos

- El interruptor de encendido está en la posición de CONTACTO **II**\*1.

## ☒ Inicio del sistema de aviso de desinflado

El sistema de aviso de desinflado no se podrá inicializar si se ha instalado una rueda de repuesto compacta\*.

El proceso de inicialización requiere aproximadamente 30 minutos de conducción acumulados a velocidades entre 48-105 km/h.

Durante este periodo, si se enciende el contacto y el vehículo no se mueve dentro de un plazo de 45 segundos, verá que el testigo del sistema de aviso de desinflado/baja presión de los neumáticos se enciende brevemente. Esto es normal e indica que el proceso de inicialización todavía no se ha completado.

Si tiene instaladas cadenas para neumáticos\*, retírelas antes de inicializar el sistema de aviso de desinflado.

Si la advertencia de baja presión/desinflado se enciende incluso con las ruedas convencionales y correctamente infladas, el vehículo debe revisarse en un concesionario.

Le recomendamos que sustituya los neumáticos con unos del mismo fabricante, modelo y tamaño que los originales. Póngase en contacto con su concesionario para obtener más detalles.

\*1: Los modelos con sistema de acceso sin llave tienen un botón **ENGINE START/STOP** en lugar de un interruptor de encendido.

\* No disponible en todos los modelos



#### Modelos sin sistema de sonido con pantalla

El sistema se inicializa en las funciones personalizadas de la interfaz de información para el conductor.

1. Pulse el botón y pulse el botón para seleccionar ; a continuación, pulse el botón **ENTER**.
  - ▶ Aparece **Sistema de aviso de desinflado** en la pantalla.
2. Pulse el botón **ENTER**.
  - ▶ La pantalla cambia a la pantalla de configuración personalizada, en la que podrá seleccionar **Cancelar** o **Inicializar**.
3. Pulse el botón y seleccione **Inicializar**, luego pulse el botón **ENTER**.
  - ▶ Aparece la pantalla **Completada** y, a continuación, la pantalla vuelve al menú de personalización.

- Si aparece el mensaje **Fallido**, repita los pasos 2-3.
- El proceso de inicialización finaliza automáticamente.

#### Inicio del sistema de aviso de desinflado

Es posible que los testigos del control de crucero adaptativo (ACC)\*, del control de crucero adaptativo (ACC) con función de seguimiento a baja velocidad (Low Speed Following)\*, del sistema de ayuda de permanencia en la carretera (Road Departure Mitigation)\*, del sistema de control y estabilidad (VSA), del sistema de control y estabilidad (VSA) en OFF, del sistema de aviso de desinflado/baja presión de los neumáticos y del sistema de prevención y mitigación de impactos (CMBS)\* se enciendan después de volver a conectar la batería. Conduzca una distancia corta a más de 20 km/h. El testigo debería apagarse. Si no desaparece, pida a un concesionario que revise el vehículo.





### Modelos con sistema de sonido con pantalla

Puede inicializar el sistema con las funciones personalizadas en la pantalla del sistema de sonido/ información.

1. Gira el interruptor de encendido a la posición de CONTACTO \*1.
2. Seleccione .
3. Seleccione **Ajustes**.
4. Seleccione **Vehículo**.
5. Seleccione **Sistema de aviso de desinflado**.
6. Seleccione **Cancelar** o **Inicializar**.

- Si aparece el mensaje **Fallido**, repita el paso 6.
- El proceso de inicialización finaliza automáticamente.

\*1: Los modelos con sistema de acceso sin llave tienen un botón **ENGINE START/STOP** en lugar de un interruptor de encendido.

Modelos sin luces antiniebla traseras

## Sistema de aviso de desinflado

Controla la rotación de los neumáticos durante la conducción a velocidades superiores a 30 km/h.

Cuando se produce un cambio en la rotación de los neumáticos, el sistema detecta un cambio en la presión de los neumáticos.

### Inicio del sistema de aviso de desinflado

Para el funcionamiento correcto del sistema es necesario inicializarlo después de:

- Inflar los neumáticos a las presiones recomendadas
- Sustituir o intercambiar los neumáticos

### ⌘ Sistema de aviso de desinflado

Cuando se detecta una bajada de la presión de los neumáticos, se enciende el testigo del sistema de aviso de desinflado con el icono  en la interfaz de información para el conductor.

➤ **Testigo del sistema de aviso de desinflado**  
P. 119

Es posible que el sistema de aviso de desinflado no funcione correctamente si se utilizan neumáticos de tipos y tamaños distintos.

Asegúrese de usar neumáticos del mismo tipo y tamaño.

➤ **Comprobación y mantenimiento de los neumáticos** P. 716

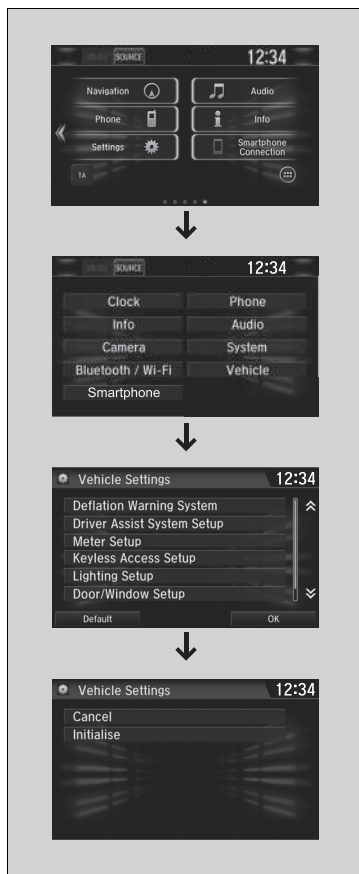

Puede inicializar el sistema con las funciones personalizadas en la pantalla del sistema de sonido/información.

1. Ajuste el modo de alimentación a la posición de CONTACTO.
2. Seleccione .
3. Seleccione **Ajustes**.
4. Seleccione **Vehículo**.
5. Seleccione **Sistema de aviso de desinflado**.
6. Seleccione **Cancelar** o **Inicializar**.

- Si aparece el mensaje **Fallido**, repita el paso 6.
- El proceso de inicialización finaliza automáticamente.

## ■ Testigo del sistema de aviso de desinflado



### ■ El indicador puede encenderse en los siguientes casos:

- La presión de cualquiera de los neumáticos es baja.
- El sistema no se ha inicializado.
- Se utiliza un neumático de repuesto compacto.
- Hay una carga más pesada y desigual sobre los neumáticos, por ejemplo, se circula con un remolque, que cuando se produjo la inicialización.

### ☒ Testigo del sistema de aviso de desinflado

El testigo puede encenderse con retraso o no encenderse cuando:

- La presión de dos o más neumáticos es baja.
- Cuando acelera, desacelera o gira el volante rápidamente.
- Al conducir en carreteras con nieve o deslizantes.
- Se usan cadenas para neumáticos\*.

Es posible que los testigos del sistema de control y estabilidad o (VSA), del sistema de control y estabilidad (VSA) en OFF y del sistema de aviso de desinflado se enciendan después de volver a conectar la batería. Conduzca una distancia corta a más de 20 km/h. El testigo debería apagarse. Si no desaparece, pida a un concesionario que revise el vehículo.

\* No disponible en todos los modelos

## Sistema de información de punto ciego\*

Está diseñado para detectar vehículos en zonas específicas de alerta adyacentes a su vehículo, especialmente en las zonas con menor visibilidad, conocidas como puntos ciegos. Cuando el sistema detecta vehículos que se aproximan por detrás en carriles adyacentes, el testigo correspondiente se enciende durante unos segundos, proporcionándole asistencia al cambiar de carril.

► Sistema de información de punto ciego\*

### **ADVERTENCIA**

**Cambiar de carril antes de confirmar visualmente que es seguro puede provocar una colisión y lesiones graves o mortales.**

**No confíe solamente en el sistema de información de punto ciego cuando cambie de carril.**

**Antes de cambiar de carril, mire siempre por los espejos, a ambos lados y detrás del vehículo para comprobar si hay otros vehículos.**

#### **Recordatorio de seguridad importante**

Al igual que todos los sistemas de asistencia, el sistema de información de punto ciego tiene limitaciones. Una confianza excesiva en el sistema de información de punto ciego puede causar una colisión.

Es posible que el testigo de alerta del sistema de información de punto ciego no se encienda en las siguientes circunstancias:

- Un vehículo no se queda en la zona de alerta durante más de dos segundos.
- Un vehículo está estacionado en un lado del carril.
- La diferencia de velocidad entre su vehículo y el vehículo que sobrepasa es superior a 10 km/h.
- Un objeto no detectado por los sensores del radar se aproxima o sobrepasa su vehículo.
- El vehículo en marcha en el carril adyacente es una motocicleta u otro vehículo pequeño.

## ■ Funcionamiento del sistema

- Los sensores del radar detectan la presencia de un vehículo en la zona de alerta cuando el vehículo se desplaza hacia delante a 20 km/h o más rápido.

Sensores del radar: debajo de las esquinas del parachoques trasero.

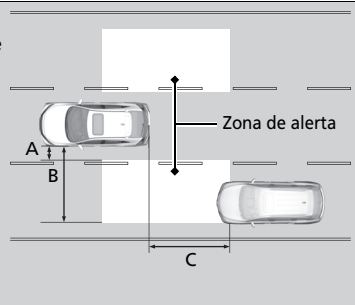

### Alcance de zona de alerta

- A: Aprox. 0,5 m
- B: Aprox. 3 m
- C: Aprox. 3 m

## ► Sistema de información de punto ciego\*

El sistema está diseñado solo para su comodidad. Se pueden producir las siguientes situaciones aunque un objeto se encuentre dentro de la zona de alerta.

- El testigo de alerta del sistema de información de punto ciego puede no encenderse debido a obstrucciones (salpicaduras, etc.) incluso sin que aparezca en la interfaz de información para el conductor.
- El testigo de alerta del sistema de información de punto ciego puede encenderse incluso si aparece el mensaje.

Puede desactivar la alerta sonora o todas las alertas del sistema de información de punto ciego a través de la interfaz de información para el conductor o la pantalla de audio/información.

► **Funciones configurables\*** P. 171, 396

Desactive el sistema cuando circule con un remolque\*.

Es posible que el sistema no funcione correctamente por las siguientes razones:

- El peso añadido inclina el vehículo y modifica la cobertura del radar.
- Los sensores del radar pueden detectar el propio remolque, haciendo que los testigos de alerta del sistema de información de punto ciego se enciendan.

\* No disponible en todos los modelos

## ■ Cuando el sistema detecta un vehículo

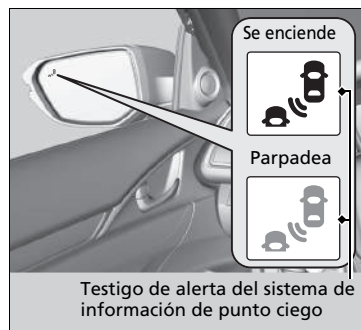

Testigo de alerta del sistema de información de punto ciego:

Situado en los espejos retrovisores exteriores de ambos lados.

### Se enciende cuando:

- Un vehículo entra en la zona de alerta desde atrás para adelantarlo manteniendo una diferencia de velocidad con su vehículo no superior a los 50 km/h.
- Su vehículo adelanta a otro con una diferencia de velocidad no superior a los 20 km/h.

### Parpadea y el avisador acústico suena cuando:

Se mueve la palanca del intermitente en la dirección del vehículo detectado. El avisador acústico suena tres veces.

## ►► Sistema de información de punto ciego\*

El sistema de información de punto ciego se puede ver afectado en los siguientes casos:

- Se detectan objetos (guardarraíles, postes, árboles, vehículos aparcados, edificios, muros, etc.).
- Hay un objeto en la zona de alerta que no refleja bien las ondas de radio, como una motocicleta.
- Conduce por una carretera con curvas.
- Un vehículo se cambia de un carril lejano a un carril adyacente.
- El sistema capta interferencias electrónicas externas.
- El parachoques trasero o los sensores no se han reparado correctamente o el parachoques trasero se ha deformado.
- Se ha cambiado la orientación de los sensores.
- Con mal tiempo (lluvia, nieve y niebla).
- Se conduce en una carretera con baches.
- Se realiza un giro pequeño que inclina ligeramente el vehículo.

Para un funcionamiento adecuado del sistema de información de punto ciego, haga lo siguiente:

- Mantenga siempre las esquinas del parachoques trasero limpias.
- No cubra las esquinas del parachoques trasero con etiquetas o pegatinas de ningún tipo.
- Lleve su vehículo a un concesionario si necesita que se reparen las esquinas del parachoques trasero o los sensores del radar, o si las esquinas del parachoques trasero han sufrido un fuerte impacto.

## LaneWatch\*

LaneWatch es un sistema de asistencia que le permite comprobar las áreas traseras laterales de los pasajeros que se muestran en la pantalla de audio/información cuando se activa el intermitente en el lado del pasajero. Una cámara en el retrovisor del lado del pasajero controla estas áreas y le permite comprobar si hay vehículos, además de su comprobación visual y el uso del retrovisor del pasajero. También puede mantener el sistema activado para su comodidad durante la conducción.

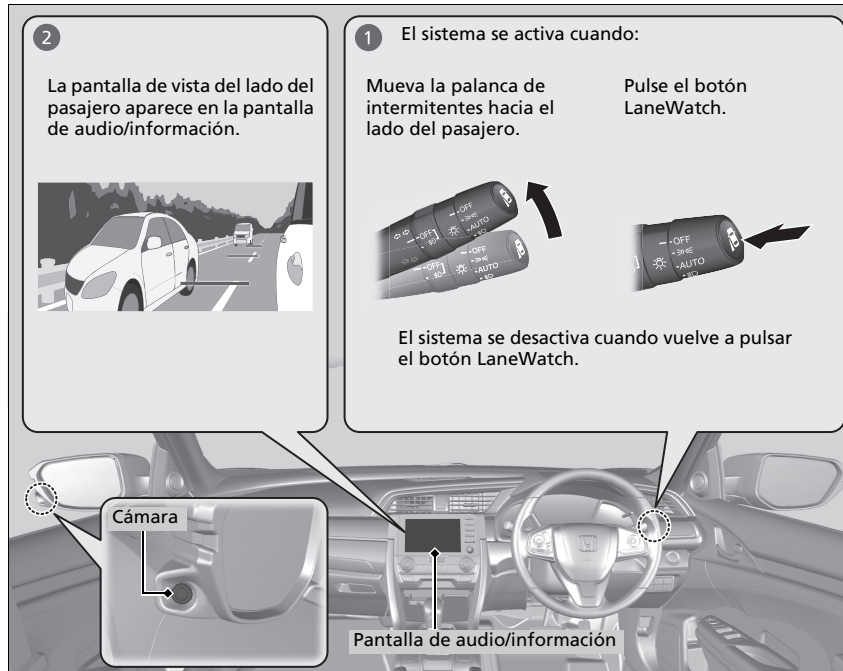

\* No disponible en todos los modelos

CONTINUACIÓN

### ▶▶ LaneWatch\*

## ⚠ ADVERTENCIA

**Cambiar de carril antes de confirmar visualmente que es seguro puede provocar una colisión y lesiones graves o mortales.**

**No confíe solamente en el sistema LaneWatch durante la conducción.**

**Antes de cambiar de carril, mire siempre por los espejos, a ambos lados y detrás del vehículo para comprobar si hay otros vehículos.**

### Recordatorio de seguridad importante

Como todos los sistemas de asistencia, el sistema LaneWatch tiene limitaciones. Una confianza excesiva en el sistema LaneWatch podría provocar una colisión.

La función LaneWatch puede verse afectada por las condiciones climáticas, la iluminación (incluidos los faros y el ángulo bajo del sol), la oscuridad ambiental, el estado de la cámara y la carga del vehículo.

Es posible que el sistema LaneWatch no ofrezca la visualización apropiada del tráfico en las partes lateral o trasera en las siguientes condiciones:

- Se ha modificado la suspensión de su vehículo al cambiar la altura del vehículo.
- Los neumáticos están por encima o por debajo del nivel de inflado recomendado.
- Los neumáticos o las ruedas son de diferentes tamaños y tipos.



### ■ Personalización de los ajustes de LaneWatch

Puede personalizar los siguientes elementos con la pantalla del sistema de sonido/información:

- **Mostrar con señal giro:** selecciona si se enciende el monitor LaneWatch cuando acciona la palanca de intermitentes.
- **Mostrar Hora después de Apagar señal:** cambia el tiempo que la pantalla LaneWatch permanece encendida después de tirar de la palanca de intermitentes.
- **Línea referencia:** selecciona si las líneas de referencia aparecen en el monitor LaneWatch.
- **Pantalla:** permite visualizar los ajustes de elementos, como el brillo, el contraste y nivel de negro. Este ajuste forma parte del grupo de ajuste **Sistema**.

► **Funciones configurables** P. 396

### ■ Líneas de referencia

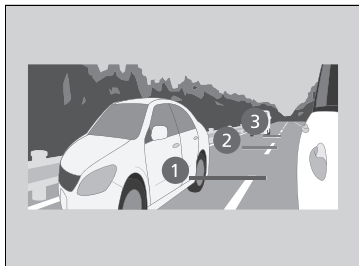

Las tres líneas que aparecen en la pantalla pueden dar una idea de lo lejos que están los vehículos u objetos, respectivamente, de su vehículo en la pantalla. Si un objeto está cerca de la línea 1 (en rojo), indica que está cerca de su vehículo. Mientras que un objeto cerca de la línea tres está más alejado.

### ► LaneWatch\*

La vista que ofrece la cámara LaneWatch tiene limitaciones. Su exclusiva lente hace que los objetos en la pantalla parezcan ligeramente diferente de lo que son.

La pantalla LaneWatch no se enciende cuando la palanca de cambios se encuentra en la posición **[R]**.

Para un correcto funcionamiento del sistema LaneWatch:

- La cámara está situada en el retrovisor del lado del pasajero. Mantenga siempre limpio este área. Si la cámara está cubierta de suciedad, humedad, etc., límpiela con un paño suave y húmedo.
- No cubra la lente de la cámara con etiquetas o pegatinas de ningún tipo.
- No toque la lente de la cámara.

### ► Líneas de referencia

El área alrededor de la línea de referencia 1 (roja) está muy cerca de su vehículo. Como siempre, asegúrese de confirmar visualmente la seguridad de un cambio de carril antes de cambiar de carril.

La distancia entre su vehículo y las líneas 1, 2 y 3 en la pantalla varían en función de las condiciones de la carretera y la carga del vehículo. Por ejemplo, las líneas de referencia de la pantalla pueden aparecer más cerca que las distancias reales cuando la parte trasera de su vehículo está más cargada.

Consulte a un concesionario si:

- El retrovisor del lado del pasajero o el área alrededor de él se ve gravemente impactado, lo hace que cambie el ángulo de la cámara.
- La pantalla LaneWatch no se enciende en absoluto.

## Ajuste de la distribución de los faros

Conducir vehículos con volante a la derecha en tráfico con sentido a la derecha, o vehículos con volante a la izquierda en tráfico con sentido a la izquierda causa deslumbramiento a los vehículos que se dirigen en dirección contraria. Debe alterar la distribución del haz de los faros utilizando cinta adhesiva.

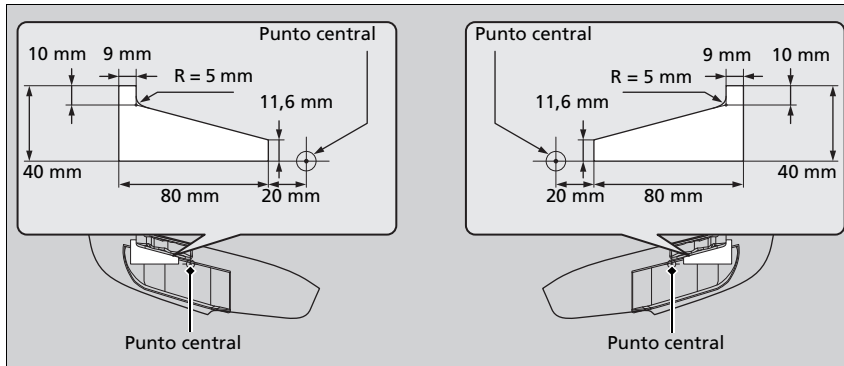

1. Prepare dos piezas rectangulares de cinta adhesiva de 40 mm de ancho y 80 mm de largo.
  - Utilice una cinta adhesiva opaca; por ejemplo, un vinilo impermeable.
2. Adhiera la cinta al faro, según se ilustra.

### ► Ajuste de la distribución de los faros

Tenga cuidado de no adherir la cinta en una ubicación incorrecta. Si el haz de los faros está distribuido incorrectamente, es posible que no cumpla con los requisitos exigidos por su país. Póngase en contacto con su concesionario para obtener más detalles.

Honda Sensing es un sistema de ayuda a la conducción que utiliza dos tipos de sensores diferenciados: un sensor del radar situado en la parte inferior del paragolpes y una cámara del sensor delantero montada en el interior del parabrisas, detrás del espejo retrovisor.

Honda Sensing tiene las siguientes funciones.

## ■ Funciones que no necesitan accionamiento de interruptor para su activación

- Sistema de prevención y mitigación de impactos (CMBS) ➤ P. 565
- Sistema de ayuda de permanencia en la carretera (Road Departure Mitigation) ➤ P. 617

## ■ Funciones que requieren accionamiento de interruptor para su activación

### Modelos con transmisión variable continua

- Control de crucero adaptativo (ACC) con función de seguimiento a baja velocidad (Low Speed Following) ➤ P. 576

### Modelos con transmisión manual

- Control de crucero adaptativo (ACC) ➤ P. 593
- Sistema de aviso de salida de carril (LKAS) ➤ P. 609
- Sistema de reconocimiento de señales de tráfico ➤ P. 623

## ■ Interruptores de funcionamiento del ACC con función de seguimiento a baja velocidad (Low Speed Following)\*/ACC\*/LKAS

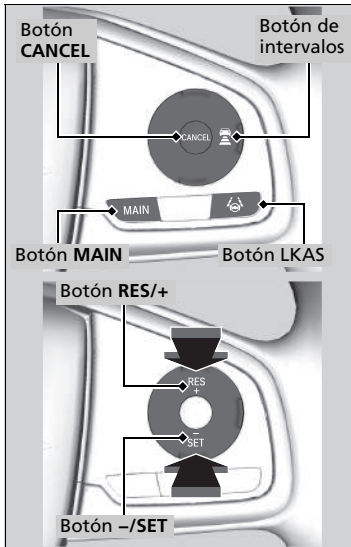

### ■ Botón MAIN

Pulse para activar el modo de espera del ACC con función de seguimiento a baja velocidad (Low Speed Following)\*/ACC\* y LKAS o pulse para cancelar estos sistemas.

### ■ Botón LKAS

Pulse para activar o cancelar el LKAS.

### ■ Botón RES/+/-/SET

Pulse **RES/+** para reanudar el ACC con función de seguimiento a baja velocidad (Low Speed Following)\*/ACC\* o aumentar la velocidad del vehículo.

Pulse **-/SET** para ajustar el ACC con función de seguimiento a baja velocidad (Low Speed Following)\*/ACC\* o reducir la velocidad del vehículo.

### ■ Botón de intervalos

Pulse el botón  (intervalo) para cambiar la distancia de seguimiento del ACC con función de seguimiento a baja velocidad (Low Speed Following)\*/ACC\*.

### ■ Botón CANCEL

Pulse para cancelar el ACC con función de seguimiento a baja velocidad (Low Speed Following)\*/ACC\*.

## ■ Contenido de la interfaz de información para el conductor

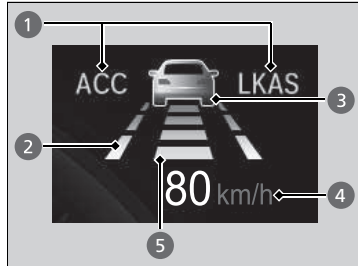

Puede ver el estado actual del ACC con función de seguimiento a baja velocidad (Low Speed Following)\*/ACC\* y el LKAS.

- 1 Indica que el ACC con función de seguimiento a baja velocidad (Low Speed Following)\*/ACC\* y el LKAS están listos para su activación.
- 2 Indica que el LKAS está activado y si se detectan o no las líneas de los carriles de tráfico.
- 3 Indica si se detecta o no un vehículo por delante.
- 4 Muestra la velocidad del vehículo configurada.
- 5 Muestra la distancia de seguimiento configurada para el vehículo.

## Sistema de prevención y mitigación de impactos (CMBS)

Puede resultar muy útil cuando existe la posibilidad de que su vehículo colisione con el vehículo o peatón detectado delante. El CMBS se ha diseñado para avisarle cuando se detecte una posible colisión, así como para reducir la velocidad del vehículo cuando una colisión se vuelve inevitable, reduciendo así la gravedad del accidente.

### ▶▶ Sistema de prevención y mitigación de impactos (CMBS)

#### Modelos con transmisión manual

Cuando se activa el CMBS, el motor puede detenerse automáticamente.

Arranque el motor en modo de funcionamiento normal si se detiene.

➤ **Arranque del motor** P. 493, 496

#### Recordatorio de seguridad importante

El CMBS está diseñado para reducir el impacto de una colisión inevitable. No evita la colisión ni detiene el vehículo automáticamente. Es su responsabilidad hacer funcionar el pedal de freno y el volante correctamente en función de las condiciones de conducción.

Es posible que el CMBS no se active o no detecte un vehículo delante del suyo en algunas condiciones:

➤ **Condiciones y limitaciones del CMBS** P. 570

Puede consultar información de uso de la cámara equipada con este sistema.

➤ **Cámara del sensor delantero** P. 630

Para obtener instrucciones sobre el manejo correcto del sensor de radar, consulte la página siguiente.

➤ **Sensor del radar** P. 632

## ■ Funcionamiento del sistema

### Cuándo utilizarlo

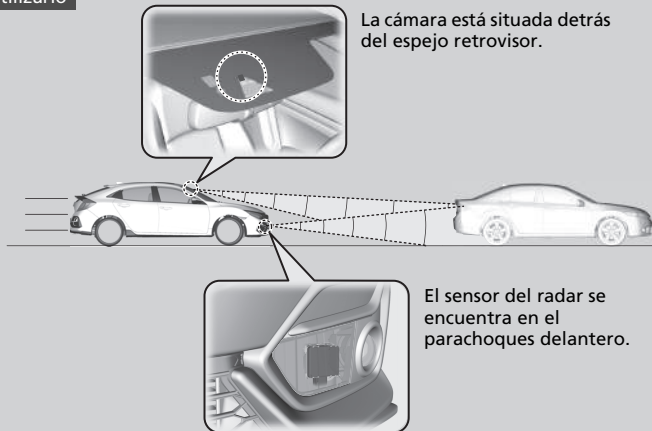

El sistema empieza a supervisar la calzada cuando la velocidad del vehículo es de unos 5 km/h y delante de usted está circulando otro vehículo.

El CMBS se activa cuando:

- La diferencia de velocidad entre su vehículo y el vehículo o peatón detectado delante de usted es de hasta 5 km/h y hay posibilidad de colisión.
- La velocidad del vehículo es de unos 100 km/h o menos y el sistema determina que existe la posibilidad de que se produzca una colisión con:
  - Los vehículos detectados por delante del suyo que están estacionados, aproximándose en sentido opuesto o que se desplazan en el mismo sentido.
  - Un peatón detectado por delante de su vehículo.
- La velocidad del vehículo es superior a 100 km/h y el sistema determina que existe la posibilidad de que se produzca una colisión con un vehículo detectado por delante del suyo que se desplaza en su misma dirección.

### ►► Sistema de prevención y mitigación de impactos (CMBS)

Cuando el CMBS se activa, puede aplicar automáticamente el freno. Se cancelará cuando su vehículo se detenga o no se determine una colisión potencial.

#### Modelos con motor de 2,0 L

El CMBS no funciona con el sistema VSA completamente desactivado.

## ■ Cuando se activa el sistema

El sistema proporciona avisos visuales y acústicos de una posible colisión, y se detiene si se evita el choque.

- ▶ Tome las medidas adecuadas para evitar una colisión (accione el freno, cambie de carril, etc.).

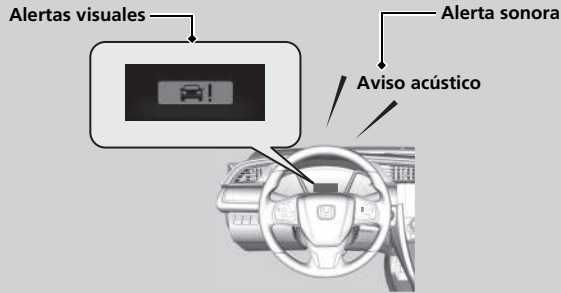

Desde las opciones de ajuste de la interfaz de información para el conductor o la pantalla de audio/información\*, en la fase de alerta de colisión del sistema, puede cambiar la distancia (**Lejos/Normal/Cerca**) entre los vehículos a la que se producirá la alerta.

- 🔍 **Funciones configurables\*** P. 171, 396

## 🔍 Cuando se activa el sistema

La cámara del CMBS también está diseñada para detectar peatones.

Sin embargo, esta función de detección de peatones podría no activarse ni detectar al peatón que está delante de su vehículo en algunas condiciones.

Consulte las limitaciones de detección de peatones en la lista.

- 🔍 **Condiciones y limitaciones del CMBS** P. 570



## ■ Fases de alerta de colisión

El sistema tiene tres fases de alerta para una posible colisión. Sin embargo, de acuerdo con las circunstancias, el CMBS puede no pasar por todas las fases antes de iniciar la última.

Distancia entre vehículos		CMBS		
		El sensor del radar detecta un vehículo	ADVERTENCIAS auditivas y visuales	Frenado
Fase uno	<p>Normal Lejos Cerca Vehículo precedente</p>	Existe un riesgo de colisión con el vehículo precedente	Con el ajuste <b>Lejos</b> , las alertas visuales y acústicas se activan con una distancia más larga respecto al vehículo que va delante que con el ajuste <b>Normal</b> , y con <b>Cerca</b> , a una distancia más corta que con <b>Normal</b> .	—
Fase dos	<p>Su vehículo Vehículo precedente</p>	El riesgo de una colisión ha aumentado, el tiempo para responder es menor	Alertas visuales y acústicas	Aplicado suavemente
Fase tres	<p>Su vehículo Vehículo precedente</p>	El CMBS determina que una colisión es inevitable		Aplicado con fuerza

## ■ Activación y desactivación del CMBS

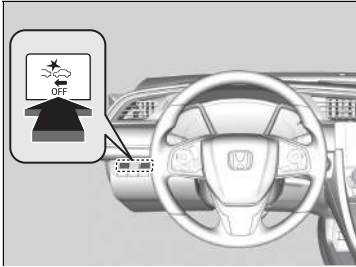

Mantenga pulsado el botón hasta que el avisador acústico suene para activar o desactivar el sistema.

Cuando el CMBS está desactivado:

- El testigo de CMBS del panel de instrumentos se enciende.
- Un mensaje en la interfaz de información para el conductor le recuerda que el sistema está desactivado.

El CMBS se activa cada vez que arranca el motor, aunque lo hubiera desactivado la última vez que utilizó el vehículo.

## ☒ Sistema de prevención y mitigación de impactos (CMBS)

El CMBS se apagará automáticamente y el testigo se encenderá en ciertas situaciones.

➤ **Condiciones y limitaciones del CMBS** P. 570

Cuando el CMBS se active, continuará funcionando incluso si el pedal del acelerador se pisa parcialmente. Sin embargo, se cancelará si el pedal del acelerador está totalmente pisado.

Es posible que los testigos del control de crucero adaptativo (ACC)\*, del control de crucero adaptativo (ACC) con función de seguimiento a baja velocidad (Low Speed Following)\*, del sistema de ayuda de permanencia en la carretera (Road Departure Mitigation), del sistema de control y estabilidad (VSA), del sistema de control y estabilidad (VSA) en OFF, del sistema de aviso de desinflado/baja presión de los neumáticos y del sistema de prevención y mitigación de impactos (CMBS) se enciendan después de volver a conectar la batería.

Conduzca una distancia corta a más de 20 km/h. El testigo debería apagarse. Si no desaparece, pida a un concesionario que revise el vehículo.

\* No disponible en todos los modelos

## ■ Condiciones y limitaciones del CMBS

El sistema se apagará automáticamente y el testigo CMBS se encenderá en ciertas situaciones. Algunos ejemplos de estas condiciones se indican a continuación. Con otras condiciones pueden reducirse algunas de las funciones del CMBS.

➤ **Cámara del sensor delantero** P. 630

### ■ Condiciones ambientales

- Se conduce con mal tiempo (lluvia, niebla, nieve, etc.).
- Cambio brusco entre luz y oscuridad debido a la entrada o salida de un túnel.
- Hay poco contraste entre los objetos y el fondo.
- Se conduce con poca luz solar (p. ej., al amanecer o anochecer).
- Se refleja una luz intensa en la calzada.
- Cuando conduce bajo la sombra de árboles, edificios, etc.
- Los objetos o estructuras de la carretera se interpretan erróneamente como vehículos o peatones.
- Reflejos en el interior del parabrisas.
- Conducir de noche o en un sitio oscuro, como un túnel (debido a condiciones de poca luz, peatones u otros vehículos pueden no ser detectado).

### ■ Condiciones de la calzada

- Se conduce por una superficie nevada o húmeda (marcas del carril oscuras, huellas del vehículo, luces reflejadas, salpicaduras de la carretera, alto contraste).
- Conducción en carreteras con curvas.
- La carretera tiene pendiente o el vehículo se está acercando a un cambio de rasante.

## ➤ Condiciones y limitaciones del CMBS

Solicite que le revisen el vehículo en un concesionario si observa cualquier comportamiento inusual del sistema (por ejemplo, aparece el mensaje de advertencia con mucha frecuencia).

### ■ Condiciones del vehículo

- Las ópticas de los faros están sucias o los faros no están bien ajustados.
- El exterior del parabrisas está tapado por suciedad, barro, hojas, nieve húmeda, etc.
- El interior del parabrisas se empaña.
- Un desgaste o un estado anormales de los neumáticos (tamaño incorrecto, ruedas de diferentes tamaños y tipos, rueda de repuesto compacta\* mal inflada, etc.).
- Cuando las cadenas para neumáticos\* están instaladas.
- El vehículo está inclinado debido a una carga pesada o modificaciones en la suspensión.
- La temperatura de la cámara es demasiado alta.
- Se conduce con el freno de estacionamiento aplicado.
- Si el sensor del radar de la parte inferior del parachoques se ensucia.
- Se conduce de noche o en un sitio oscuro, como un túnel, con los faros apagados.

### Modelos con motor de 1,0 L con sistema de control de climatización

- El vehículo arrastra un remolque.

### ■ Limitaciones de detección

- Un vehículo o peatón se cruza repentinamente delante.
- La distancia entre su vehículo y el vehículo precedente o el peatón es demasiado corta.
- Un vehículo se cuela a velocidad baja y frena de repente.
- Acelera rápidamente y se acerca al vehículo o peatón precedente a alta velocidad.
- El vehículo precedente es una moto, bicicleta u otro vehículo pequeño.
- Cuando hay peatones o animales delante del vehículo.

\* No disponible en todos los modelos

- Cuando conduce por una carretera con curvas o sinuosa que hace que el sensor no pueda detectar adecuadamente si hay un vehículo delante de usted.
- Hay una gran diferencia de velocidad entre su vehículo y el vehículo de delante, o la distancia con un peatón es muy grande.
- Un vehículo que circula en dirección contraria se desvía de repente y se sitúa delante del suyo.
- Un vehículo se cruza repentinamente delante del suyo en las intersecciones, etc.
- Su vehículo repentinamente se cruza y se sitúa delante de un vehículo que viene de frente.
- Cuando se conduce a través de un puente de hierro estrecho.
- Cuando el vehículo precedente desacelera repentinamente.

#### Limitaciones aplicables solo a la detección de peatones

- Cuando hay un grupo de personas en la parte delantera de su vehículo caminando juntas unas al lado de las otras.
- Las condiciones del entorno o las pertenencias de los peatones modifican la forma del peatón, impidiendo que el sistema reconozca que la persona es un peatón.
- Cuando el peatón es más bajo de 1 metro o más alto de 2 metros.
- Cuando un peatón se confunde con el fondo.
- Cuando un peatón está agachado, o cuando sube las manos o está corriendo.
- Cuando varios peatones caminan por delante en grupo.
- Cuando la cámara no puede identificar correctamente que hay un peatón debido a una forma inusual (lleva equipaje, la posición del cuerpo, el tamaño).

### ■ Desconexión automática

El CMBS puede apagarse automáticamente, y el testigo del CMBS puede encenderse y permanecer encendido cuando:

- La temperatura del interior del sistema es alta.
- Conduce fuera de carretera o en una carretera de montaña, con curvas o sinuosa durante un periodo prolongado.
- Se detecta una condición anormal en los neumáticos (tamaño equivocado del neumático, neumático pinchado, etc.).
- La cámara detrás del espejo retrovisor o la zona que haya alrededor de la cámara, incluido el parabrisas, se ensucian.

Cuando las condiciones que hicieron que el CMBS se apagase mejoran o se cumplen (por ejemplo, la limpieza), el sistema vuelve a funcionar.

### ■ Con pocas posibilidades de colisión

El CMBS puede activarse incluso si usted ya ha advertido que hay un vehículo delante del suyo o cuando no hay ningún vehículo delante. A continuación se muestran algunos ejemplos:

#### ■ Al adelantar vehículos

Su vehículo se acerca a otro vehículo precedente y cambia de carril para adelantarlo.

#### ■ En un cruce

Su vehículo se acerca o adelanta a otro vehículo que está girando a la izquierda o a la derecha.

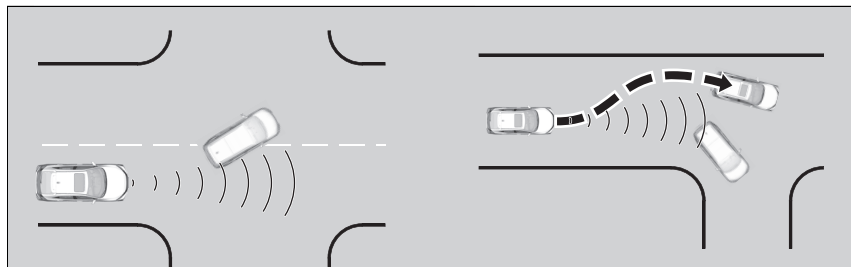

### ⚠ Con pocas posibilidades de colisión

No pinte, ni aplique recubrimientos ni pintura en el área del sensor del radar. Esto puede afectar al funcionamiento correcto del CMBS.

■ **En una curva**

Cuando, al circular en curvas, el vehículo llega a un punto en el que se detecta a otro vehículo que se aproxima por delante hacia usted.

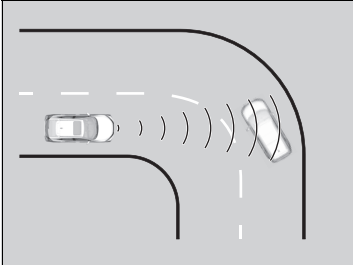

■ **A través de un puente bajo a alta velocidad**

Conduce debajo de un puente bajo o angosto a alta velocidad.

■ **Badenes, obras en la calzada, vías férreas, objetos en el arcén, etc.**

Conduce sobre badenes, placas de hierro sobre la calzada, etc., o el vehículo se acerca a una vía férrea o a objetos en el arcén como una señal de tráfico o un guardarraíl en una curva; o cuando estaciona o hay vehículos detenidos o paredes.

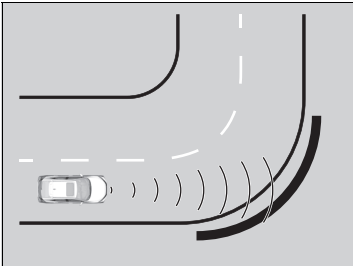



Modelos con transmisión variable continua

## Control de crucero adaptativo (ACC) con función de seguimiento a baja velocidad (Low Speed Following)

Ayuda a mantener una velocidad constante del vehículo y una distancia de seguimiento tras un vehículo detectado que circule por delante; si este vehículo se detiene, puede desacelerar y parar su vehículo sin tener que mantener el pie en el freno ni el acelerador.

Cuando el sistema ACC con función de seguimiento a baja velocidad (Low Speed Following) desacelera su vehículo mediante la aplicación de los frenos, las luces de freno de su vehículo se encenderán.

### Cuándo utilizarlo

La cámara está situada detrás del espejo retrovisor.

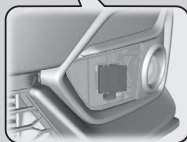
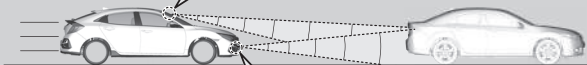

El sensor del radar se encuentra en el parachoques delantero. Tenga cuidado de no golpear la tapa del sensor del radar. Un impacto fuerte puede dañarlo.

- Velocidad del vehículo para el ACC con función de seguimiento a baja velocidad (Low Speed Following). **Se detecta un vehículo circulando delante dentro del área de alcance del ACC con función de seguimiento a baja velocidad (Low Speed Following):** el ACC con función de seguimiento a baja velocidad (Low Speed Following) se acciona con velocidades de hasta 180 km/h. **No se detecta ningún vehículo dentro del área de alcance del ACC con función de seguimiento a baja velocidad (Low Speed Following):** el ACC con función de seguimiento a baja velocidad (Low Speed Following) se acciona a una velocidad mínima de 30 km/h.
- Posiciones de cambio del ACC con función de seguimiento a baja velocidad (Low Speed Following): en la posición **D** o **S**.

► Control de crucero adaptativo (ACC) con función de seguimiento a baja velocidad (Low Speed Following)

### ⚠ ADVERTENCIA

Si el ACC con función de seguimiento a baja velocidad (Low Speed Following) se usa incorrectamente, se puede provocar un accidente.

Utilice el ACC con función de seguimiento a baja velocidad (Low Speed Following) solo en autopista y en buenas condiciones meteorológicas.

### ⚠ ADVERTENCIA

El ACC con función de seguimiento a baja velocidad (Low Speed Following) tiene una capacidad de frenado limitada y podría no detener el vehículo a tiempo para evitar una colisión con un vehículo que pare rápidamente delante de usted.

Debe estar siempre preparado para aplicar el pedal de freno cuando las condiciones lo requieran.

### Recordatorio importante

Como ocurre con otros sistemas, el ACC con función de seguimiento a baja velocidad (Low Speed Following) tiene limitaciones. Use el pedal de freno cuando sea necesario y mantenga una distancia segura entre su vehículo y los demás.

Para obtener instrucciones sobre el manejo correcto del sensor del radar, consulte la página siguiente.

► **Sensor del radar** P. 632

## ■ Cómo activar el sistema

### Cómo utilizarlo

- Pulse el botón **MAIN** en el volante.

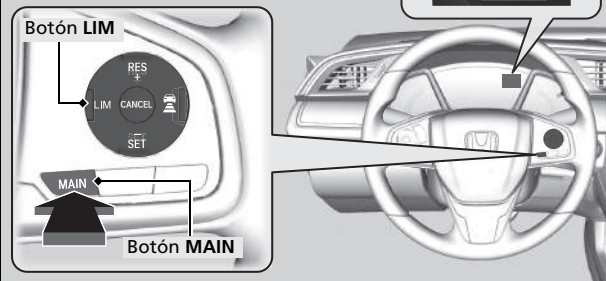

**ACC (verde) está encendido en el panel de instrumentos.** El ACC con función de seguimiento a baja velocidad (Low Speed Following) está listo para su uso.

Si aparece un panel de instrumentos distinto, pulse el botón **LIM** para cambiarlo al ACC con función de seguimiento a baja velocidad (Low Speed Following).

### ☒ Control de cruceo adaptativo (ACC) con función de seguimiento a baja velocidad (Low Speed Following)

Puede consultar información de uso de la cámara equipada con este sistema.

☒ **Cámara del sensor delantero** P. 630

El sensor de radar del ACC con función de seguimiento a baja velocidad (Low Speed Following) se comparte con el sistema de prevención y mitigación de impactos (CMBS).

☒ **Sistema de prevención y mitigación de impactos (CMBS)** P. 565

Cuando se pulsa el botón **MAIN**, el ACC con función de seguimiento a baja velocidad (Low Speed Following) y el sistema de aviso de salida de carril (LKAS) se activan o desactivan.

Es posible que el ACC con función de seguimiento a baja velocidad (Low Speed Following) no funcione correctamente en determinadas condiciones.

☒ **Condiciones y limitaciones del ACC con función de seguimiento a baja velocidad (Low Speed Following)** P. 583

Cuando no utilice ACC con función de seguimiento a baja velocidad (Low Speed Following) desactive el control de cruceo adaptativo pulsando el botón **MAIN**. Así también se apagará el sistema de aviso de salida de carril (LKAS).

## ■ Programación de la velocidad del vehículo

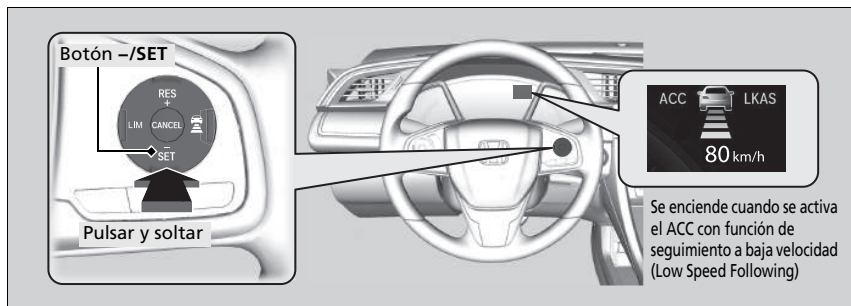

**Cuando se conduce a una velocidad mínima de 30 km/h:** levante el pie del pedal y pulse el botón -/SET cuando alcance la velocidad deseada. En el momento en que suelte el botón, la velocidad quedará fijada y se activará el ACC con función de seguimiento a baja velocidad (Low Speed Following).

**Cuando se conduce a una velocidad inferior a unos 30 km/h:** si el vehículo se está moviendo y el pedal de freno no está pisado, al pulsarse el botón se fija la velocidad programada a unos 30 km/h, independientemente de la velocidad actual del vehículo. Si su vehículo está parado, puede ajustar la velocidad del vehículo incluso con el pedal de freno pisado.

## ☒ Control de crucero adaptativo (ACC) con función de seguimiento a baja velocidad (Low Speed Following)

No utilice el ACC con función de seguimiento a baja velocidad (Low Speed Following) en las condiciones siguientes:

- En carreteras con mucho tráfico o mientras se conduce realizando paradas y arranques continuos.
- En carreteras con curvas pronunciadas.
- En carreteras con pendientes pronunciadas, ya que la velocidad programada para el vehículo podría superarse al rodar cuesta abajo. En casos así, el ACC con función de seguimiento a baja velocidad (Low Speed Following) no accionará los frenos para poder mantener la velocidad fija.
- En carreteras con puestos de peaje u objetos entre los carriles de tráfico, o en zonas de aparcamiento o instalaciones con acceso para coches.

Puede elegir el formato de visualización de las mediciones de velocidad fija en la interfaz de información para el conductor o en la pantalla de audio/información entre km/h y mph.

☒ **Funciones configurables\*** P. 171, 396

Es posible que los testigos del control de crucero adaptativo (ACC) con función de seguimiento a baja velocidad (Low Speed Following), del sistema de ayuda de permanencia en la carretera (Road Departure Mitigation), del sistema de control y estabilidad (VSA), del sistema de control y estabilidad (VSA) en OFF, del sistema de aviso de desinflado/baja presión de los neumáticos\* y del sistema de prevención y mitigación de impactos (CMBS) se enciendan después de volver a conectar la batería. Conduzca una distancia corta a más de 20 km/h. El testigo debería apagarse. Si no desaparece, pida a un concesionario que revise el vehículo.



Cuando el sistema ACC con función de seguimiento a baja velocidad (Low Speed Following) empieza a funcionar, el icono del vehículo, las barras de intervalo y la velocidad fija aparecen en la interfaz de información para el conductor.

Cuando utilice el ACC con función de seguimiento a baja velocidad (Low Speed Following), la función de asistencia de conducción recta (una función del sistema de la dirección asistida eléctrica) se activa. Al permitir que el sistema de dirección pueda compensar automáticamente el viraje natural de la dirección, la función de asistencia de conducción recta facilita que el vehículo pueda mantener una trayectoria en línea recta.

## ■ Cuando está funcionando

### ■ Hay un vehículo delante del suyo

El ACC con función de seguimiento a baja velocidad (Low Speed Following) controla si el vehículo que circula por delante entra en el área de alcance del ACC con función de seguimiento a baja velocidad (Low Speed Following). Si se detecta un vehículo, el sistema ACC con función de seguimiento a baja velocidad (Low Speed Following) mantiene o reduce la velocidad programada en el vehículo para mantener la distancia de seguimiento.

🔗 Para ajustar o modificar la distancia de seguimiento P. 587

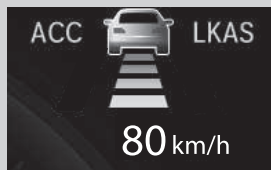
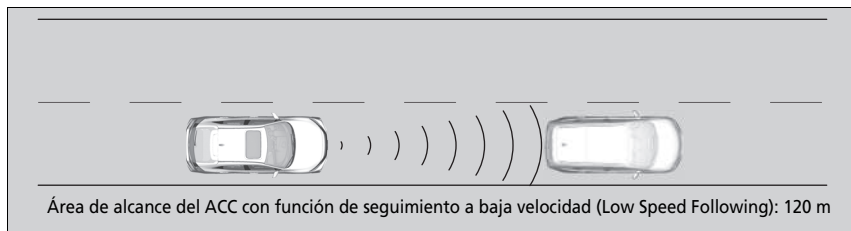

El icono del vehículo aparece en la interfaz de información para el conductor.

Cuando un vehículo a menor velocidad que la que usted ha programado se aproxima o le adelanta, y el radar y la cámara lo detectan, su vehículo empieza a desacelerar.

## ⌘ Cuando está funcionando

Si el vehículo delante del suyo reduce la velocidad de forma violenta, o si otro vehículo se cuela delante de usted, el aviso sonará y aparecerá un mensaje en la interfaz de información del conductor.

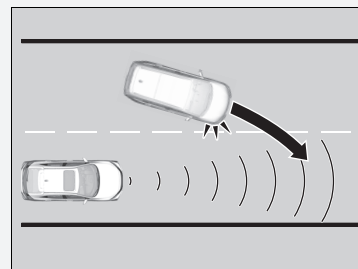

Pise el pedal de freno y mantenga una distancia adecuada con el vehículo de delante.

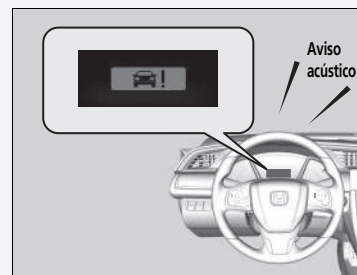

### ■ No hay ningún vehículo delante del suyo

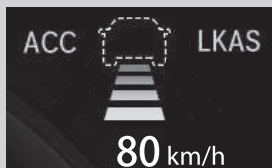

Un icono de vehículo con línea discontinua aparece en la interfaz de información para el conductor

Su vehículo mantiene la velocidad fijada sin tener que mantener el pie sobre el pedal de freno ni del acelerador.

Si antes se detectó un vehículo circulando delante que evitó que su vehículo fuera a la velocidad fija, el ACC con función de seguimiento a baja velocidad (Low Speed Following) acelera su vehículo hasta alcanzar esta velocidad y seguidamente la mantiene.

### ■ Cuando pisa el pedal del acelerador

Puede aumentar temporalmente la velocidad del vehículo. En este caso, no hay alertas auditivas o visuales incluso si hay un vehículo dentro del alcance del ACC con función de seguimiento a baja velocidad (Low Speed Following).

El ACC con función de seguimiento a baja velocidad (Low Speed Following) permanece encendido a menos que lo cancele. Cuando suelte el pedal del acelerador, el sistema reanuda una velocidad apropiada para mantener la distancia de seguimiento mientras el vehículo que circule delante esté dentro del área de alcance del ACC con función de seguimiento a baja velocidad (Low Speed Following).

### ☒ Cuando está funcionando

Incluso si la distancia entre su vehículo y el vehículo de delante es corta, el ACC con función de seguimiento a baja velocidad (Low Speed Following) puede comenzar a acelerar su vehículo en las siguientes circunstancias:

- El vehículo que circula delante va prácticamente a la misma velocidad o más rápido que su vehículo.
- Un vehículo que se cuela delante del suyo va más rápido que su vehículo y la separación entre los vehículos se va aumentando poco a poco.

También se puede ajustar el sistema para que emita un tono cuando el vehículo que va delante entra y sale del área de detección del ACC con función de seguimiento a baja velocidad (Low Speed Following). Cambie el ajuste **Aviso acústico coche delantero ACC**.

☒ **Funciones configurables\*** P. 171, 396

También se puede ajustar el sistema para que emita un tono cuando el vehículo que va delante entra y sale del área de detección del ACC. Cambie el ajuste **Aviso acústico coche delantero ACC**.

☒ **Funciones configurables\*** P. 171, 396

### Limitaciones

Es posible que tenga que utilizar el pedal de freno para mantener una distancia de seguridad cuando el sistema ACC con función de seguimiento a baja velocidad (Low Speed Following) está activo. Además, el ACC con función de seguimiento a baja velocidad (Low Speed Following) puede no funcionar correctamente en determinadas condiciones.

☒ **Condiciones y limitaciones del ACC con función de seguimiento a baja velocidad (Low Speed Following)** P. 583

\* No disponible en todos los modelos

■ Se detecta un vehículo circulando delante dentro del área de alcance del ACC con función de seguimiento a baja velocidad (Low Speed Following) y se desacelera hasta parar

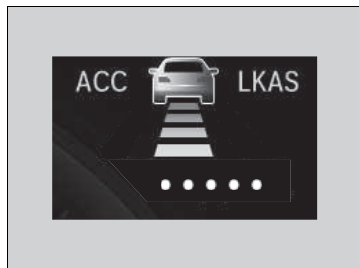

El vehículo también se detiene, automáticamente.

Aparece el mensaje  en la interfaz de información para el conductor.

Cuando el vehículo que va delante vuelve a arrancar, el icono del vehículo en la interfaz de información para el conductor parpadea. Si pulsa el botón **RES/+** o **-/SET**, o pisa el pedal acelerador, el ACC con función de seguimiento a baja velocidad (Low Speed Following) vuelve a funcionar con la velocidad programada anteriormente.

Si no le precede ningún vehículo antes de reanudar la conducción, pise el pedal del acelerador y el ACC con función de seguimiento a baja velocidad (Low Speed Following) se pondrá en marcha de nuevo dentro de los límites de la velocidad fijada anteriormente.



⚠ Se detecta un vehículo circulando delante dentro del área de alcance del ACC con función de seguimiento a baja velocidad (Low Speed Following) y se desacelera hasta parar

## ⚠ ADVERTENCIA

Salir de un vehículo parado con el sistema ACC con función de seguimiento a baja velocidad (Low Speed Following) aún funcionando puede provocar que el vehículo se mueva sin el control del conductor.

Un vehículo que se mueve sin el control del conductor puede ocasionar un accidente, con los consiguientes riesgos de lesiones graves o fatales.

Nunca salga del vehículo si se ha detenido con el ACC con función de seguimiento a baja velocidad (Low Speed Following).

## ■ Condiciones y limitaciones del ACC con función de seguimiento a baja velocidad (Low Speed Following)

El sistema se apagará automáticamente y el testigo **ACC** se encenderá en ciertas situaciones. Algunos ejemplos de estas condiciones se indican a continuación. Con otras condiciones pueden reducirse algunas de las funciones del ACC.

📷 **Cámara del sensor delantero** P. 630

### ■ Condiciones ambientales

Se conduce con mal tiempo (lluvia, niebla, nieve, etc.).

### ■ Condiciones de la calzada

Se conduce por una superficie nevada o húmeda (marcas del carril oscuras, huellas del vehículo, luces reflejadas, salpicaduras de la carretera, alto contraste).

### ■ Condiciones del vehículo

- El exterior del parabrisas está tapado por suciedad, barro, hojas, nieve húmeda, etc.
- Un desgaste o un estado anormales de los neumáticos (tamaño incorrecto, ruedas de diferentes tamaños y tipos, rueda de repuesto compacta\* mal inflada, etc.).
- La temperatura de la cámara es demasiado alta.
- El freno de estacionamiento está accionado.
- Si la parte inferior del parachoques se ensucia.
- El vehículo está inclinado debido a una carga pesada o modificaciones en la suspensión.
- Cuando las cadenas para neumáticos están instaladas.

## 📷 Condiciones y limitaciones del ACC con función de seguimiento a baja velocidad (Low Speed Following)

Si fuera necesario reparar o extraer el sensor del radar, o si la tapa del sensor del radar ha recibido un fuerte impacto, apague el sistema pulsando el botón **MAIN** y lleve el vehículo a un concesionario.

Solicite que le revisen el vehículo en un concesionario si observa cualquier comportamiento inusual del sistema (por ejemplo, aparece el mensaje de advertencia con mucha frecuencia).



### ■ Limitaciones de detección

- Un vehículo se cruza repentinamente delante del suyo.
- La distancia entre su vehículo y el vehículo precedente es demasiado corta.
- Un vehículo se cuele a velocidad baja y frena de repente.
- Acelera rápidamente y se acerca al vehículo precedente a alta velocidad.
- El vehículo precedente es una moto, bicicleta u otro vehículo pequeño.
- Cuando hay peatones o animales delante del vehículo.
- Cuando conduce por una carretera con curvas o sinuosa que hace que el sensor no pueda detectar adecuadamente si hay un vehículo delante de usted.

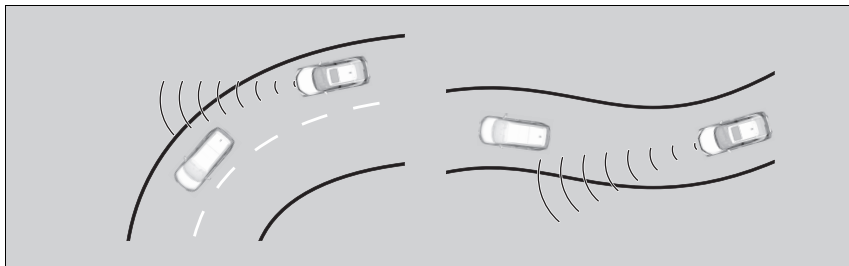

- Hay una gran diferencia de velocidad entre su vehículo y el vehículo de delante.
- Un vehículo que circula en dirección contraria se desvía de repente y se sitúa delante del suyo.
- Su vehículo repentinamente se cruza y se sitúa delante de un vehículo que viene de frente.

### ▣ Condiciones y limitaciones del ACC con función de seguimiento a baja velocidad (Low Speed Following)

Si se produce un impacto en la parte delantera del vehículo en cualquiera de las situaciones siguientes, el sensor del radar podría no funcionar correctamente. El vehículo debe revisarse en un concesionario.

- El vehículo pasa sobre un bache, un bordillo, terraplén, etc.
- Conduce el vehículo donde el agua es profunda.
- Su vehículo tiene una colisión frontal.

- Cuando se conduce a través de un puente de hierro estrecho.

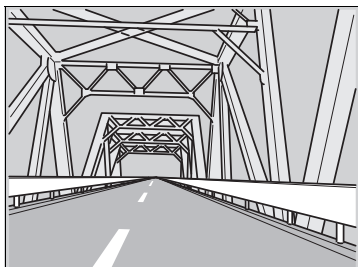

- Cuando el vehículo que va delante frena de repente.
- Cuando el vehículo que va delante tiene una forma poco habitual.

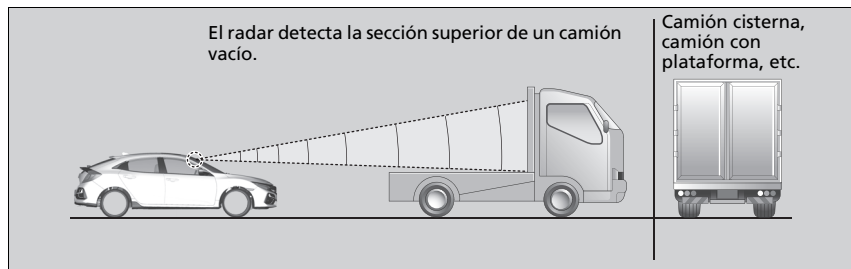

- Cuando su vehículo o el vehículo que va delante circulan por un borde del carril.

## ■ Ajuste de la velocidad del vehículo

Aumente o disminuya la velocidad del vehículo con los botones **RES/+** o **-/SET** del volante.

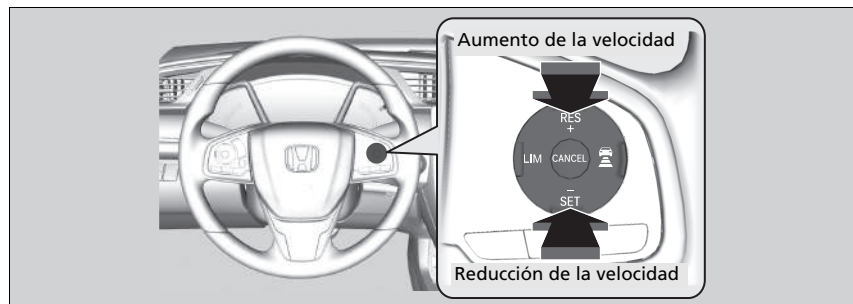

- Cada vez que pulsa el botón **RES/+** o **-/SET**, la velocidad del vehículo aumenta o disminuye en aproximadamente 1 km/h según sea necesario.
- Si mantiene pulsado el botón **RES/+** o **-/SET**, la velocidad del vehículo aumenta o disminuye aproximadamente 10 km/h.

## ▶ Ajuste de la velocidad del vehículo

Si se detecta un vehículo precedente circulando a una velocidad menor a su velocidad fija aumentada, puede que el ACC con función de seguimiento a baja velocidad (Low Speed Following) no acelere el vehículo. De esta forma, ayuda a mantener la distancia fijada entre su vehículo y el vehículo precedente.

Cuando pisa el pedal del acelerador y, a continuación, pisa y suelta el botón **-/SET**, se establece la velocidad actual del vehículo.

## ■ Para ajustar o modificar la distancia de seguimiento

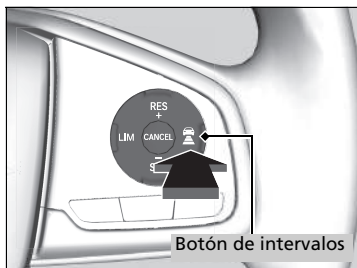





Pulse el botón  (intervalo) para cambiar la distancia de seguimiento del ACC con función de seguimiento a baja velocidad (Low Speed Following).

Cada vez que se pulsa el botón, la distancia de seguimiento (la distancia con el vehículo precedente) que se ha fijado se alterna entre las distancias de seguimiento extralarga, larga, intermedia y corta.

Determine la distancia de seguimiento más adecuada en función de sus condiciones de conducción específicas. Asegúrese de cumplir con los requisitos de distancia de seguimiento establecidos por las normativas locales.

Cuanto mayor sea la velocidad fijada, mayor será la distancia de seguimiento corta, intermedia, larga o extralarga. Vea los siguientes ejemplos como referencia.

Distancia de seguimiento		Cuando la velocidad fija es:	
		80 km/h	104 km/h
Corta		25 metros 1,1 seg.	31,5 metros 1,1 seg.
Intermedia		33 metros 1,5 seg.	43,4 metros 1,5 seg.
Larga		47 metros 2,1 seg.	60,8 metros 2,1 seg.
Extralarga		63,5 metros 2,9 seg.	83,4 metros 2,9 seg.

Cuando su vehículo se detiene automáticamente porque el vehículo detectado delante se ha detenido, la distancia entre los dos vehículos podrá variar según el ajuste de distancia del ACC con función de seguimiento a baja velocidad (Low Speed Following).

▶▶ Para ajustar o modificar la distancia de seguimiento

El conductor debe, en todo momento, mantener una distancia de frenado suficiente con el vehículo que circula delante y tener en cuenta que las distancias o espacios mínimos pueden consultarse en las disposiciones del código de circulación local y que es responsabilidad del conductor respetar dicha legislación.

## ■ Cancelación

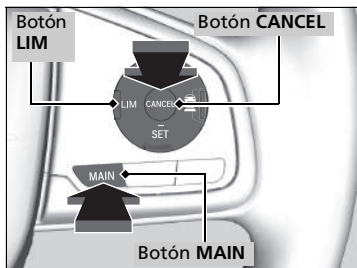

Para desconectar el ACC con función de seguimiento a baja velocidad (Low Speed Following), realice cualquiera de las siguientes acciones:

- Pulse el botón **CANCEL**.
- Pulse el botón **MAIN**.
  - ▶ El testigo **ACC** con función de seguimiento a baja velocidad (Low Speed Following) se apaga.
- Pulse el botón **LIM**.
- Pise el pedal de freno mientras el vehículo avanza.

## ☒ Cancelación

Vuelta a la velocidad fijada previamente: Después de cancelar el ACC con función de seguimiento a baja velocidad (Low Speed Following), podrá volver a la velocidad fija anterior mientras esté en la pantalla. Pulse el botón **RES/+**.

La velocidad programada no puede fijarse ni reanudarse cuando el ACC con función de seguimiento a baja velocidad (Low Speed Following) se ha desactivado con el botón **MAIN**. Pulse el botón **MAIN** para activar el sistema y, a continuación, programe la velocidad deseada.

### ■ Cancelación automática

Cuando el ACC con función de seguimiento a baja velocidad (Low Speed Following) se ha cancelado automáticamente, suena el avisador acústico y aparece un mensaje en la interfaz de información para el conductor. Cualquiera de estas condiciones puede provocar que el ACC con función de seguimiento a baja velocidad (Low Speed Following) se cancele automáticamente:

- Mal tiempo (lluvia, niebla, nieve, etc.).
- Si el sensor del radar de la parte inferior del parabarro se ensucia.
- No se puede detectar el vehículo precedente.
- Se detecta una condición anormal en los neumáticos o los neumáticos patinan.
- Conduce por una carretera montañosa o por un camino fuera de carretera durante periodos extensos.
- Movimiento brusco del volante.
- Cuando se activa el ABS, el VSA o el CMBS.
- Si se enciende el testigo del sistema ABS o VSA.
- Cuando el vehículo está parado en una pendiente pronunciada.
- Cuando se acciona manualmente el freno de estacionamiento.
- Cuando el vehículo detectado dentro del área de alcance del ACC con función de seguimiento a baja velocidad (Low Speed Following) está demasiado cerca de su vehículo.
- La cámara detrás del espejo retrovisor o la zona que haya alrededor de la cámara, incluido el parabrisas, se ensucian.
- Cuando se ha superado el límite máximo de carga.
- Al pasar a través de un espacio cerrado, como un túnel.

El ACC con función de seguimiento a baja velocidad (Low Speed Following) también se puede cancelar automáticamente por las siguientes causas. En estos casos, el freno de estacionamiento se acciona automáticamente.

- El cinturón de seguridad del conductor está desabrochado mientras el vehículo está parado.
- El vehículo se detiene durante más de 10 minutos.
- El motor está apagado.

### ☒ Cancelación automática

Aunque el ACC con función de seguimiento a baja velocidad (Low Speed Following) se ha cancelado automáticamente, todavía se puede reanudar la velocidad fijada anterior. Espere hasta que la condición que provocó la cancelación del ACC con función de seguimiento a baja velocidad (Low Speed Following) mejore y pulse el botón **-/SET**.

## ■ Función de control de crucero adaptativo inteligente

Predice por adelantado una situación de adelantamiento. El sistema detecta que un vehículo que va por el carril más lento contigo tiene intención de adelantar y ajusta la de su vehículo con antelación cuando el ACC con función de seguimiento a baja velocidad (Low Speed Following) está activado.

### ■ Funcionamiento del sistema

El sensor del radar en la parte inferior del parachoques detecta los vehículos que van delante, incluso los del carril contiguo, y la cámara detrás del retrovisor detecta las marcas de carril.

Este sistema mejora la propiedad de seguimiento/rastreo del ACC con función de seguimiento a baja velocidad (Low Speed Following); ajusta la velocidad de su vehículo por adelantado al predecir una situación en la que un vehículo que va más lento por el carril adyacente se pone a la altura del vehículo que tiene delante y cambia de carril para colocarse delante de usted.

Cuando se predice esta situación de adelantamiento, la velocidad de su vehículo disminuye un poco. Si se detecta, la velocidad de su vehículo disminuye según el vehículo que va a adelantar.

A medida que el sistema ajusta la velocidad, el ícono de vehículo adelantando aparece en la interfaz de información para el conductor para indicar que el sistema está activado.

Se muestra un modelo con volante a la izquierda.



### ■ Activación del sistema

Cuando un vehículo le adelanta y va más rápido que el vehículo que tiene delante de él, y su vehículo va más rápido que el que adelanta (p. ej., cuando tiene que desacelerar), el ACC con función de seguimiento a baja velocidad (Low Speed Following) predice el adelantamiento y ajusta la velocidad de su vehículo.

El sistema se activa cuando se cumplen las siguientes condiciones:

- Cuando el ACC con función de seguimiento a baja velocidad (Low Speed Following) está activado.
- Cuando se circula por una carretera de varios carriles.
- Cuando la velocidad del vehículo está entre unos 80 km/h y unos 180 km/h.
- El vehículo se encuentra en una carretera recta o con ligeras curvas.
- Los intermitentes están desactivados.
- El pedal de freno no está pisado.
- Cuando un vehículo adelanta desde un carril más lento.

### ■ Activación y desactivación del control de cruceo adaptativo inteligente

Puede activar y desactivar el sistema mediante la interfaz de información para el conductor o la pantalla de audio/información\*.

🔗 **Funciones configurables\*** P. 171, 396

### 🔗 Función de control de cruceo adaptativo inteligente

Cuando el tráfico cambia de la derecha a la izquierda, al conducir en una carretera en la que hay tráfico en dirección contraria durante alguna distancia, cambia automáticamente el carril que se tiene que detectar del derecho al izquierdo.

El control de cruceo adaptativo inteligente podría no activarse en las siguientes condiciones:

- Cuando hay poca diferencia de velocidad entre el vehículo que va a adelantar y el vehículo que circula delante de él en el carril contiguo\*1.
- Cuando hay poca diferencia de velocidad entre el vehículo que va a adelantar y su vehículo (p. ej., cuando no es necesario ajustar la velocidad).
- Cuando un vehículo le adelanta sin que haya ningún vehículo delante en el carril contiguo\*1.
- Cuando un vehículo adelanta desde un carril más rápido\*1.

\*1: Se refiere a un carril derecho para tráfico por la derecha, carril izquierdo para tráfico por la izquierda.

\* No disponible en todos los modelos

Modelos con transmisión manual

## Control de crucero adaptativo (ACC)

Ayuda a mantener una velocidad constante y una distancia de seguimiento fija tras el vehículo precedente, sin tener que mantener el pie sobre el pedal de freno o del acelerador.

### Cuándo utilizarlo

La cámara está situada detrás del espejo retrovisor.

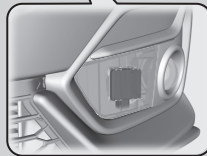
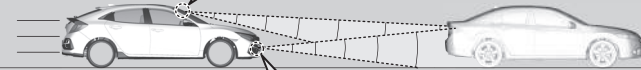
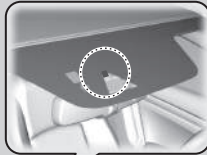

El sensor del radar se encuentra en el parachoques delantero.

- Velocidad del vehículo para el ACC: velocidad deseada a partir de aproximadamente 30 km/h
- Posiciones de cambio para el ACC: en posición **2** o superior

### Control de crucero adaptativo (ACC)

## ⚠ ADVERTENCIA

Si el ACC se usa incorrectamente, se puede provocar un accidente.

Utilice el ACC solo en autopista y en buenas condiciones meteorológicas.

## ⚠ ADVERTENCIA

El ACC tiene capacidad de frenado limitada. Cuando la velocidad del vehículo disminuya a menos de 25 km/h, el ACC se cancelará automáticamente y dejará de aplicar los frenos del vehículo.

Debe estar siempre preparado para aplicar el pedal de freno cuando las condiciones lo requieran.

### Recordatorio importante

Como ocurre con otros sistemas, el ACC no tiene limitaciones. Use el pedal de freno cuando sea necesario y mantenga una distancia segura entre su vehículo y los demás.

Para obtener instrucciones sobre el manejo correcto del sensor del radar, consulte la página siguiente.

➤ **Sensor del radar** P. 632

## ■ Cómo activar el sistema

### Cómo utilizarlo

- Pulse el botón **MAIN** en el volante.

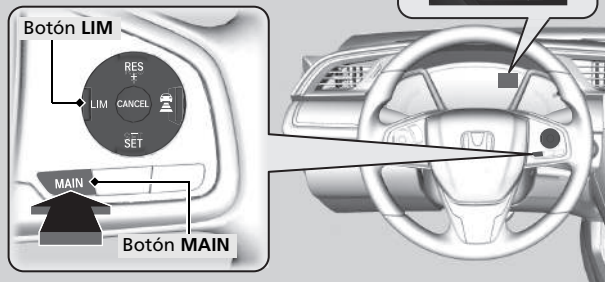

**ACC (verde) está encendido en el panel de instrumentos.**  
El ACC está listo para su uso.

Si aparece un panel de instrumentos distinto, pulse el botón **LIM** para cambiarlo al de control de cruceo adaptativo.

### » Control de cruceo adaptativo (ACC)

Puede consultar información de uso de la cámara equipada con este sistema.

» **Cámara del sensor delantero** P. 630

El sensor del radar del ACC se comparte con el sistema de prevención y mitigación de impactos (CMBS).

» **Sistema de prevención y mitigación de impactos (CMBS)** P. 565

Es posible que el ACC no funcione correctamente en determinadas condiciones.

» **Condiciones y limitaciones del ACC** P. 599

Cuando disminuya la velocidad del motor, intente seleccionar una marcha inferior.

Cuando aumente el régimen del motor, intente seleccionar una marcha superior.

Puede mantener la velocidad fijada si cambia de marcha en un tiempo de cinco segundos.

Cuando no utilice el ACC: desactive el control de cruceo adaptativo pulsando el botón **MAIN**. Así también se apagará el sistema de aviso de salida de carril (LKAS).

Cuando se pulsa el botón **MAIN**, el ACC y el sistema de aviso de salida de carril (LKAS) están activados o desactivados.

## Programación de la velocidad del vehículo

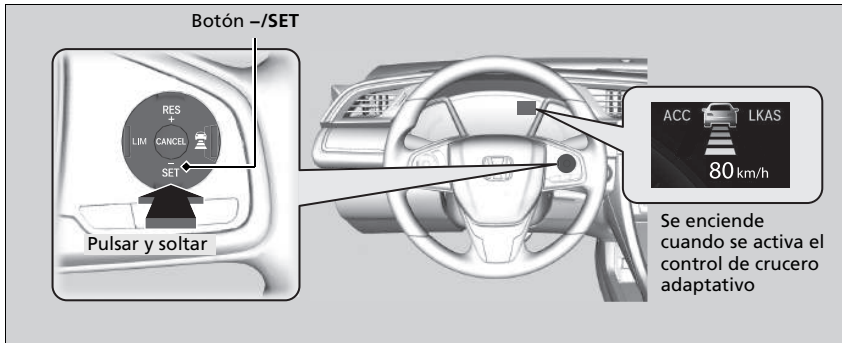

Levante el pie del pedal y pulse el botón **-/SET** cuando alcance la velocidad deseada.

## Control de crucero adaptativo (ACC)

No utilice el ACC en las condiciones siguientes:

- En carreteras con mucho tráfico o mientras se conduce realizando paradas y arranques continuos.
- En carreteras con curvas pronunciadas.
- En carreteras con pendientes pronunciadas, ya que la velocidad programada para el vehículo podría superarse al rodar cuesta abajo. En casos así, el ACC no accionará los frenos para poder mantener la velocidad programada.
- En carreteras con puestos de peaje u objetos entre los carriles de tráfico, o en zonas de aparcamiento o instalaciones con acceso para coches.

Puede elegir el formato de visualización de las mediciones de velocidad fija en la interfaz de información para el conductor o en la pantalla de audio/información entre km/h y mph.

▣ **Funciones configurables\*** P. 171, 396

Es posible que los testigos del control de crucero adaptativo (ACC), del sistema de ayuda de permanencia en la carretera (Road Departure Mitigation), del sistema de control y estabilidad (VSA), del sistema de control y estabilidad (VSA) en OFF, del sistema de aviso de desinflado/baja presión de los neumáticos y del sistema de prevención y mitigación de impactos (CMBS) se enciendan después de volver a conectar la batería. Conduzca una distancia corta a más de 20 km/h. El testigo debería apagarse. Si no desaparece, pida a un concesionario que revise el vehículo.



En el momento en que suelte el botón **-/SET**, la velocidad quedará fijada y se activará el ACC.

Cuando el sistema ACC empieza a funcionar, el icono del vehículo, las barras de intervalo y la velocidad programada aparecen en la interfaz de información del conductor.

Cuando utilice el ACC, la función de asistencia de conducción recta (una función del sistema de la dirección asistida eléctrica) se activa.

Al permitir que el sistema de dirección pueda compensar automáticamente el viraje natural de la dirección, la función de asistencia de conducción recta facilita que el vehículo pueda mantener una trayectoria en línea recta.

#### ▶▶ Control de cruceo adaptativo (ACC)

Es posible que sea necesario más tiempo para acelerar en el modo ECON\*.

No es posible utilizar el ACC y el limitador de velocidad ajustable o el limitador de velocidad inteligente\* a la vez.

#### Modelos con motor de 2,0 L

No se puede utilizar el ACC con el sistema VSA completamente desactivado.

## ■ Cuando está funcionando

### ■ Hay un vehículo delante del suyo

El ACC controla si el vehículo que circula por delante entra en el área de alcance del ACC. Si se detecta un vehículo, el sistema ACC mantiene o reduce la velocidad programada en el vehículo para mantener la distancia de seguridad con el vehículo que circula delante.

🔗 Para ajustar o modificar la distancia de seguimiento P. 603

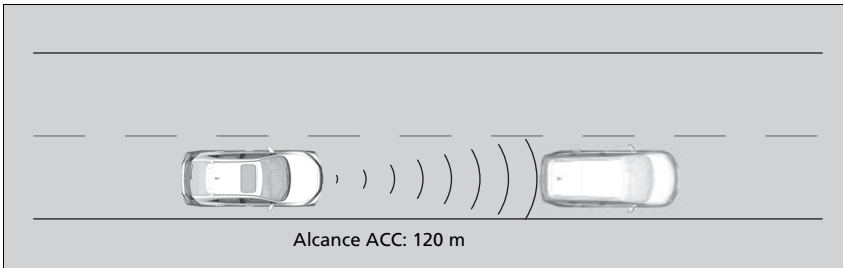

Cuando un vehículo a menor velocidad que la que usted ha programado se aproxima o le adelanta, y el radar y la cámara lo detectan, su vehículo empieza a desacelerar.

## ⊗ Cuando está funcionando

Si el vehículo delante del suyo reduce la velocidad de forma violenta, o si otro vehículo se cuela delante de usted, el aviso sonará y aparecerá un mensaje en la interfaz de información del conductor.

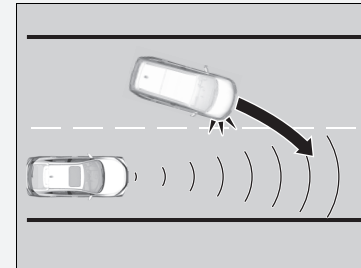

Pise el pedal de freno y mantenga una distancia adecuada con el vehículo de delante.

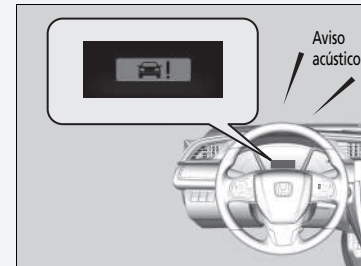

### ■ No hay ningún vehículo delante del suyo

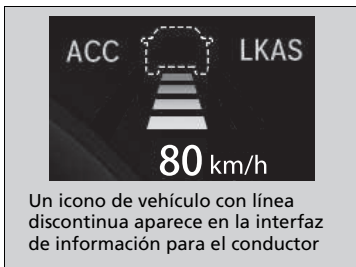

Su vehículo mantiene la velocidad fijada sin tener que mantener el pie sobre el pedal de freno ni del acelerador.

Si antes se detectó un vehículo circulando delante que evitó que su vehículo fuera a la velocidad fijada, el ACC acelera su vehículo hasta alcanzar esta velocidad y seguidamente la mantiene.

### ■ Cuando pisa el pedal del acelerador

Puede aumentar temporalmente la velocidad del vehículo. En este caso, no hay alertas auditivas ni visuales incluso si hay un vehículo dentro del alcance del ACC.

El ACC permanece encendido a menos que lo cancele. Cuando suelte el pedal del acelerador, el sistema reanuda una velocidad apropiada para mantener la distancia de seguimiento mientras el vehículo que circule delante esté dentro del área de alcance del ACC.

### ☒ Cuando está funcionando

Incluso si la distancia entre su vehículo y el vehículo de delante es corta, el ACC puede comenzar a acelerar su vehículo en las siguientes circunstancias:

- El vehículo que circula delante va prácticamente a la misma velocidad o más rápido que su vehículo.
- Un vehículo que se cuele delante del suyo va más rápido que su vehículo y la separación entre los vehículos se va aumentando poco a poco.

También se puede ajustar el sistema para que emita un tono cuando el vehículo que va delante entra y sale del área de detección del ACC. Cambie el ajuste **Aviso acústico coche delantero ACC**.

☒ **Funciones configurables\*** P. 171, 396

### Limitaciones

Es posible que tenga que utilizar el pedal de freno para mantener una distancia de seguridad cuando el sistema ACC está activo.

Además, el ACC puede no funcionar correctamente en determinadas condiciones.

☒ **Condiciones y limitaciones del ACC** P. 599

## ■ Condiciones y limitaciones del ACC

El sistema se apagará automáticamente y el testigo **ACC** se encenderá en ciertas situaciones. Algunos ejemplos de estas condiciones se indican a continuación. Con otras condiciones pueden reducirse algunas de las funciones del ACC.

📷 **Cámara del sensor delantero** P. 630

### ■ Condiciones ambientales

Se conduce con mal tiempo (lluvia, niebla, nieve, etc.).

### ■ Condiciones de la calzada

Se conduce por una superficie nevada o húmeda (marcas del carril oscuras, huellas del vehículo, luces reflejadas, salpicaduras de la carretera, alto contraste).

### ■ Condiciones del vehículo

- El exterior del parabrisas está tapado por suciedad, barro, hojas, nieve húmeda, etc.
- Un desgaste o un estado anormales de los neumáticos (tamaño incorrecto, ruedas de diferentes tamaños y tipos, rueda de repuesto compacta\* mal inflada, etc.).
- La temperatura de la cámara es demasiado alta.
- El freno de estacionamiento está accionado.
- Si la parte inferior del parachoques se ensucia.
- El vehículo está inclinado debido a una carga pesada o modificaciones en la suspensión.
- Cuando las cadenas para neumáticos\* están instaladas.

## 📷 Condiciones y limitaciones del ACC

Si fuera necesario reparar o extraer el sensor del radar, o si la tapa del sensor del radar ha recibido un fuerte impacto, apague el sistema pulsando el botón **MAIN** y lleve el vehículo a un concesionario.

\* No disponible en todos los modelos



### ■ Limitaciones de detección

- Un vehículo se cruza repentinamente delante del suyo.
- La distancia entre su vehículo y el vehículo precedente es demasiado corta.
- Un vehículo se cuela a velocidad baja y frena de repente.
- Acelera rápidamente y se acerca al vehículo precedente a alta velocidad.
- El vehículo precedente es una moto, bicicleta u otro vehículo pequeño.
- Cuando hay peatones o animales delante del vehículo.
- Cuando conduce por una carretera con curvas o sinuosa que hace que el sensor no pueda detectar adecuadamente si hay un vehículo delante de usted.

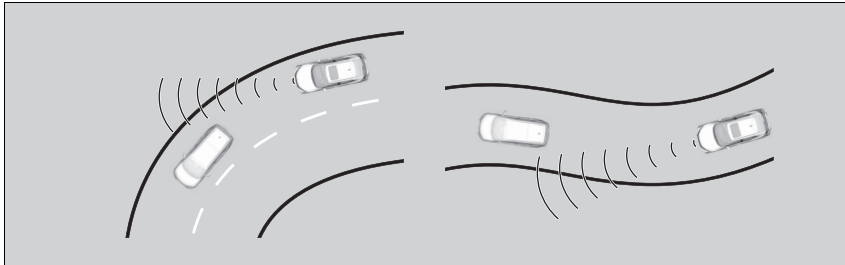

- Hay una gran diferencia de velocidad entre su vehículo y el vehículo de delante.
- Un vehículo que circula en dirección contraria se desvía de repente y se sitúa delante del suyo.
- Su vehículo repentinamente se cruza y se sitúa delante de un vehículo que viene de frente.

### ☒ Condiciones y limitaciones del ACC

Solicite que le revisen el vehículo en un concesionario si observa cualquier comportamiento inusual del sistema (por ejemplo, aparece el mensaje de advertencia con mucha frecuencia).

Si se produce un impacto en la parte delantera del vehículo en cualquiera de las situaciones siguientes, el sensor del radar podría no funcionar correctamente. El vehículo debe revisarse en un concesionario.

- El vehículo pasa sobre un bache, un bordillo, terraplén, etc.
- Conduce el vehículo donde el agua es profunda.
- Su vehículo tiene una colisión frontal.

- Cuando se conduce a través de un puente de hierro estrecho.



- Cuando el vehículo que va delante frena de repente.
- Cuando el vehículo que va delante tiene una forma poco habitual.

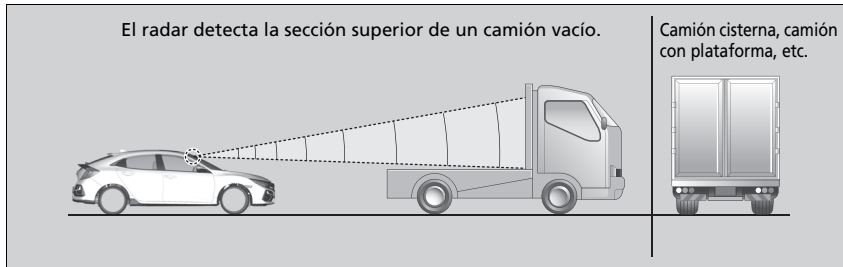

- Cuando su vehículo o el vehículo que va delante circulan por un borde del carril.

## ■ Ajuste de la velocidad del vehículo

Aumente o disminuya la velocidad del vehículo con los botones **RES/+** o **-/SET** del volante.

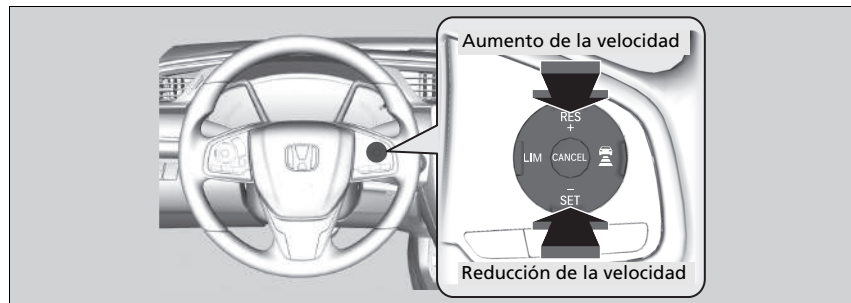

- Cada vez que pulsa el botón **RES/+** o **-/SET**, la velocidad del vehículo aumenta o disminuye en aproximadamente 1 km/h según sea necesario.
- Si mantiene pulsado el botón **RES/+** o **-/SET**, la velocidad del vehículo aumenta o disminuye aproximadamente 10 km/h.

## ▶▶ Ajuste de la velocidad del vehículo

Si un vehículo precedente circula a una velocidad menor a su velocidad fija aumentada, puede que el ACC no acelere el vehículo. De esta forma, ayuda a mantener la distancia fijada entre su vehículo y el vehículo precedente.

Cuando pisa el pedal del acelerador y, a continuación, pisa y suelta el botón **-/SET**, se establece la velocidad actual del vehículo.

## ■ Para ajustar o modificar la distancia de seguimiento

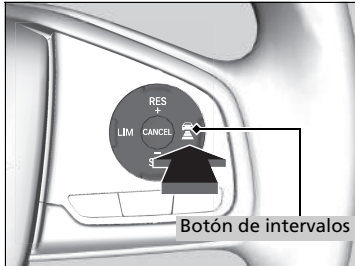

Pulse el botón  (intervalo) para cambiar el intervalo de distancia de seguimiento del ACC. Cada vez que se pulsa el botón, la distancia de seguimiento (la distancia con el vehículo precedente) que se ha fijado se alterna entre las distancias de seguimiento extralarga, larga, intermedia y corta.

Determine la distancia de seguimiento más adecuada en función de sus condiciones de conducción específicas. Asegúrese de cumplir con los requisitos de distancia de seguimiento establecidos por las normativas locales.

Cuanto mayor sea la velocidad fijada, mayor será la distancia de seguimiento corta, intermedia, larga o extralarga. Vea los siguientes ejemplos como referencia.

Distancia de seguimiento		Cuando la velocidad fija es:	
		80 km/h	104 km/h
Corta		25 metros 1,1 seg.	31,5 metros 1,1 seg.
Intermedia		33 metros 1,5 seg.	43,4 metros 1,5 seg.
Larga		47 metros 2,1 seg.	60,8 metros 2,1 seg.
Extralarga		62 metros 2,8 seg.	81,4 metros 2,8 seg.

▶▶ Para ajustar o modificar la distancia de seguimiento

El conductor debe, en todo momento, mantener una distancia de frenado suficiente con el vehículo que circula delante y tener en cuenta que las distancias o espacios mínimos pueden consultarse en las disposiciones del código de circulación local y que es responsabilidad del conductor respetar dicha legislación.

## ■ Cancelación

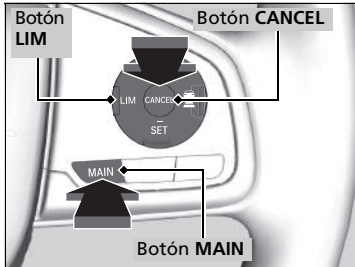

Para desconectar el ACC, realice cualquiera de las siguientes acciones:

- Pulse el botón **CANCEL**.
- Pulse el botón **MAIN**.
  - ▶ El testigo **ACC** se apaga.
- Pulse el botón **LIM**.
- Pise el pedal de freno.
- Pise el pedal de embrague durante cinco segundos como mínimo.

## ☒ Cancelación

Vuelta a la velocidad fijada previamente: después de cancelar el ACC, podrá volver a la velocidad fija anterior mientras esté en la pantalla. Pulse el botón **RES/+** cuando circule a una velocidad de al menos 30 km/h.

La velocidad programada no puede fijarse ni reanudarse cuando el ACC se ha desactivado con el botón **MAIN**. Pulse el botón **MAIN** para activar el sistema y, a continuación, programe la velocidad deseada.

### ■ Cancelación automática

Cuando el ACC se ha cancelado automáticamente, suena el avisador acústico y aparece un mensaje en la interfaz de información para el conductor. Cualquiera de las siguientes condiciones puede causar la cancelación automática del ACC.

- Mal tiempo (lluvia, niebla, nieve, etc.).
- Si el sensor del radar de la parte inferior del parachoques se ensucia.
- No se puede detectar el vehículo precedente.
- Se detecta una condición anormal en los neumáticos o los neumáticos patinan.
- Conduce por una carretera montañosa o por un camino fuera de carretera durante periodos extensos.
- Movimiento brusco del volante.
- Cuando se activa el ABS, el VSA o el CMBS.
- Si se enciende el testigo del sistema ABS o VSA.
- Cuando se acciona manualmente el freno de estacionamiento.
- Cuando el vehículo detectado dentro del área de alcance del ACC está demasiado cerca de su vehículo.
- La cámara detrás del espejo retrovisor o la zona que haya alrededor de la cámara, incluido el parabrisas, se ensucian.
- Cuando se ha superado el límite máximo de carga.
- Al pasar a través de un espacio cerrado, como un túnel.
- Si ignora el testigo de cambio descendente que aparece en la pantalla del cuentarrevoluciones, se cancelará el ACC transcurridos unos 10 segundos.
- La velocidad del motor alcanza la zona roja del tacómetro.
- La velocidad del motor es menor de 1000 rpm.
- Cambia temporalmente a punto muerto cuando cambia de una marcha superior a una inferior.

### » Cancelación automática

Aunque el ACC se haya cancelado automáticamente, todavía se puede reanudar la velocidad fijada anterior. Espere hasta que la condición que provocó la cancelación del ACC mejore y pulse el botón **-/SET**.

#### Modelos con motor de 2,0 L

Si se desactiva completamente el sistema VSA mientras el ACC está activado, el ACC se cancelará automáticamente.

## ■ Función de control de crucero adaptativo inteligente

Predice por adelantado una situación de adelantamiento. El sistema detecta que un vehículo que va por el carril más lento contigo tiene intención de adelantar y ajusta la de su vehículo por adelantado cuando el ACC está activado.

### ■ Funcionamiento del sistema

El sensor del radar en la parte inferior del parachoques detecta los vehículos que van delante, incluso los del carril contiguo, y la cámara detrás del retrovisor detecta las marcas de carril.

Este sistema mejora la propiedad de seguimiento del ACC; ajusta la velocidad de su vehículo por adelantado al predecir una situación en la que un vehículo que va más lento por el carril adyacente se pone a la altura del vehículo que tiene delante y cambia de carril para colocarse delante de usted. Cuando se predice esta situación de adelantamiento, la velocidad de su vehículo disminuye un poco. Si se detecta, la velocidad de su vehículo disminuye según el vehículo que va a adelantar.

A medida que el sistema ajusta la velocidad, el icono de vehículo adelantando aparece en la interfaz de información para el conductor para indicar que el sistema está activado.

Se muestra un modelo con volante a la izquierda.



### ■ Activación del sistema

Cuando un vehículo le adelanta y va más rápido que el vehículo que tiene delante de él, y su vehículo va más rápido que el que adelanta (p. ej., cuando tiene que desacelerar), el ACC predice el adelantamiento y ajusta la velocidad de su vehículo.

El sistema se activa cuando se cumplen las siguientes condiciones:

- Cuando el ACC está activado.
- Cuando se circula por una carretera de varios carriles.
- Cuando la velocidad del vehículo está entre unos 80 km/h y unos 180 km/h.
- El vehículo se encuentra en una carretera recta o con ligeras curvas.
- Los intermitentes están desactivados.
- El pedal de freno no está pisado.
- Cuando un vehículo adelanta desde un carril más lento.

### ■ Activación y desactivación del control de cruceo adaptativo inteligente

Puede activar y desactivar el sistema mediante la interfaz de información para el conductor o la pantalla de audio/información\*.

➤ **Funciones configurables\*** P. 171, 396

### ➤ Función de control de cruceo adaptativo inteligente

Cuando el tráfico cambia de la derecha a la izquierda, al conducir en una carretera en la que hay tráfico en dirección contraria durante alguna distancia, cambia automáticamente el carril que se tiene que detectar del derecho al izquierdo.

El control de cruceo adaptativo inteligente podría no activarse en las siguientes condiciones:

- Cuando hay poca diferencia de velocidad entre el vehículo que va a adelantar y el vehículo que circula delante de él en el carril contiguo\*1.
- Cuando hay poca diferencia de velocidad entre el vehículo que va a adelantar y su vehículo (p. ej., cuando no es necesario ajustar la velocidad).
- Cuando un vehículo le adelanta sin que haya ningún vehículo delante en el carril contiguo\*1.
- Cuando un vehículo adelanta desde un carril más rápido\*1.

\*1: Se refiere a un carril derecho para tráfico por la derecha, carril izquierdo para tráfico por la izquierda.

\* No disponible en todos los modelos

## Sistema de aviso de salida de carril (LKAS)

Proporciona asistencia a la dirección para ayudar a mantener el vehículo en el centro de un carril detectado y proporciona avisos táctiles, acústicos y visuales si se detectan desviaciones fuera del carril.

**■ Asistencia en la dirección**  
El sistema aplica un par a la dirección para mantener el vehículo entre las líneas del carril izquierda y derecha. El par aplicado aumenta si el vehículo se aproxima a cualquiera de las líneas del carril.

**■ Cámara del sensor delantero**  
Controla las líneas del carril

**■ Avisos táctiles, acústicos y visuales**  
Produce vibraciones rápidas en el volante, y un aviso sonoro y visual le advierte de que el vehículo se está desviando de un carril detectado.



Cuando accione los intermitentes para cambiar de carril, el sistema quedará suspendido y se reanuda una vez que los intermitentes vuelvan a la posición de desactivación. Si hace un cambio de carril sin accionar los intermitentes, las alertas del LKAS se activarán y se aplicará el par a la dirección.

### ☒ Sistema de aviso de salida de carril (LKAS)

#### Recordatorios de seguridad importantes

El sistema LKAS solo es para su comodidad. En ningún caso reemplaza el manejo por su parte del vehículo. El sistema no funciona si se retiran las manos del volante o si no consigue guiar el vehículo.

#### ☒ Mensajes informativos y de advertencia de la interfaz de información para el conductor P. 135

No coloque ningún objeto en la parte superior del panel de instrumentos. Los objetos pueden reflejarse en el parabrisas y evitar la detección correcta de los carriles.

El LKAS solo le advierte al detectar una desviación fuera del carril sin que se estén utilizando los intermitentes. El LKAS puede no detectar todas las marcas o salidas de carril. La exactitud varía en función de las condiciones meteorológicas, velocidad y estado de las marcas de carril. Siempre es su responsabilidad conducir de forma segura y evitar colisiones.

El LKAS resulta útil cuando se utiliza en autopistas o en vías de doble carril.

Es posible que el LKAS no funcione correctamente en determinadas condiciones:

#### ☒ Condiciones y limitaciones del LKAS P. 614

Puede consultar información de uso de la cámara equipada con este sistema.

#### ☒ Cámara del sensor delantero P. 630

### ■ Función de asistencia de mantenimiento en carril

Proporciona asistencia para mantener el vehículo en el centro del carril. Cuando el vehículo se aproxima a la línea amarilla o blanca, se incrementa la fuerza de dirección de la dirección asistida eléctrica.

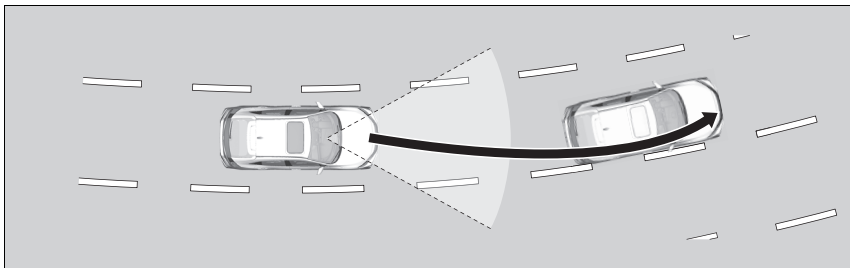

### ■ Función de aviso de cambio involuntario de carril

Cuando el vehículo entra en la zona de advertencia, el LKAS le advierte con una ligera vibración del volante, así como con un aviso sonoro y visual.

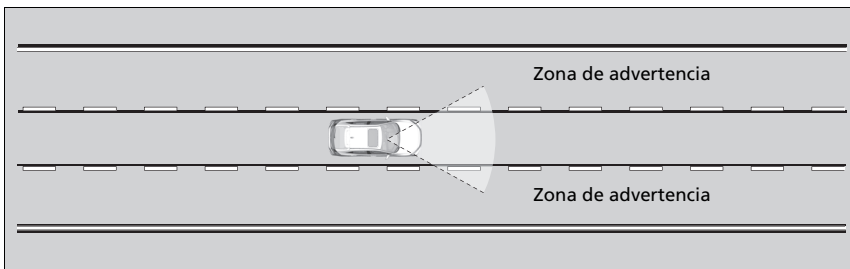

### ► Sistema de aviso de salida de carril (LKAS)

El LKAS no funcionará según se diseñó para situaciones de tráfico con paradas y arranques frecuentes ni en carreteras con curvas pronunciadas.

Cuando no puede detectar carriles, el sistema se cancela temporalmente. Cuando se detecta un carril, el sistema se reanuda automáticamente.

## ■ Cuándo se puede utilizar el sistema

El sistema se puede utilizar cuando se cumplen las siguientes condiciones.

- El carril por el que conduce tiene marcas de carril detectables a ambos lados y su vehículo está en el centro del carril.
- El vehículo se desplaza a una velocidad de entre 72 y 185 km/h.
- Conduce por una carretera recta o ligeramente curvada.
- Los intermitentes están desactivados.
- El pedal de freno no está pisado.
- Los limpiaparabrisas no se encuentran en funcionamiento continuo.

## ■ Cómo activar el sistema

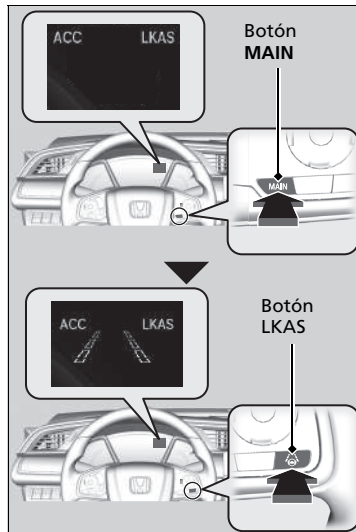

### 1. Pulse el botón **MAIN**.

- ▶ Se activa el testigo LKAS en la interfaz de información para el conductor. El sistema ya se puede usar.

### 2. Pulse el botón **LKAS**.

- ▶ Aparecerá un esbozo del carril en la interfaz de información para el conductor. El sistema se activará.

## ☒ Cuándo se puede utilizar el sistema

Si el vehículo se desvía hacia la izquierda o derecha de la línea del carril porque el sistema aplica par a la dirección, apague el LKAS y acuda a un concesionario para que revisen el vehículo.

### Modelos con motor de 2,0 L

No se puede utilizar el LKAS con el sistema VSA completamente desactivado.

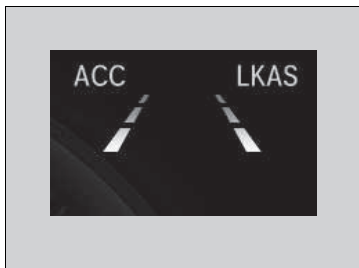

3. Mantenga el vehículo cerca del centro del carril durante la conducción.
  - ▶ Las líneas exteriores discontinuas pasan a ser continuas cuando el sistema empieza a funcionar tras detectar las marcas derecha e izquierda del carril.

## ■ Cancelación

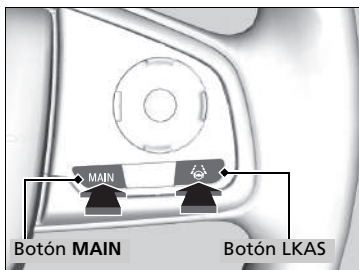

Para cancelar el LKAS:  
Pulse el botón **MAIN** o LKAS.

El LKAS se desactivará cada vez que detenga el motor, aunque lo activara la última vez que utilizó el vehículo.

## » Cancelación

**Modelos con ACC con función de seguimiento a baja velocidad (Low Speed Following)**

Pulsar el botón **MAIN** también activará y desactivará el ACC con función de seguimiento a baja velocidad (Low Speed Following).

**Modelos con ACC**

Si pulsa el botón **MAIN** también activará y desactivará el ACC.

**Modelos con motor de 2,0 L**

Si se desactiva completamente el sistema VSA mientras el LKAS está activado, el ACC se cancelará automáticamente.



Al cancelar el LKAS, las líneas del carril que aparecen en la interfaz de información para el conductor cambiarán a líneas de contorno y sonará un avisador acústico.

#### ■ Se cancela el funcionamiento del sistema si:

- Se ajusta el limpiaparabrisas en funcionamiento continuo.
  - ▶ Al desactivar los limpiaparabrisas, el LKAS se reanudará.

#### Modelos con limpiaparabrisas intermitentes automáticos

- Se ajusta el interruptor del limpiaparabrisas en **AUTO** para que los limpiaparabrisas funcionen continuamente.
  - ▶ El LKAS se reanuda cuando los limpiaparabrisas se detienen o funcionan de forma intermitente.

#### Todos los modelos

- Disminuye la velocidad del vehículo a 64 km/h o menos.
  - ▶ Si se aumenta la velocidad del vehículo a 72 km/h o más, el LKAS se reanudará.
- Pise el pedal de freno.
  - ▶ El LKAS se reanudará y comenzará a detectar de nuevo las líneas del carril cuando suelte el pedal de freno.

#### ■ El LKAS se cancela automáticamente cuando:

- El sistema no detecta líneas de carril.
- Se gira rápidamente el volante.
- No consigue guiar el vehículo.
- Se circula por una curva pronunciada.
- Se circula a una velocidad superior a 185 km/h aproximadamente.
- El sistema de ayuda de permanencia en la carretera (Road Departure Mitigation) está activado.

Cuando dejen de existir estas condiciones, el LKAS se reanudará automáticamente.

■ **El LKAS podría cancelarse automáticamente cuando:**

- La temperatura de la cámara es excesivamente alta o baja.
- La cámara detrás del espejo retrovisor o la zona que haya alrededor de la cámara, incluido el parabrisas, se ensucian.
- El sistema ABS o VSA se conecta.

El avisador acústico suena cuando el LKAS se desactiva automáticamente.

### ■ **Condiciones y limitaciones del LKAS**

Puede que el sistema no detecte las marcas de carril y, por lo tanto, no mantenga el vehículo en el centro de un carril en condiciones como las siguientes:

■ **Condiciones ambientales**

- Se conduce con mal tiempo (lluvia, niebla, nieve, etc.).
- Cambio brusco entre luz y oscuridad debido a la entrada o salida de un túnel.
- Hay poco contraste entre las marcas de carril y la superficie de la calzada.
- Se conduce con poca luz solar (p. ej., al amanecer o anochecer).
- Se refleja una luz intensa en la calzada.
- Cuando conduce bajo la sombra de árboles, edificios, etc.
- Las sombras de los objetos adyacentes son paralelas a las marcas de carril.
- Los objetos o estructuras de la carretera se interpretan erróneamente como marcas de carril.
- Reflejos en el interior del parabrisas.
- Se conduce por la noche o en zonas oscuras como túneles.

### ■ Condiciones de la calzada

- Se conduce por una superficie nevada o húmeda (marcas del carril oscuras, huellas del vehículo, luces reflejadas, salpicaduras de la carretera, alto contraste).
- Se conduce por una carretera con marcas temporales de carril.
- Hay varias marcas de carril, son borrosas o diferentes en la calzada a causa de obras o de la existencia de marcas antiguas.

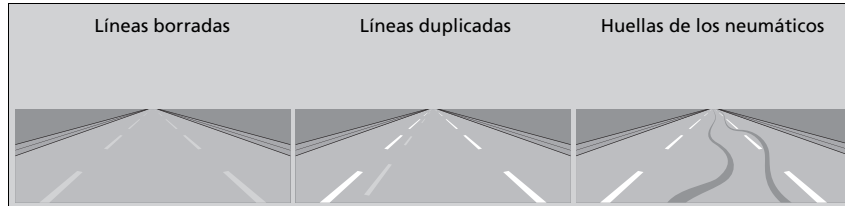

- La calzada tiene líneas de cruce o incorporación (p. ej., en una intersección o cruce)
- Las marcas de carril son muy estrechas, anchas o cambiantes.



- El vehículo de delante conduce cerca de las líneas de carril.
- La carretera tiene pendiente o el vehículo se está acercando a un cambio de rasante.
- Se conduce por carreteras irregulares, sin pavimentar o con baches.



- Cuando se reconocen objetos situados en la carretera (bordillos, guardarraíles, tendidos eléctricos) como líneas blancas (o amarillas).
- Se conduce por carreteras con líneas dobles.

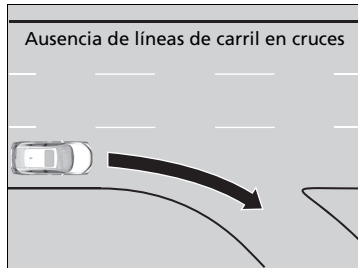

#### ■ Condiciones del vehículo

- Las ópticas de los faros están sucias o los faros no están bien ajustados.
- El exterior del parabrisas está manchado o tapado por suciedad, barro, hojas, nieve húmeda, etc.
- El interior del parabrisas se empaña.
- La temperatura de la cámara es demasiado alta.
- Un desgaste o un estado anormal de los neumáticos (tamaño incorrecto, ruedas de diferentes tamaños y tipos, rueda de repuesto compacta\* mal inflada, etc.).
- El vehículo está inclinado debido a una carga pesada o modificaciones en la suspensión.

#### Modelos con motor de 1,0 L con sistema de control de climatización

- El vehículo arrastra un remolque.

## Sistema de ayuda de permanencia en la carretera (Road Departure Mitigation)

Le alerta y ayuda cuando el sistema detecta que es posible que su vehículo cruce accidentalmente una marca de carril detectada o el borde de la calzada, o bien se salga de la carretera completamente.

### Funcionamiento del sistema

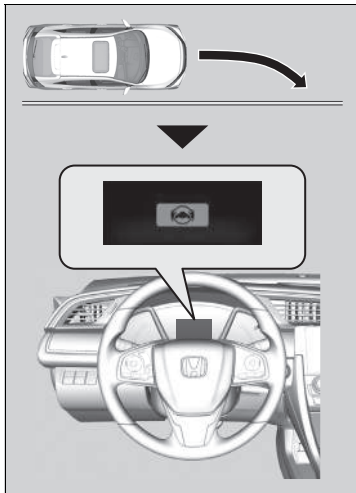

La cámara delantera detrás del espejo retrovisor controla las marcas de carril izquierdo y derecho (en blanco o amarillo) y el borde exterior de la calzada (limitado por hierba o grava). Si su vehículo está acercándose demasiado a las marcas del carril detectadas o al borde exterior de la calzada (limitado por hierba o grava) sin ningún intermitente encendido, el sistema, además de una alerta visual, ejerce resistencia en la dirección y le avisa con vibraciones rápidas en el volante con el fin de ayudarlo a permanecer dentro del carril detectado. Si el sistema determina que el vehículo está a punto de salirse del borde de la calzada, se alerta al conductor con un aviso sonoro en lugar de la vibración del volante.

▶ **Funciones configurables\*** P. 171, 396

Como alerta visual, aparece  en la interfaz de información para el conductor.

Si el sistema determina que no basta con el control que está haciendo de la dirección para mantener el vehículo en el carril, aplicará el freno.

▶ El freno solo se aplica cuando las marcas de carril son líneas continuas.

\* No disponible en todos los modelos

▶ Sistema de ayuda de permanencia en la carretera (Road Departure Mitigation)

#### Recordatorio de seguridad importante

Al igual que todos los sistemas de asistencia, el sistema de ayuda de permanencia en la carretera (Road Departure Mitigation) tiene limitaciones.

Un exceso de confianza en el sistema de ayuda de permanencia en la carretera (Road Departure Mitigation) podría causar una colisión. Siempre es su responsabilidad mantener el vehículo dentro del carril.

El sistema de ayuda de permanencia en la carretera (Road Departure Mitigation) solo le advierte al detectar una desviación fuera del carril sin que se estén utilizando los intermitentes. El sistema de ayuda de permanencia en la carretera (Road Departure Mitigation) puede no detectar todas las marcas o salidas de carril. La exactitud varía en función de las condiciones meteorológicas, velocidad y estado de las marcas de carril. Siempre es su responsabilidad conducir de forma segura y evitar colisiones.

Puede consultar información de uso de la cámara equipada con este sistema.

▶ **Cámara del sensor delantero** P. 630

Es posible que el sistema de ayuda de permanencia en la carretera (Road Departure Mitigation) no funcione correctamente en determinadas condiciones:

▶ **Limitaciones y condiciones del sistema de ayuda de permanencia en la carretera (Road Departure Mitigation)** P. 621

El sistema cancela las acciones de asistencia cuando gira el volante para evitar cruzar las marcas de carril detectadas.

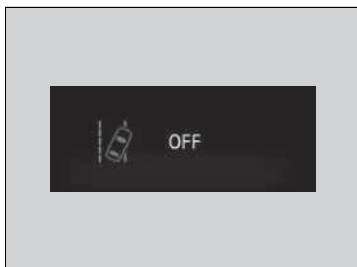

Si el sistema se acciona varias veces sin detectar que el conductor haga algo, el sistema suena para alertarle. Acto seguido, la ayuda de la dirección del sistema de ayuda de permanencia en la carretera (Road Departure Mitigation) se detendrá temporalmente y solo se activará el aviso sonoro.



Después de unos minutos, se muestra el mensaje a la izquierda y el sistema de ayuda de permanencia en la carretera (Road Departure Mitigation) se restaura por completo.

#### ► Sistema de ayuda de permanencia en la carretera (Road Departure Mitigation)

Si el LKAS está desactivado y ha seleccionado el modo **Anticipado** en las opciones personalizadas mediante la interfaz de información para el conductor\*, aparecerá el siguiente mensaje si el sistema determina que existe la posibilidad de que el vehículo cruce las marcas de carril detectadas o el borde exterior de la calzada (limitado por hierba o grava). Sin embargo, si ha seleccionado el modo **Normal, Retardado** o **Solo aviso**, el mensaje solo aparecerá si el vehículo está a punto de cruzar el borde exterior de la calzada.

► **Funciones configurables\*** P. 171, 396

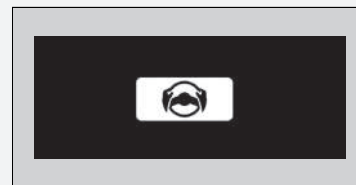

#### Modelos con motor de 2,0 L

El sistema de ayuda de permanencia en la carretera (Road Departure Mitigation) no funciona mientras el sistema VSA está completamente desactivado.

## ■ Activación del sistema

El sistema está listo y empieza a buscar marcas de carril cuando se cumplen todas las condiciones siguientes:

- El vehículo se desplaza a una velocidad de entre 72 y 185 km/h.
- El vehículo se encuentra en una carretera recta o con ligeras curvas.
- Los intermitentes están desactivados.
- El pedal de freno no está pisado.
- Los limpiaparabrisas no se encuentran en funcionamiento continuo.
- El vehículo no está acelerando ni frenando, y el volante no se está girando.
- El sistema determina que el conductor no está acelerando, frenando ni maniobrando la dirección activamente.

## ▣ Activación del sistema

El sistema de ayuda de permanencia en la carretera (Road Departure Mitigation) puede apagarse automáticamente, y el testigo  se encenderá y permanecerá encendido.

▣ **Testigos** P. 108

La función del sistema de ayuda de permanencia en la carretera (Road Departure Mitigation) puede verse afectada si el vehículo:

- No se conduce dentro de un carril.
- Se conduce por el borde interior de una curva, o fuera de un carril.
- Se conduce por un carril estrecho.

## ■ Activación y desactivación del sistema de ayuda de permanencia en la carretera (Road Departure Mitigation)

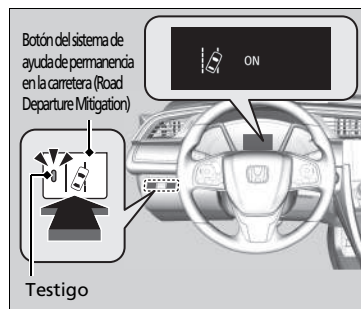

Pulse el botón del sistema de ayuda de permanencia en la carretera (Road Departure Mitigation) para encender y apagar el sistema.

- ▶ El testigo del botón se enciende y aparece el mensaje en la interfaz de información para el conductor cuando el sistema está activado.

## ▣ Activación y desactivación del sistema de ayuda de permanencia en la carretera (Road Departure Mitigation)

Si ha seleccionado **Solo aviso** en las opciones personalizadas usando la interfaz de información para el conductor o la pantalla de audio/información\*, el sistema no acciona los frenos ni el volante.

▣ **Funciones configurables\*** P. 171, 396

Es posible que los testigos del control de crucero adaptativo (ACC)\*, del control de crucero adaptativo (ACC) con función de seguimiento a baja velocidad (Low Speed Following)\*, del sistema de ayuda de permanencia en la carretera (Road Departure Mitigation), del sistema de control y estabilidad (VSA), del sistema de control y estabilidad (VSA) en OFF, del sistema de aviso de desinflado/baja presión de los neumáticos y del sistema de prevención y mitigación de impactos (CMBS) se enciendan después de volver a conectar la batería. Conduzca una distancia corta a más de 20 km/h. El testigo debería apagarse. Si no desaparece, pida a un concesionario que revise el vehículo.

## ■ Limitaciones y condiciones del sistema de ayuda de permanencia en la carretera (Road Departure Mitigation)

Puede que el sistema no detecte las marcas de carril y la posición de su vehículo correctamente en determinadas condiciones. Algunos ejemplos de estas condiciones se indican a continuación.

### ■ Condiciones ambientales

- Se conduce con mal tiempo (lluvia, niebla, nieve, etc.).
- Cambio brusco entre luz y oscuridad debido a la entrada o salida de un túnel.
- Hay poco contraste entre las marcas de carril y la superficie de la calzada.
- Se conduce con poca luz solar (p. ej., al amanecer o anochecer).
- Se refleja una luz intensa en la calzada.
- Cuando conduce bajo la sombra de árboles, edificios, etc.
- Las sombras de los objetos adyacentes son paralelas a las marcas de carril.
- Los objetos o estructuras de la carretera se interpretan erróneamente como marcas de carril.
- Reflejos en el interior del parabrisas.
- Se conduce por la noche o en zonas oscuras como túneles.
- El borde exterior de la calzada está limitado por objetos, materiales, etc. distintos de hierba o grava.

### ■ Condiciones de la calzada

- Se conduce por una superficie nevada o húmeda (marcas del carril oscuras, huellas del vehículo, luces reflejadas, salpicaduras de la carretera, alto contraste).
- Se conduce por una carretera con marcas temporales de carril.
- Hay varias marcas de carril, son borrosas o diferentes en la calzada a causa de obras o de la existencia de marcas antiguas.
- La calzada tiene líneas de cruce o incorporación (p. ej., en una intersección o cruce)
- Las marcas de carril son muy estrechas, anchas o cambiantes.
- El vehículo de delante conduce cerca de las líneas de carril.
- La carretera tiene pendiente o el vehículo se está acercando a un cambio de rasante.
- Se conduce por carreteras irregulares, sin pavimentar o con baches.
- Cuando se reconocen objetos situados en la carretera (bordillos, guardarraíles, tendidos eléctricos) como líneas blancas (o amarillas).
- Se conduce por carreteras con líneas dobles.

### ■ Condiciones del vehículo

- Las ópticas de los faros están sucias o los faros no están bien ajustados.
- El exterior del parabrisas está manchado o tapado por suciedad, barro, hojas, nieve húmeda, etc.
- El interior del parabrisas se empaña.
- La temperatura de la cámara es demasiado alta.
- Un desgaste o un estado anormales de los neumáticos (tamaño incorrecto, ruedas de diferentes tamaños y tipos, rueda de repuesto compacta\* mal inflada, etc.).
- El vehículo está inclinado debido a una carga pesada o modificaciones en la suspensión.
- Cuando las cadenas para neumáticos\* están instaladas.

#### Modelos con motor de 1,0 L con sistema de control de climatización

- El vehículo arrastra un remolque.

## Sistema de reconocimiento de señales de tráfico

Le muestra información de señales de carretera por las que pase su vehículo, como el límite de velocidad actual o la prohibición de adelantamiento, en la interfaz de información del conductor.

### ■ Funcionamiento del sistema

Cuando la cámara detrás del espejo retrovisor captura las señales de tráfico durante la conducción, el sistema muestra las que se reconocen como designadas para su vehículo. El icono de la señal se mostrará hasta que el vehículo alcance una distancia o una duración predeterminadas.

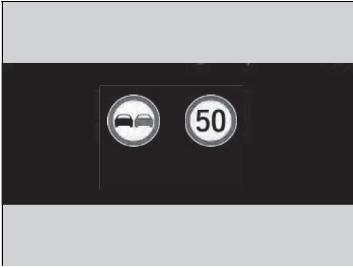

El icono de la señal también puede cambiar o desaparecer en las siguientes condiciones:

- Se detecta el final del límite de velocidad u otro límite designado.
- Su vehículo entra/sale de una autopista o autovía.
- Gira con un intermitente puesto para cambiar de dirección en una intersección.

### ⌘ Sistema de reconocimiento de señales de tráfico

El sistema está diseñado para detectar las señales que siguen las normas de la convención de Viena. Es posible que no se muestren todas las señales, pero no ignore ninguna señal en el arcén. El sistema no funciona con las señales de tráfico de todos los países, ni en todas las situaciones.

No confíe demasiado en el sistema. Conduzca siempre a la velocidad adecuada de acuerdo con las condiciones de la carretera.

Nunca aplique una película ni coloque objetos en el parabrisas que puedan obstaculizar el campo de visión de la cámara y provocar anomalías en el funcionamiento del sistema. Los arañazos, las mellas y otros tipos de daños en el parabrisas dentro del campo de visión de la cámara pueden hacer que el sistema no funcione correctamente. Si esto ocurre, le recomendamos que sustituya el parabrisas por un parabrisas de repuesto original de Honda. Incluso las reparaciones menores dentro del campo de visión de la cámara o la instalación de un parabrisas de repuesto de otro fabricante también pueden provocar que el sistema no funcione correctamente. Después de sustituir el parabrisas, lleve el vehículo a un concesionario para volver a calibrar la cámara. Una calibración apropiada de la cámara es necesaria para que el sistema funcione correctamente.

### ■ Modelos con motor de 2,0 L

El sistema de reconocimiento de señales de tráfico no funciona mientras el sistema VSA está completamente desactivado.



Si el sistema no detecta ninguna señal de tráfico mientras se conduce, puede que aparezca la imagen siguiente.

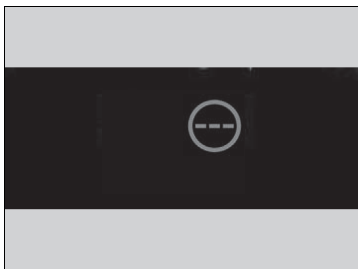

#### ⚠ Sistema de reconocimiento de señales de tráfico

Para reducir la posibilidad de que las altas temperaturas del interior hagan que el sistema de la cámara se apague, estacione en una zona con sombra o sitúe la parte delantera del vehículo al resguardo del sol. Si utiliza un parasol, no permita que cubra la carcasa de la cámara.

Cubrir la cámara puede concentrar el calor sobre ella.

Puede consultar información de uso de la cámara equipada con este sistema.

📖 **Cámara del sensor delantero** P. 630

## ■ Condiciones y limitaciones del sistema de reconocimiento de señales de tráfico

Es posible que el sistema de reconocimiento de señales de tráfico no pueda reconocer las señales de tráfico en los siguientes casos.

### ■ Condiciones del vehículo

- Las ópticas de los faros están sucias o los faros no están bien ajustados.
- El exterior del parabrisas está tapado por suciedad, barro, hojas, nieve húmeda, etc.
- El interior del parabrisas se empaña.
- Aún hay partes que se deben limpiar.
- Un desgaste o un estado anormales de los neumáticos (tamaño incorrecto, ruedas de diferentes tamaños y tipos, rueda de repuesto compacta\* mal inflada, etc.).
- El vehículo está inclinado debido a una carga pesada o modificaciones en la suspensión.

### ■ Condiciones ambientales

- Se conduce con poca luz solar (p. ej., al amanecer o anochecer).
- Se refleja una luz intensa en la calzada.
- Cambio brusco entre luz y oscuridad debido a la entrada o salida de un túnel.
- Cuando conduce bajo la sombra de árboles, edificios, etc.
- Se conduce por la noche o en zonas oscuras como túneles de gran longitud.
- Se conduce con mal tiempo (lluvia, niebla, nieve, etc.).
- Un vehículo que circula delante del suyo desprende agua o nieve.

## ⊠ Condiciones y limitaciones del sistema de reconocimiento de señales de tráfico

Si se produce un fallo en el sistema de reconocimiento de señales de tráfico,  aparecerá en la interfaz de información para el conductor. Si este mensaje no desaparece, lleve el vehículo a un concesionario para que lo revisen.

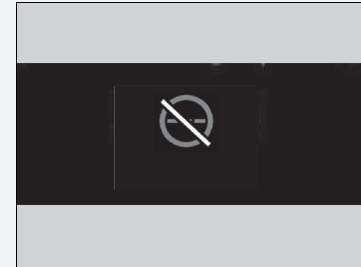

\* No disponible en todos los modelos

■ **Posición o estado de la señal de tráfico**

- Resulta difícil detectar la señal porque se encuentra en una zona compleja.
- La señal se encuentra lejos del vehículo.
- La señal se encuentra en un punto de difícil alcance para las luces de los faros.
- La señal se encuentra en una curva en la carretera.
- Señales desgastadas o dobladas.
- Señales torcidas o dañadas.
- La señal está cubierta de barro, nieve o hielo.
- Una parte de la señal queda oculta por los árboles o un vehículo, u otros elementos tapan la señal.
- Una luz (farola) o sombra se refleja en la superficie de la señal.
- La señal es demasiado brillante u oscura (un panel eléctrico).
- La señal es demasiado pequeña.

■ **Otras condiciones**

- Se circula a alta velocidad.

En los siguientes casos, es posible que el sistema de reconocimiento de señales de tráfico no funcione correctamente y muestre, por ejemplo, una indicación que no cumpla el reglamento vigente para la carretera correspondiente o que no exista.

- ▶ Es posible que la señal de límite de velocidad muestre una velocidad superior o inferior al límite de velocidad real.
- Hay una señal complementaria con más información, por ejemplo, sobre el tiempo, la hora, el tipo de vehículo, etc.
- La información de la señal resulta difícil de leer (paneles eléctricos, números borrosos, etc.).
- Hay una señal en las proximidades del carril por el que se conduce aunque no corresponde a dicho carril (señal de límite de velocidad situada en la intersección entre el camino lateral y la carretera principal, etc.).
- Hay elementos que presentan una forma o color similar al objeto de reconocimiento (señal similar, panel eléctrico, cartel publicitario, estructura, etc.).
- Un camión u otro vehículo con una pegatina con límite de velocidad en la parte trasera circulan delante de usted.

## ■ Señales que se muestran en la interfaz de información para el conductor

Es posible que se muestren dos señales de tráfico simultáneamente si se detectan ambas. El icono de la señal de límite de velocidad se muestra en la mitad derecha de la pantalla. El icono de la señal de prohibición de adelantamiento aparece a la izquierda. Cualquier señal adicional que indique límite de velocidad basándose en el clima (lluvia, nieve, etc.) o en un periodo de tiempo específico puede aparecer en cualquiera de los dos lados.

### ■ Si se ha seleccionado el modo principal



Señal de prohibición de adelantamiento\*1

Señal de límite de velocidad

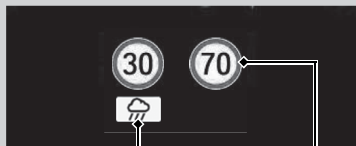

Señal de límite de velocidad en función de las condiciones\*2

Señal de límite de velocidad

### ■ Si no se ha seleccionado el modo principal



Señal de límite de velocidad

Señal de prohibición de adelantamiento\*1

Dependiendo de la situación, \*1 se puede sustituir por \*2, o \*2 puede aparecer en el lado derecho.

### ■ Selección de la visualización de señales de tráfico con el modo principal desactivado

Puede seguir viendo los iconos de las señales de tráfico en tamaño reducido en la interfaz de información del conductor incluso si el modo principal no está seleccionado.

📄 **Funciones configurables\*** P. 171, 396

## Cámara del sensor delantero

La cámara está diseñada para detectar un objeto que active alguno de los sistemas para que estos realicen sus funciones, entre estos sistemas están: sistema de aviso de salida de carril (LKAS), sistema de ayuda de permanencia en la carretera (Road Departure Mitigation), control de crucero adaptativo (ACC) con función de seguimiento a baja velocidad (Low Speed Following)\*, control de crucero adaptativo (ACC)\*, sistema de reconocimiento de señales de tráfico y sistema de prevención y mitigación de impactos (CMBS).

### Ubicación de la cámara y sugerencias para el manejo

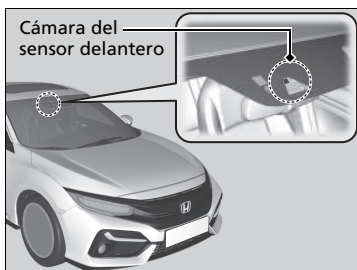

La cámara está situada detrás del espejo retrovisor.

Para reducir la posibilidad de que las altas temperaturas del interior hagan que el sistema de la cámara se apague, estacione en una zona con sombra o sitúe la parte delantera del vehículo lejos de la luz solar. Si utiliza un parasol, no permita que cubra la carcasa de la cámara. Cubrir la cámara puede concentrar el calor sobre ella.

### ⚠ Cámara del sensor delantero

Nunca aplique adhesivos ni coloque objetos en el parabrisas, el capó o la parrilla delantera que puedan obstaculizar el campo de visión de la cámara y afectar al funcionamiento del sistema.

Los arañazos, las mellas y otros tipos de daños en el parabrisas dentro del campo de visión de la cámara pueden hacer que el sistema no funcione correctamente. Si esto ocurre, le recomendamos que sustituya el parabrisas por un parabrisas de repuesto original de Honda. Incluso las reparaciones menores dentro del campo de visión de la cámara o la instalación de un parabrisas de repuesto de otro fabricante también pueden provocar que el sistema no funcione correctamente.

Después de sustituir el parabrisas, lleve el vehículo a un concesionario para volver a calibrar la cámara. Una calibración apropiada de la cámara es necesaria para que el sistema funcione correctamente.

No coloque ningún objeto en la parte superior del panel de instrumentos. Podría reflejarse en el parabrisas y evitar que el sistema pueda detectar las líneas del carril correctamente.

### ▶▶ Cámara del sensor delantero

Si aparece el mensaje  :

- Encienda el sistema de control de climatización para refrigerar el interior y, si es necesario, también use el modo de desempañado con el chorro de aire dirigido hacia la cámara.
- Inicie la marcha con el vehículo para bajar la temperatura del parabrisas, lo que enfría el área alrededor de la cámara.

Si aparece el mensaje  :

- Estacione el vehículo en un lugar seguro y limpie el parabrisas. Si el mensaje no desaparece después de haber limpiado el parabrisas y haber circulado durante un rato, lleve el vehículo a un concesionario para que lo revisen.



## Sensor del radar

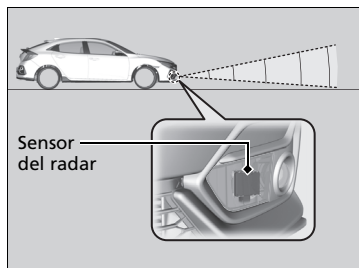

El sensor de radar se encuentra en la parte inferior del paragolpes delantero.

### ⚠ Sensor del radar

Evite impactos fuertes en la tapa del sensor del radar.

Para que el CMBS funcione correctamente:

- Mantenga la tapa del sensor del radar siempre limpia.
- Nunca use disolventes químicos ni pulidores para limpiar la tapa del sensor. Limpiela con agua o un detergente suave.
- No ponga pegatinas en la tapa del sensor del radar ni sustituya la tapa del sensor del radar.

Si fuera necesario reparar o extraer el sensor de radar, o si la tapa del sensor de radar ha recibido un fuerte impacto, apague el sistema mediante el botón **OFF** del CMBS y lleve el vehículo a un concesionario.

➡ **Activación y desactivación del CMBS** P. 569

Si el vehículo se encuentra en cualquiera de las situaciones siguientes, el sensor del radar podría no funcionar correctamente. El vehículo debe revisarse en un concesionario.

- Si sufre una colisión frontal.
- Si atraviesa un vado caudaloso o circula en lugares con mucha agua.
- Si golpea contra un bache, bordillo o terraplén, provocando la sacudida del sensor de radar.

## Sistema de frenos

### ■ Freno de estacionamiento

Utilice el freno de estacionamiento para mantener el vehículo detenido cuando está estacionado. Cuando se acciona el freno de estacionamiento, puede soltarlo de forma manual o automática.



#### ■ Para accionarlo

El freno de estacionamiento eléctrico se puede aplicar siempre que el vehículo tenga batería, independientemente de la posición del interruptor de encendido\*1.

Tire del interruptor del freno de estacionamiento eléctrico de forma suave y firme hacia arriba.

- ▶ El testigo (rojo) del sistema de frenos y freno de estacionamiento se enciende.

#### ■ Para soltarlo

El vehículo debe estar en posición de CONTACTO \*1 para poder soltar el freno de estacionamiento eléctrico.

1. Pise el pedal de freno.
2. Pulse el interruptor del freno de estacionamiento eléctrico.

- ▶ El testigo (rojo) del sistema de frenos y freno de estacionamiento se apaga.

Soltar manualmente el freno de estacionamiento utilizando el interruptor ayuda a que el vehículo inicie la marcha despacio y con suavidad en pendientes descendentes pronunciadas.

\*1: Los modelos con sistema de acceso sin llave tienen un botón **ENGINE START/STOP** en lugar de un interruptor de encendido.

### ⊞ Freno de estacionamiento

Cuando aplique o suelte el freno de estacionamiento, podría oír el motor del sistema del freno de estacionamiento eléctrico desde el área de las ruedas traseras. Es normal.

El pedal del freno puede moverse ligeramente debido al funcionamiento del sistema del freno de estacionamiento eléctrico cuando se acciona o suelta el freno de estacionamiento. Es normal.

No se puede accionar o soltar el freno de estacionamiento si la batería está agotada.

⊞ **Si la batería está agotada** P. 772

**Durante la conducción, si tira hacia arriba del interruptor del freno de estacionamiento eléctrico, el sistema VSA aplicará los frenos de las cuatro ruedas hasta que el vehículo se detenga. El freno de estacionamiento eléctrico se aplica y el interruptor debe soltarse.**

El freno de estacionamiento funciona automáticamente en las siguientes situaciones:

- Cuando el vehículo se detiene con el sistema de retención automática del freno activado durante más de 10 minutos.
- Cuando el cinturón de seguridad del conductor está desabrochado mientras el vehículo está detenido y la retención automática del freno está aplicada.
- Cuando el motor está apagado, excepto mediante el sistema de parada automática en ralentí, mientras se aplica la retención automática del freno.
- Cuando hay un problema con el sistema de retención del freno.

### ■ Para soltarlo automáticamente

Utilice el pedal del acelerador para soltar el freno de estacionamiento cuando ponga en marcha el vehículo en una pendiente ascendente o en un atasco.

#### Modelos con transmisión variable continua

Si se pisa el pedal del acelerador, se suelta el freno de estacionamiento.

#### Modelos con transmisión manual

Si se pisa el pedal del acelerador mientras se suelta el pedal del embrague, se suelta el freno de estacionamiento.

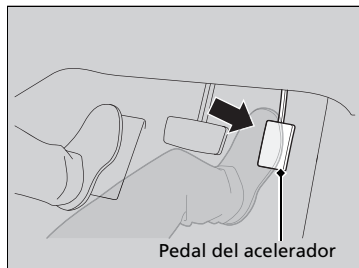

#### Modelos con transmisión variable continua

Pise con suavidad el pedal del acelerador. En una pendiente, podría ser necesaria más aceleración para avanzar.

- El testigo (rojo) del sistema de frenos y freno de estacionamiento se apaga.

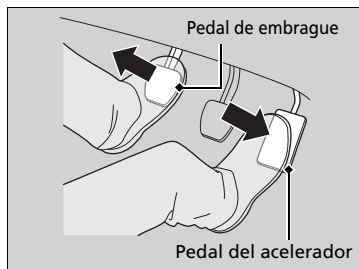

#### Modelos con transmisión manual

Pise con suavidad el pedal del acelerador y suelte el pedal del embrague.

- El testigo (rojo) del sistema de frenos y freno de estacionamiento se apaga.

### ►► Freno de estacionamiento

#### Modelos con ACC con función de seguimiento a baja velocidad (Low Speed Following)

- Cuando el vehículo se detiene durante más de 10 minutos mientras el ACC con función de seguimiento a baja velocidad (Low Speed Following) está activado.
- Cuando el cinturón de seguridad del asiento del conductor está desabrochado mientras el vehículo se detiene automáticamente en respuesta al ACC con función de seguimiento a baja velocidad (Low Speed Following).
- Cuando el motor está apagado, excepto mediante el sistema de parada automática en ralentí, mientras está activado el ACC con función de seguimiento a baja velocidad (Low Speed Following).

#### Modelos con transmisión manual

- Cuando hay un problema con el interruptor del freno de estacionamiento eléctrico, después de girar el interruptor de encendido a la posición de BLOQUEO [0]<sup>\*1</sup>.

Si el freno de estacionamiento no se suelta de forma automática, suéltelo manualmente.

Cuando el vehículo se desplace cuesta arriba, puede que sea necesario pisar más a fondo el pedal del acelerador para soltar de forma automática el freno de estacionamiento eléctrico.

El freno de estacionamiento no se puede soltar automáticamente cuando están encendidos los siguientes testigos:

- Testigo de averías
- Testigo del sistema de la caja de cambios

Es posible que el freno de estacionamiento no se suelte automáticamente cuando están encendidos los siguientes testigos:

- Testigo del sistema de frenos
- Testigo del sistema VSA
- Testigo **ABS**
- Testigo del sistema de SRS airbag

\*1: Los modelos con sistema de acceso sin llave tienen un botón **ENGINE START/STOP** en lugar de un interruptor de encendido.

El freno de estacionamiento se suelta automáticamente al pisar el pedal del acelerador cuando:

- El cinturón de seguridad del conductor está abrochado.
- El motor está en marcha.

**Modelos con transmisión variable continua**

- La caja de cambios no está en **P** ni **N**.

**Modelos con transmisión manual**

- La caja de cambios no está en **N**.

## Freno de pie

El vehículo está equipado con frenos de disco en las cuatro ruedas. Un servofreno al vacío ayuda a reducir el esfuerzo necesario para pisar el pedal de freno. El sistema de asistencia al frenado aumenta la fuerza de frenado aplicada cuando se pisa el pedal de freno con fuerza en una situación de emergencia. El sistema antibloqueo de frenos (ABS) ayuda a mantener el control de la dirección cuando se frena con mucha fuerza.

➤ **Sistema de asistencia al frenado** P. 640

➤ **Sistema antibloqueo de frenos (ABS)** P. 639

**Modelos con motor de 2,0 L**

### ■ Chirrido de los frenos

Para responder a los requisitos de rendimiento en una amplia gama de condiciones de conducción, se ha instalado un sistema de frenado de alto rendimiento en el vehículo. Es posible que escuche el chirrido de los frenos en determinadas condiciones, por ejemplo, al acelerar o desacelerar, en entornos húmedos, etc. No se trata de una anomalía.

### ►► Freno de estacionamiento

**Modelos con transmisión manual**

El pedal del embrague está completamente pisado antes de pisar suavemente el acelerador y soltar el embrague.

### ►► Freno de pie

Compruebe los frenos después de haber conducido en lugares con mucha agua o si el firme de la calzada está inundado. Si es necesario, seque los frenos pisando ligeramente el pedal de freno varias veces.

Si escucha un ruido de fricción metálica continuo al aplicar los frenos, es necesario sustituir las pastillas de freno. El vehículo debe revisarse en un concesionario.

Si se utiliza el pedal de freno constantemente al bajar una pendiente prolongada se acumula calor, lo que reduce la eficacia de los frenos. Accione el freno motor. Para ello, retire el pie del pedal del acelerador y cambie a una marcha inferior. En los modelos con transmisión manual, utilice una marcha inferior para que aumente el frenado del motor.

No apoye el pie en el pedal de freno mientras conduce, ya que se accionarán los frenos ligeramente y esto provocará la pérdida de eficacia de los mismos con el tiempo, así como la reducción de la vida útil de las pastillas. Además, confundirá a los conductores que circulan por detrás.

## ■ Retención automática del freno

### Modelos con transmisión variable continua

Mantiene el freno aplicado después de soltar el pedal de freno hasta que se pisa el pedal del acelerador. Puede utilizar este sistema cuando el vehículo se detiene temporalmente, como en un semáforo y con tráfico intenso.

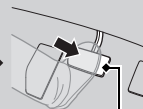
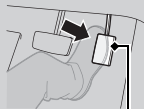
■ Encendido del sistema	■ Activación del sistema	■ Desactivación del sistema
 <p>Botón de retención automática del freno</p>	 <p>Pedal de freno</p>	 <p>Pedal del acelerador</p>
<p>Abróchese el cinturón de seguridad correctamente y, a continuación, ponga en marcha el motor. Mantenga pulsado el botón de retención automática del freno.</p> <ul style="list-style-type: none"> <li>El testigo del sistema de retención automática del freno se enciende. El sistema se enciende.</li> </ul>	<p>Pise el pedal de freno para detener el vehículo por completo. La palanca de cambios no debe estar en <b>P</b> ni <b>R</b>.</p> <ul style="list-style-type: none"> <li>El testigo de retención automática del freno se enciende. El frenado se mantiene hasta 10 minutos.</li> <li>Suelte el pedal de freno después de que el testigo de retención automática del freno se encienda.</li> </ul>	<p>Pise el pedal del acelerador mientras la palanca de cambios se encuentra en una posición distinta de <b>P</b> o <b>N</b>. El sistema se cancela y el vehículo comienza a moverse.</p> <ul style="list-style-type: none"> <li>El testigo de retención automática del freno se apaga. El sistema continúa encendido.</li> </ul>

### ►► Retención automática del freno

## ⚠ ADVERTENCIA

Incluso con el sistema de retención automática del freno activado, es posible que el vehículo se mueva si se levanta el pie del pedal de freno en pendientes pronunciadas o carreteras resbaladizas.

El movimiento imprevisto de un vehículo puede provocar una colisión y producir lesiones graves o incluso mortales.

Nunca active el sistema de retención automática del freno o confíe únicamente en esta función para evitar que el vehículo se mueva cuando esté detenido en pendientes pronunciadas o en carreteras resbaladizas.

### Modelos con transmisión variable continua

## ⚠ ADVERTENCIA

El uso del sistema de retención automática del freno durante el estacionamiento puede causar el desplazamiento imprevisto del vehículo.

El movimiento imprevisto de un vehículo puede provocar una colisión y producir lesiones graves o incluso mortales.



No abandone nunca el vehículo cuando este se mantenga temporalmente frenado mediante el sistema de retención automática del freno y aparque siempre el vehículo con la caja de cambios en posición **P** y el freno de estacionamiento accionado.

**Modelos con transmisión manual**

Mantiene el freno aplicado después de que se suelte el pedal de freno hasta que se cambia a cualquier marcha excepto **N** y:

- Se suelta el pedal del embrague en carreteras llanas o pendientes descendentes.
- Se suelta el pedal del embrague y se pisa el pedal del acelerador en pendientes ascendentes.

Puede utilizar este sistema cuando el vehículo se detiene temporalmente, como en un semáforo y con tráfico intenso.

■ Encendido del sistema	■ Activación del sistema	■ Desactivación del sistema
 <p>Botón de retención automática del freno</p>	 <p>Pedal de freno</p>	<p>Pedal de embrague</p>  <p>Pedal del acelerador</p>
<p>Abróchese el cinturón de seguridad correctamente y, a continuación, ponga en marcha el motor. Mantenga pulsado el botón de retención automática del freno.</p> <ul style="list-style-type: none"> <li>• El testigo del sistema de retención automática del freno se enciende. El sistema se enciende.</li> </ul>	<p>Pise el pedal de freno para detener el vehículo por completo.</p> <ul style="list-style-type: none"> <li>• El testigo de retención automática del freno se enciende. El frenado se mantiene hasta 10 minutos.</li> <li>• Suelte el pedal de freno después de que el testigo de retención automática del freno se encienda.</li> </ul>	<p>Cambie a cualquier marcha excepto <b>N</b>:</p> <ul style="list-style-type: none"> <li>• Se suelta el pedal del embrague en carreteras llanas o pendientes descendentes.</li> <li>• Se suelta el pedal del embrague y se pisa el pedal del acelerador en pendientes ascendentes.</li> </ul> <p>El sistema se desactiva y el vehículo comienza a moverse.</p> <ul style="list-style-type: none"> <li>• El testigo de retención automática del freno se apaga. El sistema continúa encendido.</li> </ul>

■ **El sistema se desactiva automáticamente cuando:**

- Se acciona el freno de estacionamiento.

**Modelos con transmisión variable continua**

- Se pisa el pedal de freno y se mueve la palanca de cambios a la posición **P** o **R**.

■ **El sistema se cancela automáticamente y el freno de estacionamiento se acciona cuando:**

- El frenado se mantiene durante más de 10 minutos.
- El cinturón de seguridad del conductor está desabrochado.
- El motor está apagado.
- Hay un problema con el sistema de retención automática del freno.

**Modelos con transmisión manual**

- El motor se cala.

■ **Apagado del sistema de retención automática del freno**

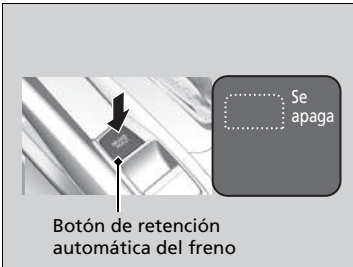

Mientras el sistema está activado, mantenga de nuevo pulsado el botón de retención automática del freno.

- El testigo del sistema de retención automática del freno se apaga.

Si desea desactivar la retención automática del freno mientras el sistema está en funcionamiento, mantenga pulsado el botón de retención automática del freno con el pedal de freno pisado.

►► Retención automática del freno

Cuando el sistema está activado, se puede apagar el motor o estacionar el vehículo siguiendo el mismo procedimiento habitual.

► **Cuando se detenga** P. 642

Si el sistema está encendido o activado, la retención automática del freno se desactiva una vez apagado el motor.

**Modelos con transmisión manual**

El sistema se apaga si el motor se cala mientras la retención automática del freno está activada o el sistema está encendido.

►► Apagado del sistema de retención automática del freno

Asegúrese de apagar el sistema de retención automática del freno antes de utilizar un sistema de lavado automático del vehículo.

Es posible que escuche un ruido si el vehículo se mueve mientras el sistema de retención automática del freno está en funcionamiento.

## Sistema antibloqueo de frenos (ABS)

### ■ ABS

Ayuda a evitar que las ruedas se bloqueen y le ayuda a mantener el control de la dirección accionando los frenos con mucha más rapidez de la que usted es capaz.

El sistema de reparto electrónico de frenada (EBD), que forma parte del ABS, estabiliza además la distribución de la potencia de frenado entre las ruedas delanteras y las traseras en función de la carga del vehículo.

No debe pisar repetidamente el pedal de freno en ningún caso. Para que el ABS haga el trabajo por usted, mantenga siempre una presión firme y constante en el pedal de freno. Esto se denomina en ocasiones "pisar con fuerza y controlar la dirección".

### ■ Funcionamiento del ABS

El pedal de freno puede vibrar ligeramente cuando el ABS está activado. Mantenga pisado firmemente el pedal del freno. Si el firme está seco, necesitará pisar el pedal de freno con mucha fuerza para que se active el ABS. Sin embargo, puede notar que el ABS se activa de inmediato si intenta detener el vehículo cuando circula por nieve o hielo.

Es posible que el ABS se active cuando se pisa el pedal de freno mientras se conduce en:

- Carreteras mojadas o cubiertas de nieve.
- Carreteras pavimentadas con piedras.
- Carreteras con superficies irregulares, como baches, grietas, alcantarillas, etc.

Si la velocidad del vehículo desciende por debajo de 10 km/h, el ABS deja de funcionar.

### » Sistema antibloqueo de frenos (ABS)

#### AVISO

Es posible que el ABS no funcione correctamente si se utilizan neumáticos de tipos y tamaños incorrectos.

Si se enciende el testigo de **ABS** durante la conducción, puede que exista un problema en el sistema.

Aunque el frenado normal no se verá afectado, existe la posibilidad de que no funcione el ABS. El vehículo debe revisarse en un concesionario inmediatamente.

El ABS no se ha diseñado con el fin de reducir el tiempo o la distancia que requiere un vehículo para detenerse: se ha diseñado para limitar el bloqueo de los frenos, lo que podría dar lugar a que patine el vehículo o a que se pierda el control de la dirección.

En los casos siguientes, es posible que el vehículo necesite una distancia de frenado mayor que un vehículo sin ABS hasta detenerse:

- Conduce sobre un firme irregular o en mal estado, como gravilla o nieve.
- Los neumáticos están equipados con cadenas\*.

Con el sistema ABS puede observarse lo siguiente:

- Sonidos del motor procedentes del compartimento del motor cuando se accionan los frenos o cuando se realizan comprobaciones del sistema después de arrancar el motor y mientras el motor acelera.
- Vibración en el pedal de freno o la carrocería del vehículo cuando se activa el ABS.

Estas vibraciones y sonidos son normales en los sistemas ABS y no son razón para preocuparse.

\* No disponible en todos los modelos



## Sistema de asistencia al frenado

---

Está diseñado para prestar asistencia al conductor mediante la generación de una mayor fuerza de frenado cuando pisa el pedal de freno con fuerza en un frenado de emergencia.

### ■ Funcionamiento del sistema de asistencia al frenado

Pise el pedal de freno firmemente para obtener un frenado más potente.

Cuando se activa la asistencia al frenado, es posible que el pedal vibre un poco y que se escuche un ruido que indica su funcionamiento. Es normal. Mantenga el pedal pisado firmemente.

Modelos con motor de 1,0 L y 1,5 L

## Señal de parada de emergencia

Se activa al frenar bruscamente mientras se conduce a una velocidad de 60 km/h o superior para alertar del frenado repentino a los conductores situados detrás mediante un parpadeo rápido de las luces de emergencia. Esto ayuda a alertar a los conductores situados detrás de usted para que tomen las medidas apropiadas para evitar una posible colisión con su vehículo.

### ■ Cuándo se activa el sistema:

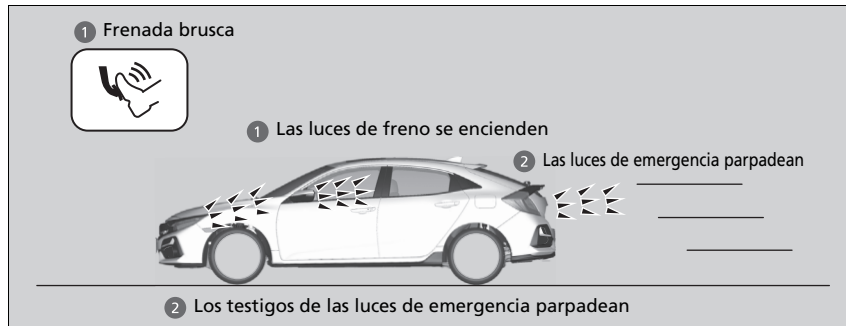

Las luces de emergencia dejan de parpadear cuando:

- Suelta el pedal de freno.
- El ABS se desactiva.
- La velocidad del vehículo desacelera de forma moderada.
- Pulsa el botón de las luces de emergencia.

### ☒ Señal de parada de emergencia

La señal de parada de emergencia es un sistema que puede evitar una posible colisión trasera producida por una frenada brusca. Hace que las luces de emergencia parpadeen al tiempo que se produce el frenazo repentino. Siempre se recomienda evitar frenadas bruscas, salvo que sea absolutamente necesario.

El sistema de señal de parada de emergencia no se activa con el botón de las luces de emergencia pulsado.

Si el ABS deja de funcionar durante un cierto periodo de tiempo durante el frenado, es posible que el sistema de señal de parada de emergencia no se active.

## Cuando se detenga

1. Pise el pedal de freno con firmeza.
2. Con el pedal de freno pisado, tire a fondo del interruptor del freno de estacionamiento eléctrico, pero lentamente.

### Modelos con transmisión variable continua

3. Cambie a **P**.

### Modelos con transmisión manual

3. Mueva la palanca de cambios a la posición **R** o **1**.

### Todos los modelos

4. Apague el motor.
  - ▶ El testigo (rojo) del sistema de frenos y freno de estacionamiento se apaga en aproximadamente 15 segundos.

## Estacionamiento del vehículo

### Modelos con transmisión variable continua

## ⚠ ADVERTENCIA

El vehículo podría desplazarse si se deja sin supervisión antes que el freno de estacionamiento esté aplicado.

El movimiento de un vehículo podría provocar una colisión y producir lesiones graves o la muerte.

Mantenga siempre el pie en el pedal de freno hasta que confirme que se visualiza **P** en el testigo de posición de la palanca de cambios.

No estacione el vehículo cerca de objetos inflamables como hierba seca, aceite o madera.  
El calor procedente del escape puede provocar un incendio.

## Cuando se detenga

### Modelos con transmisión variable continua

#### AVISO

Las siguientes acciones pueden dañar la caja de cambios:

- Pisar los pedales del acelerador y de freno al mismo tiempo.
- Pisar el pedal del acelerador para retener el vehículo cuando está circulando cuesta arriba.
- Mover la palanca de cambios a la posición **P** antes de que el vehículo se detenga por completo.

Confirme siempre que el freno de estacionamiento eléctrico está accionado, sobre todo si está estacionado en una pendiente.

⌘ Cuando se detenga

A temperaturas extremadamente bajas, el freno de estacionamiento se puede congelar si está aplicado. Si se esperan tales temperaturas, no aplique el freno de estacionamiento y, al aparcar en una cuesta, gire las ruedas delanteras de forma que choquen contra la acera si el vehículo se desplaza hacia abajo o bloquee las ruedas para evitar que el vehículo se mueva. Si no toma ninguna precaución, el vehículo puede desplazarse inesperadamente y provocar una colisión.

## Sistema del sensor de estacionamiento\*

Los sensores centrales y de las esquinas controlan los obstáculos que se encuentran alrededor del vehículo, y el avisador acústico, la interfaz de información para el conductor y la pantalla de audio/información\* proporcionan información sobre la distancia aproximada entre el vehículo y el obstáculo.

### ■ Ubicación y alcance del sensor

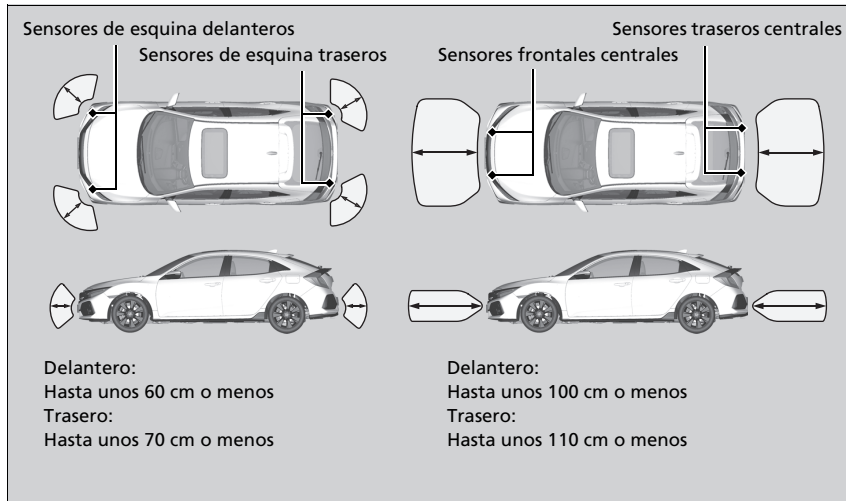

### ▣ Sistema del sensor de estacionamiento\*

Incluso con el sistema activado, confirme que no haya ningún obstáculo cerca del vehículo antes de estacionar.

Es posible que el sistema no funcione correctamente en los siguientes casos:

- Los sensores están cubiertos por nieve, hielo, barro o suciedad.
- El vehículo se encuentra en una superficie irregular, como hierba, badenes o una cuesta.
- El vehículo ha estado expuesto a temperaturas altas o bajas.
- El sistema ha estado expuesto a dispositivos que emiten ondas de ultrasonido.
- Se conduce con mal tiempo.

Es posible que el sistema no detecte:

- Objetos delgados o bajos.
- Materiales que absorben el sonido, como la nieve, el algodón o la gomaespuma.
- Objetos situados justo debajo del parachoques.

No coloque ningún accesorio sobre los sensores ni alrededor de los mismos.

## ■ Activación y desactivación del sistema del sensor de parking

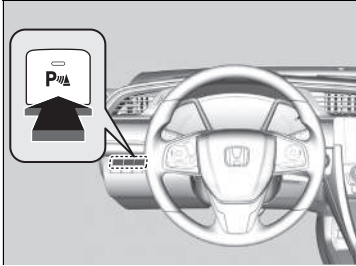

Con el interruptor de encendido en la posición de CONTACTO **II**\*1, pulse el botón del sistema del sensor de estacionamiento para activar o desactivar el sistema. El testigo del botón se enciende cuando el sistema está activado.

Los sensores de esquina frontal y central frontal comienzan a detectar un obstáculo cuando la palanca de cambios está en cualquier posición excepto **P** o **R**, y la velocidad del vehículo es inferior a 8 km/h.

Los sensores de esquina frontal, trasero y central trasero comienzan a detectar un obstáculo cuando la palanca de cambios está en cualquier posición excepto **R**, y la velocidad del vehículo es inferior a 8 km/h.

### Modelos con transmisión manual



También es necesario soltar el freno de estacionamiento.

## ⌘ Activación y desactivación del sistema del sensor de parking

Cuando se gire el interruptor de encendido a la posición de CONTACTO **II**\*1, el sistema se encontrará en el estado seleccionado anteriormente.

\*1: Los modelos con sistema de acceso sin llave tienen un botón **ENGINE START/STOP** en lugar de un interruptor de encendido.

■ Cuando se acorta la distancia entre el vehículo y los obstáculos

Duración del aviso acústico intermitente	Distancia entre el parachoques y el obstáculo		Testigo	Pantalla de audio/información/ Interfaz de información para el conductor
	Sensores de esquina	Sensores centrales		
Moderada	—	Delantero: 100-60 cm aprox. Trasero: 110-60 cm aprox.	Parpadea en amarillo*1	Modelos con sistema de sonido con pantalla  Los testigos se encienden si el sensor detecta un obstáculo
Corta	Delantero: 60-45 cm aprox. Trasero: 70-45 cm aprox.	60-45 cm aprox.	Parpadea en ámbar	Modelos con sistema de sonido con pantalla en color  Los testigos se encienden si el sensor detecta un obstáculo
Muy breve	45-35 cm aprox.	45-35 cm aprox.		
Continua	35 cm o menos aprox.	35 cm o menos aprox.	Parpadea en rojo	

\*1: En esta fase, solo los sensores centrales detectan obstáculos.

## ■ Apagado de todos los sensores traseros

1. Asegúrese de que el sistema del sensor de estacionamiento no esté activado. Gire el interruptor de encendido a la posición de BLOQUEO **[0]**\*1.
2. Mantenga pulsado el botón del sistema del sensor de estacionamiento y gire el interruptor de encendido a la posición de CONTACTO **[II]**\*1.
3. Pulse el botón durante 10 segundos. Suelte el botón cuando el testigo en el botón parpadee.
4. Pulse nuevamente el botón. El testigo del botón se enciende.
  - ▶ Suena el avisador acústico dos veces. Los sensores traseros ahora están desactivados.

Para volver a encender los sensores traseros, siga el procedimiento que se muestra anteriormente. El avisador acústico suena tres veces cuando los sensores traseros se vuelven a encender.

## ⌘ Apagado de todos los sensores traseros

Cuando cambia a **[R]**, el testigo en el botón del sistema del sensor de estacionamiento parpadea como recordatorio de que los sensores traseros se han desactivado.

\*1: Los modelos con sistema de acceso sin llave tienen un botón **ENGINE START/STOP** en lugar de un interruptor de encendido.



## Sistema de alerta de tráfico cruzado\*

Controla las esquinas traseras al dar marcha atrás mediante los sensores del radar y le alerta en caso de que se detecte un vehículo acercándose desde una esquina trasera.

Es un sistema muy práctico, especialmente al salir hacia atrás de un estacionamiento.

### ►► Sistema de alerta de tráfico cruzado\*

#### **PRECAUCIÓN**

El sistema de alerta de tráfico cruzado no puede detectar todos los vehículos que se aproximan y podría no detectar ninguno.

Podría producirse una colisión en el caso de que no se confirme visualmente que sea seguro dar marcha atrás.

No confíe únicamente en el sistema al dar marcha atrás; utilice también el espejo retrovisor y mire hacia atrás y hacia los lados de su vehículo antes de ir marcha atrás.

El indicador acústico del sistema del sensor de estacionamiento anula el indicador acústico del sistema de alerta de tráfico cruzado cuando los sensores detectan obstáculos muy cercanos.

## ■ Funcionamiento del sistema



Si un vehículo se aproxima desde el ángulo trasero, el sistema de alerta de tráfico cruzado le alerta con un avisador acústico y un aviso en la pantalla.

El sistema se activa cuando:

- Gira el interruptor de encendido a la posición de CONTACTO **II**\*1.
- El sistema de alerta de tráfico cruzado está encendido.
  - **Encendido y apagado del sistema de alerta de tráfico cruzado** P. 652
  - **Funciones configurables** P. 396
- La palanca de cambios está en **R**.
- Su vehículo circula a 5 km/h o menos.

## ☒ Sistema de alerta de tráfico cruzado\*

El sistema de alerta de tráfico cruzado podría no detectar o tardar en detectar un vehículo que se aproxima, o podría alertar sin que haya un vehículo aproximándose en las siguientes condiciones:

- Hay un obstáculo, como otro vehículo y una pared, junto al parachoques trasero de su vehículo, lo que provoca una interferencia que bloquea el alcance de los sensores del radar.
- Su vehículo circula a una velocidad de 5 km/h o superior.
- Se acerca un vehículo a una velocidad que no está entre 10 km/h y 25 km/h.
- El sistema recoge interferencias externas, como los sensores del radar de otro vehículo o fuertes ondas de radio procedentes de una instalación cercana.
- Alguna esquina del parachoques trasero está cubierta de nieve, hielo, barro o suciedad.
- Cuando hace mal tiempo.
- Su vehículo se encuentra en una pendiente.
- El vehículo está inclinado debido a una carga pesada en la parte posterior.
- Su vehículo circula marcha atrás hacia un muro, poste, vehículo, etc.

El parachoques trasero o los sensores no se han reparado correctamente o el parachoques trasero se ha deformado. El vehículo debe revisarse en un concesionario.

\*1: Los modelos con sistema de acceso sin llave tienen un botón **ENGINE START/STOP** en lugar de un interruptor de encendido.

\* No disponible en todos los modelos

El sistema no detectará los vehículos que se aproximen justo por detrás de su vehículo, ni proporcionará alertas acerca de los vehículos detectados cuando estos vayan justo detrás de su vehículo.

El sistema no avisa sobre vehículos que se alejan del suyo y puede que avise de la presencia de peatones, bicicletas u objetos parados.

▶▶ Sistema de alerta de tráfico cruzado\*

Para un funcionamiento adecuado, mantenga siempre las esquinas del parachoques trasero limpias.  
No cubra las esquinas del parachoques trasero con etiquetas o pegatinas de ningún tipo.

## ■ Cuando el sistema detecta un vehículo



En la pantalla de audio/información aparece un icono con una flecha en la dirección en la que se aproxima el vehículo.

## ☒ Cuando el sistema detecta un vehículo

Si el testigo situado en la parte inferior derecha cambia a en ámbar cuando la caja de cambios está en **[R]**, significa que se ha acumulado barro, nieve o hielo en las proximidades del sensor. El sistema deja de funcionar temporalmente. Compruebe si hay algún tipo de obstrucción en las esquinas del parachoques y limpie la zona si es necesario.

Si el testigo se enciende cuando la caja de cambios se encuentra en **[R]**, es posible que exista un problema en el sistema de alerta de tráfico cruzado. No utilice el sistema y lleve el vehículo a un concesionario para que lo revisen.

Si la pantalla permanece igual con la caja de cambios en posición **[R]**, podría haber un problema con el sistema de cámara trasera y el sistema de alerta de tráfico cruzado. No utilice el sistema y lleve el vehículo a un concesionario para que lo revisen.

## ■ Encendido y apagado del sistema de alerta de tráfico cruzado

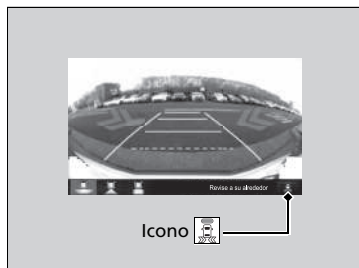

Púlselo para encender y apagar el sistema. El testigo (verde) se enciende con el sistema.

Puede activar y desactivar el sistema con las funciones personalizadas en la pantalla de audio/información.

➤ **Funciones configurables** P. 396

## Acerca de la cámara trasera con múltiples vistas

La pantalla de audio/información puede mostrar la visión de la zona trasera del vehículo. La pantalla cambia automáticamente a la visión de la zona trasera cuando la caja de cambios se coloca en la posición **R**.

### Área visualizada en la cámara trasera con múltiples vistas

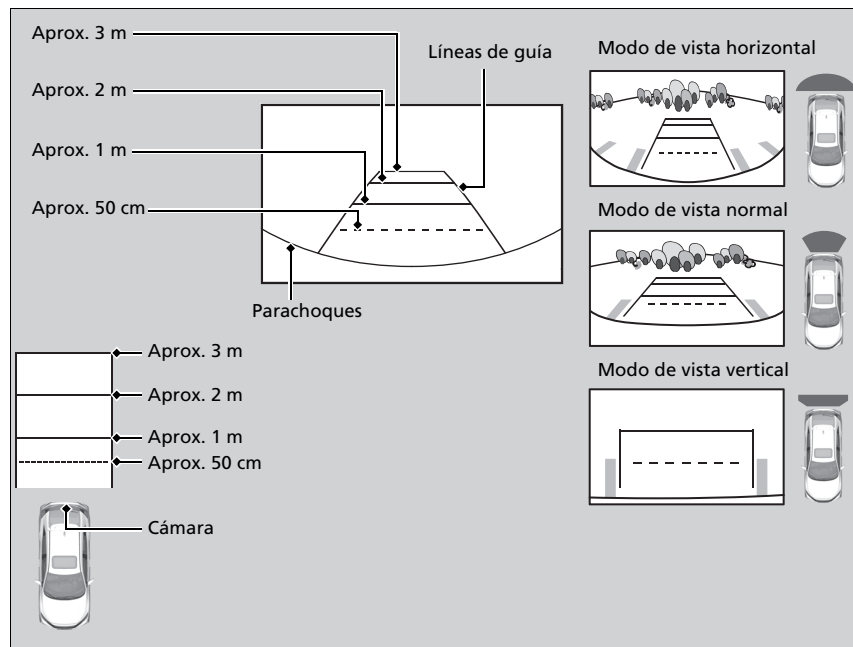

### ⌘ Acerca de la cámara trasera con múltiples vistas

La vista que ofrece la cámara de visión trasera tiene limitaciones. No muestra las esquinas del parachoques ni lo que hay debajo de este. Su lente singular también hace que los objetos parezcan estar más cerca o más lejos de lo que están realmente.

Compruebe visualmente que es seguro dar marcha atrás. Determinadas condiciones (el clima, la iluminación y las altas temperaturas) también pueden limitar la visión de la zona trasera. No debe confiar únicamente en la pantalla de la cámara trasera, ya que no proporciona toda la información sobre las condiciones de la zona trasera del vehículo.

Si la cámara está cubierta de suciedad, humedad, etc., límpiela con un paño suave y húmedo.

Puede cambiar los ajustes de **las líneas de guía estáticas y las líneas de guía dinámicas**.

➤ **Funciones configurables** P. 396

#### Línea de guía fija

**Activada:** las líneas de guía aparecen al poner la caja de cambios en la posición **R**.

**Desactivada:** las líneas de guía no aparecen.

#### Pauta dinámica

**Activada:** las líneas de guía se mueven según la dirección del volante.

**Desactivada:** las líneas de guía no se mueven.

Puede ver tres modos distintos de la cámara en la pantalla de visión trasera.

Toque el icono correspondiente para cambiar el modo.



: modo de vista horizontal



: modo de vista normal



: modo de vista vertical

- Si el último modo de visualización usado es el horizontal o el normal, la próxima vez que cambie la caja de cambios a la posición **R**, se volverá a usar este modo.
- Si el modo de vista vertical se estaba usando la última vez que apagó el motor, el modo horizontal será el que se seleccione cuando vuelva a poner el interruptor de encendido en posición de CONTACTO **II**<sup>\*1</sup> y coloque la caja de cambios en posición **R**.
- Si el modo de vista vertical se usó por última vez más de 10 segundos después de cambiar de **R**, el modo horizontal será el que se seleccione la próxima vez que cambie la caja de cambios a la posición **R**.

\*1: Los modelos con sistema de acceso inteligente tienen un botón **ENGINE START/STOP** en lugar de un interruptor de encendido.

## Información sobre el combustible

### ■ Recomendaciones sobre el combustible

Modelos con motor de 1,0 L y 1,5 L

**Gasolina/gasohol según los estándares EN 228**

**Gasolina/gasohol sin plomo de alta calidad hasta E10 (90 % de gasolina y 10 % de etanol), con un índice de octanos de 95 o superior**

El vehículo está diseñado para funcionar con gasolina sin plomo de alta calidad de 95 octanos como mínimo.

Si no se dispone de este octanaje, se puede utilizar provisionalmente gasolina sin plomo de 91 octanos como mínimo.

El uso de gasolina sin plomo normal puede causar ruidos de golpeteo metálico y provocará un rendimiento inferior del motor. El uso continuado de gasolina normal puede dañar el motor.

Modelos con motor de 2,0 L sin luces antiniebla traseras

**Gasolina sin plomo de alta calidad, con índice de octanos RON de 95 o superior**

El vehículo está diseñado para funcionar con gasolina sin plomo de alta calidad de 95 octanos como mínimo.

Si no se dispone de este octanaje, se puede utilizar provisionalmente gasolina sin plomo de 91 octanos como mínimo.

El uso de gasolina sin plomo normal puede causar ruidos de golpeteo metálico y provocará un rendimiento inferior del motor. El uso continuado de gasolina normal puede dañar el motor.

### » Información sobre el combustible

#### AVISO

El uso de gasolina que contiene plomo presenta los siguientes riesgos:

- Daños en el sistema de escape, incluido el catalizador
- Daños en el motor y el sistema de combustible
- Efectos perjudiciales en el motor y otros sistemas

Modelos con motor de 1,0 L y 1,5 L



Modelos con motor de 2,0 L con luces antiniebla traseras





Modelos con motor de 2,0 L con luces antiniebla traseras

**Gasolina/gasohol según los estándares EN 228  
Gasolina/gasohol sin plomo de alta calidad hasta E10 (90 % de gasolina y  
10 % de etanol), con un índice de octanos de 95 o superior**

El uso de gasolina con poco octanaje puede causar ruidos ocasionales de golpeteo metálico y provocará un rendimiento inferior del motor.

Se recomienda que use un índice de octanos de 98 o superior para maximizar el rendimiento del motor.

El uso de gasolina con un índice de octanos menor de 91 puede provocar daños al motor.

■ **Capacidad del depósito de combustible: 46,9 L**

Excepto modelos con motor de 2,0 L

Modelos sin sistema información de mantenimiento

Modelos sin manual de servicio

■ **Limpieza del motor**

Puede ser necesario el uso regular de aditivos de limpieza del inyector dependiendo de la calidad del combustible local.

►► Información sobre el combustible

Modelos con luces antiniebla traseras

**Combustibles oxigenados**

Los combustibles oxigenados se mezclan con gasolina y compuestos de etanol o éter. El vehículo también está diseñado para funcionar con combustibles oxigenados que contengan hasta un 10 % de etanol por volumen y hasta un 22 % de ETBE por volumen, según los estándares EN 228. Para obtener más información, póngase en contacto con un concesionario.

## Repostaje

El depósito de combustible no cuenta con un tapón de llenado de combustible. Puede insertar la boquilla de llenado de combustible directamente en el cuello del depósito de combustible. El depósito se sella cuando se retira la boquilla de llenado.

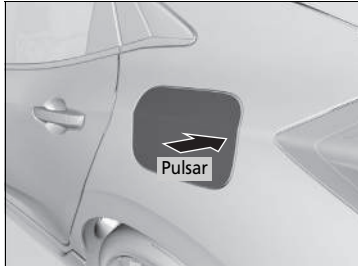

1. Detenga el vehículo con la parte trasera izquierda del mismo al lado del surtidor.
2. Apague el motor.
3. Presione en la zona que indica la flecha para liberar la tapa del depósito de combustible. Oirá un clic.
  - ▶ La puerta del conductor debe estar desbloqueada.

**🔒 Bloqueo/desbloqueo de las puertas desde el interior P. 201**

### Repostaje

## ⚠️ ADVERTENCIA

La gasolina es muy inflamable y explosiva. Puede quemarse o resultar herido de gravedad al manipular combustible.

- Detenga el motor y manténgalo alejado de fuentes de calor, chispas y llamas.
- Manipule el combustible solo al aire libre.
- Limpie las salpicaduras inmediatamente.

La boca de llenado de combustible está diseñada para aceptar solamente boquillas de repostaje de las estaciones de servicio. El uso de tubos de diámetro más pequeño (por ej., los que se utilizan para aspirar combustible para otros usos) o cualquier otro tipo de dispositivo no usado en una estación de servicio pueden dañar la zona en el interior y en torno a la boca de llenado.

Utilice la lengüeta de bloqueo o el interruptor de bloqueo centralizado de puertas para desbloquear la tapa del depósito de combustible.

Las puertas del vehículo y la tapa del depósito de combustible se volverán a bloquear automáticamente si se utiliza la función de desbloqueo del mando a distancia. Para desactivar esto, abra y cierre la puerta del conductor.

La tapa del depósito de combustible y su mecanismo de cierre pueden resultar dañados permanentemente si la tapa se cierra a la fuerza cuando la puerta del conductor está bloqueada.

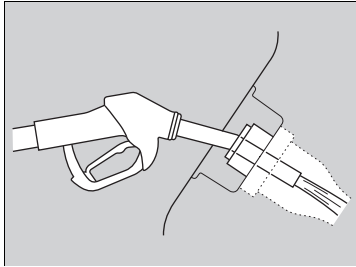

4. Coloque el extremo de la boquilla de llenado en la parte inferior de la boca de llenado y, a continuación, insértela lentamente y hasta el fondo.
  - Asegúrese de que el extremo de la boquilla de llenado quede hacia abajo a lo largo del tubo de llenado.
  - Mantenga el nivel de la boquilla de llenado.
  - Cuando el depósito esté lleno, la boquilla de llenado se desactivará automáticamente.
  - Al terminar, espere alrededor de cinco segundos antes de retirar la boquilla de llenado.
5. Cierre la tapa del depósito de combustible con la mano.

#### ► Repostaje

La boquilla de llenado se detiene automáticamente para dejar espacio en el depósito de combustible con objeto de que el combustible no rebose a causa de los cambios de la temperatura del aire.

No siga añadiendo combustible una vez que la boquilla se haya detenido automáticamente. Si añade más combustible puede rebasarse la capacidad del depósito de combustible.

Si tiene que repostar el vehículo desde un bidón, utilice el embudo proporcionado con el vehículo.

#### ► Repostaje desde un bidón para combustible P. 802

## Reducción del consumo de combustible y de las emisiones de CO<sub>2</sub>

El ahorro de combustible y la reducción de las emisiones de CO<sub>2</sub> dependen de varios factores, incluyendo las condiciones de conducción, el peso de la carga, el tiempo de ralentí, los hábitos de conducción y el estado del vehículo. En función de estos y otros factores, se puede alcanzar o no el consumo de combustible nominal del vehículo.

### Mantenimiento y consumo de combustible

Puede optimizar el consumo de combustible mediante el mantenimiento adecuado de su vehículo.

Siga el programa de mantenimiento y, si es necesario, consulte el folleto de garantía.

En los vehículos sin sistema de información de mantenimiento, siga el programa de mantenimiento.

#### Programa de mantenimiento\* P. 674

- Utilice aceite del motor con la viscosidad recomendada.

#### Aceite del motor recomendado P. 687

- Mantenga la presión de los neumáticos especificada.
- No cargue el vehículo con demasiado equipaje.
- Mantenga el vehículo limpio. La acumulación de nieve o barro en los bajos del vehículo supone un aumento del peso y de la resistencia aerodinámica.

### Reducción del consumo de combustible y de las emisiones de CO<sub>2</sub>

Para determinar el consumo real de combustible durante la conducción se recomienda el cálculo directo.

100	×	Litros de combustible	÷	Kilómetros conducidos	=	L por 100 km
Millas conducidas	÷	Galones de combustible	=	Millas por galón		

\* No disponible en todos los modelos

## Precauciones de manipulación

El turbocompresor es un dispositivo de alta precisión para obtener mayor potencia al proporcionar un gran volumen de aire comprimido en el motor mediante una turbina accionada por la presión de los gases de escape del motor.

- Cuando el motor está frío justo después de arrancar, evite revolucionar el motor o una aceleración repentina.
- Cambie siempre el aceite y filtro de aceite del motor de acuerdo con el programa de mantenimiento. La turbina gira a velocidades muy altas más de 100 000 rpm y la temperatura alcanza más de 700 °C. Está lubricado y refrigerado por el aceite del motor. Si no cambia el filtro y el aceite del motor en la distancia o el intervalo programados, el aceite del motor deteriorado puede provocar fallos, como gripaje y un ruido inusual del cojinete de la turbina.

### 🔧 Vehículo con motor turbo

Los intervalos de mantenimiento programados para sustituir el filtro están indicados en la interfaz de información para el conductor. Siga la información para cambiarlos según las indicaciones.

🔧 **Sistema de información de mantenimiento\*** P. 665

🔧 **Sistema de control del aceite del motor\***  
P. 670

🔧 **Programa de mantenimiento\*** P. 674

🔧 **Aceite del motor recomendado** P. 687

El puntero del indicador de temperatura está en el nivel superior cuando arranca el motor tras conducir en condiciones de carga elevada, como a alta velocidad o en terreno montañoso. Es normal. El indicador se apaga tras el ralentí o cuando conduce alrededor de un minuto.

# Mantenimiento

En este capítulo se trata el mantenimiento básico.



<b>Antes de realizar operaciones de mantenimiento</b>	
Revisión y mantenimiento .....	662
Seguridad de mantenimiento .....	663
Piezas y líquidos usados en las operaciones de mantenimiento .....	664
Información acerca de las operaciones de mantenimiento .....	664
<b>Sistema de información de mantenimiento*</b> .....	665
<b>Sistema de control del aceite del motor*</b> .....	670
<b>Programa de mantenimiento*</b> .....	674
<b>Operaciones de mantenimiento bajo el capó</b>	
Elementos de mantenimiento bajo el capó .....	682
Apertura del capó .....	685
Aceite del motor recomendado .....	687

Comprobación del aceite .....	690
Adición del aceite del motor .....	693
Refrigerante del motor .....	694
Líquido de la caja de cambios .....	698
Líquido de frenos/embrague* .....	699
Relleno del líquido del lavaparabrisas ...	701
Filtro de combustible .....	701
<b>Sustitución de bombillas</b> .....	702
<b>Comprobación y mantenimiento de las escobillas del limpiaparabrisas</b> .....	711
<b>Comprobación y mantenimiento de los neumáticos</b>	
Comprobación de los neumáticos .....	716
Indicadores de desgaste .....	717

Vida útil de los neumáticos .....	717
Sustitución de neumáticos y ruedas .....	718
Intercambio de neumáticos .....	719
Dispositivos de tracción en la nieve .....	720
<b>Batería</b> .....	722
<b>Mantenimiento del mando a distancia</b> Sustitución de la pila de botón .....	727
<b>Mantenimiento del sistema de calefacción*/climatizador*</b> .....	729
<b>Limpieza</b> .....	732
Mantenimiento del interior .....	732
Cuidado del exterior .....	735
<b>Accesorios y modificaciones</b> .....	738

\* No disponible en todos los modelos

## Revisión y mantenimiento

Por su seguridad, realice todas las operaciones de revisión y mantenimiento indicadas para mantener el vehículo en buen estado. Si detecta alguna anomalía (ruido, olor, líquido de frenos insuficiente, restos de aceite en el suelo, etc.) lleve el vehículo a un concesionario para que lo revisen. Consulte el manual de servicio\* suministrado con el vehículo/programa de mantenimiento de este manual del propietario para obtener información detallada sobre las tareas de mantenimiento y revisión.

➤ **Programa de mantenimiento\*** P. 674

### Tipos de revisiones y mantenimiento

#### ■ Revisiones diarias

Realice revisiones antes de recorrer grandes distancias, al lavar el vehículo o al repostar.

#### ■ Revisiones periódicas

- Compruebe mensualmente el nivel del líquido de frenos/embrague\*.
  - **Líquido de frenos/embrague\*** P. 699
- Compruebe mensualmente la presión de los neumáticos. Examine el desgaste de la banda de rodadura y compruebe que no presenta objetos extraños.
  - **Comprobación y mantenimiento de los neumáticos** P. 716
- Compruebe mensualmente el funcionamiento de las luces exteriores.
  - **Sustitución de bombillas** P. 702
- Compruebe el estado de las escobillas del limpiaparabrisas al menos cada seis meses.
  - **Comprobación y mantenimiento de las escobillas del limpiaparabrisas** P. 711

## Seguridad de mantenimiento

En este manual se recogen algunas de las precauciones de seguridad más importantes. No obstante, no podemos prevenirle de todos y cada uno de los peligros que pueden ocurrir durante las operaciones de mantenimiento. Solo usted puede decidir si debe o no realizar una tarea específica.

### Seguridad en el mantenimiento

- Para reducir la posibilidad de explosión o incendio, mantenga los cigarrillos, las chispas y las llamas lejos de la batería y de los componentes relacionados con el combustible.
- Nunca deje trapos, toallas ni ningún objeto inflamable debajo del capó.
  - El calor del motor y del escape puede prenderles fuego y provocar un incendio.
- Para limpiar los componentes, utilice un desengrasante o un limpiador de piezas de venta comercial, pero no gasolina.
- Lleve protección para los ojos y ropa de protección al trabajar en la batería o con aire comprimido.
- Los gases de escape del motor contienen monóxido de carbono, que es venenoso y puede ser mortal.
  - Arranque el motor solamente si hay una ventilación adecuada.

### Seguridad del vehículo

- El vehículo debe estar parado.
  - Compruebe que el vehículo está estacionado en una superficie nivelada, que el freno de estacionamiento está aplicado y que el motor está parado.
- Tenga cuidado para no quemarse con las piezas calientes.
  - Asegúrese de que el motor y el sistema de escape se enfrían completamente antes de tocar las piezas del vehículo.
- Tenga cuidado para no lesionarse con las piezas móviles.
  - No arranque el motor a menos que así se lo indiquen y mantenga las manos y las extremidades lejos de las piezas móviles.
  - No abra el capó con la función de parada automática en ralentí\* activada.

\* No disponible en todos los modelos

#### Seguridad de mantenimiento

### **⚠ ADVERTENCIA**

En caso de que no se realice el mantenimiento adecuado en el vehículo o no se corrija un problema antes de la conducción, se puede provocar un accidente en el que puede resultar herido de gravedad o morir.

Siga siempre las recomendaciones de inspección y mantenimiento, así como los programas indicados en este manual del propietario o manual de servicio.

### **⚠ ADVERTENCIA**

Si no se siguen correctamente las instrucciones de mantenimiento y las precauciones, se pueden producir lesiones graves e incluso la muerte.

Siga siempre los procedimientos y precauciones indicados en este manual del propietario.



## Piezas y líquidos usados en las operaciones de mantenimiento

Para realizar operaciones de mantenimiento y reparación del vehículo, se recomienda usar líquidos y piezas originales de Honda. Las piezas originales de Honda se fabrican según los mismos estándares de alta calidad que los vehículos Honda.

## Información acerca de las operaciones de mantenimiento

Si el vehículo dispone del sistema de información de mantenimiento, la interfaz de información para el conductor le proporciona información sobre cuándo es necesario el mantenimiento. Consulte el manual de servicio entregado con el vehículo para obtener información sobre los códigos de los elementos de mantenimiento que aparecen en la pantalla.

➤ **Sistema de información de mantenimiento**\* P. 665

Si no está disponible el sistema de información de servicio, siga los programas de mantenimiento del manual de servicio entregado con el vehículo.

Si el vehículo no dispone de manual de servicio, siga el programa de mantenimiento indicado en este manual del propietario.

➤ **Programa de mantenimiento**\* P. 674

### ▶▶ Piezas y líquidos usados en las operaciones de mantenimiento

#### AVISO

No presione la cubierta del motor\* a la fuerza. Esto puede dañar la cubierta del motor y sus componentes.

### ▶▶ Información acerca de las operaciones de mantenimiento

#### Modelos con sistema de información de mantenimiento

Si planea llevar el vehículo a un país en el que no se aplica el sistema de información de mantenimiento, póngase en contacto con un concesionario para obtener información sobre cómo registrar la información del sistema de información de mantenimiento y programar el mantenimiento según las condiciones de ese país.

Proporciona información sobre el mantenimiento que se debe realizar. Los elementos de mantenimiento están representados por un código y un icono. El sistema informa de cuándo es necesario llevar el vehículo a un concesionario indicando los días restantes.

Cuando el siguiente mantenimiento esté próximo, sea inminente o haya pasado, aparecerá un icono de advertencia en la interfaz de información para el conductor cada vez que gire el interruptor de encendido a la posición de CONTACTO \*1.

\*1: Los modelos con sistema de acceso sin llave tienen un botón **ENGINE START/STOP** en lugar de un interruptor de encendido.



\* No disponible en todos los modelos

## ☒ Sistema de información de mantenimiento \*

Puede seleccionar que se muestre el mensaje de aviso correspondiente junto con el icono de advertencia en la interfaz de información para el conductor.

El programa de mantenimiento no puede mostrar la información correcta si se desconecta o extrae la batería durante un periodo prolongado. Si sucede esto, acuda a su concesionario.

## ■ Visualización de la información del sistema de información de mantenimiento

1. Gira el interruptor de encendido a la posición de CONTACTO \*1.
2. Pulse el botón  (Pantalla/información) varias veces hasta que aparezca .
3. Pulse el botón **ENTER** para volver a la pantalla del sistema de información de mantenimiento. Los elementos de mantenimiento aparecerán en la interfaz de información para el conductor.

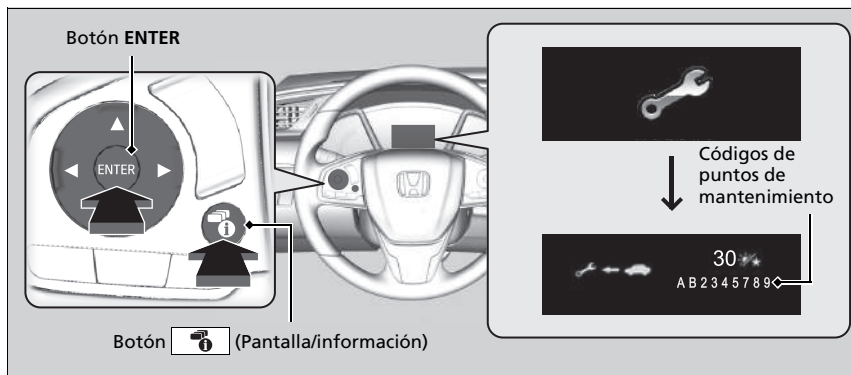

El testigo de mensajes del sistema () se enciende junto con la información del sistema de información de mantenimiento.



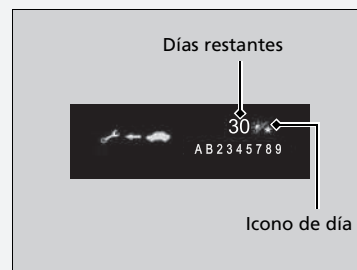

## ▶▶ Visualización de la información del sistema de información de mantenimiento

Basándose en las condiciones de funcionamiento del motor y el estado del aceite del motor, el sistema calcula los días que restan para el siguiente mantenimiento.

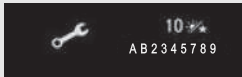

\*1: Los modelos con sistema de acceso sin llave tienen un botón **ENGINE START/STOP** en lugar de un interruptor de encendido.

**Iconos de advertencia e información del sistema de información de mantenimiento en la interfaz de información para el conductor**

Icono de aviso	Sistema de información de mantenimiento	Explicación	Información
<p><b>Mantenimiento próximo</b></p> 		<p>Uno o más elementos de mantenimiento se deben realizar antes de 30 días. Los días restantes se calculan en función de las condiciones de conducción.</p>	<p>Los días restantes se descuentan por día.</p>
<p><b>Realizar mantenimiento</b></p> 		<p>Uno o más elementos de mantenimiento se deben realizar antes de 10 días. Los días restantes se calculan en función de las condiciones de conducción.</p>	<p>Asegúrese de que se realiza el mantenimiento indicado cuanto antes.</p>
<p><b>Mantenimiento pendiente</b></p> 		<p>El mantenimiento indicado sigue sin haberse realizado después de que el valor de tiempo restante haya llegado a 0.</p>	<p>El vehículo ha sobrepasado el límite necesario para realizar el mantenimiento. Asegúrese de realizar inmediatamente el mantenimiento y de restablecer el sistema de información de mantenimiento.</p>

## ■ Elementos del sistema de información de mantenimiento

Los elementos de mantenimiento se muestran en la interfaz de información para el conductor mediante un código y un icono.

Remítase al manual de servicio entregado con el vehículo para obtener más información sobre los códigos e iconos del sistema de información de mantenimiento.

### ■ Disponibilidad del sistema de información de mantenimiento

Aunque la información del sistema de información de mantenimiento aparezca en la interfaz de información para el conductor al pulsar el botón  (Pantalla/información), este sistema no está disponible en algunos países. Remítase al manual de servicio entregado con el vehículo o pregunte a un concesionario si puede utilizar el sistema de información de mantenimiento.

### »» Disponibilidad del sistema de información de mantenimiento

Si planea llevar el vehículo a un país en el que no se aplica el sistema de información de mantenimiento, póngase en contacto con un concesionario para obtener información sobre cómo registrar la información del sistema de información de mantenimiento y programar el mantenimiento según las condiciones de ese país.

## Restablecimiento de la pantalla

Restablezca la pantalla de información del sistema de información de mantenimiento si usted ha realizado el mantenimiento.

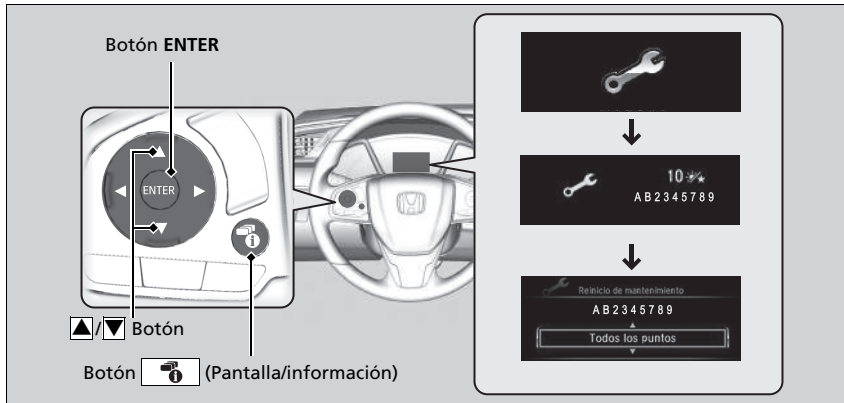

1. Gira el interruptor de encendido a la posición de CONTACTO \*1.
2. Pulse el botón (Pantalla/información) repetidamente hasta que aparezca .
3. Pulse el botón **ENTER**.
4. Mantenga pulsado el botón **ENTER** unos 10 segundos para acceder al modo de restablecimiento.
5. Pulse para seleccionar un elemento de mantenimiento que restablecer o para seleccionar **Todos los puntos** (también puede seleccionar **Cancelar** para finalizar el proceso).
6. Pulse el botón **ENTER** para restablecer el elemento seleccionado.
7. Repita a partir del paso 4 para otros elementos que desee restablecer.

\*1: Los modelos con sistema de acceso sin llave tienen un botón **ENGINE START/STOP** en lugar de un interruptor de encendido.

## Restablecimiento de la pantalla

### AVISO

Si no se restablece la información del sistema de información de mantenimiento después de un mantenimiento, es posible que el sistema muestre intervalos de mantenimiento incorrectos que pueden provocar problemas mecánicos serios.

### Modelos con sistema de sonido con pantalla

También puede restablecer la pantalla de información del sistema de información de mantenimiento desde la pantalla de audio/información.

► **Funciones configurables** P. 396

La pantalla de información del sistema de información de mantenimiento se restablecerá en el concesionario una vez que se haya realizado el mantenimiento. Si el mantenimiento no se realiza en un concesionario, deberá restablecer la pantalla de información del sistema de información de mantenimiento usted mismo.

El mensaje de aviso le indica cuándo cambiar el aceite del motor o cuándo llevar su vehículo a un concesionario para las tareas de mantenimiento pertinentes.

## Visualización de información del sistema de control del aceite

Ciertos elementos de mantenimiento próximo, junto con la vida del aceite estimada, aparecen en la interfaz de información para el conductor. Puede consultarlos en cualquier momento en la pantalla de información del sistema de control del aceite.

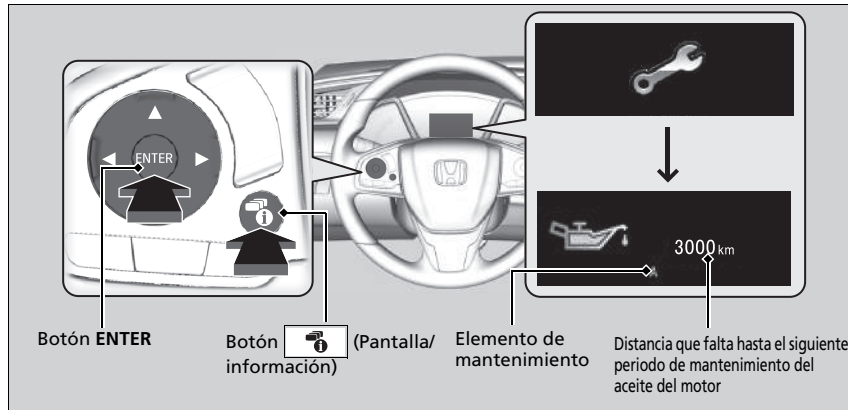

1. Gira el interruptor de encendido a la posición de CONTACTO \*1.
2. Pulse el botón (Pantalla/información) varias veces hasta que aparezca .
3. Pulse el botón **ENTER** para volver a la pantalla del sistema de información de mantenimiento. El elemento de mantenimiento y la distancia restante aparecen en la interfaz de información para el conductor junto con los elementos de mantenimiento próximos.

El testigo de mensaje del sistema () permanece encendido en el panel de instrumentos tras alcanzar el periodo de mantenimiento. Asegúrese de que se realiza el mantenimiento indicado en un concesionario inmediatamente.

\*1: Los modelos con sistema de acceso sin llave tienen un botón **ENGINE START/STOP** en lugar de un interruptor de encendido.

### Visualización de información del sistema de control del aceite

La distancia que falta hasta el siguiente periodo de mantenimiento se calcula y se muestra basándose en las condiciones de funcionamiento y del aceite del motor.

En función de las condiciones de circulación, la distancia de recorrido real será menor a la distancia mostrada.









El tipo y el contenido de los elementos que requieren mantenimiento son los siguientes:

- A. Sustituir el aceite del motor
- B. Cambiar el aceite y el filtro de aceite del motor

Independientemente de la información del sistema de control del aceite, realice el mantenimiento después de que haya transcurrido un año desde el último cambio de aceite.

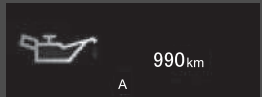

### ■ Información del sistema de control del aceite en la interfaz de información para el conductor

Icono de aviso	Pantalla de vida del aceite	Información
<p><b>Normal</b></p> 		<p>Cuando restablezca la distancia restante después de un cambio de aceite, aparecerán una serie de puntos en la pantalla de la vida del aceite. Estos puntos permanecerán en la pantalla hasta que el sistema determine, en función de las condiciones de conducción, la distancia restante hasta el próximo cambio de aceite.</p>
		<p>Cuando se selecciona la pantalla de información del sistema de control del aceite, se muestran códigos para los elementos de mantenimiento próximos al siguiente cambio de aceite del motor junto con la distancia restante.</p>
<p><b>Mantenimiento próximo</b></p> 		<p>El aceite del motor se acerca al final de su vida útil.</p>
<p><b>Realizar mantenimiento</b></p> 		<p>El aceite del motor casi ha alcanzado el final de su vida útil y el elemento de mantenimiento debe inspeccionarse y revisarse lo antes posible.</p>
<p><b>Mantenimiento pendiente</b></p> 		<p>Se ha sobrepasado la vida del aceite del motor. El elemento de mantenimiento debe inspeccionarse y revisarse inmediatamente.</p>

## Restablecimiento de la pantalla

Restablezca la información del sistema de control de aceite del motor si ha realizado usted mismo el mantenimiento.

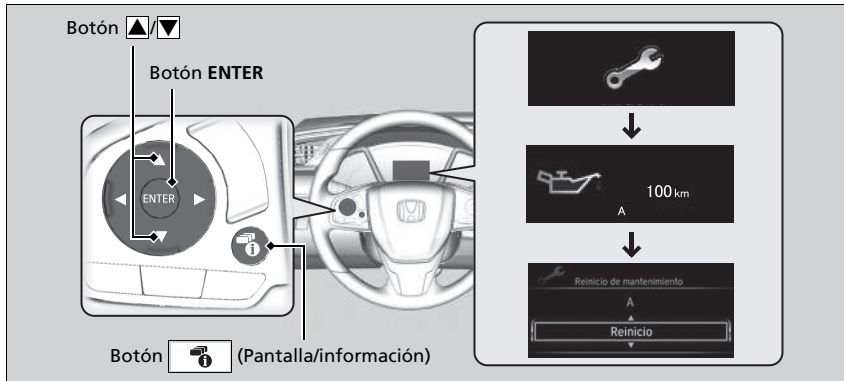

1. Gira el interruptor de encendido a la posición de CONTACTO \*1.
2. Pulse el botón (Pantalla/información) varias veces hasta que aparezca .
3. Pulse el botón **ENTER** para volver a la pantalla del sistema de información de mantenimiento.
4. Mantenga pulsado el botón **ENTER** unos 10 segundos para acceder al modo de restablecimiento.
5. Pulse / para seleccionar **Reinicio**.  
(También puede seleccionar **Cancelar** para finalizar el proceso).
6. Pulse el botón **ENTER** para restablecer el elemento seleccionado.
  - Cuando se restablece la pantalla de información del sistema de control de aceite, la vida del aceite del motor se restablece en ----- km (----- miles).

\*1: Los modelos con sistema de acceso sin llave tienen un botón **ENGINE START/STOP** en lugar de un interruptor de encendido.

## Restablecimiento de la pantalla

### AVISO

Si no se restablece la vida del aceite del motor después de un mantenimiento, es posible que el sistema muestre intervalos de mantenimiento incorrectos que pueden provocar problemas mecánicos graves.

### Modelos con sistema de sonido con pantalla

También puede restablecer la pantalla de información del sistema de control del aceite desde la pantalla de audio/información.

### Funciones configurables P. 396

La pantalla de vida del aceite del motor se restablecerá en el concesionario una vez que se haya realizado el mantenimiento. Si el mantenimiento no se realiza en un concesionario, deberá restablecer la pantalla de vida del aceite del motor usted mismo.

Si el vehículo incluye el manual de servicio, el programa de mantenimiento figura en el mismo. Para los vehículos sin manual de servicio, remítase al siguiente programa de mantenimiento.

El programa de mantenimiento establece el mantenimiento mínimo necesario que se debe realizar para garantizar el correcto funcionamiento del vehículo. Debido a las diferencias geográficas y climáticas, es posible que se requiera un mantenimiento adicional. Consulte el manual de garantía para obtener más información.

Solo los técnicos bien equipados y capacitados deberán realizar el mantenimiento. Su concesionario autorizado cumple todos estos requisitos.

Excepto modelos de Europa, Ucrania y Sudáfrica

Mantenimiento a la distancia o al tiempo indicados, lo que ocurra primero	km x 1000	20	40	60	80	100	120	140	160	180	200
Meses		12	24	36	48	60	72	84	96	108	120
Cambiar el aceite del motor*1		Cuando se enciende el testigo o cada año									
Cambiar el filtro de aceite del motor*1		Cuando se enciende el testigo o cada 2 años									
Añadir agente limpiador de inyectores original*2, *3		Cada 10 000 km o 1 año									
Cambiar el cartucho del filtro de aire		Cada 30 000 km									
Revisar la holgura de válvulas		Cada 120 000 km*4									
Cambiar el filtro de combustible*5					•				•		
Cambiar las bujías		Cada 100 000 km									
Sustituir la correa de distribución*6						•					•
Revisar los cinturones de seguridad			•		•		•		•		•
Cambiar el refrigerante del motor		A los 200 000 km o 10 años; después, cada 100 000 km o 5 años									

\*1: El programa riguroso solo es necesario en algunos países: consulte el manual de garantía local.

\*2: Es necesario utilizar un limpiador de inyectores de manera regular en los modelos específicos para las Islas Caimán.

\*3: Puede ser necesario utilizar un limpiador de inyectores de manera regular en los modelos específicos para los siguientes países, en función de la calidad del combustible utilizado. Póngase en contacto con su concesionario para obtener más detalles: Tanzania, Zambia, Suazilandia, Seychelles, Reunión, Mozambique, Mauricio, Melilla, Kenia, Lesoto, Ceuta, Islas Canarias, Botsuana, Jamaica

\*4: Método sensitivo

Ajuste las válvulas al realizar el mantenimiento a los 120 000 km si hacen ruido.

\*5: Remítase a la página 701 para obtener información acerca de los cambios en condiciones de conducción rigurosas.

\*6: Modelos con motor de 1,0 L

Mantenimiento a la distancia o al tiempo indicados, lo que ocurra primero	km x 1000	20	40	60	80	100	120	140	160	180	200	
	Meses	12	24	36	48	60	72	84	96	108	120	
Cambiar el aceite de transmisión	MT <sup>1</sup>	Normal					•					
		Riguroso			•			•		•		
	MT <sup>2</sup>	Normal	Cada 120 000 km o 6 años									
		Riguroso			•			•			•	
Trasmisión variable continua			•		•		•		•		•	
Revisar los frenos delanteros y traseros	Cada 10 000 km o 6 meses											
Cambiar el líquido de frenos	Cada 3 años											
Cambiar el filtro de polvo y polen	•	•	•	•	•	•	•	•	•	•	•	
Comprobar la fecha de caducidad del kit de reparación de pinchazos	Cada año											
Intercambiar los neumáticos (comprobar el inflado y el estado de los neumáticos al menos una vez al mes)	Cada 10 000 km											
<b>Comprobar visualmente los siguientes elementos:</b>												
Extremos de la barra de acoplamiento, mecanismo de la dirección y fuelles	Cada 10 000 km o 6 meses											
Componentes de la suspensión												
Fuelles del eje de transmisión												
Tubos flexibles y tuberías de los frenos (incluido ABS)												
Estado y niveles de todos los líquidos	•	•	•	•	•	•	•	•	•	•	•	
Sistema de escape												
Tuberías de combustible y conexiones												

\*1: Excepto modelos con motor de 2,0 L

\*2: Modelos con motor de 2,0 L

**Modelos de Ucrania**

Mantenimiento a la distancia o al tiempo indicados, lo que ocurra primero	km x 1000	15	30	45	60	75	90	105	120	135	150	165	180	195
	Meses	12	24	36	48	60	72	84	96	108	120	132	144	156
Sustituir el aceite del motor	Cuando se enciende el testigo o cada año													
Sustituir el filtro de aceite del motor	Cuando se enciende el testigo o cada 2 años													
Añadir agente limpiador de inyectores original	Cada 10 000 km o 1 año													
Cambiar el cartucho del filtro de aire	Cada 30 000 km													
Revisar la holgura de válvulas*1	Cada 120 000 km													
Cambiar el filtro de combustible*2							•						•	
Cambiar las bujías	Cada 120 000 km (Inspección: 15 000 km)													
Sustitución de la correa de distribución*3	Cada 120 000 km o 6 años													
Revisar los cinturones de seguridad	•	•	•	•	•	•	•	•	•	•	•	•	•	•
Cambiar el refrigerante del motor	Cada 200 000 km o 10 años y a partir de entonces cada 100 000 km o 5 años													
Cambiar el aceite de transmisión	Transmisión manual				•				•				•	
	Transmisión variable continua			•				•		•			•	

\*1: Método sensitivo

Ajuste las válvulas al realizar el mantenimiento a los 120 000 km si hacen ruido.

\*2: Remítase a la página 701 para obtener información acerca de los cambios en condiciones de conducción rigurosas.

\*3: Modelos con motor de 1,0 L

Mantenimiento a la distancia o al tiempo indicados, lo que ocurra primero	km x 1000	15	30	45	60	75	90	105	120	135	150	165	180	195	
	Meses	12	24	36	48	60	72	84	96	108	120	132	144	156	
Revisar los frenos delanteros y traseros		•	•	•	•	•	•	•	•	•	•	•	•	•	
Cambiar el líquido de frenos		Cada 3 años													
Cambiar el filtro de polvo y polen		•	•	•	•	•	•	•	•	•	•	•	•	•	
Comprobar la alineación de las luces		•	•	•	•	•	•	•	•	•	•	•	•	•	
Prueba de conducción (ruido, estabilidad, funcionamiento del salpicadero)		•	•	•	•	•	•	•	•	•	•	•	•	•	
Comprobar la fecha de caducidad del kit de reparación de pinchazos		Cada año													
Intercambiar los neumáticos (comprobar el inflado y el estado de los neumáticos al menos una vez al mes)		•	•	•	•	•	•	•	•	•	•	•	•	•	

**Comprobar visualmente los siguientes elementos:**

Extremos de la barra de acoplamiento, mecanismo de la dirección y fuelles														
Componentes de la suspensión														
Fuelles del eje de transmisión														
Tubos flexibles y tuberías de los frenos (incluido ABS)		•	•	•	•	•	•	•	•	•	•	•	•	•
Estado y niveles de todos los líquidos														
Sistema de escape														
Tuberías de combustible y conexiones														

**Excepto modelos de Europa, Ucrania y Sudáfrica**

Si se conduce el vehículo en condiciones rigurosas, se debe aplicar el programa de mantenimiento indicado como Riguroso a los elementos siguientes.

Elementos	Condición
Aceite de transmisión	B, D

**▶▶ Programa de mantenimiento\*****Excepto modelos de Europa, Ucrania y Sudáfrica**

Las condiciones se consideran rigurosas cuando se conduce:

- B. Con temperaturas extremadamente altas, por encima de 35 °C.
- D. Con un remolque\*, con la baca cargada o en zonas montañosas.

\* No disponible en todos los modelos



## Registro de mantenimiento (en vehículos sin manual de servicio)

Pida al concesionario que registre aquí todo el mantenimiento necesario. Guarde los recibos de todos los trabajos realizados en el vehículo.

Excepto modelos de Europa, Ucrania y Sudáfrica

Km o meses	Fecha	Firma o sello
<b>20 000 km</b> (o 12 meses)		
<b>40 000 km</b> (o 24 meses)		
<b>60 000 km</b> (o 36 meses)		
<b>80 000 km</b> (o 48 meses)		
<b>100 000 km</b> (o 60 meses)		
<b>120 000 km</b> (o 72 meses)		
<b>140 000 km</b> (u 84 meses)		
<b>160 000 km</b> (o 96 meses)		
<b>180 000 km</b> (o 108 meses)		
<b>200 000 km</b> (o 120 meses)		

Modelos de Ucrania

Km o meses	Fecha	Firma o sello
<b>15 000 km</b> (o 12 meses)		
<b>30 000 km</b> (o 24 meses)		
<b>45 000 km</b> (o 36 meses)		
<b>60 000 km</b> (o 48 meses)		
<b>75 000 km</b> (o 60 meses )		
<b>90 000 km</b> (o 72 meses)		
<b>105 000 km</b> (u 84 meses)		
<b>120 000 km</b> (o 96 meses)		
<b>135 000 km</b> (o 108 meses)		
<b>150 000 km</b> (o 120 meses)		
<b>165 000 km</b> (o 132 meses)		
<b>180 000 km</b> (o 144 meses)		
<b>195 000 km</b> (o 156 meses)		

## Elementos de mantenimiento bajo el capó

Modelos con motor de 1,0 L

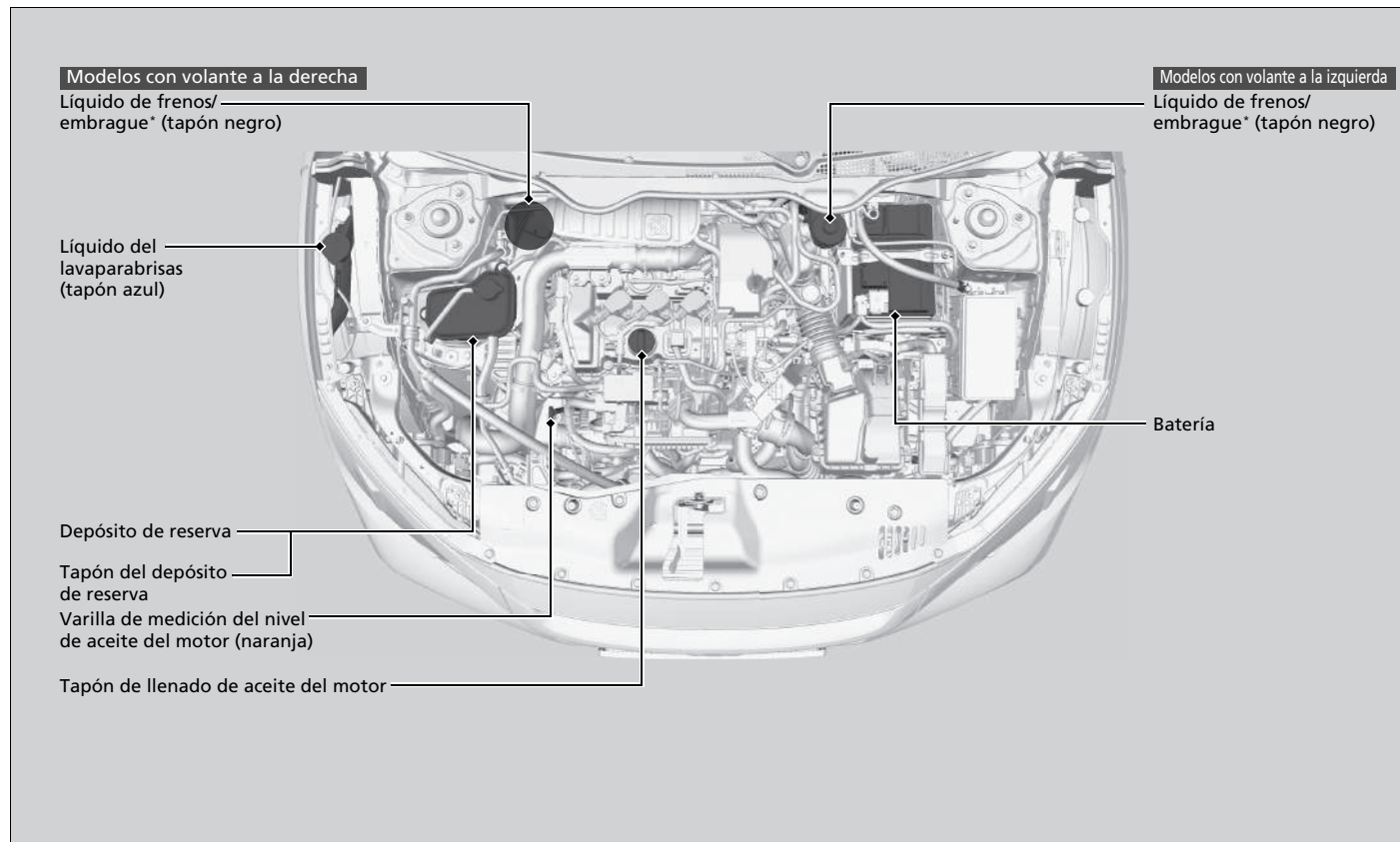

Modelos con motor de 1,5 L

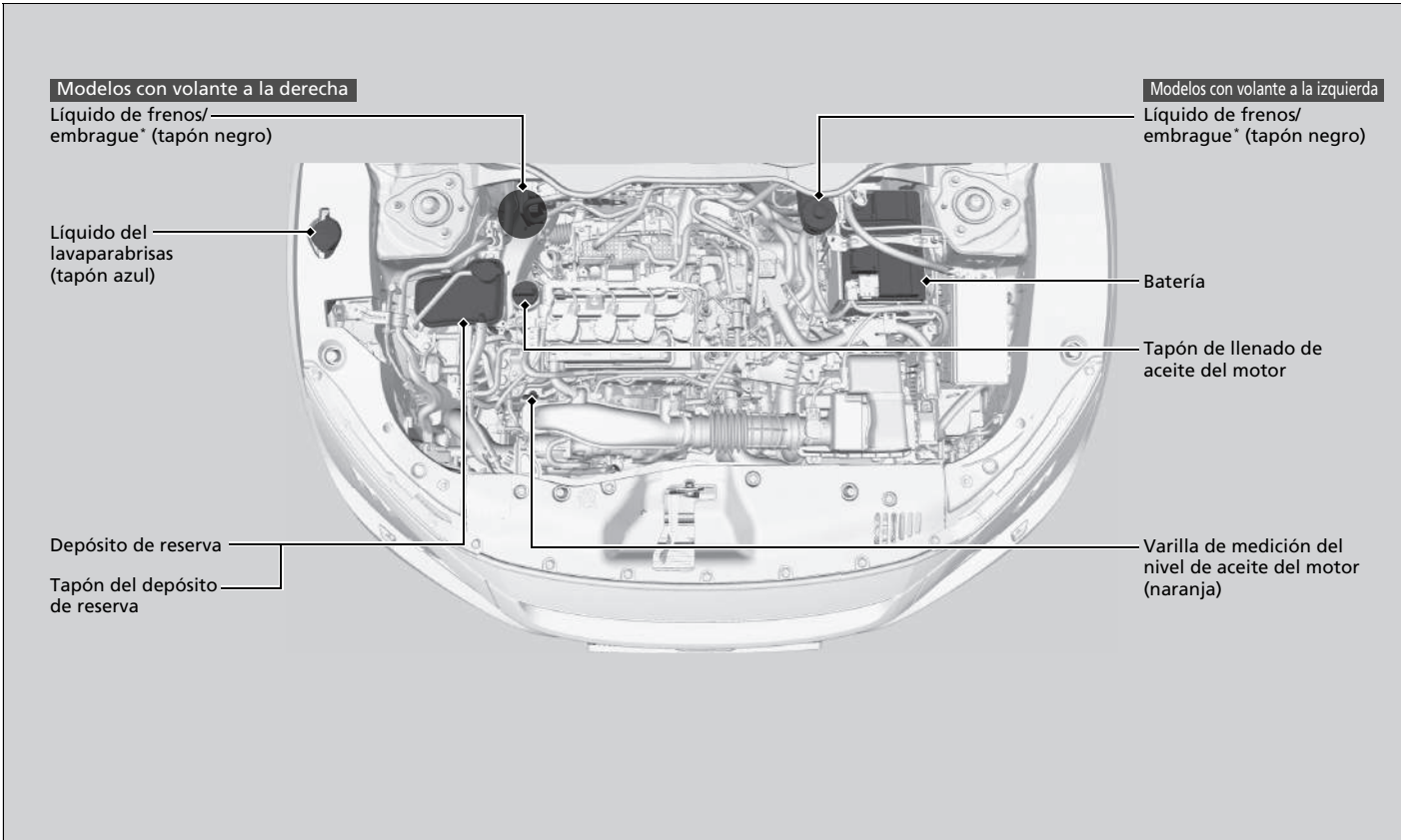

\* No disponible en todos los modelos

Modelos con motor de 2,0 L

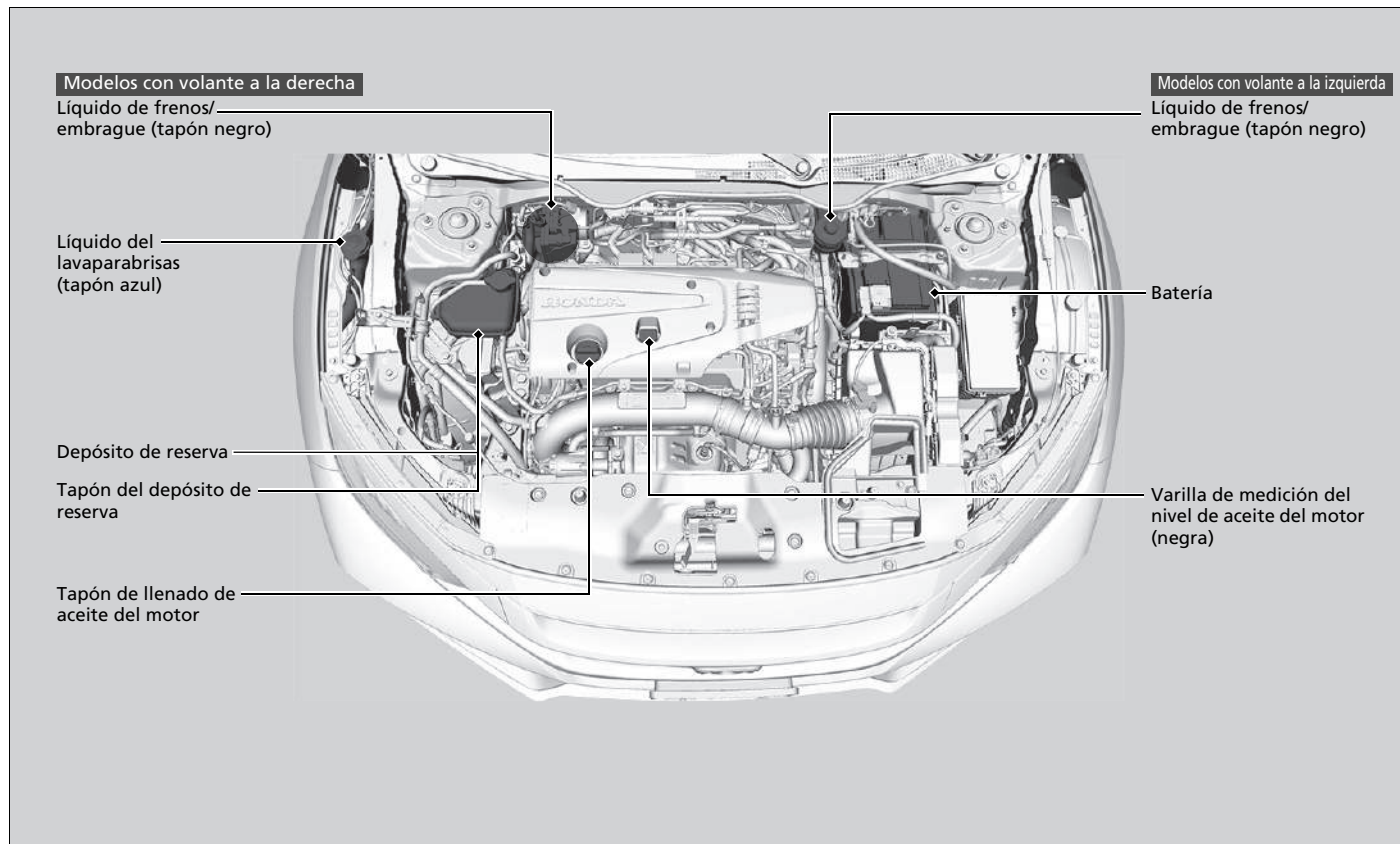

## Apertura del capó

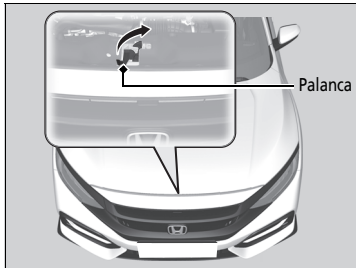
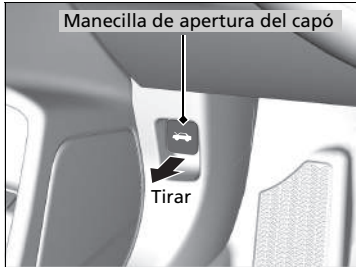

1. Estacione el vehículo en una superficie llana y accione el freno de estacionamiento.
2. Tire de la manecilla de apertura del capó bajo la esquina exterior inferior del salpicadero del lado del conductor.
  - El capó se abrirá ligeramente.
3. Tire hacia arriba de la palanca del capó (situada debajo del borde delantero del capó hacia el centro) y levante el capó. Cuando levante ligeramente el capó, podrá soltar la palanca.

### Apertura del capó

## ⚠ ADVERTENCIA

La varilla de apoyo del capó puede sobrecalentarse mucho debido al calor del motor.

Para evitar posibles quemaduras, no manipule la sección metálica de la varilla: Use la empuñadura de espuma en su lugar.

### AVISO

No abra el capó cuando los brazos del limpiaparabrisas estén levantados. El capó golpeará los limpiaparabrisas y podría dañar el capó o los limpiaparabrisas.

### AVISO

No presione la cubierta del motor\* a la fuerza. Esto puede dañar la cubierta del motor y sus componentes.

Al cerrar el capó, compruebe que queda bien cerrado.

Si la palanca de liberación del capó está dura o si puede abrir el capó sin levantarla, se deberá limpiar y lubricar el mecanismo del pestillo.

### Modelos con parada automática en ralentí

No abra el capó con la función de parada automática en ralentí activada.

\* No disponible en todos los modelos

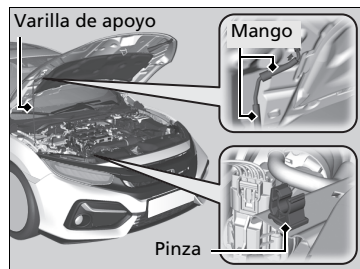

4. Retire la varilla de apoyo de la pinza con ayuda del mango. Monte la varilla de apoyo en el capó.

Para cerrar, retire la varilla de apoyo, introdúzcala en la pinza y, con suavidad, baje el capó. Quite la mano a una altura aproximada de 30 cm y deje que el capó se cierre.

#### ►► Apertura del capó

##### Modelos con luces antiniebla traseras

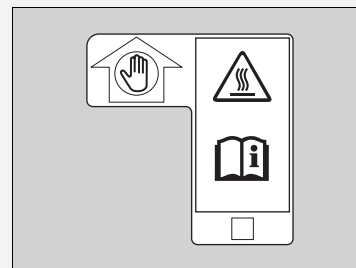

- Agarre la espuma.
- La varilla de apoyo se calienta mucho.
- Consulte el manual del usuario.

## Aceite del motor recomendado

Utilice aceite del motor original u otro tipo de aceite del motor comercial con la viscosidad adecuada (para la temperatura ambiente) según se indica en la imagen siguiente.

El aceite es un factor esencial para el rendimiento y la vida útil del motor. Si conduce el vehículo con aceite insuficiente o deteriorado, el motor puede averiarse o resultar dañado.

Consulte las marcas del tapón de llenado de aceite el motor en la siguiente imagen y en el propio tapón para comprobar si el vehículo cuenta con un filtro de partículas de gasolina\*.

➤ **Adición del aceite del motor** P. 693

### » Aceite del motor recomendado

Aditivos del aceite del motor

**Modelos con filtro de partículas de gasolina**

No puede utilizar aditivos del aceite del motor.

**Modelos sin filtro de partículas de gasolina**

El vehículo no requiere aditivos del aceite. De hecho, pueden afectar negativamente al rendimiento y a la vida útil del motor.

\* No disponible en todos los modelos

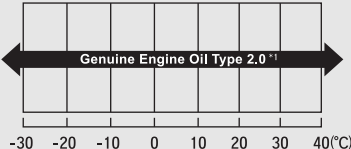
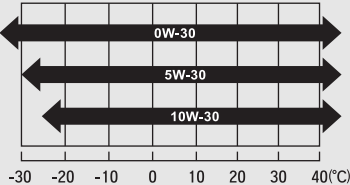

Modelos de Ucrania y Europa

Modelo	Marcas del tapón de llenado de aceite del motor	Aceite del motor original	Aceite del motor comercial
Con filtro de partículas de gasolina		<ul style="list-style-type: none"> <li>• Aceite del motor original de Honda tipo 2.0*1</li> </ul>  <p style="text-align: center;">Temperatura ambiente</p>	<ul style="list-style-type: none"> <li>• ACEA C2/C3</li> </ul>  <p style="text-align: center;">Temperatura ambiente</p>

\*1: Formulado para mejorar el consumo de combustible

Excepto modelos de Europa y Ucrania

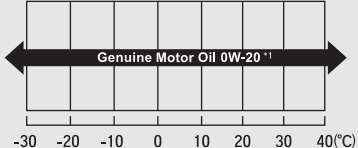
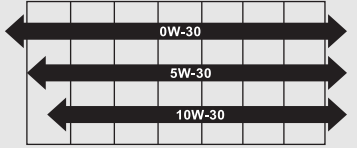
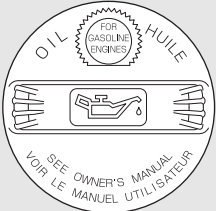
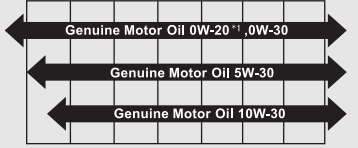
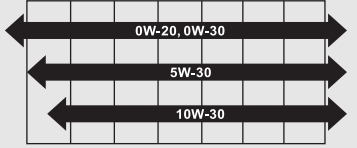
Modelo	Marcas del tapón de llenado de aceite del motor	Aceite del motor original	Aceite del motor comercial
Con filtro de partículas de gasolina		<ul style="list-style-type: none"> <li>• Aceite motor original de Honda</li> </ul>  <p style="text-align: center;">Temperatura ambiente</p>	<ul style="list-style-type: none"> <li>• ACEA C2/C3</li> </ul>  <p style="text-align: center;">Temperatura ambiente</p>
Sin filtro de partículas de gasolina		<ul style="list-style-type: none"> <li>• Aceite motor original de Honda</li> </ul>  <p style="text-align: center;">Temperatura ambiente</p>	<ul style="list-style-type: none"> <li>• Aceite SM de servicio API o de grado superior para un consumo de combustible óptimo</li> <li>• ACEA A5/B5</li> </ul>  <p style="text-align: center;">Temperatura ambiente</p>

\*1: Formulado para mejorar el consumo de combustible

## Comprobación del aceite

Le recomendamos que compruebe el nivel de aceite del motor cada vez que reposte.  
Estacione el vehículo en una superficie llana.  
Espere unos tres minutos después de detener el motor para comprobar el nivel de aceite.

### Comprobación del aceite

Si el nivel de aceite está cerca de la marca inferior o por debajo de ella, añada aceite lentamente con cuidado de no superar el nivel adecuado.

El consumo de aceite depende de cómo se conduce el vehículo y de las condiciones climáticas y de las carreteras. El consumo de aceite puede ser de hasta 1 litro por 1000 km. Es probable que el consumo de aceite sea mayor con el motor nuevo.

Modelos con motor de 1,0 L

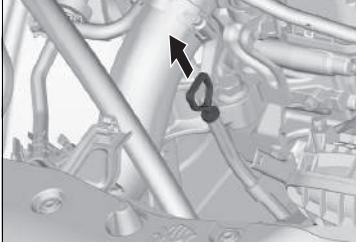

Modelos con motor de 1,5 L

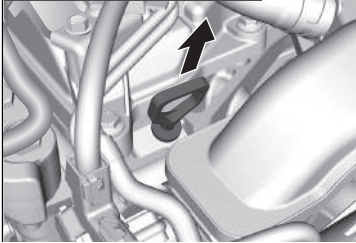

Modelos con motor de 2,0 L

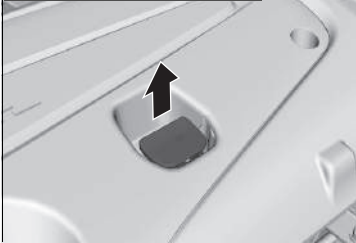

1. Retire la varilla de medición del nivel de aceite (naranja o negra).
2. Limpie la varilla de medición del nivel con un paño limpio o un pañuelo de papel.
3. Introduzca la varilla de medición del nivel hasta el fondo en su orificio.

Modelos con motor de 1,0 L

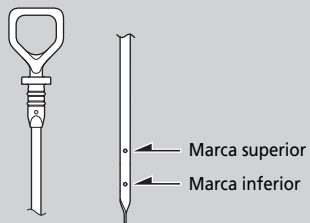

4. Retire de nuevo la varilla de medición del nivel y compruebe el nivel. Debería encontrarse entre las marcas superior e inferior. Si es necesario, añada aceite.

Modelos con motor de 1,5 L

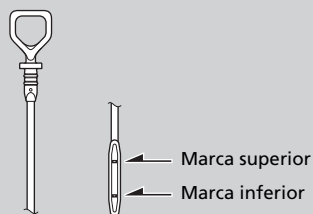

Modelos con motor de 2,0 L

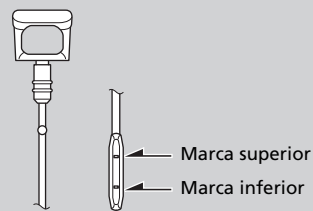

## Adición del aceite del motor

Modelos con motor de 1,0 L

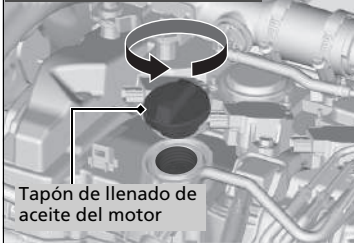

1. Desenrosque y retire el tapón de llenado de aceite del motor.
2. Añada aceite lentamente.
3. Vuelva a colocar el tapón de llenado de aceite del motor y apriételo bien.
4. Espere tres minutos y vuelva a comprobar la varilla de medición del nivel de aceite del motor.

Modelos con motor de 1,5 L

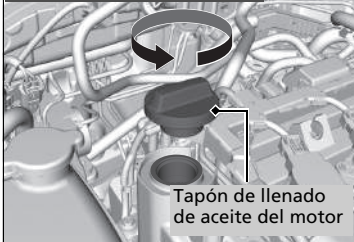

Modelos con motor de 2,0 L



### Adición del aceite del motor

#### AVISO

No añada aceite del motor por encima de la marca del límite superior. Si se supera el nivel correcto de aceite del motor, pueden producirse fugas y daños en el motor.

Si se producen salpicaduras de aceite, límpielas de inmediato. Las salpicaduras de aceite pueden dañar los componentes del compartimento motor.

## Refrigerante del motor

**Refrigerante especificado: anticongelante/refrigerante de Honda para todo el año tipo 2**

Este refrigerante viene ya mezclado con el 50 % de anticongelante y el 50 % de agua. No añada anticongelante puro ni agua.

Le recomendamos que compruebe el nivel de refrigerante del motor cada vez que reposte. Compruebe el depósito de reserva. Añada refrigerante del motor según sea necesario.

### Refrigerante del motor

#### **⚠ ADVERTENCIA**

**Retirar el tapón del depósito de reserva mientras el motor está caliente puede hacer que el refrigerante salpique y provocarle quemaduras graves.**

**Deje siempre que el motor y el radiador se enfríen antes de retirar el tapón del depósito de reserva.**

Si se esperan temperaturas constantes inferiores a  $-30^{\circ}\text{C}$ , la mezcla de refrigerante se debe cambiar a una concentración mayor. Solicite información a su concesionario Honda sobre la mezcla de refrigerante adecuada.

Si el anticongelante/refrigerante de Honda no está disponible, puede usar otro refrigerante sin silicato de una marca importante como sustituto temporal. Compruebe que se trata de un refrigerante de alta calidad recomendado para motores de aluminio. El uso continuado de un refrigerante que no sea de Honda puede producir corrosión, provocando fallos de funcionamiento o averías en el sistema de refrigeración. Asegúrese de que se lava y se rellena el sistema de refrigeración con anticongelante/refrigerante de Honda lo antes posible.

No añada inhibidores de oxidación ni otros aditivos al sistema de refrigeración del vehículo. Podrían no ser compatibles con el refrigerante o con los componentes del motor.

## ■ Comprobación del refrigerante

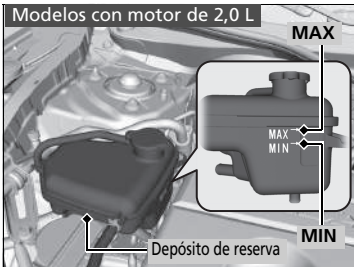
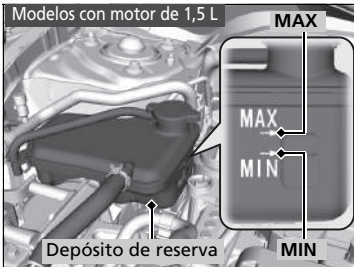
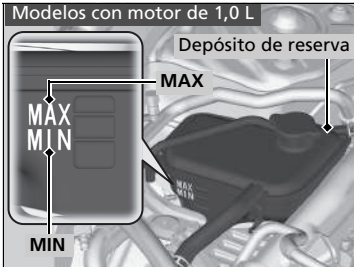

1. **Asegúrese de que el motor y el radiador estén fríos.**
2. Compruebe la cantidad de refrigerante en el depósito de reserva.
  - Si el nivel de refrigerante está por debajo de la marca **MIN**, añada el refrigerante especificado hasta que alcance la marca **MAX**.
3. Compruebe si el sistema de refrigeración presenta fugas.



## ■ Adición del refrigerante

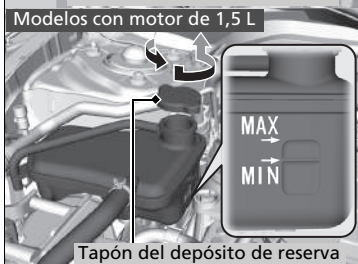
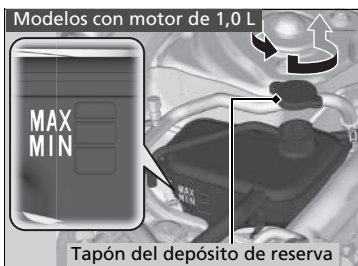

1. **Asegúrese de que el motor y el radiador estén fríos.**
2. Gire hacia la izquierda 1/8 de vuelta el tapón del depósito de reserva y deje que salga la presión del sistema de refrigeración.
3. Empuje el tapón del depósito de reserva hacia abajo y gírelo hacia la izquierda para retirarlo.
4. Vierta refrigerante en el depósito de reserva hasta alcanzar la marca **MAX**.
5. Vuelva a colocar el tapón del depósito de reserva y apriételo bien.

## ►► Adición del refrigerante

### AVISO

Vierta el líquido lentamente y con cuidado para evitar las salpicaduras. Limpie inmediatamente las salpicaduras que puedan producirse, ya que pueden dañar los componentes del compartimento motor.

## ■ Tapón del depósito de reserva de refrigerante del motor

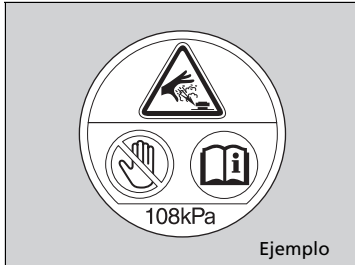

- No lo abra nunca cuando esté caliente.
- El refrigerante caliente le provocará quemaduras.

### Excepto modelos con motor de 2,0 L

- La válvula de descarga de presión empieza a abrirse a 108 kPa.

### Modelos con motor de 2,0 L

- La válvula de descarga de presión empieza a abrirse a 127 kPa.

## Líquido de la caja de cambios

### Modelos con transmisión variable continua

#### ■ Líquido de transmisión variable continua (CVT)

##### Líquido especificado: Honda HCF-2

Acuda a un concesionario para una inspección de nivel y cambio de líquido si es necesario. Siga los tiempos de cambio del líquido de la transmisión variable continua indicados en el mantenimiento programado del vehículo.

➔ Programa de mantenimiento\* P. 674

No intente revisar ni cambiar el líquido de la transmisión variable continua usted mismo.

### Modelos con transmisión manual

#### ■ Líquido de la transmisión manual

##### Líquido especificado: Honda MTF

Acuda a un concesionario para una inspección de nivel y cambio de líquido si es necesario. Siga los tiempos de cambio del líquido de la transmisión manual indicados en el mantenimiento programado del vehículo.

➔ Programa de mantenimiento\* P. 674

No intente revisar ni cambiar el líquido de la transmisión manual.

#### ➔ Líquido de transmisión variable continua (CVT)

##### AVISO

**No mezcle Honda HCF-2 con otros aceites de transmisión.**

El uso de un aceite de transmisión distinto de Honda HCF-2 puede afectar de forma negativa al funcionamiento y la vida útil de la caja de cambios del vehículo, con el riesgo de ocasionar daños.

Cualquier daño causado por el uso de un aceite de transmisión que no sea equivalente al Honda HCF-2 no queda cubierto por la garantía limitada de vehículos nuevos de Honda.

#### ➔ Líquido de la transmisión manual

##### AVISO

Si el MTF de Honda no está disponible, puede usar el aceite del motor de viscosidad SAE 0W-20 o 5W-20 certificado por API como solución temporal.

Sustitúyalo por MTF lo antes posible. El aceite del motor no contiene los aditivos adecuados para la caja de cambios y su uso continuado puede provocar un peor rendimiento de los cambios y daños en la caja de cambios.

## Líquido de frenos/embrague\*

**Líquido especificado: Líquido de frenos con DOT 3 o DOT 4**

Utilice el mismo líquido para los frenos y el embrague\*.

### ⚠ Líquido de frenos/embrague\*

#### AVISO

El líquido de frenos marcado como DOT 5 no es compatible con el sistema de frenos de su vehículo y puede provocar daños importantes.

Le recomendamos utilizar un producto original.

Si el nivel del líquido de frenos está en la marca **MIN** o por debajo, lleve el vehículo a un concesionario cuanto antes para que comprueben si hay fugas o si las pastillas de freno están desgastadas.

\* No disponible en todos los modelos

## ■ Comprobación del líquido de frenos

Excepto modelos con motor de 2,0 L

Modelo con volante a la derecha

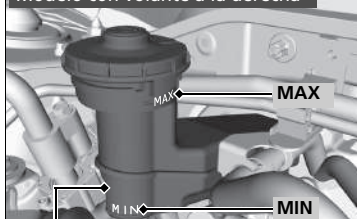

Depósito de reserva del freno

Modelo con volante a la izquierda

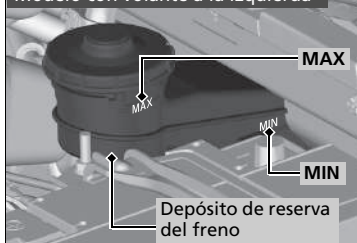

Depósito de reserva del freno

Modelos con motor de 2,0 L

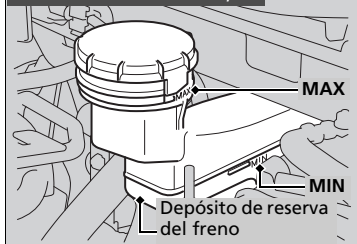

Depósito de reserva del freno

El nivel del líquido debe estar entre las marcas **MIN** y **MAX** del lateral del depósito de reserva.

**Modelos con transmisión manual**

El depósito de reserva del líquido de frenos también se utiliza para el líquido de embrague del vehículo. Siempre que mantenga el nivel del líquido de frenos como se ha indicado anteriormente, no será necesario comprobar el nivel del líquido de embrague.

## Relleno del líquido de lavaparabrisas

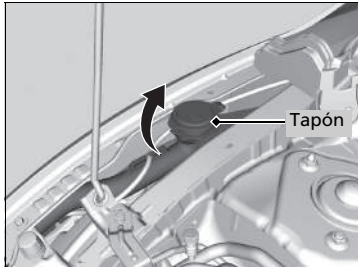

### Modelos con lavafaros

Si el nivel del líquido lavaparabrisas es bajo, aparecerá un mensaje en la interfaz de información para el conductor.

### Modelos sin lavafaros

Abra el tapón y compruebe la cantidad de líquido del lavaparabrisas.

Si el nivel es bajo, rellene el depósito del lavaparabrisas.

Vierta el líquido del lavaparabrisas con cuidado. No rebose el depósito.

## Filtro de combustible

Cambie el filtro de combustible siguiendo las recomendaciones de tiempo y distancia del programa de mantenimiento.

### Modelos de Sudáfrica y Ucrania

Se recomienda cambiar el filtro de combustible cada 45 000 km (o 3 años) si piensa que el combustible utilizado está contaminado. En entornos con mucho polvo, el filtro puede obstruirse antes.

### Excepto modelos de Europa y Sudáfrica

Se recomienda cambiar el filtro de combustible cada 40 000 km (o 2 años) si piensa que el combustible utilizado está contaminado. En entornos con mucho polvo, el filtro puede obstruirse antes.

El filtro de combustible debe cambiarlo un técnico cualificado. El combustible del sistema puede salir pulverizado y crear una situación de peligro si no se manipulan correctamente todas las conexiones de las tuberías de combustible.

### ►► Relleno del líquido de lavaparabrisas

#### AVISO

No use anticongelante de motor ni una solución de vinagre/ agua en el depósito del lavaparabrisas.

El anticongelante puede dañar la pintura del vehículo. Una solución de vinagre/agua puede dañar la bomba del lavaparabrisas.

Utilice únicamente líquido lavaparabrisas disponible en tiendas.

Evite el uso prolongado de agua dura para evitar la acumulación de sedimentos de cal.

### ►► Filtro de combustible

#### Modelos con sistema de información de mantenimiento

El filtro de combustible debe cambiarse según la indicación del sistema de información de mantenimiento.

## Faros

---

Los faros son de tipo LED. El conjunto de bombillas se debe revisar y sustituir en un concesionario Honda autorizado.

## Intermitentes delanteros, luces de posición/ conducción diurna

---

Los intermitentes delanteros y las luces de posición/conducción diurna son de tipo LED. El conjunto de bombillas se debe revisar y sustituir en un concesionario Honda autorizado.

## Luces antiniebla delanteras\*

---

Las luces antiniebla delanteras son de tipo LED. El conjunto de bombillas se debe revisar y sustituir en un concesionario Honda autorizado.

### ☒ Faros

La alineación de los faros se ajusta en fábrica y no es necesario ajustarla. No obstante, si suele transportar objetos pesados en el portón trasero o llevar un remolque\*, el reglaje de los faros deberá ser reajustado en un concesionario o por un técnico cualificado.

## Bombillas de las luces de posición laterales\*

Al sustituir las bombillas, utilice las siguientes.

**Luz de posición lateral: 5 W (ámbar)**

Excepto modelos con motor de 2,0 L

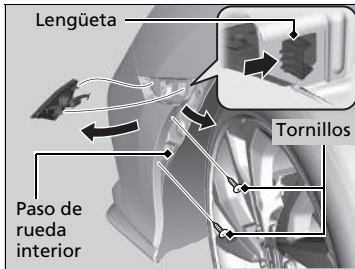

1. Retire los tornillos y saque el paso de rueda interior.
2. Presione la lengüeta para desmontar el conjunto de luces.

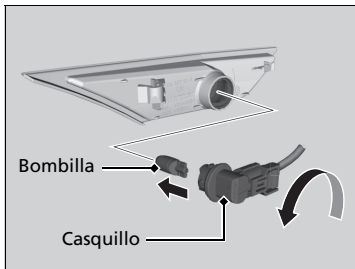

3. Gire el casquillo en el sentido contrario a las agujas del reloj y desmóntelo; a continuación, desmonte la bombilla vieja.
4. Introduzca una bombilla nueva.

\* No disponible en todos los modelos



Modelos con motor de 2,0 L

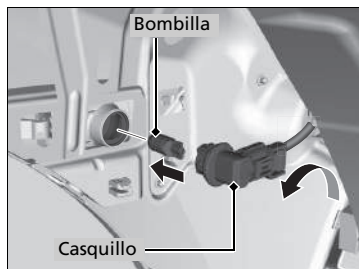
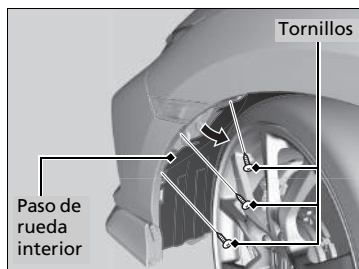

1. Gire el volante por completo hacia el lado opuesto a la luz que va a sustituir.  
Lado derecho: Gire el volante hacia la izquierda.  
Lado izquierdo: Gire el volante hacia la derecha.
2. Retire los tornillos y saque el paso de rueda interior.
3. Gire el casquillo en el sentido contrario a las agujas del reloj y desmóntelo; a continuación, desmonte la bombilla vieja.
4. Introduzca una bombilla nueva.

## Intermitentes laterales/luces de emergencia

Tipo en el retrovisor exterior

**Intermitentes laterales/luces de emergencia: Tipo LED**

Las luces intermitentes laterales son de tipo LED. El conjunto de bombillas se debe revisar y sustituir en un concesionario Honda autorizado.

Tipo en el guardabarros

**Intermitentes laterales/luces de emergencia: 5 W (ámbar)**

Las bombillas de los intermitentes laterales y las de las luces de posición laterales delanteras son iguales.

🔧 **Bombillas de las luces de posición laterales\* P. 703**

## Bombillas de las luces de freno, los intermitentes traseros y la luz de marcha atrás

Al sustituir las bombillas, utilice las siguientes.

**Luz de freno: 21 W**  
**Intermitente trasero: 21 W (ámbar)**  
**Luces de marcha atrás: 16 W**

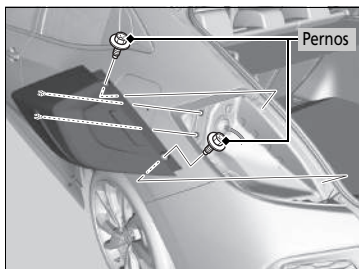

1. Use un destornillador de estrella para retirar los pernos.
2. Tire del conjunto de la luz para extraerlo del pilar trasero.

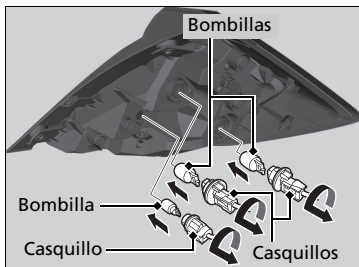

3. Gire el casquillo en el sentido contrario a las agujas del reloj para retirarlo.
4. Retire la bombilla vieja e introduzca una nueva.
5. Deslice el conjunto del faro sobre la guía de la carrocería.
6. Alinee los pasadores con las arandelas de la carrocería, y presione hasta que se asienten.

## Luces antiniebla traseras y pilotos traseros\*

---

Los pilotos traseros y la luz antiniebla trasera son de tipo LED. El conjunto de bombillas se debe revisar y sustituir en un concesionario Honda autorizado.

## Pilotos traseros

---

Las luces de los pilotos traseros son de tipo LED. El conjunto de bombillas se debe revisar y sustituir en un concesionario Honda autorizado.

## Luz de la placa de matrícula trasera

---

La luz de placa de matrícula trasera es de tipo LED. El conjunto de bombillas se debe revisar y sustituir en un concesionario Honda autorizado.

## Tercera luz de freno

---

La tercera luz de freno es de tipo LED. El conjunto de bombillas se debe revisar y sustituir en un concesionario Honda autorizado.

\* No disponible en todos los modelos

## Otras bombillas

### ■ Bombillas de luz de lectura

Modelos con interruptor de techo solar o luz ambiental

Al sustituir las bombillas, utilice las siguientes.

**Luz de lectura: 8 W**

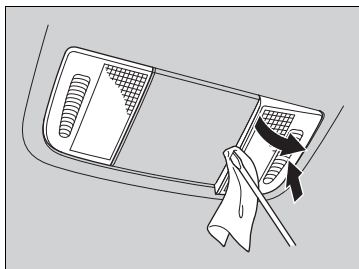

1. Presione el cristal del lado opuesto a la bombilla que va a sustituir.
2. Haga palanca en el borde de la tapa con un destornillador de punta plana para retirarla.
  - Envuelva el destornillador de punta plana en un paño para que no se produzcan arañazos.

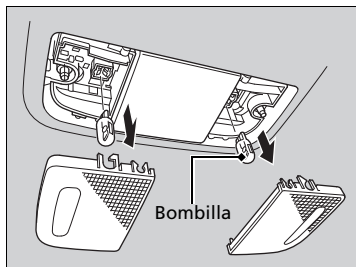

3. Retire la bombilla vieja e introduzca una nueva.

Modelos sin interruptor de techo solar ni luz ambiental

Al sustituir las bombillas, utilice las siguientes.

**Luz de lectura: 8 W**

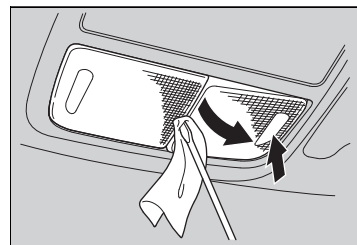

1. Presione el cristal del lado opuesto a la bombilla que va a sustituir.
2. Haga palanca en el borde entre los cristales con un destornillador de punta plana para desmontar la tapa.
  - Envuelva el destornillador de punta plana en un paño para que no se produzcan arañazos.

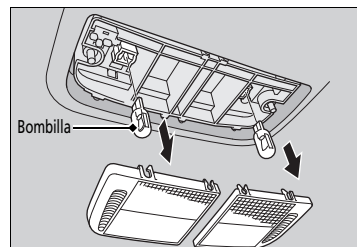

3. Retire la bombilla vieja e introduzca una nueva.

### ■ Bombilla de las luces del techo

Al sustituir la bombilla, utilice la siguiente.

**Luz del techo: 8 W**

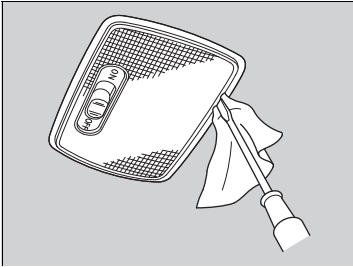

1. Haga palanca en el borde de la tapa con un destornillador de punta plana para retirarla.  
► Envuelva el destornillador de punta plana en un paño para que no se produzcan arañazos.

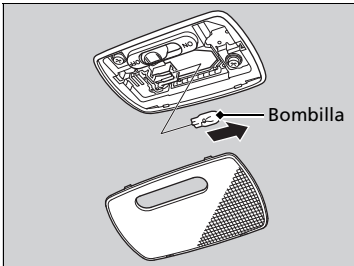

2. Retire la bombilla vieja e introduzca una nueva.

\* No disponible en todos los modelos

### ■ Bombillas de la luz del espejo de cortesía\*

Al sustituir las bombillas, utilice las siguientes.

**Luz del espejo de cortesía: 2 W**

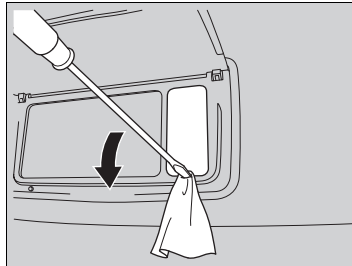

1. Haga palanca en el borde de la tapa con un destornillador de punta plana para retirarla.  
► Envuelva el destornillador de punta plana en un paño para que no se produzcan arañazos.

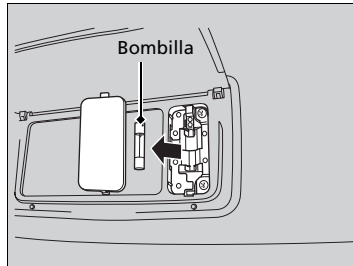

2. Retire la bombilla vieja e introduzca una nueva.

### ■ Bombilla de la luz de la guantera\*

Al sustituir la bombilla, utilice la siguiente.

**Luz de la guantera: 3,4 W**

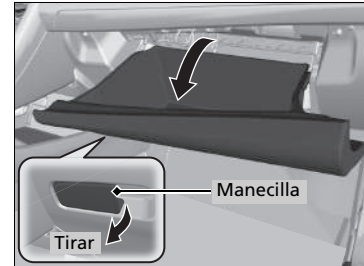

1. Abra la guantera.

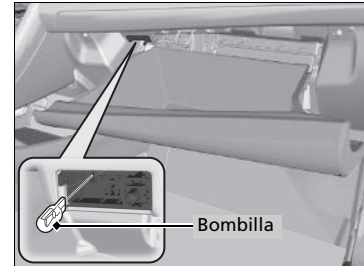

2. Retire la bombilla vieja e introduzca una nueva.

### ■ Bombilla de la luz del maletero

Al sustituir la bombilla, utilice la siguiente.

**Luz del maletero: 5 W**

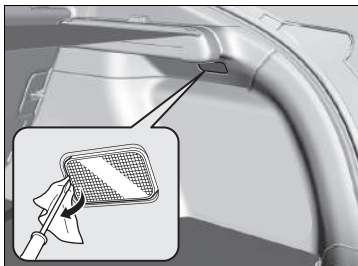

1. Haga palanca en el borde de la tapa con un destornillador de punta plana para retirarla.
  - Envuelva el destornillador de punta plana en un paño para que no se produzcan arañazos.

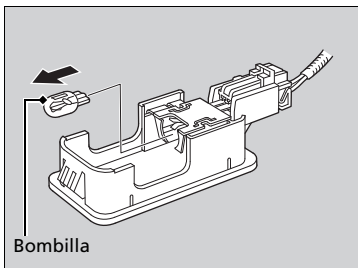

2. Retire la bombilla vieja e introduzca una nueva.

### Comprobación de las escobillas del limpiaparabrisas

Si la goma de la escobilla del limpiaparabrisas se ha deteriorado, dejará marcas y las superficies duras de la escobilla podrían arañar el cristal.

### Sustitución de la goma de la escobilla del limpiaparabrisas delantero

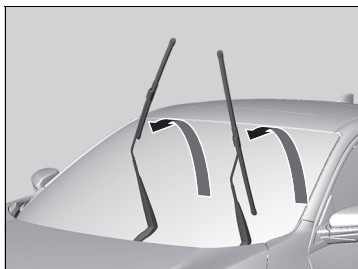
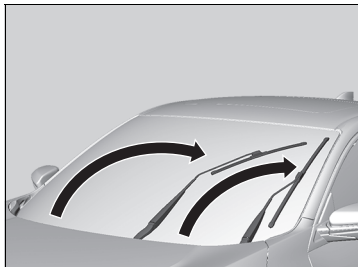

1. Gire el interruptor de encendido a la posición de BLOQUEO **0**\*1.
2. Mientras se sujeta el interruptor del limpiaparabrisas en la posición **MIST**, gire el interruptor de encendido a la posición de CONTACTO **II**\*1 y, a continuación, a la posición de BLOQUEO **0**\*1.
  - ▶ Los brazos del limpiaparabrisas se ajustan a la posición de mantenimiento, tal como se muestra en la imagen.
3. Levante los brazos del limpiaparabrisas.

\*1: Los modelos con sistema de acceso sin llave tienen un botón **ENGINE START/STOP** en lugar de un interruptor de encendido.

☒ Sustitución de la goma de la escobilla del limpiaparabrisas delantero

#### AVISO

Evite dejar caer el brazo del limpiaparabrisas, podría dañar el brazo del limpiaparabrisas o el parabrisas.



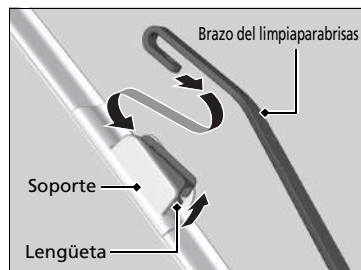

4. Mantenga pulsada la lengüeta y, a continuación, deslice el soporte para sacarlo del brazo del limpiaparabrisas.

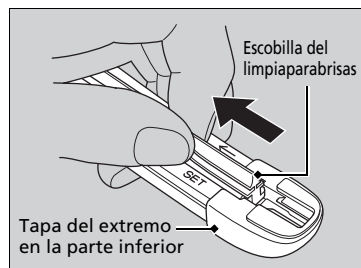

5. Tire del extremo de la escobilla del limpiaparabrisas en la dirección de la flecha de la imagen hasta que esté fuera de la tapa del extremo del soporte.

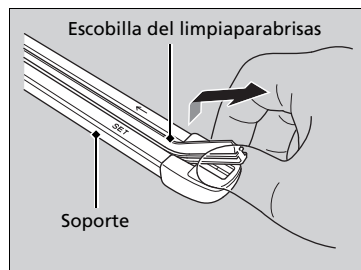

6. Tire de la escobilla del limpiaparabrisas en la dirección contraria para sacarla del soporte.

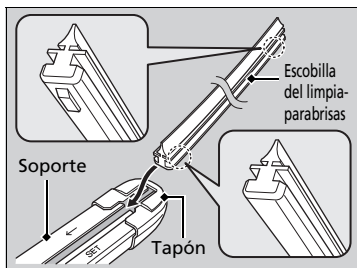

7. Inserte el lado plano de la escobilla nueva hasta la parte inferior del soporte. Inserte la escobilla hasta el final.
8. Instale el extremo de la escobilla del limpiaparabrisas en la tapa.
9. Deslice el soporte en el brazo del limpiaparabrisas hasta que se bloquee.
10. Baje los brazos del limpiaparabrisas.
11. Gire el interruptor de encendido a la posición de CONTACTO \*1 y mantenga pulsado el interruptor del limpiaparabrisas en la posición **MIST** hasta que los brazos del limpiaparabrisas vuelvan a la posición estándar.

\*1: Los modelos con sistema de acceso sin llave tienen un botón **ENGINE START/STOP** en lugar de un interruptor de encendido.

## Sustitución de la goma de la escobilla del limpiaparabrisas trasero\*



1. Levante la escobilla del limpiaparabrisas.

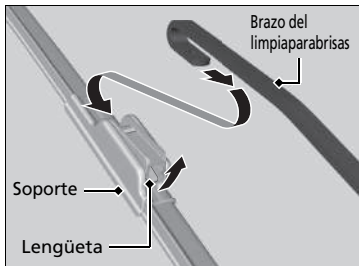

2. Mantenga pulsada la lengüeta y, a continuación, deslice el soporte para sacarlo del brazo del limpiaparabrisas.

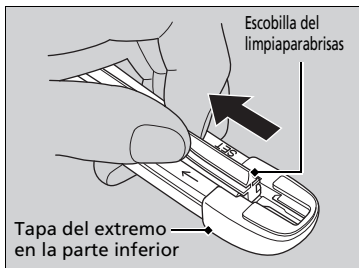

3. Tire del extremo de la escobilla del limpiaparabrisas en la dirección de la flecha de la imagen hasta que esté fuera de la tapa del extremo del soporte.

►► Sustitución de la goma de la escobilla del limpiaparabrisas trasero\*

### AVISO

No deje caer el brazo del limpiaparabrisas; la luneta trasera puede resultar dañada.

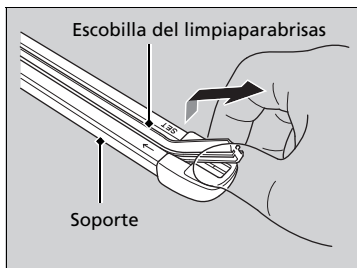

4. Tire de la escobilla del limpiaparabrisas en la dirección contraria para sacarla del soporte.

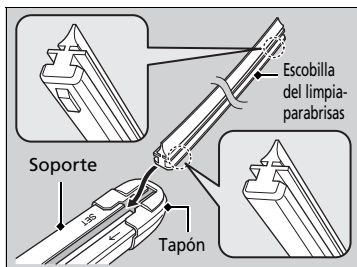

5. Inserte el lado plano de la escobilla nueva hasta la parte inferior del soporte. Inserte la escobilla hasta el final.
6. Instale el extremo de la escobilla del limpiaparabrisas en la tapa.
7. Deslice el soporte en el brazo del limpiaparabrisas hasta que se bloquee.
8. Baje el brazo del limpiaparabrisas.

## Comprobación de los neumáticos

Para que el vehículo funcione de forma segura, los neumáticos deben ser del tipo y tamaño adecuados, estar correctamente inflados y estar en buen estado, lo que incluye la banda de rodadura.

### ■ Instrucciones de inflado

Unos neumáticos correctamente inflados favorecen la maniobrabilidad, la vida útil de la banda de rodadura y la comodidad. Consulte la etiqueta en el marco de la puerta del conductor para conocer la presión especificada.

Los neumáticos con una presión de inflado baja se desgastan de forma irregular y afectan negativamente a la maniobrabilidad y al consumo de combustible. Además, es más fácil que fallen debido a un sobrecalentamiento.

Los neumáticos con una presión de inflado alta perjudican la comodidad de marcha, son más vulnerables a los riesgos de la carretera y se desgastan de forma irregular.

Mire los neumáticos todos los días antes de conducir. Si uno parece estar más bajo que los otros, compruebe la presión con un manómetro para neumáticos.

Al menos una vez al mes o antes de emprender un viaje largo, utilice un manómetro para medir la presión en todos los neumáticos, incluida la rueda de repuesto\*. Incluso los neumáticos en buen estado pueden perder de 10 a 20 kPa (de 0,1 a 0,2 bares) al mes.

### ■ Instrucciones de revisión

Cada vez que compruebe el inflado, examine también los neumáticos y los vástagos de las válvulas.

Busque lo siguiente:

- Protuberancias o bultos en el flanco o en la banda de rodadura. Sustituya el neumático si hay cortes, hendiduras o grietas en el flanco del mismo. Sustitúyalo si se ven hebras o alambre.
- Retire cualquier objeto extraño y compruebe si hay fugas de aire.
- Desgaste irregular de la banda de rodadura. Solicite en un concesionario que comprueben la alineación de las ruedas.
- Desgaste excesivo de la banda de rodadura.
-  **Indicadores de desgaste** P. 717
- Grietas u otros daños alrededor del vástago de la válvula.

### Comprobación de los neumáticos

## ADVERTENCIA

**El uso de neumáticos excesivamente desgastados o inflados de forma inadecuada puede provocar accidentes en los que puede resultar herido de gravedad o morir.**

**Siga todas las instrucciones de este manual del propietario en cuanto al inflado y mantenimiento de los neumáticos.**

Mida la presión de aire con los neumáticos fríos. Esto significa que el vehículo ha estado estacionado durante al menos tres horas o que se ha conducido menos de 1,6 km. En caso necesario, introduzca o deje salir aire hasta que se alcance la presión indicada.

Si se comprueba en caliente, la presión de los neumáticos puede ser 30-40 kPa (0,3-0,4 bares) mayor que si se comprueba en frío.

Siempre que ajuste la presión de los neumáticos, deberá calibrar el sistema de aviso de desinflado.

 **Sistema de aviso de desinflado** P. 549

Solicite en un concesionario que comprueben los neumáticos si nota una vibración constante durante la conducción. Es necesario equilibrar correctamente los neumáticos nuevos y cualquier neumático que se haya retirado y vuelto a montar.

## Indicadores de desgaste

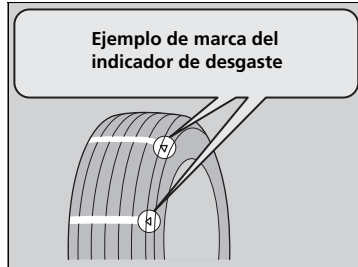

La ranura en la que está situado el indicador de desgaste es 1,6 mm menos profunda que cualquier otro punto del neumático. Si la banda está desgastada y el indicador queda visible, sustituya el neumático. **Los neumáticos desgastados presentan una tracción deficiente en calzadas mojadas.**

## Vida útil de los neumáticos

La vida útil de los neumáticos depende de muchos factores, entre los que se incluyen los hábitos de conducción, el estado de la carretera, la carga del vehículo, la presión de inflado, el historial de mantenimiento, la velocidad y las condiciones medioambientales (incluso cuando no se usan los neumáticos).

Además de las revisiones habituales y del mantenimiento de la presión de inflado, se recomienda realizar revisiones anuales cuando los neumáticos llegan a los cinco años. Todos los neumáticos, incluido el de repuesto\*, se deben sustituir cuando alcanzan los 10 años desde la fecha de fabricación, sin importar su estado o grado de desgaste.

\* No disponible en todos los modelos

### Comprobación de los neumáticos

#### Modelos con motor de 2,0 L

##### Conducción a alta velocidad

Recomendamos que no conduzca a más velocidad que la indicada por los límites establecidos y conforme las condiciones lo permitan. Si conduce a velocidades altas sostenidas (más de 220 km/h), ajuste las presiones del neumático en frío como se muestra a continuación para evitar la excesiva acumulación de calor y el fallo repentino del neumático.

#### Tamaño de neumático 245/30ZR20 90Y

Número de ocupantes	Presión
1	Delantero: 280 kPa (2,8 bares)
2	Trasero: 230 kPa (2,3 bares)
3	Delantero: 290 kPa (2,9 bares)
4	Trasero: 250 kPa (2,5 bares)

#### Modelos con llantas FORJADAS

Este vehículo está equipado con neumáticos de gran agarre. Como estos neumáticos están especialmente diseñados para ofrecer un mayor agarre en superficies secas, las ranuras del dibujo son menos profundas y se desgastan más rápido que los neumáticos comerciales convencionales. Compruebe periódicamente la profundidad del dibujo. Conduzca a una velocidad segura cuando esté lloviendo y la carretera esté mojada.

## Sustitución de neumáticos y ruedas

Sustituya los neumáticos por otros radiales de igual tamaño, gama de carga, velocidad y gama máxima de presión de los neumáticos en frío (como se indica en el flanco del neumático).

El uso de neumáticos de distinto tamaño o construcción puede provocar que determinados sistemas del vehículo, como el ABS y el sistema de control y estabilidad VSA, no funcionen correctamente.

Se recomienda sustituir los cuatro neumáticos al mismo tiempo. Si no es posible, sustituya los neumáticos delanteros o traseros por parejas.

Asegúrese de que las especificaciones de las ruedas coinciden con las de las ruedas originales.

### ► Sustitución de neumáticos y ruedas

#### **ADVERTENCIA**

Montar neumáticos inadecuados en el vehículo puede afectar de forma negativa a la maniobrabilidad y estabilidad, lo que puede provocar accidentes en los que puede resultar herido de gravedad o morir.

Utilice siempre el tamaño y el tipo de neumáticos recomendados en la etiqueta de información de los neumáticos de su vehículo.

## Intercambio de neumáticos

Si los neumáticos se intercambian como se indica en el programa de mantenimiento, conseguirá un desgaste uniforme y aumentará su vida útil.

### ■ Neumáticos sin marcas de intercambio

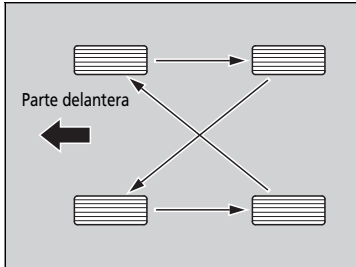

Intercambie los neumáticos como se muestra aquí.

### ■ Neumáticos con marcas de intercambio

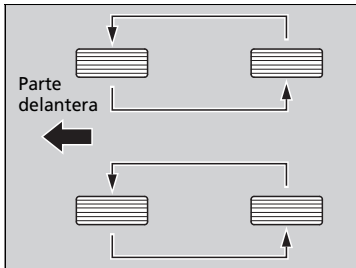

Intercambie los neumáticos como se muestra aquí.

### ☒ Intercambio de neumáticos

Los neumáticos con dibujo de banda de rodadura con sentido de rotación solo deben cambiarse de adelante a atrás (no de un lado a otro).

Los neumáticos con sentido de rotación se deben montar con la marca de indicación de intercambio hacia delante, como se muestra a continuación.

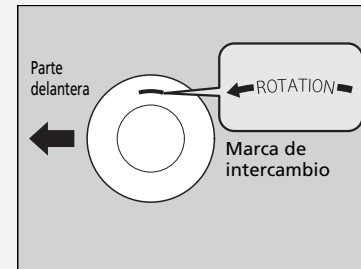

Al intercambiar los neumáticos, asegúrese de comprobar la presión de inflado.

Siempre que cambie de rueda los neumáticos, deberá calibrar el sistema de advertencia de desinflado.

☒ **Sistema de aviso de desinflado** P. 549



## Dispositivos de tracción en la nieve

Si conduce por carreteras nevadas o heladas, monte neumáticos de invierno o cadenas para neumáticos, reduzca la velocidad y mantenga una distancia adecuada con el resto de vehículos.

Tenga especial cuidado al mover el volante o accionar los frenos para evitar que el vehículo patine.

Utilice cadenas para neumáticos, neumáticos de invierno o neumáticos para todo el año cuando sea necesario o así lo indique la legislación vigente.

Al montarlos, consulte los puntos siguientes.

Neumáticos de invierno:

- Seleccione el tamaño y las gamas de carga iguales a los de los neumáticos originales.
- Monte los neumáticos en las cuatro ruedas.

Cadenas para neumáticos:

- Consulte con un concesionario antes de comprar cualquier tipo de cadenas para su vehículo.
- Móntelas solo en los neumáticos delanteros.
- Debido a las limitaciones de separación de los neumáticos que presenta su vehículo, recomendamos encarecidamente utilizar las cadenas indicadas a continuación:

Tamaño de los neumáticos originales*1	Tipo de cadena
<b>215/55R16 93V</b>	<b>RUD-matic classic 48489</b>
<b>235/45R17 94W*2</b>	<b>(No disponible)</b>
<b>245/30ZR20 90Y*3</b>	<b>(No disponible)</b>
<b>235/40R18 95Y</b>	<b>SCC Auto Truck 0154705</b>

\*1: El tamaño de los neumáticos originales figura en la etiqueta de información de los neumáticos en el marco de la puerta del conductor.

\*2: No puede montar cadenas en este neumático. Si tiene que usar cadenas, sustituya los neumáticos por los neumáticos originales de tamaño 215/55R16.

\*3: No puede montar cadenas en este neumático. Si tiene que usar cadenas, sustituya los neumáticos por los neumáticos originales de tamaño 235/40R18.

### ►► Dispositivos de tracción en la nieve

## ⚠ ADVERTENCIA

**El uso de cadenas incorrectas o un montaje incorrecto de las mismas puede provocar daños en las tuberías de frenos y ocasionar un accidente en el que puede resultar herido de gravedad o morir.**

**Siga todas las instrucciones de este manual del propietario sobre la selección y uso de cadenas para neumáticos.**

### AVISO

Los dispositivos de tracción de tamaño incorrecto o montados de forma incorrecta pueden dañar las tuberías de frenos, la suspensión, la carrocería o las ruedas del vehículo. No siga conduciendo si golpean contra alguna parte del vehículo.

En caso de usar neumáticos de invierno se debe, según la legislación de la UE relativa a neumáticos, colocar una pegatina con la velocidad máxima permitida de los neumáticos de invierno en el campo de visión del conductor, si la velocidad máxima del vehículo es superior a la velocidad máxima autorizada del neumático de invierno. Esta pegatina la puede obtener en su distribuidor de neumáticos. Póngase en contacto con el concesionario en caso de dudas.

Cuando se montan cadenas para neumáticos se deben seguir las instrucciones del fabricante en lo que se refiere a límites de funcionamiento del vehículo.

- Siga las instrucciones del fabricante de las cadenas al montarlas. Múltelas tan tensas como sea posible.
- Compruebe que las cadenas no entran en contacto con las tuberías de frenos ni con la suspensión.
- Conduzca despacio.

#### ► Dispositivos de tracción en la nieve

Utilice cadenas para neumáticos solo en caso de emergencia o si la ley lo exige para circular por una zona determinada.

Extreme las precauciones al conducir con cadenas para neumáticos sobre nieve o hielo. La maniobrabilidad de unos neumáticos con cadenas puede ser menos predecible que la de unos buenos neumáticos de invierno sin cadenas.

Si su vehículo está equipado con neumáticos de verano, de gran agarre\*<sup>1</sup> o de rendimiento ultraalto\*<sup>2</sup>, tenga en cuenta que no están diseñados para condiciones invernales. Para obtener más información, consulte a su concesionario.

\*1: Modelos con llantas FORJADAS

\*2: Modelos con motor de 2,0 L sin llantas FORJADAS

#### Modelos con motor de 2,0 L

Este vehículo viene equipado originalmente con neumáticos de gran agarre\*<sup>1</sup> o de alto rendimiento\*<sup>2</sup>. Si se exponen a temperaturas inferiores a 7 °C aproximadamente, los neumáticos no podrán funcionar a pleno rendimiento.

No utilice neumáticos de alto rendimiento si la temperatura ambiente es inferior a -10 °C\*<sup>1</sup> o -20 °C\*<sup>2</sup>: Los neumáticos se pueden volver frágiles y, como resultado, se pueden formar grietas en su superficie.

\*1: Modelos con llantas FORJADAS

\*2: Modelos sin llantas FORJADAS

## Comprobación de la batería

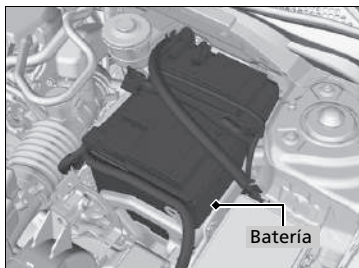

El estado de la batería se controla con un sensor ubicado en el terminal negativo de la batería. Si hay un problema con este sensor, la interfaz de información para el conductor mostrará un mensaje de advertencia. Si esto sucede, solicite que le revisen el vehículo en un concesionario.

Compruebe la corrosión en los terminales de la batería mensualmente.

Si la batería del vehículo está desconectada o se agota:

- Se desactiva el sistema de sonido\*.
  - **Reactivación del sistema de sonido** P. 287
- Se restablece el reloj.
  - **Reloj** P. 186
- El sistema inmovilizador\* debe restablecerse.
  - **Testigo del sistema inmovilizador** P. 122

### ⓘ Batería

#### ⚠ ADVERTENCIA

La batería libera gas hidrógeno explosivo durante el funcionamiento normal.

Una llama o una chispa pueden hacer que explote la batería con la suficiente fuerza como para provocar heridas o la muerte.

Mantenga alejados de la batería chispas, llamas y materiales que generen humo.

Lleve ropa de protección y un protector de la cara o solicite que un técnico cualificado realice el mantenimiento de la batería.

#### ⚠ ADVERTENCIA

La batería contiene ácido sulfúrico (electrolito), que es muy corrosivo y venenoso.

Si el electrolito le salpica en los ojos o la piel puede causarle quemaduras graves. Lleve protección para los ojos y ropa de protección al trabajar en la batería o cerca de la misma.

Si ingiere electrolito puede morir por envenenamiento a menos que se tomen de inmediato las medidas oportunas.

**MANTENER FUERA DEL ALCANCE DE LOS NIÑOS**

## Carga de la batería

Desconecte los dos cables de la batería para evitar dañar el sistema eléctrico del vehículo.  
Desconecte siempre el cable negativo (-) primero y conéctelo el último.

### ⌘ Batería

#### Procedimientos de emergencia

Ojos: lávelos durante al menos 15 minutos con agua que tenga en una taza u otro recipiente (el agua a presión puede dañar los ojos). Llame a un médico inmediatamente.

Piel: quítese la ropa contaminada. Lave la piel con agua abundante. Llame a un médico inmediatamente.

Ingestión: beba agua o leche. Llame a un médico inmediatamente.

Quando encuentre corrosión, limpie los terminales de la batería aplicando una solución de levadura y agua. Limpie los terminales con una toalla húmeda. Seque la batería con un trapo/paño. Engrase los terminales para evitar que vuelva a aparecer corrosión.

Quando reemplace la batería, el repuesto debe tener las mismas especificaciones.

Para obtener más información, póngase en contacto con un concesionario.

#### Modelos con parada automática en ralentí

La batería instalada en este vehículo se ha diseñado específicamente para un modelo con parada automática en ralentí.

El uso de una batería distinta a la especificada puede acortar su vida útil e impedir la activación de la parada automática en ralentí. Si necesita cambiar la batería, asegúrese de seleccionar el tipo especificado. Póngase en contacto con su concesionario para obtener más detalles.

➤ **Especificaciones** P. 804

Modelos europeos

## Sustitución de la batería

Cuando se retire y sustituya la batería se deben seguir las indicaciones de seguridad en el mantenimiento y las advertencias correspondientes a la comprobación de la batería para evitar posibles peligros.

► **Seguridad en el mantenimiento** P. 663

► **Comprobación de la batería** P. 722

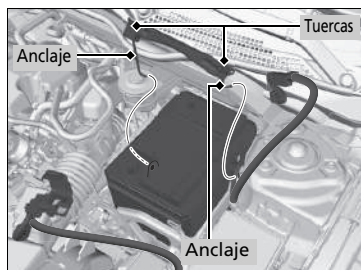
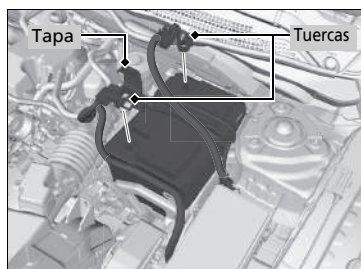

1. Gire el interruptor de encendido a la posición de BLOQUEO [0]\*1. Abra el capó.
2. Afloje la tuerca en el cable negativo de la batería y, a continuación, desconecte el cable del terminal negativo (-).
3. Abra la tapa del terminal positivo de la batería. Afloje la tuerca en el cable positivo de la batería y, a continuación, desconecte el cable del terminal positivo (+).
4. Afloje la tuerca en cada lado del soporte de la batería con una llave inglesa.
5. Saque el extremo inferior de cada anclaje del orificio de la base de la batería y retire el conjunto de soporte de batería y anclajes.

### ►► Batería

Es posible que los testigos del control de cruce adaptativo (ACC)\*, del control de cruce adaptativo (ACC) con función de seguimiento a baja velocidad (Low Speed Following)\*, del sistema de ayuda de permanencia en la carretera (Road Departure Mitigation)\*, del sistema de control y estabilidad (VSA), del sistema de control y estabilidad (VSA) en OFF, del sistema de aviso de desinflado/baja presión de los neumáticos\*, del sistema de aviso de desinflado\* y del sistema de prevención y mitigación de impactos (CMBS)\* se enciendan cuando gire el interruptor de encendido a la posición de CONTACTO [II]\*1 después de volver a conectar la batería. Conduzca una distancia corta a más de 20 km/h. El testigo debería apagarse. Si no desaparece, pida a un concesionario que revise el vehículo.

### ►► Sustitución de la batería

#### AVISO

Desechar la batería de forma inadecuada puede ser perjudicial para el medioambiente y para la salud. Compruebe la normativa local relativa al desecho de baterías.

Este símbolo de la batería significa que este producto no debe tratarse como residuo doméstico.



\*1: Los modelos con sistema de acceso sin llave tienen un botón **ENGINE START/STOP** en lugar de un interruptor de encendido.

\* No disponible en todos los modelos

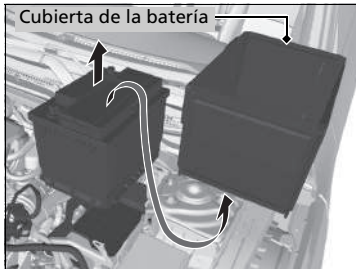

6. Retire la cubierta de la batería.
7. Extraiga la batería con cuidado.

#### ▣ Sustitución de la batería

Desconecte siempre el cable negativo (-) primero y conéctelo el último.

Para instalar una batería nueva, invierta el procedimiento.

Modelos europeos

## Etiqueta de la batería



### Etiqueta de la batería

#### PELIGRO

- Mantenga la batería lejos de llamas y chispas. La batería produce gases explosivos que pueden provocar una explosión.
- Utilice gafas de protección y guantes de goma al manipular la batería para evitar quemaduras o pérdida de visión si se expone al electrolito de la batería.
- No permita que los niños manipulen la batería, bajo ningún motivo. Asegúrese de que cualquiera que manipule la batería comprende bien los peligros que comporta y los procedimientos correctos de manejo.
- Manipule el electrolito de la batería con una precaución extrema, ya que contiene ácido sulfúrico diluido. La exposición de los ojos o la piel pueden causar quemaduras o pérdida de visión.
- Lea detenidamente y comprenda este manual antes de manipular la batería. De lo contrario, puede causar lesiones personales y daños en el vehículo.
- No utilice la batería si el nivel del electrolito está por debajo o en el nivel recomendado. Utilizar la batería con bajo nivel de electrolito puede provocar que explote y causar lesiones graves.

## Sustitución de la pila de botón

Si el testigo no se enciende al pulsar el botón, sustituya la pila.

### ■ Llave retráctil\*

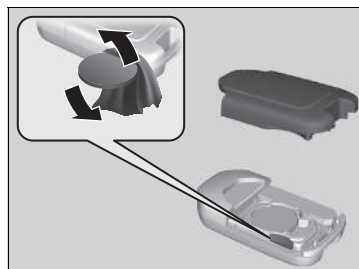

#### Tipo de pila: CR2032

1. Retire con cuidado la mitad superior de la tapa haciendo palanca con una moneda en el borde.
  - Envuelva la moneda en un paño para evitar arañar la llave retráctil.
2. Saque la pila de botón con un destornillador plano pequeño.
3. Asegúrese de sustituir la pila con la polaridad correcta.

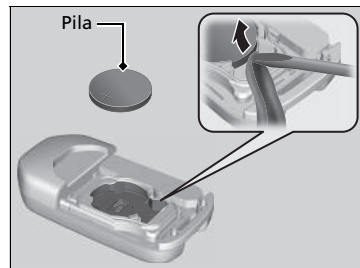

\* No disponible en todos los modelos

### ☒ Sustitución de la pila de botón

## ⚠ ⚠ ADVERTENCIA

### PELIGRO DE QUEMADURAS POR AGENTES QUÍMICOS

La pila que alimenta el transmisor remoto puede provocar quemaduras internas graves e incluso la muerte en caso de ingestión.

Mantenga las pilas nuevas y usadas fuera del alcance de los niños.

Si sospecha que un niño ha ingerido la pila, busque atención médica de inmediato.

Hay una marca de aviso junto a la pila de botón\*.

#### AVISO

Desechar la pila de forma inadecuada puede ser perjudicial para el medioambiente. Compruebe la normativa local relativa al desecho de pilas.

#### Modelos europeos

Este símbolo significa que este producto no debe tratarse como residuo doméstico.





## ■ Mando a distancia de acceso sin llave\*



**Tipo de pila: CR2032**

1. Retire la llave integrada.
2. Retire con cuidado la mitad superior haciendo palanca con una moneda en el borde.
  - Envuelva la moneda en un paño para evitar arañar el mando a distancia sin llaves.
  - Realice la extracción con cuidado para evitar que se pierdan los botones.
3. Asegúrese de sustituir la pila con la polaridad correcta.

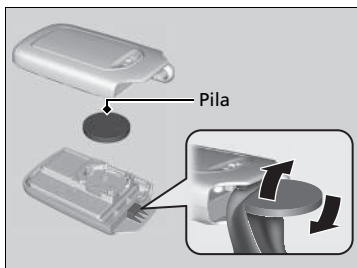

## ►► Sustitución de la pila de botón

Las pilas de sustitución están disponibles en establecimientos comerciales o en los concesionarios.

Modelos con sistema de control de temperatura y luces antiniebla traseras

## Aire acondicionado

Para que el sistema de control de climatización funcione de forma correcta y segura, la revisión del sistema de refrigerante solo debe llevarla a cabo un técnico cualificado.

Nunca repare o sustituya el evaporador del aire acondicionado (serpentín de refrigeración) por uno que ya se haya utilizado en otro vehículo.

### ☞ Aire acondicionado

#### AVISO

La descarga de refrigerante es perjudicial para el medioambiente.

Para evitar la descarga de refrigerante, nunca sustituya el evaporador por uno que ya se haya usado en otro vehículo.

El refrigerante que contiene el sistema de aire acondicionado del vehículo es inflamable y puede provocar incendios durante las tareas de mantenimiento si no se siguen los procedimientos.

La etiqueta del aire acondicionado se encuentra bajo el capó:



 : precaución

 : refrigerante inflamable

 : requiere un técnico cualificado para el mantenimiento

 : sistema de aire acondicionado

## Filtro de polvo y polen

### ■ Cuándo sustituir el filtro de polvo y polen

Sustituya el filtro de polvo y polen de acuerdo con el programa de mantenimiento del vehículo. Se recomienda sustituir el filtro incluso antes de lo previsto si el vehículo ha circulado por entornos con mucho polvo.

📄 Programa de mantenimiento\* P. 674

### ■ Cómo sustituir el filtro de polvo y polen

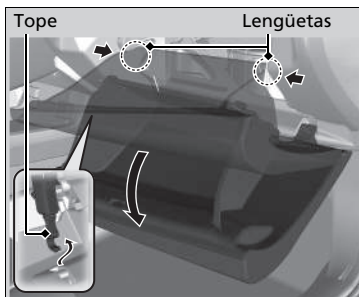
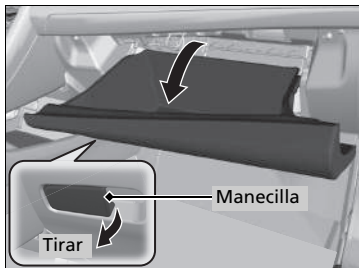

1. Abra la guantera.

**Modelos con amortiguador de la guantera**

2. Empuje el tope de la guantera en el lado del conductor para sacarlo de la guantera.

**Todos los modelos**

3. Desenganche las dos lengüetas presionando cada panel lateral.

4. Gire y aparte la guantera.

### 🔗 Filtro de polvo y polen

Si el flujo de aire del sistema de calefacción\*/control de temperatura\* se deteriora notablemente y las ventanillas se empañan con facilidad, puede que sea necesario sustituir el filtro.

El filtro de polvo y polen retiene el polen, el polvo y otras partículas presentes en el aire.

Si no sabe cómo sustituir el filtro de polvo y polen, déjelo en manos de un concesionario.

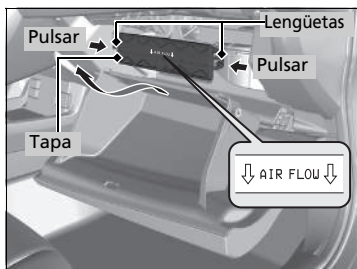

5. Presione las lengüetas de las esquinas de la tapa de la carcasa del filtro y retire la tapa.

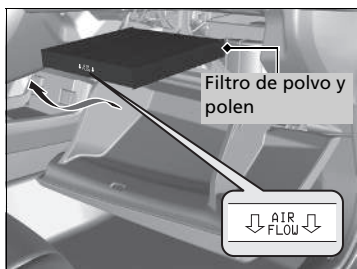

6. Retire el filtro de la carcasa.

7. Monte un filtro nuevo en la carcasa.

► Coloque la flecha **AIR FLOW** orientada hacia abajo.

#### ►► Filtro de polvo y polen

##### Modelos con amortiguador de la guantera

Montaje del filtro de polvo y polen:

1. Instale la cubierta de la carcasa del filtro.
2. Suelte la pestaña del lado del conductor situada en el fondo de la guantera.
3. Gire la guantera hasta su posición. Instale las lengüetas de nuevo en su sitio.
4. Abra la guantera en un ángulo de unos 30°.
5. Instale la parte del gancho del tope en la guantera. Cuando monte el tope, ponga la mano en el fondo de la guantera.
6. Instale la pestaña en el fondo de la guantera.

Después de montar la guantera, abra y cierre varias veces y asegúrese de que la guantera está instalada correctamente.

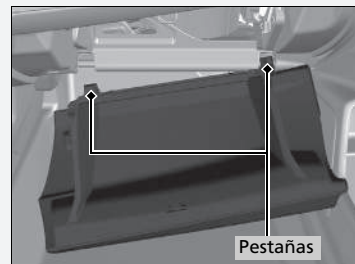

## Mantenimiento del interior

Utilice una aspiradora para quitar el polvo antes de pasar un paño.

Utilice un paño húmedo con una mezcla de detergente suave y agua templada para eliminar la suciedad. Utilice un paño limpio para retirar los restos de detergente.

### ■ Limpieza de los cinturones de seguridad

Utilice un cepillo blando con una mezcla de jabón suave y agua templada para limpiar los cinturones. Deje que los cinturones se sequen. Limpie los orificios de los anclajes de los cinturones de seguridad con un paño limpio.



### ▣ Mantenimiento del interior

Tenga cuidado de no derramar ningún líquido en el interior del vehículo.

Los dispositivos y sistemas eléctricos pueden sufrir averías si se derraman líquidos sobre ellos.

No use pulverizadores que contengan silicona sobre dispositivos eléctricos como dispositivos de sonido e interruptores.

Si lo hace, dichos dispositivos pueden sufrir averías o se puede provocar un incendio en el interior del vehículo.

Si usa por error un pulverizador que contenga silicona sobre dispositivos eléctricos, consulte en su concesionario.

Dependiendo de su composición, los productos químicos y aromáticos líquidos pueden provocar decoloración, arrugas y grietas en piezas de resina y telas.

No utilice disolventes alcalinos ni orgánicos como benceno o gasolina.

Después de usar productos químicos, límpielos con cuidado usando un paño seco.

No deje paños usados sobre piezas de resina o telas durante mucho tiempo sin lavarlas.

Tenga cuidado de no derramar ambientadores líquidos.

## ■ Limpieza de la ventanilla

Límpiala con limpiacristales.

## ■ Alfombrillas\*

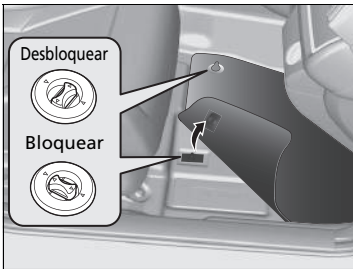

La alfombrilla del conductor se engancha a los anclajes del suelo, que evitan que la alfombrilla resbale hacia delante. Para retirar una alfombrilla para limpiarla, gire los mandos del anclaje a la posición de desbloqueo.

Cuando vuelva a montar la alfombrilla después de limpiarla, gire los mandos a la posición de bloqueo.

**No coloque alfombrillas del suelo adicionales sobre la alfombrilla sujeta con los anclajes.**

## ■ Mantenimiento del cuero original\*

Para limpiar correctamente el cuero:

1. Utilice una aspiradora o paño suave primero para quitar cualquier suciedad o polvo.
2. Limpie el cuero con un paño suave humedecido en una solución con un 90 % de agua y un 10 % de jabón neutro.
3. Limpie los restos de jabón con un paño húmedo.
4. Limpie los restos de agua y deje que el cuero se seque al aire a la sombra.

\* No disponible en todos los modelos

## ▣ Limpieza de la ventanilla

La luneta trasera tiene cables dispuestos en su interior. Límpiela en la misma dirección que los cables con un paño suave para no dañarlos.

Tenga cuidado de no derramar líquidos, como agua ni limpiacristales, en la tapa de la cámara del sensor delantero\* y del sensor de lluvia/luminosidad\*.

- ▣ **Funcionamiento automático (control automático de luces)** P. 225
- ▣ **Limpiaparabrisas intermitentes automáticos\*** P. 234
- ▣ **Cámara del sensor delantero** P. 630

## ▣ Alfombrillas\*

Si usa unas alfombrillas distintas de las que se suministran originalmente con el vehículo, compruebe que están diseñadas para el vehículo, que ajustan bien y que quedan bien sujetas con los anclajes del suelo.

Coloque las alfombrillas del suelo de los asientos traseros correctamente. Si no se colocan correctamente, las alfombrillas podrían interferir en el funcionamiento de los asientos delanteros.

## ▣ Mantenimiento del cuero original\*

Es importante limpiar la suciedad o el polvo en cuanto sea posible. Las salpicaduras pueden empapar el cuero y provocar manchas. La suciedad o el polvo pueden causar abrasiones en el cuero. Además, tenga en cuenta que algunas prendas de vestir oscuras pueden rozar en el los asientos de cuero y ocasionar decoloración o manchas.

### ■ Alcantara® Care\*

Una vez retirado el polvo del material, humedezca un paño suave con agua tibia, escúrralo bien y páselo suavemente por la superficie para eliminar la suciedad.

Cuando el asiento se haya secado, cepíllelo ligeramente con un cepillo suave.

## Cuidado del exterior

Limpie el polvo de la carrocería del vehículo después de conducir. Compruebe con regularidad la existencia de arañazos en las superficies pintadas del vehículo. Un arañazo en una superficie pintada puede provocar corrosión en la carrocería. Si encuentra un arañazo, repárelo lo antes posible.

### Lavado del vehículo

Lave el vehículo con regularidad. Lávelo más frecuentemente cuando conduzca en las siguientes condiciones:

- Si conduce en carreteras con sal.
- Si conduce en zonas costeras.
- Si quedan pegados a las superficies pintadas alquitrán, hollín, excrementos de pájaros, insectos o resina.

### Uso de un sistema de lavado automático del vehículo

- Asegúrese de seguir las instrucciones indicadas en el sistema de lavado automático del vehículo.
- Pliegue los retrovisores.
- Para los modelos equipados con limpiaparabrisas intermitentes automáticos, desactive el limpiaparabrisas.

### Uso de máquinas de lavado de alta presión

- Mantenga una distancia suficiente entre la boquilla de lavado y la carrocería del vehículo.
- Tenga más cuidado alrededor de las ventanas. Si se acerca demasiado podría entrar agua en el interior del vehículo.
- No utilice agua a alta presión directamente en el compartimento del motor. En su lugar, utilice agua a baja presión y un detergente suave.

\* No disponible en todos los modelos

CONTINUACIÓN

### ► Lavado del vehículo

No pulverice agua en las entradas de aire y del capó\*. Puede producirse una avería.

Excepto modelos con motor de 2,0 L

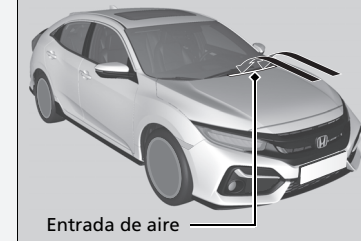

Modelos con motor de 2,0 L

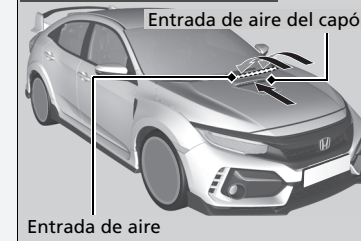

No pulverice agua directamente en la tapa del depósito de combustible. Una pulverización de alta presión puede hacer que se abra.



### ■ Aplicación de cera

Una buena capa de cera para carrocerías de automóviles ayuda a proteger la pintura del vehículo de los elementos. La cera desaparecerá con el tiempo y la pintura del vehículo quedará expuesta a los elementos, por lo que deberá volver a aplicarla cuando sea necesario.

### ■ Mantenimiento de los parachoques y otras partes con recubrimiento de resina

Si cae gasolina, aceite, refrigerante del motor o líquido de la batería sobre partes con recubrimiento de resina, estas podrían mancharse o el recubrimiento podría pelarse. Límpielas lo antes posible con un paño suave y agua limpia.

### ■ Limpieza de la ventanilla

Límpiala con limpiacristales.

### ■ Mantenimiento de llantas de aluminio\*

El aluminio se deteriora por la sal y otras partículas contaminantes que se encuentran en la calzada. Cuando sea necesario, a la mayor brevedad posible use una esponja y detergente suave para eliminar estos contaminantes. No utilice cepillos de cerdas rígidas ni productos químicos abrasivos (incluidos algunos limpiadores comerciales de llantas). Podrían deteriorar el acabado protector de las llantas de aleación de aluminio y favorecer la aparición de corrosión. En función del tipo de acabado, las ruedas también pueden perder su brillo o parecer pulidas. Para evitar manchas de humedad, seque las ruedas húmedas con un paño.

### »» Lavado del vehículo

No rocíe agua en la unidad sin tapa cuando la tapa del depósito de combustible está abierta. También puede causar daños en el sistema de combustible o el motor.

Si necesita levantar los brazos del limpiaparabrisas, ajústelos primero en la posición de mantenimiento.

» **Sustitución de la goma de la escobilla del limpiaparabrisas delantero** P. 711

### »» Aplicación de cera

#### AVISO

Los disolventes químicos y los limpiadores fuertes pueden dañar la pintura, el metal y el plástico del vehículo. Limpie las salpicaduras inmediatamente.

### »» Mantenimiento de los parachoques y otras partes con recubrimiento de resina

Póngase en contacto con su concesionario para obtener información sobre el material de recubrimiento adecuado cuando quiera reparar la superficie pintada de partes hechas de resina.

## ■ Ópticas de luces empañadas

El interior de las ópticas de la iluminación externa (como faros, luces de freno, etc.) pueden empañarse temporalmente si se ha conducido con lluvia o se ha usado un túnel de lavado. También se puede generar condensación dentro de las ópticas cuando hay una diferencia suficiente entre la temperatura ambiente y el interior del faro o piloto (como ocurre con las ventanillas cuando llueve). Se trata de procesos naturales y no de problemas de diseño de los pilotos o faros.

Las características de diseño de las ópticas también pueden generar humedad en la superficie de la carcasa de los faros o pilotos. Esto tampoco es una anomalía.

Sin embargo, en caso de que detecte mucha acumulación de agua o si ve que se están formando gotas de mayor tamaño, solicite a un concesionario que inspeccione el vehículo.

## Accesorios

Si va a instalar accesorios, tenga en cuenta lo siguiente:

- No instale accesorios en el parabrisas. Pueden obstaculizar su campo de visión y afectar a su capacidad de respuesta ante las condiciones de conducción.
- No instale ningún tipo de accesorio sobre zonas marcadas con SRS Airbag, en los laterales o respaldos de los asientos delanteros, en los pilares laterales o delanteros o cerca de las ventanillas.

Los accesorios instalados en dichas zonas pueden interferir con el correcto funcionamiento de los airbags del vehículo o pueden expulsarse hacia su cuerpo o el de otro ocupante si los airbags se despliegan.

- Asegúrese de que los accesorios electrónicos no sobrecarguen los circuitos eléctricos ni afecten al funcionamiento del vehículo.
  - **Fusibles** P. 790
- Antes de instalar cualquier accesorio electrónico, pida al técnico encargado del montaje que se ponga en contacto con un concesionario para solicitar asistencia. Si es posible, solicite en el concesionario que revisen la instalación.

### Accesorios y modificaciones

## ⚠ ADVERTENCIA

**El uso de modificaciones o accesorios inadecuados puede afectar a la maniobrabilidad, la estabilidad y el rendimiento del vehículo, y provocar un accidente en el que puede resultar herido de gravedad o morir.**

**Siga todas las instrucciones indicadas en este manual del propietario en cuanto a accesorios y modificaciones.**

Si están instalados correctamente, los teléfonos móviles, las alarmas, los radiotelefonos, las antenas de radio y los sistemas de sonido de baja potencia no deben interferir en los sistemas controlados por ordenador del vehículo, como los airbags y los frenos antibloqueo.

Se recomienda utilizar accesorios originales de Honda para garantizar su correcto funcionamiento en el vehículo.

## Modificaciones

---

No realice ninguna modificación en el vehículo que pueda afectar a su maniobrabilidad, estabilidad o fiabilidad, ni instale piezas o accesorios que no sean originales de Honda que puedan tener un efecto similar.

Incluso las pequeñas modificaciones realizadas en los sistemas del vehículo pueden afectar al rendimiento general del vehículo.

Asegúrese siempre de que todo el equipo se instala correctamente y recibe el mantenimiento adecuado y no realice ninguna modificación en el vehículo o sus sistemas que pueda hacer que el vehículo deje de cumplir la normativa local y la de su país.

El puerto de diagnóstico (conector OBD-II/SAE J1962) instalado en este vehículo está diseñado para utilizarse con los dispositivos de diagnóstico del sistema del automóvil o con otros dispositivos que Honda ha aprobado. El uso de cualquier otro tipo de dispositivo puede afectar negativamente a los sistemas electrónicos del vehículo o ponerlos en riesgo, provocando posiblemente una avería del sistema, la descarga de la batería u otros problemas inesperados.

No modifique ni intente reparar los componentes eléctricos.



# Cómo hacer frente a lo inesperado

En este capítulo se explica cómo hacer frente a problemas inesperados.

## Herramientas

Tipos de herramientas ..... 742

## En caso de pinchazo

**Modelos con rueda de repuesto compacta**

Cambio de un neumático pinchado ..... 744

Reparación temporal de un neumático pinchado ... 755

**Manejo del gato** ..... 767

## El motor no arranca

Comprobación del motor ..... 768

Si la pila del mando a distancia sin llave se está agotando ..... 770

Parada de emergencia del motor ..... 771

**Si la batería está agotada** ..... 772

**La palanca de cambios no se mueve** ... 776

**Sobrecalentamiento** ..... 779

## Testigo, encendido/intermitente

Si se enciende el testigo de presión baja de aceite .... 782

Si se enciende el testigo del sistema de carga ..... 782

Si se enciende o parpadea el testigo de averías ..... 783

Si se enciende o parpadea el testigo del sistema de frenos (rojo) ..... 784

Si el testigo (rojo) del sistema de frenos se enciende o parpadea a la vez que se enciende el testigo (ámbar) del sistema de frenos ..... 785

Si se enciende el testigo de la dirección asistida eléctrica (EPS) ..... 786

Si el testigo del sistema de aviso de desinflado/baja presión de los neumáticos se enciende o parpadea ... 787

Si aparece el símbolo de nivel bajo de aceite ..... 789

## Fusibles

Ubicaciones de los fusibles ..... 790

Comprobación y sustitución de los fusibles ..... 796

**Remolcado de emergencia** ..... 797

## Si no puede desbloquear la tapa del depósito de combustible

..... 800

**Si no puede abrir el portón trasero** .... 801

**Repostaje** ..... 802

## Tipos de herramientas

### Modelos con rueda de repuesto compacta

#### Modelos sin caja de herramientas

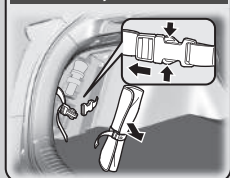

#### Modelos con caja de herramientas

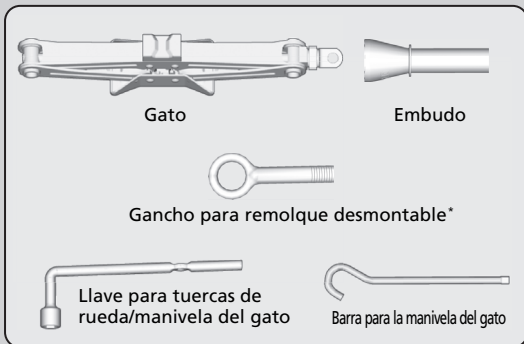
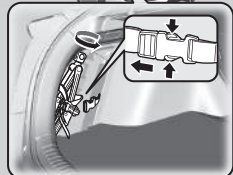
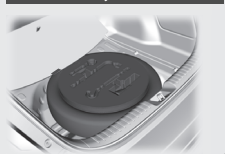

### Tipos de herramientas

Las herramientas se almacenan en el maletero.

Modelos con kit de reparación temporal de neumáticos



\* No disponible en todos los modelos



## Modelos con rueda de repuesto compacta

### Cambio de un neumático pinchado

Si se pincha un neumático mientras circula, agarre el volante con firmeza y frene gradualmente para reducir la velocidad. A continuación, deténgase en un lugar seguro. Sustituya el neumático pinchado por la rueda de repuesto compacta. Acuda a un concesionario lo antes posible para la reparación o sustitución del neumático pinchado.

1. Estacione el vehículo en una superficie firme, llana y que no resbale, y accione el freno de estacionamiento.

#### Modelos con transmisión variable continua

2. Ponga la caja de cambios en la posición **P**.

#### Modelos con transmisión manual

2. Ponga la caja de cambios en la posición **R**.

#### Todos los modelos

3. Encienda las luces de emergencia y gire el interruptor de encendido a la posición de BLOQUEO **0**\*1.

\*1: Los modelos con sistema de acceso sin llave tienen un botón **ENGINE START/STOP** en lugar de un interruptor de encendido.

### » Cambio de un neumático pinchado

Siga estas precauciones para la rueda de repuesto compacta: Compruebe periódicamente la presión de la rueda de repuesto compacta. Deberá tener la presión de inflado especificada. Presión especificada: 420 kPa (4,2 bares)

Al circular con la rueda de repuesto compacta, no permita que el vehículo supere la velocidad de 80 km/h. Sustitúyalo por un neumático de tamaño normal lo antes posible.

La rueda de repuesto compacta con el neumático es específica para este modelo. No la utilice en otro vehículo. No utilice otro tipo de neumático o rueda de repuesto compacta en el vehículo.

No monte cadenas para neumáticos en una rueda de repuesto compacta.

Si se pincha un neumático delantero con las cadenas montadas, retire uno de los neumáticos traseros de tamaño normal y sustitúyalo por la rueda de repuesto compacta. Retire el neumático delantero pinchado y sustitúyalo por el neumático trasero de tamaño normal desmontado. Finalmente, monte las cadenas para neumáticos en el neumático delantero.

El neumático compacto de repuesto ofrece una conducción más dura y menos tracción en algunas superficies. Tenga más precaución al conducir.

No utilice más de una rueda de repuesto compacta al mismo tiempo.

La rueda de repuesto compacta es más pequeña que la rueda normal. La altura de marcha del vehículo se reduce cuando se monta la rueda de repuesto compacta. Si pasa sobre badenes u objetos que pueda haber en la calzada se podrían dañar los bajos del vehículo.

## Preparativos para sustituir un neumático pinchado



1. Tire de la cinta de la tapa del maletero y abra la tapa.

### Preparativos para sustituir un neumático pinchado

**ADVERTENCIA:** El gato solo puede usarse en casos de emergencia ante una avería del vehículo y no para realizar el cambio periódico de neumáticos o cualquier otra operación de mantenimiento o reparación.

#### AVISO

No utilice el gato si no funciona correctamente. Llame a su concesionario o a un servicio de remolcado profesional.

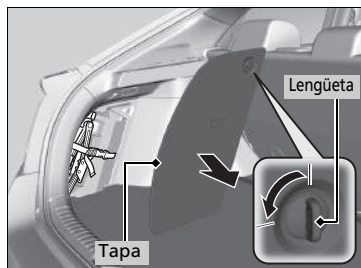

2. Gire y tire de la lengüeta para abrir la cubierta del compartimento ubicada a la izquierda del maletero.

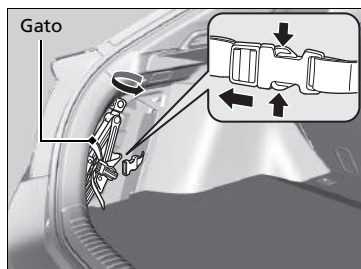

3. Gire el soporte del extremo del gato para aflojarlo y sáquelo.

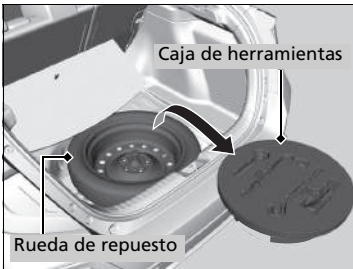
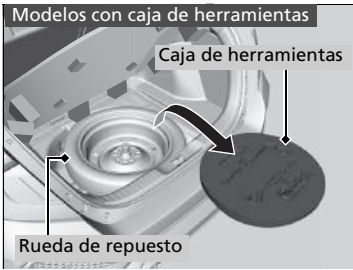

**Modelos con caja de herramientas**

4. Saque la caja de herramientas del maletero. Saque la barra para la manivela del gato y la llave para las tuercas de la rueda de la caja de herramientas.

**Modelos con bolsa de herramientas**

4. Saque el estuche de herramientas del compartimento. Saque la barra para la manivela de gato y la llave para las tuercas de rueda del estuche de herramientas.

**Todos los modelos**

5. Desatornille el tornillo de fijación y retire el cono espaciador. A continuación, retire la rueda de repuesto.

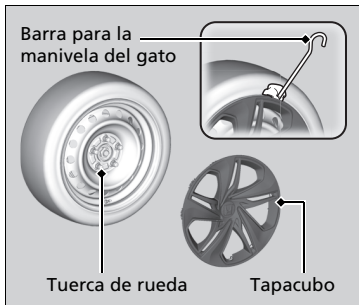
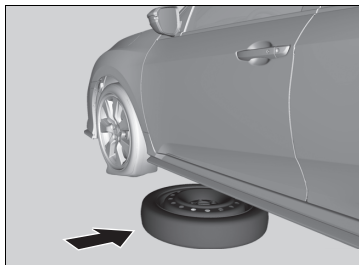
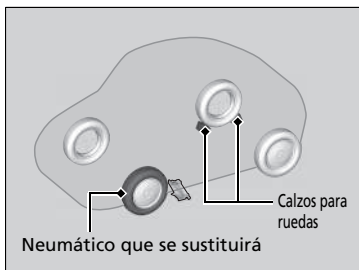

6. Coloque un calzo para ruedas o una roca delante y detrás de la rueda opuesta en diagonal al neumático pinchado.

7. Coloque la rueda de repuesto compacta (con la llanta hacia arriba) debajo del vehículo, cerca del neumático que va a sustituir.

#### Modelos con tapacubo

8. Coloque la punta plana de la barra para la manivela del gato en el borde del tapacubo. Haga palanca cuidadosamente en el borde y extraiga el tapacubo.

► Coloque un paño alrededor de la punta plana de la barra para la manivela del gato para evitar arañazos en el tapacubo.



Todos los modelos

9. Afloje las tuercas de la rueda una vuelta aproximadamente con la llave para tuercas de rueda.

## ■ Colocación del gato

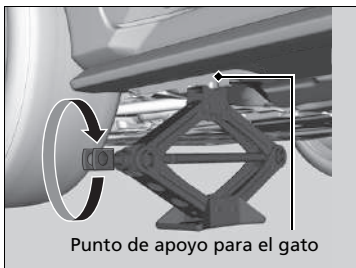
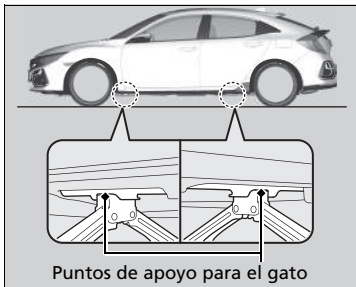

1. Coloque el gato debajo del punto de apoyo más cercano al neumático que va a cambiarse.

2. Gire el soporte del extremo hacia la derecha, como se muestra en la imagen, hasta que la parte superior del gato toque el punto de apoyo.  
 ► Asegúrese de que la lengüeta del punto de apoyo encaja en la muesca del gato.

## ► Colocación del gato

### ⚠ ADVERTENCIA

El vehículo puede salirse fácilmente del apoyo del gato y causar lesiones graves a las personas que puedan estar debajo.

Siga todas las indicaciones para cambiar el neumático. Ninguna persona debe colocar parte alguna de su cuerpo debajo de un vehículo apoyado en un gato.

#### Modelos con luces antiniebla traseras

El gato entregado con el vehículo tiene la siguiente etiqueta.

1.	2.	3.

1. Consulte el manual del propietario.
2. Nunca se sitúe debajo del vehículo mientras esté sujeto por el gato.
3. Coloque el gato debajo de la zona reforzada.

**ADVERTENCIA:** El gato debe colocarse en una superficie plana y estable que se encuentre al mismo nivel que el vehículo.

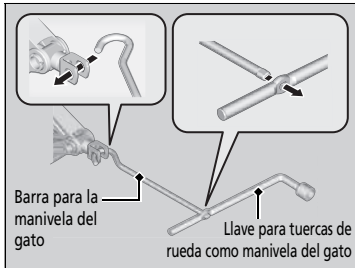

3. Eleve el vehículo con la manivela del gato y la barra de prolongación hasta que el neumático se levante del suelo.

#### Colocación del gato

No utilice el gato con personas o equipaje dentro del vehículo.

Utilice el gato que se entrega con el vehículo. Puede que otros gatos no soporten el peso ("carga") o que no se ajusten bien en el punto de apoyo.

Para usar el gato con seguridad, deben seguirse las siguientes instrucciones:

- No lo utilice con el motor en marcha.
- Utilícelo únicamente en superficies firmes y llanas.
- Colóquelo solamente en los puntos de apoyo.
- No entre en el vehículo mientras se está utilizando el gato.
- No coloque nada encima ni debajo del gato.



## ■ Sustitución del neumático pinchado

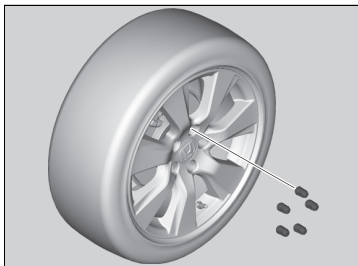

1. Retire las tuercas de rueda y el neumático pinchado.

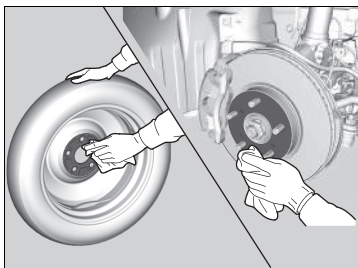

2. Limpie las superficies de montaje de la rueda con un paño limpio.

3. Monte la rueda de repuesto compacta.

4. Apriete las tuercas de rueda hasta que toquen los bordes de los orificios de montaje y dejen de girar.

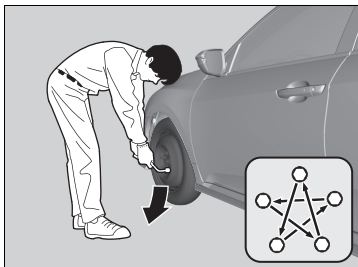

5. Baje el vehículo y retire el gato. Apriete las tuercas de rueda en el orden indicado en la imagen. Haga este recorrido, apretando las tuercas, dos o tres veces por este orden.

### Par de apriete para tuercas de rueda:

**Modelos con motor de 1,0 L y 1,5 L**

108 N·m (11 kgf·m)

**Modelos con motor de 2,0 L**

127 N·m (13 kgf·m)

## ► Sustitución del neumático pinchado

No apriete las tuercas de rueda en exceso con el pie o utilizando un tubo.

### Modelos con tapacubo

Asegúrese de que el anillo de apoyo del cable esté enganchado en los clips que hay alrededor del borde del tapacubo.

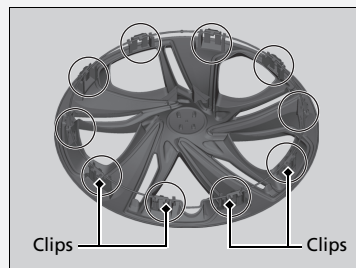

Alinee la marca de la válvula del tapacubo con la válvula del neumático de la rueda; a continuación, instale el tapacubo.

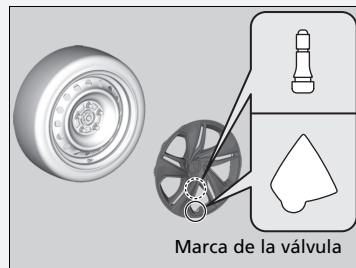

Marca de la válvula

## Almacenamiento del neumático pinchado

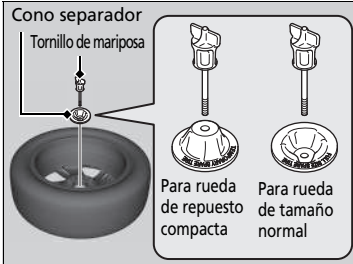
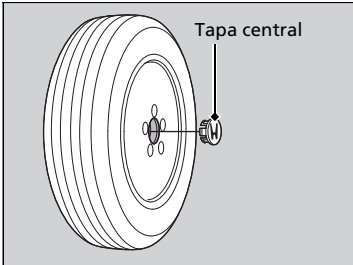

### Modelos con llantas de aluminio

1. Retire la tapa central.
- ### Todos los modelos
2. Coloque el neumático desinflado boca abajo en el espacio de la rueda de repuesto.
  3. Retire el cono separador del tornillo de fijación, dele la vuelta e introdúzcalo de nuevo en el tornillo. Asegure el neumático pinchado con el tornillo de mariposa.

### Modelos con caja de herramientas

4. Guarde la barra para la manivela del gato y la llave para tuercas de rueda en la caja de herramientas. Guarde el estuche en el maletero.

### Modelos con bolsa de herramientas

4. Guarde la barra para la manivela del gato y la llave para tuercas de rueda en la bolsa de herramientas. Guarde la bolsa en el compartimento del lado izquierdo.
5. Guarde el gato en el compartimento en el lado izquierdo. Gire el soporte del extremo del gato para bloquearlo correctamente.

## ►► Sustitución del neumático pinchado

### Modelos con tapacubo

Asegúrese de que el anillo de apoyo del cable se encuentre en el lado exterior de la válvula del neumático, como se muestra.

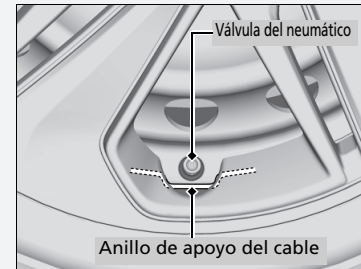

### ►► Almacenamiento del neumático pinchado

## ⚠ ADVERTENCIA

En caso de colisión, los objetos sueltos pueden salir despedidos dentro del habitáculo y lesionar gravemente a los ocupantes. Guarde la rueda, el gato y las herramientas de forma segura antes de continuar la marcha.

### ■ Sistema de aviso de desinflado y rueda de repuesto compacta

Si sustituye un neumático pinchado por el neumático de repuesto, el testigo del sistema de aviso de desinflado/baja presión de los neumáticos se enciende mientras conduce. Después de conducir unos kilómetros,  aparecerá en la interfaz de información para el conductor y el testigo comenzará a parpadear durante un corto periodo de tiempo y, a continuación, permanecerá encendido. No obstante, esto es normal y no es motivo de preocupación.

Calibre el sistema de aviso de desinflado cuando se vaya a sustituir el neumático con un neumático normal.

➤ **Inicio del sistema de aviso de desinflado** P. 550

## Reparación temporal de un neumático pinchado

Si el neumático tiene un corte grande o está severamente dañado por otra causa, deberá remolcar el vehículo. Si el neumático solo tiene un pinchazo pequeño, por un clavo por ejemplo, puede utilizar el kit de reparación temporal para que pueda conducir hasta la estación de servicio más cercana para una reparación más permanente.

Si se pincha un neumático mientras circula, agarre el volante con firmeza y frene gradualmente para reducir la velocidad. A continuación, deténgase en un lugar seguro.

1. Estacione el vehículo en una superficie firme, llana y que no resbale, y accione el freno de estacionamiento.

### Modelos con transmisión variable continua

2. Ponga la caja de cambios en la posición **P**.

### Modelos con transmisión manual

2. Ponga la caja de cambios en la posición **R**.

### Todos los modelos

3. Encienda las luces de emergencia y gire el interruptor de encendido a la posición de BLOQUEO **0**\*1.

\*1: Los modelos con sistema de acceso sin llave tienen un botón **ENGINE START/STOP** en lugar de un interruptor de encendido.

### Reparación temporal de un neumático pinchado

El kit no debería utilizarse en las siguientes situaciones. En su lugar, póngase en contacto con un concesionario o con el servicio de asistencia en carretera para remolcar el vehículo.

- El sellante del neumático ha caducado.
- Hay más de un neumático pinchado.
- El pinchazo o corte supera los 4 mm.
- La pared lateral del neumático está dañada o el pinchazo está fuera de la zona de contacto.



Cuando el pinchazo es:	Uso del kit
Menor de 4 mm	Si
Mayor de 4 mm	No

- El daño se ha causado por conducir con los neumáticos extremadamente desinflados.
- El talón del neumático ya no está fijado.
- La llanta está dañada.

No retire un clavo o tornillo que haya pinchado el neumático. Si lo retira del neumático, tal vez no pueda reparar el pinchazo utilizando el kit.

## ■ Preparativos para reparar temporalmente un neumático pinchado

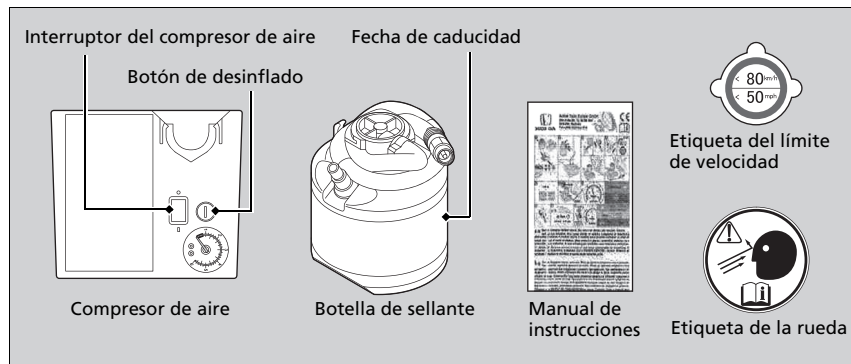

## ▣ Preparativos para reparar temporalmente un neumático pinchado

Cuando realice una reparación temporal, lea detenidamente el manual de instrucciones proporcionado con el kit de reparación.

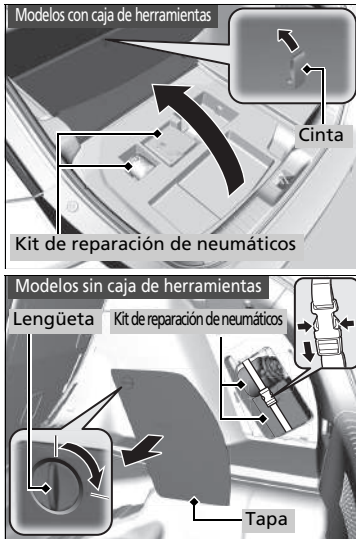

**Modelos con caja de herramientas**

1. Tire de la cinta de la tapa del maletero y abra la tapa.
2. Saque el kit de la caja de herramientas.
3. Coloque el kit, mirando hacia arriba, en el suelo cerca del neumático pinchado y alejado del tráfico. No coloque el kit de lado.

**Modelos sin caja de herramientas**

1. Gire y tire de la lengüeta para abrir la cubierta del compartimiento ubicada a la derecha del maletero.
2. Saque el kit del compartimiento del lateral derecho trasero.
3. Coloque el kit, mirando hacia arriba, en el suelo cerca del neumático pinchado y alejado del tráfico. No coloque el kit de lado.

## ■ Inyección de aire y sellante

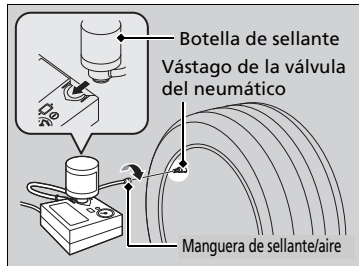
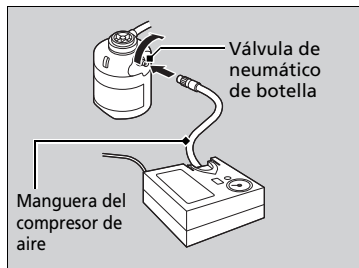
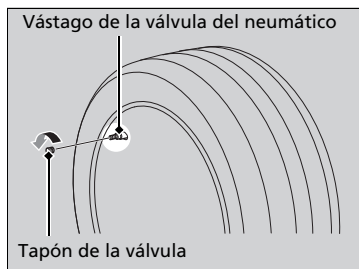

1. Retire el tapón de la válvula del vástago de la válvula del neumático.
2. Agite la botella de sellante.
3. Acople la manguera del compresor de aire a la válvula del neumático de botella. Atorníllela hasta que esté fija.
4. Ponga la botella de sellante boca abajo y acople la botella en la muesca del compresor de aire.
5. Ajuste la manguera de sellante/aire en el vástago de la válvula del neumático. Atorníllela hasta que esté fija.

## ► Inyección de aire y sellante

### ⚠ ADVERTENCIA

El sellante de neumáticos contiene sustancias tóxicas que pueden ser mortales si se ingieren.

Si se ingiere accidentalmente, no provoque el vómito. Beba abundante agua y acuda inmediatamente a un médico.

Si entra en contacto con la piel o los ojos, enjuague con agua fría y busque atención médica si es necesario.

Mantenga la botella de sellante fuera del alcance de los niños.

El sellante puede no fluir con facilidad a temperaturas bajas. En ese caso, deje que se caliente durante cinco minutos antes de usarlo.

El sellante contiene látex y puede manchar la ropa y otros materiales permanentemente. Tenga cuidado mientras lo manipula y limpie los derrames inmediatamente.

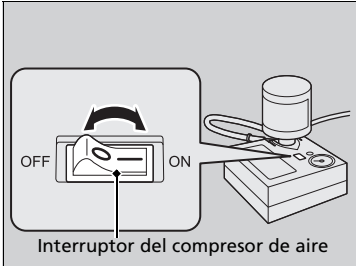
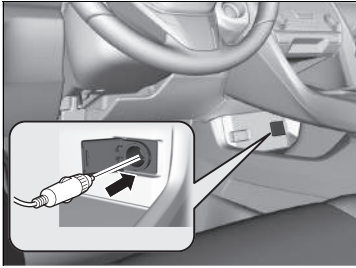

6. Conecte el compresor de aire a la toma de corriente para accesorios.
  - Tenga cuidado de no pellizcar los cables con las puertas o las ventanas.
  - No conecte ningún otro dispositivo eléctrico en otras tomas de corriente para accesorios.
    - **Toma de corriente para accesorios** P. 259
7. Gire el interruptor de encendido a la posición de ARRANQUE (III)\*1 sin pisar el pedal del acelerador y, a continuación, arranque el motor.
  - **Monóxido de carbono** P. 104
8. Encienda el compresor de aire para inflar el neumático.
  - El compresor empieza a inyectar sellante y aire en el neumático.
9. Cuando la presión de aire alcance la presión especificada, apague el kit.
  - Compruebe el manómetro de presión de aire en el compresor de aire.
  - Consulte la etiqueta en el marco de la puerta del conductor para conocer la presión especificada.

► Inyección de aire y sellante

**⚠ ADVERTENCIA**

Arrancar el motor del vehículo en una zona cerrada o parcialmente cerrada puede provocar una rápida acumulación de monóxido de carbono tóxico.

Respirar este gas incoloro e inodoro puede dejarle inconsciente o provocarle la muerte. Ponga en marcha el motor para alimentar el compresor de aire con el vehículo al aire libre.

**AVISO**

No utilice el compresor del kit de reparación temporal del neumático durante más de 15 minutos. El compresor puede sobrecalentarse y dañarse de forma permanente.

Hasta que se complete la inyección del sellante, la presión reflejada en el indicador de presión de aire aparecerá mayor a la real. Después de completar la inyección del sellante, la presión caerá y, a medida que el neumático se infle con aire, volverá a subir. Es normal. Para medir con precisión la presión de aire utilizando el indicador, apague el compresor de aire solo después de completar la inyección del sellante.

Si no se alcanza la presión de aire necesaria en un plazo de 10 minutos, el neumático puede estar muy dañado para que el kit de reparación proporcione el sellado necesario y será necesario remolcar el vehículo.

Solicite a un concesionario Honda una botella de sellante de repuesto y las instrucciones para la eliminación correcta de una botella vacía.

\*1: Los modelos con sistema de acceso sin llave tienen un botón **ENGINE START/STOP** en lugar de un interruptor de encendido.



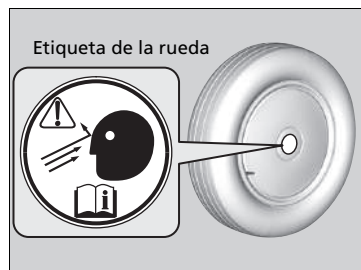

- 10.** Desconecte el kit de la toma de corriente para accesorios.
- 11.** Desenrosque la manguera de sellador del vástago de la válvula del neumático. Vuelva a instalar el tapón de la válvula.
- 12.** Ponga la etiqueta de la rueda en la parte plana de la misma.
  - La superficie de la rueda debe estar limpia para garantizar que la etiqueta se adhiera correctamente.

## ■ Distribución del sellante en el neumático

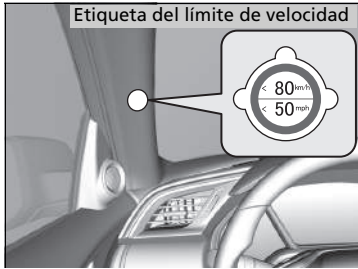

1. Coloque la etiqueta del límite de velocidad en el lugar que se muestra en la imagen.
2. Conduzca el vehículo durante 10 minutos aproximadamente.
  - No exceda los 80 km/h.
3. Deténgase en un lugar seguro.

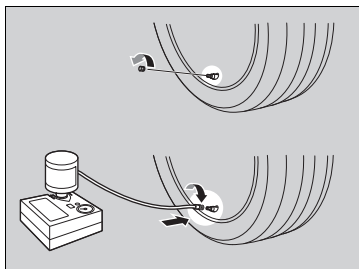

4. Vuelva a comprobar la presión de aire utilizando el indicador del compresor de aire.

► No encienda el compresor de aire para comprobar la presión.

5. Si la presión del aire es:

- Menos de 130 kPa (1,3 bares):  
No añada aire ni siga conduciendo. La fuga es demasiado grave. Pida ayuda: es necesario remolcar el vehículo.

☒ **Remolcado de emergencia** P. 797

- Presión especificada superior:  
Siga conduciendo durante otros 10 minutos o hasta llegar a la estación de servicio más cercana. No exceda los 80 km/h.
- Si la presión de aire no baja transcurridos 10 minutos de conducción, no será necesario comprobar la presión en más ocasiones.

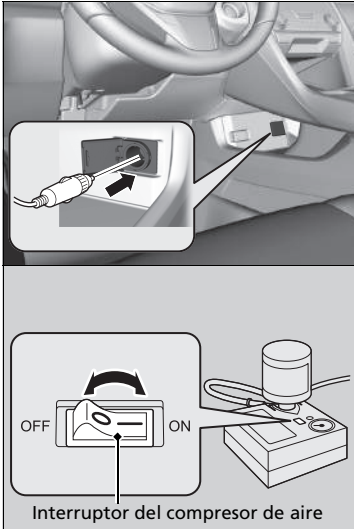

- Más de 130 kPa (1,3 bares), pero inferior a la presión especificada: Encienda el compresor de aire para inflar el neumático hasta lograr la presión especificada.

► **Cómo inflar un neumático con menos presión de la correcta P. 764**

A continuación, conduzca con cuidado durante 10 minutos o hasta llegar a la estación de servicio más cercana.

No exceda los 80 km/h.

- Deberá repetir este procedimiento siempre que la presión de aire esté dentro de este intervalo.
- 6. Desconecte el kit de la toma de corriente para accesorios.
- 7. Desatornille únicamente la manguera de aire del vástago de la válvula del neumático. Vuelva a instalar el tapón de la válvula.
- 8. Pulse el botón de descarga de presión hasta que el manómetro regrese a 0 kPa (0 bares).
- 9. Vuelva a guardar el kit en su sitio.

► Distribución del sellante en el neumático

**⚠ ADVERTENCIA**

Arrancar el motor del vehículo en una zona cerrada o parcialmente cerrada puede provocar una rápida acumulación de monóxido de carbono tóxico.

Respirar este gas incoloro e inodoro puede dejarle inconsciente o provocarle la muerte. Ponga en marcha el motor para alimentar el compresor de aire con el vehículo al aire libre.

Consulte la etiqueta en el marco de la puerta del conductor para conocer la presión especificada.

## ■ Cómo inflar un neumático con menos presión de la correcta

Puede utilizar el kit para inflar un neumático con menos presión de la correcta pero que no esté pinchado.

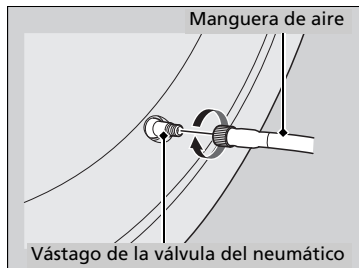
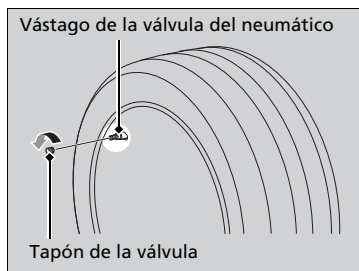
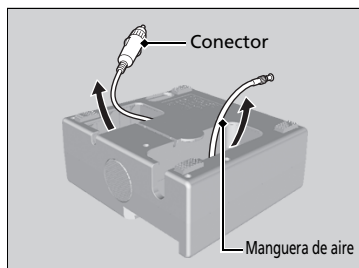

1. Saque el kit del maletero.

### ❏ Preparativos para reparar temporalmente un neumático pinchado P. 756

2. Coloque el kit, mirando hacia arriba, en el suelo cerca del neumático pinchado y alejado del tráfico. No coloque el kit de lado.
3. Retire la manguera de aire del kit.
4. Retire el tapón de la válvula del vástago de la válvula del neumático.
5. Ajuste la manguera de aire en el vástago de la válvula del neumático. Atorníllela hasta que esté fija.

## ❏ Cómo inflar un neumático con menos presión de la correcta

### ⚠ ADVERTENCIA

Arrancar el motor del vehículo en una zona cerrada o parcialmente cerrada puede provocar una rápida acumulación de monóxido de carbono tóxico.

Respirar este gas incoloro e inodoro puede dejarle inconsciente o provocarle la muerte. Ponga en marcha el motor para alimentar el compresor de aire con el vehículo al aire libre.

### AVISO

No utilice el compresor del kit de reparación temporal del neumático durante más de 15 minutos. El compresor puede sobrecalentarse y dañarse de forma permanente.

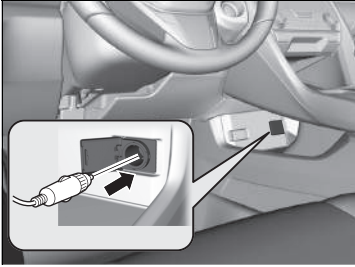

6. Conecte el compresor de aire a la toma de corriente para accesorios.
  - Tenga cuidado de no pellizcar los cables con las puertas o las ventanas.
  - ✘ **Toma de corriente para accesorios**  
P. 259
7. Gire el interruptor de encendido a la posición de ACCESORIOS <sup>\*1</sup>.
  - Si hace mucho frío, arranque el motor y déjelo encendido mientras cambia el neumático pinchado.
  - ✘ **Monóxido de carbono** P. 104

\*1: Los modelos con sistema de acceso sin llave tienen un botón **ENGINE START/STOP** en lugar de un interruptor de encendido.

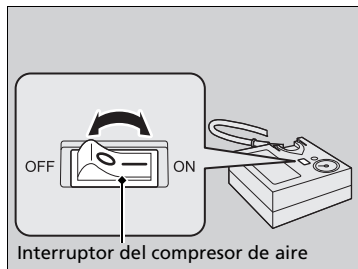

- 8.** Encienda el compresor de aire para inflar el neumático.
  - El compresor comenzará a inyectar aire en el neumático.
  - Si ha arrancado el motor, déjelo en marcha mientras inyecta el aire.
- 9.** Infle el neumático hasta que alcance la presión de aire especificada.
- 10.** Apague el kit.
  - Compruebe el manómetro de presión de aire del compresor de aire.
  - Si lo ha inflado en exceso, pulse el botón de desinflado.
- 11.** Desconecte el kit de la toma de corriente para accesorios.
- 12.** Desatornille la manguera de aire del vástago de la válvula del neumático. Vuelva a instalar el tapón de la válvula.
- 13.** Vuelva a guardar el kit en su sitio.

# Manejo del gato

Su vehículo dispone de puntos de apoyo para el gato, tal como se muestra.  
Consulte a su concesionario cuando vaya a sustituir los neumáticos.

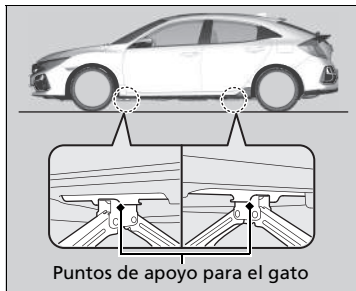



## Comprobación del motor

Si el motor no arranca, compruebe el motor de arranque.

### Comprobación del motor

Si necesita arrancar el vehículo inmediatamente, utilice otro vehículo o batería de arranque para arrancar el suyo con pinzas.

➤ **Si la batería está agotada** P. 772

No mantenga pulsado el botón **ENGINE START/STOP\*** más de 15 segundos.

### Anomalía del motor de arranque

### Lista de comprobación

#### El motor de arranque no gira o lo hace lentamente.

Es posible que la batería esté descargada. Compruebe los elementos de la derecha y realice la operación correspondiente.

#### Modelos con sistema de acceso sin llave

#### Busque un mensaje en la interfaz de información para el conductor.

- Si aparece el mensaje **Para arrancar, sostenga el mando junto al botón START** o .

➤ **Si la pila del mando a distancia sin llave se está agotando** P. 770

- ▶ Asegúrese de que el mando a distancia sin llave está dentro de su radio de alcance de funcionamiento.

➤ **Alcance del botón ENGINE START/STOP** P. 219

#### Compruebe la intensidad de las luces interiores.

Encienda las luces interiores y compruebe su intensidad.

- Si las luces interiores tienen poca intensidad o no se encienden

➤ **Batería** P. 722

- Si las luces interiores se encienden normalmente ➤ **Fusibles** P. 790

Anomalía del motor de arranque	Lista de comprobación
<p><b>El motor de arranque gira con normalidad, pero el motor no arranca.</b></p> <p>Puede haber un problema en el fusible. Compruebe los elementos de la derecha y realice la operación correspondiente.</p>	<p><b>Revise el procedimiento de arranque del motor.</b> Siga las instrucciones e intente arrancar de nuevo el motor. ➤ <b>Arranque del motor</b> P. 493, 496</p> <hr/> <p><b>Compruebe el testigo del sistema inmovilizador.</b> Si el testigo del sistema inmovilizador está parpadeando, no se puede arrancar el motor. ➤ <b>Sistema inmovilizador</b> P. 207</p> <hr/> <p><b>Compruebe el nivel de combustible.</b> Deberá haber suficiente combustible en el depósito. ➤ <b>Indicador de combustible</b> P. 159</p> <hr/> <p><b>Compruebe el fusible.</b> Compruebe todos los fusibles o lleve el vehículo a revisar a un concesionario. ➤ <b>Comprobación y sustitución de los fusibles</b> P. 796</p> <hr/> <p><b>Si el problema continúa:</b> ➤ <b>Remolcado de emergencia</b> P. 797</p>

Modelo con sistema de acceso sin llave

## Si la pila del mando a distancia sin llave se está agotando

Si suena el avisador acústico, aparece el mensaje **Para arrancar, sostenga el mando junto al botón START** o  en la interfaz de información para el conductor y el botón **ENGINE START/STOP** parpadea, el motor no se arrancará; arranque el motor de la siguiente forma:

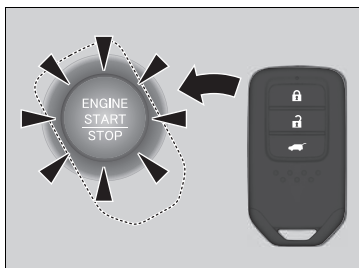

1. Toque la parte central del botón **ENGINE START/STOP** con el símbolo **H** del mando a distancia de acceso sin llave mientras el botón **ENGINE START/STOP** parpadea. Los botones del mando a distancia sin llave deben estar orientados hacia usted.  
► El botón **ENGINE START/STOP** parpadea durante aproximadamente 30 segundos.

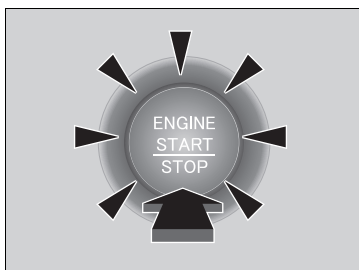

2. Pise el pedal de freno (transmisión variable continua) o el pedal de embrague (transmisión manual) y pulse el botón **ENGINE START/STOP** en un intervalo de 10 segundos después de que haya sonado el avisador acústico y el botón **ENGINE START/STOP** pase de parpadear a estar fijo.  
► Si no se pisa el pedal, el modo cambiará a ACCESORIOS.

**Modelo con sistema de acceso sin llave**

## Parada de emergencia del motor

El botón **ENGINE START/STOP** se puede usar para detener el motor en una situación de emergencia, incluso durante la conducción. Si debe parar el motor, realice cualquiera de las operaciones siguientes:

- Mantenga pulsado el botón **ENGINE START/STOP** unos dos segundos.
- Pulse firmemente el botón **ENGINE START/STOP** tres veces.

El volante no se bloqueará.

**Modelos con transmisión variable continua**

El modo de alimentación está en la posición de ACCESORIOS cuando el motor está parado. Para cambiar al modo de VEHÍCULO APAGADO, coloque la caja de cambios en la posición **P** una vez detenido por completo el vehículo. A continuación, pulse el botón **ENGINE START/STOP** dos veces sin pisar el pedal de freno.

**Modelos con transmisión manual**

El modo de alimentación cambia a la posición de VEHÍCULO APAGADO.

**▶▶ Parada de emergencia del motor**

No pulse el botón **ENGINE START/STOP** al conducir, salvo que sea absolutamente necesario detener el motor. Si pulsa el botón **ENGINE START/STOP** mientras conduce, suena el avisador acústico.

## ■ Procedimiento de arranque con pinzas

Desconecte la alimentación de los dispositivos eléctricos, como el sistema de sonido y las luces. Apague el motor y abra el capó.

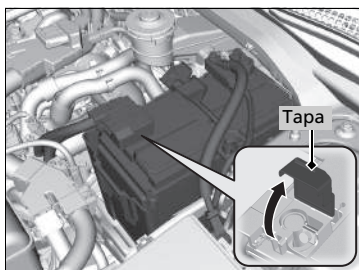

1. Abra la tapa del terminal positivo ⊕.
2. Conecte el primer cable de arranque al terminal ⊕ de la batería de su vehículo.
3. Conecte el otro extremo del primer cable de arranque al terminal ⊕ de la batería de arranque.
  - ▶ Utilice únicamente una batería de arranque de 12 voltios.
  - ▶ Si utiliza un cargador de baterías de automóvil para cargar la batería de 12 voltios, seleccione una tensión de carga inferior a 15 voltios. Consulte si el ajuste es adecuado en el manual del cargador.

ⓘ Si la batería está agotada

## ⚠ ADVERTENCIA

**La batería puede explotar si no se sigue el procedimiento correcto, causando lesiones graves a las personas que se encuentren cerca.**

**Mantenga alejados de la batería chispas, llamas y materiales que generen humo.**

### AVISO

Si se expone la batería a condiciones de frío intenso, puede congelarse el electrolito en su interior. Si se intenta arrancar con pinzas un vehículo con la batería congelada, se puede causar la ruptura de la misma.

Fije correctamente las pinzas de los cables de arranque para que no se suelten por las vibraciones del motor. Además, tenga cuidado de que no se enreden los cables de arranque con pinzas ni se toquen los extremos de los cables al fijarlos o soltarlos.

Modelos con motor de 2,0 L

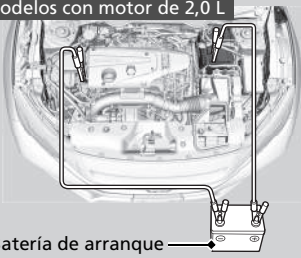

Batería de arranque

Modelos con motor de 1,5 L

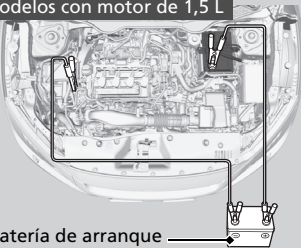

Batería de arranque

Modelos con motor de 1,0 L

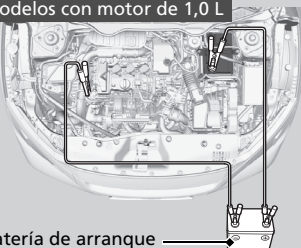

Batería de arranque

4. Conecte el segundo cable de arranque con pinzas al terminal  $\ominus$  de la batería de arranque.

⚠ Si la batería está agotada

Las condiciones de frío reducen el rendimiento de la batería y pueden hacer que el motor no arranque.

►► Si la batería está agotada ►

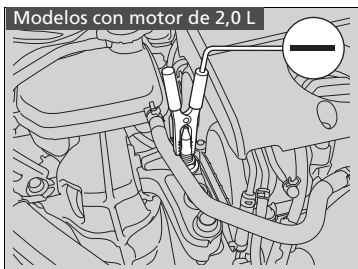

5. Conecte el otro extremo del segundo cable de arranque con pinzas al tornillo de montaje del motor como se muestra en la imagen. No conecte este cable de arranque con pinzas a ninguna otra parte.
6. Si su vehículo está conectado a otro vehículo, arranque el motor de este otro vehículo y haga que aumente de régimen ligeramente.
7. Intente arrancar el motor del vehículo. Si gira muy lentamente, compruebe que los cables de arranque con pinzas tienen un buen contacto metal con metal.

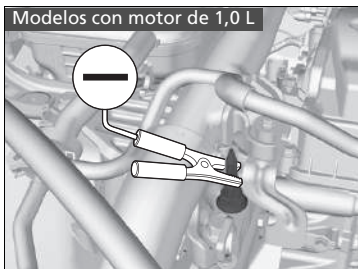
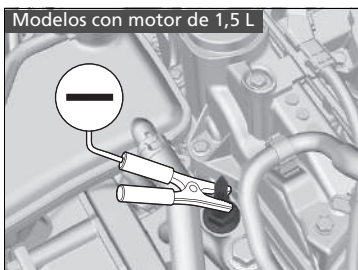

## ■ Qué hacer después de arrancar el motor

Una vez arrancado el motor del vehículo, retire los cables de arranque con pinzas en el siguiente orden.

1. Desconecte el cable de arranque con pinzas de la conexión a masa del vehículo.
2. Desconecte el otro extremo del primer cable de arranque con pinzas del terminal ⊖ de la batería de arranque.
3. Desconecte el cable de arranque del terminal ⊕ de la batería del vehículo.
4. Desconecte el otro extremo del cable de arranque del terminal ⊕ de la batería de arranque.

Lleve a revisar el vehículo a una estación de servicio o a un concesionario cercano.

## ☒ Si la batería está agotada

Es posible que los testigos del control de crucero adaptativo (ACC)\*, del control de crucero adaptativo (ACC) con función de seguimiento a baja velocidad (Low Speed Following)\*, del sistema de ayuda de permanencia en la carretera (Road Departure Mitigation)\*, del sistema de control y estabilidad (VSA), del sistema de control y estabilidad (VSA) en OFF, del sistema de aviso de desinflado/baja presión de los neumáticos\*, del sistema de aviso de desinflado\* y del sistema de prevención y mitigación de impactos (CMBS)\* se enciendan cuando gire el interruptor de encendido a la posición de CONTACTO **II**\*<sup>1</sup> después de volver a conectar la batería.

Conduzca una distancia corta a más de 20 km/h. Los testigos deberían apagarse. Si no desaparece, pida a un concesionario que revise el vehículo.

\*1: Los modelos con sistema de acceso sin llave tienen un botón **ENGINE START/STOP** en lugar de un interruptor de encendido.

\* No disponible en todos los modelos



# La palanca de cambios no se mueve

## Modelos con transmisión variable continua

Siga el procedimiento indicado a continuación si no puede mover la palanca de cambios de la posición **P**.

## Modelo con volante a la izquierda

### Desbloqueo de la palanca

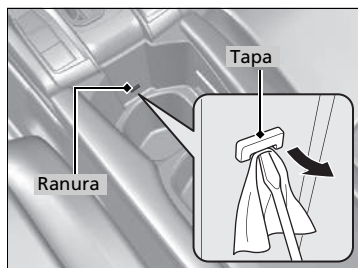

1. Accione el freno de estacionamiento.

#### Modelos sin sistema de acceso sin llave

2. Retire la llave del contacto.

#### Modelos con sistema de acceso sin llave

2. Retire la llave integrada del mando a distancia sin llave.

#### Todos los modelos

3. Deslice hacia atrás la bandeja portabebidas extraíble.

#### ➤ Portabebidas de los asientos delanteros P. 257

4. Coloque un paño alrededor de la punta de un destornillador pequeño de punta plana y quite la tapa de la ranura de desbloqueo del cambio. Ponga la punta del destornillador de punta plana en la ranura y retírela como se muestra en la imagen.

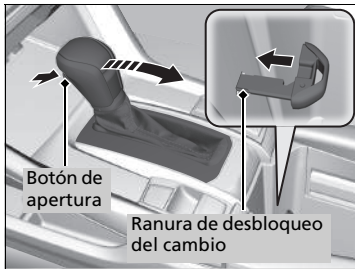

5. Introduzca la llave en la ranura de desbloqueo del cambio.
6. Mientras presiona la llave, pulse el botón de liberación de la palanca de cambios y coloque la palanca en la posición **N**.
  - ▶ El cambio ya está desbloqueado. Lleve el vehículo a un concesionario para revisar la palanca de cambios cuanto antes.

Modelo con volante a la derecha

## Desbloqueo de la palanca

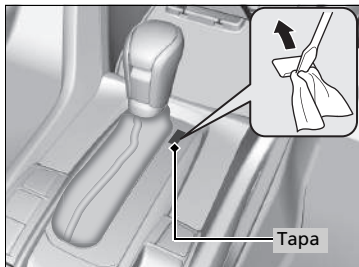

1. Accione el freno de estacionamiento.

Modelos sin sistema de acceso sin llave

2. Retire la llave del contacto.

Modelos con sistema de acceso sin llave

2. Retire la llave integrada del mando a distancia sin llave.

Todos los modelos

3. Coloque un paño alrededor de la punta de un destornillador pequeño de punta plana y quite la tapa de la ranura de desbloqueo del cambio. Ponga la punta del destornillador de punta plana en la ranura y retírela como se muestra en la imagen.

4. Introduzca la llave en la ranura de desbloqueo del cambio.

5. Mientras presiona la llave hacia abajo, pulse el botón de apertura de la palanca de cambios y coloque la palanca en la posición **N**.

► El cambio ya está desbloqueado. Lleve el vehículo a un concesionario para revisar la palanca de cambios cuanto antes.

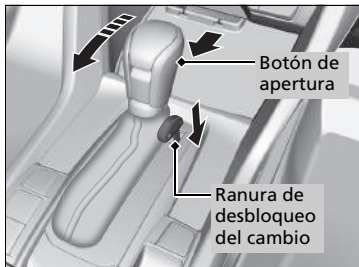

## Cómo hacer frente al sobrecalentamiento

Los síntomas de sobrecalentamiento son:

- El indicador de temperatura está en el nivel alto o el motor de repente pierde potencia.
- Sale vapor o una pulverización del compartimento motor.

### ■ Primer paso

1. Estacione el vehículo en un lugar seguro inmediatamente.
2. Desconecte todos los accesorios y encienda las luces de emergencia.
  - ▶ **No hay vapor ni pulverización:** mantenga el motor en marcha y abra el capó.
  - ▶ **Hay vapor o pulverización:** apague el motor y espere a que se reduzca. A continuación, abra el capó.

### ☒ Cómo hacer frente al sobrecalentamiento

## ⚠ ADVERTENCIA

El vapor y las salpicaduras procedentes de un motor sobrecalentado pueden causarle quemaduras graves.

No abra el capó si está saliendo vapor.

### AVISO

Si se sigue circulando con el indicador de temperatura en el nivel alto, se pueden causar daños al motor.

## ■ Segundo paso

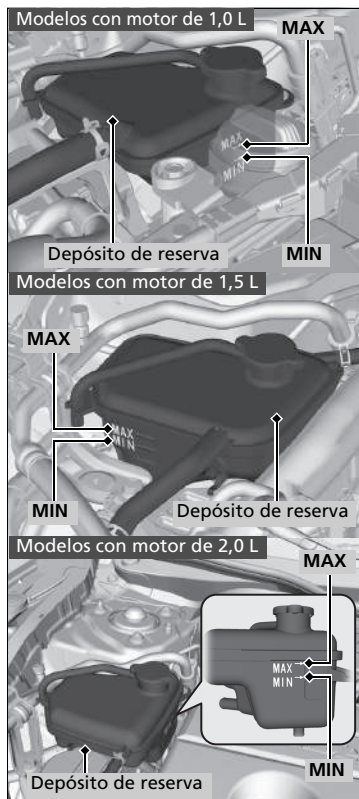

1. Compruebe que el ventilador de refrigeración está funcionando y detenga el motor cuando el indicador de temperatura alta haya descendido.
  - Si el ventilador de refrigeración no funciona, detenga el motor inmediatamente.
2. Cuando se haya enfriado el motor, compruebe el nivel de refrigerante y si hay fugas en los componentes del sistema de refrigeración.
  - Si el nivel de refrigerante del depósito de reserva está bajo, añada refrigerante hasta que alcance la marca **MAX**.
  - Si no hay refrigerante en el depósito de reserva, compruebe que el radiador está frío. Cubra el tapón del depósito de reserva con un paño grueso y ábralo. Si es necesario, añada refrigerante hasta la base del cuello de llenado y coloque de nuevo el tapón.

## ►► Cómo hacer frente al sobrecalentamiento

### ⚠ ADVERTENCIA

Retirar el tapón del depósito de reserva mientras el motor está caliente puede hacer que el refrigerante salpique y provocarle quemaduras graves.

Deje siempre que el motor y el radiador se enfríen antes de retirar el tapón del depósito de reserva.

Si hay fugas de refrigerante, póngase en contacto con un concesionario para repararlas.

Utilice el agua solo como medida de emergencia/temporal. Solicite a un concesionario que lave el sistema con el anticongelante adecuado lo antes posible.

■ **Por último**

Cuando el motor se haya enfriado lo suficiente, arránquelo de nuevo y compruebe el indicador de temperatura.

Si el indicador de temperatura ha descendido, reanude la conducción. Si no ha descendido, póngase en contacto con un concesionario para realizar la reparación.

## Si se enciende el testigo de presión baja de aceite



### ■ Razones por las que se enciende el testigo

Se enciende cuando la presión del aceite del motor es baja.

### ■ Qué hacer en cuanto se enciende el testigo

1. Estacione el vehículo en un lugar seguro inmediatamente.
2. Si es necesario, encienda las luces de emergencia.

### ■ Qué hacer después de haber estacionado el vehículo

1. Detenga el motor y déjelo reposar tres minutos aproximadamente.
2. Abra el capó y compruebe el nivel de aceite.

➤ **Comprobación del aceite** P. 690

3. Arranque el motor y compruebe el testigo de presión baja de aceite.

- ▶ El testigo se apaga: reanude la conducción.
- ▶ Si el testigo no se apaga en 10 segundos: detenga de inmediato el motor y póngase en contacto con un concesionario para realizar la reparación.

## Si se enciende el testigo del sistema de carga



### ■ Razones por las que se enciende el testigo

Se enciende cuando la batería no se carga.

### ■ Qué hacer cuando se enciende el testigo

Desconecte el climatizador, la luneta térmica y los demás sistemas eléctricos y póngase en contacto con un concesionario inmediatamente para realizar la reparación.

➤ Si se enciende el testigo de presión baja de aceite

### AVISO

Si el motor funciona con una presión de aceite baja, pueden producirse daños mecánicos graves casi inmediatamente.

➤ Si se enciende el testigo del sistema de carga

Si necesita detenerse durante un momento, no detenga el motor. Al arrancar el motor de nuevo es posible que se descargue la batería rápidamente.

## Si se enciende o parpadea el testigo de averías



### ■ Razones por las que se enciende o parpadea el testigo

- Se enciende si el sistema de control de emisiones del motor presenta algún problema.
- Parpadea cuando se detectan fallos de encendido en el motor.

### ■ Qué hacer cuando se enciende el testigo

Evite conducir a velocidades altas y lleve el vehículo a revisar inmediatamente a un concesionario.

### ■ Qué hacer cuando parpadea el testigo de averías

Estacione el vehículo en un lugar seguro donde no haya objetos inflamables y espere 10 minutos como mínimo con el motor parado hasta que se enfríe.

### ⚠ Si se enciende o parpadea el testigo de averías

#### AVISO

Si se conduce con el testigo de averías encendido, es posible que el sistema de control de emisiones y el motor resulten dañados.

Si el testigo de averías parpadea de nuevo al volver a arrancar el motor, circule hasta el concesionario más cercano sin superar los 50 km/h. Lleve el vehículo a revisar.



## Si se enciende o parpadea el testigo del sistema de frenos (rojo)



(rojo)

### ■ Razones por las que se enciende el testigo

- El nivel del líquido de frenos es bajo.
- El sistema de frenos tiene una avería.

### ■ Qué hacer cuando se enciende el testigo durante la conducción

Pise el pedal de freno ligeramente para comprobar la presión del pedal.

- Si es normal, compruebe el nivel de líquido de frenos la siguiente vez que se detenga.
- Si no es normal, actúe inmediatamente. Si es necesario, seleccione una marcha inferior para que disminuya la velocidad del vehículo utilizando el frenado del motor.

### ■ Razones por las que parpadea el testigo

- Hay un problema con el sistema del freno de estacionamiento eléctrico.

### ■ Qué hacer cuando parpadea el testigo

- Evite utilizar el freno de estacionamiento. El vehículo debe revisarse en un concesionario de inmediato.

### ► Si se enciende o parpadea el testigo del sistema de frenos (rojo)

Lleve el vehículo a reparar inmediatamente.

Es peligroso circular con un nivel bajo de líquido de frenos. Si no nota resistencia en el pedal de freno, deténgase inmediatamente en un lugar seguro. Si es necesario, seleccione una marcha inferior.

Si el testigo del sistema de frenos y el testigo **ABS** se encienden a la vez, significa que no funciona el sistema de reparto electrónico de frenada. Se puede producir inestabilidad al frenar bruscamente. El vehículo debe revisarse en un concesionario inmediatamente.

Si el testigo (rojo) del sistema de frenos parpadea a la vez que se enciende el testigo (ámbar) del sistema de frenos, puede que el freno de estacionamiento no funcione. Evite utilizar el freno de estacionamiento. El vehículo debe revisarse en un concesionario de inmediato.

### ► Si el testigo (rojo) del sistema de frenos se enciende o parpadea a la vez que se enciende el testigo (ámbar) del sistema de frenos P. 785

Si acciona repetidamente el freno de estacionamiento eléctrico en un periodo corto de tiempo, el freno deja de funcionar para evitar recalentar el sistema y el testigo parpadea.

Regresará a su estado normal en aproximadamente 1 minuto.

## Si el testigo (rojo) del sistema de frenos se enciende o parpadea a la vez que se enciende el testigo (ámbar) del sistema de frenos



(rojo)

■ Si el testigo (rojo) del sistema de frenos se enciende o parpadea a la vez que se enciende el testigo (ámbar) del sistema de frenos, suelte el freno de estacionamiento de forma manual o automática.

➤ Freno de estacionamiento P. 633



(ámbar)

- Si el testigo (rojo) del sistema de frenos se enciende o parpadea continuamente a la vez que se enciende el testigo (ámbar) del sistema de frenos, detenga el vehículo en un lugar seguro y llévelo a inspeccionar a un concesionario de inmediato.

► Evitar que el vehículo se mueva.

**Modelos con transmisión variable continua**

Ponga la caja de cambios en la posición **P**.

**Modelos con transmisión manual**

Ponga la caja de cambios en la posición **1** o **R**.

- Si solo se apaga el testigo (rojo) del sistema de frenos, no use el freno de estacionamiento y lleve el vehículo a inspeccionar a un concesionario de inmediato.

☒ Si el testigo (rojo) del sistema de frenos se enciende o parpadea a la vez que se enciende el testigo (ámbar) del sistema de frenos

Si se aplica el freno de estacionamiento, es posible que no pueda soltarlo.

Si el testigo (rojo) del sistema de frenos y el testigo (ámbar) del sistema de frenos se encienden al mismo tiempo, el freno de estacionamiento funciona.

Si el testigo (rojo) del sistema de frenos parpadea a la vez que se enciende el testigo (ámbar) del sistema de frenos, puede que el freno de estacionamiento no funcione porque lo está comprobando el sistema.

## Si se enciende el testigo de la dirección asistida eléctrica (EPS)

---



### ■ Razones por las que se enciende el testigo

- Se enciende si el sistema EPS presenta algún problema.
- Si pisa el pedal del acelerador repetidamente para aumentar el régimen del motor cuando el motor está en ralentí, el testigo se enciende y algunas veces aumenta la rigidez del volante.

### ■ Qué hacer cuando se enciende el testigo

- Detenga el vehículo en un lugar seguro y vuelva a arrancar el motor. Si el testigo se enciende y no se apaga, acuda de inmediato a un concesionario.

Modelos con luces antiniebla traseras

## Si el testigo del sistema de aviso de desinflado/baja presión de los neumáticos se enciende o parpadea



### ■ Razones por las que se enciende o parpadea el testigo

La presión de un neumático es muy baja o el sistema de aviso de desinflado no se ha calibrado. Si hay un problema con el sistema de aviso de desinflado, el testigo parpadea durante un minuto, y a continuación, se enciende de forma permanente.

Si la rueda de repuesto compacta\* está instalada, el testigo se encenderá o primero parpadeará durante aproximadamente un minuto y, a continuación, permanecerá encendido.

### ■ Qué hacer cuando se enciende el testigo

Conduzca con cuidado y evite tomar las curvas de forma agresiva, así como dar frenazos.

Deténgase en un lugar seguro. Compruebe la presión del neumático y ajústela al nivel especificado. La presión específica del neumático se indica en una etiqueta en el marco de la puerta del lado del conductor.

- Calibre el sistema de aviso de desinflado después de ajustar la presión del neumático.

### 🔧 Inicio del sistema de aviso de desinflado P. 550

Si el testigo se enciende debido al uso de la rueda de repuesto compacta\*, cámbiela por un neumático de tamaño normal. El testigo se apagará después de calibrar el sistema de aviso de desinflado.

### ■ Qué hacer cuando el testigo parpadea y luego se queda encendido

Lleve el neumático a un concesionario para que lo revisen lo antes posible. Si el testigo parpadea debido al uso de la rueda de repuesto compacta\* y permanece encendido, cámbiela por un neumático de tamaño normal.

El testigo se apagará después de calibrar el sistema de aviso de desinflado.

⚠ Si el testigo del sistema de aviso de desinflado/baja presión de los neumáticos se enciende o parpadea

### AVISO

Conducir con un neumático con una presión de inflado demasiado baja puede provocar que este se sobrecaliente. Un neumático sobrecalentado puede fallar. Mantenga la presión de inflado de los neumáticos siempre al nivel especificado.

\* No disponible en todos los modelos

Modelos sin luces antiniebla traseras

## El testigo del sistema de aviso de desinflado se enciende o parpadea



### ■ Razones por las que se enciende/parpadea el testigo

La presión de un neumático es muy baja o el sistema de aviso de desinflado no se ha calibrado. Si hay un problema con el sistema de aviso de desinflado, el testigo parpadea durante un minuto, y a continuación, se enciende de forma permanente.

### ■ Qué hacer cuando se enciende el testigo

Conduzca con cuidado y evite tomar las curvas de forma agresiva, así como dar frenazos.

Deténgase en un lugar seguro. Compruebe la presión del neumático y ajústela al nivel especificado. La presión específica del neumático se indica en una etiqueta en el marco de la puerta del lado del conductor.

- Calibre el sistema de aviso de desinflado después de ajustar la presión del neumático.

### 🔧 En caso de pinchazo P. 744

### ■ Qué hacer cuando parpadea el testigo

Lleve el neumático a un concesionario para que lo revisen lo antes posible.

🔧 El testigo del sistema de aviso de desinflado se enciende o parpadea

### AVISO

Conducir con un neumático con una presión de inflado demasiado baja puede provocar que este se sobrecaliente. Un neumático sobrecalentado puede fallar. Mantenga la presión de inflado de los neumáticos siempre al nivel especificado.

Modelos con luces antiniebla traseras

## Si aparece el símbolo de nivel bajo de aceite



### ■ Razones por las que aparece el símbolo

Aparece cuando el nivel de aceite del motor es bajo.

### ■ Procedimientos en caso de que aparezca el símbolo

1. Estacione el vehículo en un lugar seguro inmediatamente.
2. Si es necesario, encienda las luces de emergencia.

### ■ Qué hacer después de haber estacionado el vehículo

1. Detenga el motor y déjelo reposar tres minutos aproximadamente.
2. Abra el capó y compruebe el nivel de aceite.
  - ▶ Añada aceite si es necesario.

➤ **Comprobación del aceite** P. 690

▶▶ Si aparece el símbolo de nivel bajo de aceite

### AVISO

Si el motor funciona con un nivel de aceite bajo, pueden producirse daños mecánicos graves casi inmediatamente.

Este sistema se activa cuando se ha calentado el motor. Si la temperatura exterior es muy baja, puede ser necesario conducir durante bastante tiempo hasta que el sistema detecte el nivel de aceite del motor.

Si el símbolo vuelve a aparecer, detenga el motor y póngase en contacto con un concesionario para que realice las reparaciones pertinentes.



■ **Circuito protegido y amperaje de fusibles**

	Circuito protegido	Amperios
1	Bloque OP 1*	(60 A)
	VST1 (parada automática en ralenti)*	30 A
	Ventilador de refrigeración* <sup>1, *2</sup>	50 A
	Ventilador principal <sup>7</sup>	(30 A)
	Amplificador de sonido*	(30 A)
	IG principal 2*	(30 A)
	Luz de carretera	30 A
	Batería (fusible principal)	125 A <sup>*1, *7</sup> 150 A <sup>*2</sup>
	EPS	70 A
	IG principal 1	30 A <sup>*3</sup> 50 A <sup>*4</sup>
2	Caja de fusibles opcional*	(40 A)
	Principal de la caja de fusibles	60 A
	Motor del limpiaparabrisas delantero	30 A
3	Luz de cruce principal	30 A
	Luneta térmica	40 A
	Motor de arranque	30 A
	Caja de fusibles	40 A
	Motor del ABS/VSA	40 A
	ABS/VSA FSR	40 A
	Motor del ventilador	40 A

	Circuito protegido	Amperios
4	–	(40 A)
	PTC HTR2*	(40 A)
	–	(40 A)
5	PTC HTR4*	(40 A)
	Ventilador de refrigeración* <sup>1, *2</sup>	5 A
6	Lavaparabrisas	15 A
7	IGP	15 A <sup>*1</sup> 20 A <sup>*2, *7</sup>
8	Luces de freno	10 A
9	FI Sub	15 A
10	Inyector <sup>*1</sup>	(15 A)
	EVP <sup>*2</sup>	(30 A)
11	Ventilador auxiliar <sup>*7</sup>	(20 A)
	LAF	5 A
12	FI ECU	10 A
13	Luces de emergencia	15 A
14	Calefacción de los asientos traseros*	(15 A)
15	Bobina IG	15 A
16	Caja de cambios*	(15 A)
17	Luces de conducción diurna	10 A
18	Marcha atrás	10 A
19	Audio	15 A
20	Luces de posición	10 A

	Circuito protegido	Amperios
21	Luces interiores	10 A
22	Luces antiniebla*	(15 A)
23	Compresor del A/C*	10 A
24	Bocina	10 A
25	Sonido*	(30 A)
26	Luz de cruce izquierda	10 A
27	Luz de cruce derecha	10 A
28	Reserva 2	(30 A) <sup>*5</sup>
	Interruptor de parada	(5 A) <sup>*6</sup>
29	Luz de carretera izquierda	10 A
30	Luz de carretera derecha	10 A
31	ADS*	(15 A)
32	Lavafaros*	(30 A)
33	VB ACT <sup>*1</sup>	(5 A)

\*1: Modelos con motor de 1,5 L

\*2: Modelos con motor de 1,0 L

\*3: Modelos con sistema de acceso sin llave

\*4: Modelos sin sistema de acceso sin llave

\*5: Modelos con parada en ralenti

\*6: Modelos sin sistema de parada en ralenti y modelos con mazo de cables de enganche para remolque

\*7: Modelos con motor de 2,0 L

\* No disponible en todos los modelos



## ■ Caja de fusibles interior

### ■ Caja de fusibles A

Se encuentra debajo del salpicadero.

La ubicación de los fusibles se muestra en la siguiente imagen.

Localice el fusible en cuestión mediante el número de fusible de la imagen y la tabla.

Modelo con volante a la izquierda



Modelo con volante a la derecha

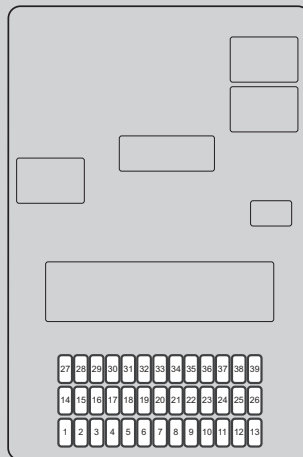
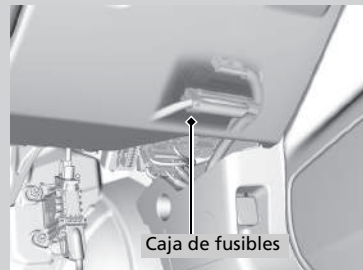

■ **Circuito protegido y amperaje de fusibles**

	Circuito protegido	Amperios
1	Accesorios	10 A
2	Bloqueo de llave	5 A
3	Motor del limpiaparabrisas trasero*	(10 A)
4	Opción 3* <sup>6, *7</sup>	(5 A)
	Caja de cambios <sup>8</sup>	(10 A)
5	Opción	10 A
6	Opción 2* <sup>3, *4</sup>	10 A
7	Medidor	10 A
8	Bomba de combustible	(15 A) <sup>3, *4</sup> (20 A) <sup>5</sup>
9	AIRCON	10 A
10	Toma de corriente para accesorios trasera*	(20 A)
11	Monitor <sup>3</sup>	(5 A)
12	Bloqueo de puerta derecha	10 A
13	Desbloqueo de puerta izquierda	10 A
14	Elevalunas eléctrico trasero izquierdo	20 A
15	Elevalunas eléctrico del lado del pasajero delantero	20 A

	Circuito protegido	Amperios
16	Bloqueo de la puerta	20 A
17	Caja de cambios <sup>9</sup> Opción 3* <sup>2</sup>	(10 A) (5 A)
18	Apoyo lumbar eléctrico*	(10 A)
19	Techo solar*	(20 A)
20	Motor de arranque*	(10 A)
21	ACG	10 A <sup>3, *5</sup> 15 A <sup>*4</sup>
22	Luces de conducción diurna	10 A
23	Luces antiniebla traseras*	10 A
24	Opción*	(5 A)
25	Bloqueo de la puerta del conductor	10 A
26	Desbloqueo de puerta derecha	10 A
27	Elevalunas eléctrico trasero derecho	20 A
28	Elevalunas eléctrico del conductor	20 A
29	Toma de corriente para accesorios delantera	20 A
30	Inteligente <sup>1</sup> STS <sup>2</sup>	(10 A) (5 A)

	Circuito protegido	Amperios
31	–	–
32	Calefacción del asiento delantero*	(20 A)
33	–	–
34	VSA/ABS	10 A
35	SRS	10 A
36	Opción HAC	20 A
37	–	–
38	Bloqueo de puerta izquierda	10 A
39	Desbloqueo de la puerta del conductor	10 A

\*1: Modelos con sistema de acceso sin llave

\*2: Modelos sin sistema de acceso sin llave

\*3: Modelos con motor de 1,5 L

\*4: Modelos con motor de 1,0 L

\*5: Modelos con motor de 2,0 L

\*6: Modelos con sistema de acceso sin llave y modelos con motor de 1,0 L

\*7: Modelos con sistema de acceso sin llave y modelos con motor de 1,5 L

\*8: Modelos con transmisión variable continua sin sistema de acceso sin llave

\*9: Modelos con transmisión variable continua con sistema de acceso sin llave

\* No disponible en todos los modelos

### ■ Caja de fusibles B\*

Se encuentra debajo del salpicadero.

La ubicación de los fusibles se muestra en la siguiente imagen.

Localice el fusible en cuestión mediante el número de fusible de la imagen y la tabla.

Modelo con volante a la izquierda

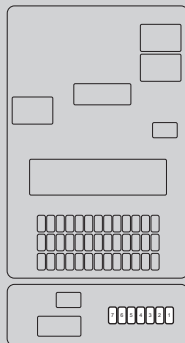

Modelo con volante a la derecha

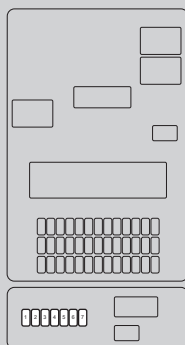
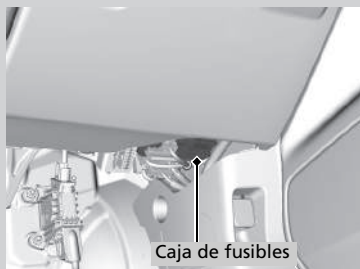

**■ Circuito protegido y amperaje de fusibles**

	Circuito protegido	Amperios
1	Accesorios*	(10 A)
2	EOP*	(10 A)
3	Reserva 2	10 A
4	Audio	15 A
5	Desconexión de los accesorios	10 A
6	VST 1	10 A
7	Interruptor de parada 2*	(5 A)

\* No disponible en todos los modelos

## Comprobación y sustitución de los fusibles

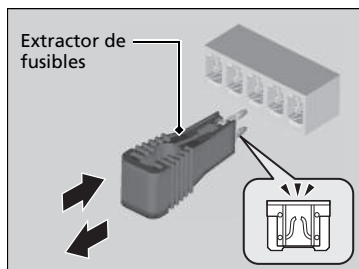
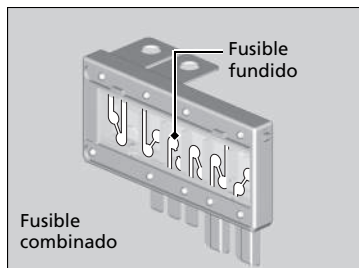

1. Gire el interruptor de encendido a la posición de BLOQUEO [0]\*1. Apague las luces y todos los accesorios.
2. Retire la tapa de la caja de fusibles.
3. Compruebe el fusible grande del compartimento motor.
  - Si el fusible está fundido, utilice un destornillador de estrella para retirar el tornillo y sustitúyalo por uno nuevo.
4. Revise los fusibles pequeños situados en el compartimento motor y en el interior del vehículo.
  - Si hay algún fusible fundido, retírelo con el extractor de fusibles y sustitúyalo por uno nuevo.

### ►► Comprobación y sustitución de los fusibles

#### AVISO

Sustituir un fusible por otro de mayor amperaje incrementa el riesgo de que se produzcan daños en el sistema eléctrico.

Utilice las tablas para localizar el fusible en cuestión y comprobar el amperaje especificado.

#### ► Ubicaciones de los fusibles P. 790

Sustituya el fusible por un fusible de repuesto que tenga el mismo amperaje especificado.

#### Modelos sin luces antiniebla traseras

Hay un extractor de fusibles en la parte trasera de la tapa de la caja de fusibles del compartimento motor.

\*1: Los modelos con sistema de acceso sin llave tienen un botón **ENGINE START/STOP** en lugar de un interruptor de encendido.

Póngase en contacto con un servicio de remolcado profesional si necesita remolcar el vehículo.

## ■ Remolcado de plataforma

El operador carga el vehículo en la plataforma trasera de un camión.

**Este es el mejor modo de transportar el vehículo.**

## ■ Remolcado con elevación de ruedas

El camión de remolque coloca dos brazos oscilantes debajo de los neumáticos delanteros y los eleva del suelo. Los neumáticos traseros se mantienen sobre el suelo. **Este es un modo**

**aceptable de remolcar el vehículo.**

## » Remolcado de emergencia

### AVISO

Si intenta levantar o remolcar el vehículo por los parachoques, se producirán daños graves. Los parachoques no están diseñados para soportar el peso del vehículo.

Asegúrese de que el freno de estacionamiento está soltado. Si no se puede soltar el freno de estacionamiento, el vehículo debe transportarse mediante una plataforma de remolque.

➤ **Freno de estacionamiento** P. 633

### AVISO

Si se realiza un remolcado inadecuado (detrás de una autocaravana u otro vehículo a motor), la caja de cambios puede resultar dañada.

Nunca remolque el vehículo solo con una cuerda o cadena. Es muy peligroso, ya que las cuerdas y las cadenas pueden desplazarse lateralmente o romperse.

■ Si se debe remolcar el vehículo con las ruedas delanteras sobre el suelo:

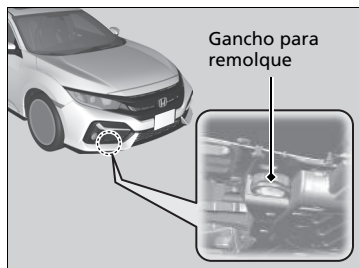

Gancho para remolque

**Modelos con transmisión variable continua**

1. Compruebe que no haya fugas de líquido en el suelo, bajo el cárter de la transmisión.
  - Si encuentra alguna fuga, llame a un servicio de remolcado profesional y lleve el vehículo a un concesionario para que lo revisen.

**Todos los modelos**

2. Enganche el dispositivo de remolque al gancho para remolque.

3. Arranque el motor.

- Si resulta difícil arrancar el motor, coloque el interruptor de encendido en la posición de ACCESORIOS **I**\*1 o CONTACTO **II**\*1.

►► Si se debe remolcar el vehículo con las ruedas delanteras sobre el suelo:

Remolcar un vehículo está prohibido por ley en algunos países. Compruebe y siga la normativa legal vigente en el país al que va a viajar antes de remolcar su vehículo.

Si no puede seguir el procedimiento correcto, no remolque el vehículo con las ruedas delanteras sobre el suelo.

Si no puede arrancar el motor, puede ocurrir lo indicado a continuación mientras el vehículo se remolca.

**Modelos con sistema de acceso sin llave**

- Compruebe que el volante no esté bloqueado.

**Todos los modelos**

- Es posible que resulte difícil frenar, puesto que el sistema de asistencia al frenado no está funcionando.
- Cuesta maniobrar el volante, puesto que la dirección asistida no está funcionando.

**Modelos con transmisión manual**

- Al girar el interruptor de encendido a la posición de BLOQUEO **0**\*1, se bloquea el volante.

Los frenos se calientan al descender una pendiente. Esto puede impedir que los frenos funcionen correctamente. Si es necesario remolcar el vehículo en una pendiente, llame a un servicio de remolcado profesional.

Con las ruedas delanteras sobre el suelo, es preferible no remolcar el vehículo durante más de 80 km y mantener la velocidad por debajo de 55 km/h.

\*1: Los modelos con sistema de acceso sin llave tienen un botón **ENGINE START/STOP** en lugar de un interruptor de encendido

**Modelos con transmisión variable continua**

4. Pise el pedal de freno.
5. Cambie a **[D]** y mantenga la posición durante 5 segundos y, continuación, cambie a **[N]**.
6. Suelte el freno de estacionamiento.

**Modelos con transmisión manual**

4. Cambie a la posición **[N]**.
5. Suelte el freno de estacionamiento.

» Si se debe remolcar el vehículo con las ruedas delanteras sobre el suelo:

**Modelos con transmisión manual**

No accione repetidamente el embrague durante un largo periodo para liberar el vehículo. Esto puede sobrecalentar y dañar la caja de cambios.

**AVISO**

**Modelos con transmisión variable continua**

Si no es posible cambiar la posición de la caja de cambios o poner en marcha el motor, podría dañarse la caja de cambios. El vehículo se debe transportar con las ruedas delanteras levantadas del suelo.



## ■ Qué hacer si no se puede desbloquear la tapa del depósito de combustible

Si no puede desbloquear la tapa del depósito de combustible, realice el siguiente procedimiento.

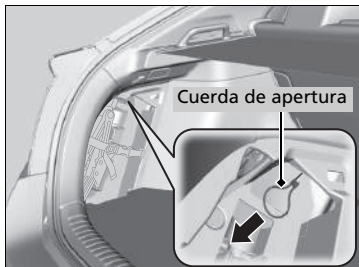

1. Abra el portón trasero.
2. Tire de la cinta de la tapa del maletero y abra la tapa.
3. Gire y tire de la lengüeta para abrir la cubierta del compartimento ubicada a la izquierda del maletero.
4. Tire de la cuerda de apertura hacia usted.
  - ▶ La cuerda de apertura desbloquea la tapa del depósito de combustible cuando se tira de ella.

## ☞ Si no puede desbloquear la tapa del depósito de combustible

Después de tomar estas medidas, póngase en contacto con un concesionario para revisar el vehículo.

# Si no puede abrir el portón trasero

## ■ Qué hacer si no se puede abrir el portón trasero

Si no puede abrir el portón trasero, utilice el siguiente procedimiento.

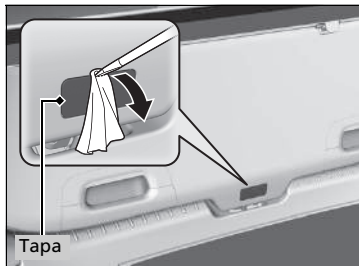

1. Con un destornillador de punta plana retire la tapa de la parte trasera del portón trasero.
  - ▶ Envuelva el destornillador de punta plana en un paño para que no se produzcan arañazos.

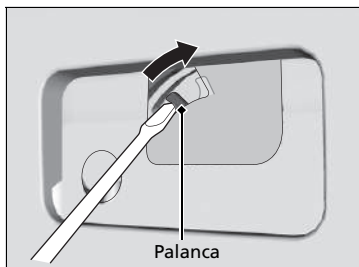

2. Para abrir el portón trasero, empuje el portón trasero mientras presiona la palanca hacia abajo con el destornillador de punta plana.

## ☒ Si no puede abrir el portón trasero

Seguimiento:

Después de tomar estas medidas, póngase en contacto con un concesionario para revisar el vehículo.

Cuando abra el portón trasero desde dentro, asegúrese de que haya suficiente espacio alrededor del portón trasero a fin de no golpear a ninguna persona ni ningún objeto.

## Repostaje desde un bidón para combustible

Si se ha quedado sin combustible y necesita repostar desde un bidón para combustible, utilice el embudo proporcionado con el vehículo.

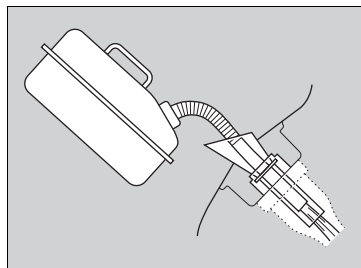
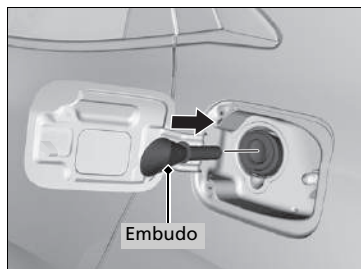

1. Apague el motor.
2. Pulse en el borde de la tapa del depósito de combustible para que salte y se abra ligeramente.
  - ▶ Se abrirá la tapa del depósito de combustible.
3. Saque el embudo del maletero.
  - ▶ **Tipos de herramientas** P. 742
4. Coloque el extremo del embudo en la parte inferior de la boca de llenado y, a continuación, insértelo lentamente y hasta el fondo.
  - ▶ Asegúrese de que el extremo del embudo quede hacia abajo a lo largo del tubo de llenado.
5. Llene el depósito con combustible desde el bidón para combustible.
  - ▶ Vierta el combustible con cuidado de no derramarlo.
6. Retire el embudo del cuello del llenador.
  - ▶ Limpie todo el combustible del embudo antes de guardarlo.
7. Cierre la tapa del depósito de combustible con la mano.

▶▶ Repostaje desde un bidón para combustible

### ⚠ ADVERTENCIA

El combustible es muy inflamable y explosivo. Puede quemarse o resultar herido de gravedad al manipular combustible.

- Detenga el motor y manténgalo alejado de fuentes de calor, chispas y llamas.
- Manipule el combustible solo al aire libre.
- Limpie las salpicaduras inmediatamente.

#### AVISO

No inserte la boquilla de un bidón para combustible ni ningún otro embudo excepto el proporcionado con el vehículo. De lo contrario, puede dañar el sistema de combustible.

No intente abrir haciendo palanca o empujando el depósito de combustible sellado con objetos extraños. Esto puede dañar el sistema de combustible y su sello.

Asegúrese de que el combustible del bidón para combustible sea gasolina antes de repostar.

# Información

Este capítulo incluye las especificaciones del vehículo, la ubicación de los números de identificación y otro tipo de información requerida legalmente.

<b>Especificaciones</b> .....	804
<b>Números de identificación</b>	
Número de identificación del vehículo (VIN), número del motor y número de la caja de cambios .....	808
<b>Dispositivos que emiten ondas de radio*</b> ...	811
<b>EC Declaration of Conformity Content Outline*</b> .....	823

\* No disponible en todos los modelos

## ■ Especificaciones del vehículo

Modelo	Civic* <sup>1</sup> Civic TYPE R* <sup>2</sup>
Peso en vacío	<b>Modelos con motor de 1,0 L</b> 1239 - 1371 kg <sup>3</sup> 1229 - 1362 kg <sup>4</sup> <b>Modelos con motor de 1,5 L</b> 1341 - 1396 kg <sup>3</sup> 1308 - 1362 kg <sup>4</sup> <b>Modelos con motor de 2,0 L</b> 1362 - 1420 kg* <sup>7</sup> 1387 - 1390 kg* <sup>8</sup>
Carga máxima permitida	Consulte la etiqueta de certificación en el marco de la puerta del pasajero* <sup>5</sup> Consulte la etiqueta de certificación en el marco de la puerta del conductor* <sup>6</sup>
Carga sobre el eje máxima permitida	Consulte la etiqueta de certificación en el marco de la puerta del pasajero* <sup>5</sup> Consulte la etiqueta de certificación en el marco de la puerta del conductor* <sup>6</sup>

- \*1: Excepto modelos con motor de 2,0 L  
 \*2: Modelos con motor de 2,0 L  
 \*3: Modelos con transmisión variable continua  
 \*4: Modelos con transmisión manual  
 \*5: Modelos con volante a la derecha  
 \*6: Modelos con volante a la izquierda  
 \*7: Modelos con luces antiniebla traseras  
 \*8: Modelos sin luces antiniebla traseras

## ■ Especificaciones del motor

Tipo	Motor de 3 cilindros DOHC en línea refrigerado por agua* <sup>1</sup> Motor de 4 cilindros DOHC en línea refrigerado por agua* <sup>2, 3</sup>
Diámetro × carrera	73,0 × 78,7 mm <sup>11</sup> 73,0 × 89,5 mm <sup>12</sup> 86,0 × 85,9 mm <sup>13</sup>
Cilindrada	988 cm <sup>3</sup> * <sup>1</sup> 1498 cm <sup>3</sup> * <sup>2</sup> 1996 cm <sup>3</sup> * <sup>3</sup>
Ratio de compresión	10,0 : 1* <sup>1</sup> 10,6 : 1* <sup>2</sup> 9,8 : 1* <sup>3</sup>
Bujías	NGK ILZKAR8H8S

- \*1: Modelos con motor de 1,0 L  
 \*2: Modelos con motor de 1,5 L  
 \*3: Modelos con motor de 2,0 L

## ■ Combustible

Tipo	Gasolina/gasohol sin plomo de alta calidad hasta E10 (90 % de gasolina y 10 % de etanol), con un índice de octanos RON de 95 o superior* <sup>1, 2</sup> Gasolina sin plomo de alta calidad, con un índice de octanos RON de 95 o superior* <sup>3</sup>
Capacidad del depósito de combustible	46,9 L

- \*1: Modelos con motor de 1,0 L y 1,5 L  
 \*2: Modelos con motor de 2,0 L con luces antiniebla traseras  
 \*3: Modelos sin luces antiniebla traseras

## ■ Batería

Capacidad	48AH(5)60AH(20)
-----------	-----------------

Parada en ralentí:  
 La batería instalada en este vehículo se ha diseñado específicamente para un modelo con parada automática en ralentí. Si necesita cambiar la batería, asegúrese de seleccionar el tipo especificado (L2). Póngase en contacto con su concesionario para obtener más detalles.

## ■ Líquido del lavaparabrisas

Capacidad del depósito	3,0 L* <sup>1</sup> 3,5 L* <sup>2</sup> 2,5 L* <sup>3</sup>
------------------------	---

- \*1: Modelos con motor de 2,0 L  
 \*2: Excepto modelos con motor de 2,0 L con lavafaros  
 \*3: Excepto modelos con motor de 2,0 L sin lavafaros

## ■ Bombillas

Faros (luces de cruce)	LED
Faros (luces de carretera)	LED
Luces antiniebla delanteras*	LED
Intermitentes delanteros	LED
Luces de posición laterales delanteras*	5 W (ámbar)
Luces de posición/conducción diurna LED	
Luces intermitentes laterales	LED <sup>*1</sup> 5 W (ámbar) <sup>*2</sup>
Luces de freno	21 W
Pilotos traseros	LED
Intermitentes traseros	21 W (ámbar)
Luces de marcha atrás	16 W
Luces antiniebla traseras*	LED
Tercera luz de freno	LED
Luz de la placa de matrícula trasera	LED
Luces interiores	
Luces de lectura	8 W
Luz del techo	8 W
Luces de espejo de cortesía*	2 W
Luces del compartimento central*	LED
Luz del maletero	5 W
Luz de la guantera*	3,4 W

\*1: Modelos tipo en el retrovisor exterior

\*2: Modelos tipo en el guardabarros

## ■ Aire acondicionado\*

Tipo de refrigerante	HFO-1234yf (R-1234yf) <sup>*1</sup> HFC-134a (R-134a) <sup>*2</sup>
Cantidad de carga	375-425 g <sup>*1</sup> 435-485 g <sup>*2</sup>

\*1: Modelos con luces antiniebla traseras

\*2: Modelos sin luces antiniebla traseras

## ■ Líquido de frenos/embrague\*

Especificado	Líquido de frenos con DOT 3 o DOT 4
--------------	-------------------------------------

## ■ Líquido de transmisión variable continua\*

Especificado	Honda HCF-2	
Capacidad	Cambio	3,4 L <sup>*1</sup> 3,7 L <sup>*2</sup>

\*1: Modelos con motor de 1,0 L

\*2: Modelos con motor de 1,5 L

## ■ Líquido de la transmisión manual\*

Especificado	Honda MTF	
Capacidad	Cambio	1,9 L <sup>*1</sup> 2,2 L <sup>*2</sup>

\*1: Excepto modelos con motor de 2,0 L

\*2: Modelos con motor de 2,0 L

## ■ Aceite del motor

Recomendado	Modelos de Europa y Ucrania	Aceite del motor original de Honda tipo 2.0 ACEA C2/C3 0W-30, 5W-30, 10W-30
	Excepto modelos de Europa y Ucrania sin filtro de partículas de gasolina	Aceite motor original de Honda 0W-20, 0W-30, 5W-30, 10W-30 ACEA A5/B5, SM de servicio API o grado superior 0W-20, 0W-30, 5W-30, 10W-30
Capacidad	Excepto modelos de Europa y Ucrania con filtro de partículas de gasolina	Aceite motor original de Honda 0W-20 ACEA C2/C3 0W-30, 5W-30, 10W-30
	Cambio	3,5 l <sup>*1</sup> 3,2 L <sup>*2</sup> 5,0 L <sup>*3</sup>
Cambio de filtro incluido	Cambio de filtro incluido	3,8 L <sup>*1</sup> 3,5 L <sup>*2</sup> 5,4 L <sup>*3</sup>

\*1: Modelos con motor de 1,0 L

\*2: Modelos con motor de 1,5 L

\*3: Modelos con motor de 2,0 L

Consulte la página siguiente para determinar si su vehículo está equipado con un filtro de partículas de gasolina.

📄 **Aceite del motor recomendado P. 687**

## ■ Refrigerante del motor

Especificado	Anticongelante/refrigerante de Honda para todo el año tipo 2
Proporción	50/50 con agua destilada
Capacidad	<b>Modelos con motor de 1,0 L</b> 6,05 L <sup>*1</sup> (cambio incluidos los 0,745 L restantes en el depósito de reserva) 5,83 L <sup>*2</sup> (cambio incluidos los 0,745 L restantes en el depósito de reserva)
	<b>Modelos con motor de 1,5 L</b> 4,92 L <sup>*1</sup> (cambio incluidos los 0,58 l restantes en el depósito de reserva) 4,84 L <sup>*2</sup> (cambio incluidos los 0,58 l restantes en el depósito de reserva)
Capacidad	<b>Modelos con motor de 2,0 L</b> 4,65 L <sup>*3</sup> (cambio incluidos los 0,75 L restantes en el depósito de reserva) 4,64 L <sup>*4</sup> (cambio incluidos los 0,75 L restantes en el depósito de reserva)

\*1: Modelos con transmisión variable continua

\*2: Modelos con transmisión manual

\*3: Modelos con volante a la derecha

\*4: Modelos con volante a la izquierda

## ■ Neumático

Normal	Tamaño	215/55R16 93V <sup>*1</sup> 235/45R17 94W <sup>*2</sup> 245/35ZR19 93Y <sup>*3</sup> 245/30ZR20 90Y <sup>*4</sup>
	Presión	Consulte la etiqueta en el marco de la puerta del conductor
	Tamaño	T125/80D16 97M <sup>*1, *2</sup> T125/70R18 99M <sup>*3, *4</sup>
Rueda de repuesto compacta*	Tamaño	T125/80D16 97M <sup>*1, *2</sup> T125/70R18 99M <sup>*3, *4</sup>
	Presión	Consulte la etiqueta en el marco de la puerta del conductor
Tamaño de la llanta	Normal	16 × 7J <sup>*1</sup> 17 × 8J <sup>*2</sup> 19 × 8 1/2 J <sup>*3</sup> 20 × 8 1/2 J <sup>*4</sup>
	Rueda de repuesto compacta*	16 × 4T <sup>*1, *2</sup> 18 × 4T <sup>*3, *4</sup>

\*1: Modelos con llanta de 16 pulgadas

\*2: Modelos con llanta de 17 pulgadas

\*3: Modelos con llanta de 19 pulgadas

\*4: Modelos con llanta de 20 pulgadas

## ■ Compresor de aire del TRK de Honda

Un nivel de presión de emisión de sonido pesado	75 dB (A)
Un nivel de potencia de sonido pesado	95 dB (A)

## ■ Frenos

Tipo	Con asistencia al frenado
Parte delantera	Disco ventilado
Parte trasera	Disco sólido
Estacionamiento	Sistema de freno de estacionamiento eléctrico

## ■ Dimensiones del vehículo

### Modelos con motor de 1,0 L y 1,5 L

Largo	4518 mm	
Ancho	1799 mm	
Altura	1428 mm	
Distancia entre ejes	2697 mm	
Ancho de vía	Parte delantera	1547 mm <sup>*1</sup>
	Parte trasera	1563 mm <sup>*1</sup> 1553 mm <sup>*2</sup>

\*1: Modelos con llanta de 16 pulgadas

\*2: Modelos con llanta de 17 pulgadas

### Modelos con motor de 2,0 L

Largo	4557 mm	
Ancho	1877 mm	
Altura	1427 mm <sup>*1</sup> 1434 mm <sup>*2</sup>	
Distancia entre ejes	2699 mm	
Ancho de vía	Parte delantera	1599 mm
	Parte trasera	1602 mm

\*1: Modelos con luces antiniebla traseras

\*2: Modelos sin luces antiniebla traseras

Modelos con motor de 1,0 L con sistema de control de climatización

■ Punto de montaje/enganche trasero del dispositivo de enganche\*1

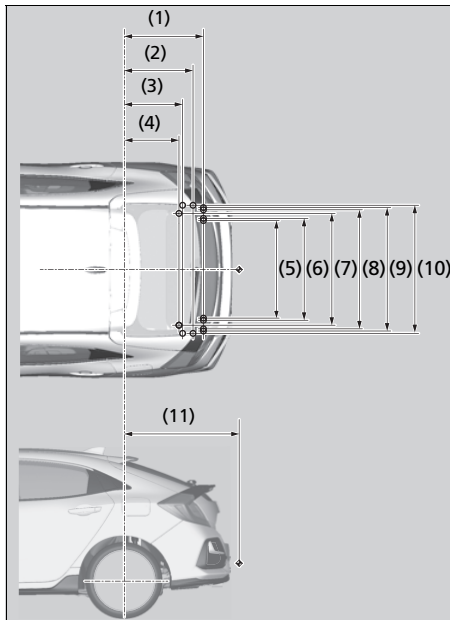

NOTA:

1. ○ marca los puntos de fijación de la barra de remolque.
2. ◆ marca el punto de enganche de la barra de remolque.

\*1: Excepto los modelos de Túnez

Nº	Dimensiones
(1)	667 mm
(2)	582 mm
(3)	497 mm
(4)	467 mm
(5)	915 mm
(6)	925 mm
(7)	985 mm
(8)	1045 mm
(9)	1055 mm
(10)	1078 mm
(11)	983 mm

Modelos con motor de 1,0 L con sistema de control de climatización

■ Máx. Peso de remolcado\*1

Remolque con frenos	Modelos con transmisión manual	1200 kg
	Modelos con transmisión variable continua	800 kg
Remolque sin frenos		500 kg
Carga vertical máxima permitida sobre el dispositivo de enganche		75 kg

\*1: Excepto los modelos de Túnez



### Número de identificación del vehículo (VIN), número del motor y número de la caja de cambios

El vehículo tiene un número de identificación del vehículo (VIN) de 17 dígitos que se utiliza para registrar el vehículo cumpliendo las condiciones de la garantía y para matricularlo y asegurarlo. Las ubicaciones del número VIN, número del motor y número de la caja de cambios de su vehículo se muestran a continuación.

» Número de identificación del vehículo (VIN), número del motor y número de la caja de cambios

El número de identificación del vehículo (VIN) interior se encuentra debajo de la tapa.



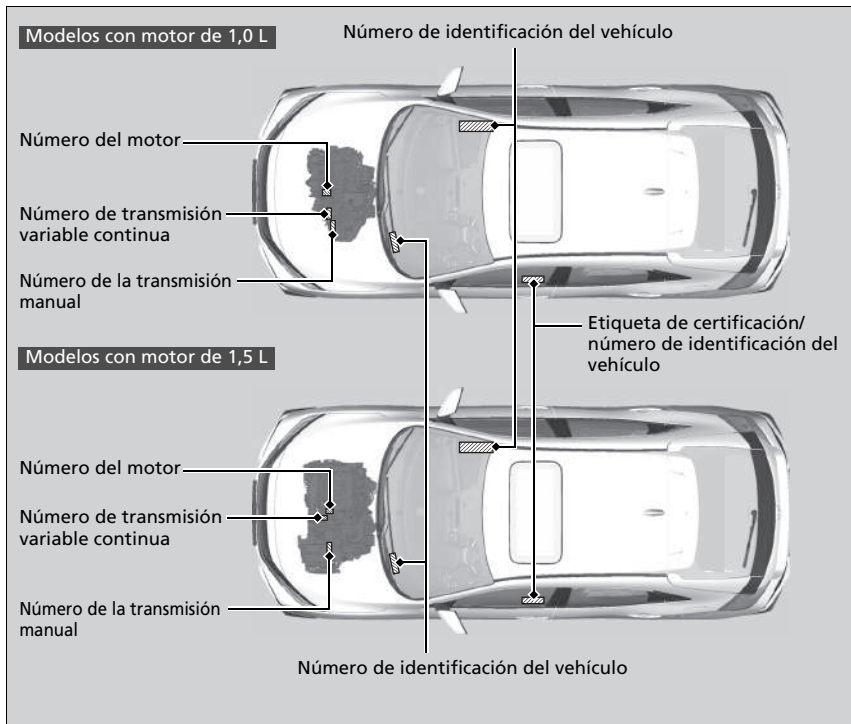

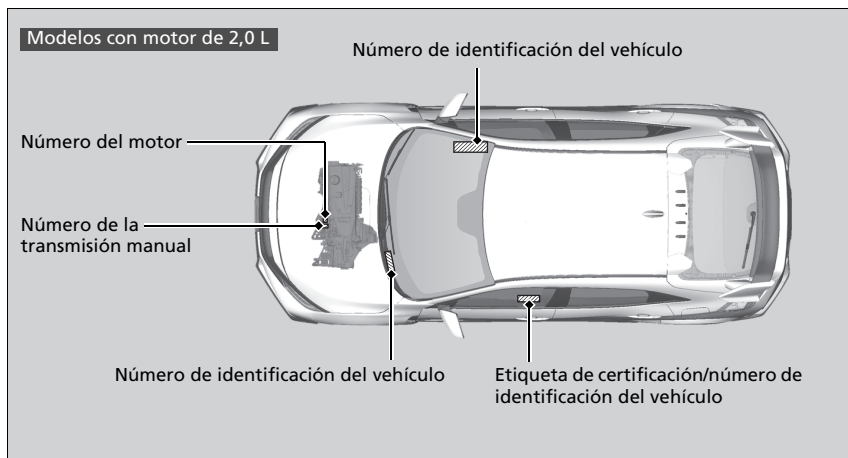

# Dispositivos que emiten ondas de radio \*

Los siguientes productos y sistemas del vehículo emiten ondas de radio mientras están en funcionamiento.

## Mando a distancia \*

## Sistema inmovilizador

**KVALITET** Akcionarsko društvo za ispitivanje kvaliteta "KVALITET" NA  
 Акционарско друштво за испитивање квалитета "КВАЛИТЕТ" НА  
 Joint-stock company for quality testing "KVALITET" NA

**POTVRDA O USAGLAŠENOSTI - RITTO** Broj: P1617162800  
 CONFIRMATION OF CONFORMITY - RITTO No: P1617162800

Podnosaoc zahvata: DELTA AUTOMOTO D.O.O.  
 Applicant: 11078 NOVI BEOGRAD  
 OMLADINSKI BREGADA 33A

Vrsta opreme: KLJUČ ZA DALJINSKI PRISTUP VOZILU  
 Equipment category:

Oznaka tipa/modela: HLK83T  
 Equipment type/model:

Robna marka: Honda Lock  
 Equipment trademark:  
 Proizvođač: Honda Lock Mfg. Co., Ltd.  
 Manufacturer: Japan

Vrednovana dokumentacija: Evaluated documentation:  
 Laboratorijski izveštaji: Test reports:  
 100603096-01-02-2013 /  
 100603095-02-24-06-2013 /  
 100603095-03-24-06-2013 /  
 RITTO/RITTO: JL, JAPAN, Inc. SHOKAN EMC Lab.  
 100603095-A, 21-06-2013 /  
 100603095-A, 21-06-2013 /

Na osnovu gore navedene dokumentacije utvrđeno je da gore navedena oprema zadovoljava zahtevne Pravilnika o radio opremi i tehničkim specifikacijama iznenadnog opreme (Sj. članak 95b, 110/2010).  
 On the basis of the above mentioned documentation it is found that above mentioned equipment fulfills the requirements of the "Radio lock Equipment and Telecommunication Terminal Equipment" Technical Standards (Sj. 110/2010).

Naizlasku preuzima u specifikaciji, tipu/modelu, komponentama, akcijama i sastavnim delovima opreme koji utiču na usaglašenost sa navedenom Pravilnikom i/ili specifikacijama iznenadnog opreme (Sj. članak 95b, 110/2010).  
 Any changes occur in the specification, type/model, components of the device, technical parameters which may influence its conformity to the above-mentioned Technical Standard, shall be forwarded to "RITTO".

Prvo izdavanje Potvrde za navedenu opremu: 06.11.2010. Broj Potvrde: P1514116300  
 First issuance of Certificate for the above-mentioned equipment: 06.11.2010. No. of Certificate: P1514116300

Mesto i datum izdavanja: Novi Sad, 06.11.2010. Generišnik direktor  
 Place and date: Novi Sad, 06.11.2010. Vlasnik Vekobanković, op/inf.

Ovaj dokument važi samo za proizvode koji su izdati ili proizvedeni koji su bili predmet vrednovanja.  
 This document is valid only for products that were issued or produced which were the subject of the evaluation.  
 BUL Svetlog Cara Konstantina 82-86, 11000, Beograd, Tel: 011/555-706, 550-624, Fax: 011/550-438, 550-668  
 e-mail: info@kvalitet.rs, www.kvalitet.rs

**KVALITET** Akcionarsko društvo za ispitivanje kvaliteta "KVALITET" NA  
 Акционарско друштво за испитивање квалитета "КВАЛИТЕТ" НА  
 Joint-stock company for quality testing "KVALITET" NA

**POTVRDA O USAGLAŠENOSTI - RITTO** Broj: P1617162900  
 CONFIRMATION OF CONFORMITY - RITTO No: P1617162900

Podnosaoc zahvata: DELTA AUTOMOTO D.O.O.  
 Applicant: 11078 NOVI BEOGRAD  
 OMLADINSKI BREGADA 33A

Vrsta opreme: UREĐAJ ZA BLOKADU KONTAKT BRAVE VOZILA  
 Equipment category:

Oznaka tipa/modela: 16, H01-1R  
 Equipment type/model:

Robna marka: Honda Lock  
 Equipment trademark:  
 Proizvođač: Honda Lock Mfg. Co., Ltd.  
 Manufacturer: Japan

Vrednovana dokumentacija: Evaluated documentation:  
 Laboratorijski izveštaji: Test reports:  
 10060440-01-02-2013 /  
 10060440-02-20-09-2013 /  
 10060440-03-19-09-2013 /  
 10060440-04-19-09-2013 /

Na osnovu gore navedene dokumentacije utvrđeno je da gore navedena oprema zadovoljava zahtevne Pravilnika o radio opremi i tehničkim specifikacijama iznenadnog opreme (Sj. članak 95b, 110/2010).  
 On the basis of the above mentioned documentation it is found that above mentioned equipment fulfills the requirements of the "Radio lock Equipment and Telecommunication Terminal Equipment" Technical Standards (Sj. 110/2010).

Naizlasku preuzima u specifikaciji, tipu/modelu, komponentama, akcijama i sastavnim delovima opreme koji utiču na usaglašenost sa navedenom Pravilnikom i/ili specifikacijama iznenadnog opreme (Sj. članak 95b, 110/2010).  
 Any changes occur in the specification, type/model, components of the device, technical parameters which may influence its conformity to the above-mentioned Technical Standard, shall be forwarded to "RITTO".

Prvo izdavanje Potvrde za navedenu opremu: 06.11.2010. Broj Potvrde: P1514116300  
 First issuance of Certificate for the above-mentioned equipment: 06.11.2010. No. of Certificate: P1514116300

Mesto i datum izdavanja: Novi Sad, 06.11.2010. Generišnik direktor  
 Place and date: Novi Sad, 06.11.2010. Vlasnik Vekobanković, op/inf.

Ovaj dokument važi samo za proizvode koji su izdati ili proizvedeni koji su bili predmet vrednovanja.  
 This document is valid only for products that were issued or produced which were the subject of the evaluation.  
 BUL Svetlog Cara Konstantina 82-86, 11000, Beograd, Tel: 011/555-706, 550-624, Fax: 011/550-438, 550-668  
 e-mail: info@kvalitet.rs, www.kvalitet.rs

Modelos de Serbia

Modelos de Marruecos

AGREE PAR L'ANRT MAROC  
 Numéro d'agrément: MR 8359 ANRT 2013  
 Date d'agrément: 19/07/2013

AGREE PAR L'ANRT MAROC  
 Numéro d'agrément: MR 8091 ANRT 2013  
 Date d'agrément: 25/04/2013

\* No disponible en todos los modelos

**BCM**  
**Sistema de acceso sin llave\***



**KVALITET** Akcionarsko društvo za ispitivanje kvaliteta "KVALITET" NIS  
Akcionarsko društvo za ispitivanje kvaliteta "KVALITET" NIS  
Akcioniarsko društvo za ispitivanje kvaliteta "KVALITET" NIS  
Akcioniarsko društvo za ispitivanje kvaliteta "KVALITET" NIS

**POTVRDA O USAGLAŠENOSTI - RITTo** Broj: P1619078800  
CONFIRMATION OF CONFORMITY - R&TTE No: No.

Podnosilac zahteva: RITTE CONSULTING DOO  
Applicant: RITTE CONSULTING DOO  
11000 BEOGRAD-RANDOLICA  
KNEZA VESELAVA, 60/2/2

Viša oprema: KONTROLNI MODUL  
Equipment category: Equipment category: 40/37300

Robna marka: Continental  
Equipment trademark: Continental Automotive GmbH  
Proizvođač: Continental Automotive GmbH  
Manufacturer: NEMAČKA

Vrednovana dokumentacija / Evaluated documentation:  
Ispitivanje: 130202-00-0001, 17.04.2015.  
Laboratory: EMC&RF, CCA Group Byureau GmbH  
Test report: 130202-00-01-P, 09.05.2015.  
130202-00-00-P, 09.05.2015.

Na osnovu gore navedene dokumentacije utvrđeno je da gore navedena oprema zadovoljava zahteve Pravilnika o radio opremi i telekomunikacionoj terminalnoj opremi (Sl. glasnik RS, 11/2012).  
On the basis of the above mentioned documentation it is determined that above mentioned equipment fulfills the requirements of the Radiobook on Radio Equipment and Telecommunication Terminal Equipment (Official Gazette RS, 11/2012).

Nastala promena u specifikaciji, komponentama, električnim karakteristikama opreme koji utiču na usaglašenost sa navedenom Pravilnikom oprema se prijavljuju "KVALITET" u.s.d. NIS.  
Any change occur in the specification, components, electrical characteristics of the design, electrical construction which may influence on conformity to the above mentioned Radiobook, shall be forwarded to "KVALITET".

Prvo izdavanje Pravilnika za navedenu opremu: 15.05.2015. broj potvrde: P1615991800  
First issue of the Radiobook for the above mentioned equipment: 15.05.2015. No. of certificate: P1615991800

Mesto i datum izdavanja: Vršac, 10.05.2021.  
Place and date: Vršac, 10.05.2021.

Opis dokument važi samo za proizvode koji su izdati na osnovu ovog protokola koji su bili predmet vrednovanja.  
This document valid only for products which were issued on the basis of this protocol which were the subject of the evaluation.  
Bul. Svetog Cara Konstantina 6/16, NIS 18000, Srbija. Tel: (018)550-765, 550-024. Fax: (018)550-036, 550-066  
e-mail: office@kvalitet.co.rs, http://www.kvalitet.co.rs

**MANDO**  
**Sistema de acceso sin llave\***



**KVALITET** Akcionarsko društvo za ispitivanje kvaliteta "KVALITET" NIS  
Akcionarsko društvo za ispitivanje kvaliteta "KVALITET" NIS  
Akcioniarsko društvo za ispitivanje kvaliteta "KVALITET" NIS  
Akcioniarsko društvo za ispitivanje kvaliteta "KVALITET" NIS

**POTVRDA O USAGLAŠENOSTI - RITTo** Broj: P1617072200  
CONFIRMATION OF CONFORMITY - R&TTE No: No.

Podnosilac zahteva: RITTE CONSULTING DOO  
Applicant: RITTE CONSULTING DOO  
11000 BEOGRAD  
MILICINA 29/25

Viša oprema: KLJUČ ZA DALJINSKI PRISTUP VOZILU  
Equipment category: Equipment category:

Opisna tipologija: V2x/V4x  
Equipment type/model: Equipment type/model:

Robna marka: Continental  
Equipment trademark: Continental Automotive GmbH  
Proizvođač: Continental Automotive GmbH  
Manufacturer: Germany

Vrednovana dokumentacija / Evaluated documentation:  
Laboratorija/ Ispitivanje: 1200840, 02.11.2012.  
Laboratory/ Test report: 1200840, 02.11.2012.  
EM&RF, M.Duđa Hočevar-Teknik.  
RITTE/RTTE, M.Duđa Hočevar-Teknik.  
1200842, 02.11.2012 / 1200842, 02.11.2012.

Na osnovu gore navedene dokumentacije utvrđeno je da gore navedena oprema zadovoljava zahteve Pravilnika o radio opremi i telekomunikacionoj terminalnoj opremi (Sl. glasnik RS, 11/2012).  
On the basis of the above mentioned documentation it is found that above mentioned equipment fulfills the requirements of the Radiobook on Radio Equipment and Telecommunication Terminal Equipment (Official Gazette RS, 11/2012).

Nastala promena u specifikaciji, komponentama, električnim karakteristikama opreme koji utiču na usaglašenost sa navedenom Pravilnikom oprema se prijavljuju "KVALITET" u.s.d. NIS.  
Any change occur in the specification, components of the design, electrical construction which may influence on conformity to the above mentioned Radiobook, shall be forwarded to "KVALITET".

Prvo izdavanje Pravilnika za navedenu opremu: 16.05.2015. broj potvrde: P1614053800  
First issue of the Radiobook for the above mentioned equipment: 16.05.2015. No. of certificate: P1614053800

Mesto i datum izdavanja: Vršac, 11.05.2020.  
Place and date: Vršac, 11.05.2020.

Opis dokument važi samo za proizvode koji su izdati na osnovu ovog protokola koji su bili predmet vrednovanja.  
This document valid only for products which were issued on the basis of this protocol which were the subject of the evaluation.  
Bul. Svetog Cara Konstantina 6/16, NIS 18000, Srbija. Tel: (018)550-765, 550-024. Fax: (018)550-036, 550-066  
e-mail: office@kvalitet.co.rs, http://www.kvalitet.co.rs

Modelos de Serbia

Información

Modelos de Marruecos

AGREE PAR L'ANRT MAROC  
Numéro d'agrément: MR 10384 ANRT 2015  
Date d'agrément: 14/05/2015

AGREE PAR L'ANRT MAROC  
Numéro d'agrément: MR 8478 ANRT 2013  
Date d'agrément: 24/09/2013

Sistema de teléfono manos libres\* (modelos con sistema de sonido con pantalla)

Sistema de teléfono manos libres\* (modelos con sistema de sonido con pantalla en color)

**KVALITET**  
Akcionarsko društvo za ispitivanje kvaliteta "KVALITET" NE  
Акционарно друштво за испитивање квалитета "КВАЛИТЕТ" НБ  
Joint-stock company for quality testing "KVALITET" NE

**POTVRDA O USAGLAŠENOSTI - RITTO** Broj: P1618123900  
**CONFIRMATION OF CONFORMITY - RITTE** No: P1618123900

Podnositelj zahteva: RITTE CONSULTING DOO  
Applicant: 11000 BEOGRAD-RAKOVIČKA  
KNEZA VIŠEŠLAVA 532/7

Vrsta opreme: AUDIO UREĐAJ ZA AUTOMOBIL  
Equipment category:

Oznaka tipa/modela: NR-000  
Equipment type/model:

Robna marka: MITSUBISHI  
Equipment brand:  
Proizvođač: Mitsubishi Electric Corporation-Sanda Works  
Manufacturer: JAPAN

Vredovana dokumentacija / Evaluated documentation:  
Laboratorij / Test report: Bredbeć test Safety, UL, Japan, Inc. Inc EMC Lab.: 10706064H-2, 24.06.2015. /  
EMC/EMC UL, Japan, Inc. Inc EMC Lab.: 10706064H-2, 24.06.2015. /  
RITTA/RITTE: UL, Japan, Inc. Inc EMC Lab.: 10706064H-2, 24.06.2015. /  
10706064H-2, 24.06.2015. /  
10706064H-2, 24.06.2015. /  
10706064H-2, 24.06.2015. /  
10706064H-2, 24.06.2015. /

Na osnovu gore navedene dokumentacije utvrđeno je da gore navedena oprema zadovoljava zahtevne Pravilnika o radio opremi (radioemisionih karakteristika) opreme (D. članak 95, 11/2013).  
On the basis of the above mentioned documentation it is found that above mentioned equipment fulfils the requirements of the Radio and Telecommunication Terminal Equipment (Radio Class 1) (15/13).

Našavši primenu u specifikaciji, isporučivši, komponirajući, instalirajući karakateristika opreme koji utiču na usaglašenost sa navedenom Pravilnikom moraju se pridržati "Kvalitet" NE NE.  
Any change occur in the specification, specification, components of the design, electrical construction which may influence on conformity to the above mention standards, shall be forwarded to "Kvalitet" NE.

Priložena Potvrda za navedenu opremu: 11.08.2015. Broj: P1618123900

Mesto i datum izdavanja: Vrhbi do  
Place and date: 07.08.2015.

Ovaj dokument važi samo za proizvode koji su izdvojeni sa proizvođača koji su bili predmet vrednovanja.  
This document is valid only for products that were separated from the manufacturer who were the subject of the evaluation.  
Bul. Bering Cara Konstantina 82-88, tel: 1800-306, Fax: 0181855-158, 160-824, Fax: 0181855-636, 160-868  
e-mail: office@kvalitet.com, http://www.kvalitet.com

**KVALITET**  
Akcionarsko društvo za ispitivanje kvaliteta "KVALITET" NE  
Акционарно друштво за испитивање квалитета "КВАЛИТЕТ" НБ  
Joint-stock company for quality testing "KVALITET" NE

**POTVRDA O USAGLAŠENOSTI - RITTO** Broj: P1618134500  
**CONFIRMATION OF CONFORMITY - RITTE** No: P1618134500

Podnositelj zahteva: RITTE CONSULTING DOO  
Applicant: 11000 BEOGRAD-RAKOVIČKA  
KNEZA VIŠEŠLAVA 532/7

Vrsta opreme: AUDIO UREĐAJ ZA AUTOMOBIL  
Equipment category:

Oznaka tipa/modela: BH1601  
Equipment type/model:

Robna marka: PANASONIC  
Equipment brand:  
Proizvođač: PANASONIC CORPORATION AUTOMOTIVE & INDUSTRIAL SYSTEMS COMPANY  
Manufacturer: JAPAN

Vredovana dokumentacija / Evaluated documentation:  
Laboratorij / Test report: Bredbeć test Safety, UL, Japan, Inc. Inc EMC Lab.: 10706064H-2, 24.06.2015. /  
EMC/EMC ANDRIS, FRANCE: R45214-10114-NA, 11.08.2013. /  
EMC/EMC: T1 Japan AG: MCK\_PANRC\_1311\_JAPAN\_23.08.2015. /  
UL, Japan, Inc. 10706064H-2, 24.06.2015. /  
UL, Japan, Inc. 10706064H-2, 24.06.2015. /  
MCK\_PANRC\_1311\_JAPAN\_21.08.2015. /

Na osnovu gore navedene dokumentacije utvrđeno je da gore navedena oprema zadovoljava zahtevne Pravilnika o radio opremi (radioemisionih karakteristika) opreme (D. članak 95, 11/2013).  
On the basis of the above mentioned documentation it is found that above mentioned equipment fulfils the requirements of the Radio and Telecommunication Terminal Equipment (Radio Class 1) (15/13).

Našavši primenu u specifikaciji, isporučivši, komponirajući, instalirajući karakateristika opreme koji utiču na usaglašenost sa navedenom Pravilnikom moraju se pridržati "Kvalitet" NE NE.  
Any change occur in the specification, specification, components of the design, electrical construction which may influence on conformity to the above mention standards, shall be forwarded to "Kvalitet" NE.

Priložena Potvrda za navedenu opremu: 07.08.2015. Broj: P1618134500

Mesto i datum izdavanja: Vrhbi do  
Place and date: 07.08.2015.

Ovaj dokument važi samo za proizvode koji su izdvojeni sa proizvođača koji su bili predmet vrednovanja.  
This document is valid only for products that were separated from the manufacturer who were the subject of the evaluation.  
Bul. Bering Cara Konstantina 82-88, tel: 1800-306, Fax: 0181855-158, 160-824, Fax: 0181855-636, 160-868  
e-mail: office@kvalitet.com, http://www.kvalitet.com

Modelos de Serbia

Modelos de Marruecos

AGREE PAR L'ANRT MAROC  
Numéro d'agrément: MR 10932 ANRT 2015  
Date d'agrément: 2015/10/8

AGREE PAR L'ANRT MAROC  
Numéro d'agrément: MR 8533 ANRT 2013  
Date d'agrément: 23/10/2013

\* No disponible en todos los modelos

Sistema de información de punto ciego\*/sistema de alerta de tráfico cruzado\* Control de cruceo adaptativo (ACC) con función de seguimiento a baja velocidad (Low Speed Following)\*/Control de cruceo adaptativo (ACC)\*/Sistema de prevención y mitigación de impactos\*



Este producto cumple las normativas técnicas serbias.

Modelos de Serbia

**POTVRDA O USAGLAŠENOSTI**  
Certificate of conformity

Broj: 34540-317/17-3  
Datum: 27.04.2017.  
Beograd

**Proizvođača/izlagača:** BOSCH / MIREVO14F  
**Proizvođač/izlagač:** ROBERT BOSCH GmbH, Dornstrasse 6, 71229 Leonberg, Germany

Standardi	Učestni ministari, broj i datum izdavanja	Naziv laboratorije
SRPS EN 62479:2011	1-693813-01-02, 09.12.2013.	CETECOM ICT Services GmbH
SRPS EN 60950-1:2010 + A11.2010 + A11.2010 + A12.2011	2120825 001 (1-6938/13-01-05), 22.01.2014.	YUV Rheinland LGA Product GmbH (CETECOM ICT Services GmbH)
SRPS EN 501 489-1 V1.9.2:2012	1-693813-01-06, 09.12.2013.	CETECOM ICT Services GmbH
SRPS EN 501 480-3 V1.6.1:2013	1-693813-01-02, 09.12.2013.	CETECOM ICT Services GmbH
SRPS EN 501 091-2 V1.3.2:2012	1-693813-01-02, 09.12.2013.	CETECOM ICT Services GmbH

Imajući u vidu iznad navedene gore navedene dokumentacije, utvrdjeno je da je uzaglašenost gore navedene opreme sa bitnim zahtevima iz člana 4. Pravilnika o radio opremi i telekomunikacionoj terminalnoj opremi („Службени гласник РС”, broj 11/12) pravilno dokazana. Putu odgovornosti za gore navedenu dostavljenu dokumentaciju preuzima nosilac ove potvrde. Ova potvrda važi tri godine od dana izdavanja.

Imajući u vidu iznad navedene gore navedene dokumentacije, it has been determined that the conformity of the telecommunication terminal equipment with the essential requirements referred to in Art. 4 of Rules on Radio Equipment and Telecommunication Terminal Equipment (Official Gazette of RS, no. 11/12) has been duly proved. The full responsibility for the above mentioned submitted documentation shall be assumed by the applicant. The certificate shall be valid three years from the date of issue.

Broj prijave: -  
Apparatus number:  
Datum: 30.04.2017.  
Valid from:  
Datum: 30.04.2020.  
Valid until:

**ДИРЕКТОР СЕКТОРА ЕЛЕКТРОНСКЕ КОМУНИКАЦИЈЕ**  
Biserka Vukosavljević, dipl. inž. str.  
Potpis i pečat

**POTVRDA O USAGLAŠENOSTI**  
Certificate of conformity

Broj: 34540-317/17-3  
No:  
Datum: 27.04.2017.  
Beograd

**Proizvođača/izlagača:** BOSCH / MIREVO14F  
**Proizvođač/izlagač:** ROBERT BOSCH GmbH, Dornstrasse 6, 71229 Leonberg, Germany

Standardi	Učestni ministari, broj i datum izdavanja	Naziv laboratorije
SRPS EN 62479:2011	1-693813-01-02, 09.12.2013.	CETECOM ICT Services GmbH
SRPS EN 60950-1:2010 + A11.2010 + A11.2010 + A12.2011	2120825 001 (1-6938/13-01-05), 22.01.2014.	YUV Rheinland LGA Product GmbH (CETECOM ICT Services GmbH)
SRPS EN 501 489-1 V1.9.2:2012	1-693813-01-06, 09.12.2013.	CETECOM ICT Services GmbH
SRPS EN 501 480-3 V1.6.1:2013	1-693813-01-02, 09.12.2013.	CETECOM ICT Services GmbH
SRPS EN 501 091-2 V1.3.2:2012	1-693813-01-02, 09.12.2013.	CETECOM ICT Services GmbH

Imajući u vidu iznad navedene gore navedene dokumentacije, utvrdjeno je da je uzaglašenost gore navedene opreme sa bitnim zahtevima iz člana 4. Pravilnika o radio opremi i telekomunikacionoj terminalnoj opremi („Службени гласник РС”, broj 11/12) pravilno dokazana. Putu odgovornosti za gore navedenu dostavljenu dokumentaciju preuzima nosilac ove potvrde. Ova potvrda važi tri godine od dana izdavanja.

Imajući u vidu iznad navedene gore navedene dokumentacije, it has been determined that the conformity of the telecommunication terminal equipment with the essential requirements referred to in Art. 4 of Rules on Radio Equipment and Telecommunication Terminal Equipment (Official Gazette of RS, no. 11/12) has been duly proved. The full responsibility for the above mentioned submitted documentation shall be assumed by the applicant. The certificate shall be valid three years from the date of issue.

Broj prijave: -  
Apparatus number:  
Datum: 30.04.2017.  
Valid from:  
Datum: 30.04.2020.  
Valid until:

**ДИРЕКТОР СЕКТОРА ЕЛЕКТРОНСКЕ КОМУНИКАЦИЈЕ**  
Biserka Vukosavljević, dipl. inž. str.  
Potpis i pečat

Información

Modelos de Israel

Mando a distancia\*/sistema inmovilizador

- א. השימוש במכשיר הינו על בסיס "משני" ופטור מרשיון הפעלה אלחוטי. כלומר - לא מוגן מהפרעות וללא הפרעה למערכות אחרות הפועלות כדין.
- ב. רק "בפעולת בוק" לשימוש עצמי של הלקוח בלבד, הציוד פטור מרשיון הפעלה אלחוטי. מתן "שרות בוק" לצד ג' מחייב רשיון מיוחד ממשרד התקשורת.
- ג. אסור להחליף את האנטנה המקורית של המכשיר, ולא לעשות בו כל שינוי טכני אחר.

Sistema de acceso sin llave\*

- כי: רשום יהיה בה, מדבקה יודבק המוצר של היצרנית אריזה שעל היבואן ידאג השייוק לפני אלחוטי הפעלה מרשיון ופטור "משני" בסיס על הינו במכשיר השימוש א.
- כדין הפעולות אחרות למערכות הפרעה וללא מהפרעות מוגן לא - כלומר מרשיון פטור הציוד, בלבד הלקוח של עצמי לשימוש "בוק בפעולת" רק ב.
- אלחוטי הפעלה
- התקשורת ממשרד מיוחד רשיון מחייב ג' לצד "בוק שרות" מתן
- אחר טכני שינוי כל בו לעשות ולא המכשיר של המקורית האנטנה את להחליף אסור ג.

Sistema de teléfono manos libres\* (modelos con sistema de sonido con pantalla)

- א. נקודות הגישה תהיה מיועדת אך ורק כחיבור משתמש המצוי בחצרים מתוחמים (דוגמת בית, בית עסק, מתחם שדה תעופה, קמפוס אוניברסיטאי וכי' ב. לצורך גישה לאינטרנט, נקודת הגישה תקופר מחוץ לחצרים אך ורק אל בעל רשיון למתן שירות גישה לאינטרנט (ISP, להלן-ספק אינטרנט). הקישור לספק אינטרנט יהיה אך ורק באמצעות קו תקשורת נתונים המסופספ בידי בעל רשיון למתן שירותי תקשורת ג. קישור נקודת הגישה מחוץ לחצרים לצורך תקשורת נתונים ייעשה באמצעות תשתית של בעל רשיון מתאים
- ד. לצורך שרות לצד ג' נדרש רשיון נוסף מאגף הנדסה ורשיון (משרד התקשורת).

Sistema de información de punto ciego\*/sistema de alerta de tráfico cruzado\*

- א. השימוש במכשיר פטור מרשיון הפעלה אלחוטי, לא מוגן מהפרעות וללא הפרעה למערכות אחרות הפועלות כדין.
- ב. רק "בפעולת בוק" לשימוש עצמי של הלקוח בלבד, הציוד פטור מרשיון הפעלה אלחוטי. מתן "שרות בוק" לצד ג' מחייב רשיון מיוחד ממשרד התקשורת.
- ג. אסור להחליף את האנטנה המקורית של המכשיר, ולא לעשות בו כל שינוי טכני אחר.

Sistema de teléfono manos libres\* (modelos con sistema de sonido con pantalla en color)











Control de cruceo adaptativo (ACC) con función de seguimiento a baja velocidad (Low Speed Following)\* / Control de cruceo adaptativo (ACC)\*/Sistema de prevención y mitigación de impactos\*

מספר אישור אלחוטי של משרד התקשורת הוא 51-49855  
אסור להחליף את האנטנה המקורית של המכשיר ולא לעשות בו כל שינוי טכני אחר

10. תאים מיוחדים והצגת המסר:  
Mid range Radar sensor for vehicles (MRR)  
לפני השייוק ידאג היבואן של אריזה היצרנית של המוצר יודבק מדבקה, בה יהיה רשום מס.האישור וכן:  
א. השימוש במכשיר הינו על בסיס "משני" ופטור מרשיון הפעלה אלחוטי. כלומר - לא מוגן מהפרעות וללא הפרעה למערכות אחרות הפועלות כדין.
- ב. רק "בפעולת בוק" לשימוש עצמי של הלקוח בלבד, הציוד פטור מרשיון הפעלה אלחוטי. מתן "שרות בוק" לצד ג' מחייב רשיון מיוחד ממשרד התקשורת.
- ג. אסור להחליף את האנטנה המקורית של המכשיר, ולא לעשות בו כל שינוי טכני אחר.

\* No disponible en todos los modelos



	Mando a distancia*	Sistema inmovilizador	Sistema de acceso sin llave	Sistema de teléfono manos libres
Modelos de Sudáfrica			<p>Mando:</p>  <p>BCM:</p> 	
Modelos de Botswana	<p>BOCRA BOCRA/TA/2019/1524</p>	<p>BOCRA BOCRA/TA/2019/1523</p>	<p>Mando: BOCRA BOCRA/TA/2018/944</p> <p>BCM: BOCRA BOCRA/TA/2019/2322</p>	<p>BOCRA BOCRA/TA/2019/2219</p>
Modelos de Zambia			<p>Mando:</p>  <p>BCM:</p> 	

## Sistema inmovilizador

[http://www.hondalock.co.jp/ukr\\_doc/hlik6-1r\\_ukr.pdf](http://www.hondalock.co.jp/ukr_doc/hlik6-1r_ukr.pdf)

справжнім Honda Lock Mfg. Co., Ltd. заявляє, що радіобладнання типу HLIK6-1R відповідає статті 355 Закону України. Повний текст Української декларації про відповідність можна отримати за такою інтернет-адресою:  
[http://www.hondalock.co.jp/ukr\\_doc/hlik6-1r\\_ukr.pdf](http://www.hondalock.co.jp/ukr_doc/hlik6-1r_ukr.pdf)

Dirección postal:  
 3700 Shimonaka, Sadowara-cho, Miyazaki-shi, Miyazaki,  
 880-0293 (Japón)

Modelos de  
 Ucrania

Nombre del fabricante:  
 Honda Lock Mfg. Co., Ltd.

Banda de frecuencia operativa:  
 125 kHz

Potencia de salida máxima:  
 148,8 dBµV/m a 3 m

Nombre del importador:  
 Pride Motor LLC

Dirección postal:  
 12, Sagaydachnogo Str., Kyiv, 04070 (Ucrania)

Mando a distancia\*

[http://www.hondalock.co.jp/ukr\\_doc/hlik6-3t\\_ukr.pdf](http://www.hondalock.co.jp/ukr_doc/hlik6-3t_ukr.pdf)

справжнім Honda Lock Mfg. Co., Ltd. заявляє, що радіообладнання типу HLIK6-3T відповідає статті 355 Закону України.

Повний текст Української декларації про відповідність можна отримати за такою інтернет-адресою:

[http://www.hondalock.co.jp/ukr\\_doc/hlik6-3t\\_ukr.pdf](http://www.hondalock.co.jp/ukr_doc/hlik6-3t_ukr.pdf)

Dirección postal:

3700 Shimonaka, Sadowara-cho, Miyazaki-shi, Miyazaki,  
880-0293 (Japón)

Modelos de  
Ucrania

Nombre del fabricante:

Honda Lock Mfg. Co., Ltd.

Banda de frecuencia operativa:

433,87 - 433,97 MHz

Potencia de salida máxima:

10 mW (PRA)

Nombre del importador:

Pride Motor LLC

Dirección postal:

12, Sagaydachnogo Str., Kyiv, 04070 (Ucrania)

**Sistema de teléfono manos libres\* (modelos con sistema de sonido con pantalla en color)**

<https://service.panasonic.ua/>

справжнім Panasonic Corporation заявляє, що тип радіообладнання BH1601 відповідає Технічному регламенту радіообладнання; повний текст декларації про відповідність доступний на веб-сайті за такою адресою: <https://service.panasonic.ua/> (розділ «Технічне регулювання»)

моделі; BH1601

Dirección postal:  
4261 Ikonobe-cho, Tsuzuki-ku, Yokohama City, 224-8520 (Japón)

Nombre del fabricante:  
Panasonic Corporation

Modelos de  
Ucrania

Banda de frecuencia operativa:  
2402-2480 MHz

Potencia de salida máxima:  
2,5 mW

Nombre del importador:  
Pride Motor LLC

Dirección postal:  
12, Sagaydachnoho Str., Kyiv, 04070 (Ucrania)

**ДЕКЛАРАЦІЯ ПРО ВІДПОВІДНІСТЬ № RTS.UKR.355-70/18**

**1. Радіообладнання (варієт, тип, номер партії чи серійний номер):**  
Простір автомобільний мультимедійний торговельної марки Panasonic моделі BH1601 з обладнанням радіодоступу (інтерфейс передачі даних Bluetooth).

**2. Найменування та адреса виробника або його уповноваженого представника:**  
Установлений представник - ТОВ "Радо Тест Стандард", Україна, 03115, м.Київ, вул. Львівська, 22-а, кв 135, код ЄДРПОУ 39205151 (Довіреність "Panasonic Corporation" (Panasonic Corporation), Японія, від 30.01.2018).

**3. Ця декларація відповідності видана під особисту відповідальність виробника:**  
"Panasonic Corporation", 4261 Ikonobe-cho, Tsuzuki-ku, Yokohama City, 224-8520, Японія ("Panasonic Corporation", 4261 Ikonobe-cho, Tsuzuki-ku, Yokohama City, 224-8520, Japan).

**4. Об'єкт декларації (ідентифікаційні радіообладнання, яка дає змогу забезпечення його протестуваність; може включати кольорове чітке зображення у разі потреби для ідентифікації зазначеного радіообладнання):**  
Простір автомобільний мультимедійний моделі BH1601 з обладнанням радіодоступу (інтерфейс передачі даних Bluetooth).

**5. Об'єкт декларації відповідає вимогам таких технічних регламентів:**  
Технічного регламенту радіообладнання;

**6. Посилання на відповідні стандарти з переліку національних стандартів, що були застосовані, або посилання на інші технічні специфікації, щодо яких декларується відповідність (з зазначенням ідентифікаційного номера, версії та дати видання):**

Пункт "Технічного регламенту радіообладнання"	Стандарти	Назва органів контролю виробників	Випробувальна лабораторія (вказати акредитаційну документацію інформація)
Застосовані стандарти, що відносяться до "Переліку національних стандартів, відповідність яким надає гарантію відповідності радіообладнання суттєвим аспектам"	-	-	-
Застосовані стандарти, що не відносяться до "Переліку національних стандартів, відповідність яким надає гарантію відповідності радіообладнання суттєвим аспектам"	-	-	-
n.6, абзац 1	ДСТУ EN 62368-1:2015 (зі змінами, Додаток F), ДСТУ EN 50385:2007	7486 від 20.09.2018	ВЦ РТ УЦЕПРТ (10227)
n.6, абзац 2	ДСТУ EN 301 489-1:2014 (на 8.2, 5.2, 9.3) із урахуванням ДСТУ EN 301 489-17:2008	7486 від 20.09.2018	ВЦ РТ УЦЕПРТ (10227)
n.7	ДСТУ ETSI EN 300 328:2008	7486 від 20.09.2018	ВЦ РТ УЦЕПРТ (10227)

**7. Призначений орган з оцінки відповідності ДЕРЖАВНОГО ПІДПРИЄМСТВА "УКРАЇНСЬКИЙ НАУКОВО-ДОСЛІДНИЙ ІНСТИТУТ РАДІО І ТЕЛЕБАЧЕННЯ",**  
Регістраційний номер: UA.TR.028  
(випробувальна, ідентифікаційний номер за іменем з реєстру призначених органів)

ВИСНОВОК **ЕКСПЕРТНИЙ ТИПУ**  
(отже встановити ним дату)  
та видана сертифікат експертним типу № 2187-7-СЕТ від 05.11.2018



Información

\* No disponible en todos los modelos

Sistema de teléfono manos libres\* (modelos con sistema de sonido con pantalla)

[http://www.mitsubishielectric.com/bu/automotive/doc/ukr/nr-000\\_ukr.pdf](http://www.mitsubishielectric.com/bu/automotive/doc/ukr/nr-000_ukr.pdf)

справжнім [MITSUBISHI ELECTRIC CORPORATION SANDA WORKS] заявляє, що тип радіообладнання [NR-000] відповідає Технічному регламенту радіообладнання; повний текст декларації про відповідність доступний на веб-сайті за такою адресою: [http://www.mitsubishielectric.com/bu/automotive/doc/ukr/nr-000\_ukr.pdf]

Dirección postal:  
2-3-33, Miwa, Sanda-city, Hyogo, 669-1513 (Japón)

Modelos de  
Ucrania      Nombre del fabricante:  
Mitsubishi Electric Corporation

Banda de frecuencia operativa:  
1574,42 - 1576,42 MHz  
2402-2480 MHz

Potencia de salida máxima:  
2,4 GHz: 12,15 dBm de PIRE

Nombre del importador:  
Pride Motor LLC

Dirección postal:  
12, Sagaydachnogo Str., Kyiv, 04070 (Ucrania)

Sintonizador\*

<https://service.panasonic.ua/>

справжнім Panasonic Corporation заявляє, що тип радіообладнання CR-LH55EFAE ,CR-LH55EBAE відповідає Технічному регламенту радіообладнання; повний текст декларації про відповідність доступний на веб-сайті за такою адресою:  
<https://service.panasonic.ua/>  
(розділ «Технічне регулювання»)

моделі; CR-LH55EFAE ,CR-LH55EBAE ,,CR-LH55EGAE ,,CR-LH55EJAE

Dirección postal:  
4261 Ikonobe-cho, Tsuzuki-ku, Yokohama City, 224-8520 (Japón)

Modelos de  
Ucrania

Nombre del fabricante:  
Panasonic Corporation

Nombre del importador:  
Pride Motor LLC

Dirección postal:  
12, Sagaydachnoho Str., Kyiv, 04070 (Ucrania)

**ДЕКЛАРАЦІЯ ПРО ВІДПОВІДНІСТЬ № RTS.UKR.355-53/19**

**1. Радіообладнання (серія, тип, номер моделі чи серійний номер):**  
Простір автомобільної музичної системи торгової марки **Райовані** моделей **CQ-RH26RFX, CR-LH55F3GX, CR-LH55F3FX, CQ-RH26RFX, CR-LH55GGTT, CR-LH55EFAE, CR-LH55EGAE + FM/AM/DAB-приймач.**

**2. Найменування та адреса виробника або його уповноваженого представника:**  
Уповноважений представник - ТОВ "Радіо Тест Стандарт", Україна, 03115, м. Київ, вул. Ляльська, 22-а, к. 135, код ЄДРПОУ 39205151 (Довіреність "Panasonic Corporation" ("Panasonic Corporation"), Японія, від 30.01.2018).

**3. Ця декларація відповідності викана від особи відповідальності виробника:**  
"Panasonic Corporation", 4261 Ikonobe-cho, Tsuzuki-ku, Yokohama City, 224-8520, (Японія)  
("Panasonic Corporation", 4261 Ikonobe-cho, Tsuzuki-ku, Yokohama City, 224-8520, Japan).

**4. Об'єкт декларації (ідентифікація радіообладнання, яка дає змогу забезпечити його простежуваність; може включати кольорове чи чорно-біле зображення у разі потреби для ідентифікації зазначеного радіообладнання):**

Простір автомобільної музичної системи моделей **CQ-RH26RFX, CR-LH55F3GX, CR-LH55F3FX, CR-LH55GGTT, CR-LH55EFAE, CR-LH55EGAE + FM/AM/DAB-приймач.**

**5. Об'єкт декларації відповідає вимогам таких технічних регламентів:**  
Технічного регламенту радіообладнання;

**6. Посилання на відповідні стандарти з переліку національних стандартів, що були застосовані, або посилання на інші технічні специфікації, щодо яких декларується відповідність (з зазначенням ідентифікаційного номера, версії та дати видання):**

Пункти "Технічного регламенту радіообладнання"	Стандарти	Номер протоколу виробника	Виробничі лабораторії (адреса та контактна інформація)
Застосовані стандарти, що включені до "Переліку національних стандартів, відповідність яким вказує гарантовано відповідності радіообладнання суттєвою ознакою"			
н.7	-	-	-
Застосовані стандарти, що не включені до "Переліку національних стандартів, відповідність яким вказує гарантовано відповідності радіообладнання суттєвою ознакою"			
н.6, абз. 1	ДСТУ EN 62368-1:2015 (зі змінами Додаток F)	7482 від 20.09.2018	ВІЛ РІУ УНІДІРТ (243227)
н.6, абз. 2	ДСТУ EN 301 489-1:2014 (оп. 8.2, 9.2, 9.3) (з урахуванням ДСТУ КТСН EN 301 489-3:2009)	7482 від 20.09.2018	ВІЛ РІУ УНІДІРТ (243227)
н.7	ДСТУ EN 60813:2016 (с. 4.6)	7482 від 20.09.2018	ВІЛ РІУ УНІДІРТ (243227)

**7. Примічений орган з оцінки відповідності ДЕРЖАВНОГО ПІДПРИЄМСТВА "УКРАЇНСЬКИЙ НАУКОВО-ДОСЛІДНИЙ ІНСТИТУТ РАДІО І ТЕЛЕВІЗІЙНИХ РЕКОНСТРУЙНИХ РАДИО-І ТЕЛЕРАДИОАПАРАТУРИ"**

(назва/називання, ідентифікаційний номер згідно з реєстром примічених органів)

виконано **СЕРГІЄМ ШИШКОМ**  
(підпис виконавця цієї дії)



Información

Sintonizador\*

**ДЕКЛАРАЦІЯ ПРО ВІДПОВІДНІСТЬ № RTS.UKR.355-54/19**

**1. Раціоналізація (марка, тип, номер моделі чи серійний номер):**  
Пристрій автомобільний мультимедійний торговельної марки Ратомікс моделей CR-LH55EJAE, CQ-TIDBE1AJ, CQ-TIDBE1BV з FM/AM/DAB-приймачем.

**2. Найменування та адреса виробника або його уповноваженого представника:**  
Уповноважений представник - ТОВ "Радио Тест Стандарт", Україна, 03115, м. Київ, вул. Львівська, 22-а, к. 135, код ЄДРПОУ 39205151 (Довірчість "Ратомікс Корпорейшн" ("Ratommix Corporation"), Японія, від 30.01.2018).

**3. На деклараванті відомості вказано від особисту відповідальність виробника:**  
"Ратомікс Корпорейшн", 4261 Іконобе-чо, Цукубі-сіті, Йокосага Сіті, 224-8520, Японія ("Ratommix Corporation", 4261 Ikonobe-cho, Tsukuba-city, Yokohama City, 224-8520, Japan).

**4. Об'єкт декларації (ідентифікаційні радіообладнання, яка дає змогу забезпечити його протекцію); може включати кольорове чітке зображення з раці потреби для ідентифікації зазначеного радіообладнання):**  
Пристрій автомобільний мультимедійний торговельної марки Ратомікс моделей CR-LH55EJAE, CQ-TIDBE1AJ, CQ-TIDBE1BV з FM/AM/DAB-приймачем.

**5. Об'єкт декларації відоміше вимогам таких технічних регламентів:**  
Технічного регламенту радіообладнання.

**6. Посилання на відомі стандарти з переліку національних стандартів, що були застосовані, або посилання на інші технічні специфікації, щодо яких декларуються відповідність (із зазначенням ідентифікаційного номера, версії та дати видання):**

Пункт "Технічний регламенту радіообладнання"	Стандарти	Віпер прийому випробувань	Випробувальна лабораторія (адреса акредитованої національної інформації)
Зазначені стандарти, що включені до "Переліку національних стандартів, відповідність яких єдине протруючі відповідності радіообладнання суттєво вимого"	-	-	-
n.7	-	-	-
Зазначені стандарти, що не включені до "Переліку національних стандартів, відповідність яких єдине протруючі відповідності радіообладнання суттєво вимого"	-	-	-
n.4, об'єкт 1	ДСТУ EN 62368-1:2015 (різном Додаток F)	7484 від 20.09.2018	801 РІТ УНДІРТ (20217)
n.4, об'єкт 2	ДСТУ EN 301 489-1:2014 (роз. 3.1, 3.2, 3.3) (з урахуванням ДСТУ ЕТН EN 301 489-2:2009)	7484 від 20.09.2018	801 РІТ УНДІРТ (20217)
n.7	ДСТУ EN 55032:2016 (n. 4.4)	7484 від 20.09.2018	801 РІТ УНДІРТ (20217)

**7. Призначений орган з оцінки відповідності ДЕРЖАВНОГО ПІДПРИЄМСТВА "УКРАЇНСЬКИЙ НАУКОВО-ДОСЛІДНИЙ ІНСТИТУТ РАДІО І ТЕЛЕБАЧЕННЯ",**  
Регістраційний номер: UA.TR.028

(найменування, ідентифікаційний номер тіла з розпису призначеного органу)

виповняє **СВІДОК**

(дата видання згідно з ДІ)

та видає сертифікат експертизи типу № 2187.5-СЕТ від 14.11.2018 з Додатком 1.1 від 19.12.2018 та Додатком 1.2 від 04.04.2019



**ДЕКЛАРАЦІЯ ПРО ВІДПОВІДНІСТЬ № RTS.UKR.355-68/18**

**1. Раціоналізація (марка, тип, номер моделі чи серійний номер):**  
Пристрій автомобільний мультимедійний торговельної марки Ратомікс моделей CR-LH55EJAE, CQ-TIDBE1AJ, CQ-TIDBE1BV з FM/AM/DAB-приймачем.

**2. Найменування та адреса виробника або його уповноваженого представника:**  
Уповноважений представник - ТОВ "Радио Тест Стандарт", Україна, 03115, м. Київ, вул. Львівська, 22-а, к. 135, код ЄДРПОУ 39205151 (Довірчість "Ратомікс Корпорейшн" ("Ratommix Corporation"), Японія, від 30.01.2018).

**3. На деклараванті відомості вказано від особисту відповідальність виробника:**  
"Ратомікс Корпорейшн", 4261 Іконобе-чо, Цукубі-сіті, Йокосага Сіті, 224-8520, Японія ("Ratommix Corporation", 4261 Ikonobe-cho, Tsukuba-city, Yokohama City, 224-8520, Japan).

**4. Об'єкт декларації (ідентифікаційні радіообладнання, яка дає змогу забезпечити його протекцію); може включати кольорове чітке зображення з раці потреби для ідентифікації зазначеного радіообладнання):**  
Пристрій автомобільний мультимедійний моделей CR-LH55EJAE, CQ-TIDBE1AJ, CQ-TIDBE1BV з FM/AM/DAB-приймачем.

**5. Об'єкт декларації відоміше вимогам таких технічних регламентів:**  
Технічного регламенту радіообладнання.

**6. Посилання на відомі стандарти з переліку національних стандартів, що були застосовані, або посилання на інші технічні специфікації, щодо яких декларуються відповідність (із зазначенням ідентифікаційного номера, версії та дати видання):**

Пункт "Технічний регламенту радіообладнання"	Стандарти	Віпер прийому випробувань	Випробувальна лабораторія (адреса акредитованої національної інформації)
Зазначені стандарти, що включені до "Переліку національних стандартів, відповідність яких єдине протруючі відповідності радіообладнання суттєво вимого"	-	-	-
n.7	-	-	-
Зазначені стандарти, що не включені до "Переліку національних стандартів, відповідність яких єдине протруючі відповідності радіообладнання суттєво вимого"	-	-	-
n.4, об'єкт 1	ДСТУ EN 62368-1:2015 (різном Додаток F)	7484 від 20.09.2018	801 РІТ УНДІРТ (20217)
n.4, об'єкт 2	ДСТУ EN 301 489-1:2014 (роз. 3.1, 3.2, 3.3) (з урахуванням ДСТУ ЕТН EN 301 489-2:2009)	7484 від 20.09.2018	801 РІТ УНДІРТ (20217)
n.7	ДСТУ EN 55032:2016 (n. 4.4)	7484 від 20.09.2018	801 РІТ УНДІРТ (20217)

**7. Призначений орган з оцінки відповідності ДЕРЖАВНОГО ПІДПРИЄМСТВА "УКРАЇНСЬКИЙ НАУКОВО-ДОСЛІДНИЙ ІНСТИТУТ РАДІО І ТЕЛЕБАЧЕННЯ",**  
Регістраційний номер: UA.TR.028

(найменування, ідентифікаційний номер тіла з розпису призначеного органу)

виповняє **СВІДОК**

(дата видання згідно з ДІ)

та видає сертифікат експертизи типу № 2187.5-СЕТ від 14.11.2018



Modelos de Ucrania

Información

## EC Declaration of Conformity



1. The undersigned, Mr. Ryoichi Hiraki, representing the manufacturers, herewith declares that the machinery described below fulfils all the relevant provisions of:

- The EC-directive 2006/42/EC on machinery

2. Description of the machinery

a) Generic denomination: Pantograph jack  
b) Function: lifting motor vehicle

c) Model	d) Type
SNB	Honda Type-A
SJD	Honda Type-B
SZA	Honda Type-C
SAH	Honda Type-D
TPB	Honda Type-G
T5A	Honda Type-I
T2V	Honda Type-J
TNY	Honda Type-K

3. Manufacturer (1) : Honda Type-A/B/C/G/L/K  
RIKENKAKI CO., LTD.  
# 6-12 Chiyoda Sakado-ehi,  
Saitama 350-0214  
JAPAN

4. Manufacturer (2) : Honda Type-D/J  
CHANGZHOU RIKENSEKO MACHINERY CO., LTD.  
No. 5 Xinlin Road, Zhonglou Changzhou,  
Jiangsu CHINA

5. Legal person authorised to compile the technical file :  
Honda Motor Europe Ltd Belgian Branch  
p/a Honda Motor Europe Ltd - Aalst Office  
Wijngaardveld 1 (Noord V)  
B-9300 Aalst (Belgium)

6. References to harmonized standards	7. Other standards or specifications
EN1494:2000+A1:2008	-

8. Done at:

Saitama, Japan  
1 December, 2009

9. Date:

*Ryoichi Hiraki*

Ryoichi Hiraki  
President of RIKENKAKI CO., LTD.  
President of CHANGZHOU RIKENSEIKO  
MACHINERY CO., LTD.

Note: This declaration becomes invalid, if technical or operational modifications are introduced without the manufacturers consent.

### Deutsch (German)

EG-Konformitätserklärung

1. Der Unterzeichner, Herr Ryoichi Hiraki, Vertreter der Hersteller, erklärt hiermit, das die unten beschriebenen Maschinen den relevanten Bestimmungen von folgender Richtlinie entsprechen:

•EG-Richtlinie 2006/42/EC für Maschinen  
2. Beschreibung der Maschine

a) Allgemeine Bezeichnung :  
Scherenwagenheber

b) Funktion : Anhebung des Kraftfahrzeugs  
c) Modell d) Typ

3. Hersteller (1)

4. Hersteller (2)

5. Juristische Person, die bevollmächtigt ist, die technische Datei zu erstellen

6. Bezug auf Standardübereinstimmungen

7. Andere Standards oder Spezifikationen

8. Ausgestellt in 9. Datum

### Nederland (Dutch)

EG-conformiteitsverklaring

1. De ondergetekende, dhr. Ryoichi Hiraki, die de fabrikanten vertegenwoordigt, verklaart hierbij dat de hieronder beschreven machine voldoet aan alle relevante voorzieningen van:

•De EG-richtlijn 2006/42/EG voor machines  
2. Beschrijving van de machine

a) Generieke benaming : Pantograafkrik

b) Functie : Motorvoertuig opheffen

c) Model d) Type

3. Fabrikant (1)

4. Fabrikant (2)

5. Rechtspersoon geautoriseerd voor de samenstelling van het technische dossier

6. Referentie geharmoniseerde normen

7. Andere normen of specificaties

8. Plaats 9. Datum

### Français (French)

Déclaration de conformité CE

1. Le soussigné, M. Ryoichi Hiraki, représentant les fabricants, déclare par la présente que les machines décrites ci-dessous satisfont toutes les dispositions pertinentes de:

•La Directive CE 2006/42/EC concernant les machines

2. Descripteur des machines  
a) Dénomination générique :

Cric pantographe

b) Fonction : levage de véhicule à moteur

c) Modèle d) Type

3. Fabricant (1)

4. Fabricant (2)

5. Personne morale habilitée à compiler le fichier technique

6. Références aux normes harmonisées

7. Autres normes ou spécifications

8. Fait à 9. Date

### Dansk (Danish)

EF-overensstemmelseserklæring

1. Undertegnede, hr. Ryoichi Hiraki, som repræsenterer producenterne, erklærer hermed, at de herunder beskrevne maskiner overholder alle de relevante bestemmelser i:

•Maskindirektivet, EU-direktiv 2006/42/EF  
2. Beskrivelse af maskinerne

a) Generisk betegnelse : Saksedonkraft

b) Funktion : til at løfte motorkøretøj

c) Model d) Type

3. Producent (1)

4. Producent (2)

5. Juridisk person med bemyndigelse til at udarbejde den tekniske fil

6. Henviisninger til harmoniserede standarder

7. Andre standarder eller specifikationer

8. Sted 9. Dato



<p><b>Italiano (Italian)</b> Dichiarazione CE di Conformità 1. Il sottoscritto, Sig. Ryoichi Hiraki, rappresentante delle fabbriche, dichiara che il veicolo sotto riportato è conforme alle disposizioni pertinenti alla: •Direttiva 2006/42/CE relative agli autoveicoli 2. Descrizione della vettura a) Denominazione generica : Martinetto a pantografo b) Funzione : sollevamento veicolo a motore c) Modello d) Tipo 3. Fabbrica (1) 4. Fabbrica (2) 5. Legale autorizzato a costituire il fascicolo tecnico 6. Riferimento norme standard 7. Altre norme e specifiche 8. Eseguito a 9. Data</p>	<p><b>Ελληνικά (Greek)</b> Δήλωση Συμμόρφωσης ΕΚ 1. Ο υπογεγραμμένος, κ. Ryoichi Hiraki, ως εκπρόσωπος των κατασκευαστών, δηλώνει δια του παρόντος ότι το μηχανήμα που περιγράφεται παρακάτω πληροί όλες τις σχετικές διατάξεις της: •Κοινοτικής Οδηγίας 2006/42/ΕΚ σχετικά με μηχανήματα 2. Περιγραφή του μηχανήματος α) Συνήθης ονομασία : Γόλλος αυτοκινήτου β) Λειτουργία : Ανύψωση μηχανοκίνητων οχημάτων γ) Μοντέλο δ) Τύπος 3. Κατασκευαστής (1) 4. Κατασκευαστής (2) 5. Νομικό πρόσωπο εξουσιοδοτημένο για τη σύνταξη του τεχνικού φακέλου 6. Αναφορές στα εναρμονισμένα πρότυπα 7. Άλλα πρότυπα ή προδιαγραφές 8. Συντάχθηκε στη 9. Ημερομηνία</p>	<p><b>Suomi / Suomen kieli (Finnish)</b> EY Vaatimustenmukaisuusvakuutus 1. Allekirjoittanut, Mr. Ryoichi Hiraki, valmistajan edustaja, vakuuttaa täten, että alla kuvattu laite täyttää kaikki seuraavissa säännöksissä annetut asianmukaiset velvoitteet: •Koneita koskeva EY-direktiivi 2006/42/EC 2. Laiteen kuvaus a) Yleisnimitys : Saksinosturi b) Käyttötarkoitus : moottoriajoneuvon nostaminen c) Malli d) Tyyppi 3. Valmistaja (1) 4. Valmistaja (2) 5. Teknisen tiedoston kokoamisesta vastuutettu oikeushenkilö 6. Yhdenmukaistettujen standardien viitetiedot 7. Muut standardit tai tiedot 8. Paikka 9. Päiväys</p>	<p><b>Čeština (Czech)</b> ES - Prohlášení o shodě 1. Niže podepsaný Ryoichi Hiraki jako zástupce výrobce, tímto prohlašuje, že uvedené strojní zařízení splňuje příslušné požadavky Směrnice evropské komise 2006/42/EC pro strojní zařízení. 2. Popis strojního zařízení a) Obecný název : nůžkový zvedák b) Funkce : zvedání motorových vozidel c) Model d) Typ 3. Výrobce (1) 4. Výrobce (2) 5. Právnícká osoba oprávněná k předložení technické dokumentace 6. Odkazy na harmonizované normy 7. Jiné normy nebo specifikace 8. Místo 9. Datum</p>
<p><b>Português (Portuguese)</b> Declaração de Conformidade CE 1. O abaixo-assinado, Ryoichi Hiraki, representando os fabricantes através desta, declara que a maquinaria descrita abaixo cumpre todas as disposições referentes à: •Directiva 2006/42/CE, sobre máquinas. 2. Descrição da maquinaria a) Denominação genérica : Macaco de tesoura b) Função : Elevação de veículo motor c) Modelo d) Tipo 3. Fabricante (1) 4. Fabricante (2) 5. Pessoa jurídica autorizada a compilar o processo técnico 6. Referências às normas harmonizadas 7. Outras normas ou especificações 8. Elaborado em 9. Data</p>	<p><b>Svenska (Swedish)</b> EG-försäkran om överensstämmelse 1. Undertecknad representant för tillverkaren, Mr. Ryoichi Hiraki, försäkras härmed att den nedan beskrivna maskinutrustningen uppfyller alla tillämpliga bestämmelser i: •EU:s maskindirektiv 2006/42/EG 2. Beskrivning av maskinutrustningen a) Generisk benämning : Saxdomkraft b) Funktion : Lyft av motorfordon c) Modell d) Typ 3. Tillverkare (1) 4. Tillverkare (2) 5. Juridisk person behörig att sammanställa den tekniska dokumentationen 6. Hänvisningar till harmoniserade normer 7. Övriga normer eller specifikationer 8. Utfärdad i 9. Datum</p>	<p><b>Polski (Polish)</b> Deklaracja zgodności WE 1. Niżej podpisany, Pan Ryoichi Hiraki, reprezentujący producentów, niniejszym oświadczam, że opisane poniżej urządzenie jest zgodne z wszystkimi stosownymi postanowieniami: •Dyrektywy maszynowej Wspólnoty Europejskiej 2006/42/WE 2. Opis urządzenia a) Nazwa ogólna : podnośnik nożycowy b) Przeznaczenie : podnoszenie pojazdów silnikowych c) Model d) Typ 3. Producent (1) 4. Producent (2) 5. Osoba prawna upoważniona do kompilacji dokumentacji technicznej 6. Odniesienie do zharmonizowanych norm 7. Inne normy lub specyfikacje 8. Sporządzono w 9. Data</p>	<p><b>Slovenčina (Slovak)</b> ES vyhlásenie o zhode 1. Podpísaný Ryoichi Hiraki, zástupca výrobcov, týmto vyhlasuje, že nižšie opísané strojové zariadenie spĺňa všetky príslušné ustanovenia tejto smernice: •Smernica 2006/42/ES o strojových zariadeniach 2. Opis strojového zariadenia a) Generické určenie : pantografický zdvihák b) Funkcia : zdvihanie motorových vozidiel c) Model d) Typ 3. Výrobca (1) 4. Výrobca (2) 5. Autorizovaný zástupca schopný predložiť technickú dokumentáciu 6. Odkazy na harmonizované normy 7. Iné normy alebo požiadavky 8. Miesto 9. Datum</p>

<p><b>Magyar (Hungarian)</b> EK megfelelőségi nyilatkozat</p> <p>1. Alulírott, Mr. Ryoichi Hiraki, a gyártók képviselőteben ezennel kijelenti, hogy az alább megnevezett gép teljesíti: •a gépekre vonatkozó 2006/42/EK irányelv összes vonatkozó előírását:</p> <p>2. A gép leírása</p> <p>a) Általános megnevezés : olíós emelő b) Rendeltetés : gépkocsisemelő c) Modell d) Típus</p> <p>3. Gyártó (1) 4. Gyártó (2)</p> <p>5. A műszaki dokumentáció összeállítására meghatalmazott jogi személy</p> <p>6. Harmonizált szabványhivatkozások</p> <p>7. Egyéb szabványok vagy műszaki jellemzők</p> <p>8. Kiállítás helye 9. Kiállítás dátuma</p>	<p><b>Eesti (Estonian)</b> EU vastavõjeldklaratsioon</p> <p>1. Tootjate esindaja hr. Ryoichi Hiraki kinnitab kõesolevaga, et allpool kirjeldatud seadmed vastavad järgmise õigusakti kõigile asjakohastele sätetele: •EU masinadirektiiv 2006/42/EÜ</p> <p>2. Seadmet kirjeldus</p> <p>a) Üldnimetus : käärtungraud b) Funktsioon : mootorsõiduki tõstmine c) Mudel d) Tüüp</p> <p>3. Tootja (1) 4. Tootja (2)</p> <p>5. Juridiline isik, kes on volitatud koostama tehnilist toimet</p> <p>6. Viited harmoneeritud standarditele</p> <p>7. Muud standardid ja spetsifikatsioonid</p> <p>8. Koht 9. Kuupäev</p>
<p><b>Latviešu (Latvian)</b> EK paziņojums par atbilstību</p> <p>1. Zemāk parakstījis Ryoichi Hiraki, kas pārstāv ražotāju, ar šo paziņo, ka zemāk aprakstītā mašīna atbilst piemērojamām šīs direktīvas prasībām: •EK Mašīnu direktīva 2006/42/EK</p> <p>2. Mašīnas apraksts</p> <p>a) Vispārīgs apzīmējums : Vītnes domkrats b) Funkcija : spēkratu ceļšana c) Modelis d) Tips</p> <p>3. Ražotājs (1) 4. Ražotājs (2)</p> <p>5. Juridiskā persona, kas pilnvarota apkopot tehnisko failu</p> <p>6. Atsauces uz harmonizētajiem standartiem</p> <p>7. Citi standarti vai specifikācijas</p> <p>8. Vieta 9. Laiks</p>	<p><b>Slovensčina (Slovenian)</b> Izjava o skladnosti ES</p> <p>1. Podpisani č. Ryoichi Hiraki, ki zastopa proizvajalca, s tem izjavlja, da naprava, ki je opisana spodaj, izpolnjuje vse relevantne določbe: •Direktive o napravah 2006/42/ES</p> <p>2. Opis naprave</p> <p>a) Generično ime : Pantografski dvigalnik b) Funkcija : dvigovanje motornega vozila c) Model d) Tip</p> <p>3. Proizvajalec (1) 4. Proizvajalec (2)</p> <p>5. Pravna oseba, ki je upravičena do sestave tehnične dokumenta</p> <p>6. Reference glede harmoniziranih standardov</p> <p>7. Drugi standardi ali specifikacije</p> <p>8. Ustvarjeno v/na 9. Datum</p>

<p><b>Български (Bulgarian)</b> ЕС декларация за съответствие</p> <p>1. Долоподписаният г-н Рьоичи Хираки, представялящ производителите, декларирам с настоящата, че машината описана по-долу напълно изпълнява всички съответни разпоредби на: •Европейската директивата 2006/42/ЕС за машиностроенето</p> <p>2. Описание на машината</p> <p>a) Генерично наименование : Пантографен крик b) Функция : повдигане на моторни превозни средства c) Модел d) Тип</p> <p>3. Производител (1) 4. Производител (2)</p> <p>5. Юридическо лице упълномощено да състави техническия файл</p> <p>6. Препратки към хармонизирани стандарти</p> <p>7. Други стандарти или спецификации</p> <p>8. Изготвено в 9. Дата</p>	<p><b>Român (Romanian)</b> Declarație de conformitate CE</p> <p>1. Subsemnatul Ryoichi Hiraki, reprezentant al producătorilor, declar prin prezenta că utilajul descris mai jos respectă toate prevederile relevante ale: •Directivei CE 2006/42/CE referitoare la mașini</p> <p>2. Descrierea utilajului</p> <p>a) Denumire generică : Cric tip pantograf b) Funcție : ridicarea vehiculelor cu motor c) Model d) Tip</p> <p>3. Producător (1) 4. Producător (2)</p> <p>5. Persoana juridică autorizată să redacteze fișierul tehnic</p> <p>6. Trimiteri la standarde armonizate</p> <p>7. Alte standarde sau specificații</p> <p>8. Întocmită în 9. Data</p>
<p><b>Türk (Turkish)</b> AT Uygunluk Beyanı</p> <p>1. Aşağıda imzası bulunan Sn. Ryoichi Hiraki, imalâtçılan temsilen, tarif edilen makinelelerin aşığıda adı geçen yönetmeligin ilgili hükümlerine uygun olduđunu beyan eder: •AT makine direktifi 2006/42/EC</p> <p>2. Makinelelerin tanımı</p> <p>a) Jenerik adı : Pantograf krikö b) İşlevi : motorlu taşıtılan kaldırma c) Model d) Tür</p> <p>3. İmalâtçı (1) 4. İmalâtçı (2)</p> <p>5. Teknik dosyayı düzenleme yetkilii tüzel kiři</p> <p>6. Uyumlulařtırılmıř standartlara atfılar</p> <p>7. Diđer standartlar ya da řartnameler</p> <p>8. Düzenlendiđi yer 9. Tarih</p>	<p><b>Íslenska (Icelandic)</b> EB-samræmisýrfrýsing</p> <p>1. Undirritaður, herra Ryoichi Hiraki, fulltrúi framleiðanda, lýsir yfir að vélbúnaðinum, sem lýst er hér að neðan, uppfyllir öll viðeigandi ákvæði: •EB-tilskipunarinnar 2006/42/EC um vélbúnað</p> <p>2. Lýsing á vélbúnaðinum</p> <p>a) Almenn heiti : Tviarma tjakkur b) Hlutverk : að lyfta vélknúnum okutækjum c) Gerð d) Tegund</p> <p>3. Framleiðandi (1) 4. Framleiðandi (2)</p> <p>5. Lögaðili sem hefur heimild að taka saman tækniskjal</p> <p>6. Tilvísanir í samhæfða staða</p> <p>7. Aðrir staðlar eða tæknisýningar</p> <p>8. Staður 9. Dagsetning</p>

<p><b>Español (Spanish)</b> Declaración de Conformidad CE</p> <p>1. El abajo firmante, Sr. Ryoichi Hiraki, en representación de los fabricantes, por la presente declara que la maquinaria descrita a continuación cumple con las disposiciones aplicables de:</p> <p>•La directiva 2006/42/CE relativa a maquinarias</p> <p>2. Descripción de la maquinaria</p> <p>a) Denominación genérica : Gato pantográfico</p> <p>b) Función : Elevación de vehículo automotor</p> <p>c) Modelo d) Tipo</p> <p>3. Fabricante (1)</p> <p>4. Fabricante (2)</p> <p>5. Persona jurídica autorizada para recopilar el archivo técnico</p> <p>6. Referencias de normas armonizadas</p> <p>7. Otras normas o especificaciones</p> <p>8. Elaborada en 9. Fecha</p>	<p><b>Norsk (Norwegian)</b> EF-samsvarserklæring</p> <p>1. Undertegnede, Ryoichi Hiraki, som representere produsentene, erklærer herved at maskinen beskrevet nedenfor oppfyller alle relevante bestemmelser i:</p> <p>•EU-maskindirektiv 2006/42/EU</p> <p>2. Beskrivelse av maskineriet</p> <p>a) Generisk tегnellse : Pantografjekk (biljekk)</p> <p>b) Funksjon : løfting av motorkjøretøyer</p> <p>c) Modell d) Type</p> <p>3. Produsent(1)</p> <p>4. Produsent(2)</p> <p>5. Juridisk person med fullmakt til å utarbeide der tekniske dokumentasjonen</p> <p>6. Henvisninger til harmoniserte standarder</p> <p>7. Andre stansarder eller spesifikasjoner</p> <p>8. Utarbeidet i 9. Dato</p>
<p><b>Lietuvių kalba (Lithuanian)</b> EB atitikties deklaracija</p> <p>1. Toliau pasirašęs gamintojų atstovas Ryoichi Hiraki deklaruoja, kad toliau aprašytoji įranga atitinka visas atitinkamas nuostatas, išdėstytas:</p> <p>•EB Direktyvoje 2006/42/EB dėl mašinų</p> <p>2. Įrangos aprašymas</p> <p>a) Bendras pavadinimas : pantografo kėliklis</p> <p>b) Funkcija : motorinės transporto priemonės kėlimas</p> <p>c) Modelis d) Tipas</p> <p>3. Gamintojas (1)</p> <p>4. Gamintojas (2)</p> <p>5. Juridinis asmuo, įgaliotas sudaryti techninę bylą</p> <p>6. Nuoroda į lygiavertčius standartus</p> <p>7. Kiti standartai arba specifikacijos</p> <p>8. Atlikta 9. Data</p>	<p><b>Hrvatski (Croatian)</b> Izjava o sukladnosti EK</p> <p>1. Ja, dolje potpisani Ryoichi Hiraki, predstavnik proizvođača, ovime izjavljujem da su strojevi opisan i u nastavku sukladni s bitnim odredbama:</p> <p>•Direktive 2006/42/EZ Europskog parlamenta i vijeća o strojevima</p> <p>2. Opis stroja</p> <p>a) Generički raziv : pantografska dizalica</p> <p>b) Funkcija : podizanje motornog vozila</p> <p>c) Model d) Tip</p> <p>3. Proizvođač (1)</p> <p>4. Proizvođač (2)</p> <p>5. Pravna osoba ovlaštena za sastavljanje tehničke dokumentacije</p> <p>6. Upućivanje na usklađene norme</p> <p>7. Ostale norme ili specifikacije</p> <p>8. Mjesto 9. Datum</p>

## A

ABS (sistema antibloqueo de frenos) .....	639
ACC (control de crucero adaptativo) .....	593
Accesorios y modificaciones .....	738
<b>Aceite del motor</b> .....	687
Aceite del motor recomendado.....	687
Adición.....	693
Comprobación.....	690
Sistema de control del aceite .....	670
Testigo de nivel bajo de aceite .....	789
Testigo de presión baja de aceite .....	111, 782
Viscosidad .....	687
<b>Acelerómetro</b> .....	168
<b>Adición</b>	
Aceite del motor.....	693
Lavaparabrisas .....	701
Refrigerante.....	694
<b>Aditivos, aceite del motor</b> .....	687
<b>Aha™</b> .....	357
<b>Airbag de cortina lateral</b> .....	67
<b>Airbags</b> .....	58
Airbag de cortina lateral .....	67
Airbag lateral.....	65
Airbags delanteros (SRS).....	60
Después de una colisión.....	61
Mantenimiento de los airbags.....	70
Registrador de datos de eventos .....	1
Sensores .....	58
Testigo .....	69, 115
Testigo de desactivación del airbag del pasajero .....	70
<b>Airbags delanteros (SRS)</b> .....	60
<b>Airbags laterales</b> .....	65

<b>Airbags SRS (airbags)</b> .....	60
<b>Ajuste</b>	
Asientos delanteros.....	243
Asientos traseros.....	250
Reposabrazos.....	251
Reposacabezas delanteros.....	246
Retrovisores .....	240
Temperatura .....	165
Volante.....	239
<b>Ajuste del reloj</b> .....	186
<b>Ajuste del sonido</b> .....	295, 337
<b>Anclaje del hombro</b> .....	54
<b>Anclajes de amarre</b> .....	265
<b>Anclajes inferiores</b> .....	91
<b>Android Auto</b> .....	376
<b>Apertura</b>	
Portón trasero.....	801
<b>Apertura/cierre</b>	
Capó .....	685
Elevalunas eléctricos.....	212
Portón trasero.....	204
Techo solar .....	216
<b>Aplicaciones del sistema de a bordo</b> .....	365
<b>Apple CarPlay</b> .....	373
<b>Arranque del motor</b> .....	493, 496
Arranque con pinzas .....	772
Avisador acústico del interruptor del motor .....	218
No arranca.....	768
<b>Asientos</b> .....	243
Ajuste.....	243
Asientos delanteros.....	243
Asientos traseros.....	250
Calefacción de los asientos delanteros .....	268

<b>Asientos delanteros</b> .....	243
Ajuste .....	243
<b>Asientos traseros (plegado)</b> .....	250
<b>Asistencia de conducción ágil</b> .....	547
<b>Atenuación</b>	
Faros .....	224
Retrovisor.....	240
<b>Audio por Bluetooth®</b> .....	312, 361
<b>Avance lento (transmisión variable continua)</b> .....	501

## B

<b>Batería</b> .....	722
Arranque con pinzas .....	772
Mantenimiento (comprobación de la batería) ...	722
Mantenimiento (sustitución).....	724, 727
Testigo del sistema de carga.....	112, 782
<b>Batería agotada</b> .....	772
<b>Bloqueo/desbloqueo</b> .....	188
Bloqueo de seguridad para niños .....	202
Bloqueo/desbloqueo automático de las puertas ....	203
Desde el exterior .....	191
Desde el interior .....	201
Llaves .....	188
Uso de una llave.....	199
<b>Bloqueo/desbloqueo automático de las puertas</b> .....	203
<b>Botón de las luces de emergencia</b> .....	4, 5
<b>Botón de los retrovisores térmicos/luneta térmica</b> .....	238
<b>Botón de pantalla/información</b> .....	161, 316
<b>Botón de viaje</b> .....	163
<b>Botón Engine Start/Stop</b> .....	219
<b>Bujías</b> .....	804

**C**

<b>Caja de cambios</b> .....	502, 504, 509	<b>Circulación con un remolque</b> .....	488	<b>Consumo medio de combustible</b> .....	164
Líquido.....	698	Accesorios y equipamiento .....	490	<b>Control de brillo (panel de instrumentos)</b> ...	237
Manual .....	509	Límites de carga .....	488	<b>Control de crucero</b> .....	529
Modo de cambio manual de 7 velocidades.....	506	<b>Climatizador</b> .....	275	<b>Control de crucero adaptativo (ACC)</b> .....	593
Número.....	808	Cambio del modo.....	275	<b>Control de crucero adaptativo (ACC) con</b> <b>función de seguimiento a baja velocidad</b> <b>(Low Speed Following)</b> .....	129, 576
Testigo de marcha seleccionada .....	112	Deshielo de parabrisas y ventanillas .....	279	<b>Control de iluminación</b> .....	237
Testigo de posición de la palanca de cambios .....	112, 503, 505	Filtro de polvo y polen .....	730	Botón .....	237
Transmisión variable continua.....	502, 504	Modo de recirculación/de aire exterior .....	278	<b>Controles remotos de sonido</b> .....	288
<b>Calefacción</b> .....	268	Sensores.....	282	<b>Cristal (mantenimiento)</b> .....	736
<b>Calefacción de los asientos delanteros</b> .....	268	Uso del climatizador automático .....	275	<b>Cronómetro</b> .....	169
<b>Calefacción de los asientos traseros</b> .....	269	<b>Colgadores para ropa</b> .....	263	<b>Cubierta del maletero</b> .....	266
<b>Cambio de bombillas</b> .....	702	<b>Combustible</b> .....	655	<b>Cuentakilómetros parcial</b> .....	163
<b>Cambio forzado (transmisión variable continua)</b> .....	501	Autonomía.....	164	<b>Cuidado del exterior (limpieza)</b> .....	735
<b>Cambios (caja de cambios)</b> .....	502, 504, 509	Consumo de combustible y emisiones de CO <sub>2</sub> .....	659		
<b>Canción por voz™ (SBV)</b> .....	353	Consumo instantáneo de combustible .....	164		
<b>Carga baja de la batería</b> .....	782	Indicador .....	159		
<b>Carga máxima permitida</b> .....	487	Recomendaciones.....	655		
<b>Cargador inalámbrico</b> .....	260	Repostaje .....	655		
<b>Cámara del sensor delantero</b> .....	630	Testigo de nivel bajo de combustible .....	114		
<b>Cámara trasera con múltiples vistas</b> .....	653	<b>Combustible especificado</b> .....	655		
<b>Cinturones de seguridad</b> .....	46	<b>Compartimento de la consola</b> .....	255		
Abrochado .....	52	<b>Comprobación de seguridad</b> .....	45		
Ajuste del anclaje del hombro .....	54	<b>Conducción</b> .....	483		
Comprobación .....	56	Arranque del motor.....	493, 496		
Instalación de un sistema de sujeción para niños con cinturón de seguridad de tres puntos .....	96	Cambio de marchas.....	502, 504, 509		
Mujeres embarazadas.....	55	Control de crucero .....	529		
Recordatorio .....	49	Frenado.....	633		
Testigo de advertencia.....	49, 114	Transmisión variable continua.....	501		
		<b>Conducción segura</b> .....	41		
		<b>Conectividad de Smartphone</b> .....	366		
		<b>Conexión Wi-Fi</b> .....	370		
		<b>Configuración de pantalla</b> .....	296, 338		
		<b>Consumo de combustible y emisiones de CO<sub>2</sub></b> .....	659		
				<b>D</b>	
				<b>DAB</b> .....	303, 347
				<b>Desbloqueo de las puertas</b> .....	191
				<b>Desbloqueo de las puertas delanteras</b> <b>desde el interior</b> .....	201
				<b>Deshielo de parabrisas y ventanillas</b> .....	279
				<b>Diferencial de deslizamiento limitado (LSD)</b> ...	548
				<b>Dispositivos que emiten ondas de radio</b> .....	811
				<b>E</b>	
				<b>EC Declaration of Conformity Content Outline</b> ...	823
				<b>Elevadores para niños</b> .....	102
				<b>Emergencia</b> .....	797
				<b>Equipaje (límite de carga)</b> .....	487
				<b>Escape y sus riesgos (monóxido de carbono)</b> ..	104

Especificaciones.....	804
Especificaciones de las bombillas.....	805
Espejos de cortesía.....	9
Establecimiento de valores predeterminados para todos los ajustes.....	429
Etiqueta con el número de llave.....	190
Etiqueta de certificación.....	808
Etiquetas de advertencia.....	105
Etiquetas de seguridad.....	105
<b>F</b>	
Faros.....	224
Alineación.....	702
Atenuación.....	224, 229
Funcionamiento.....	224
Funcionamiento automático.....	225
Lavafaros.....	236
Filtro de polvo y polen.....	730
Fondo de escritorio.....	293, 324
Freno de estacionamiento.....	633
Freno de pie.....	635
Funcionamiento del control por voz.....	340
Comandos de audio.....	342
Comandos de búsqueda de música.....	343
Comandos de teléfono.....	342
Comandos del climatizador.....	343
Comandos en pantalla.....	343
Comandos generales.....	343
Comandos útiles.....	342
Pantalla del portal de voz.....	341
Reconocimiento de voz.....	340
Funciones.....	283

Funciones configurables.....	171, 388, 396
Fusibles.....	790
Comprobación y sustitución.....	796
Ubicaciones.....	790

## G

Gancho para el equipaje.....	265
Gasolina.....	31, 655
Consumo de combustible y emisiones de CO <sub>2</sub> .....	659
Consumo instantáneo de combustible.....	164
Indicador.....	159
Información.....	655
Repostaje.....	655
Testigo de nivel bajo de combustible.....	114
Gato (llave para tuercas de rueda).....	750
Guantera.....	254

## H

Herramientas.....	742
HFT (sistema de teléfono manos libres) ..	430, 451
Honda Sensing.....	562
Hora (ajuste).....	186

## I

Idioma (HFT).....	453
Indicadores.....	159
Indicadores de desgaste (neumáticos).....	717
Indicadores de dirección (intermitentes).....	223
Indicadores de revoluciones.....	168
Interfaz de información para el conductor.....	161

Intermitentes.....	223
Testigos (panel de instrumentos).....	121
Interruptor de encendido.....	218
Interruptor de modo de conducción.....	526
Interruptores (alrededor del volante).....	4, 5, 6, 218
iPod.....	306, 350

## K

Kit antipinchazos (TRK).....	755
------------------------------	-----

## L

LaneWatch™.....	559
Lavafaros.....	236
Lavaparabrisas.....	233
Adición/relleno de líquido.....	701
Interruptor.....	233
Levas de cambio (modo de cambio manual de 7 velocidades).....	506, 507
Licencias de código abierto.....	386
Limitador de velocidad ajustable.....	533
Limitador de velocidad inteligente.....	537
Limpiaparabrisas y lavaparabrisas.....	233
Comprobación y sustitución de las escobillas del limpiaparabrisas.....	711
Parte delantera.....	233
Parte trasera.....	235
Limpieza del exterior.....	735
Limpieza del interior.....	732
Límites de carga.....	487
Líquidos.....	699
Freno/embrague.....	699

Lavaparabrisas.....	701	<b>M</b>	Monóxido de carbono .....	104
Refrigerante del motor .....	694	<b>Maletero</b>	<b>Motor</b> .....	808
Transmisión manual .....	698	Bombilla .....	Aceite .....	687
Transmisión variable continua.....	698	<b>Mando a distancia</b> .....	Arranque .....	493, 496
<b>Llave integrada</b> .....	189	<b>Mando de selección (sonido)</b> .....	Arranque con pinzas .....	772
<b>Llave para tuercas de rueda (manivela del gato)</b> .....	750	<b>Mando de selección (sonido)</b> .....	Avisador acústico del interruptor .....	218
<b>Llaves</b> .....	188	<b>Mandos</b> .....	Refrigerante .....	694
Etiqueta con el número .....	190	<b>Mantenimiento</b> .....	<b>MP3</b> .....	309, 358
La puerta trasera no se abre .....	202	Aceite .....	<b>Mujeres embarazadas</b> .....	55
Mando a distancia .....	197	Bajo el capó .....		
No giran .....	36	Batería .....	<b>N</b>	
Tipos y funciones .....	188	Climatizador .....	<b>Neumático de repuesto compacto</b> .....	744, 806
<b>Luces</b> .....	224, 702	Limpieza .....	<b>Neumático pinchado</b> .....	744
Automáticas .....	225	Líquido de frenos/embrague .....	<b>Neumáticos</b> .....	716
Interiores .....	252	Líquido de la caja de cambios .....	Cadenas para neumáticos .....	720
Intermitentes .....	223	Mando a distancia .....	Comprobación y mantenimiento .....	716
Interruptores de luces .....	224	Neumáticos .....	Indicadores de desgaste .....	717
Luces antiniebla .....	227	Precauciones .....	Invierno .....	720
Luces de conducción diurna .....	229	Radiador .....	Kit antipinchazos (TRK) .....	755
Sustitución de bombillas .....	702	Refrigerante .....	Pinchazo (neumático pinchado) .....	744
Testigo de las luces de carretera .....	121	Seguridad .....	Presión de aire .....	806
Testigo de luces encendidas .....	121	Sistema de calefacción .....	Revisión .....	716
<b>Luces automáticas</b> .....	225	Sistema de control del aceite .....	Rotación .....	719
<b>Luces de carretera automáticas</b> .....	230	Sistema de información de mantenimiento .....	Rueda de repuesto .....	744, 806
Testigo de las luces de carretera automáticas .....	120	Sustitución de bombillas .....	<b>Neumáticos de invierno</b> .....	720
<b>Luces de conducción diurna</b> .....	229	<b>Medidor de posición del acelerador</b> .....	Cadenas para neumáticos .....	720
<b>Luces de lectura</b> .....	253	<b>Medidor de presión de frenado</b> .....	<b>Neumáticos desgastados</b> .....	716
<b>Luces interiores</b> .....	252	<b>Medidores, indicadores</b> .....	<b>Normativa</b> .....	811
		<b>Mensaje de advertencia e información</b> .....	<b>Números de identificación</b> .....	808
		<b>Mensaje de seguridad</b> .....	Identificación del vehículo .....	808
		<b>Modificaciones (y accesorios)</b> .....	Motor y caja de cambios .....	808
		<b>Modo de cambio manual de 7 velocidades</b> .....	<b>Números de identificación del vehículo</b> .....	808
		<b>Modo ECON</b> .....		

## O

Odómetro..... 163

## P

Palanca de cambios..... 502, 504, 509

Palanca de selección ..... 502, 504

Funcionamiento..... 502, 504

Liberación..... 776

No se mueve..... 776

Panel de instrumentos..... 107

Control de brillo ..... 237

Pantalla de audio/información ..... 291, 316

Pantalla de temperatura exterior ..... 165

Parabrisas ..... 233

Deshielo/desempañado..... 279

Escobillas del limpiaparabrisas..... 711

Limpiaparabrisas y lavaparabrisas ..... 233

Limpieza..... 736

Líquido del lavaparabrisas ..... 701

Parada..... 642

Parada automática en ralentí ..... 514, 520

Parada en ralentí

Botón de desactivación (OFF)..... 515

Pinchazo (neumático) ..... 744

Plegado de los asientos traseros ..... 250

Portabebidas ..... 257

Portón trasero ..... 204

No se puede abrir ..... 801

Palanca de liberación ..... 801

Posiciones de la palanca de cambio de marchas

Transmisión manual ..... 509

Transmisión variable continua ..... 502, 504

Potencia ..... 805

Precauciones durante la conducción ..... 499

Lluvia ..... 501

Presión de aire..... 806

Procedimiento de arranque con pinzas..... 772

Puertas ..... 188

Bloqueo automático de las puertas ..... 203

Bloqueo/desbloqueo de las puertas desde el exterior ..... 191

Bloqueo/desbloqueo de las puertas desde el interior..... 201

Desbloqueo automático de puertas..... 203

Llaves..... 188

Testigo de puerta abierta ..... 45

Puerto HDMI™ ..... 287

Puertos USB ..... 285

Puesta a cero del cuentakilómetros parcial ..... 164

## R

Radiador ..... 696

Radio AM/FM..... 297, 344

Radio FM/AM..... 297, 344

Ráfagas ..... 224

RDS (sistema de datos de radio)..... 298, 346

Refrigerante del motor..... 694

Adición en el depósito de reserva..... 694

Adición en el radiador..... 696

Sobrecalentamiento ..... 779

Reloj ..... 186

Remolcado del vehículo

Emergencia ..... 797

Reposabrazos..... 251

Reposacabezas delanteros..... 246

Repostaje ..... 655

Gasolina..... 655, 804

Indicador de combustible ..... 159

Testigo de nivel bajo de combustible..... 114

Reproducción de audio por *Bluetooth*® ..... 312, 361

Resolución de problemas ..... 741

El avisador acústico suena al abrir la puerta .... 38

El motor no arranca ..... 768

El pedal de freno vibra ..... 36

Fusible fundido ..... 790

La palanca de selección no se mueve..... 776

La puerta trasera no se abre ..... 37

Pinchazo/neumático pinchado ..... 744

Remolcado de emergencia ..... 797

Ruido al frenar ..... 39

Sobrecalentamiento ..... 779

Testigos de advertencia ..... 108

Retención automática del freno..... 636

Testigo..... 636

Retroiluminación de cambios ascendentes/

Alarma de cambios ascendentes ..... 160

Retrovisor..... 240

Retrovisor interior ..... 240

Retrovisores ..... 240, 241

Ajuste ..... 240

Exterior ..... 241

Interior..... 240

Puerta ..... 241



Retrovisores exteriores.....	241
Retrovisores térmicos.....	238
Rueda de repuesto.....	744, 806

## S

<b>Seguridad para niños</b> .....	74
Bloqueos de seguridad para niños.....	202
Selección de un sistema de sujeción para niños.....	80
Sensor de temperatura.....	165, 282
Sensor del radar.....	632
Sensores de ultrasonido.....	210
Señal de parada de emergencia.....	641
Siri Eyes Free.....	372
<b>Sistema antibloqueo de frenos (ABS)</b> .....	639
Testigo.....	114
<b>Sistema de aire acondicionado (sistema de calefacción)</b>	
Deshielo de parabrisas y ventanillas.....	272
Filtro de polvo y polen.....	730
Sensores.....	274
Uso de la calefacción automática.....	270
<b>Sistema de aire acondicionado (sistema de control de climatización)</b> .....	275
Cambio del modo.....	278
Deshielo de parabrisas y ventanillas.....	279
Filtro de polvo y polen.....	730
Modo de recirculación/de aire exterior.....	278
Sensores.....	282
Uso del climatizador automático.....	275
<b>Sistema de ajuste de revoluciones</b> .....	511
<b>Sistema de alerta de tráfico cruzado</b> .....	648

<b>Sistema de apertura instantánea del capó</b> ...	71
Cuidado del sistema de apertura instantánea del capó.....	73
<b>Sistema de aviso de desinflado</b> .....	549, 553
Inicializar.....	550, 553
Testigo.....	118, 119
<b>Sistema de aviso de salida de carril (LKAS)</b> .....	609
<b>Sistema de ayuda de permanencia en la carretera (Road Departure Mitigation)</b> .....	617
Activación y desactivación.....	620
<b>Sistema de calefacción</b> .....	270
Calefacción.....	270
Deshielo de parabrisas y ventanillas.....	272
Filtro de polvo y polen.....	730
<b>Sistema de control del aceite</b> .....	670
<b>Sistema de control y estabilidad (VSA)</b> .....	544
Interruptor de desactivación.....	545
Testigo de desactivación.....	117
Testigo del sistema.....	116
<b>Sistema de datos de radio (RDS)</b> .....	298, 346
<b>Sistema de dirección asistida eléctrica (EPS)</b> ....	786
Testigo.....	117, 786
<b>Sistema de frenos</b> .....	633
Freno de estacionamiento.....	633
Freno de pie.....	635
Líquido.....	699
Retención automática del freno.....	636
Sistema antibloqueo de frenos (ABS).....	639
Sistema de asistencia al frenado.....	640
Testigo.....	108
<b>Sistema de información de mantenimiento</b> ....	665
<b>Sistema de información de punto ciego</b> .....	556

<b>Sistema de prevención y mitigación de impactos (CMBS)</b> .....	565
<b>Sistema de reconocimiento de señales de tráfico</b> .....	623
Activación y desactivación de iconos pequeños.....	629
<b>Sistema de seguridad</b> .....	207
Testigo de la alarma del sistema de seguridad.....	123
Testigo del sistema inmovilizador.....	122
<b>Sistema de sonido</b> .....	284
Ajuste del sonido.....	295, 337
Área de estado.....	333
Cambiar la disposición de los iconos de la pantalla de inicio.....	320
Cambiar la interfaz de la pantalla.....	334
Cerrar aplicaciones.....	336
Configuración de fondo.....	293, 324
Configuración de pantalla.....	296, 338
Controles remotos.....	288
Código de seguridad.....	287
Dispositivos recomendados.....	382, 383
Información general.....	382
iPod.....	306, 350
Limitaciones del funcionamiento manual.....	339
Mensajes de error.....	380
Menú personalizar.....	335
MP3/WMA/AAC.....	309, 358
Pantalla de audio/información.....	291, 316
Pantalla de inicio.....	326
Personalización de la pantalla de instrumentos.....	320
Protección antirrobo.....	287
Puerto HDMI™.....	287
Puertos USB.....	285
Reactivación.....	287

Selección de una fuente de audio .....	339	<b>Sistema inmovilizador</b> .....	207	<b>Sustitución de las bombillas</b>	
Unidades de memoria USB.....	382	Testigo.....	122	Pilotos traseros.....	707
<b>Sistema de sujeción para niños</b> .....	74	<b>Símbolo de nivel bajo de aceite</b> .....	789		
Elevadores para niños.....	102	<b>Sobrecalentamiento</b> .....	779		
Instalación de un sistema de sujeción para		<b>Superbloqueo</b> .....	211		
niños con cinturón de seguridad de tres		<b>Suspensión adaptativa</b> .....	528		
puntos.....	96	Botón .....	528		
Niños mayores.....	101	<b>Sustitución</b>			
Selección de un sistema de sujeción para niños .....	80	Batería.....	724, 727		
Sistema de sujeción para bebés.....	77	Bombillas.....	702		
Sistema de sujeción para niños orientado		Fusibles.....	790		
hacia atrás.....	77	Goma de la escobilla del limpiaparabrisas.....	711, 714		
Sistema de sujeción para niños pequeños .....	79	Neumáticos.....	744		
Uso de la sujeción.....	98	<b>Sustitución de bombillas</b> .....	702		
<b>Sistema de sujeción suplementario (SRS)</b> .....	60	Faros.....	702		
<b>Sistema de teléfono manos libres (HFT)</b> .....	430, 451	Intermitentes delanteros, luces de posición/			
Botones del HFT.....	430, 451	conducción diurna .....	702		
Configuración del teléfono .....	436, 459	Intermitentes laterales/luces de emergencia .....	705		
Importación automática de la agenda		Intermitentes traseros.....	706		
y el historial de llamadas del teléfono		Luces antiniebla delanteras .....	702		
móvil .....	444, 464	Luces antiniebla traseras y pilotos traseros....	707		
Limitaciones del funcionamiento manual.....	431, 453	Luces de espejo de cortesía .....	709		
Marcación rápida.....	445, 465	Luces de freno .....	706		
Menús del HFT.....	432, 454	Luces de posición laterales .....	703		
Opciones durante una llamada .....	450, 475	Luces interiores .....	709		
Pantalla de estado de HFT.....	431, 453	Luz de la guantera .....	709		
Realización de una llamada.....	447, 472	Luz de lectura .....	708		
Recepción de una llamada .....	449, 475	Luz de marcha atrás.....	706		
Tono de llamada.....	442, 463	Luz de placa de matrícula trasera .....	707		
<b>Sistema del sensor de parking</b> .....	644	Luz del maletero .....	710		
<b>Sistema Eco Assist</b> .....	11	Luz del techo .....	709		
<b>Sistema EPS (dirección asistida eléctrica)</b> .....	117, 786	Tercera luz de freno .....	707		

## T

<b>Tabla de especificaciones del lubricante</b> .....	805
<b>Tacómetro</b> .....	159
<b>Tapa del depósito de combustible</b> .....	31, 657
<b>Teléfono manos libres (HFT)</b>	
Configuración de las opciones de mensajes	
de texto/correo electrónico.....	462
Modificación fonética agenda telefónica .....	468
Recepción de un mensaje de texto/correo	
electrónico .....	476
Selección de una cuenta de mensaje/correo	
electrónico .....	477
Visualización de mensajes .....	478
<b>Temperatura</b>	
Pantalla de temperatura exterior .....	165
<b>Testigo</b>	
Intermitentes y Luces de emergencia.....	121
<b>Testigo de averías</b> .....	111, 783
<b>Testigo de aviso encendido/intermitente</b> ....	782
<b>Testigo de desactivación del airbag del pasajero</b> .....	70
<b>Testigo de las luces antiniebla traseras</b> .....	121
<b>Testigo de las luces de carretera</b> .....	121
<b>Testigo de luces antiniebla delanteras</b> .....	121
<b>Testigo de mensaje del sistema</b> .....	120
<b>Testigo de nivel bajo de combustible</b> .....	114
<b>Testigo de parada automática en ralentí</b>	
(verde).....	124
<b>Testigo de posición de la palanca de</b>	
cambios .....	112, 503, 505

Testigo de presión baja de aceite.....	782	Limitador de velocidad inteligente .....	125	Sistema de sujeción suplementario.....	115
Testigo de velocidad fija para el control de cruce adaptativo (ACC) y el limitador de velocidad inteligente.....	125	Luces antiniebla delanteras .....	121	Sistema de suspensión adaptativa .....	117
Testigo del limitador de velocidad inteligente ...	125	Luces antiniebla traseras.....	121	Sistema EPS (dirección asistida eléctrica).....	117
Testigo del sistema de carga.....	112, 782	Luces de carretera .....	121	Sistema inmovilizador .....	122
Testigo del sistema de frenos y freno de estacionamiento .....	108	Luces de carretera automáticas.....	120	Testigo de averías .....	111
Testigo del sistema de frenos y freno de estacionamiento (ámbar).....	110	Luces encendidas.....	121	Velocidad fija para el control de cruce adaptativo (ACC) y el limitador de velocidad inteligente .....	125
Testigo del sistema de información de punto ciego.....	134	M (modo de cambio manual de 7 velocidades)/Testigo de cambio.....	112	VSA (sistema de control y estabilidad) .....	116
Testigo del sistema de parada automática en ralentí (ámbar).....	124	Marcha seleccionada .....	113	<b>Testigos de cambios ascendentes/ descendentes.....</b>	112, 508, 510
Testigo del sistema de suspensión adaptativa.....	117	Mensaje del sistema .....	120	<b>Tiempo transcurrido .....</b>	164
Testigo M (modo de cambio manual de 7 velocidades)/Indicador de cambio .....	112	Modo de conducción.....	123	<b>Toma de corriente para accesorios .....</b>	259
<b>Testigos .....</b>	108	Modo ECON.....	123	<b>TRK (kit antipinchazos).....</b>	755
ABS (sistema antibloqueo de frenos).....	114	Nivel bajo de combustible.....	114	<b>TRK de Honda .....</b>	755
Activación/desactivación del airbag del pasajero delantero.....	115	Parada automática en ralentí (verde).....	124	<b>Transmisión manual.....</b>	509
Alarma del sistema de seguridad .....	123	Posición de la palanca de cambios .....	112	<b>Transmisión variable continua .....</b>	501
Baja presión de los neumáticos/Sistema de aviso de desinflado .....	118	Presión baja de aceite .....	111	Aceite .....	698
Cambios ascendentes.....	112	Recordatorio del cinturón de seguridad .....	114	Avance lento .....	501
Cambios descendentes.....	112	Retención automática del freno .....	636	Cambio forzado.....	501
Control de cruce .....	529, 530	Sistema de aviso de desinflado .....	119	Cambios .....	502, 504
Control de cruce adaptativo (ACC) con función de seguimiento a baja velocidad (Low Speed Following) .....	129, 576	Sistema de aviso de salida de carril (LKAS) ...	130, 611	Funcionamiento de la palanca de cambios.....	29, 502, 503, 504, 505
Desactivación del VSA .....	117, 545	Sistema de ayuda de permanencia en la carretera (Road Departure Mitigation)....	126, 128	La palanca de cambios no se mueve.....	776
Limitador de velocidad .....	125	Sistema de carga .....	112	<b>Transporte de equipaje .....</b>	485, 487
		Sistema de frenos y freno de estacionamiento .....	108		
		Sistema de frenos y freno de estacionamiento (ámbar).....	110		
		Sistema de información de punto ciego .....	134		
		Sistema de la transmisión .....	112		
		Sistema de parada automática en ralentí (ámbar).....	124		
		Sistema de prevención y mitigación de impactos (CMBS) .....	131		

## U

Unidades de memoria USB..... 309, 358, 382

## V

Varilla de medición del nivel (aceite del motor).....	690
Vehículo con motor turbo.....	660
Velocidad media .....	164
Velocímetro.....	159
Ventanillas (apertura y cierre) .....	212
Viscosidad (aceite) .....	687, 805
Volante .....	239
Ajuste.....	239
VSA (sistema de control y estabilidad) .....	544

## W

WMA.....	309, 358
----------	----------

