





En este manual encontrará información precedida por un símbolo **AVISO**. La finalidad de esta información es ayudarle a evitar daños en el vehículo, otras propiedades y el medio ambiente.

Los símbolos    de las etiquetas fijadas en el vehículo le recuerdan que debe leer este manual del propietario para utilizar de forma correcta y segura el vehículo.

  tiene un código de colores para indicar peligro (rojo), advertencia (naranja) o precaución (ámbar).

➔ **Etiquetas de advertencia** P. 91

Información sobre seguridad

Su seguridad y la de los demás es muy importante. Conducir este vehículo de forma segura es una responsabilidad muy importante.

Para ayudarle a tomar decisiones fundadas sobre seguridad, se han incluido procedimientos de funcionamiento y otro tipo de información en etiquetas y en este manual. Esta información le avisa de posibles riesgos que le podrían causar lesiones a usted o a terceros.

Por supuesto, no es práctico ni posible advertirle de todos los peligros relacionados con el funcionamiento o el mantenimiento del vehículo. Deberá hacer uso de su buen juicio.



Encontrará esta importante información de seguridad de diversas formas, entre las que se incluyen:

- **Etiquetas de advertencia:** en el vehículo.
- **Mensajes de seguridad:** precedidos por un símbolo de alerta de seguridad  y una de las tres palabras de aviso: **PELIGRO**, **ADVERTENCIA**, o **PRECAUCIÓN**.

Estas palabras de aviso significan:

 **PELIGRO** Si no sigue las instrucciones, sufrirá LESIONES GRAVES o MORTALES.

 **ADVERTENCIA** Si no sigue las instrucciones, podría sufrir LESIONES GRAVES o MORTALES.

  **ADVERTENCIA** Si no sigue las instrucciones, podría sufrir LESIONES GRAVES o MORTALES.

 **PRECAUCIÓN** Si no sigue las instrucciones, podría sufrir LESIONES.

- **Encabezamientos de seguridad** - por ejemplo, Precauciones de seguridad importantes.
- **Sección sobre seguridad** - por ejemplo, Conducción segura.
- **Instrucciones** - cómo usar este vehículo de forma correcta y segura.

Todo el manual incluye información sobre seguridad importante, que debe leer atentamente.

Registradores de datos de eventos

El vehículo está equipado con una serie de dispositivos a los que se suele denominar registradores de datos de eventos. Registran distintos tipos de datos del vehículo en tiempo real, tales como el despliegue de los airbags SRS y el fallo de componentes del sistema SRS.

Estos datos pertenecen al propietario del vehículo y nadie puede acceder a ellos, excepto por imperativo legal o con la autorización del propietario.

No obstante, Honda, sus concesionarios y talleres autorizados, empleados, representantes y contratistas pueden acceder a ellos con el único fin de realizar diagnósticos técnicos, investigaciones y desarrollos del vehículo.

Registradores de diagnósticos de mantenimiento

El vehículo está equipado con dispositivos relacionados con el mantenimiento que registran información acerca del rendimiento del mecanismo de transmisión y de las condiciones de conducción. Los datos se pueden utilizar para ayudar a los técnicos a realizar el diagnóstico, reparación y mantenimiento del vehículo. Nadie puede acceder a estos datos excepto por imperativo legal o con la autorización del propietario del vehículo.

No obstante, Honda, sus concesionarios y talleres autorizados, empleados, representantes y contratistas pueden acceder a ellos con el único fin de realizar diagnósticos técnicos, investigaciones y desarrollos del vehículo.

Este manual del propietario se debe considerar como una parte del vehículo y debería acompañarlo cuando se venda.

El manual abarca todos los modelos del vehículo. Puede encontrar descripciones de equipamiento y funciones que no estén disponibles en su modelo en concreto.

Las imágenes que aparecen a lo largo de este manual del propietario representan las funciones y el equipamiento disponibles en algunos modelos, aunque no en todos. Es posible que su modelo en concreto no disponga de algunas de estas funciones.

La información y las especificaciones incluidas en esta publicación estaban en vigor en el momento de la aprobación para su impresión. No obstante, Honda Motor Co., Ltd. se reserva el derecho a suspender o cambiar las especificaciones o el diseño en cualquier momento, sin previo aviso y sin incurrir en ninguna obligación.

Aunque este manual es aplicable tanto a modelos con volante a la derecha como con volante a la izquierda, las ilustraciones hacen referencia principalmente a los modelos con volante a la izquierda.

➤ **Conducción segura P. 35**

Conducción segura P. 36 Cinturones de seguridad P. 40 Airbags P. 51
Etiquetas de advertencia P. 91

➤ **Panel de instrumentos P. 93**

Testigos P. 94 Indicadores e interfaz de información para el conductor P. 136

➤ **Mandos P. 155**

Reloj P. 156 Bloqueo y desbloqueo de las puertas P. 158
Techo solar* P. 181
Ajuste de los asientos P. 209 Luces interiores/elementos auxiliares interiores P. 218

➤ **Funciones P. 249**

Sistema de audio* P. 250 Funcionamiento básico del sistema de sonido P. 256, 281
Funciones configurables P. 354

➤ **Dirección P. 443**

Antes de conducir P. 444 Circulación con un remolque P. 448
Cámara trasera con múltiples vistas* P. 563 Repostaje P. 565

➤ **Mantenimiento P. 569**

Antes de realizar operaciones de mantenimiento P. 570 Sistema de información de mantenimiento* P. 573
Regeneración del filtro de partículas diésel (DPF) P. 594
Comprobación y mantenimiento de los neumáticos P. 613 Batería P. 619
Limpieza P. 629 Accesorios y modificaciones P. 634

➤ **Cómo hacer frente a lo inesperado P. 637**

Herramientas P. 638 En caso de pinchazo P. 640
Testigo, encendido/intermitente P. 671 Fusibles P. 680
No puede abrir el portón trasero P. 691 Repostaje P. 692

➤ **Información P. 693**

Especificaciones P. 694 Números de identificación P. 698

Contenido

Sistema de apertura instantánea del capó P. 64 Seguridad para niños P. 67 Gases de escape y sus riesgos P. 90

Apertura y cierre del portón trasero P. 170 Sistema de seguridad P. 173 Apertura y cierre de las ventanillas P. 177
Funcionamiento de los mandos alrededor del volante P. 183 Ajuste de los retrovisores P. 206
Sistema de calefacción* P. 235 Climatizador* P. 240

Mensajes de error del sistema de sonido P. 347 Información general sobre el sistema de sonido P. 349
Sistema de teléfono manos libres P. 391, 412

Durante la conducción P. 453 Frenado P. 535 Estacionamiento del vehículo P. 553
Consumo de combustible y emisiones de CO₂ P. 568

Programa de mantenimiento* P. 578 Operaciones de mantenimiento bajo el capó P. 583
Sustitución de bombillas P. 596 Comprobación y mantenimiento de las escobillas del limpiaparabrisas P. 608
Mantenimiento del mando a distancia P. 624 Mantenimiento del sistema de calefacción*/climatizador* P. 626

El motor no arranca P. 661 Procedimiento de arranque con pinzas P. 665 Sobre calentamiento P. 668
Remolcado de emergencia P. 688 No puede desbloquear la tapa del depósito de combustible P. 690

Dispositivos que emiten ondas de radio P. 699 EC Declaration of Conformity Content Outline* P. 702

Guía de referencia rápida P. 4

Conducción segura P. 35

Panel de instrumentos P. 93

Mandos P. 155

Funciones P. 249

Dirección P. 443

Mantenimiento P. 569

Cómo hacer frente a lo inesperado P. 637

Información P. 693

Índice P. 703

Índice visual

Vehículo con volante a la izquierda

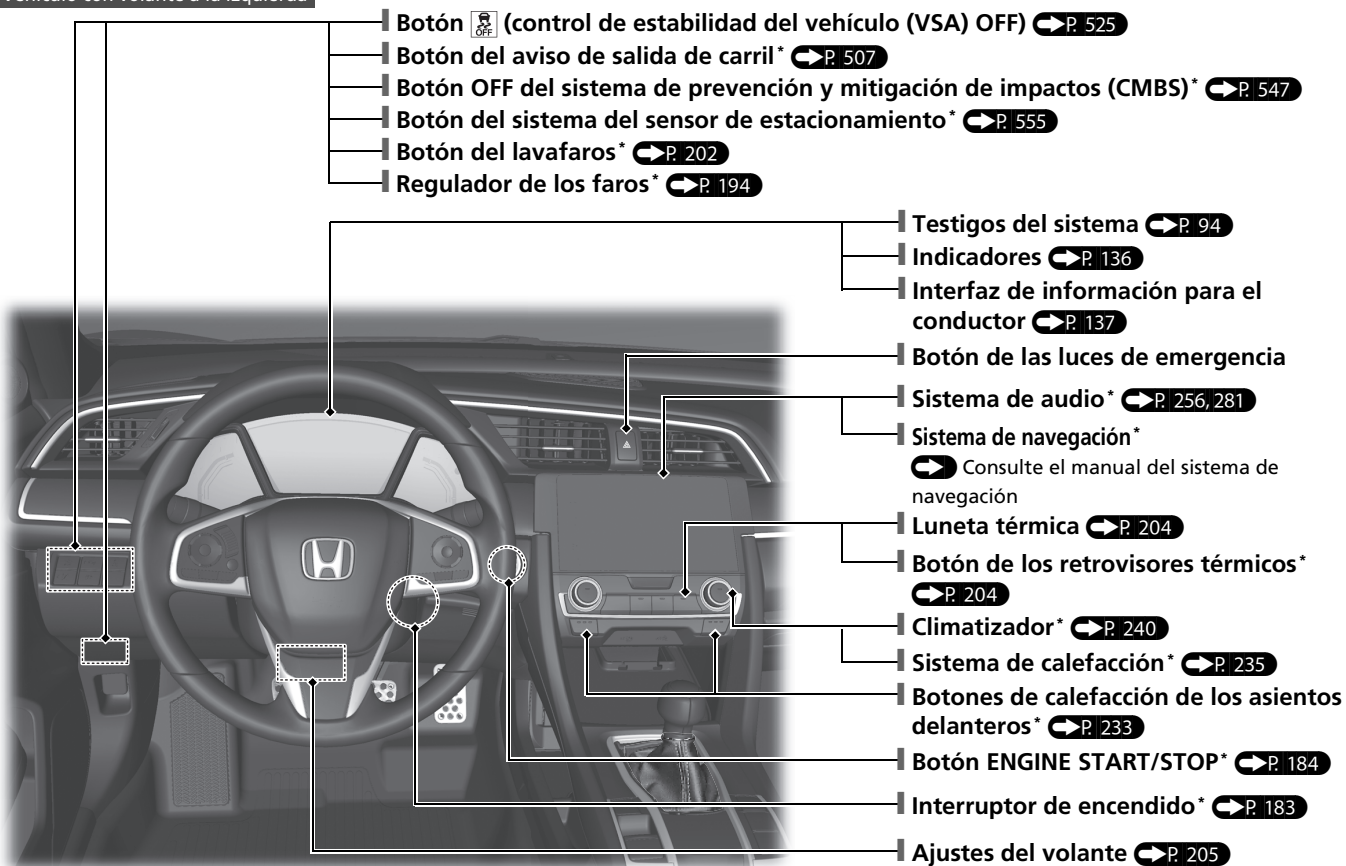

Vehículo con volante a la derecha

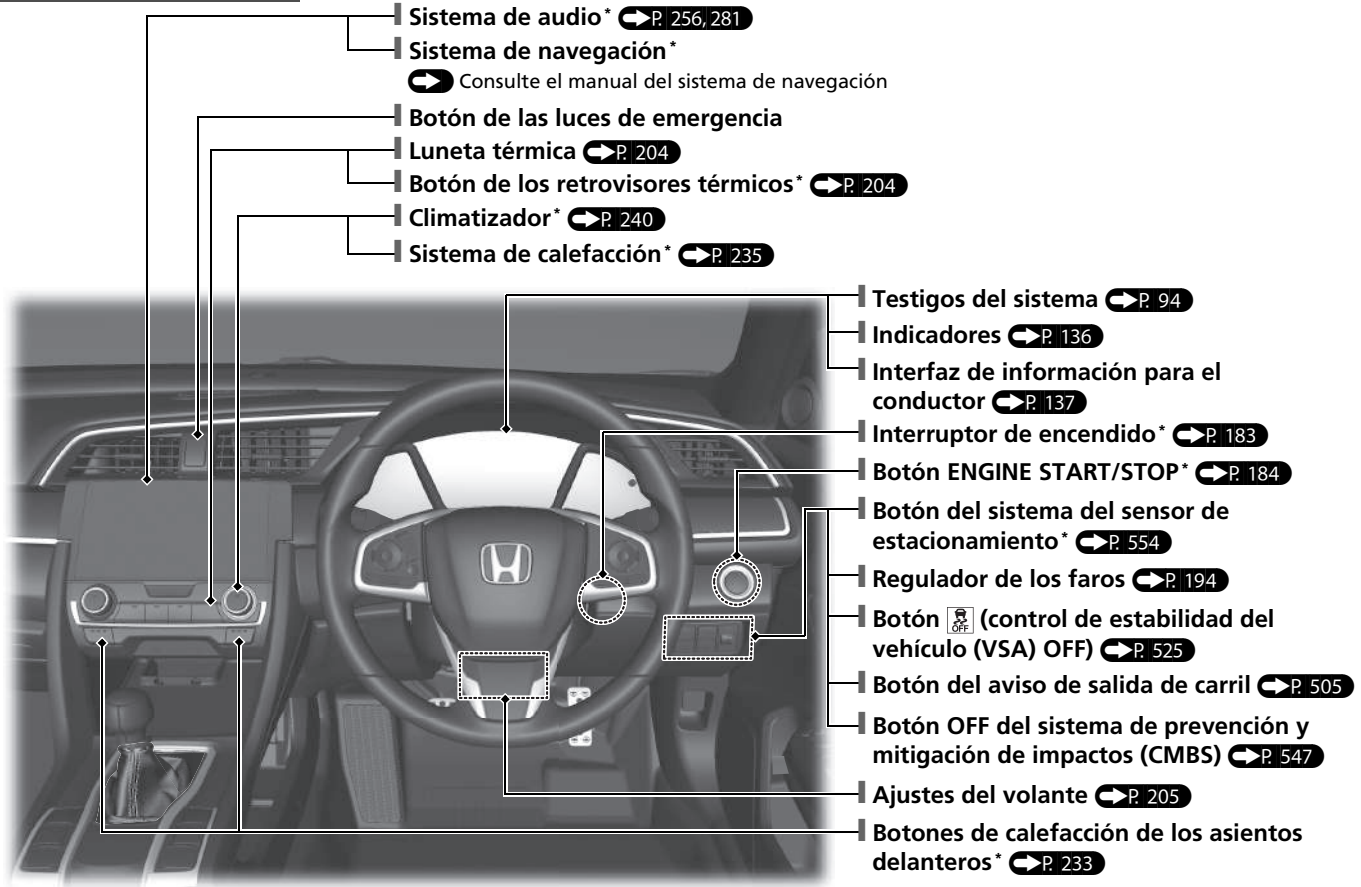

Sistema de audio* ➔ P. 256, 281

Sistema de navegación*

➔ Consulte el manual del sistema de navegación

Botón de las luces de emergencia

Luneta térmica ➔ P. 204

Botón de los retrovisores térmicos* ➔ P. 204

Climatizador* ➔ P. 240

Sistema de calefacción* ➔ P. 235

Testigos del sistema ➔ P. 94

Indicadores ➔ P. 136

Interfaz de información para el conductor ➔ P. 137

Interruptor de encendido* ➔ P. 183

Botón ENGINE START/STOP* ➔ P. 184

Botón del sistema del sensor de estacionamiento* ➔ P. 554

Regulador de los faros ➔ P. 194

Botón  (control de estabilidad del vehículo (VSA) OFF) ➔ P. 525

Botón del aviso de salida de carril ➔ P. 505

Botón OFF del sistema de prevención y mitigación de impactos (CMBS) ➔ P. 547

Ajustes del volante ➔ P. 205

Botones de calefacción de los asientos delanteros* ➔ P. 233

* No disponible en todos los modelos

Índice visual

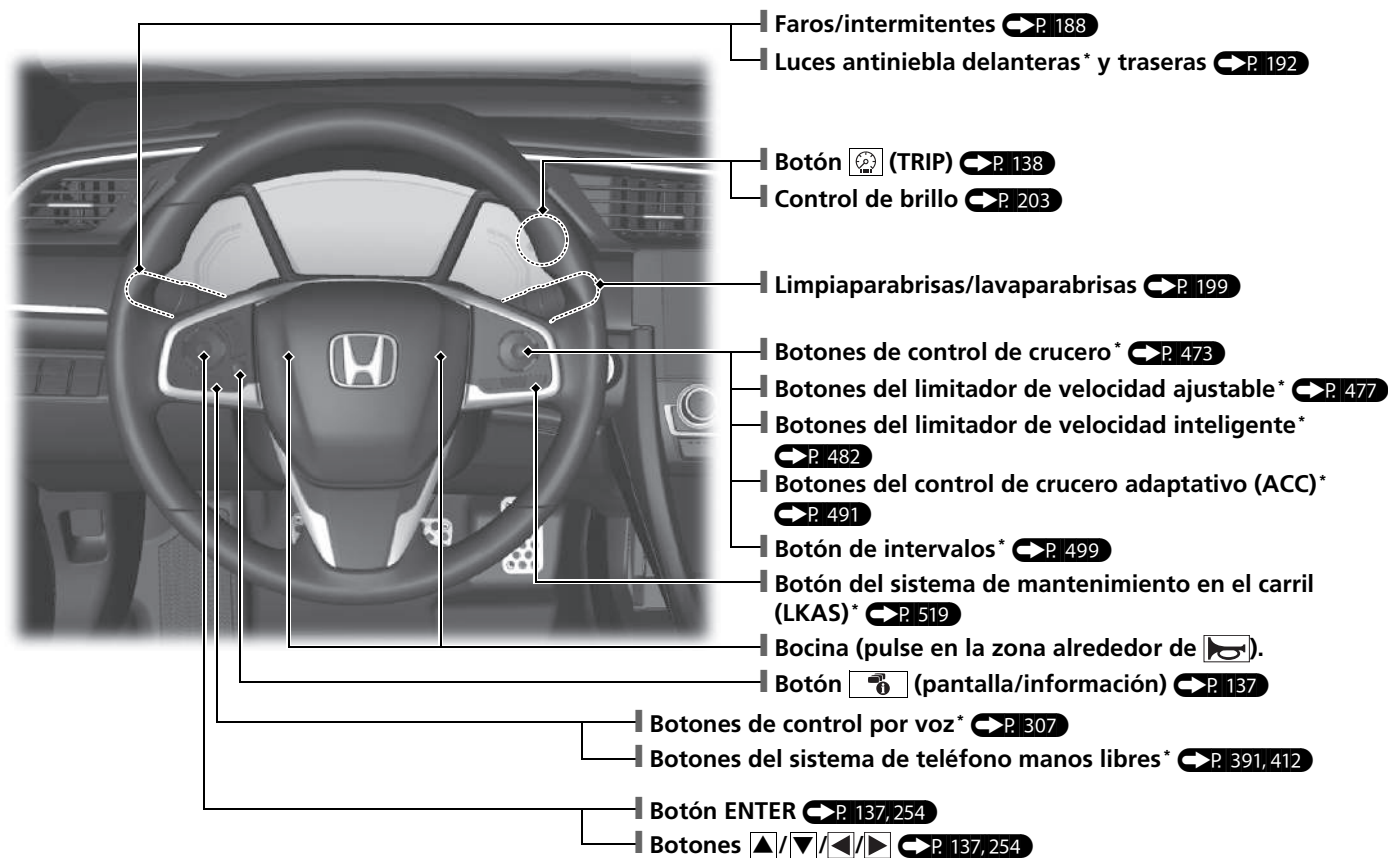

Vehículo con volante a la izquierda

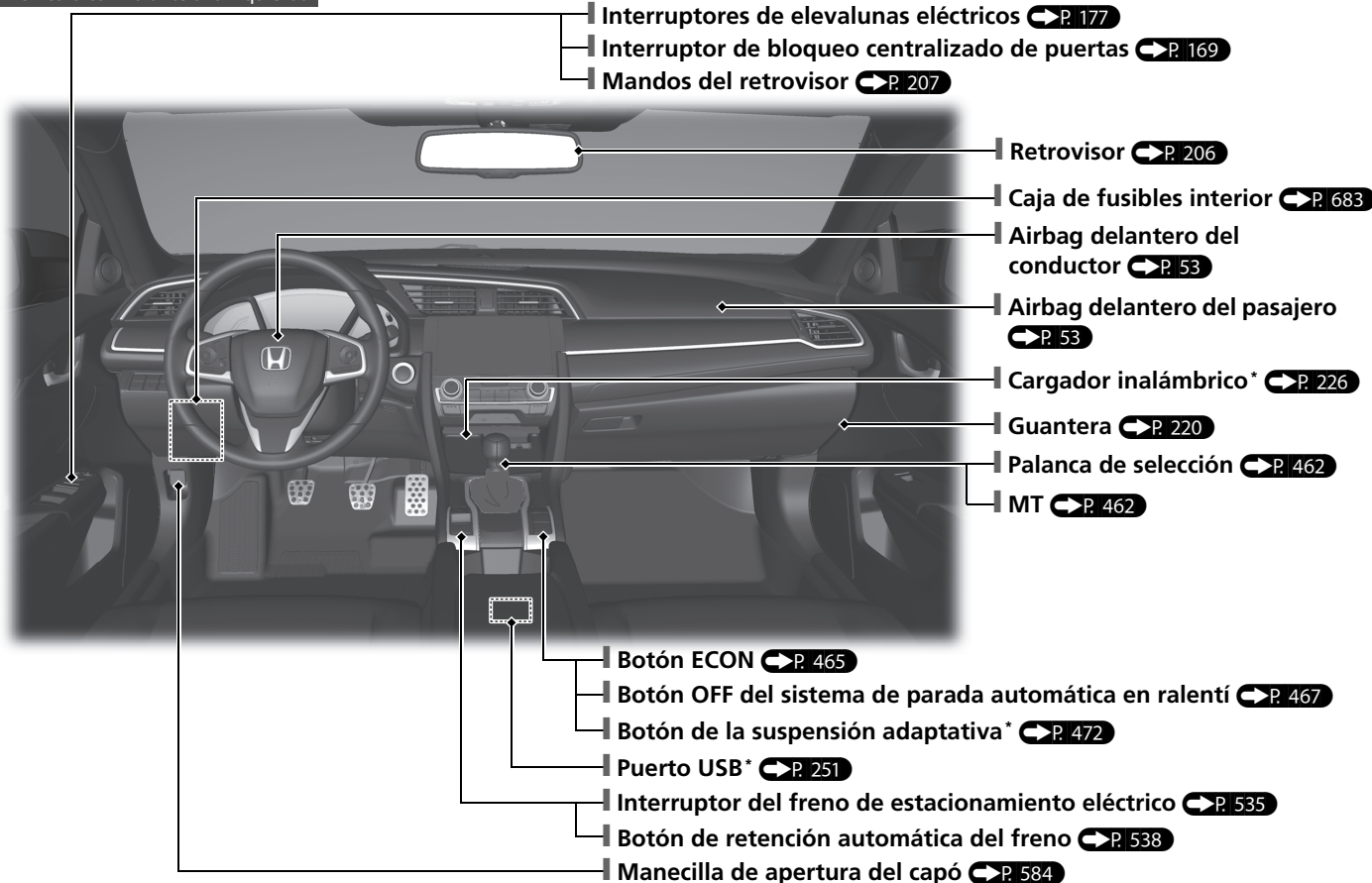

- Interruptores de elevalunas eléctricos ➔ P. 177
- Interruptor de bloqueo centralizado de puertas ➔ P. 169
- Mandos del retrovisor ➔ P. 207
- Retrovisor ➔ P. 206
- Caja de fusibles interior ➔ P. 683
- Airbag delantero del conductor ➔ P. 53
- Airbag delantero del pasajero ➔ P. 53
- Cargador inalámbrico* ➔ P. 226
- Guantera ➔ P. 220
- Palanca de selección ➔ P. 462
- MT ➔ P. 462
- Botón ECON ➔ P. 465
- Botón OFF del sistema de parada automática en ralentí ➔ P. 467
- Botón de la suspensión adaptativa* ➔ P. 472
- Puerto USB* ➔ P. 251
- Interruptor del freno de estacionamiento eléctrico ➔ P. 535
- Botón de retención automática del freno ➔ P. 538
- Manecilla de apertura del capó ➔ P. 584

* No disponible en todos los modelos

Índice visual

Vehículo con volante a la derecha

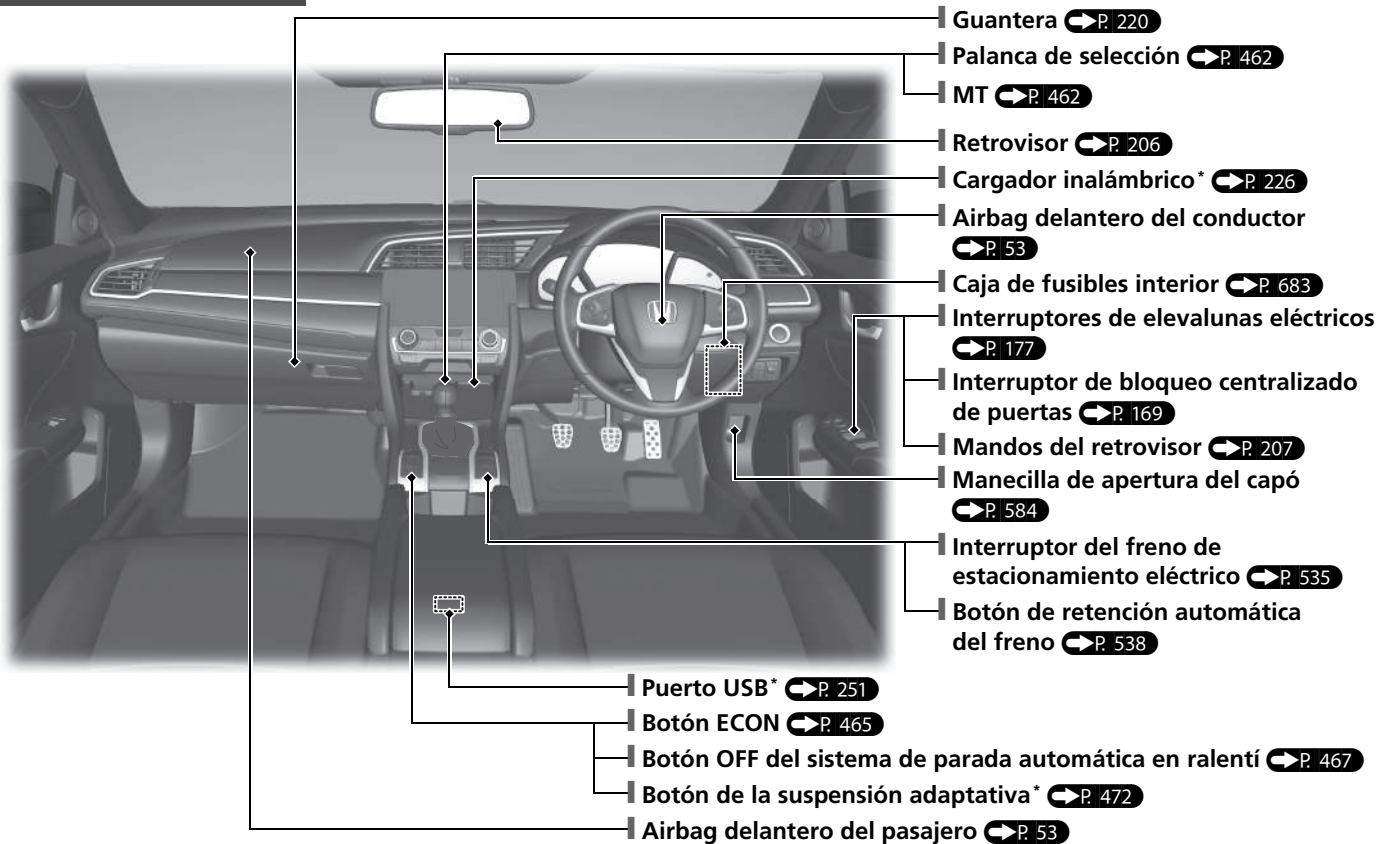

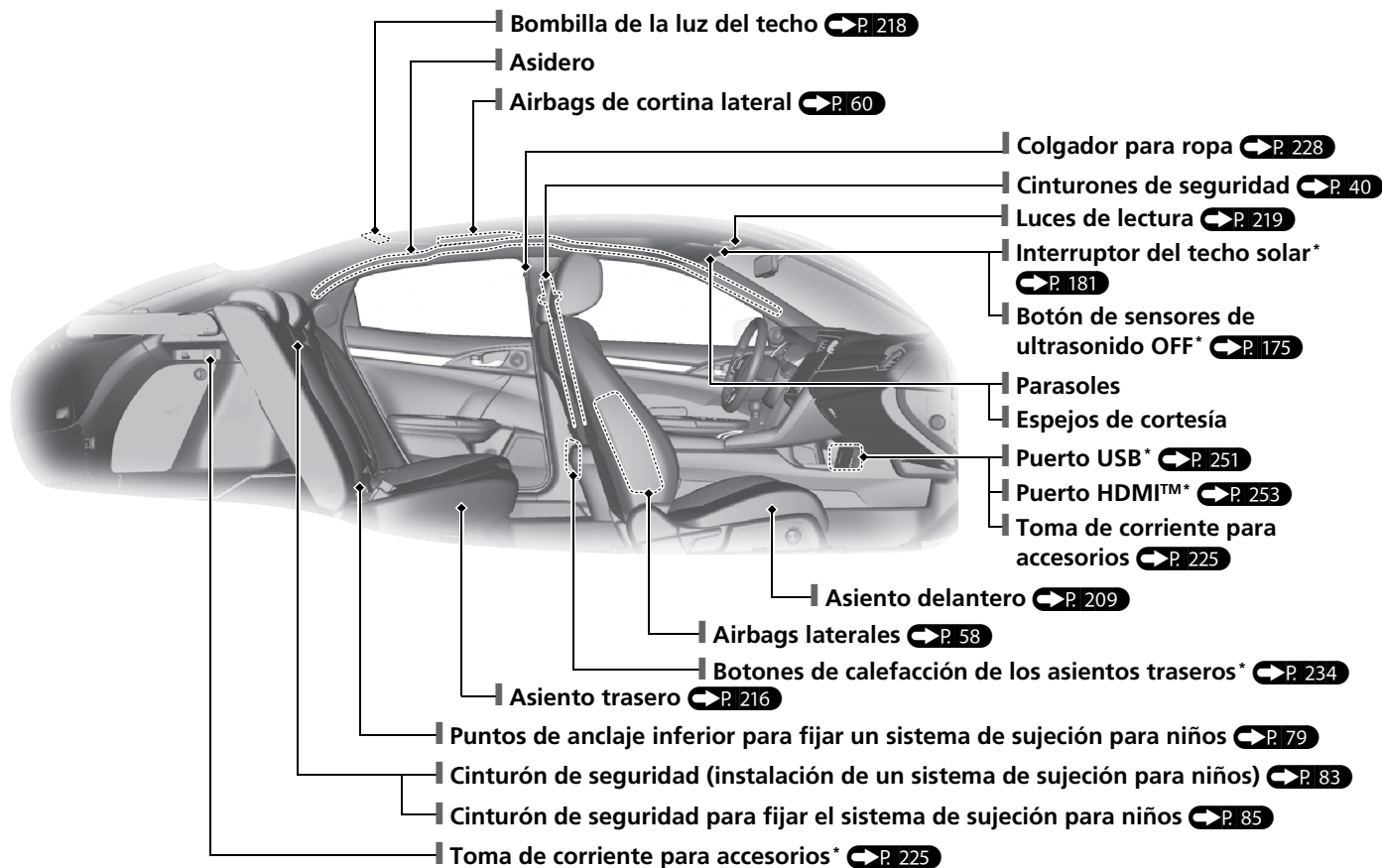

* No disponible en todos los modelos

Índice visual

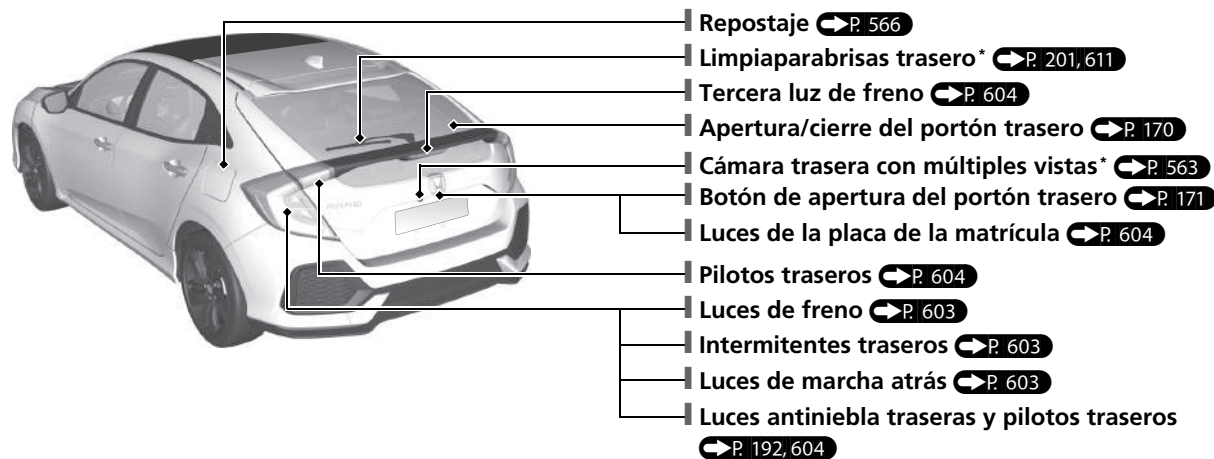
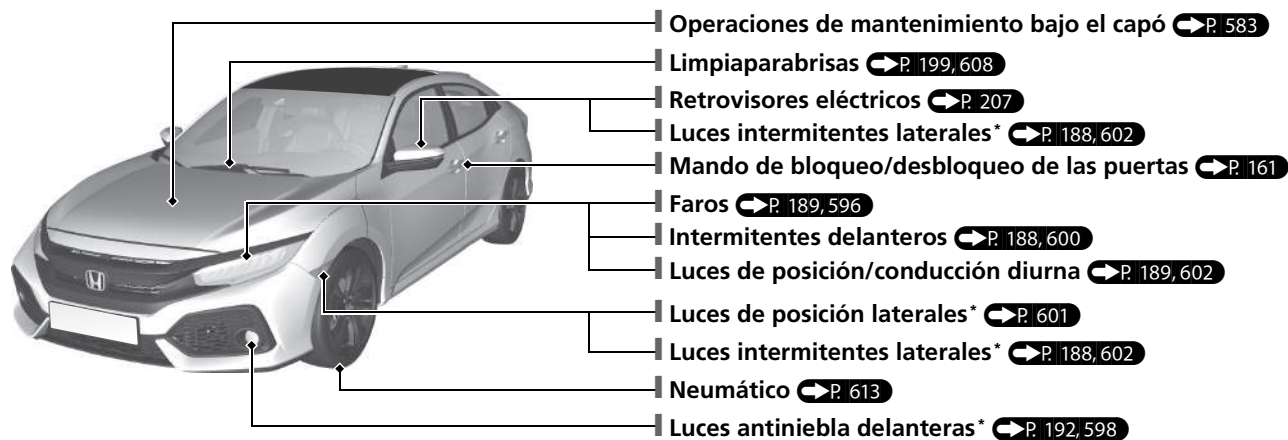

Sistema Eco Assist

Medidor de conducción ecológica

- El color del medidor de conducción ecológica cambia a verde para indicar que el vehículo se conduce de manera eficiente.

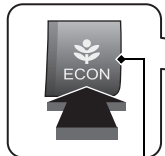
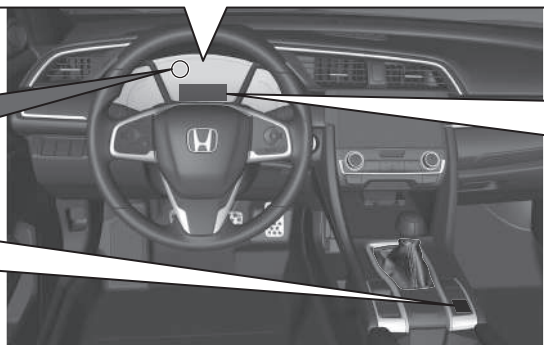

Botón ECON ➔ P. 465

Ayuda a maximizar el consumo de combustible.

Testigo de modo ECON ➔ P. 106



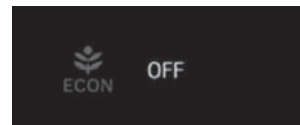
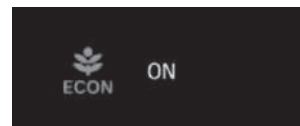



Se enciende cuando se pulsa el botón ECON.

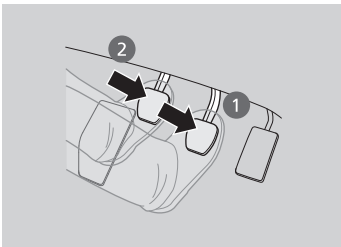
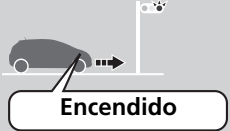

Este mensaje aparece durante unos segundos cuando se pulsa el botón ECON.

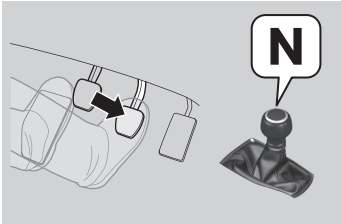
Función de parada automática en ralentí

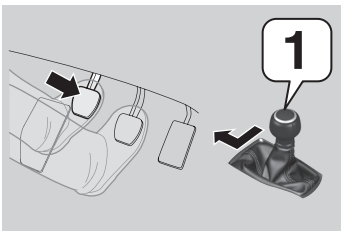
Para mejorar el consumo de combustible, el motor se detiene y después vuelve a arrancar como se describe a continuación. Cuando la función de parada automática en ralentí está activada, se enciende el testigo de parada automática en ralentí (verde).  P. 466

En	Caja de cambios manual	Estado del motor
 Desaceleración	<ol style="list-style-type: none">1. Pise el pedal de freno.2. Pise a fondo el pedal de embrague. 	 Encendido
 Parada	<ul style="list-style-type: none">• Continúe pisando el pedal de freno.• Mueva la palanca de cambios a la posición N.• Suelte el pedal de embrague. 	 Apagado
Inicio	<ol style="list-style-type: none">1. Vuelva a pisar el pedal de embrague.2. Mueva la palanca de cambios a la posición 1.3. Pise el pedal del acelerador para seguir conduciendo. 	 Nuevo arranque

Conducción segura ↔ P. 35

Airbags ↔ P. 51

- El vehículo está equipado con airbags para protegerle a usted y a los acompañantes en caso de colisión de moderada a fuerte.

Seguridad para niños ↔ P. 67

- Los niños de hasta 12 años deben sentarse en el asiento trasero.
- Los niños pequeños deben ir correctamente sujetos en un sistema de sujeción para niños orientado hacia delante.
- Los bebés deben ir correctamente sujetos en un sistema de sujeción para niños orientado hacia atrás en un asiento trasero.

Gases de escape y sus riesgos ↔ P. 90

- El vehículo emite gases de escape peligrosos que contienen monóxido de carbono. No arranque el motor en espacios cerrados en los que el monóxido de carbono se puede acumular.

Cinturones de seguridad ↔ P. 40

- Abróchese el cinturón de seguridad y siéntese erguido en el asiento.
- Compruebe que los acompañantes tienen puestos los cinturones de seguridad correctamente.

Lista de comprobaciones antes de conducir ↔ P. 39

- Antes de conducir, compruebe que los asientos delanteros, los reposacabezas, el volante y los retrovisores estén ajustados correctamente.















Ajuste el cinturón de seguridad de dos puntos lo más bajo posible.

Panel de instrumentos ➔ P. 93

Indicadores ➔ P. 136 / Interfaz de información para el conductor ➔ P. 137 / Testigos del sistema ➔ P. 94

Testigos del sistema



-  Testigo de modo ECON
-  Testigo de recordatorio del cinturón de seguridad
-  Testigo del sistema de control de estabilidad del vehículo (VSA)
-  Testigo del VSA OFF
-  Testigo de bujías de incandescencia
-  Testigo del sistema de SRS airbag
-  Testigo del sistema de parada automática en ralentí (ámbar)/testigo de parada automática en ralentí (verde)
-  Testigo del sistema de aviso de desinflado/baja presión de los neumáticos
-  Testigo del sistema de dirección asistida eléctrica (EPS)
-  Testigo de averías
-  Testigo de presión baja de aceite
-  Testigo del sistema de carga





Vehículo con volante a la izquierda
 Testigo del sistema inmovilizador/
 testigo de la alarma del sistema de seguridad

Vehículo con volante a la derecha
 Testigo del sistema inmovilizador/
 testigo de la alarma del sistema de seguridad



Testigos del sistema

- ACC**  Testigo del control de cruceo adaptativo (ACC) (ámbar/verde)*
-  Testigo de información de punto ciego*
-  Testigo de mensaje del sistema

Testigos del sistema

- LKAS**  Testigo del sistema de asistencia para mantenerse en el carril (LKAS) (ámbar/verde)*
-  Testigo del aviso de salida de carril*
-  Testigo del sistema de prevención y mitigación de impactos (CMBS)*

Testigos del sistema





-  Testigos de los intermitentes y las luces de emergencia
-  Testigo del sistema de suspensión adaptativa*
-  Testigo de las luces de carretera
-  Testigo de luces encendidas
-  Testigo de las luces de carretera automáticas*
-  Testigo de luces antiniebla delanteras*
-  Testigo de las luces antiniebla traseras
-  Testigo del sistema antibloqueo de frenos (ABS)
-  Testigo del sistema de retención automática del freno
-  Testigo de retención automática del freno
-  Testigo de nivel bajo de combustible
-  Testigo del sistema de frenos y freno de estacionamiento (rojo)
-  Testigo del sistema de frenos y freno de estacionamiento (ámbar)

Mandos P. 155

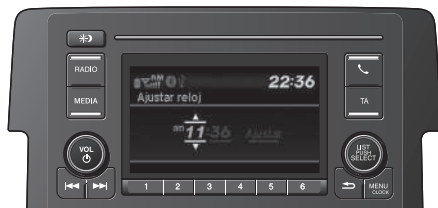

Reloj P. 156

Modelos con sistema de sonido con pantalla en color





- 1 Mantenga pulsado el botón **MENU/ CLOCK**.
- 2 Gire  para cambiar la cifra de las horas y, a continuación, pulse .
- 3 Gire  para cambiar la cifra de los minutos y, a continuación, pulse .
- 4 Seleccione **Ajustar y**, a continuación, pulse .

Estas indicaciones muestran cómo utilizar el mando de selección.

- Gire  para seleccionar.
- Pulse  para confirmar.

Modelos con sistema de sonido con pantalla







- 1 Seleccione el icono  (Inicio) y, a continuación, **Ajustes**.
- 2 Seleccione **Reloj y Ajuste del reloj**.
- 3 Toque el icono  correspondiente para aumentar o disminuir las horas o los minutos.
- 4 Seleccione **OK**.

Modelos con sistema de navegación

El sistema de sonido recibe señales de los satélites GPS y actualiza el reloj automáticamente.

Modelos sin sistema de sonido



- 1 Pulse el botón  para seleccionar  y, a continuación, pulse el botón **ENTER**.
- 2 Pulse el botón  hasta que aparezca en pantalla **Configurar reloj**.
- 3 Pulse el botón **ENTER**.
- 4 Pulse el botón **ENTER** para seleccionar **Ajuste reloj**.
- 5 Pulse el botón  para cambiar la hora y, a continuación, pulse el botón **ENTER**.
- 6 Pulse el botón  para cambiar los minutos y, a continuación, pulse el botón **ENTER**.

Botón ENGINE START/ STOP* P. 184

- Pulse el botón para cambiar el modo de alimentación del vehículo.

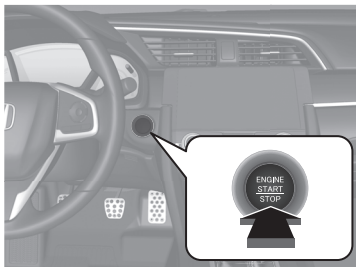

Intermitentes P. 188

Palanca de control de intermitentes

Derecho



Izquierdo

Luces P. 189

Interruptores de luces



Limpiaparabrisas y lavaparabrisas ➔ P. 199

Palanca de control de limpiaparabrisas/lavaparabrisas

MIST

OFF

AUTO^{*1}: la velocidad del limpiaparabrisas varía automáticamente

INT^{*2}: velocidad baja con intermitencia

LO: barrido de baja velocidad

HI: barrido de alta velocidad

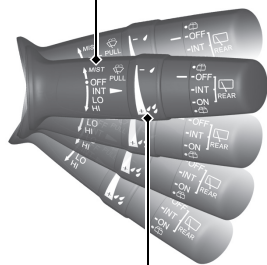

Tire hacia usted para pulverizar líquido del lavaparabrisas.

Anillo de ajuste



: sensibilidad baja^{*1}



: velocidad más baja, menos barridos^{*2}



: sensibilidad alta^{*1}



: velocidad más alta, más barridos^{*2}

*1: Modelos con limpiaparabrisas intermitentes automáticos

*2: Modelos sin limpiaparabrisas intermitentes automáticos

Modelos con limpiaparabrisas intermitentes automáticos

El ajuste de funcionamiento automático debe estar desactivado en la posición OFF antes de que se produzcan las siguientes situaciones para evitar daños graves en el sistema del limpiaparabrisas:

- Limpieza del parabrisas
- Conducción a través de un túnel de lavado
- Sin lluvia

Volante ➔ P. 205

- Para ajustarlo, tire de la palanca de ajuste hacia usted, ajústelo a la posición deseada y después vuelva a bloquear la palanca.



Desbloqueo de las puertas delanteras desde el interior ➔ P. 168

- Tire de la manecilla interior de cualquiera de las puertas delanteras para desbloquearla y abrirla al mismo tiempo.

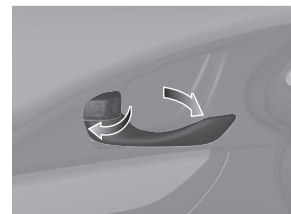

Portón trasero ➔ P. 170

Botón de apertura del portón trasero

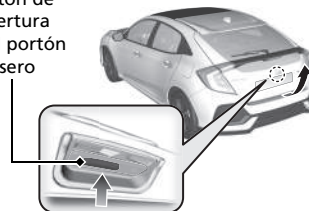

Modelos sin sistema de acceso sin llave

- Con todas las puertas desbloqueadas, pulse el botón de apertura del portón trasero y levante el portón.

Modelos con sistema de acceso sin llave

- Pulse el botón de apertura del portón trasero para desbloquear y abrir el portón cuando lleve encima el mando a distancia de acceso sin llave.

* No disponible en todos los modelos

Retrovisores eléctricos

➔ P. 207

- Con el interruptor de encendido en la posición de CONTACTO **II***1, mueva el interruptor de selección a **L** o **R**.
- Empuje el borde correspondiente del interruptor de ajuste para ajustar el retrovisor.
- Pulse el botón de plegado* para plegar y desplegar los retrovisores.

Botón de plegado* Interruptor de selección

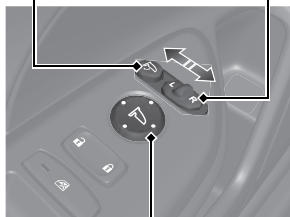

Interruptor de ajuste

*1: Los modelos con sistema de acceso sin llave tienen un botón **ENGINE START/STOP** en lugar de un interruptor de encendido.

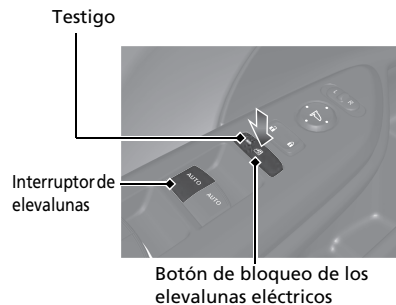

Elevallas eléctricas ➔ P. 177

- Con el interruptor de encendido en la posición de CONTACTO **II***1, abra y cierre los elevallas eléctricos.
- Si el botón de bloqueo del elevallas eléctrico está en la posición de apagado, cada una de las ventanillas de los pasajeros se podrá abrir y cerrar a través de su propio interruptor.
- Si el botón de bloqueo del elevallas eléctrico está en la posición de encendido (el testigo aparece encendido), los interruptores de elevallas de los pasajeros estarán desactivados.







*1: Los modelos con sistema de acceso sin llave tienen un botón **ENGINE START/STOP** en lugar de un interruptor de encendido.

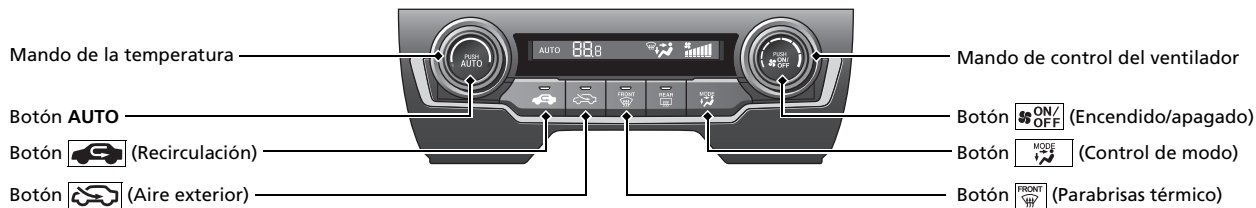

Sistema de calefacción*

- Pulse el botón **AUTO** para activar el sistema de calefacción.
- Pulse el botón  para activar o desactivar el sistema.
- Pulse el botón  para desempañar el parabrisas.



-  El aire sale por las salidas de aire del suelo y del parabrisa térmico.
-  El aire sale por las salidas de aire del suelo.
-  El aire sale por las salidas de aire del suelo y del salpicadero.
-  El aire sale por las salidas de aire del salpicadero.





Climatizador* P. 240

- Pulse el botón **AUTO** para activar el climatizador.
- Pulse el botón  para activar o desactivar el sistema.
- Pulse el botón  para desempañar el parabrisas.

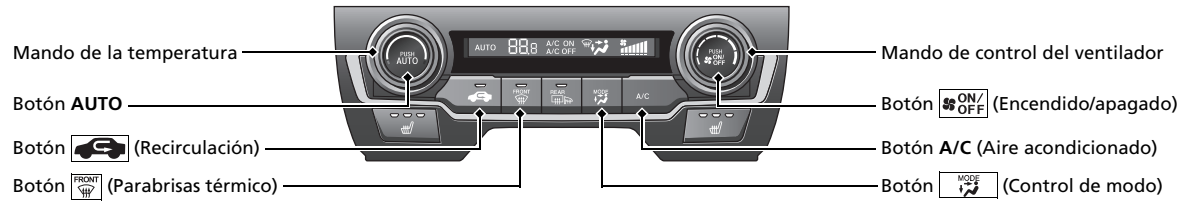
El sistema de control de temperatura se puede controlar con la voz*  P. 307

Modelos con sistema de sonido con pantalla en color



-  El aire sale por las salidas de aire del suelo y del parabrisas térmico.
-  El aire sale por las salidas de aire del suelo.
-  El aire sale por las salidas de aire del suelo y del salpicadero.
-  El aire sale por las salidas de aire del salpicadero.

Modelos con sistema de sonido con pantalla

Modelos sin botón SYNC

Icono A/C (Aire acondicionado)

Icono de control de MODO

Icono de control del ventilador

Botón  (CLIMATIZADOR)

Mando de la temperatura

Botón **AUTO**

Botón  (Recirculación)

Botón  (Aire exterior)

Botón  (Parabrisas térmico)





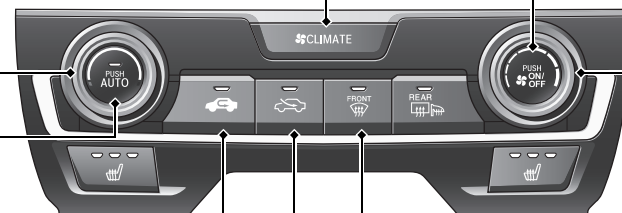

Pantalla de audio/información



Botón  (Encendido/apagado)

Mando de control del ventilador

-  El aire sale por las salidas de aire del suelo y del parabrisas térmico.
-  El aire sale por las salidas de aire del suelo.
-  El aire sale por las salidas de aire del suelo y del salpicadero.
-  El aire sale por las salidas de aire del salpicadero.

Modelos con sistema de sonido con pantalla

Modelos con botón SYNC

Icono A/C (Aire acondicionado)

Icono de control de MODO

Icono de control del ventilador



Pantalla de audio/información

Botón  CLIMATE (CLIMATIZADOR)

Botón SYNC (Sincronización)

Mando de temperatura del lado del conductor

Mando de temperatura del lado del pasajero





Botón AUTO

Botón  ON/OFF (Encendido/apagado)

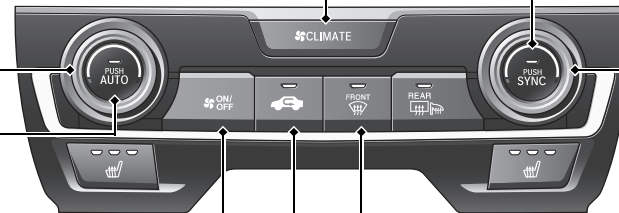
Botón  (Recirculación)

Botón  (Parabrisas térmico)



-  El aire sale por las salidas de aire del suelo y del parabrisas térmico.
-  El aire sale por las salidas de aire del suelo.
-  El aire sale por las salidas de aire del suelo y del salpicadero.
-  El aire sale por las salidas de aire del salpicadero.

Funciones P. 249

Controles remotos de audio* P. 254

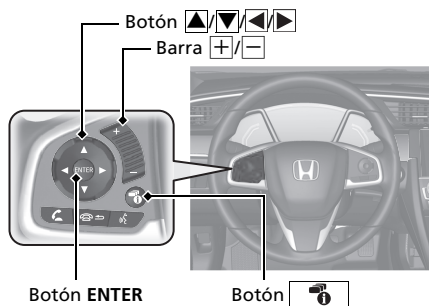

- Barra +/−
Pulse para subir/bajar el volumen.
- Botón ▲/▼
Pulse ▲ o ▼ para alternar entre los modos de audio en el siguiente orden:

Modelos con sistema de sonido con pantalla

FM→DAB*→LW→MW→USB→iPod→Audi
o por Bluetooth®→Aplicación→Aplicaciones
de audio→AUX-HDMI™

Modelos con sistema de sonido con pantalla en color

FM1→FM2→DAB1*→DAB2*→LW→
MW→USB→iPod→Audio por Bluetooth®

Modelos con sistema de sonido con pantalla

- Botón ENTER
 - Al escuchar la radio
- 1 Pulse ENTER para cambiar la pantalla a una lista con presintonías predefinidas almacenadas en los botones de presintonías.
 - 2 Pulse ▲ o ▼ para seleccionar una presintonía y, a continuación, pulse ENTER.
- Al escuchar una unidad de memoria USB
- 1 Pulse ENTER para mostrar la lista de carpetas.
 - 2 Pulse ▲ o ▼ para seleccionar una carpeta.
 - 3 Pulse ENTER para mostrar una lista de canciones de esa carpeta.
 - 4 Pulse ▲ o ▼ para seleccionar una pista y, a continuación, pulse ENTER.

- Al escuchar un iPod
- 1 Pulse ENTER para mostrar la lista de música del iPod.
 - 2 Pulse ▲ o ▼ para seleccionar una categoría.
 - 3 Pulse ENTER para mostrar una lista de elementos incluidos en la misma.
 - 4 Pulse ▲ o ▼ para seleccionar un elemento y, a continuación, pulse ENTER.
▶ Pulse ENTER y pulse ▲ o ▼ repetidamente hasta que se muestre el elemento que desea escuchar.
- Al escuchar Audio por Bluetooth
- 1 Pulse ENTER para mostrar la lista de pistas.
 - 2 Pulse ▲ o ▼ para seleccionar una pista y, a continuación, pulse ENTER.

- Botón 

Radio: Púlselo para cambiar la emisora presintonizada.

Manténgalo pulsado para seleccionar la emisora siguiente o anterior con una señal más potente.

Manténgalo pulsado para seleccionar la emisora siguiente o anterior (DAB*).



Dispositivo USB:

Púlselo para ir al principio de la canción siguiente o para volver al principio de la canción que se esté reproduciendo.

Manténgalo pulsado para cambiar de carpeta.

- Botón 

Púlselo para cambiar el contenido:

 **Interfaz de información para el conductor**  P. 137

Sistema de audio * P. 250

Modelos con sistema de sonido con pantalla en color  P. 256



Interfaz de información para el conductor

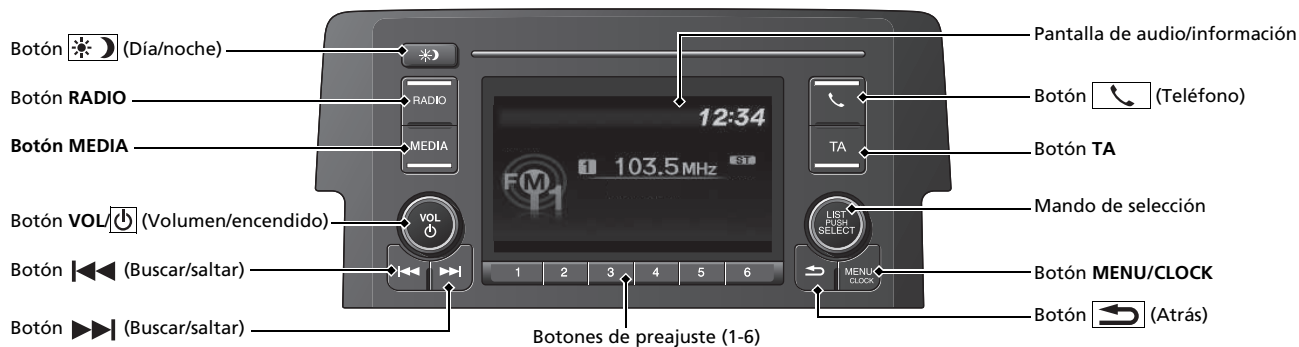

Modelos con sistema de sonido con pantalla ➔ P. 281

Para el funcionamiento del sistema de navegación ➔ Consulte el manual del sistema de navegación

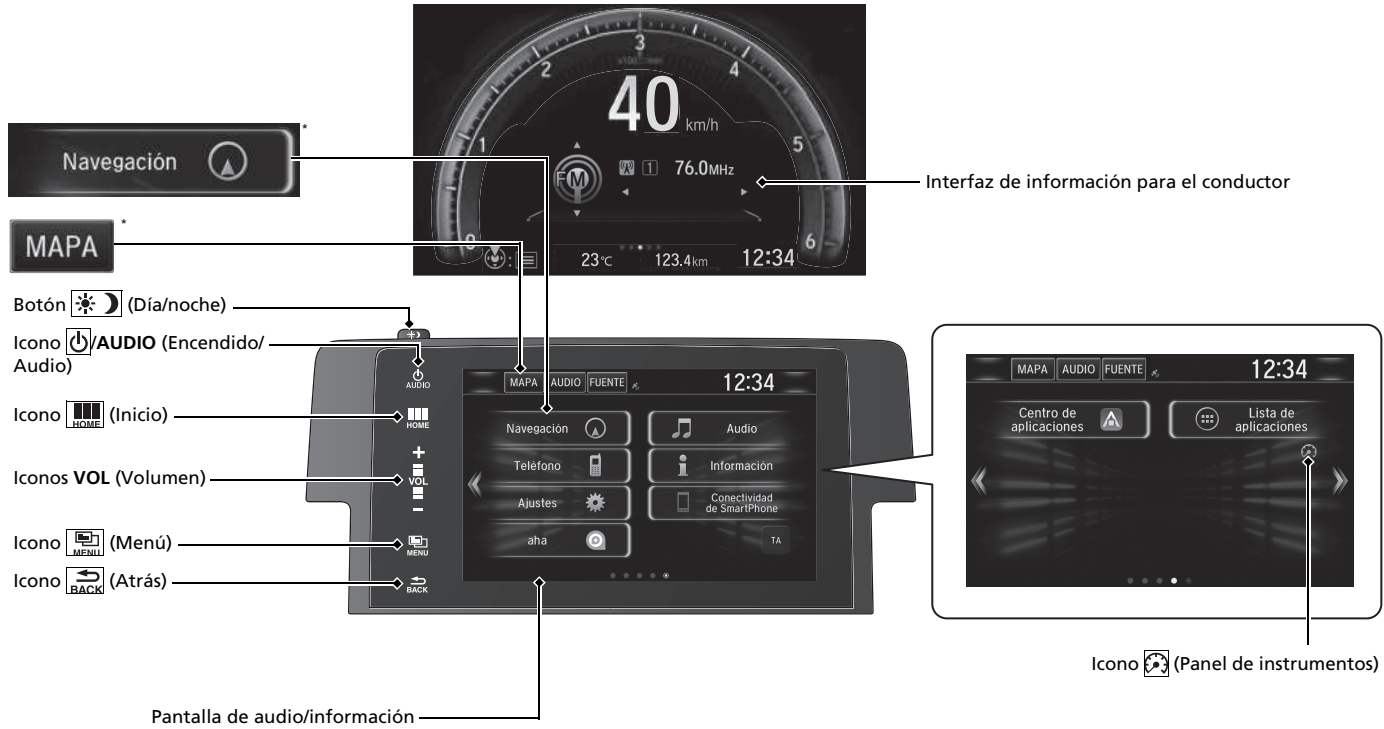

Activación y desactivación del VSA P. 525

- El sistema de control de estabilidad del vehículo (VSA) ayuda a estabilizar el vehículo en las curvas y a mantener la tracción al acelerar sobre firmes sueltos o deslizantes.
- El VSA se activa automáticamente cuando arranca el motor.
- Para desactivar parcialmente o restablecer por completo la función VSA, mantenga pulsado el botón hasta que escuche un tono.

Control de crucero* P. 473

- El control de crucero le permite mantener una velocidad fija sin necesidad de pisar el pedal del acelerador.
- Para utilizar el control de crucero, pulse el botón **MAIN**. Seleccione el control de crucero pulsando el botón **LIM** y, a continuación, pulse el botón **-/SET** una vez que haya alcanzado la velocidad deseada (por encima de los 30 km/h).

Activación y desactivación del CMBS* P. 547

- Cuando no pueda evitarse una posible colisión, el CMBS puede ayudarle a reducir la velocidad del vehículo y la gravedad de la colisión.
- El CMBS se activa de forma automática cada vez que se arranca el motor.
- Para activar o desactivar el CMBS, mantenga pulsado el botón hasta que oiga un aviso acústico.

Limitador de velocidad ajustable P. 477

- Este sistema permite fijar una velocidad máxima que no puede sobrepasarse ni aunque se pise el pedal del acelerador.
- Para utilizar el limitador de velocidad ajustable, pulse el botón **MAIN**. Seleccione el limitador de velocidad ajustable pulsando el botón **LIM** y, a continuación, pulse el botón **-/SET** cuando el vehículo alcance la velocidad deseada.
- El límite de velocidad del vehículo se puede fijar entre los 30 km/h y los 250 km/h.



Sistema de aviso de desinflado P. 530

- Detecta un cambio en el estado y las dimensiones generales de los neumáticos debido a la disminución de presión de inflado de los neumáticos.
- El sistema de aviso de desinflado se activa de forma automática cada vez que se arranca el motor.
- Se debe realizar un procedimiento de calibración cuando se presentan determinadas condiciones.

Repostaje P. 565

Recomendaciones sobre el combustible: combustible diésel estándar EN 590

Capacidad del depósito de combustible: 46,9 l

- 1** Desbloquee la puerta del conductor.
 -  Bloqueo/desbloqueo de las puertas desde el interior  P. 168
- 2** Pulse en el borde de la tapa del depósito de combustible para que salte y se abra ligeramente.
- 3** Después de repostar, espere aproximadamente cinco segundos antes de extraer la boquilla de llenado.

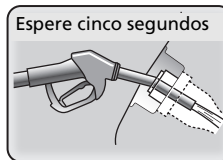

Honda Sensing*

Honda Sensing es un sistema de apoyo a la conducción que utiliza dos tipos de sensores diferenciados: un sensor de radar situado en la parte inferior del parachoques, junto a la luz antiniebla*, y una cámara del sensor delantero montada en el interior del parabrisas, detrás del espejo retrovisor.

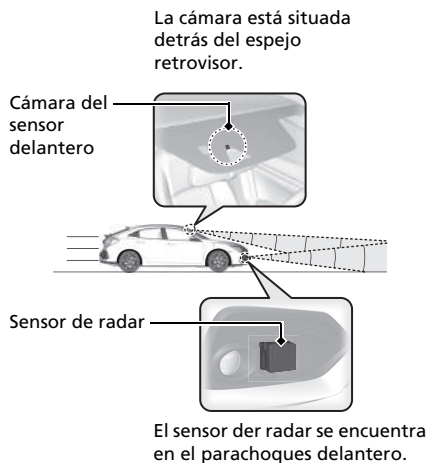

Control de crucero adaptativo (ACC) [P. 490](#)

Ayuda a mantener una velocidad constante y una distancia de seguimiento fija tras el vehículo precedente, sin tener que mantener el pie sobre el pedal de freno o del acelerador.

Sistema de aviso de salida de carril [P. 505](#)

Le alerta y ayuda cuando el sistema detecta que es posible que su vehículo cruce accidentalmente una marca de carril detectada o se salga de la carretera completamente.

Sistema de mantenimiento en el carril (LKAS) [P. 517](#)

Proporciona asistencia en la dirección para ayudar a mantener el vehículo en el centro de un carril detectado y proporciona avisos visuales y táctiles si se detectan desviaciones fuera del carril.

Sist. recon. señal tráfico

[P. 510](#)

Le muestra información de señales de carretera por las que pase su vehículo, como el límite de velocidad actual o la prohibición de adelantamiento, en la interfaz de información del conductor.

Sistema de prevención y mitigación de impactos (CMBS) [P. 543](#)

Puede resultar muy útil cuando existe la posibilidad de que su vehículo colisione con el vehículo o peatón detectado delante. El sistema CMBS se ha diseñado para avisarle cuando se detecta una colisión potencial, así como para reducir la velocidad del vehículo cuando una colisión se vuelve inevitable, para reducir la gravedad del accidente.

Mantenimiento ↔ P. 569

Bajo el capó ↔ P. 583

- Compruebe el aceite y el refrigerante del motor, así como el líquido del lavaparabrisas. Añada las cantidades necesarias.
- Compruebe el líquido de frenos/embrague.
- Compruebe el estado de la batería una vez al mes.

1 Tire de la manecilla de apertura del capó bajo la esquina del salpicadero.

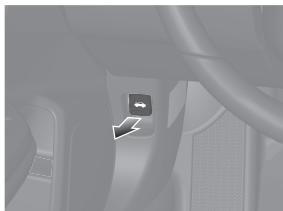

2 Localice la palanca de liberación del capó, tire de ella hacia arriba y levante el capó. Cuando levante ligeramente el capó, podrá soltar la palanca.

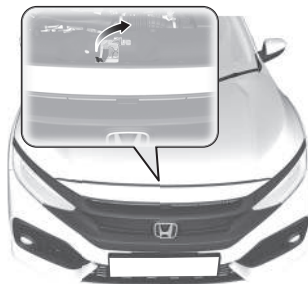

3 Cuando termine, cierre el capó y compruebe que esté bien bloqueado.

Escobillas del limpiaparabrisas ↔ P. 608

- Sustituya las escobillas si dejan marcas en el parabrisas.

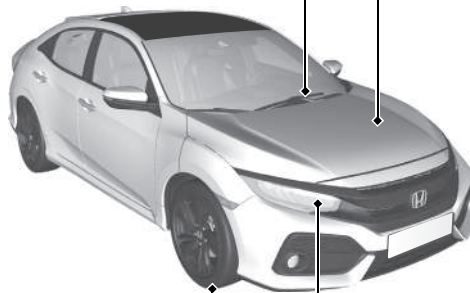

Neumático ↔ P. 613

- Compruebe las llantas y los neumáticos con frecuencia.
- Compruebe la presión de los neumáticos con frecuencia.
- Monte neumáticos de invierno para conducir durante el invierno.

Luces ↔ P. 596

- Compruebe todas las luces con frecuencia.

Cómo hacer frente a lo inesperado P. 637

Neumático pinchado P. 640

Modelos con kit de reparación de neumáticos

- Estacione en un lugar seguro y repare el neumático pinchado con el kit de reparación de neumáticos.

Modelos con rueda de repuesto compacta

- Estacione en un lugar seguro y sustituya el neumático pinchado por la rueda de repuesto compacta que se encuentra en el maletero.



El motor no arranca P. 661

- Si se ha quedado sin batería, arranque con pinzas usando una batería de arranque.



Sobrecalentamiento P. 668

- Estacione en un lugar seguro. Si no ve vapor bajo el capó, ábralo y deje enfriar el motor.



Los testigos se encienden P. 671

- Identifique los testigos y consulte el manual del propietario.

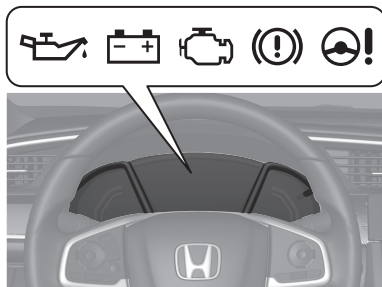

Fusible fundido P. 680

- Si algún dispositivo eléctrico no funciona, compruebe que no haya ningún fusible fundido.

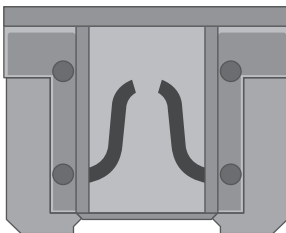

Remolcado de emergencia P. 688

- Póngase en contacto con un servicio de remolcado profesional si necesita remolcar el vehículo.



Qué hacer si

P

Modelos sin sistema de acceso sin llave

El interruptor de encendido no gira de **0** a **I**.

¿A qué se debe?

Modelos con sistema de acceso sin llave

El modo de alimentación no cambia de

VEHÍCULO APAGADO (BLOQUEO) a

ACCESORIOS. ¿A qué se debe?

R

El volante puede estar bloqueado.

Modelos sin sistema de acceso sin llave

- Intente girar el volante a la derecha y a la izquierda mientras gira la llave de contacto.



Modelos con sistema de acceso sin llave

- Mueva el volante a la izquierda y a la derecha después de pulsar el botón **ENGINE START/STOP**.

P

¿Por qué tiembla ligeramente el pedal de freno al frenar?

R

Esto puede suceder cuando se activa el ABS y no es señal de un problema. Accione el pedal de freno de forma firme y constante. Nunca pise repetidamente el pedal de freno.

➤ Sistema antibloqueo de frenos (ABS) ➡ P. 540

P No se puede abrir la puerta trasera desde el interior del vehículo. ¿A qué se debe?

R Compruebe si el bloqueo de seguridad para niños está en la posición de bloqueo. Si es así, abra la puerta trasera con la manecilla exterior. Para cancelar esta función, deslice la palanca hacia arriba hasta la posición de desbloqueo.

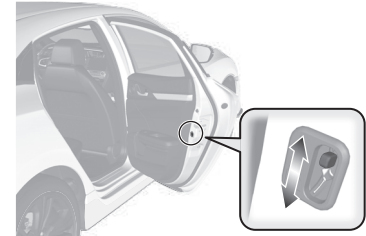

P ¿Por qué se bloquean las puertas después de haberlas desbloqueado?

R Si no abre las puertas antes de 30 segundos, se vuelven a bloquear automáticamente por seguridad.

P ¿Por qué suena el avisador acústico cuando abro la puerta del conductor?

R El avisador acústico suena cuando:

- Se quedan encendidas las luces exteriores.
- La parada automática en ralentí está en funcionamiento.

Modelos con sistema de acceso sin llave

- El modo de alimentación se encuentra en la posición de ACCESORIOS.



P ¿Por qué suena el avisador acústico cuando inicio la marcha?

R El aviso acústico suena cuando el conductor y/o el pasajero delantero no llevan los cinturones de seguridad abrochados.

P Si se pulsa el interruptor del freno de estacionamiento eléctrico no se suelta el freno de estacionamiento. ¿A qué se debe?

R Pulse el interruptor del freno de estacionamiento eléctrico con el pedal del freno pisado.

P Veo un testigo ámbar de un neumático con un signo de exclamación. ¿Qué significa?

R Que el sistema de aviso de desinflado requiere atención. Si ha inflado o cambiado un neumático recientemente, deberá volver a calibrar el sistema.
 Sistema de aviso de desinflado  **P. 530**

P Si se pisa el pedal del acelerador no se suelta automáticamente el freno de estacionamiento. ¿A qué se debe?

R

- Abróchese el cinturón de seguridad del conductor.
- Compruebe si la caja de cambios está en la posición **N**. Si es así, seleccione otra posición.

P ¿Por qué se oye un chirrido al pisar el pedal de freno?

R Puede que sea necesario sustituir las pastillas de freno. Lleve el vehículo a un concesionario para que lo revisen.

Conducción segura

Encontrará numerosas recomendaciones de seguridad en este capítulo y en todo el manual.

Conducción segura

- Precauciones de seguridad importantes 36
- Características de seguridad del vehículo ... 38
- Lista de comprobación de seguridad 39

Cinturones de seguridad

- Información acerca de los cinturones de seguridad 40
- Cómo abrochar el cinturón de seguridad ... 46
- Inspección de los cinturones de seguridad ... 49
- Puntos de anclaje 50

Airbags

- Componentes del sistema de airbag 51
- Tipos de airbags 53

- Airbags delanteros (SRS) 53
- Airbags laterales 58
- Airbags de cortina lateral 60
- Testigos de sistema de airbag 62
- Mantenimiento de los airbags 63

Sistema de apertura instantánea del capó

- Acerca del sistema de apertura instantánea del capó 64
- Cuidado del sistema de apertura instantánea del capó 66

Seguridad para niños

- Protección de los niños a bordo 67

- Seguridad de los bebés y niños pequeños 69
- Seguridad de los niños mayores 87

Gases de escape y sus riesgos

- Monóxido de carbono 90

Etiquetas de advertencia

- Ubicaciones de las etiquetas 91

En las siguientes páginas se explican las características de seguridad del vehículo y su correcta utilización. Las siguientes precauciones de seguridad son fundamentales.

Precauciones de seguridad importantes

■ **Abróchese siempre el cinturón de seguridad**

El cinturón de seguridad es la mejor protección en cualquier tipo de colisión. Los airbags están diseñados para complementar a los cinturones de seguridad, no para sustituirlos. Así que aunque el vehículo esté equipado con airbags, asegúrese de que tanto usted como los acompañantes siempre llevan abrochados los cinturones de seguridad correctamente.

■ **Sujete debidamente a todos los niños**

Los niños de hasta 12 años deben ir debidamente sujetos en uno de los asientos traseros, no en el asiento delantero. Los bebés y los niños pequeños deben sujetarse con un sistema de sujeción para niños. Los niños mayores deben utilizar un elevador para niños con un cinturón de seguridad de tres puntos hasta que puedan utilizar el cinturón correctamente sin necesidad de elevador.

■ **Conozca los riesgos relacionados con los airbags**

Los airbags pueden salvar vidas, pero también pueden provocar lesiones graves o incluso mortales a los ocupantes del vehículo que se sienten demasiado cerca de los mismos o que no vayan debidamente sujetos. Los bebés, los niños pequeños y los adultos de corta estatura corren mayor riesgo. Asegúrese de seguir todas las instrucciones y advertencias de este manual.

■ **No beba si va a conducir**

El alcohol y la conducción no combinan bien. Una sola bebida puede mermar su capacidad de respuesta ante condiciones cambiantes. El tiempo de respuesta aumenta con cada bebida ingerida. Así que si bebe, no conduzca, y tampoco deje que lo hagan sus amigos.

⌘ Precauciones de seguridad importantes

En algunos países se prohíbe al conductor el uso de teléfonos móviles durante la conducción, a menos que disponga de dispositivos manos libres.

■ Preste la debida atención a la conducción segura

Si habla por el móvil o realiza otras actividades que le impidan prestar la debida atención a la carretera, los demás vehículos y los peatones, podría ocurrir un accidente. Recuerde que cualquier situación puede cambiar con rapidez y solo usted puede decidir cuándo resulta seguro desviar parcialmente su atención de la conducción.

■ Controle la velocidad

El exceso de velocidad es una de las principales causas de accidentes con heridos y fallecidos. Por lo general, cuanto más alta sea la velocidad, mayor es el riesgo, pero también pueden producirse lesiones graves a velocidades moderadas. No conduzca nunca a mayor velocidad de la que resulte segura con las condiciones, independientemente de cuál sea el límite de velocidad correspondiente.

■ Mantenga el vehículo en buen estado

Un pinchazo o una avería mecánica pueden resultar extremadamente peligrosos. Para reducir la posibilidad de que se produzcan dichos problemas, compruebe con frecuencia el estado y la presión de los neumáticos, y realice con regularidad todo el mantenimiento programado.

■ No deje a los niños sin supervisión dentro de un vehículo

Si se deja a niños sin supervisión dentro del vehículo, pueden resultar lesionados si activan uno o más de los controles del vehículo. También pueden provocar que el vehículo se mueva, lo que causaría una colisión en la que los niños u otras personas podrían resultar dañados o incluso morir. Además, dependiendo de la temperatura ambiente, la temperatura del interior puede alcanzar niveles extremos, lo que puede ocasionar lesiones graves o incluso la muerte. Aunque el climatizador esté activado, nunca deje a niños sin supervisión en el vehículo, ya que dicho sistema puede apagarse en cualquier momento.

Características de seguridad del vehículo

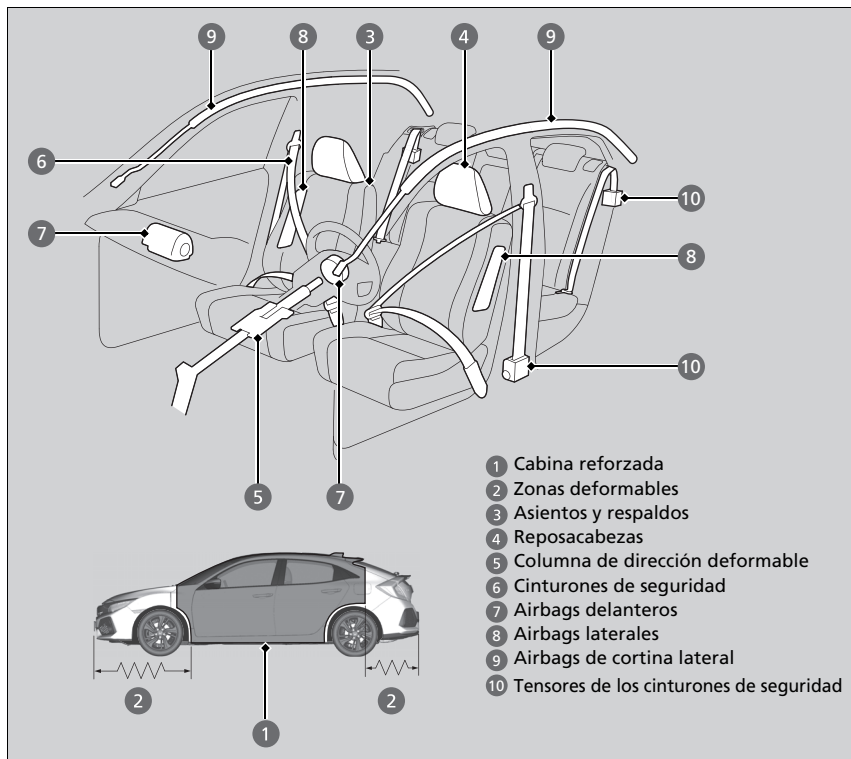

La siguiente lista de comprobación le ayudará a desempeñar un papel activo en su protección personal y la de sus acompañantes.

Características de seguridad del vehículo

El vehículo está equipado con numerosas características que funcionan conjuntamente para protegerle a usted y a sus acompañantes en caso de accidente.

Algunas de estas características no requieren que usted haga nada. Entre ellas está el resistente bastidor de acero que forma una cabina reforzada en torno al compartimento de acompañantes, las zonas deformables delanteras y traseras, una columna de dirección deformable y los tensores que tensan los cinturones de seguridad delanteros en caso de colisión lo suficientemente fuerte.

No obstante, usted y sus acompañantes no podrán aprovechar plenamente todas las ventajas de estas características a menos que se sienten correctamente y lleven siempre abrochados los cinturones de seguridad. De hecho, algunas de las características de seguridad pueden contribuir a causar lesiones si no se utilizan correctamente.

Lista de comprobación de seguridad

Por su seguridad y la de sus acompañantes, acostúmbrese a comprobar estos elementos antes de ponerse en marcha.

- Ajuste su asiento a la posición adecuada para conducir. Asegúrese de que los asientos delanteros estén ajustados lo más atrás posible permitiendo al conductor mantener el control del vehículo. Sentarse demasiado cerca de un airbag delantero puede tener como consecuencia lesiones graves o incluso mortales en caso de accidente.
 - **Ajuste de los asientos** P. 209
- Ajuste los reposacabezas a la posición adecuada. La eficacia de un reposacabezas es óptima cuando el centro del mismo está alineado con el centro de la cabeza. Las personas de estatura elevada deben ajustar el reposacabezas a la posición más alta posible.
 - **Ajuste de las posiciones de los reposacabezas delanteros** P. 209
- Abróchese siempre el cinturón de seguridad y asegúrese de llevarlo bien colocado. Compruebe que los demás acompañantes también lo llevan bien colocado y abrochado.
 - **Cómo abrochar el cinturón de seguridad** P. 46
- Proteja a los niños mediante el uso de cinturones de seguridad o sistemas de sujeción para niños adecuados a la edad, la estatura y el peso del niño.
 - **Seguridad para niños** P. 67

☒ Lista de comprobación de seguridad

Si aparece el mensaje de puerta o portón trasero abiertos en la interfaz de información del conductor, una puerta o el portón trasero no están totalmente cerrados. Cierre bien todas las puertas y el portón trasero hasta que el mensaje desaparezca.

- **Mensajes informativos y de advertencia de la interfaz de información para el conductor** P. 117

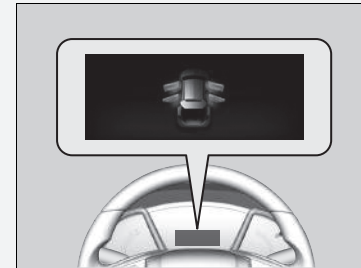

Información acerca de los cinturones de seguridad

Los cinturones de seguridad constituyen el dispositivo individual de seguridad más eficaz, ya que mantienen al acompañante conectado al vehículo para que pueda aprovechar las numerosas características de seguridad incorporadas. También contribuyen a evitar que salga despedido contra el interior del vehículo, contra otros ocupantes o fuera del vehículo. Además, si los cinturones de seguridad se utilizan de forma apropiada, mantienen el cuerpo colocado correctamente en caso de accidente para que pueda aprovechar al máximo la protección adicional que ofrecen los airbags.

Además, los cinturones de seguridad facilitan la protección en casi cualquier tipo de accidente, incluidos los siguientes:

- impactos frontales
- impactos laterales
- impactos traseros
- vueltas de campana

Información acerca de los cinturones de seguridad

ADVERTENCIA

Si el cinturón de seguridad no se utiliza correctamente, aumenta el riesgo de sufrir lesiones graves o incluso mortales en caso de accidente, aunque el vehículo disponga de airbags.

Asegúrese de que tanto usted mismo como sus acompañantes llevan el cinturón de seguridad abrochado y colocado correctamente.

ADVERTENCIA: Los cinturones de seguridad están diseñados para soportar la estructura ósea del cuerpo y se deben llevar bajos sobre la parte delantera de la pelvis o la pelvis, el tórax y los hombros, según proceda. Se debe evitar llevar la sección de la cadera del cinturón de seguridad sobre la zona abdominal.

ADVERTENCIA: Los cinturones de seguridad se deben ajustar lo más firmemente posible, pero deben resultar cómodos, para que proporcionen la protección para la que se han diseñado. Un cinturón de seguridad suelto reduce enormemente la protección de la persona que lo lleva.

ADVERTENCIA: No se deben utilizar los cinturones con las cintas torcidas.

ADVERTENCIA: Cada conjunto de cinturón de seguridad solo debe utilizarlo un ocupante. Es peligroso colocar un cinturón de seguridad alrededor de un niño que se lleva en el regazo.

■ Cinturones de tres puntos

Los cinco asientos están equipados con cinturones de seguridad de tres puntos con retractores de bloqueo de emergencia. Durante la conducción normal, el retractor le permite moverse libremente a la vez que mantiene parte de la tensión en el cinturón de seguridad. En una colisión o en un frenado brusco, el retractor se bloquea para sujetar el cuerpo del acompañante.

El cinturón de seguridad debe fijarse correctamente al utilizar un sistema de sujeción para niños en posición del sentido de marcha del vehículo.

📖 **Instalación de un sistema de sujeción para niños con cinturón de seguridad de tres puntos** P. 83

📖 Información acerca de los cinturones de seguridad

Si tira del cinturón de seguridad demasiado rápido, se bloqueará. Si esto ocurre, retraiga ligeramente el cinturón de seguridad y vuelva a tirar de él lentamente.

Los cinturones de seguridad no ofrecen una protección completa en cualquier tipo de accidente. No obstante, en la mayoría de los casos pueden reducir el riesgo de que se produzcan lesiones graves.

En la mayoría de países es obligatorio llevar puesto el cinturón de seguridad. Tómese el tiempo necesario para familiarizarse con los requisitos legales de los países en los que conduzca.

■ **Uso correcto de los cinturones de seguridad**

Siga las siguientes instrucciones para utilizarlos correctamente:

- Todos los ocupantes deben sentarse con la espalda recta y bien apoyada en el respaldo y mantener esta postura durante todo el viaje. Agacharse o inclinarse reduce la eficacia del cinturón de seguridad y puede aumentar las posibilidades de que se produzcan lesiones graves en caso de accidente.
- No coloque nunca la sección del hombro de un cinturón de seguridad de tres puntos debajo del brazo ni detrás de la espalda. Si lo hace, se podrían producir lesiones extremadamente graves en caso de accidente.
- Dos personas nunca deben compartir un cinturón de seguridad. Si lo hacen, podrían sufrir lesiones extremadamente graves en caso de accidente.
- No coloque ningún accesorio en los cinturones de seguridad. Los dispositivos cuyo propósito es mejorar la comodidad de la sección del hombro de un cinturón de seguridad o cambiar su posición, pueden reducir la capacidad de protección del cinturón y aumentar el riesgo de lesiones graves en caso de accidente.

Recordatorio del cinturón de seguridad

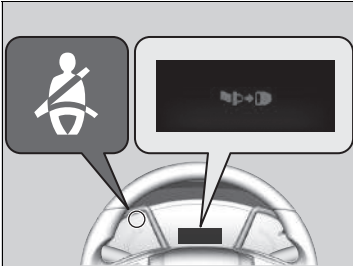

■ Asientos delanteros

El sistema del cinturón de seguridad incluye un testigo en el panel de instrumentos para recordar al conductor, al pasajero delantero o a ambos que deben abrocharse los cinturones de seguridad. Si el interruptor de encendido se ha colocado en la posición CONTACTO **II***¹ y hay un cinturón de seguridad sin abrochar, el testigo se enciende y permanece encendido hasta que se abroche el cinturón de seguridad.

El avisador acústico sonará periódicamente y el testigo parpadeará mientras el vehículo esté en movimiento hasta que se abroche el cinturón de seguridad.

☒ Recordatorio del cinturón de seguridad

El testigo se encenderá si uno de los pasajeros delanteros no se abrocha el cinturón de seguridad en el plazo de seis segundos después de girar el interruptor de encendido a la posición de CONTACTO **II***¹.

Si no hay nadie en el asiento del pasajero delantero, no se encenderá el testigo y tampoco sonará el avisador acústico. Si el testigo se enciende o si suena el avisador acústico y no hay nadie sentado en el asiento del pasajero delantero.

Compruebe si hay:

- Hay algún objeto pesado en el asiento del pasajero delantero.
- El cinturón de seguridad del conductor está abrochado.

Si el testigo no se enciende cuando el pasajero está sentado y el cinturón está desabrochado, algo podría estar interfiriendo en el sensor de detección del ocupante.

Compruebe si hay:

- Un cojín sobre el asiento.
- El acompañante delantero no está sentado correctamente.

Si no se da ninguna de estas condiciones, lleve el vehículo a un concesionario.

*1: Los modelos con sistema de acceso sin llave tienen un botón **ENGINE START/STOP** en lugar de un interruptor de encendido.



■ Asientos traseros

El vehículo supervisa el uso de los cinturones de seguridad de los asientos traseros.

La pantalla de la interfaz de información del conductor indica si se está utilizando alguno de los cinturones de seguridad de los asientos traseros.

La pantalla aparece cuando:

- Una puerta trasera se abre o se cierra.
- Cualquiera de los pasajeros traseros se abrocha o desabrocha el cinturón de seguridad.

El avisador acústico suena si cualquiera de los pasajeros traseros se desabrocha el cinturón de seguridad durante la conducción.

Visualización de la pantalla:

Pulse el botón  (Pantalla/información).

■ Tensores automáticos de los cinturones de seguridad

Los asientos delanteros y traseros exteriores están equipados con tensores automáticos de los cinturones de seguridad, lo que mejora la seguridad.

Los tensores tensan automáticamente los cinturones de seguridad delanteros y traseros exteriores si se produce una colisión frontal de moderada a fuerte, en ocasiones incluso si la colisión no es lo suficientemente fuerte como para que se inflen los airbags delanteros.

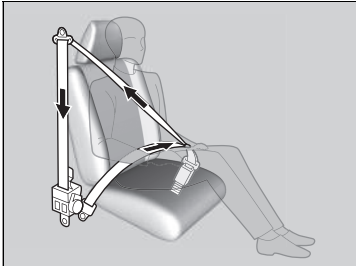

▣ Tensores automáticos de los cinturones de seguridad

Los tensores de los cinturones de seguridad solo pueden activarse una vez.

Si se activa un tensor, el testigo SRS se encenderá. Lleve el vehículo al concesionario para que sustituyan el tensor y revisen a fondo el sistema de los cinturones de seguridad. De lo contrario, puede que no ofrezcan la protección necesaria en caso de sufrir otro accidente.

Si se sufre un impacto lateral de moderado a fuerte, también se activa el tensor del lado correspondiente del vehículo.

Cómo abrochar el cinturón de seguridad

Después de ajustar el asiento delantero a la posición adecuada, siéntese con la espalda recta y bien apoyada en el respaldo y realice los siguientes pasos:

📌 Ajuste de los asientos P. 209

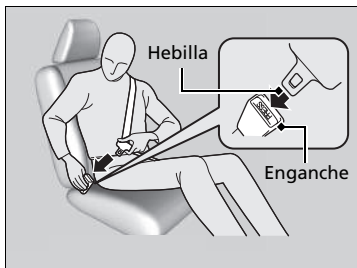

1. Tire despacio del cinturón de seguridad hacia fuera.
2. Introduzca la hebilla en el enganche y, a continuación, tire del cinturón de seguridad para asegurarse de que está bien fijo.
 - Asegúrese de que el cinturón de seguridad no esté retorcido ni atrapado en ningún punto.

📌 Cómo abrochar el cinturón de seguridad

Nadie debe ocupar un asiento cuyo cinturón de seguridad no funcione o parezca no funcionar correctamente. Si se usa un cinturón de seguridad que no funciona correctamente, el ocupante del asiento podría no estar protegido en caso de accidente. El cinturón de seguridad afectado se debe revisar en un concesionario lo antes posible.

No introduzca nunca objetos extraños en el enganche o el mecanismo del retractor.



3. Coloque la sección de la cadera del cinturón de seguridad lo más baja posible sobre las caderas y después tire hacia arriba de la sección del hombro para que la sección de la cadera quede bien ajustada. De este modo, los robustos huesos pélvicos recibirán la fuerza del impacto, lo que reduce el riesgo de lesiones internas.
4. Si es necesario, tire de nuevo hacia arriba del cinturón de seguridad para tensarlo y compruebe que pasa a través del centro del tórax y sobre el hombro. De este modo, la fuerza del impacto se distribuye por los huesos más robustos de la parte superior del cuerpo.

► Cómo ajustar el anclaje del hombro

Los asientos delanteros constan de anclajes de hombro ajustables para adaptarse a ocupantes de distintas estaturas.



1. Mueva el anclaje hacia arriba y hacia abajo mientras aprieta el botón de apertura.
2. Coloque el anclaje de forma que el cinturón de seguridad cruce la parte central del tórax y quede sobre el hombro.

►► Cómo abrochar el cinturón de seguridad

⚠ ADVERTENCIA

Si los cinturones de seguridad se colocan de forma incorrecta, se pueden producir lesiones graves o incluso mortales en caso de accidente.

Asegúrese de que todos los cinturones de seguridad estén colocados correctamente antes de ponerse en marcha.

Para soltar el cinturón de seguridad, pulse el botón rojo **PRESS** y guíe el cinturón con la mano hasta que se haya retraído por completo. Al salir del vehículo asegúrese de que el cinturón de seguridad esté totalmente retraído y no quede atrapado al cerrar la puerta.

►► Cómo ajustar el anclaje del hombro

La altura del anclaje del hombro puede ajustarse en cuatro niveles. Si el cinturón de seguridad toca el cuello, rebaje la altura ajustando los niveles de uno en uno.

Después de realizar un ajuste, asegúrese de que la posición del anclaje del hombro queda bien fijada.

■ Consejos para mujeres embarazadas

Si está embarazada, la mejor forma de protegerse a sí misma y a su hijo cuando conduce el vehículo o viaja en él como pasajera es ponerse siempre el cinturón de seguridad y mantener la sección de la cadera del cinturón lo más baja posible sobre las caderas.

Coloque la sección del hombro atravesando tórax y evitando el abdomen.



Coloque la sección de la cadera lo más baja posible sobre las caderas.

►► Consejos para mujeres embarazadas

Cada vez que vaya a una revisión médica, pregúntele al médico si le permite conducir.

Para reducir el riesgo de que usted o su hijo sufran lesiones debidas a la activación del airbag delantero:

- Si va a conducir, siéntese con la espalda recta y ajuste el asiento hacia atrás todo lo que sea posible para poder mantener el control del vehículo.
- Si se sienta en el asiento del acompañante delantero, ajuste el asiento hacia atrás todo lo que sea posible.

Inspección de los cinturones de seguridad

Compruebe el estado de los cinturones de seguridad con regularidad de la siguiente manera:

- Tire hacia fuera de cada cinturón de seguridad hasta el tope y compruebe si está deshilachado o presenta cortes, quemaduras y desgaste.
- Compruebe que las hebillas y los enganches de anclaje funcionen correctamente y que los cinturones se retraigan sin problemas.
 - Si un cinturón de seguridad no se retrae fácilmente, es posible que la limpieza corrija el problema. Utilice solamente jabón neutro y agua caliente. No utilice lejía ni disolventes. Asegúrese de que el cinturón de seguridad esté completamente seco antes de dejar que se retraiga.

Si el cinturón de seguridad no está en buen estado o no funciona correctamente, no ofrecerá la protección adecuada y deberá sustituirse lo antes posible.

Es posible que el cinturón de seguridad que se llevaba puesto cuando tuvo lugar un accidente no ofrezca el mismo nivel de protección en caso de sufrir otro accidente. Los cinturones de seguridad deben revisarse en un concesionario después de cualquier colisión.

Inspección de los cinturones de seguridad

⚠ ADVERTENCIA

Si los cinturones de seguridad no se comprueban ni reciben mantenimiento es posible que no funcionen correctamente cuando sea necesario, lo que puede tener como consecuencia lesiones graves o incluso mortales.

Compruebe los cinturones de seguridad con regularidad y si detecta algún problema, asegúrese de que se corrija lo antes posible.

ADVERTENCIA: El usuario no debe realizar modificaciones ni añadidos que impidan el funcionamiento de los dispositivos de ajuste del cinturón de seguridad para eliminar la holgura, ni tampoco impedir el ajuste del conjunto del cinturón de seguridad para eliminar la holgura.

ADVERTENCIA: Es esencial sustituir todo el conjunto después de su desgaste debido a un impacto fuerte, aunque los daños en el conjunto no sean evidentes.

ADVERTENCIA: Se debe tener cuidado para evitar manchar las correas con pulimentos, aceites y productos químicos, en particular con el ácido de la batería. Se pueden limpiar de forma segura con un jabón suave y agua. Se deberá sustituir el cinturón de seguridad si la correa se deshilacha, se contamina o resulta dañada.

Puntos de anclaje



Al sustituir los cinturones de seguridad, utilice los puntos de anclaje que se muestran en las imágenes. El asiento delantero tiene un cinturón de seguridad de tres puntos.

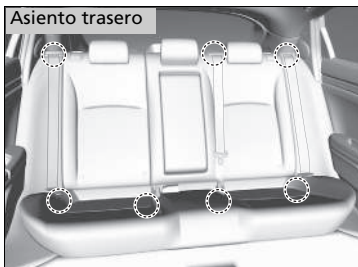

El asiento trasero tiene tres cinturones de seguridad de tres puntos.

Componentes del sistema de airbag

Los airbags delanteros, laterales frontales y de cortina lateral se despliegan en función de la dirección y la gravedad del impacto. El sistema de airbag consta de:

- Dos airbags delanteros SRS (sistema de sujeción suplementario). El airbag del conductor está ubicado en el centro del volante y el del acompañante delantero en el salpicadero. Ambos muestran la marca **SRS AIRBAG**.
- Dos airbags laterales, uno para el conductor y otro para el acompañante delantero. Los airbags se sitúan en los bordes exteriores de los respaldos. Ambos muestran la marca **SIDE AIRBAG**.
- Dos airbags de cortina lateral, uno a cada lado del vehículo. Los airbags se encuentran en el techo, encima de las ventanillas laterales. Los pilares delanteros y traseros muestran la marca **SIDE CURTAIN AIRBAG**.
- Una unidad de control electrónico que, cuando el vehículo está encendido, supervisa constantemente información sobre los sensores de impacto, los sensores de hebillas y asientos, los activadores de los airbags, los sensores de los cinturones de seguridad y otra información del vehículo. En caso de colisión la unidad puede registrar esta información.
- Tensores automáticos de los cinturones de seguridad para los asientos delanteros y traseros exteriores.
- Sensores de impacto que pueden detectar un impacto frontal o lateral de moderado a fuerte.
- Un testigo en el panel de instrumentos que alerta sobre un posible problema en el sistema de airbag o en los sensores de los cinturones de seguridad.
- Un testigo en el salpicadero que le avisa de que el airbag del pasajero delantero se ha desactivado.

■ Observaciones importantes acerca de los airbags

Los airbags pueden resultar peligrosos. Para cumplir su función, los airbags deben inflarse con una enorme fuerza. Así, aunque los airbags ayudan a salvar vidas, pueden causar quemaduras, moratones y otras lesiones leves e incluso mortales si los ocupantes no utilizan los cinturones de seguridad de forma adecuada ni están sentados correctamente.

Lo que debe hacer: utilice el cinturón de seguridad correctamente y siéntese con la espalda recta y tan alejado del volante como sea posible para mantener el control del vehículo. El acompañante delantero debe colocar su asiento tan alejado del salpicadero como sea posible.

Recuerde, no obstante, que ningún sistema de seguridad puede evitar todas las lesiones o los fallecimientos que pueden llegar a producirse en un accidente grave, aunque se utilicen correctamente los cinturones de seguridad y se desplieguen los airbags.

No coloque objetos duros o puntiagudos entre usted y un airbag delantero. Si se llevan objetos duros o puntiagudos en el regazo o se conduce con una pipa u otro objeto puntiagudo en la boca, pueden producirse lesiones si se infla el airbag delantero.

No fije ni coloque objetos sobre las cubiertas de los airbags delanteros. Los objetos depositados sobre las cubiertas marcadas con **SRS AIRBAG** pueden impedir el funcionamiento correcto de los airbags o salir despedidos en el interior del vehículo y herir a alguien si se inflan los airbags.

⚠ Observaciones importantes acerca de los airbags

No intente desactivar los airbags. Los airbags y los cinturones de seguridad ofrecen la mejor protección posible.

Al conducir, mantenga los brazos y las manos apartados de la trayectoria de despliegue del airbag delantero. Para ello, sujete el volante con una mano a cada lado. No pase el brazo por encima de la tapa del airbag.

Tipos de airbags

El vehículo está equipado con tres tipos de airbags:

- **Airbags delanteros:** situados delante de los asientos del conductor y del acompañante delantero.
- **Airbags laterales:** situados en los respaldos del conductor y el acompañante delantero.
- **Airbags de cortina lateral:** por encima de las ventanillas laterales.

Todos se detallan en las páginas siguientes.

Airbags delanteros (SRS)

Los airbags delanteros SRS se inflan en caso de colisión frontal de moderada a fuerte para ayudar a proteger la cabeza y el tórax del conductor y/o el pasajero delantero.

SRS (sistema de sujeción suplementario) indica que los airbags están diseñados para complementar los cinturones de seguridad, no para sustituirlos. Los cinturones de seguridad son el principal sistema de sujeción de los ocupantes.

Ubicaciones

Los airbags delanteros están ubicados en el centro del volante en el caso del conductor y en el salpicadero en el caso del acompañante delantero. Ambos airbags muestran la marca **SRS AIRBAG**.

Tipos de airbags

Los airbags se pueden inflar siempre que el interruptor de encendido esté en la posición de CONTACTO ^{*1}.

Cuando un airbag se infla en una colisión, podría ver una pequeña cantidad de humo. Se debe a la combustión del material del inflador y no es perjudicial. Las personas con problemas respiratorios podrían sentir alguna molestia temporal. Si esto sucede, salga del vehículo en cuanto resulte seguro hacerlo.

*1: Los modelos con sistema de acceso sin llave tienen un botón **ENGINE START/STOP** en lugar de un interruptor de encendido.

■ Funcionamiento

Los airbags delanteros están diseñados para inflarse cuando se produce una colisión frontal de moderada a fuerte. Si el vehículo desacelera repentinamente, los sensores envían información a la unidad de control, que envía las señales correspondientes para que se infle un airbag delantero o ambos.

Una colisión frontal puede suceder de forma totalmente frontal o en ángulo entre dos vehículos, o bien puede consistir en el impacto del vehículo contra un objeto fijo, como una pared de cemento.

■ Funcionamiento de los airbags delanteros

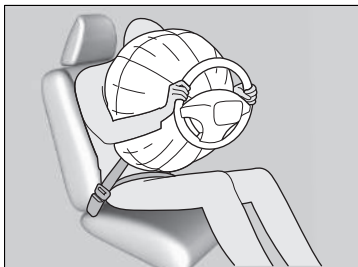

Mientras el cinturón de seguridad sujeta el torso, el airbag delantero ofrece protección suplementaria para la cabeza y el tórax.

Los airbags delanteros se desinflan de inmediato para no dificultar la visibilidad del conductor ni su capacidad de manejar el volante o utilizar otros mandos.

El tiempo total que tardan en inflarse y desinflarse es tan breve que la mayoría de los ocupantes no se dan cuenta de que los airbags se han desplegado hasta que los ven desinflados delante de ellos.

■ Situaciones en las que no se deberían desplegar los airbags

Colisiones frontales leves: los airbags delanteros se han diseñado para complementar a los cinturones de seguridad y ayudar a salvar vidas y no para evitar las lesiones leves (o incluso la fractura de algún hueso) que se podrían producir en una colisión frontal de carácter leve.

Impactos laterales: los airbags delanteros pueden ofrecer protección cuando se produce una desaceleración brusca que hace que el conductor o el acompañante delantero se desplacen hacia la parte delantera del vehículo. Los airbags laterales y los airbags de cortina lateral se han diseñado específicamente para ayudar a reducir la gravedad de las lesiones que se pueden producir en un impacto lateral de moderado a fuerte que hace que el conductor o el acompañante delantero se desplace hacia un lateral del vehículo.

Impactos traseros: los reposacabezas y los cinturones de seguridad son la mejor protección posible en caso de impacto trasero. Los airbags delanteros no pueden ofrecer apenas protección en dicho caso y no están diseñados para desplegarse en colisiones de este tipo.

Vueltas de campana: los cinturones de seguridad y los airbags de cortina lateral ofrecen la mejor protección posible en un vuelco. Los airbags delanteros no están diseñados para desplegarse en caso de una vuelta de campana, ya que la protección que pueden ofrecer en dicho caso es mínima.

■ Situaciones en las que se despliegan los airbags delanteros a pesar de haberse producido daños leves o inapreciables

Dado que el sistema de airbag detecta una desaceleración brusca, un fuerte impacto en el bastidor o la suspensión del vehículo podrían provocar el despliegue de uno o varios airbags. Por ejemplo, esto podría suceder al impactar contra el bordillo de la acera, el borde de un agujero u otro objeto fijo a baja altura, lo que causa una desaceleración brusca en el chasis del vehículo. Como el impacto se produce debajo del vehículo, los daños pueden no ser aparentes.

■ Situaciones en las que es posible que no se desplieguen los airbags delanteros aunque los daños exteriores parezcan graves

Dado que las partes deformables de la carrocería absorben la energía de colisión en un impacto, el alcance de los daños visibles puede no ser siempre indicativo del funcionamiento correcto de los airbags. De hecho, algunas colisiones pueden provocar daños graves pero no el despliegue de los airbags, debido a que no resultan necesarios o no proporcionarían protección aunque se desplegaran.

■ Sistema de desactivación del airbag del acompañante delantero

Si es inevitable instalar un sistema de sujeción para niños orientado hacia atrás en el asiento del pasajero delantero, se debe desactivar manualmente el sistema de airbag del pasajero delantero con la llave de contacto o la llave integrada.

■ Interruptor ON/OFF del airbag del pasajero delantero



Cuando el interruptor **ON/OFF** del airbag del pasajero delantero está en la posición:

OFF: el airbag del acompañante delantero está desactivado. El airbag del pasajero delantero no se infla durante una colisión frontal en la que se infla el airbag delantero del conductor.

El testigo de desactivación del airbag del pasajero delantero permanece encendido como recordatorio.

ON: el airbag del acompañante delantero está activado. El testigo de activación del airbag del acompañante delantero se enciende y se mantiene encendido durante unos 60 segundos.

■ Para desactivar el sistema del airbag del acompañante delantero

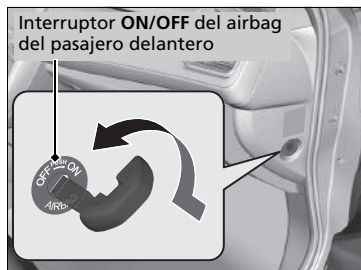

1. Accione el freno de estacionamiento y gire el interruptor de encendido a la posición de BLOQUEO [0]*1. Retire la llave.
2. Abra la puerta del pasajero delantero.
3. Inserte la llave en el interruptor **ON/OFF** del airbag del pasajero delantero.
 - El interruptor está situado en el panel lateral del panel de instrumentos del lado del acompañante delantero.
4. Gire la llave a **OFF** y retírela del contacto.

*1: Los modelos con sistema de acceso sin llave tienen un botón **ENGINE START/STOP** en lugar de un interruptor de encendido.

► Sistema de desactivación del airbag del acompañante delantero

⚠ ADVERTENCIA

El sistema del airbag del acompañante delantero debe desactivarse si es inevitable colocar un sistema de sujeción para niños en posición del sentido contrario a la marcha del vehículo en el asiento del acompañante delantero.

Si se infla el airbag delantero del acompañante, puede golpear el sistema de sujeción para niños en posición del sentido contrario a la marcha del vehículo con fuerza suficiente para causar lesiones muy graves o mortales al bebé.

⚠ ADVERTENCIA

Asegúrese de activar el sistema del airbag del acompañante delantero cuando no se utilice un sistema de sujeción para niños en posición del sentido contrario a la marcha del vehículo en el asiento del acompañante delantero.

Si se deja el sistema del airbag del acompañante delantero desactivado, pueden producirse lesiones graves o mortales en una colisión.

■ Testigo de desactivación del airbag del pasajero delantero

Cuando el sistema del airbag del pasajero delantero está activado, el testigo se apaga al cabo de unos segundos tras girar el interruptor de encendido a la posición de CONTACTO *1.

Cuando se desactiva el sistema del airbag del acompañante delantero, el testigo permanece encendido o se apaga unos instantes y se vuelve a encender.

■ Etiqueta de sistema de desactivación del airbag del acompañante delantero

La etiqueta está situada en el panel lateral del panel de instrumentos en el lado del acompañante delantero.

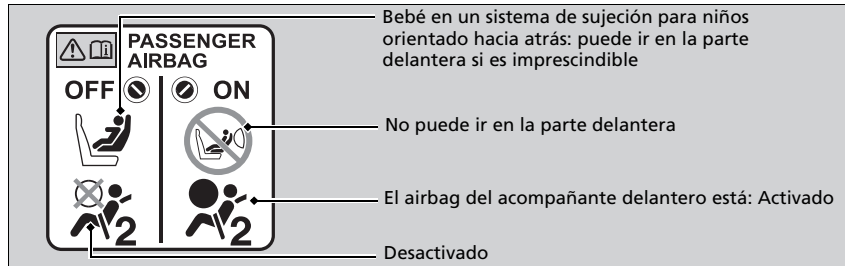

*1: Los modelos con sistema de acceso sin llave tienen un botón **ENGINE START/STOP** en lugar de un interruptor de encendido.

▶▶ Sistema de desactivación del airbag del acompañante delantero

AVISO

- Utilice la llave de contacto o la llave integrada del vehículo para girar el interruptor **ON/OFF** del airbag del pasajero delantero. Si utiliza una llave distinta, el interruptor puede resultar dañado. Es posible que el sistema del airbag del acompañante delantero no funcione correctamente.
- No cierre la puerta ni fuerce la llave de contacto o la llave integrada mientras está introducida en el interruptor **ON/OFF** del airbag del pasajero delantero. Pueden producirse daños en el interruptor o la llave.

Se recomienda encarecidamente no instalar un sistema de sujeción para niños orientado hacia atrás en el asiento del pasajero delantero.

▶ Protección de bebés P. 69

Es responsabilidad del usuario cambiar la configuración del sistema del airbag del pasajero delantero a la posición de **OFF** si se coloca un sistema de sujeción para niños orientado hacia atrás en el asiento del pasajero delantero.

Cuando no se utilice un sistema de sujeción para niños orientado hacia atrás en el asiento del acompañante, vuelva a activar el sistema.

Airbags laterales

Los airbags laterales ayudan a proteger el torso y la pelvis del conductor o del acompañante delantero si se produce un impacto lateral de moderado a fuerte.

Ubicaciones

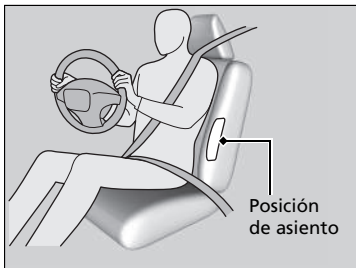

Los airbags laterales se alojan en el borde exterior de los respaldos del conductor y del acompañante.

Ambos muestran la marca **SIDE AIRBAG**.

Airbags laterales

No deje que el pasajero delantero se recline lateralmente con la cabeza en la trayectoria de despliegue del airbag lateral. Si se infla el airbag lateral puede golpear con mucha fuerza y lesionar gravemente al acompañante.

No coloque accesorios en los airbags laterales o cerca de estos. Pueden afectar al funcionamiento normal de los airbags o herir a uno de los ocupantes si se infla un airbag.

Funcionamiento

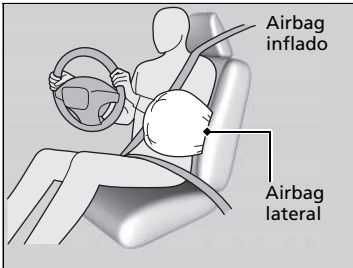

Cuando los sensores detectan un impacto lateral de moderado a fuerte, la unidad de control envía una señal al airbag lateral del lado que ha sufrido el impacto para que se infle de inmediato.

■ Situaciones en las que se despliega un airbag lateral a pesar de haberse producido daños leves o inapreciables

Dado que el sistema de airbag detecta una aceleración brusca, un fuerte impacto en un lateral del bastidor del vehículo podría provocar que se desplegara un airbag lateral. En dichos casos, los daños pueden ser muy leves o inexistentes, pero los sensores de impacto lateral detectan un impacto lo suficientemente fuerte como para que se despliegue el airbag.

■ Situaciones en las que es posible que no se despliegue un airbag lateral aunque los daños visibles parezcan graves

Es posible que no se despliegue un airbag lateral en un impacto que provoque daños aparentemente graves. Esto puede ocurrir si el punto donde se produce el impacto está situado hacia el extremo delantero o trasero del vehículo o si las piezas deformables de la carrocería absorben la mayor parte de la energía de colisión. En cualquier caso, el airbag lateral no se habría necesitado ni habría ofrecido protección aunque se hubiera desplegado.

⊠ Airbags laterales

No cubra ni sustituya las cubiertas de los respaldos delanteros sin consultar a un concesionario.

Si se sustituyen o cubren inadecuadamente las cubiertas de los asientos delanteros puede impedirse el despliegue correcto de los airbags laterales durante un impacto lateral.

Airbags de cortina lateral

Los airbags de cortina laterales ayudan a proteger las cabezas del conductor y de los acompañantes en un impacto lateral de moderado a fuerte.

Ubicaciones

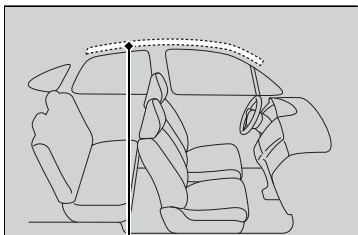

Ubicación de los airbags de cortina lateral

Los airbags de cortina laterales están ubicados en el techo, por encima de las ventanillas laterales, a ambos lados del vehículo.

► Airbags de cortina lateral

La eficacia de los airbags de cortina lateral es óptima si el ocupante del asiento utiliza correctamente el cinturón de seguridad y está sentado con la espalda recta y bien apoyada en el respaldo.

No fije ningún objeto a las ventanillas laterales ni a los pilares del techo, puesto que pueden impedir el funcionamiento correcto de los airbags de cortina laterales.

No coloque un colgador u objetos duros sobre un colgador para ropa. Podrían producirse lesiones si se despliega el airbag de cortina lateral.

Funcionamiento

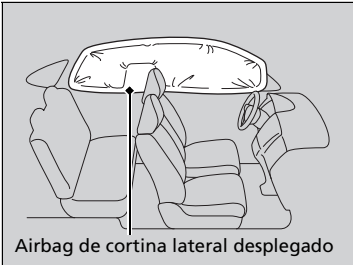

El airbag de cortina lateral está diseñado para desplegarse en un impacto lateral de moderado a fuerte.

Situaciones en las que se despliegan los airbags de cortina lateral en una colisión frontal

En una colisión frontal en ángulo de moderada a fuerte también pueden inflarse uno de los airbags de cortina laterales o ambos.

Testigos de sistema de airbag

Si se produce un problema en el sistema de airbags, se encenderá el testigo del SRS y aparecerá un mensaje en la interfaz de información del conductor.

■ Testigo del sistema de sujeción adicional (SRS)

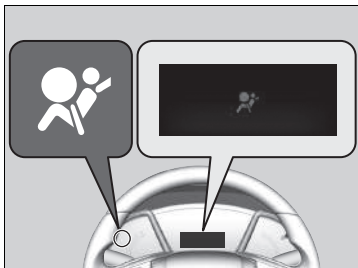

■ Cuando el interruptor de encendido se gira a la posición de CONTACTO *1

El testigo se enciende durante unos segundos y a continuación, se apaga. Esto confirma que el sistema funciona correctamente.

Si el testigo se enciende en cualquier otro momento o no se llega a encender, el sistema debe revisarse en un concesionario lo antes posible. En caso contrario, es posible que los airbags y los sensores de los cinturones de seguridad no funcionen correctamente cuando sean necesarios.

⚠ Testigo del sistema de sujeción adicional (SRS)

⚠ ADVERTENCIA

Si se hace caso omiso del testigo del SRS, pueden producirse lesiones graves o incluso mortales si el sistema de airbag o los sensores no funcionan correctamente.

Si el testigo del SRS alerta sobre un posible problema, el vehículo debe revisarse en un concesionario lo antes posible.

⚠ ADVERTENCIA

Si se enciende el testigo del SRS, retire inmediatamente del asiento del acompañante delantero el sistema de sujeción para niños en posición del sentido contrario a la marcha del vehículo. Aunque se haya desactivado el airbag del acompañante delantero, no ignore el testigo del SRS.

Es posible que el sistema SRS tenga alguna anomalía que provoque la activación del airbag del acompañante delantero y cause lesiones graves o mortales.

*1: Los modelos con sistema de acceso sin llave tienen un botón **ENGINE START/STOP** en lugar de un interruptor de encendido.

■ Testigo de desactivación del airbag del pasajero delantero

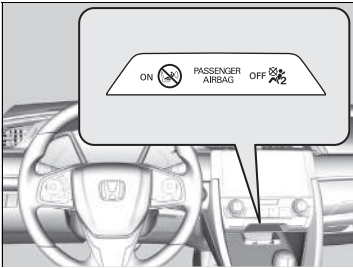

■ Cuando se enciende el testigo de desactivación del airbag del acompañante delantero

El testigo permanece encendido mientras el sistema del airbag del acompañante delantero esté desactivado.

Cuando no se utilice un sistema de sujeción para niños orientado hacia atrás en el asiento del acompañante delantero, vuelva a activar manualmente el sistema. El testigo debería apagarse.

Mantenimiento de los airbags

No realice mantenimiento alguno ni sustituya ninguno de los componentes del sistema de airbag por sus propios medios. No obstante, el vehículo debe revisarse en un concesionario si se produce una de estas situaciones:

■ Cuando los airbags se han desplegado

Si se ha inflado un airbag, se deben sustituir la unidad de control y las demás piezas relacionadas. Asimismo, una vez que se haya activado el tensor automático del cinturón de seguridad, deberá sustituirse.

■ Cuando el vehículo ha sufrido una colisión de moderada a fuerte

Aunque no se hayan inflado los airbags, el concesionario deberá revisar los sensores de los cinturones de seguridad de los asientos delanteros y traseros exteriores y todos los cinturones que estaban abrochados en el momento de producirse el accidente.

✎ Mantenimiento de los airbags

Está prohibido desmontar los componentes de los airbags del vehículo.

En caso de anomalía o avería, o después del despliegue del airbag/activación del tensor de cinturón de seguridad, acuda a personal cualificado para su manipulación.

No se recomienda el uso de componentes recuperados del sistema de airbag, incluido el airbag, los sensores, los sensores y la unidad de control.

Sistema de apertura instantánea del capó

Acerca del sistema de apertura instantánea del capó

El sistema de apertura instantánea del capó está diseñado para reducir las posibilidades de lesiones en la cabeza de un peatón si sufre un impacto frontal contra su vehículo.

El sistema se activa cuando

Su vehículo choca contra un peatón u otros objetos a una velocidad alta o moderada.

Funcionamiento del sistema

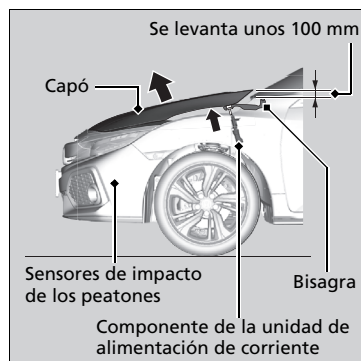

Cuando los sensores de impacto de los peatones detectan un determinado impacto, el sistema de apertura instantánea del capó se activa y la parte trasera del capó se levanta.

El capó levantado puede ayudar a reducir las lesiones en la cabeza de los peatones.

» Acerca del sistema de apertura instantánea del capó

⚠ ADVERTENCIA

Cuando se activa la apertura instantánea del capó, los componentes de la unidad de alimentación de corriente alcanzan temperaturas muy altas y pueden causar quemaduras. No toque los componentes de la unidad de alimentación de corriente hasta que se hayan enfriado.

AVISO

No intente abrir el capó después de activar el sistema de apertura instantánea del capó. Después de la activación del sistema, asegúrese de que el capó levantado no interfiere con la visibilidad y conduzca lentamente y con cuidado.

Si el capó no está completamente cerrado, puede que no funcione correctamente. Asegúrese de que el capó esté completamente cerrado antes de conducir.

Las siguientes condiciones también pueden activar el sistema.

- Un fuerte impacto en la parte inferior de su vehículo.
- Conducir sobre badenes o sobre un gran bache a una velocidad alta.
- Objetos que impacten contra los sensores de impacto de los peatones.

El sistema no se activará si su vehículo:

- Recibe un impacto por el lateral o la parte trasera.
- Vuelca.
- Golpea un peatón en un ángulo.

Otros factores como dónde, en qué ángulo o a qué velocidad iba el vehículo cuando tuvo lugar el impacto, pueden evitar que se active el sistema de apertura instantánea del capó.

►► Acerca del sistema de apertura instantánea del capó

Para que el sistema de apertura instantánea del capó funcione correctamente:

- Utilice siempre neumáticos del mismo tamaño que el original. Puede que el sistema no lea correctamente la velocidad de su vehículo con neumáticos de diferentes tamaños.
- Nunca ejerza fuerza sobre la unidad de alimentación de corriente del sistema. Puede dañarse si cierra el capó con fuerza.
- No golpee los sensores de impacto de los peatones del parachoques delantero.

La etiqueta del sistema de apertura instantánea del capó se encuentra bajo el capó:

► **Ubicaciones de las etiquetas** P. 91

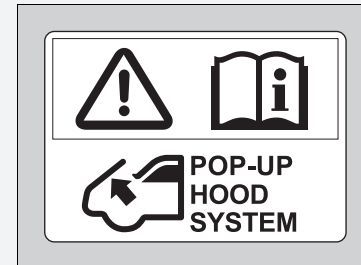

■ Mensaje de aviso del sistema de apertura instantánea del capó



■ Cuando el modo de alimentación está en la posición de CONTACTO

Si hay un problema potencial con el sistema de apertura instantánea del capó, aparece un mensaje de aviso del sistema en la interfaz de información para el conductor.

Cuidado del sistema de apertura instantánea del capó

No realice mantenimiento alguno ni sustituya ninguno de los componentes del sistema de apertura instantánea del capó por sus propios medios.

Sin embargo, si el sistema de apertura instantánea del capó se ha activado alguna vez, tendrá que acudir a un concesionario para que reemplacen la unidad de control y otras piezas relacionadas.

⌘ Mensaje de aviso del sistema de apertura instantánea del capó

⚠ ADVERTENCIA

Si ignora el mensaje de la apertura instantánea del capó, puede producirse un fallo en la apertura instantánea del mismo. Esto puede ocasionar heridas graves o incluso la muerte en caso de que su vehículo impacte contra un peatón.

Si aparece el mensaje de la apertura instantánea del capó, acuda a un concesionario lo antes posible para que revisen su vehículo.

⌘ Cuidado del sistema de apertura instantánea del capó

Si se daña el parachoques delantero, acuda a un concesionario para que revisen su vehículo aunque el sistema de apertura instantánea del capó no se haya activado.

Protección de los niños a bordo

Todos los años, muchos niños resultan heridos o mueren en accidentes de tráfico porque viajaban sin sujetar o sujetos de forma incorrecta. De hecho, los accidentes de tráfico son la primera causa de muerte de los niños de hasta 12 años.

Para reducir el número de muertes y lesiones de niños, los bebés y los niños deben ir adecuadamente sujetos cuando van en un vehículo.

Los niños deben sentarse en un asiento trasero debidamente sujetos. La razón es la siguiente:

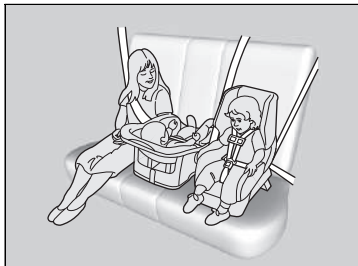

- Si hay un niño sentado en el asiento delantero y se infla el airbag delantero o el lateral, el niño puede sufrir heridas graves o mortales.
- Un niño sentado en el asiento delantero puede además distraer al conductor, afectando a su capacidad de controlar el vehículo.
- Las estadísticas indican que los niños de cualquier edad y tamaño viajan más seguros cuando van sentados en un asiento trasero debidamente sujetos.

Protección de los niños a bordo

⚠ ADVERTENCIA

Los niños que viajen sin sujetar o sujetos de forma incorrecta pueden sufrir heridas de gravedad o mortales en un accidente.

Si un niño es demasiado pequeño para utilizar el cinturón de seguridad, se debe sujetar debidamente mediante un sistema de sujeción para niños homologado. Los niños mayores se deben sujetar debidamente con un cinturón de seguridad, utilizando un elevador para niños si es necesario.

En muchos países, la ley exige que todos los niños de hasta 12 años y aquellos cuya altura sea inferior a 150 cm, vayan adecuadamente sujetos en un asiento trasero.

En muchos países es obligatorio utilizar un sistema de sujeción para niños homologado oficialmente y adecuado para transportar a un niño en cualquier asiento de pasajeros. Consulte la legislación de su país.

Modelos europeos

Los sistemas de sujeción para niños deben cumplir las especificaciones de la norma UN n.º 44 o n.º 129 o las disposiciones de los países correspondientes.

➔ **Selección de un sistema de sujeción para niños** P. 72

Excepto modelos europeos

Se recomiendan sistemas de sujeción para niños que cumplan las especificaciones de la norma UN n.º 44 o n.º 129 o las disposiciones de los países correspondientes.

- Cualquier niño que sea demasiado pequeño para llevar un cinturón de seguridad se deberá sujetar adecuadamente en un sistema de sujeción para niños homologado. Este sistema debe estar adecuadamente sujeto al vehículo utilizando el cinturón de seguridad o el sistema de anclaje del sistema de sujeción para niños.
- No lleve nunca a un niño en su regazo, ya que resultará imposible protegerlo en caso de colisión.
- No se ponga tampoco nunca el cinturón de seguridad sobre usted y el niño. En caso de accidente, el cinturón de seguridad presionaría mucho al niño y le causaría heridas graves o incluso mortales.
- Dos niños nunca deben compartir un cinturón de seguridad. Ambos podrían resultar heridos de extrema gravedad en caso de accidente.
- Impida que los niños accionen las puertas, las ventanillas o los dispositivos de ajuste de los asientos.
- No deje a los niños solos en el vehículo, especialmente si hace calor, ya que el habitáculo se puede calentar tanto que podrían morir. Además, podrían activar algún mando del vehículo, haciendo que se desplace inesperadamente.

►► Protección de los niños a bordo

Parasol del pasajero delantero

⚠ ADVERTENCIA



NO coloque ningún sistema de sujeción para niños en posición del sentido contrario a la marcha del vehículo en un asiento protegido por un AIRBAG ACTIVADO, pues podría sufrir HERIDAS GRAVES o MORTALES.

ADVERTENCIA: Utilice el botón de bloqueo de los elevavinas eléctricos para impedir que los niños abran las ventanillas. Utilice esta función para impedir que los niños jueguen con las ventanillas, lo cual puede exponerlos a peligros o distraer al conductor.

► **Apertura/cierre de los elevavinas eléctricos**

P. 177

ADVERTENCIA: Llévase siempre la llave de contacto al abandonar el vehículo o cuando lo deje con otros ocupantes dentro.

Como recordatorio del riesgo que presenta el airbag del pasajero delantero en relación con la seguridad infantil, el vehículo cuenta con una etiqueta de advertencia en el parasol del lado del pasajero.

Lea y siga las instrucciones de esta etiqueta.

► **Etiquetas de advertencia** P. 91

Seguridad de los bebés y niños pequeños

Protección de bebés

Un bebé debe ir siempre debidamente sujeto con un sistema de sujeción para niños reclinable orientado hacia atrás hasta que el bebé alcance el límite de estatura o peso establecido por el fabricante del sistema de sujeción y tenga por lo menos un año de edad.

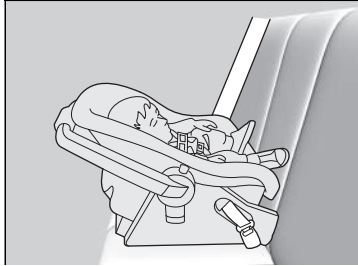

Colocación de un sistema de sujeción para niños orientado hacia atrás

El sistema de sujeción para niños debe colocarse y fijarse en uno de los asientos traseros.

- Si esto ocurre, se recomienda encarecidamente que instale este sistema de sujeción para niños directamente detrás del asiento del pasajero delantero, adelante el asiento todo lo necesario y lo deje sin ocupar. Otra alternativa es utilizar un sistema de sujeción para niños en posición de sentido contrario a la marcha de menor tamaño.
- Asegúrese de que no hay contacto entre el asiento para niños y el asiento que hay justo delante.

Protección de bebés

⚠ ADVERTENCIA

Si se coloca en el asiento delantero un sistema de sujeción para niños en posición del sentido contrario a la marcha del vehículo, podrían producirse lesiones graves o incluso mortales en caso de inflarse el airbag delantero del acompañante delantero.

Los sistemas de sujeción para niños en posición del sentido contrario a la marcha del vehículo deberán colocarse en uno de los asientos traseros, nunca en el delantero.

Según exige la Norma UN 94:

⚠ ADVERTENCIA



NO coloque ningún sistema de sujeción para niños en posición del sentido contrario a la marcha del vehículo en un asiento protegido por un AIRBAG ACTIVADO, pues podría sufrir HERIDAS GRAVES o MORTALES.

Numerosos expertos recomiendan el uso de un sistema de sujeción para niños orientado hacia atrás hasta que el niño tenga dos años, siempre que el peso y la estatura sean adecuados para este tipo de sistemas.

Cuando se instala correctamente, el sistema de sujeción para niños en posición del sentido contrario a la marcha del vehículo, puede impedir que el conductor o el acompañante delantero desplacen su asiento hacia atrás del todo o que bloqueen el respaldo en la posición deseada.

►► Protección de bebés

Si se infla el airbag delantero del pasajero delantero, puede impactar con mucha fuerza en el sistema de sujeción para niños en posición del sentido contrario a la marcha del vehículo, lo cual puede desplazar o golpear el sistema y lesionar gravemente al niño.

Los sistemas de sujeción para niños en posición de sentido contrario a la marcha del vehículo nunca se deben colocar orientados hacia delante.

Consulte las instrucciones del fabricante del sistema de sujeción para niños antes de montarlo.

Si es absolutamente inevitable instalar un sistema de sujeción para niños en posición del sentido contrario a la marcha del vehículo en el asiento del acompañante delantero, desactive manualmente el sistema del airbag del acompañante delantero.

► **Sistema de desactivación del airbag del acompañante delantero** P. 56

Protección de niños pequeños

Si el niño tiene al menos un año y ha superado las limitaciones de peso y altura de un sistema de sujeción para niños orientado hacia atrás, el niño deberá sujetarse correctamente en un sistema de sujeción orientado hacia delante hasta que supere los límites de peso y altura para este último sistema.

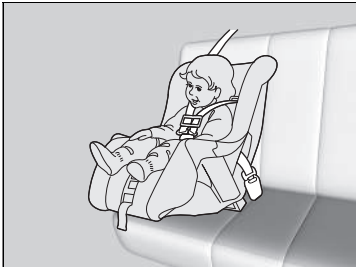

Colocación de un sistema de sujeción para niños orientado hacia delante

Recomendamos encarecidamente colocar los sistemas de sujeción para niños orientados hacia delante en los asientos traseros.

La colocación de un sistema de sujeción para niños orientado hacia delante en el asiento delantero puede ser peligrosa. Los asientos traseros son los lugares más seguros para los niños.

Protección de niños pequeños

⚠️ ADVERTENCIA

Si se coloca en el asiento delantero un sistema de sujeción para niños orientado hacia delante, podrían producirse lesiones graves o incluso mortales en caso de inflarse el airbag delantero.

Si necesita colocar en el asiento delantero un sistema de sujeción para niños orientado hacia delante, desplace el asiento hacia atrás todo lo que sea posible y sujete al niño correctamente.

Familiarícese con las leyes y normas relativas al uso de sistemas de sujeción para niños en vigor en la zona donde utiliza el vehículo, y siga las instrucciones del fabricante del sistema que emplea.

■ Selección de un sistema de sujeción para niños

Algunos sistemas de sujeción para niños son compatibles con anclaje inferior. Algunos disponen de un conector de tipo rígido, mientras que otros tienen uno de tipo flexible. La facilidad de uso de ambos es similar. Algunos sistemas actuales y anteriores de sujeción para niños solo se pueden instalar utilizando el cinturón de seguridad. Sea cual sea el tipo que elija, siga las instrucciones de uso y mantenimiento del fabricante del sistema de sujeción para niños, incluidas las fechas de caducidad recomendadas, así como las instrucciones de este manual. Una instalación adecuada es esencial para maximizar la seguridad del niño.

Es posible que el tipo flexible no esté disponible en su país.

En las posiciones de asiento y en los vehículos no equipados con anclajes inferiores, se puede instalar un sistema de sujeción para niños utilizando el cinturón de seguridad y una sujeción superior para mayor seguridad. El motivo es que todos los sistemas de sujeción para niños deben ir sujetos con un cinturón de seguridad cuando no se utiliza el sistema de anclaje inferior. Además, es posible que el fabricante del sistema de sujeción para niños aconseje utilizar un cinturón de seguridad para fijar un sistema de sujeción ISO FIX una vez que el niño alcance un peso determinado. Lea el manual del propietario del sistema de sujeción para niños para obtener las instrucciones de instalación correctas.

■ Consideración importante al seleccionar un sistema de sujeción para niños

Asegúrese de que el sistema de sujeción para niños cumple los tres requisitos siguientes:

- Es del tipo y tamaño adecuados para el niño.
- Es del tipo adecuado para el asiento del vehículo.
- El sistema de sujeción para niños cumple las normativas de seguridad. Se recomienda un sistema de sujeción para niños que cumpla las especificaciones de la norma UN n.º 44 o n.º 129 o las disposiciones de los países correspondientes. Busque en la caja la marca de homologación del sistema y la declaración de cumplimiento del fabricante.

» Selección de un sistema de sujeción para niños

La instalación de un sistema de sujeción para niños compatible con anclaje inferior es sencilla.

Los sistemas de sujeción para niños compatibles con anclaje inferior se han concebido para simplificar el proceso de instalación y reducir la probabilidad de lesiones producidas por una instalación incorrecta.

■ Estándares del sistema de sujeción para niños

Si un sistema de sujeción para niños (de tipo i-Size/ISOFIX u otro instalado con el cinturón de seguridad) cumple la normativa UN correspondiente, se identificará con una etiqueta de homologación como se muestra en la tabla de al lado. Antes de comprar o usar un sistema de sujeción para niños, compruebe la etiqueta de homologación y confirme que es compatible con su vehículo y el niño, y que cumple con la normativa UN/ECE correspondiente.

► Selección de un sistema de sujeción para niños

Ejemplo de etiqueta de homologación según la norma UN n.º 44

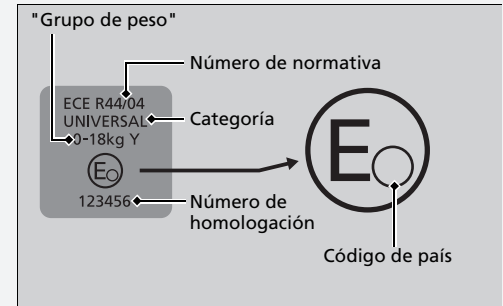

Ejemplo de etiqueta de homologación según la norma UN n.º 129

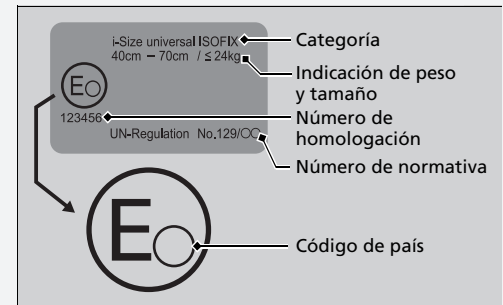

■ Sistemas de sujeción para niños compatibles con anclaje inferior

Los dos asientos traseros exteriores del vehículo están equipados con anclajes inferiores. Sin embargo, no todos los tipos de los sistemas de sujeción para niños están indicados para usarse en su vehículo. Antes de comprar o usar un sistema de sujeción para niños compatible con el anclaje inferior (i-Size/ISOFIX), consulte las tablas siguientes para asegurarse de que el sistema de sujeción sea adecuado para el vehículo, la posición de los asientos y el peso (grupo de peso) y el tamaño del niño.

► Sistemas de sujeción para niños compatibles con anclaje inferior

Se especifica un grupo de peso para algunos sistemas de sujeción para niños. Asegúrese de comprobar el grupo de peso que indican las instrucciones del fabricante, el embalaje y las etiquetas del sistema.

Los sistemas de sujeción para niños indicados en la tabla son productos originales Honda. Están disponibles en su concesionario.

Para una correcta instalación, consulte el manual de instrucciones que se incluye con el sistema de sujeción para niños.

■ **Sistemas de sujeción para niños ISOFIX**

Grupo de peso	Clase de tamaño	Fijación	Posiciones ISOFIX del vehículo				Sistemas de sujeción para niños recomendados*1
			Acompañante delantero	Asiento trasero			
				Lateral izquierdo	Lateral derecho	Centro	
Capazo	F	ISO/L1	—	X	X	—	
	G	ISO/L2	—	X	X	—	
grupo 0 hasta 10 kg	E	ISO/R1	—	IL*2	IL*2	—	Honda Baby Safe ISOFIX
grupo 0+ hasta 13 kg	E	ISO/R1	—	IL*2	IL*2	—	Honda Baby Safe ISOFIX
	D	ISO/R2	—	IL*2	IL*2	—	Honda Baby Safe ISOFIX
	C	ISO/R3	—	IL*2	IL*2	—	Honda Baby Safe ISOFIX
grupo I 9 a 18 kg	D	ISO/R2	—	IL	IL	—	
	C	ISO/R3	—	IL	IL	—	
	B	ISO/F2	—	IUF	IUF	—	Honda ISOFIX
	B1	ISO/F2X	—	IUF	IUF	—	Honda ISOFIX
	A	ISO/F3	—	IUF	IUF	—	Honda ISOFIX
grupo II 15 a 25 kg			—	X	X	—	
grupo III 22 a 36 kg			—	X	X	—	

☒ **Sistemas de sujeción para niños compatibles con anclaje inferior**

Al comprar un sistema de sujeción para niños, asegúrese de comprobar la clase de tamaño ISOFIX o la fijación para asegurarse de que el asiento es compatible con su vehículo.

Clase de tamaño ISOFIX	Fijación (CRF)	Descripción
G	ISO/L2	Asiento para bebés (capazo) orientado hacia el lateral derecho
F	ISO/L1	Asiento para bebés (capazo) orientado hacia el lateral izquierdo
E	ISO/R1	Asiento para bebés orientado hacia atrás
D	ISO/R2	Sistemas de sujeción para niños orientados hacia atrás de tamaño reducido
C	ISO/R3	Sistemas de sujeción para niños orientados hacia atrás de tamaño completo
B1	ISO/F2X	Sistemas de sujeción para niños orientados hacia delante de altura reducida
B	ISO/F2	Sistemas de sujeción para niños orientados hacia delante de altura reducida
A	ISO/F3	Sistemas de sujeción para niños orientado hacia delante de altura total

- *1: Los denominados sistemas de sujeción para niños (CRS) reflejan las recomendaciones de Honda en la fecha de publicación. Debe dirigirse a un concesionario autorizado para obtener información actualizada acerca de nuestros sistemas recomendados de sujeción para niños. Es posible que haya otros sistemas de sujeción para niños disponibles. Consulte la lista de vehículos recomendados del fabricante del sistema de sujeción para niños en cuestión.
- *2: Honda Baby Safe ISOFIX se puede instalar orientado hacia atrás.
- IUF: Apto para un sistema de sujeción para niños ISOFIX orientado hacia el sentido de la marcha del vehículo, tipo universal homologado para su uso en este grupo de peso.
- IL: Adecuado para ciertos sistemas de sujeción para niños (CRS) ISOFIX, incluidos los que se indican en el cuadro correspondiente de la columna derecha de la tabla. Estas sujeciones ISOFIX CRS pueden ser de categoría "específica para el vehículo", "restringida" o "semiuniversal".
- X: Posición de asiento no adecuada para niños de este grupo de peso.

■ **Sistemas de sujeción para niños de tamaño "i"**

	Posición de asiento			
	Pasajero delantero	Trasero izquierdo	Trasero derecho	Trasero central
Sistema de sujeción para niños de tamaño i	—	i-U	i-U	—

- i-U: Adecuado para sistemas "universales" de sujeción para niños de tamaño i orientados hacia delante y atrás.

■ Sistemas de sujeción para niños para instalar con un cinturón de seguridad de tres puntos

No todos los tipos de sistemas de sujeción para niños están indicados para usarse en su vehículo. Antes de comprar o utilizar un sistema de sujeción para niños, consulte la tabla siguiente para asegurarse de que el sistema de sujeción sea adecuado para el vehículo, la posición de los asientos y el peso (grupo de peso) y el tamaño del niño.

☒ Sistemas de sujeción para niños para instalar con un cinturón de seguridad de tres puntos

Se especifica un grupo de peso para algunos sistemas de sujeción para niños. Asegúrese de comprobar el grupo de peso que indican las instrucciones del fabricante, el embalaje y las etiquetas del sistema.

Los sistemas de sujeción para niños indicados en la tabla son productos originales Honda. Están disponibles en su concesionario.

Para una correcta instalación, consulte el manual de instrucciones que se incluye con el sistema de sujeción para niños.

■ **Sistemas de sujeción para niños instalados con el cinturón de seguridad**

Grupo de peso	Posición de asiento					Sistemas de sujeción para niños recomendados*1
	Acompañante delantero		Asiento trasero			
	Posición del interruptor de activación/desactivación del airbag del pasajero delantero		Lateral izquierdo	Lateral derecho	Centro	
	ACTIVADO	DESACTIVADO				
grupo 0 hasta 10 kg	X	U*2	U	U	U	Honda Baby Safe
grupo 0+ hasta 13 kg	X	U*2	U	U	U	Honda Baby Safe
grupo I 9 a 18 kg	UF*2	U*2	U	U	U	Honda ISOFIX (con cinturón) Honda Eclipse
grupo II 15 a 25 kg	UF*2	U*2	U, L*3	U, L*3	U	Honda KID FIX XP SICT L; Honda KID FIX XP SICT con ISOFIX instalado
grupo III 22 a 36 kg	UF*2	U*2	U, L*3	U, L*3	U	Honda KID FIX XP SICT L; Honda KID FIX XP SICT con ISOFIX instalado

U: Adecuado para sistemas de sujeción de categoría "universal" homologados para su uso en este grupo de peso.

UF: Adecuado para sistemas de sujeción para niños de categoría "universal" en posición del sentido de marcha del vehículo y homologados para su uso en este grupo de peso.

L: Adecuado para los sistemas de sujeción para niños (CRS) concretos que se indican en la tabla.

X: Posición de asiento no adecuada para niños de este grupo de peso.

*1: Los denominados sistemas de sujeción para niños (CRS) reflejan las recomendaciones de Honda en la fecha de publicación. Debe dirigirse a un concesionario autorizado para obtener información actualizada acerca de nuestros sistemas recomendados de sujeción para niños. Es posible que haya otros sistemas de sujeción para niños disponibles. Consulte la lista de vehículos recomendados del fabricante del sistema de sujeción para niños en cuestión.

*2: Mueva el asiento delantero totalmente hacia atrás y ajuste el ángulo del respaldo del asiento delantero a su posición más vertical.

*3: Honda KID FIX XP SICT se puede montar orientado hacia delante.

Instalación de un sistema de sujeción para niños compatible con anclaje inferior

Se puede instalar un sistema de sujeción para niños compatible con anclaje inferior en cualquiera de los dos asientos traseros exteriores. El sistema de sujeción para niños se fija a los anclajes inferiores con conectores de tipo rígido o flexible.



1. Localice las marcas del anclaje en la base del cojín del asiento.
2. Tire hacia fuera de las tapas del anclaje bajo las marcas para dejar al descubierto los anclajes inferiores.

► Instalación de un sistema de sujeción para niños compatible con anclaje inferior

⚠ ADVERTENCIA

Nunca fije dos sistemas de sujeción para niños al mismo anclaje. En caso de colisión, un solo anclaje puede que no sea lo suficientemente fuerte como para sostener dos sistemas de sujeción para niños, por lo que podría romperse y provocar lesiones graves o incluso la muerte.

Algunos sistemas de sujeción para niños disponen de copas de guía opcionales, que impiden posibles daños en la superficie del asiento. Siga las instrucciones del fabricante cuando utilice las copas de guía, y fíjelas a los anclajes inferiores como se muestra en la imagen.

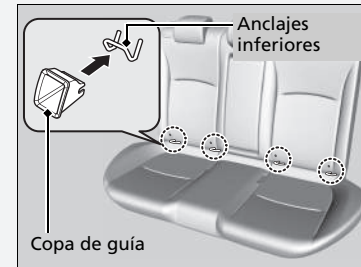

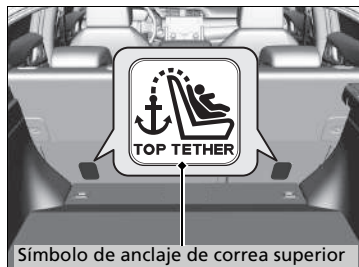
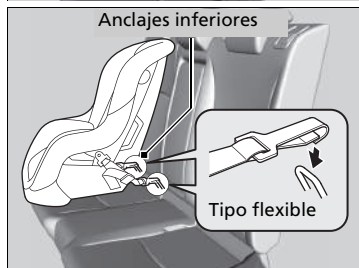
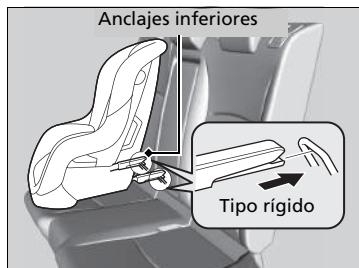

3. Coloque el sistema de sujeción para niños en el asiento del vehículo y después fíjelo a los anclajes inferiores según las instrucciones del sistema.
 - Cuando instale el sistema de sujeción para niños, asegúrese de que los anclajes inferiores no están obstruidos por el cinturón de seguridad o cualquier otro objeto.

► Instalación de un sistema de sujeción para niños compatible con anclaje inferior

ADVERTENCIA: Nunca debe utilizarse un gancho que no cuente con un símbolo de anclaje de sujeción superior al usar un sistema de sujeción para niños.

Para la seguridad de su hijo, cuando utilice un sistema de sujeción para niños mediante el sistema de anclaje inferior, asegúrese de que el sistema de sujeción esté debidamente sujeto al vehículo. Si el sistema de sujeción para niños no está debidamente sujeto, no le protegerá adecuadamente en caso de accidente y puede causar lesiones al niño y a otros ocupantes del vehículo.

Es posible que el tipo flexible no esté disponible en su país.



Sistema de sujeción para niños con cinta de sujeción

4. Suba el reposacabezas a su posición más alta.

Modelos con cubierta del maletero

► Retraiga la cubierta del maletero.

➡ **Cubierta del maletero** * P. 231

5. Pase la cinta de sujeción entre las patas del reposacabezas y fije el gancho de la cinta de sujeción en el anclaje.

► Asegúrese de que la cinta no esté retorcida.

6. Ajuste la cinta de sujeción siguiendo las instrucciones del fabricante del sistema de sujeción para niños.

7. Asegúrese de que el sistema de sujeción para niños esté firmemente sujeto balanceándolo hacia delante, atrás y lateralmente; deberá notarse poco movimiento.

8. Asegúrese de que los cinturones sin usar que estén al alcance de un niño estén enganchados.

* No disponible en todos los modelos

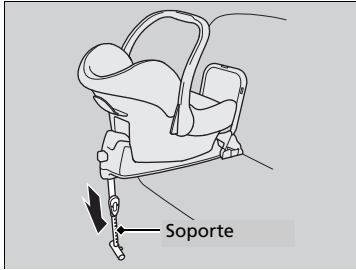

Sistema de sujeción para niños con soporte

4. Extienda el soporte hasta que toque el suelo tal como indica el fabricante del sistema de sujeción para niños.
 - Confirme que la sección del suelo en la que se apoya el soporte está nivelada. Si dicha sección no está nivelada, el soporte no dispondrá de un apoyo adecuado. Si este es el caso, mueva el asiento hacia adelante o hacia atrás, de modo que el soporte esté apoyado en una sección nivelada.
 - Asegúrese de que no hay contacto entre el asiento para niños y el asiento que hay justo delante.

Instalación de un sistema de sujeción para niños con cinturón de seguridad de tres puntos

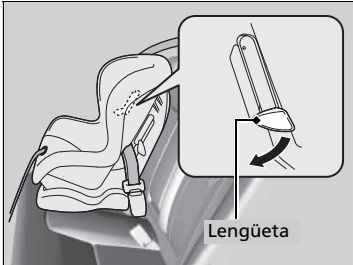

1. Coloque el sistema de sujeción para niños en el asiento del vehículo.
2. Pase el cinturón de seguridad por el sistema de sujeción para niños siguiendo las instrucciones del fabricante del sistema e introduzca la hebilla en el enganche.
 - Introduzca completamente la hebilla hasta que se escuche un clic.
3. Empuje la lengüeta hacia abajo. Pase la parte del hombro del cinturón de seguridad por la ranura lateral del sistema de sujeción.
4. Coja la parte del hombro del cinturón de seguridad cerca de la hebilla y tire hacia arriba para eliminar cualquier holgura de la parte de la cadera del cinturón.
 - Al hacerlo, coloque su peso sobre el sistema de sujeción para niños y empújelo en el asiento del vehículo.
5. Coloque correctamente el cinturón de seguridad y empuje la lengüeta hacia arriba. Asegúrese de que el cinturón de seguridad no esté retorcido.
 - Cuando empuje la lengüeta hacia arriba, tire hacia arriba de la parte superior del hombro para eliminar cualquier holgura del cinturón de seguridad.

Instalación de un sistema de sujeción para niños con cinturón de seguridad de tres puntos

Si el sistema de sujeción para niños no está debidamente sujeto, no le protegerá adecuadamente en caso de accidente y puede causar lesiones al niño y a otros ocupantes del vehículo.

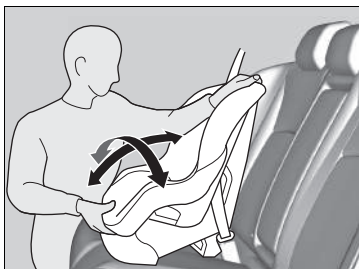

6. Asegúrese de que el sistema de sujeción para niños esté firmemente sujeto balanceándolo hacia delante, atrás y lateralmente; deberá notarse poco movimiento.
7. Asegúrese de que los cinturones sin usar que estén al alcance de un niño estén enganchados.

Excepto modelos europeos

Si el sistema de sujeción para niños no dispone de un mecanismo de sujeción del cinturón, instale un clip de inmovilización en el cinturón de seguridad.

Después de realizar los pasos 1 y 2, tire de la parte del hombro del cinturón y asegúrese de que no haya holgura en la parte de la cadera.

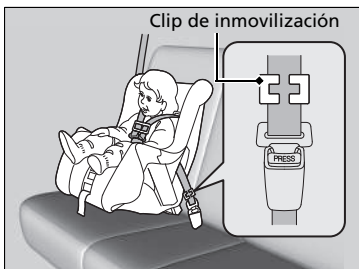

3. Sujete con firmeza el cinturón cerca de la hebilla. Mantenga sujetas las dos partes del cinturón para que no se deslicen por la hebilla. Desabroche el cinturón de seguridad.
4. Instale el clip de inmovilización como se muestra en la imagen. Coloque el clip lo más cerca posible de la hebilla.
5. Introduzca la hebilla en el enganche. Vaya a los pasos 6 y 7.

Seguridad adicional con sujeción

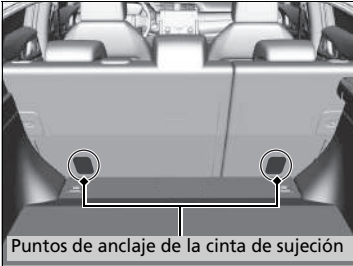

Hay dos puntos de anclaje para la cinta de sujeción detrás de cada asiento trasero exterior. Si tiene un sistema de sujeción para niños que incluye una cinta pero que puede instalarse con un cinturón de seguridad, la cinta podrá usarse para mayor seguridad.

1. Localice el punto de anclaje de la correa de sujeción correspondiente.

Modelos con cubierta del maletero

- Retraiga la cubierta del maletero.
 - **Cubierta del maletero*** P. 231

Seguridad adicional con sujeción

ADVERTENCIA: Los anclajes de sujeción para niños están diseñados para soportar solamente la carga impuesta por sujeciones de niños correctamente instaladas. En ningún caso deberán usarse para cinturones de seguridad de adultos, arneses ni para fijar otros elementos de equipamiento al vehículo.

Si usa el cinturón de seguridad o los anclajes inferiores, use siempre una cinta para los asientos para niños orientados hacia delante.

* No disponible en todos los modelos

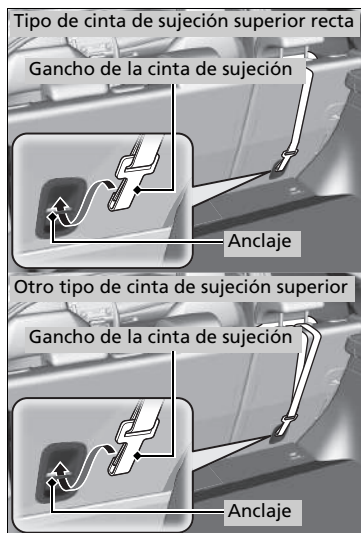

2. Suba el reposacabezas a su posición más alta, dirija la correa de sujeción entre las patas del reposacabezas y sujete el gancho de la correa de sujeción en el anclaje.
► Asegúrese de que la cinta no esté retorcida.
3. Sujete el gancho de la cinta de sujeción en el anclaje.
4. Ajuste la cinta de sujeción siguiendo las instrucciones del fabricante del sistema de sujeción para niños.

Seguridad de los niños mayores

■ Protección de niños mayores

En las siguientes páginas se proporcionan instrucciones para la comprobación del ajuste adecuado del cinturón de seguridad, la elección del elevador para niños si es necesario utilizarlo y las precauciones a tener en cuenta si un niño debe sentarse delante.

■ Comprobación del ajuste del cinturón de seguridad

Si el niño ya es demasiado grande para utilizar un sistema de sujeción para niños, sujételo en uno de los asientos traseros con el cinturón de seguridad de tres puntos. Compruebe que el niño se sienta con la espalda recta y bien apoyada en el respaldo y, a continuación, hágase las siguientes preguntas.

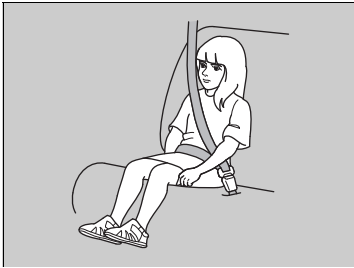

■ Lista de comprobación

- ¿El niño puede doblar las rodillas cómodamente por el borde del asiento?
- ¿La sección del hombro del cinturón de seguridad pasa entre el cuello y el brazo del niño?
- ¿La sección de la cadera del cinturón de seguridad está lo más baja posible y toca los muslos del niño?
- ¿Podrá el niño permanecer sentado de esta manera durante todo el trayecto?

Si responde afirmativamente a todas estas preguntas, el niño ya puede utilizar el cinturón de seguridad de tres puntos correctamente. Si la respuesta a alguna de las preguntas es negativa, el niño debe sentarse en un elevador para niños hasta que el cinturón de seguridad se ajuste correctamente sin necesidad de elevadores.

►► Seguridad de los niños mayores

⚠ ADVERTENCIA

Si permite que un niño de hasta 12 años de edad se sienta delante, el niño podría sufrir lesiones graves o incluso mortales en caso de que el airbag del pasajero delantero se infle.

Si un niño mayor debe viajar delante, mueva el asiento del vehículo lo más atrás posible, haga que el niño se sienta correctamente y lleve el cinturón de seguridad de forma adecuada, utilizando un elevador para niños si es necesario.

■ Elevadores para niños



Si no se puede utilizar correctamente un cinturón de seguridad de tres puntos, sienta al niño en un elevador en uno de los asientos traseros. Por la seguridad del niño, compruebe que el niño cumple las recomendaciones del fabricante para el uso del elevador.

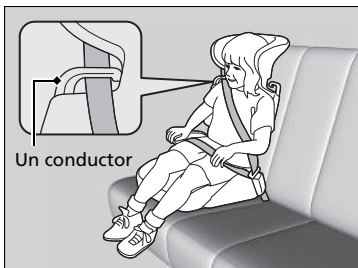

Hay disponible un respaldo para un elevador para niños concreto. Instale el respaldo en el elevador para niños y ajústelo al asiento del vehículo siguiendo las instrucciones del fabricante del elevador. Asegúrese de que el cinturón de seguridad pasa correctamente a través de la guía del hombro del respaldo y que no toca ni cruza el cuello del niño.

►► Elevadores para niños

Para montar un elevador para niños, siga las instrucciones del mismo.

Existen elevadores para niños de tipo alto y bajo. Elija un elevador para niños que permita al niño utilizar el cinturón de seguridad correctamente.

Recomendamos un elevador para niños con respaldo, ya que será más fácil ajustar el cinturón de hombro.

■ Protección de niños de mayor tamaño: comprobaciones finales

Los niños pueden ir sujetos adecuadamente en el asiento trasero del vehículo. Si en alguna ocasión debe llevar a un grupo de niños y uno de ellos debe sentarse delante:

- Asegúrese de leer y entender perfectamente las instrucciones y la información de seguridad de este manual.
- Desplace el asiento del acompañante delantero hacia atrás todo lo que sea posible.
- Compruebe que el niño se sienta con la espalda recta y bien apoyada en el respaldo del asiento.
- Compruebe que el cinturón de seguridad está colocado correctamente para que el niño esté bien sujeto en el asiento.

■ Supervisión de los niños a bordo

Recomendamos encarecidamente que esté pendiente de los niños que viajen a bordo. Hasta los niños mayores y más formales necesitan en ocasiones que se les recuerde que deben sentarse bien y abrocharse los cinturones de seguridad.

Monóxido de carbono

Los gases de escape del motor de este vehículo contienen monóxido de carbono, un gas incoloro, inodoro y muy tóxico. Si se asegura de que el vehículo reciba el mantenimiento adecuado, el monóxido de carbono no pasará al habitáculo.

■ Asegúrese de que el sistema de escape se revisa para comprobar si presenta fugas siempre que:

- El sistema de escape produzca ruidos anómalos.
- El sistema de escape pueda estar dañado.
- Se eleve el vehículo para realizar un cambio de aceite.

Si pone en marcha el vehículo con el portón abierto, la corriente de aire puede hacer que entren gases de escape al habitáculo, lo que supone una situación peligrosa. Si debe conducir con el portón abierto, abra todas las ventanillas y ajuste el sistema de calefacción*/climatizador* como se indica a continuación.

1. Seleccione el modo de aire exterior.
2. Seleccione el modo .
3. Ajuste el ventilador a velocidad alta.
4. Ajuste el control de temperatura a una temperatura agradable.

Ajuste el sistema de calefacción*/climatizador* como si estuviera sentado en el vehículo estacionado con el motor en marcha.

⚠ Monóxido de carbono

⚠ ADVERTENCIA

El monóxido de carbono es tóxico.

Respirarlo puede provocar pérdida del conocimiento e incluso la muerte.

Evite los lugares cerrados o las actividades en que pueda verse expuesto al monóxido de carbono.

Un lugar cerrado como un garaje se puede llenar de monóxido de carbono con rapidez.

No arranque el motor con la puerta del garaje cerrada.

Incluso si la puerta del garaje está abierta, saque el vehículo del garaje en cuanto arranque el motor.

Ubicaciones de las etiquetas

Estas etiquetas se encuentran en las ubicaciones señaladas. Le advierten sobre posibles riesgos que pueden causar lesiones graves o incluso mortales. Lea estas etiquetas atentamente.

Si una etiqueta se desprende o no puede leerse fácilmente, póngase en contacto con un concesionario para que la sustituyan.

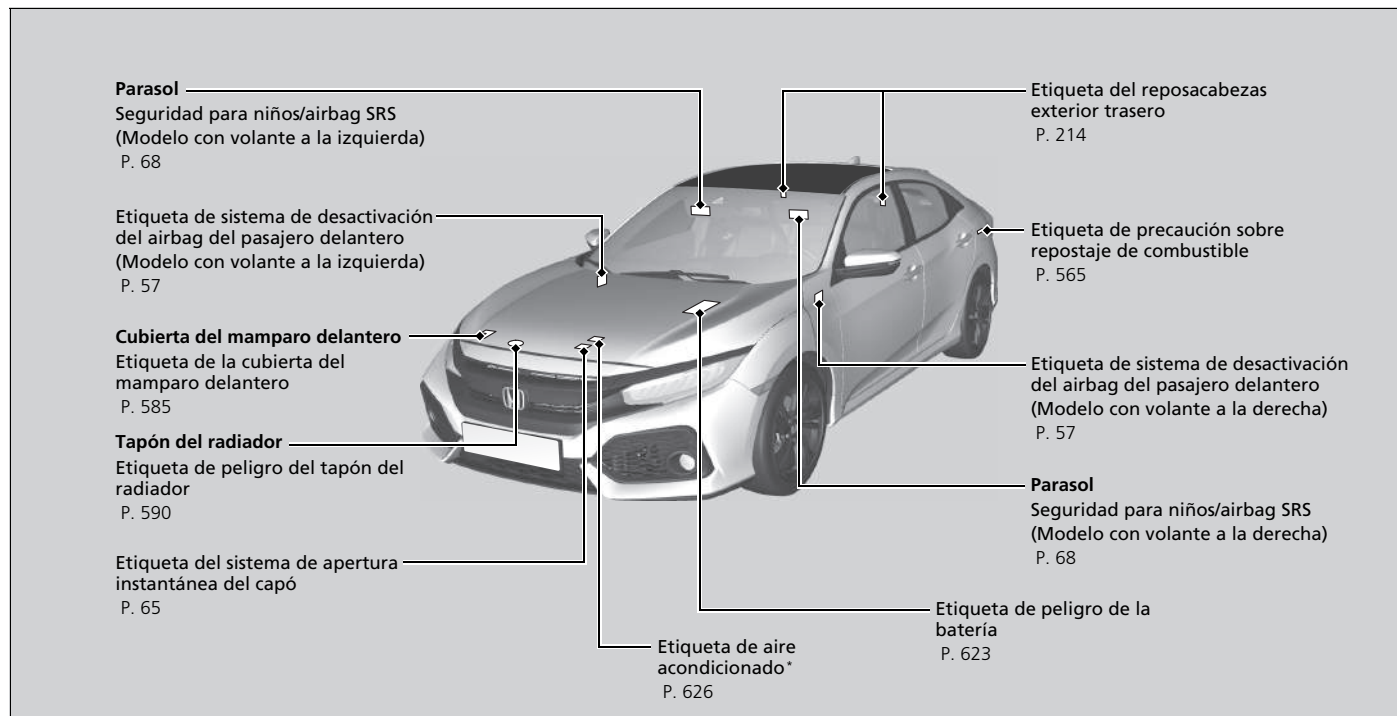

* No disponible en todos los modelos

Panel de instrumentos

En este capítulo se describen los botones, testigos e indicadores que se utilizan durante la conducción.

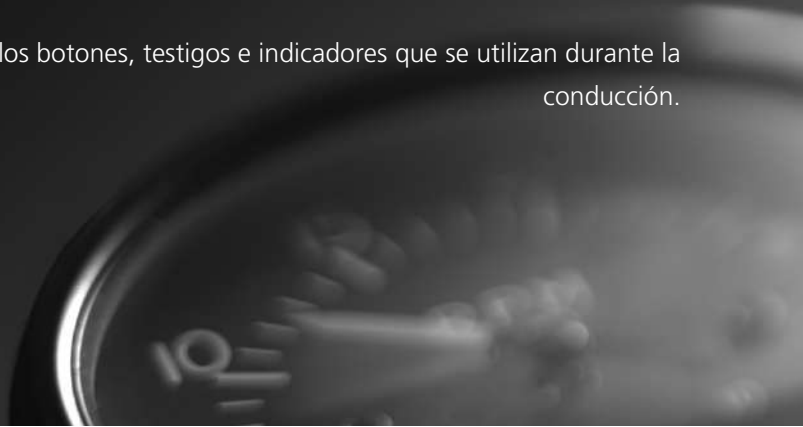

Testigos







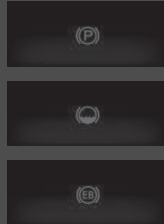







Mensajes informativos y de advertencia de la interfaz de información para el conductor... 117

Indicadores e interfaz de información para el conductor





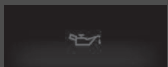

Indicadores..... 136
Interfaz de información para el conductor ... 137

Testigo	Nombre	Encendido/Parpadeando	Explicación	Mensaje
 <p>(rojo)</p>	Testigo del sistema de frenos y freno de estacionamiento (rojo)	<ul style="list-style-type: none"> • Se enciende durante unos segundos cuando se gira el interruptor de encendido hasta la posición CONTACTO II*1 y se apaga si se desactiva el freno de estacionamiento. • Se enciende cuando el freno de estacionamiento está puesto y se apaga al soltarlo. • Se enciende cuando el nivel del líquido de frenos es bajo. • Se enciende si el sistema de frenos presenta algún problema. • Suena el avisador acústico y se enciende el testigo si conduce sin soltar totalmente el freno de estacionamiento. • Se enciende durante aproximadamente 15 segundos cuando se pulsa el interruptor del freno de estacionamiento eléctrico mientras el interruptor de encendido está en la posición de BLOQUEO O*1. • Permanece encendido durante unos 15 segundos cuando se gira el interruptor de encendido a la posición de BLOQUEO O*1 con el freno de estacionamiento eléctrico aplicado. 	<ul style="list-style-type: none"> • Se enciende durante la conducción: asegúrese de que el freno de estacionamiento está soltado. Compruebe el nivel del líquido de frenos. <ul style="list-style-type: none"> ☒ Qué hacer cuando se enciende durante la conducción P. 673 • Se enciende junto con el testigo ABS: el vehículo debe revisarse en un concesionario. <ul style="list-style-type: none"> ☒ Si se enciende o parpadea el testigo del sistema de frenos (rojo) P. 673 • Parpadea a la vez que el testigo del sistema de frenos y freno de estacionamiento (ámbar) se enciende: hay un problema con el sistema de freno de estacionamiento eléctrico. Puede que el freno de estacionamiento no esté aplicado. Evite utilizar el freno de estacionamiento. El vehículo debe revisarse en un concesionario de inmediato. <ul style="list-style-type: none"> ☒ Si el testigo (rojo) del sistema de frenos se enciende o parpadea a la vez que se enciende el testigo (ámbar) del sistema de frenos P. 674 	









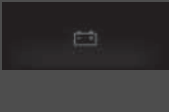

*1: Los modelos con sistema de acceso sin llave tienen un botón **ENGINE START/STOP** en lugar de un interruptor de encendido.

Testigo	Nombre	Encendido/Parpadeando	Explicación	Mensaje
	Testigo del sistema de retención automática del freno	<ul style="list-style-type: none"> Se enciende durante unos segundos cuando gira el interruptor de encendido a la posición de CONTACTO *1 y después se apaga. Se enciende cuando el sistema de retención automática del freno se enciende. 	<ul style="list-style-type: none">  Retención automática del freno P. 538 	
	Testigo de retención automática del freno	<ul style="list-style-type: none"> Se enciende durante unos segundos cuando gira el interruptor de encendido a la posición de CONTACTO *1 y después se apaga. Se enciende cuando el sistema de retención automática del freno se activa. 	<ul style="list-style-type: none">  Retención automática del freno P. 538 	
	Testigo de presión baja de aceite	<ul style="list-style-type: none"> Se enciende cuando gira el interruptor de encendido a la posición de CONTACTO *1 y se apaga cuando arranca el motor. Se enciende cuando la presión del aceite del motor es baja. 	<ul style="list-style-type: none">  Arranque del motor P. 453, 456 Se enciende durante la conducción: deténgase inmediatamente en un lugar seguro.  Si se enciende el testigo de presión baja de aceite P. 671 	
	Testigo de averías	<ul style="list-style-type: none"> Se enciende cuando gira el interruptor de encendido a la posición de CONTACTO *1 y se apaga cuando arranca el motor. Se enciende si el sistema de control de emisiones presenta algún problema. 	<ul style="list-style-type: none"> Se enciende durante la conducción: el vehículo debe revisarse en un concesionario. Muestra el estado de autocomprobación del diagnóstico del sistema de control de emisiones. 	





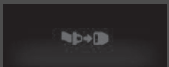

*1: Los modelos con sistema de acceso sin llave tienen un botón **ENGINE START/STOP** en lugar de un interruptor de encendido.

Testigo	Nombre	Encendido/Parpadeando	Explicación	Mensaje
 (ámbar)	Testigo del sistema de frenos y freno de estacionamiento (ámbar)	<ul style="list-style-type: none"> • Se enciende durante unos segundos cuando gira el interruptor de encendido a la posición de CONTACTO *1 y después se apaga. • Se enciende si hay algún problema en un sistema relacionado con el frenado que no sea el sistema de frenos convencional. • Se enciende si hay algún problema en el sistema del freno de estacionamiento eléctrico o el sistema de retención automática del freno. <p>Modelos con CMBS</p> <ul style="list-style-type: none"> • Se enciende si el sensor de radar presenta algún problema. • Es posible que el testigo se encienda temporalmente si se supera el límite de carga máxima. 	<ul style="list-style-type: none"> • Permanece encendido: el vehículo debe revisarse en un concesionario. • Se enciende durante la conducción: evite utilizar el freno de estacionamiento. El vehículo debe revisarse en un concesionario de inmediato. <ul style="list-style-type: none"> • Asegúrese de que la carga total se encuentre dentro del límite de carga máxima. <ul style="list-style-type: none"> ▣ Límite de carga P. 447 • Permanece encendido: el vehículo debe revisarse en un concesionario. 	    

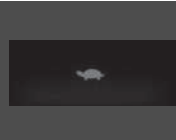





*1: Los modelos con sistema de acceso sin llave tienen un botón **ENGINE START/STOP** en lugar de un interruptor de encendido.

Testigo	Nombre	Encendido/Parpadeando	Explicación	Mensaje
	Testigo del sistema de carga	<ul style="list-style-type: none"> Se enciende cuando gira el interruptor de encendido a la posición de CONTACTO *1 y se apaga cuando arranca el motor. Se enciende cuando la batería no se carga. 	<ul style="list-style-type: none"> Se enciende durante la conducción: apague el sistema de calefacción automático*/climatizador* y la luneta térmica para reducir el consumo eléctrico. <ul style="list-style-type: none"> ➤ Si se enciende el testigo del sistema de carga P. 671 	
	Testigo de cambios ascendentes	<ul style="list-style-type: none"> Se enciende cuando es recomendable cambiar a una marcha superior. 	<ul style="list-style-type: none"> ➤ Testigos de cambios ascendentes/descendentes P. 463 	
	Testigo de cambios descendentes	<ul style="list-style-type: none"> Se enciende cuando es recomendable cambiar a una marcha inferior. 	<ul style="list-style-type: none"> ➤ Testigos de cambios ascendentes/descendentes P. 463 	
	Testigo de recordatorio del cinturón de seguridad	<ul style="list-style-type: none"> Se enciende si no lleva puesto el cinturón de seguridad cuando gira el interruptor de encendido a la posición de CONTACTO *1. Si el acompañante delantero no lleva el cinturón de seguridad, el testigo se enciende unos segundos más tarde. Parpadea durante la conducción si el conductor y/o el pasajero delantero no llevan abrochado el cinturón de seguridad. El avisador acústico suena y el testigo parpadea a intervalos regulares. 	<ul style="list-style-type: none"> El avisador acústico deja de sonar y el testigo se apaga cuando usted y el acompañante delantero se abrochan los cinturones de seguridad. Permanece encendido después de que usted y/o el pasajero delantero se hayan abrochado los cinturones de seguridad: puede que se haya producido un error de detección en el sensor. El vehículo debe revisarse en un concesionario. <ul style="list-style-type: none"> ➤ Recordatorio del cinturón de seguridad P. 43 	 











*1: Los modelos con sistema de acceso sin llave tienen un botón **ENGINE START/STOP** en lugar de un interruptor de encendido.

Testigo	Nombre	Encendido/Parpadeando	Explicación	Mensaje
	Testigo de nivel bajo de combustible	<ul style="list-style-type: none"> Se enciende cuando la reserva de combustible se está agotando (quedan aproximadamente 7,0 l). Parpadea si el testigo de combustible presenta algún problema. 	<ul style="list-style-type: none"> Se enciende: reposte cuanto antes. Parpadea: el vehículo debe revisarse en un concesionario. 	
		<ul style="list-style-type: none"> Aparece cuando la autonomía alcanza el valor de 0 en la interfaz de información para el conductor. 	<ul style="list-style-type: none"> La velocidad máxima del vehículo está limitada. Reposte cuanto antes. El límite de velocidad del vehículo se desactivará al repostar 10 litros o más.  Repostaje P. 565 	
		<ul style="list-style-type: none"> Aparece cuando el nivel de combustible restante está casi vacío. 	<ul style="list-style-type: none"> El vehículo se detiene rápidamente. No se puede volver a arrancar el motor. Reposte de inmediato.  Repostaje P. 565 	
	Testigo del sistema antibloqueo de frenos (ABS)	<ul style="list-style-type: none"> Se enciende durante unos segundos cuando gira el interruptor de encendido a la posición de CONTACTO *1 y después se apaga. Si se enciende en cualquier otro momento, el ABS presenta algún problema. 	<ul style="list-style-type: none"> Permanece encendido: el vehículo debe revisarse en un concesionario. Cuando el testigo está encendido, los frenos del vehículo funcionan con normalidad pero no se dispone de función antibloqueo.  Sistema antibloqueo de frenos (ABS) P. 540 	









*1: Los modelos con sistema de acceso sin llave tienen un botón **ENGINE START/STOP** en lugar de un interruptor de encendido.

Testigo	Nombre	Encendido/Parpadeando	Explicación	Mensaje
	Testigo del sistema de SRS airbag	<ul style="list-style-type: none"> • Se enciende durante unos segundos cuando gira el interruptor de encendido a la posición de CONTACTO *1 y después se apaga. • Se enciende si se detecta algún problema en cualquiera de estos elementos: <ul style="list-style-type: none"> - Sistema de sujeción suplementario - Sistema de airbags laterales - Sistema de airbags de cortina lateral - Tensor del cinturón de seguridad 	<ul style="list-style-type: none"> • Permanece encendido o no se llega a encender: el vehículo debe revisarse en un concesionario. 	
ON  OFF 	Testigos de activación/desactivación del airbag del pasajero delantero	<ul style="list-style-type: none"> • Los testigos se encienden durante unos segundos cuando gira el interruptor de encendido a la posición de CONTACTO *1 y, tras una comprobación del sistema, se apagan. Cuando el airbag del pasajero delantero está activado: el testigo de activación se vuelve a encender y permanece así alrededor de 60 segundos. Cuando el airbag del pasajero delantero está desactivado: el testigo de desactivación se vuelve a encender y permanece encendido. Es un recordatorio de que el airbag del acompañante delantero está desactivado. 	<ul style="list-style-type: none"> ➤ Sistema de desactivación del airbag del acompañante delantero P. 56 	







*1: Los modelos con sistema de acceso sin llave tienen un botón **ENGINE START/STOP** en lugar de un interruptor de encendido.

Testigo	Nombre	Encendido/Parpadeando	Explicación	Mensaje
	Testigo del sistema de control de estabilidad del vehículo (VSA)	<ul style="list-style-type: none"> Se enciende durante unos segundos cuando gira el interruptor de encendido a la posición de CONTACTO *1 y después se apaga. Parpadea cuando el sistema VSA está activo. Se enciende si el sistema VSA, el sistema de asistencia al frenado o el sistema de asistencia de arranque en pendiente presentan algún problema. 	<ul style="list-style-type: none"> Permanece encendido: el vehículo debe revisarse en un concesionario.  Sistema de control de estabilidad del vehículo (VSA) P. 524 	 
		<ul style="list-style-type: none"> Se enciende si el sistema de VSA se desactiva temporalmente después de que la batería se haya desconectado y vuelto a conectar. 	<ul style="list-style-type: none"> Conduzca una distancia corta a más de 20 km/h. El testigo debería apagarse. Si no desaparece, pida a un concesionario que revise el vehículo. 	
	Testigo de control de estabilidad del vehículo (VSA) OFF	<ul style="list-style-type: none"> Se enciende durante unos segundos cuando gira el interruptor de encendido a la posición de CONTACTO *1 y después se apaga. Se enciende cuando el sistema VSA se desactiva parcialmente. 	<ul style="list-style-type: none">  Activación y desactivación del VSA P. 525 	
		<ul style="list-style-type: none"> Se enciende si el sistema de VSA se desactiva temporalmente después de que la batería se haya desconectado y vuelto a conectar. 	<ul style="list-style-type: none"> Conduzca una distancia corta a más de 20 km/h. El testigo debería apagarse. Si no desaparece, pida a un concesionario que revise el vehículo. 	





*1: Los modelos con sistema de acceso sin llave tienen un botón **ENGINE START/STOP** en lugar de un interruptor de encendido.





Testigo	Nombre	Encendido/Parpadeando	Explicación	Mensaje
	Testigo del sistema de dirección asistida eléctrica (EPS)	<ul style="list-style-type: none"> Se enciende cuando gira el interruptor de encendido a la posición de CONTACTO *1 y se apaga cuando arranca el motor. Se enciende si el sistema EPS presenta algún problema. 	<ul style="list-style-type: none"> Permanece encendido o no se llega a encender: el vehículo debe revisarse en un concesionario. <ul style="list-style-type: none"> ➤ Si se enciende el testigo de la dirección asistida eléctrica (EPS) P. 675 	
	Testigo del sistema de suspensión adaptativa*	<ul style="list-style-type: none"> Se enciende cuando el modo dinámico está activado. 	<ul style="list-style-type: none"> ➤ Suspensión adaptativa* P. 472 	
	Testigo de bujías de incandescencia	<ul style="list-style-type: none"> Se enciende durante unos segundos cuando gira el interruptor de encendido a la posición de CONTACTO *1 y después se apaga. <p>Modelos sin sistema de acceso sin llave</p> <ul style="list-style-type: none"> Se enciende durante unos segundos cuando gira el interruptor de encendido a la posición de CONTACTO *1 si la temperatura del refrigerante del motor es extremadamente baja y después se apaga. 	<ul style="list-style-type: none"> Permanece encendido: el motor está frío. El motor se puede volver a poner en marcha una vez que se apaga el indicador. <ul style="list-style-type: none"> ➤ Arranque del motor P. 453, 456 Si aún resulta difícil arrancar el motor, haga que el vehículo sea inspeccionado en su concesionario. 	
		<p>Modelos con sistema de acceso sin llave</p> <ul style="list-style-type: none"> Se enciende si el motor está frío al pulsar el botón ENGINE START/STOP. 	<ul style="list-style-type: none"> El motor se pone en marcha automáticamente cuando se apaga el indicador. <ul style="list-style-type: none"> ➤ Arranque del motor P. 453, 456 	

* 1: Los modelos con sistema de acceso sin llave tienen un botón **ENGINE START/STOP** en lugar de un interruptor de encendido.







Testigo	Nombre	Encendido/Parpadeando	Explicación	Mensaje
	Testigo del sistema de aviso de desinflado/baja presión de los neumáticos	<ul style="list-style-type: none"> • Se enciende durante unos segundos cuando gira el interruptor de encendido a la posición de CONTACTO *1 y después se apaga. • Puede iluminarse brevemente si el interruptor de encendido se gira a la posición de CONTACTO *1 y el vehículo no se mueve en un plazo de 45 segundos para indicar que el proceso de calibración no se ha completado aún. • Se enciende y permanece encendido cuando: <ul style="list-style-type: none"> - La presión de uno o más neumáticos se ha determinado como significativamente baja. - El sistema no se ha inicializado. 	<ul style="list-style-type: none"> • Se enciende durante la conducción: deténgase en un lugar seguro, compruebe la presión de los neumáticos e ínflelos si es necesario. • Permanece encendido después de inflar los neumáticos a la presión recomendada: se debe iniciar el sistema. <ul style="list-style-type: none"> ▣ Calibración del sistema de aviso de desinflado P. 531 	
		<ul style="list-style-type: none"> • Parpadea durante un minuto y después permanece encendido si el sistema de aviso de desinflado presenta algún problema o si se instala temporalmente una rueda de repuesto compacta*. 	<ul style="list-style-type: none"> • Parpadea y permanece encendido: el vehículo debe revisarse en un concesionario. Si el vehículo está circulando con un neumático compacto de repuesto, repare o sustituya el neumático normal y vuelva a montarlo en el vehículo tan pronto como sea posible. 	
		<ul style="list-style-type: none"> • Se enciende si el sistema de aviso de desinflado se desactiva temporalmente después de que la batería se haya desconectado y vuelto a conectar. 	<ul style="list-style-type: none"> • Conduzca una distancia corta a más de 20 km/h. El testigo debería apagarse. Si no desaparece, pida a un concesionario que revise el vehículo. 	

*1: Los modelos con sistema de acceso sin llave tienen un botón **ENGINE START/STOP** en lugar de un interruptor de encendido.

Testigo	Nombre	Encendido/Parpadeando	Explicación	Mensaje
	Testigo de mensaje del sistema	<ul style="list-style-type: none"> Se enciende y a la vez suena un aviso acústico cuando se detecta algún problema. Al mismo tiempo aparece un mensaje del sistema en la interfaz de información para el conductor. 	<ul style="list-style-type: none"> Mientras el testigo está encendido, pulse el botón  (Pantalla/información) para ver el mensaje de nuevo. Consulte la información sobre testigos de este capítulo cuando aparezca un mensaje del sistema en la interfaz de información para el conductor. Tome las medidas oportunas según el mensaje. La interfaz de información para el conductor no vuelve a la pantalla normal hasta que se <u>cancela</u> la advertencia o se pulsa el botón . 	—
	Testigo de las luces de carretera automáticas*	<ul style="list-style-type: none"> Se enciende cuando se cumplen todas las condiciones de funcionamiento de las luces de carretera automáticas. 	<p> Luces de carretera automáticas* P. 196</p>	—

Testigo	Nombre	Encendido/Parpadeando	Explicación	Mensaje
	Testigos de los intermitentes y las luces de emergencia	<ul style="list-style-type: none"> • Parpadea cuando se usa la palanca de intermitentes. • Si pulsa el botón de las luces de emergencia, parpadearán al mismo tiempo los testigos y todos los intermitentes. 	<ul style="list-style-type: none"> • No parpadea o parpadea con rapidez: se ha fundido la bombilla de un intermitente. Cambie la bombilla de inmediato. ☒ Sustitución de bombillas P. 600, 602, 603 	—
		<ul style="list-style-type: none"> • Parpadea cuatro veces cuando la señal de parada de emergencia está activa. 	<ul style="list-style-type: none"> • ☒ Señal de parada de emergencia P. 542 	
	Testigo de las luces de carretera	<ul style="list-style-type: none"> • Se enciende cuando las luces de carretera están encendidas. 	—	—
	Testigo de luces encendidas	<ul style="list-style-type: none"> • Se enciende cuando el interruptor de las luces se encuentra en una posición distinta a OFF o cuando el interruptor se encuentra en la posición AUTO y las luces exteriores se encienden. 	<ul style="list-style-type: none"> • Si retira la llave del interruptor de encendido*¹ mientras las luces están encendidas, sonará un aviso acústico al abrir la puerta del conductor. 	—
	Testigo de luces antiniebla delanteras*	<ul style="list-style-type: none"> • Se enciende cuando las luces antiniebla delanteras están encendidas. 	—	—
	Testigo de las luces antiniebla traseras	<ul style="list-style-type: none"> • Se enciende cuando las luces antiniebla traseras están encendidas. 	—	—



*1: Los modelos con sistema de acceso sin llave tienen un botón **ENGINE START/STOP** en lugar de un interruptor de encendido.







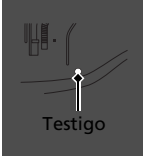
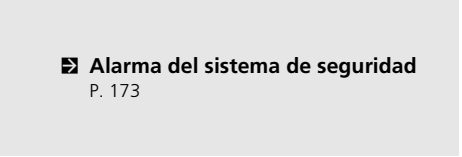

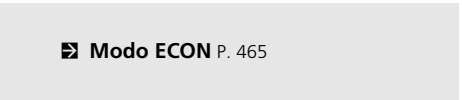
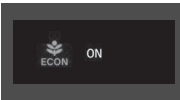
Testigo	Nombre	Encendido/Parpadeando	Explicación	Mensaje*2
 <p>Testigo</p>	Testigo del sistema inmovilizador	<ul style="list-style-type: none"> Parpadea si el sistema inmovilizador no es capaz de reconocer la información de la llave. 	<ul style="list-style-type: none"> Parpadea: no se puede arrancar el motor. Gire el interruptor de encendido a la posición de BLOQUEO *1, retire la llave*2, vuelva a introducirla y gírela a la posición de CONTACTO *1. Parpadea repetidamente: puede que el sistema tenga una avería. El vehículo debe revisarse en un concesionario. No intente modificar este sistema ni añadirle otros dispositivos. Se pueden producir problemas eléctricos. 	<div style="border: 1px solid black; padding: 2px;">Modelos sin sistema de acceso sin llave</div>  <div style="border: 1px solid black; padding: 2px;">Modelos con sistema de acceso sin llave</div>  

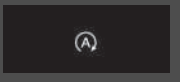
Panel de Instrumentos



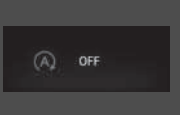

*1: Los modelos con sistema de acceso sin llave tienen un botón **ENGINE START/STOP** en lugar de un interruptor de encendido.





*2: Solo modelos con volante a la derecha: mantenga pisado el pedal de freno y/o embrague antes de poner el contacto.

Testigo	Nombre	Encendido/Parpadeando	Explicación	Mensaje
	Testigo de la alarma del sistema de seguridad	<ul style="list-style-type: none"> • Parpadea cuando la alarma del sistema de seguridad se ha fijado. 		
	Testigo de modo ECON	<ul style="list-style-type: none"> • Se enciende cuando el modo ECON está activado. 		



Testigo	Nombre	Encendido/Parpadeando	Explicación	Mensaje
	Testigo de parada automática en ralentí (verde)	<ul style="list-style-type: none"> Se enciende cuando la parada automática en ralentí está activada. El motor se para automáticamente. 	<ul style="list-style-type: none"> ➤ Parada automática en ralentí P. 466 	
		<ul style="list-style-type: none"> Parpadea cuando las condiciones ambientales pueden causar que se empañen las ventanillas. Parpadea cuando las condiciones ambientales pueden ser diferentes de la configuración de control de climatización seleccionada. Parpadea al pulsar el botón . 	<ul style="list-style-type: none"> Pise el pedal de embrague. El motor arranca de nuevo automáticamente. ➤ Parada automática en ralentí P. 466 	
	Testigo del sistema de parada automática en ralentí (ámbar)	<ul style="list-style-type: none"> Se enciende durante unos segundos cuando gira el interruptor de encendido a la posición de CONTACTO *1 y después se apaga. 	—	
		<ul style="list-style-type: none"> Se enciende cuando se desactiva el sistema de parada automática en ralentí mediante el botón OFF del sistema de parada automática en ralentí. 	<ul style="list-style-type: none"> ➤ Activación/desactivación del sistema de parada automática en ralentí P. 467 	
		<ul style="list-style-type: none"> Parpadea si el sistema de parada automática en ralentí presenta algún problema. 	<ul style="list-style-type: none"> Parpadea: el vehículo debe revisarse en un concesionario. 	



* 1: Los modelos con sistema de acceso sin llave tienen un botón **ENGINE START/STOP** en lugar de un interruptor de encendido.

Testigo	Nombre	Encendido/Parpadeando	Explicación	Mensaje
	Testigo cruce main*	<ul style="list-style-type: none"> Se enciende cuando se pulsa el botón MAIN. Si un testigo diferente se enciende, pulse sucesivamente el botón LIM. 	<ul style="list-style-type: none"> ➤ Control de cruceo* P. 473 	—
	Testigo de limitador de velocidad ajustable*	<ul style="list-style-type: none"> Se enciende cuando se pulsa el botón MAIN. Si un testigo diferente se enciende, pulse sucesivamente el botón LIM. 	<ul style="list-style-type: none"> ➤ Limitador de velocidad ajustable P. 477 	—
	Testigo de velocidad fija en el control de cruceo y limitador de velocidad ajustable*	<ul style="list-style-type: none"> Se enciende al fijar una velocidad para el control de cruceo. Se enciende al fijar una velocidad para el limitador de velocidad ajustable. 	<ul style="list-style-type: none"> ➤ Control de cruceo* P. 473 ➤ Limitador de velocidad ajustable P. 478 	—
	Testigo del limitador de velocidad inteligente*	<ul style="list-style-type: none"> Se enciende cuando se pulsa el botón MAIN. Si un testigo diferente se enciende, pulse sucesivamente el botón LIM. 	<ul style="list-style-type: none"> ➤ Limitador de velocidad inteligente P. 481 	—
	Testigo de velocidad fija para el control de cruceo adaptativo (ACC) y el limitador de velocidad inteligente*	<ul style="list-style-type: none"> Se enciende cuando el limitador de velocidad inteligente se ajusta al límite de velocidad detectado por el sistema de reconocimiento de señales de tráfico. Se enciende al fijar una velocidad para el limitador de velocidad inteligente. 	<ul style="list-style-type: none"> ➤ Control de cruceo adaptativo (ACC)* P. 490 ➤ Limitador de velocidad inteligente P. 481 	—





Testigo	Nombre	Encendido/Parpadeando	Explicación	Mensaje
	Testigo del aviso de salida de carril*	<ul style="list-style-type: none"> Se enciende durante unos segundos cuando gira el interruptor de encendido a la posición de CONTACTO *1 y después se apaga. Se enciende si el sistema de aviso de salida de carril presenta algún problema. 	<ul style="list-style-type: none"> Permanece encendido: el vehículo debe revisarse en un concesionario. 	
		<ul style="list-style-type: none"> Es posible que el testigo se encienda temporalmente si se supera el límite de carga máxima. 	<ul style="list-style-type: none"> Asegúrese de que la carga total se encuentre dentro del límite de carga máxima.  Límite de carga P. 447 	
		<ul style="list-style-type: none"> Se enciende si el sistema de aviso de salida de carril se desactiva temporalmente después de que la batería se haya desconectado y vuelto a conectar. 	<ul style="list-style-type: none"> Conduzca una distancia corta a más de 20 km/h. El testigo debería apagarse. Si no desaparece, pida a un concesionario que revise el vehículo. 	

*1: Los modelos con sistema de acceso sin llave tienen un botón **ENGINE START/STOP** en lugar de un interruptor de encendido.



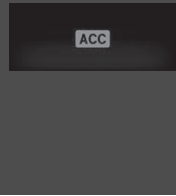



Testigo	Nombre	Encendido/Parpadeando	Explicación	Mensaje
	Testigo del aviso de salida de carril*	<ul style="list-style-type: none"> • Se enciende cuando el sistema de aviso de salida de carril se apaga automáticamente. 	<ul style="list-style-type: none"> • Es posible que el testigo se encienda temporalmente al pasar por un espacio cerrado, como un túnel. • La zona alrededor del sensor de radar está bloqueada por suciedad, barro, etc. Detenga el vehículo en un lugar seguro y límpielo con un paño suave. • Solicite al concesionario que revise el vehículo si el testigo no se apaga incluso después de limpiar el sensor de radar. <ul style="list-style-type: none"> ➤ Sistema de prevención y mitigación de impactos (CMBS)* P. 543 • Permanece encendido: la temperatura del interior de la cámara es demasiado alta. Utilice el climatizador* para enfriar la cámara. El sistema se activa cuando se enfría el interior de la cámara. <ul style="list-style-type: none"> ➤ Cámara del sensor delantero* P. 488 	 

Testigo	Nombre	Encendido/Parpadeando	Explicación	Mensaje
	Testigo del aviso de salida de carril*	<ul style="list-style-type: none"> Se enciende cuando el sistema de aviso de salida de carril se apaga automáticamente. 	<ul style="list-style-type: none"> Permanece encendido: la zona alrededor de la cámara está bloqueada por suciedad, barro, etc. Detenga el vehículo en un lugar seguro y límpielo con un paño suave. Lleve su vehículo a un concesionario para que sea revisado si después de haber limpiado la zona alrededor de la cámara vuelve a recibir el mensaje o se enciende el testigo. <ul style="list-style-type: none"> ➤ Cámara del sensor delantero* P. 488 	



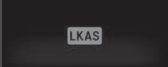



* No disponible en todos los modelos

Testigo	Nombre	Encendido/Parpadeando	Explicación	Mensaje
ACC	Testigo de control de cruceo adaptativo (ACC) (ámbar)*	<ul style="list-style-type: none"> Se enciende durante unos segundos cuando gira el interruptor de encendido a la posición de CONTACTO *1 y después se apaga. Se enciende si se presenta un problema en el ACC. 	<ul style="list-style-type: none"> Se enciende de forma constante: el vehículo debe revisarse en un concesionario. 	
		<ul style="list-style-type: none"> Es posible que el testigo se encienda temporalmente si se supera el límite de carga máxima. El ACC se ha desactivado automáticamente. 	<ul style="list-style-type: none"> Asegúrese de que la carga total se encuentre dentro del límite de carga máxima.  Límite de carga P. 447 	
ACC	Testigo de control de cruceo adaptativo (ACC) (verde)*	<ul style="list-style-type: none"> Se enciende cuando se pulsa el botón MAIN. 	<ul style="list-style-type: none"> Conduzca una distancia corta a más de 20 km/h. El testigo debería apagarse. Si no desaparece, pida a un concesionario que revise el vehículo. 	
ACC	Testigo de control de cruceo adaptativo (ACC) (verde)*	<ul style="list-style-type: none"> Se enciende cuando se pulsa el botón MAIN. 	<ul style="list-style-type: none">  Control de cruceo adaptativo (ACC)* P. 490 	

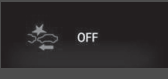

*1: Los modelos con sistema de acceso sin llave tienen un botón **ENGINE START/STOP** en lugar de un interruptor de encendido.

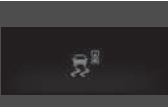
Testigo	Nombre	Encendido/Parpadeando	Explicación	Mensaje
	Testigo del sistema de mantenimiento en el carril (LKAS) (ámbar)*	<ul style="list-style-type: none"> Se enciende durante unos segundos cuando gira el interruptor de encendido a la posición de CONTACTO *1 y después se apaga. Se enciende si se presenta algún problema con el LKAS. 	<ul style="list-style-type: none"> Permanece encendido: el vehículo debe revisarse en un concesionario. 	
	Testigo del sistema de mantenimiento en el carril (LKAS) (verde)*	<ul style="list-style-type: none"> Se enciende cuando se pulsa el botón MAIN. 	<ul style="list-style-type: none">  Sistema de mantenimiento en el carril (LKAS)* P. 517 	







*1: Los modelos con sistema de acceso sin llave tienen un botón **ENGINE START/STOP** en lugar de un interruptor de encendido.

Testigo	Nombre	Encendido/Parpadeando	Explicación	Mensaje
	Testigo del sistema de prevención y mitigación de impactos (CMBS)*	<ul style="list-style-type: none"> • Se enciende durante unos segundos cuando gira el interruptor de encendido a la posición de CONTACTO *¹ y después se apaga. • Se enciende cuando se desactiva el sistema CMBS. Aparece un mensaje en la interfaz de información para el conductor durante cinco segundos. • Se enciende si se presenta algún problema con el CMBS. 	<ul style="list-style-type: none"> • Permanece encendida constantemente sin el CMBS desconectado: el vehículo debe revisarse en un concesionario. <ul style="list-style-type: none"> ➤ Sistema de prevención y mitigación de impactos (CMBS)* P. 543 	
		<ul style="list-style-type: none"> • Es posible que el testigo se encienda temporalmente si se supera el límite de carga máxima. 	<ul style="list-style-type: none"> • Asegúrese de que la carga total se encuentre dentro del límite de carga máxima. <ul style="list-style-type: none"> ➤ Límite de carga P. 447 	
		<ul style="list-style-type: none"> • Se enciende si el sistema CMBS se desactiva temporalmente después de que la batería se haya desconectado y vuelto a conectar. 	<ul style="list-style-type: none"> • Conduzca una distancia corta a más de 20 km/h. El testigo debería apagarse. Si no desaparece, pida a un concesionario que revise el vehículo. 	
		<ul style="list-style-type: none"> • Se enciende cuando el sistema CMBS se apaga automáticamente. 	<ul style="list-style-type: none"> • Permanece encendido: la zona alrededor de la cámara está bloqueada por suciedad, barro, etc. Detenga el vehículo en un lugar seguro y límpielo con un paño suave. <ul style="list-style-type: none"> ➤ Cámara del sensor delantero* P. 488 • Solicite al concesionario que revise el vehículo si el mensaje no desaparece incluso después de limpiar la cámara. <ul style="list-style-type: none"> ➤ Sistema de prevención y mitigación de impactos (CMBS)* P. 543 	

*1: Los modelos con sistema de acceso sin llave tienen un botón **ENGINE START/STOP** en lugar de un interruptor de encendido.





Testigo	Nombre	Encendido/Parpadeando	Explicación	Mensaje
	Testigo del sistema de prevención y mitigación de impactos (CMBS)*	<ul style="list-style-type: none"> Se enciende cuando el sistema CMBS se apaga automáticamente. 	<ul style="list-style-type: none"> Permanece encendido: la temperatura del interior de la cámara es demasiado alta. Utilice el climatizador* para enfriar la cámara. El sistema se activa cuando se enfría el interior de la cámara. <ul style="list-style-type: none"> ➤ Cámara del sensor delantero* P. 488 	
			<ul style="list-style-type: none"> Es posible que el testigo se encienda temporalmente al pasar por un espacio cerrado, como un túnel. La zona alrededor del sensor de radar está bloqueada por suciedad, barro, etc. Detenga el vehículo en un lugar seguro y límpielo con un paño suave. Solicite al concesionario que revise el vehículo si el testigo no se apaga incluso después de limpiar el sensor de radar. <ul style="list-style-type: none"> ➤ Sistema de prevención y mitigación de impactos (CMBS)* P. 543 	

* No disponible en todos los modelos







Testigo	Nombre	Encendido/Parpadeando	Explicación	Mensaje
	Testigo de información de punto ciego*	<ul style="list-style-type: none"> Se enciende durante unos segundos cuando el modo de alimentación se pasa a CONTACTO; después se apaga. Permanece encendido cuando el sistema de información de punto ciego está apagado. 	 Funciones configurables P. 354	
		<ul style="list-style-type: none"> Se enciende si se acumula barro, nieve o hielo en las proximidades del sensor. 	<ul style="list-style-type: none"> Se enciende durante la conducción: retire el obstáculo de las proximidades del sensor.  Sistema de información de punto ciego (BSI)* P. 527 	
		<ul style="list-style-type: none"> Se enciende si el sistema presenta algún problema. 	<ul style="list-style-type: none"> Se enciende durante la conducción: el vehículo debe revisarse en un concesionario. 	

Mensajes informativos y de advertencia de la interfaz de información para el conductor

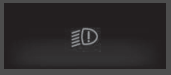

Los siguientes mensajes aparecen solo en la interfaz de información para el conductor. Pulse el botón  (Pantalla/información) para volver a ver el mensaje con el testigo de mensaje del sistema encendido.

Mensaje	Condición	Explicación
	<ul style="list-style-type: none"> • Aparece si alguna de las puertas o el portón trasero no están bien cerrados. • Aparece si se abre cualquier puerta o el portón trasero durante la conducción. Suena el avisador acústico. 	<ul style="list-style-type: none"> • Se apaga cuando todas las puertas y el portón trasero están cerrados.
<p>Modelos con sistema sensor de estacionamiento</p>  <p>Modelos con sistema de cámara de visión trasera</p> 	<ul style="list-style-type: none"> • Aparece si el sistema del sensor de estacionamiento presenta algún problema. • Si hay algún problema con alguno de los sensores, los testigos correspondientes se encienden en rojo. 	<ul style="list-style-type: none"> • Compruebe si el área alrededor de los sensores está cubierta de barro, hielo, nieve, etc. Si los testigos siguen encendidos o el avisador acústico no deja de sonar incluso tras limpiar el área, lleve el vehículo al concesionario para que lo revisen.
	<ul style="list-style-type: none"> • Aparece si el sensor de la batería presenta algún problema. • Aparece junto con el testigo del sistema de carga de la batería cuando la batería no se está cargando. 	<ul style="list-style-type: none"> • El vehículo debe revisarse en un concesionario. <ul style="list-style-type: none"> ➤ Comprobación de la batería P. 619 • Desconecte el sistema de calefacción automático*/climatizador* y la luneta térmica para reducir el consumo de electricidad. <ul style="list-style-type: none"> ➤ Si se enciende el testigo del sistema de carga P. 671





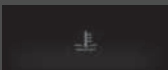

* No disponible en todos los modelos

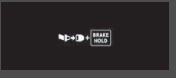

Mensaje	Condición	Explicación
	<ul style="list-style-type: none"> Aparece una vez si la temperatura exterior es inferior a 3 °C con el interruptor de encendido en la posición de CONTACTO ^{*1}. 	<ul style="list-style-type: none"> Existe la posibilidad de que la superficie de la carretera esté helada y resulte resbaladiza.
	<ul style="list-style-type: none"> Aparece cuando el nivel de aceite del motor es bajo con el motor en marcha. 	<ul style="list-style-type: none"> Aparece al conducir: deténgase inmediatamente en un lugar seguro. <ul style="list-style-type: none"> ► Si aparece el símbolo de nivel bajo de aceite P. 678
	<ul style="list-style-type: none"> Aparece cuando el motor está en marcha y hay algún problema en el sistema del sensor de nivel de aceite del motor. 	<ul style="list-style-type: none"> El vehículo debe revisarse en un concesionario.
	<ul style="list-style-type: none"> Aparece si el sistema de control de luces automáticas presenta algún problema. Modelos con faros LED Aparece si los faros presentan algún problema. 	<ul style="list-style-type: none"> Aparece al conducir: encienda manualmente las luces y lleve el vehículo a un concesionario para que lo revisen. Aparece al conducir: es posible que los faros no estén encendidos. Si las condiciones permiten realizar una conducción segura, lleve el vehículo a un concesionario para que lo revisen lo antes posible.
	<ul style="list-style-type: none"> Aparece si el sistema de apertura instantánea del capó presenta algún problema. 	<ul style="list-style-type: none"> Lleve el vehículo a un concesionario para que lo revisen lo antes posible. <ul style="list-style-type: none"> ► Sistema de apertura instantánea del capó P. 64

*1: Los modelos con sistema de acceso sin llave tienen un botón **ENGINE START/STOP** en lugar de un interruptor de encendido.

Mensaje	Condición	Explicación
	<ul style="list-style-type: none"> • Aparece cuando la temperatura del refrigerante del motor aumenta de forma anómala. 	<p>► Sobrecalentamiento P. 668</p>
<p>Modelos sin sistema de sonido</p>  <p>Modelos con sistema de sonido con pantalla en color</p> 	<ul style="list-style-type: none"> • Aparece mientras se personalizan los ajustes y se suelta el freno de estacionamiento. 	<p>► Funciones configurables* P. 143</p>





* No disponible en todos los modelos

Mensaje	Condición	Explicación
	<ul style="list-style-type: none"> Aparece si se desactiva automáticamente la retención automática del freno mientras está en funcionamiento. 	<ul style="list-style-type: none"> Pise inmediatamente el pedal de freno.
	<ul style="list-style-type: none"> Aparece cuando el sistema de retención automática del freno está apagado. 	<ul style="list-style-type: none"> ► Retención automática del freno P. 538
	<ul style="list-style-type: none"> Aparece cuando se pulsa el botón de retención automática del freno con el cinturón de seguridad del conductor desabrochado. 	<ul style="list-style-type: none"> Abróchese el cinturón de seguridad del conductor. <ul style="list-style-type: none"> ► Retención automática del freno P. 538
	<ul style="list-style-type: none"> Aparece cuando se pulsa el botón de retención automática del freno sin pisar el pedal de freno mientras la retención automática del freno está en funcionamiento. 	<ul style="list-style-type: none"> Pulse el botón de retención automática del freno con el pedal de freno pisado. <ul style="list-style-type: none"> ► Retención automática del freno P. 538
	<ul style="list-style-type: none"> Aparece cuando se acciona automáticamente el freno de estacionamiento mientras está en funcionamiento. 	<ul style="list-style-type: none"> ► Retención automática del freno P. 538 ► Freno de estacionamiento P. 535
	<ul style="list-style-type: none"> Aparece cuando se pulsa el interruptor del freno de estacionamiento eléctrico sin pisar el pedal de freno mientras el freno de estacionamiento eléctrico está en funcionamiento. 	<ul style="list-style-type: none"> Aparece al conducir: pulse el interruptor del freno de estacionamiento eléctrico con el pedal del freno pisado. <ul style="list-style-type: none"> ► Freno de estacionamiento P. 535



Mensaje	Condición	Explicación
	<ul style="list-style-type: none"> • Aparece cuando cualquiera de los cinturones de seguridad traseros está abrochado o desabrochado o si cualquiera de las puertas traseras se abre y se cierra. 	<p>► Recordatorio del cinturón de seguridad P. 43</p>
	<ul style="list-style-type: none"> • Aparece cuando la velocidad del vehículo alcanza la velocidad fijada. Puede fijar dos velocidades distintas para la alarma. 	<p>► Avisador de velocidad P. 141</p>
	<ul style="list-style-type: none"> • Aparece cuando el sistema de arranque tiene algún problema. 	<ul style="list-style-type: none"> • Como medida temporal, gire el interruptor de encendido a la posición de ARRANQUE [III]*1 durante 15 segundos mientras pisa el pedal de freno y el pedal de embrague, y arranque manualmente el motor. El vehículo debe revisarse en un concesionario.

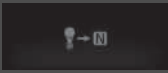



*1: Los modelos con sistema de acceso sin llave tienen un botón **ENGINE START/STOP** en lugar de un interruptor de encendido.

Mensaje	Condición	Explicación
	<ul style="list-style-type: none"> • Aparece cuando es necesario cambiar el filtro de partículas diésel (DPF). No se trata de un fallo del DPF. 	<p>► Filtro de partículas diésel (DPF) P. 594</p>
	<ul style="list-style-type: none"> • Aparece si las partículas (PM) han comenzado a obstruir el sistema del filtro de partículas diésel (DPF). Esto supone un problema. 	<ul style="list-style-type: none"> • El vehículo debe revisarse en un concesionario.
	<ul style="list-style-type: none"> • Aparece cuando se ha acumulado agua en el sistema de combustible. • Aparece si el vehículo ha permanecido estacionado durante mucho tiempo. 	<ul style="list-style-type: none"> • Pida a un concesionario que drene el agua del sistema cuanto antes. Es posible que el agua acumulada provoque daños en el sistema de combustible.
	<ul style="list-style-type: none"> • Aparece al conducir si se presenta un problema con el sistema de control del motor. 	<p>► Si aparece el símbolo PGM-FI P. 679</p>
	<ul style="list-style-type: none"> • Aparece si no utiliza el combustible adecuado para las condiciones climáticas o regionales. 	<ul style="list-style-type: none"> • El uso de combustible no adecuado puede reducir la potencia del motor. <p>► Recomendaciones sobre el combustible P. 565</p>

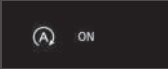

Mensaje	Condición	Explicación
 	<ul style="list-style-type: none"> • Aparece cuando el motor no se vuelve a arrancar automáticamente por los siguientes motivos: <ul style="list-style-type: none"> - El capó está abierto. - Hay un problema en el sistema que desactiva la parada automática en ralentí. 	<ul style="list-style-type: none"> • Siga el procedimiento normal para arrancar el motor. <ul style="list-style-type: none"> ► Arranque del motor P. 453, 456
	<ul style="list-style-type: none"> • Aparece al mover la palanca de cambios de N a cualquier otra posición sin pisar el pedal del embrague mientras el sistema de parada automática al ralentí está activado. 	<ul style="list-style-type: none"> • El motor no arrancará, incluso cuando la carga de la batería se agote. Seleccione N para evitar que la carga de la batería se agote. <ul style="list-style-type: none"> ► Parada automática en ralentí P. 466
	<ul style="list-style-type: none"> • Aparece en blanco si el pedal del embrague no está pisado completamente al poner en marcha el motor. • Aparece de color ámbar cuando las siguientes condiciones se mantienen mientras la parada automática en ralentí está activada: <ul style="list-style-type: none"> - No lleva puesto el cinturón de seguridad. - La palanca de cambios está en cualquier posición excepto en N. 	<ul style="list-style-type: none"> • Pise el pedal de embrague. • Pise el pedal de embrague. Póngase el cinturón de seguridad de inmediato y mantenga la palanca de cambios en posición N la próxima vez que se active la parada automática en ralentí.

*1: Los modelos con sistema de acceso sin llave tienen un botón **ENGINE START/STOP** en lugar de un interruptor de encendido.



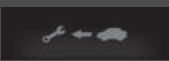

Mensaje	Condición	Explicación
	<ul style="list-style-type: none"> • Aparece cuando no se activa la parada automática en ralentí por algún motivo. • Aparece cuando el motor se arranca de nuevo automáticamente. • Aparece cuando la temperatura de la batería es aproximadamente de 5 °C o inferior. 	<p>➤ La parada automática en ralentí se activa cuando: P. 468</p>
	<ul style="list-style-type: none"> • Aparece cuando no se activa la parada automática en ralentí porque la temperatura del refrigerante del motor es demasiado baja o demasiado alta. 	<p>➤ La parada automática en ralentí no se activa cuando: P. 468</p>
	<ul style="list-style-type: none"> • Aparece cuando no se activa la parada automática en ralentí porque se está utilizando el sistema de calefacción automático */climatizador* y la diferencia entre la temperatura fijada y la temperatura interior real es considerable. 	<p>➤ La parada automática en ralentí se activa cuando: P. 468</p>

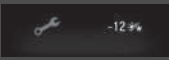
Mensaje	Condición	Explicación
	<ul style="list-style-type: none"> • Aparece cuando no se activa la parada automática al ralentí porque el nivel de carga de la batería es bajo. • Aparece cuando la batería tiene un rendimiento bajo. 	<ul style="list-style-type: none"> •  Parada automática en ralentí P. 466
	<ul style="list-style-type: none"> • Aparece cuando se activa el sistema de parada automática en ralentí. 	<ul style="list-style-type: none"> • El motor vuelve a arrancar automáticamente tras unos segundos. •  Parada automática en ralentí P. 466
	<ul style="list-style-type: none"> • Aparece cuando se abre el capó. 	<ul style="list-style-type: none"> • Cierre el capó.





Modelos con sistema de información de mantenimiento





Mensaje	Condición	Explicación
	<ul style="list-style-type: none"> Aparece cuando alguno de los elementos de mantenimiento debe realizarse en menos de 30 días. 	<ul style="list-style-type: none"> Los días restantes se descuentan por día. ➤ Sistema de información de mantenimiento* P. 573
	<ul style="list-style-type: none"> Aparece cuando alguno de los elementos de mantenimiento debe realizarse en menos de 10 días. 	<ul style="list-style-type: none"> Asegúrese de que se realiza el mantenimiento indicado cuanto antes. ➤ Sistema de información de mantenimiento* P. 573
	<ul style="list-style-type: none"> Aparece cuando el mantenimiento indicado no se realiza después de que el tiempo restante llegue a 0. 	<ul style="list-style-type: none"> El vehículo ha sobrepasado el límite necesario para realizar el mantenimiento. Asegúrese de realizar inmediatamente el mantenimiento y de restablecer el sistema de información de mantenimiento. ➤ Sistema de información de mantenimiento* P. 573

Modelos sin sistema de acceso sin llave



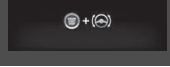

Mensaje	Condición	Explicación
	<ul style="list-style-type: none"> Aparece cuando se abre la puerta del conductor mientras la llave de contacto está en la posición de ACCESORIOS I. 	<ul style="list-style-type: none"> Gire el interruptor de encendido a la posición de BLOQUEO 0 y, a continuación, retire la llave.
	<ul style="list-style-type: none"> Aparece cuando se abre la puerta del conductor mientras la llave de contacto está en la posición de BLOQUEO 0. 	<ul style="list-style-type: none"> Retire la llave del contacto.
	<ul style="list-style-type: none"> Aparece cuando la llave de contacto se cambia a la posición de ACCESORIOS I desde la posición de CONTACTO II. (La puerta del conductor está cerrada). 	<p>—</p>
	<ul style="list-style-type: none"> Aparece cuando el interruptor de encendido se coloca en la posición de ARRANQUE III sin pisar el pedal de embrague. 	<ul style="list-style-type: none"> Gire el interruptor de encendido pisando el pedal del embrague.



Modelos con sistema de acceso sin llave

Mensaje	Condición	Explicación
	<ul style="list-style-type: none"> • Aparece si el sistema de suspensión adaptativa presenta algún problema. 	<ul style="list-style-type: none"> • El vehículo debe revisarse en un concesionario. Si aparece este mensaje, su vehículo tiene una amortiguación normal sin suspensión adaptativa.
	<ul style="list-style-type: none"> • Aparece en cuanto se detecta un problema en el sistema de acceso sin llave o en el sistema de arranque sin llave. 	<ul style="list-style-type: none"> • Aparece constantemente: el vehículo debe revisarse en un concesionario.
	<ul style="list-style-type: none"> • Aparece al cerrar la puerta con el modo de alimentación en la posición de CONTACTO sin que el mando a distancia sin llave esté en el interior del vehículo. 	<ul style="list-style-type: none"> • El mensaje desaparece cuando el mando a distancia sin llave está de nuevo dentro del vehículo y cierra la puerta. ➤ Recordatorio de mando a distancia sin llave P. 186
	<ul style="list-style-type: none"> • Aparece cuando la pila del mando a distancia sin llave se está agotando. 	<ul style="list-style-type: none"> • Sustituya la pila cuanto antes. ➤ Mando a distancia de acceso sin llave* P. 625



Mensaje	Condición	Explicación
	<ul style="list-style-type: none"> Aparece cuando se ajusta el modo de alimentación en la posición ACCESORIOS o CONTACTO. <p>Modelo con volante a la derecha</p> <ul style="list-style-type: none"> Aparece después de desbloquear y abrir la puerta del conductor. 	<ul style="list-style-type: none"> ➤ Arranque del motor P. 456
	<ul style="list-style-type: none"> Aparece cuando el modo de alimentación está en la posición de ACCESORIOS. Aparece cuando se abre la puerta del conductor con el modo de alimentación en la posición de ACCESORIOS. 	<p>—</p> <ul style="list-style-type: none"> Pulse el botón ENGINE START/STOP dos veces con el pie levantado del pedal de embrague para cambiar el modo de alimentación a la posición de VEHÍCULO APAGADO (BLOQUEO).
	<ul style="list-style-type: none"> Aparece si la pila del mando a distancia de acceso sin llave no tiene carga suficiente para arrancar el motor o si la llave no está dentro del rango de cobertura para arrancar el motor. El avisador acústico suena seis veces. 	<ul style="list-style-type: none"> Ponga la parte posterior del mando a distancia de acceso sin llave en contacto con el botón ENGINE START/STOP. ➤ Si la pila del mando a distancia sin llave se está agotando P. 663
	<ul style="list-style-type: none"> Aparece cuando el volante está bloqueado. 	<ul style="list-style-type: none"> Mueva el volante a la izquierda y a la derecha mientras pulsa el botón ENGINE START/STOP.
	<ul style="list-style-type: none"> Aparece si se pulsa el botón ENGINE START/STOP mientras se conduce. 	<ul style="list-style-type: none"> ➤ Parada de emergencia del motor P. 664



Modelos con CMBS

Mensaje	Condición	Explicación
	<ul style="list-style-type: none"> Aparece cuando el sistema calcula que un vehículo se va a colocar delante del suyo por la derecha y disminuye la velocidad de su vehículo en función de la del vehículo que le adelanta. 	<ul style="list-style-type: none"> El sistema mantiene automáticamente una distancia segura respecto al vehículo que supone que le va a adelantar. ➤ Funcionamiento del sistema P. 503, 528, 544
	<ul style="list-style-type: none"> Aparece cuando el sistema calcula que un vehículo se va a colocar delante del suyo por la izquierda y disminuye la velocidad de su vehículo según la del vehículo que le adelanta. 	<ul style="list-style-type: none"> El sistema mantiene automáticamente una distancia segura respecto al vehículo que supone que le va a adelantar. ➤ Funcionamiento del sistema P. 503, 528, 544
	<ul style="list-style-type: none"> Aparece cuando el ACC se ha cancelado automáticamente. 	<ul style="list-style-type: none"> Puede reanudar la velocidad programada una vez que mejore la condición que causó la cancelación del ACC. Pulse el botón RES/+. ➤ Control de crucero adaptativo (ACC)* P. 490
	<ul style="list-style-type: none"> Aparece cuando la distancia entre su vehículo y el vehículo que le precede es demasiado corta mientras el ACC está en funcionamiento. Aparece cuando se pulsa el botón -/SET mientras la distancia entre su vehículo y el vehículo que le precede es demasiado corta. 	<ul style="list-style-type: none"> El ACC se ha desactivado automáticamente. ➤ Control de crucero adaptativo (ACC)* P. 490 El ACC no se puede ajustar. ➤ Control de crucero adaptativo (ACC)* P. 490



Mensaje	Condición	Explicación
	<ul style="list-style-type: none"> • Aparece si la función de control de tracción o VSA está activada mientras el ACC está en funcionamiento. 	<ul style="list-style-type: none"> • El ACC se ha desactivado automáticamente. <ul style="list-style-type: none"> ➤ Control de crucero adaptativo (ACC)* P. 490
	<ul style="list-style-type: none"> • Aparece cuando se pulsa el botón RES/+ o -/SET con el vehículo en movimiento y se pisa el pedal de freno. 	<ul style="list-style-type: none"> • El ACC no se puede ajustar. <ul style="list-style-type: none"> ➤ Control de crucero adaptativo (ACC)* P. 490
	<ul style="list-style-type: none"> • Aparece cuando se pulsa el botón RES/+ o -/SET con el vehículo en movimiento y se pisa el pedal de embrague. 	<ul style="list-style-type: none"> • El ACC no se puede ajustar. <ul style="list-style-type: none"> ➤ Control de crucero adaptativo (ACC)* P. 490
	<ul style="list-style-type: none"> • Aparece cuando se acciona el pedal del embrague durante demasiado tiempo mientras el ACC está en funcionamiento. 	<ul style="list-style-type: none"> • El ACC se ha desactivado automáticamente. <ul style="list-style-type: none"> ➤ Control de crucero adaptativo (ACC)* P. 490

* No disponible en todos los modelos

Mensaje	Condición	Explicación
	<ul style="list-style-type: none"> • Aparece cuando la velocidad del vehículo es demasiado alta para poder programar el ACC. 	<ul style="list-style-type: none"> • Reduzca la velocidad y, a continuación, programe el ACC. ➤ Control de crucero adaptativo (ACC)* P. 490
	<ul style="list-style-type: none"> • Aparece cuando el ACC se cancela debido a una velocidad del vehículo demasiado alta. 	<ul style="list-style-type: none"> • Reduzca la velocidad y, a continuación, restablezca el ACC. ➤ Control de crucero adaptativo (ACC)* P. 490
	<ul style="list-style-type: none"> • Aparece cuando la velocidad del vehículo es demasiado baja para poder programar el ACC. 	<ul style="list-style-type: none"> • Aumente la velocidad y, a continuación, programe el ACC. ➤ Control de crucero adaptativo (ACC)* P. 490
	<ul style="list-style-type: none"> • Aparece cuando el ACC se cancela debido a una velocidad del vehículo demasiado baja. 	<ul style="list-style-type: none"> • Aumente la velocidad y, a continuación, restablezca el ACC. ➤ Control de crucero adaptativo (ACC)* P. 490
	<ul style="list-style-type: none"> • Parpadea cuando el sistema detecta una posible colisión con el vehículo que le precede. Suena el avisador acústico. 	<ul style="list-style-type: none"> • Tome las medidas adecuadas para evitar una colisión (accione el freno, cambie de carril, etc.). ➤ Sistema de prevención y mitigación de impactos (CMBS)* P. 543 ➤ Control de crucero adaptativo (ACC)* P. 490



Mensaje	Condición	Explicación
	<p>Sistema de mantenimiento en el carril (LKAS)</p> <ul style="list-style-type: none"> • Aparece cuando se conduce el vehículo fuera de un carril detectado. El volante vibra rápidamente. 	<ul style="list-style-type: none"> • Mantenga el vehículo dentro del carril por el que está conduciendo. <ul style="list-style-type: none"> ☒ Sistema de mantenimiento en el carril (LKAS)* P. 517
	<p>Sistema de aviso de salida de carril</p> <ul style="list-style-type: none"> • Aparece cuando se conduce el vehículo fuera de un carril detectado. <p>Cuando se selecciona Solo aviso</p> <ul style="list-style-type: none"> - El volante vibra rápidamente cuando el vehículo se está desviando fuera de un carril detectado. <p>Cuando se selecciona Normal, Retardado o Anticipado</p> <ul style="list-style-type: none"> - El volante vibra rápidamente cuando el vehículo se está desviando fuera de un carril detectado. El sistema también dirige el vehículo para ayudarle a permanecer en su carril de conducción. 	<ul style="list-style-type: none"> • Mantenga el vehículo dentro del carril por el que está conduciendo. <ul style="list-style-type: none"> ☒ Sistema de aviso de salida de carril* P. 505 • Puede cambiar el ajuste del sistema de aviso de salida de carril. Puede seleccionar Normal, Retardado, Solo aviso y Anticipado. <ul style="list-style-type: none"> ☒ Funciones configurables* P. 143, 354
	<ul style="list-style-type: none"> • Parpadea cuando no consigue guiar el vehículo. El avisador acústico suena a la vez. 	<ul style="list-style-type: none"> • Mueva el volante para reanudar el LKAS.
	<ul style="list-style-type: none"> • Aparece cuando el LKAS está en funcionamiento o cuando se pulsa el botón de LKAS pero hay un problema con un sistema relacionado con el LKAS. El sistema LKAS se cancela automáticamente. El avisador acústico suena simultáneamente si se ha seleccionado como opción personalizada. 	<ul style="list-style-type: none"> • Si se enciende cualquier otro testigo del sistema como, por ejemplo, VSA, ABS y sistema de frenos, lleve a cabo la acción apropiada. <ul style="list-style-type: none"> ☒ Testigos P. 94

* No disponible en todos los modelos

Mensaje	Condición	Explicación
	<ul style="list-style-type: none"> • Aparece si algún objeto cubre la tapa del sensor de radar e impide que el sensor detecte un vehículo precedente. • Puede aparecer al conducir con condiciones meteorológicas adversas (lluvia, nieve, niebla, etc.) 	<ul style="list-style-type: none"> • Cuando el sensor de radar se ensucie, detenga el vehículo en un lugar seguro y elimine la suciedad con un paño suave. • Solicite al concesionario que revise el vehículo si el mensaje no desaparece incluso después de limpiar la tapa del sensor. ➤ Honda Sensing* P. 29
	<ul style="list-style-type: none"> • Aparece si la temperatura en el interior de la cámara del sensor delantero es demasiado alta y el ACC, el LKAS, el sistema de reconocimiento de señales de tráfico y las luces de carretera automáticas no pueden activarse. 	<ul style="list-style-type: none"> • Utilice el sistema de control de climatización para enfriar la cámara. • Desaparece: la cámara se ha enfriado y los sistemas se activan con normalidad. ➤ Cámara del sensor delantero* P. 488
	<ul style="list-style-type: none"> • Aparece si el área alrededor de la cámara del sensor delantero está cubierta con suciedad, barro, etc., y se impide la detección de un vehículo situado delante. • Puede aparecer al conducir con condiciones meteorológicas adversas (lluvia, nieve, niebla, etc.) 	<ul style="list-style-type: none"> • Cuando el parabrisas se ensucie, detenga el vehículo en un lugar seguro y elimine la suciedad con un paño suave. • Lleve su vehículo a un concesionario para lo revisen si después de haber limpiado la zona alrededor de la cámara no desaparece el mensaje. ➤ Cámara del sensor delantero* P. 488

Mensaje	Condición	Explicación
	<ul style="list-style-type: none"> • Aparece si las luces de carretera automáticas presentan algún problema. 	<ul style="list-style-type: none"> • Accione el interruptor de los faros manualmente. • Si está conduciendo con las luces de carretera cuando esto sucede, los faros cambiarán a luces de cruce.

Modelos con lavafaros

Mensaje	Condición	Explicación
	<ul style="list-style-type: none"> • Aparece cuando el nivel del líquido del lavaparabrisas es bajo. 	<ul style="list-style-type: none"> • Reponga el líquido del lavaparabrisas.  Relleno del líquido del lavaparabrisas P. 593

Indicadores

Los indicadores incluyen el velocímetro, el cuentarrevoluciones, el testigo de combustible y los testigos correspondientes. Se muestran cuando el interruptor de encendido está en la posición de CONTACTO ^{*1}.

Velocímetro

Muestra la velocidad de conducción en km/h o mph.

Tacómetro

Muestra el número de revoluciones por minuto del motor.

Testigo de combustible

Indica la cantidad de combustible que queda en el depósito de combustible.



Indicador de temperatura

Muestra la temperatura del refrigerante del motor.

*1: Los modelos con sistema de acceso sin llave tienen un botón **ENGINE START/STOP** en lugar de un interruptor de encendido.

» Velocímetro

Modelos con volante a la derecha excepto modelos de Chipre

Pulse el botón  (Pantalla/información) repetidamente hasta que se muestre el icono  en la interfaz de información para el conductor. Pulse **ENTER** y, a continuación, púselo y manténgalo pulsado. La lectura del velocímetro y las mediciones mostradas cambian entre km/h y mph.

» Testigo de combustible

AVISO

Se debe repostar cuando la lectura se acerque a . Si el combustible se agota, puede producir fallos de encendido en el motor, lo que es perjudicial para el catalizador.

La cantidad real de combustible que queda puede diferir de la indicada por la lectura del testigo de combustible.

» Indicador de temperatura

AVISO

Si se conduce el vehículo cuando la barra del indicador de temperatura está en la zona superior, el motor puede resultar gravemente dañado. Estacione el vehículo de forma segura en el arcén y espere a que la temperatura del motor se normalice.

 **Sobrecalentamiento** P. 668

Interfaz de información para el conductor

La interfaz de información para el conductor muestra el odómetro, el cuentakilómetros parcial, el indicador de temperatura exterior y otros indicadores.

También muestra mensajes importantes, como advertencias y otro tipo de información útil.

■ Cambio de la pantalla

■ Pantallas principales

Pulse el botón (Pantalla/información) y, a continuación, pulse o para cambiar la pantalla. Pulse **ENTER** para ver información detallada.

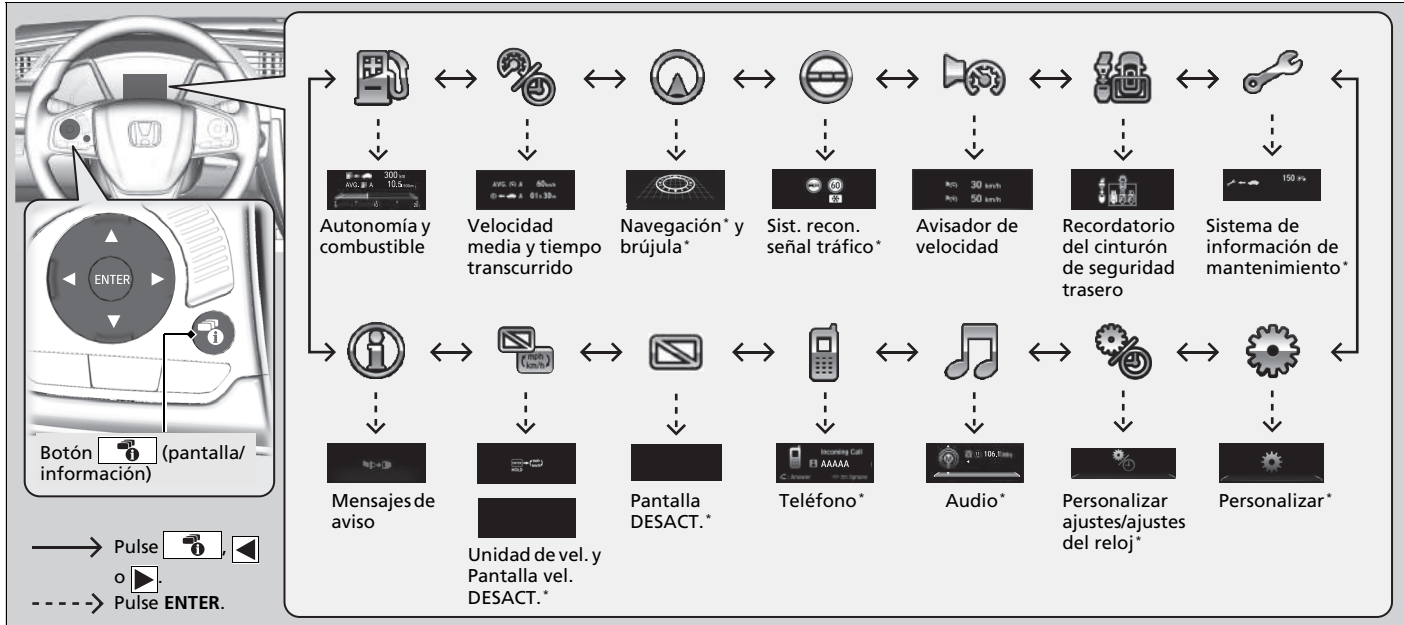

* No disponible en todos los modelos

■ Ordenador de a bordo

Pulse el botón  (TRIP) para cambiar la pantalla.

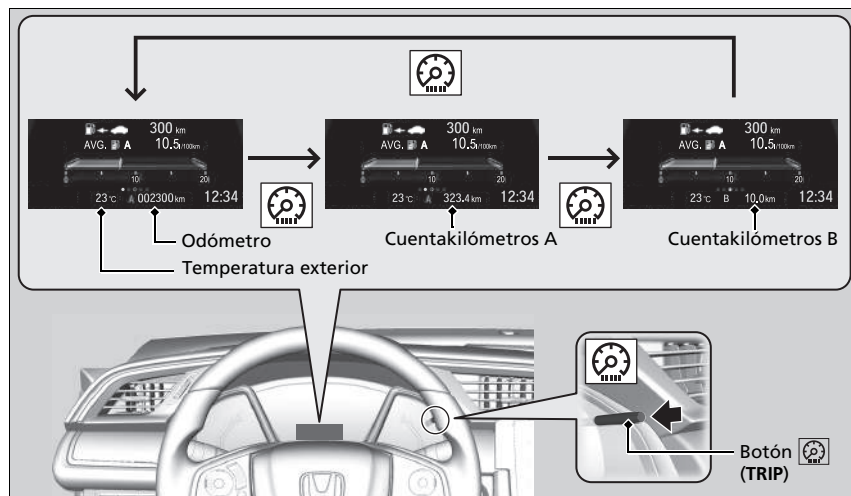

■ Odómetro

Muestra el número total de kilómetros que el vehículo ha acumulado.

■ Cuentakilómetros parcial

Muestra el número total de kilómetros recorridos desde la última puesta a cero. Los cuentakilómetros A y B se pueden utilizar para medir 2 recorridos independientes.

☒ Cuentakilómetros parcial

Cambie del cuentakilómetros parcial A al B y viceversa pulsando el botón .

■ Puesta a cero del cuentakilómetros parcial

Para poner a cero un cuentakilómetros, cuando se muestre en la pantalla mantenga pulsado el botón . El cuentakilómetros parcial se reajusta a **0.0**.

■ Consumo medio de combustible

Muestra el consumo medio de combustible estimado de cada cuentakilómetros parcial en l/100 km o mpg. La pantalla se actualiza a intervalos fijos. Cuando se pone a cero el cuentakilómetros parcial, también lo hace el consumo medio de combustible.

■ Autonomía

Muestra la distancia estimada que se puede recorrer con el combustible que queda. Este valor se calcula a partir del consumo de combustible en recorridos anteriores.

■ Tiempo transcurrido

Muestra el tiempo transcurrido desde la última vez que se pusieron a cero los cuentakilómetros A o B.

■ Velocidad media

Muestra la velocidad media en km/h o mph desde la última puesta a cero del cuentakilómetros parcial A o B.

■ Testigo de consumo instantáneo de combustible

Muestra el consumo instantáneo de combustible en forma de gráfico de barras, en l/100 km o mpg.

⌘ Consumo medio de combustible

Puede cambiar cuándo se pone a cero el consumo medio de combustible.

➤ **Funciones configurables*** P. 143, 354

⌘ Tiempo transcurrido

Puede cambiar cuándo se pone a cero el tiempo transcurrido.

➤ **Funciones configurables*** P. 143, 354

⌘ Velocidad media

Puede cambiar cuándo se pone a cero la velocidad media.

➤ **Funciones configurables*** P. 143, 354

⌘ Testigo de consumo instantáneo de combustible

Es probable que note temporalmente que el consumo instantáneo de combustible es más alto durante la conducción normal mientras el sistema de DPF (filtro de partículas diesel) esté en funcionamiento.

* No disponible en todos los modelos

■ Sistema de información de mantenimiento *

Muestra el sistema de información de mantenimiento.

➤ **Sistema de información de mantenimiento*** P. 573

■ Recordatorio del cinturón de seguridad trasero

Aparece cuando se abrocha o desabrocha alguno de los cinturones de seguridad traseros.

■ Temperatura ambiente

Muestra la temperatura exterior en grados centígrados.

Si la temperatura exterior ha sido inferior a 3 °C en el momento de girar el interruptor de encendido a la posición de CONTACTO ^{*1}, el testigo de temperatura exterior parpadea durante diez segundos.

■ Ajuste de la pantalla de temperatura exterior

Ajuste la lectura de la temperatura ± 3 °C como máximo si dicha lectura parece incorrecta.

*1: Los modelos con sistema de acceso sin llave tienen un botón **ENGINE START/STOP** en lugar de un interruptor de encendido.

* No disponible en todos los modelos

➤ Temperatura ambiente

El sensor de temperatura se encuentra en el parachoques delantero.

El calor que desprende la calzada y los gases de escape de otro vehículo pueden afectar a la lectura de la temperatura cuando el vehículo circula a menos de 30 km/h.

La pantalla puede tardar varios minutos en actualizarse una vez que la lectura de la temperatura se ha estabilizado.

Corrija la temperatura con las funciones personalizadas de la interfaz de información para el conductor o la pantalla de información del sistema de sonido.

➤ **Funciones configurables*** P. 143, 354

■ Avisador de velocidad

Permite activar el avisador de velocidad y cambiar el ajuste de esta.

Cada vez que pulsa el botón ▲/▼, el ajuste del avisador de velocidad cambia del modo siguiente:

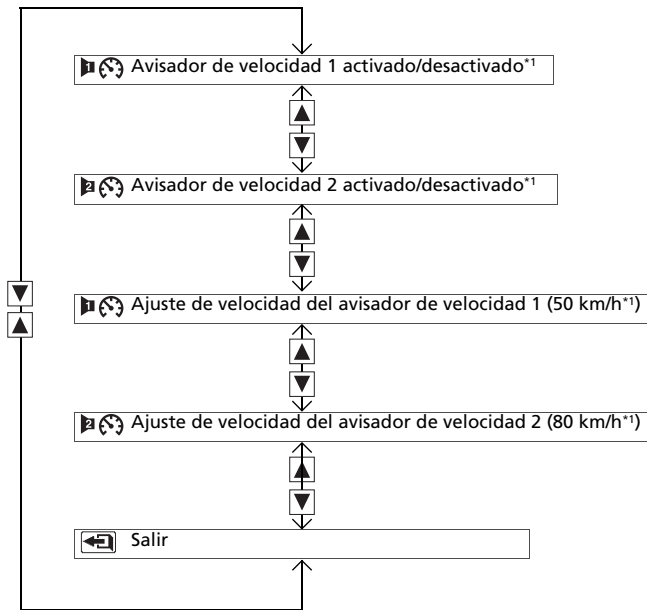

*1: Ajuste predeterminado

■ Indicaciones paso a paso *

Muestra las indicaciones paso a paso hasta su destino conjuntamente con el sistema de navegación.

➤ **Consulte el manual del sistema de navegación**

■ Sist. recon. señal tráfico *

Muestra el sistema de reconocimiento de señales de tráfico.

➤ **Sist. recon. señal tráfico** * P. 510

■ Audio *

Muestra la información de sonido actual.

➤ **Funcionamiento básico del sistema de sonido** P. 256, 281

■ Teléfono *

Muestra la información del teléfono actual.

➤ **Sistema de teléfono manos libres** P. 391, 412

»» Indicaciones paso a paso *

Modelos con sistema de navegación

La interfaz de información para el conductor muestra una brújula cuando no se utilizan las instrucciones de ruta.





Puede seleccionar si el navegador paso a paso aparece o no durante las instrucciones de ruta.

➤ **Funciones configurables** * P. 143, 354

Funciones configurables*

Utilice la interfaz de información para el conductor para personalizar determinadas funciones.

Personalización

Seleccione la pantalla  (Personalizar ajustes) pulsando el botón  mientras el interruptor de encendido se encuentra en la posición de CONTACTO , el vehículo está detenido por completo y el freno de estacionamiento está aplicado. Seleccione  , y, a continuación, pulse el botón **ENTER**.

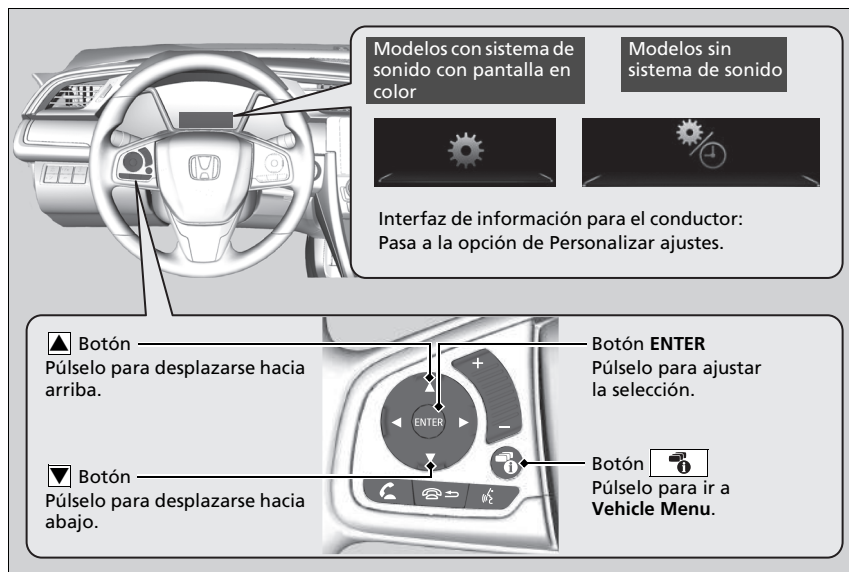

Funciones configurables*

Para personalizar otras funciones, pulse el botón  .

► **LISTA DE OPCIONES CONFIGURABLES** P. 147

► **Ejemplo de los ajustes de personalización**
P. 153

Aplice el freno de estacionamiento antes de cambiar cualquier ajuste personalizado.

■ **Flujo de personalización**

Pulse el botón .

Panel de instrumentos

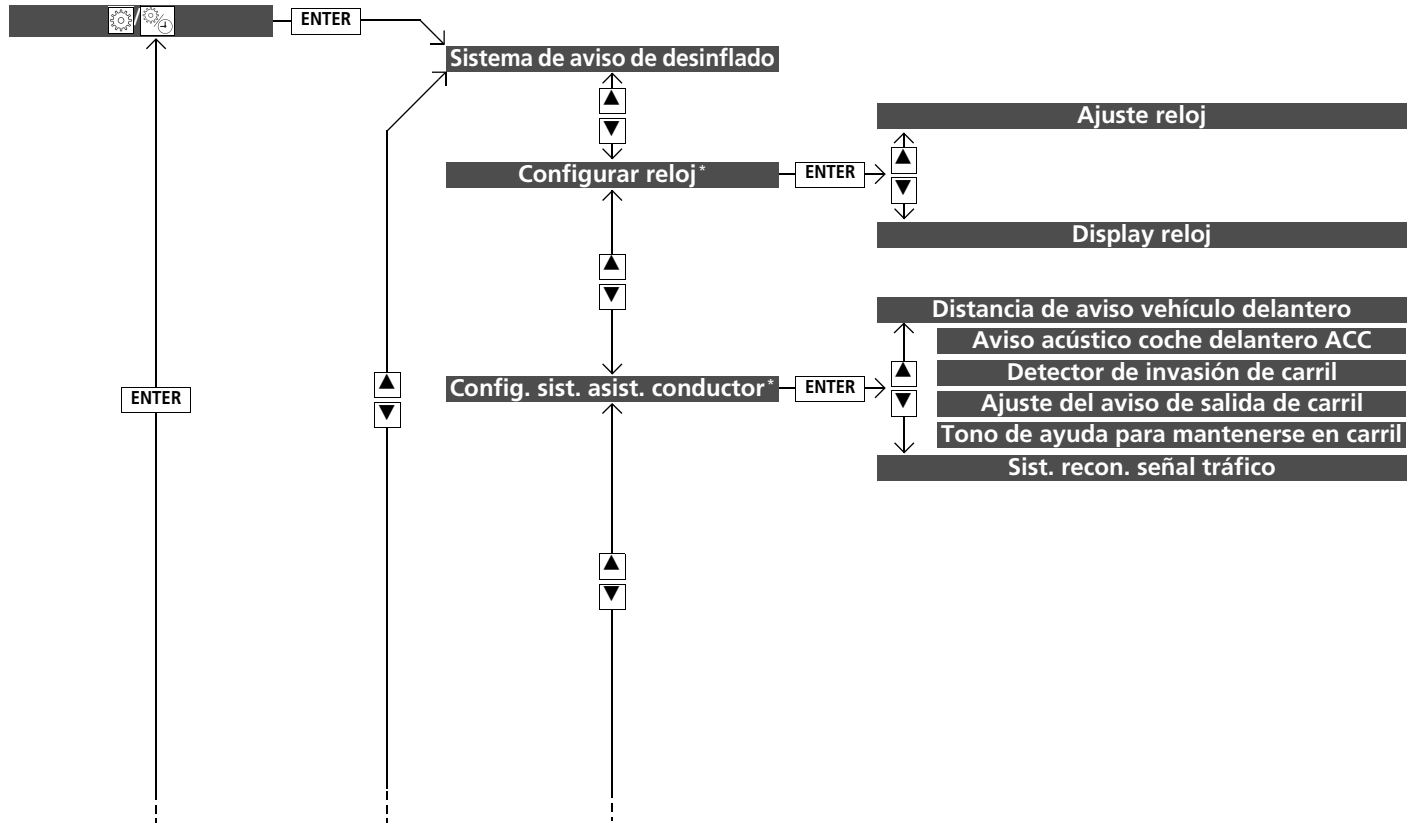

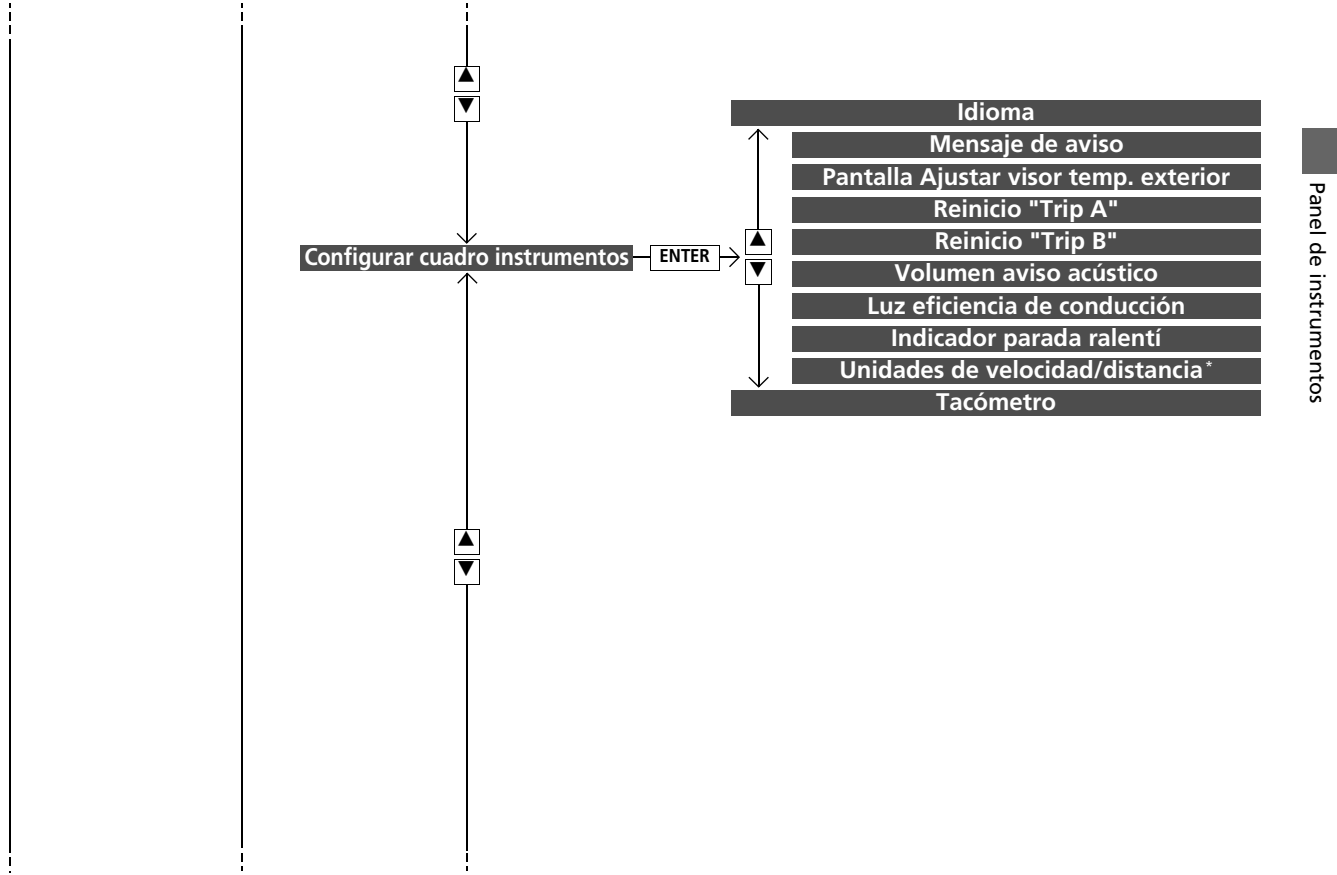

* No disponible en todos los modelos

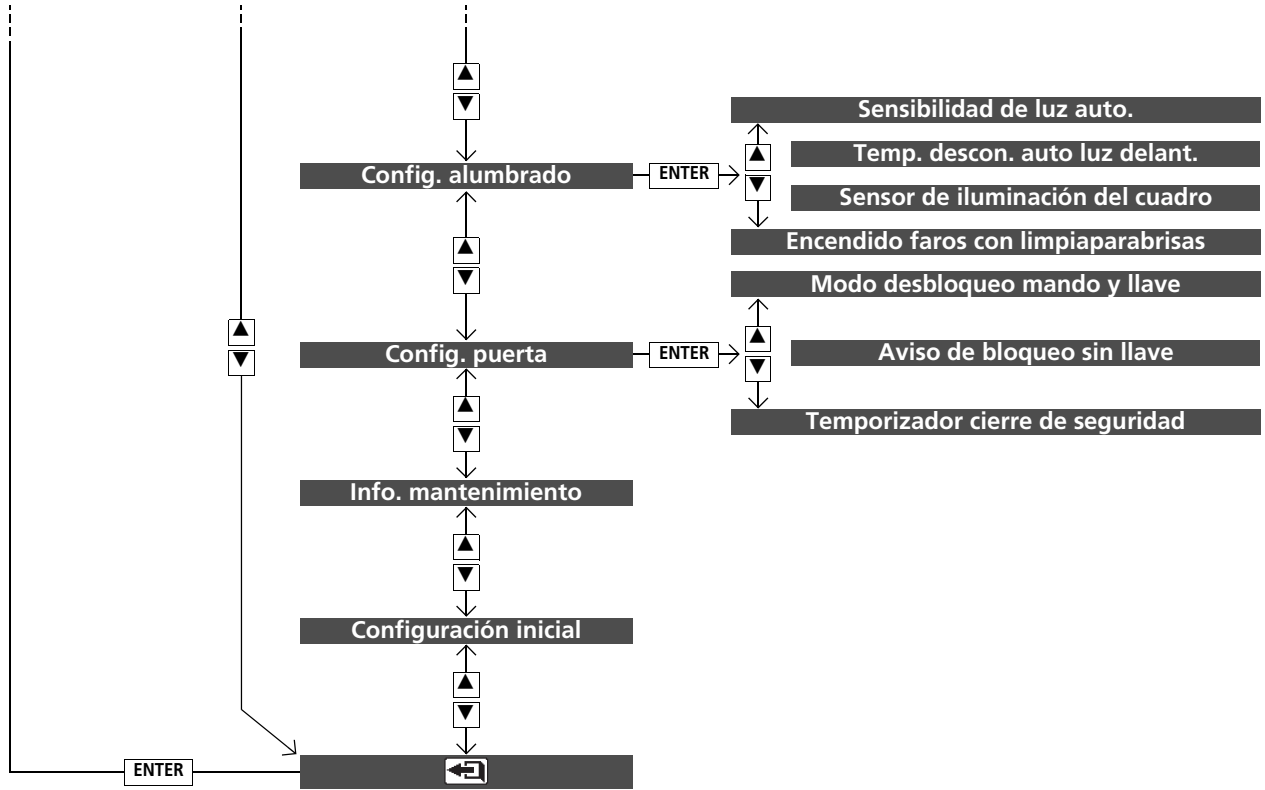

■ LISTA DE OPCIONES CONFIGURABLES

Grupo de configuración	Funciones configurables	Descripción	Ajustes seleccionables
Sistema de aviso de desinflado	—	Permite iniciar el sistema de aviso de desinflado.	Inicializar/Cancelar
Configurar reloj*	Ajuste reloj	Ajusta la hora. ➤ Ajuste del reloj P. 156	—
	Visualización reloj	Ajusta la hora en formato de 24 horas, 12 horas o apagada.	24 h/12 h¹/APAGADA

*1: Ajuste predeterminado

Grupo de configuración	Funciones configurables	Descripción	Ajustes seleccionables
Config. sist. asist. conductor*	Distancia de aviso vehículo delantero	Cambia la distancia a la cual el CMBS genera alertas.	Lejos/Normal^{*1}/Cerca
	Aviso acústico coche delantero ACC	Hace que el sistema emita una señal cuando detecta un vehículo o si el vehículo se sale del alcance del ACC.	ON/OFF^{*1}
	Detector de invasión de carril	Enciende o apaga la función Detector de invasión de carril.	ON^{*1}/OFF
	Ajuste del aviso de salida de carril	Cambia el ajuste del sistema de aviso de salida de carril.	Normal^{*1}/Retardado/Solo aviso/Anticipado
	Tono de ayuda para mantenerse en carril	Ocasiona que el sistema suene cuando el LKAS se suspende.	ON/OFF^{*1}
	Sist. recon. señal tráfico	Selecciona si se encienden o no los iconos pequeños de las señales de tráfico en la interfaz de información para el conductor.	Iconos pequeños activados^{*1}/Iconos pequeños desactivados

*1: Ajuste predeterminado

Grupo de configuración	Funciones configurables	Descripción	Ajustes seleccionables
Configurar cuadro instrumentos	Idioma	Permite cambiar el idioma que se muestra.	English/Français/Español/Deutsch/Italiano/Português/РУССКИЙ/Suomi/Norsk/Svenska/Dansk/Nederlands/Polski/Türk
	Mensaje de aviso	Permite seleccionar si se visualizan o no mensajes de aviso.	ON/OFF^{*1}
	Pantalla Ajustar visor temp. exterior	Permite ajustar la indicación de temperatura en unos grados.	-3°C ~ ±0°C^{*1} ~ +3°C
	Reinicio "Trip A"	Permite cambiar el ajuste de la puesta a cero del cuentakilómetros parcial A, el consumo medio de combustible A, la velocidad media A y el tiempo transcurrido A.	Al repostar/Al quitar el contacto/Reinicio manual^{*1}
	Reinicio "Trip B"	Permite cambiar el ajuste de la puesta a cero del cuentakilómetros parcial B, el consumo medio de combustible B, la velocidad media B y el tiempo transcurrido B.	Al repostar/Al quitar el contacto/Reinicio manual^{*1}

*1: Ajuste predeterminado

Grupo de configuración	Funciones configurables	Descripción	Ajustes seleccionables
Configurar cuadro instrumentos	Volumen aviso acústico	Cambia el volumen de la alarma, como avisadores acústicos, avisos, sonido de los intermitentes, etc.	MAX/MID^{*1}/MIN
	Luz eficiencia de conducción	Permite activar o desactivar la función de medidor de conducción ecológica.	ON^{*1}/OFF
	Indicador parada ralentí	Selecciona si se activará o no la pantalla de parada automática en ralentí.	ON^{*1}/OFF
	Unidades de velocidad/ distancia*	Selecciona las unidades del ordenador de viaje.	mph·miles^{*1}/km/h·km
	Tacómetro	Selecciona si el tacómetro se muestra en la interfaz de información del conductor.	ON^{*1}/OFF

*1: Ajuste predeterminado

Grupo de configuración	Funciones configurables	Descripción	Ajustes seleccionables
Config. alumbrado	Sensibilidad de luz auto.	Permite cambiar el tiempo que permanecerán encendidas las luces interiores después de cerrar las puertas.	60seg/30seg^{*1}/15seg
	Temp. descon. auto luz delant.	Permite cambiar el tiempo que permanecerán encendidas las luces exteriores después de cerrar la puerta del conductor.	60seg/30seg/15seg^{*1}/0seg
	Sensor de iluminación del cuadro	Cambia la sensibilidad del brillo del panel de instrumentos cuando el interruptor de faros se encuentra en la posición AUTO .	Máx/Alta/Med^{*1}Baja/Mín
	Encendido faros con limpiaparabrisas	Cambia los ajustes para el funcionamiento del limpiaparabrisas cuando los faros delanteros se enciendan automáticamente con el interruptor de los faros en la posición AUTO .	ON^{*1}/OFF

*1: Ajuste predeterminado



Grupo de configuración	Funciones configurables	Descripción	Ajustes seleccionables
Config. puerta	Modo desbloqueo mando y llave	Ajusta si se desbloqueará la puerta del conductor o todas las puertas al accionar por primera vez el mando a distancia o la llave de contacto.	Solo puerta conductor*1/ Todas las puertas
	Aviso de bloqueo sin llave	BLOQUEO/DESBLOQUEO: las luces exteriores parpadean.	ON*1/OFF
	Temporizado cierre de seguridad	Cambia el tiempo que tardan las puertas en volver a bloquearse y el sistema de seguridad en ajustarse después de desbloquear el vehículo sin abrir ninguna puerta.	90seg/60seg/30seg*1
Info. mantenimiento	—	Cancela/restablece la pantalla del sistema de información de mantenimiento si ha realizado el mantenimiento.	Cancelar/Todos los puntos
Configuración inicial	—	Cancela/restablece los ajustes personalizados a su valor predeterminado.	Correcto/Cancelar

*1: Ajuste predeterminado

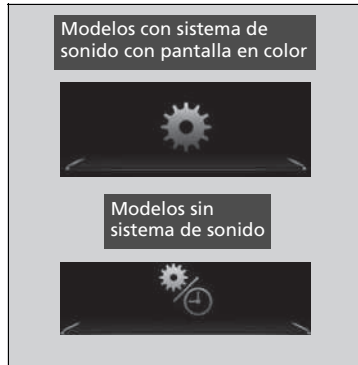

■ Ejemplo de los ajustes de personalización

A continuación se muestran los pasos para cambiar el ajuste de **Reinicio "Trip A"** a **AI repostar**. El ajuste por defecto de **Reinicio "Trip A"** es **Reinicio manual**.





1. Pulse el botón  para seleccionar  , y a continuación, pulse el botón **ENTER**.





2. Pulse el botón / hasta que **Configurar cuadro instrumentos** aparezca en la pantalla.
3. Pulse el botón **ENTER**.
 - **Idioma** aparece primero en la pantalla.





4. Pulse el botón / hasta que en la pantalla aparezca **Reinicio "Trip A"** y, a continuación, pulse el botón **ENTER**.

► La pantalla cambia a la pantalla de configuración personalizada, en la que podrá seleccionar **Al repostar**, **Al quitar el contacto**, **Reinicio manual** o **Salir**.

5. Pulse el botón /, seleccione **Al repostar** y, a continuación, pulse el botón **ENTER**.

► Aparece la pantalla **Al repostar** y, a continuación, la pantalla regresa a la pantalla del menú de personalización.

6. Pulse el botón / hasta que aparezca  en la pantalla y, a continuación, pulse el botón **ENTER**.

7. Repita el paso 6 hasta volver a la pantalla normal.

Mandos

En este capítulo se explica cómo manejar los diversos mandos necesarios para la conducción.

Reloj	156	Súper bloqueo*	176	Limpiaparabrisas y lavaparabrisas.....	199
Bloqueo y desbloqueo de las puertas		Apertura y cierre de las ventanillas	177	Control de brillo	203
Tipos de llaves y funciones	158	Techo solar*	181	Botón de los retrovisores térmicos*/	
Potencia baja de la señal del mando		Funcionamiento de los mandos alrededor		luneta térmica	204
a distancia de acceso sin llave*	160	del volante		Ajuste del volante.....	205
Bloqueo/desbloqueo de las puertas		Interruptor de encendido*	183	Ajuste de los retrovisores	
desde el exterior	161	Botón ENGINE START/STOP*	184	Retrovisor interior	206
Bloqueo/desbloqueo de las puertas		Comparación entre el interruptor de		Retrovisores eléctricos.....	207
desde el interior	168	encendido y el modo de alimentación.....	187	Ajuste de los asientos	209
Bloqueo de seguridad para niños	169	Intermitentes	188	Luces interiores/elementos auxiliares	
Apertura y cierre del portón trasero ...	170	Interruptores de luces	189	interiores	
Sistema de seguridad		Luces antiniebla delanteras* y traseras.....	192	Luces interiores.....	218
Sistema inmovilizador.....	173	Regulador de los faros*	194	Elementos auxiliares interiores	220
Alarma del sistema de seguridad	173	Luces de conducción diurna	195	Sistema de calefacción*	235
Sensores de ultrasonido*.....	175	Luces de carretera automáticas*	196	Climatizador*	240

* No disponible en todos los modelos

Ajuste del reloj

Modelos sin sistema de navegación





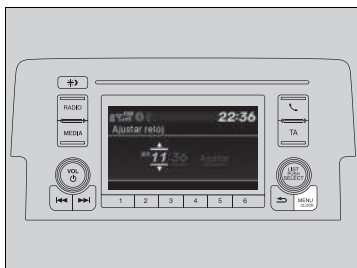

Puede ajustar la hora que aparece en la pantalla con el mando con el interruptor de encendido en posición de CONTACTO .

Ajuste de la hora







Modelos con sistema de sonido con pantalla en color

■ Uso del botón MENU/CLOCK

1. Mantenga pulsado el botón **MENU/CLOCK**.
▶ Se ha seleccionado **Ajustar reloj**.
2. Gire  para cambiar la cifra de las horas y, a continuación, pulse .
3. Gire  para cambiar la cifra de los minutos y, a continuación, pulse .
4. Para confirmar la selección, gire  y seleccione **Ajustar** y, a continuación, pulse .

Modelos con sistema de sonido con pantalla

■ Mediante el menú de ajustes de la pantalla de audio/información

1. Seleccione **Ajustes**.
2. Seleccione **Reloj**.
3. Seleccione **Ajuste reloj**.
4. Seleccione  o  para cambiar la hora.
5. Seleccione  o  para cambiar los minutos y, a continuación, seleccione **OK**.

» Ajuste del reloj

Se puede personalizar la visualización del reloj para mostrar el formato de 12 o 24 horas.

▶ **Funciones configurables*** P. 143, 354

Modelos sin sistema de sonido con pantalla en color

No se puede ajustar la hora con el vehículo en movimiento.

Modelos con sistema de navegación

El reloj se actualiza automáticamente a través del sistema de sonido, por lo que no es necesario ponerlo en hora.

» Uso del botón MENU/CLOCK

Estas indicaciones muestran cómo utilizar el mando de selección.

Gire  para seleccionar.





Pulse  para confirmar.

» Mediante el menú de ajustes de la pantalla de audio/información

Se puede activar y desactivar.

▶ **Funciones configurables** P. 354



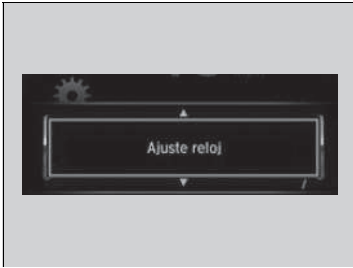
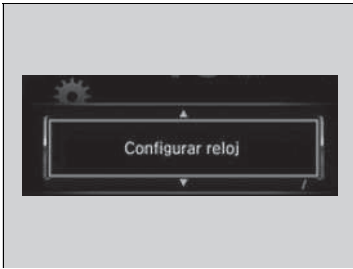

También puede ajustar el reloj tocando el reloj visualizado en la esquina superior derecha de la pantalla.

1. Toque el reloj de la pantalla durante unos segundos.
2. Seleccione **Ajuste reloj**.
3. Seleccione  o  para cambiar la hora.
4. Seleccione  o  para cambiar los minutos y, a continuación, seleccione **OK**.



Modelos sin sistema de sonido

■ Mediante el menú de ajustes de la interfaz de información para el conductor

1. Pulse el botón  para seleccionar  y, a continuación, pulse el botón **ENTER**.
2. Pulse el botón  hasta que aparezca en pantalla **Configurar reloj**.
3. Pulse el botón **ENTER**.
4. Pulse el botón **ENTER** para seleccionar **Ajuste reloj**.
5. Pulse el botón  para cambiar la hora y, a continuación, pulse el botón **ENTER**.
6. Pulse el botón  para cambiar los minutos y, a continuación, pulse el botón **ENTER**.
 - Se cambiará a la pantalla normal.

Tipos de llaves y funciones

Este vehículo se entrega con las siguientes llaves:



Utilice las llaves para arrancar y detener el motor, así como para bloquear y desbloquear todas las puertas y el portón trasero.

También puede utilizar el mando a distancia para bloquear y desbloquear todas las puertas y el portón trasero.

Tipos de llaves y funciones

Todas las llaves disponen de un sistema inmovilizador. El sistema inmovilizador ayuda a evitar el robo del vehículo.

➤ **Sistema inmovilizador** P. 173

Siga los siguientes consejos para evitar que se produzcan daños en las llaves:

- No deje las llaves expuestas a la luz solar directa o en lugares a temperatura elevada o con un elevado nivel de humedad.
- Evite que las llaves se caigan o depositar objetos pesados sobre ellas.
- Mantenga las llaves alejadas de líquidos, polvo y arena.
- No abra las llaves excepto para sustituir la pila.

Si los circuitos de las llaves resultan dañados, puede que el motor no arranque y que el mando a distancia no funcione.

Si las llaves no funcionan correctamente, llévelas a un concesionario para que las revisen.

■ Llave integrada*

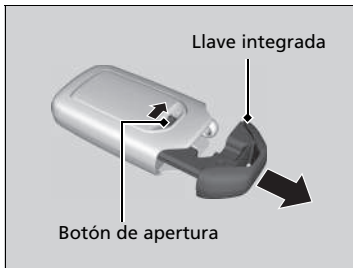

Se puede utilizar la llave integrada para bloquear/desbloquear las puertas cuando la pila del mando a distancia de acceso sin llave se está agotando y el bloqueo/desbloqueo eléctrico de las puertas está desactivado.

Para sacar la llave integrada, deslice el botón de apertura y podrá sacarla. Para volver a instalar la llave integrada, empújela en el mando a distancia sin llave hasta oír un clic.

■ Llave retráctil*

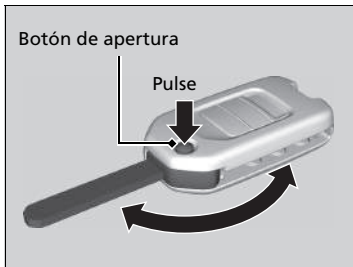

La llave se pliega en el interior del mando a distancia.

1. Pulse el botón de apertura para que salga la llave del mando a distancia.
 - Asegúrese de que la llave se extiende completamente.
2. Para cerrar la llave, pulse el botón de apertura y empuje la llave hacia dentro del mando a distancia hasta que oiga un clic.

▣ Llave retráctil*

Si la llave no está totalmente extendida, es posible que el sistema inmovilizador no funcione correctamente y que el motor no arranque. Evite tocar la llave cuando se está extendiendo o retrayendo.

* No disponible en todos los modelos

■ Etiqueta con el número de llave

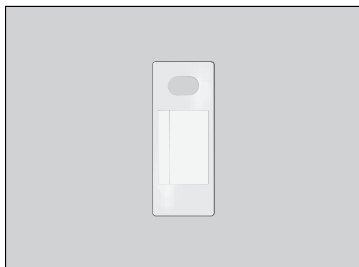

Contiene un número que es necesario para adquirir una llave de repuesto.

Potencia baja de la señal del mando a distancia de acceso sin llave*

El vehículo transmite ondas de radio para localizar el mando a distancia de acceso sin llave al bloquear/desbloquear las puertas y el portón trasero, o al arrancar el motor.

En los siguientes casos, el bloqueo/desbloqueo de las puertas, el portón trasero o el arranque del motor pueden verse inhibidos o su funcionamiento puede ser inestable:

- Algún equipo cercano está transmitiendo ondas de radio potentes.
- Lleva el mando a distancia de acceso sin llave junto a equipos de telecomunicaciones como ordenadores portátiles, teléfonos móviles o dispositivos inalámbricos.
- Un objeto metálico toca o cubre el mando a distancia sin llave.

☒ Etiqueta con el número de llave

Guarde la etiqueta con el número de llave por separado en un lugar seguro fuera del vehículo. Si desea adquirir una llave adicional, póngase en contacto con un concesionario.

Si perdiera la llave y no pudiera arrancar el motor, póngase en contacto con un concesionario.

☒ Potencia baja de la señal del mando a distancia de acceso sin llave*

La comunicación entre el mando a distancia sin llave y el vehículo consume la pila del mando.

La duración de la pila es de unos dos años, aunque varía según la regularidad de uso.

La pila se consume siempre que el mando a distancia sin llave recibe ondas de radio potentes. Evite colocarlo cerca de aparatos eléctricos como televisores y ordenadores personales.

Bloqueo/desbloqueo de las puertas desde el exterior

■ Uso del sistema de acceso sin llave*

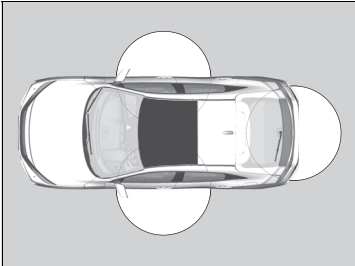

Cuando lleva el mando a distancia de acceso sin llave, puede bloquear/desbloquear las puertas y el portón trasero.

Puede bloquear/desbloquear las puertas y el portón trasero dentro de un radio de unos 80 cm de la manecilla exterior de la puerta o el botón de apertura del portón trasero.

☒ Bloqueo/desbloqueo de las puertas desde el exterior

Si el interruptor de las luces interiores está en la posición de activación con las puertas, las luces interiores se encienden cuando se pulsa el botón de desbloqueo de las puertas. No se abre ninguna puerta: las luces se apagan transcurridos 30 segundos.

Las puertas se vuelven a bloquear: las luces se apagan inmediatamente.

➤ **Luces interiores** P. 218

☒ Uso del sistema de acceso sin llave*

Si no abre ninguna puerta ni el portón trasero antes de que transcurran 30 segundos desde el desbloqueo del vehículo con el sistema de acceso sin llave, las puertas y el portón trasero se bloquearán de nuevo automáticamente.

Solo puede bloquear o desbloquear las puertas mediante el sistema de acceso sin llave cuando el modo de alimentación está en la posición VEHÍCULO APAGADO.

* No disponible en todos los modelos

■ Bloqueo de las puertas y el portón trasero

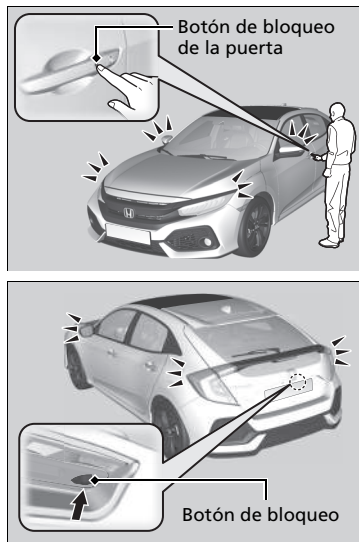

Pulse el botón de la cerradura de la puerta delantera o del portón trasero.

- ▶ Algunas de las luces exteriores parpadean tres veces, todas las puertas y el portón trasero se bloquean y el sistema de seguridad se activa.

🔑 Uso del sistema de acceso sin llave*

- No deje el mando a distancia de acceso sin llave en el vehículo al salir. Llévelo consigo.
- Aunque no lleve consigo el mando a distancia de acceso sin llave, puede bloquear/desbloquear las puertas y el portón trasero si hay otra persona con un mando dentro del radio de alcance.
- La puerta se puede desbloquear si la manecilla de la puerta está mojada debido a lluvia intensa o a un túnel de lavado si el mando a distancia sin llave se encuentra dentro del radio de alcance.
- Si intenta abrir una puerta delantera con la manecilla y con guantes puestos, es posible que el sensor de la puerta tarde en reaccionar o que no desbloquee las puertas.
- Tras bloquear la puerta, tiene hasta dos segundos para tirar de la manecilla y confirmar que efectivamente la puerta está cerrada. Si tiene que desbloquear la puerta justo después de haberla bloqueado, espere al menos dos segundos antes de tirar de la manecilla; de lo contrario, la puerta no se desbloqueará.
- Es posible que la puerta no se abra si tira de ella inmediatamente después de haber tirado de la manecilla de la puerta. Vuelva a tirar de la manecilla y verifique que la puerta está desbloqueada antes de tirar de ella.
- Incluso dentro del radio de 80 cm, es posible que no pueda bloquear/desbloquear las puertas ni el portón trasero con el mando a distancia de acceso sin llave si apunta con el mando por encima o por debajo de la manecilla exterior.
- Es posible que el mando a distancia sin llave no funcione si está demasiado cerca de la puerta y del cristal de la puerta.

■ Desbloqueo de las puertas y el portón trasero

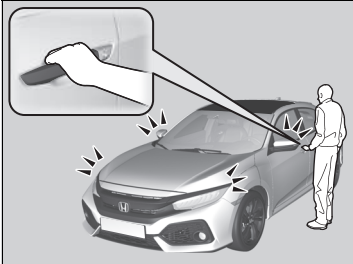

- Agarre la manecilla de la puerta del conductor:
- La puerta del conductor se desbloquea.
 - Algunas de las luces exteriores parpadean una vez.

- Agarre la manecilla de la puerta del acompañante:
- Todas las puertas y el portón trasero se desbloquean.
 - Algunas de las luces exteriores parpadean una vez.



Botón de apertura del portón trasero

- Pulse el botón de apertura del portón trasero.
- El portón trasero se desbloquea.
 - Algunas de las luces exteriores parpadean una vez.
- **Uso del botón de apertura del portón trasero** P. 171

►► Uso del sistema de acceso sin llave*

Los ajustes de parpadeo de las luces y del modo de desbloqueo se pueden personalizar en la pantalla de audio/información.

► **Funciones configurables** P. 354

* No disponible en todos los modelos

■ Uso del mando a distancia

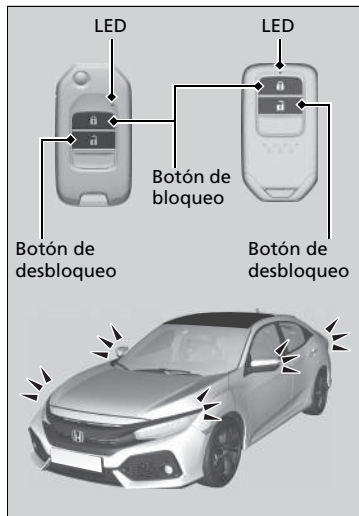

■ Bloqueo de las puertas y el portón trasero

Pulse el botón de bloqueo.

- Algunas de las luces exteriores parpadean tres veces, todas las puertas y el portón trasero se bloquean, y el sistema de seguridad se activa.

»» Uso del mando a distancia

Si no abre ninguna puerta ni el portón trasero antes de que transcurran 30 segundos desde el desbloqueo del vehículo con el mando a distancia, las puertas y el portón trasero se bloquearán de nuevo automáticamente.

Puede cambiar el ajuste del temporizador de nuevo bloqueo.

► **Funciones configurables*** P. 143, 354

Modelos sin sistema de acceso sin llave

El mando a distancia no funciona cuando la llave está introducida en el interruptor de encendido.

Modelos con sistema de acceso sin llave

Solo puede bloquear o desbloquear las puertas mediante el mando a distancia cuando el modo de alimentación está en la posición VEHÍCULO APAGADO.

Modelos con sistema de acceso sin llave

Modelo con volante a la derecha

No se pueden bloquear las puertas desde el exterior si el mando a distancia se encuentra en el interior del vehículo y suena el aviso acústico. Si desea bloquear una puerta mientras el mando todavía está en el vehículo, realice alguna de las siguientes acciones cuatro veces:

- Pulse el botón de bloqueo en el mando a distancia sin llave.
- Gire la llave en el cilindro para bloquear.
- Pulse el botón de bloqueo de la puerta en la manecilla de la puerta o el portón trasero.

Todos los modelos

El mando a distancia utiliza señales de baja potencia, de modo que su funcionamiento puede variar dependiendo del entorno.

■ Desbloqueo de las puertas y el portón trasero

Pulse el botón de desbloqueo.

Una vez:

- Parpadean una vez algunas de las luces exteriores y se desbloquea la puerta del conductor.

Dos veces:

- El resto de puertas y el portón trasero se desbloquean.

🔗 Uso del mando a distancia

El mando a distancia no puede bloquear el vehículo con una puerta abierta.

Si la distancia de alcance del mando a distancia varía, probablemente la pila tenga poca carga.

Si el LED no se enciende al pulsar el botón, la pila está agotada.

🔗 **Sustitución de la pila de botón** P. 624

Puede personalizar el ajuste del modo de desbloqueo de las puertas.

🔗 **Funciones configurables*** P. 143, 354

* No disponible en todos los modelos

■ Bloqueo/desbloqueo de las puertas con una llave

Si el botón de bloqueo o desbloqueo del mando a distancia no funciona, utilice la llave en su lugar.

➤ Sustitución de la pila de botón P. 624

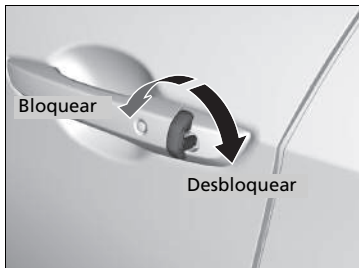

Introduzca la llave completamente y gírela.

▣ Bloqueo/desbloqueo de las puertas con una llave

Al bloquear la puerta del conductor con la llave, el resto de puertas y el portón trasero se bloquearán al mismo tiempo. Al desbloquear, la puerta del conductor se desbloqueará en primer lugar. Si gira la llave una segunda vez transcurridos pocos segundos, no se desbloquearán el resto de las puertas ni el portón trasero.

Si se desbloquean las puertas con la llave suena la alarma del sistema de seguridad. Desbloquee siempre las puertas con el mando a distancia.

■ Bloqueo de una puerta sin llave

Si no lleva la llave consigo, o si por alguna razón no se puede bloquear una puerta con la llave, la puerta se puede bloquear sin la llave.

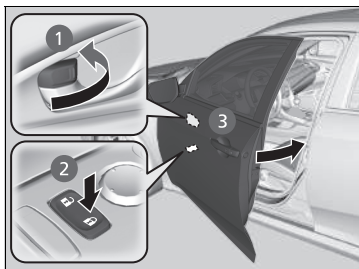

■ Bloqueo de la puerta del conductor

Empuje la lengüeta de bloqueo hacia delante **1** o empuje el interruptor de bloqueo centralizado de puertas en la dirección de bloqueo **2** y, a continuación, tire de la manecilla exterior de la puerta y mantenga la posición **3**. Cierre la puerta y suelte la manecilla.

■ Bloqueo de las puertas de los pasajeros

Empuje la lengüeta de bloqueo hacia delante y cierre la puerta.

■ Sistema de prevención de bloqueo involuntario

Modelos sin sistema de acceso sin llave

Las puertas y el portón trasero no se bloquearán si la llave de contacto está en el interruptor de encendido.

Modelos con sistema de acceso sin llave

Las puertas y el portón trasero no se bloquearán si el mando a distancia de acceso sin llave está dentro del vehículo.

⌘ Bloqueo de una puerta sin llave

Al bloquear la puerta del conductor, el resto de puertas y el portón trasero se bloquean al mismo tiempo. Antes de bloquear una puerta, asegúrese de que la llave no se quede en el interior del vehículo.

Bloqueo/desbloqueo de las puertas desde el interior

■ Uso de la lengüeta de bloqueo

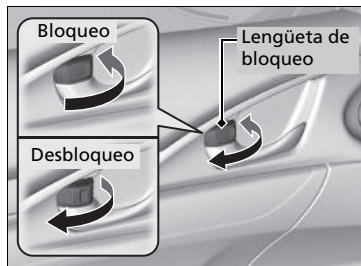

■ Bloqueo de una puerta

Empuje la lengüeta de bloqueo hacia delante.

■ Desbloqueo de una puerta

Tire de la lengüeta de bloqueo hacia atrás.

■ Desbloqueo mediante la manecilla interior de la puerta delantera

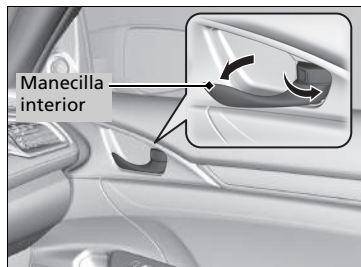

Tire de la manecilla interior de la puerta delantera.

- La puerta se desbloquea y se abre en un único movimiento.

»» Uso de la lengüeta de bloqueo

Si bloquea la puerta del conductor con la lengüeta de bloqueo, el resto de puertas y el portón trasero se bloquearán al mismo tiempo. Si desbloquea la puerta del conductor con la lengüeta de bloqueo, solamente se desbloqueará la puerta del conductor.

»» Desbloqueo mediante la manecilla interior de la puerta delantera

Las manecillas interiores de las puertas delanteras están diseñadas para que los ocupantes de los asientos delanteros abran la puerta con un solo movimiento. Sin embargo, esta característica requiere que los ocupantes de los asientos delanteros nunca tiren de la manecilla interior de la puerta con el vehículo en movimiento.

Los niños siempre deberán viajar en los asientos traseros, pues las puertas disponen de bloqueos de seguridad para niños.

» **Bloqueo de seguridad para niños** P. 169

■ Uso del interruptor de bloqueo centralizado de puertas

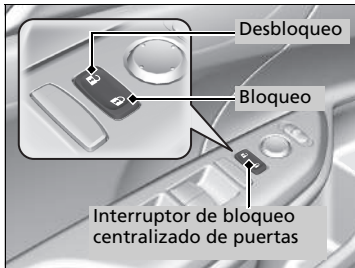

Pulse el interruptor de bloqueo centralizado de puertas como se muestra para bloquear o desbloquear todas las puertas y el portón trasero.

Bloqueo de seguridad para niños

El bloqueo de seguridad para niños evita que las puertas traseras se puedan abrir desde el interior independientemente de la posición de la lengüeta de bloqueo.

■ Ajuste del bloqueo de seguridad para niños

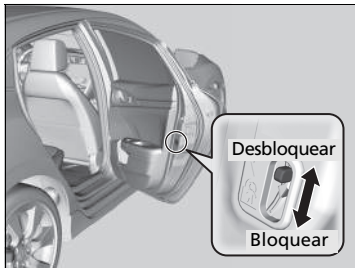

Mueva la palanca de la puerta trasera a la posición de bloqueo y cierre la puerta.

■ Al abrir la puerta

Utilice la manecilla exterior de la puerta para abrirla.

☒ Uso del interruptor de bloqueo centralizado de puertas

Al bloquear/desbloquear una de las puertas delanteras con el interruptor de bloqueo centralizado de puertas, el resto de las puertas y el portón trasero se bloquean/desbloquean al mismo tiempo.

☒ Bloqueo de seguridad para niños

Para abrir la puerta desde el interior cuando el bloqueo de seguridad para niños está activado, coloque la lengüeta de bloqueo en la posición de desbloqueo, baje la luneta, saque la mano por la ventana y tire de la manecilla exterior de la puerta.

Precauciones a la hora de abrir/cerrar el portón trasero

Antes de abrir o cerrar el portón trasero, asegúrese de que no haya objetos ni personas cerca.

- Abra el portón trasero completamente.
 - ▶ Si no se abre del todo, puede empezar a cerrarse por su propio peso.
- Tenga cuidado cuando haya viento. El viento puede hacer que el portón trasero se cierre.

Mantenga el portón trasero cerrado durante la conducción para:

- ▶ Evitar posibles daños.
- ▶ Impedir la entrada de gases de escape al interior del vehículo.
 - ❗ **Monóxido de carbono** P. 90

Precauciones a la hora de abrir/cerrar el portón trasero

ADVERTENCIA

Si alguien interfiere en la apertura o el cierre del portón trasero, podría ocasionarse un accidente con lesiones graves.

Antes de abrir o cerrar el portón trasero, confirme que no haya nadie cerca.

Al cerrar el portón trasero, asegúrese de no golpear la cabeza ni de colocar las manos entre el portón trasero y el maletero.

Al guardar o sacar equipaje del maletero con el motor en ralentí, no se ponga delante del tubo de escape. Puede sufrir quemaduras.

No permita que ningún acompañante viaje en el maletero. Pueden sufrir lesiones durante un frenado brusco, una aceleración repentina o una colisión.

Uso del botón de apertura del portón trasero

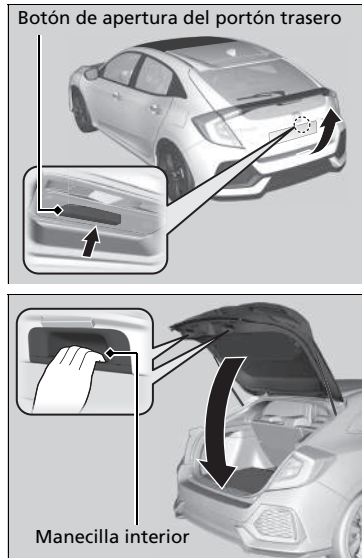

Al desbloquear todas las puertas o al pulsar el botón de desbloqueo de portón trasero del mando a distancia, se desbloqueará el portón trasero. Pulse el botón de apertura del portón trasero y levántelo para abrirlo.

Modelos con sistema de acceso sin llave

Si lleva consigo el mando a distancia de acceso sin llave, no tiene que desbloquear el portón trasero antes de abrirlo.

Todos los modelos

Para cerrar el portón trasero, agarre la manecilla interior, bájelo y empújelo para cerrarlo desde fuera.

Si cierra el portón trasero cuando todas las puertas están bloqueadas, el portón trasero se bloqueará automáticamente.

- Algunas de las luces exteriores parpadearán tres veces.

Uso del botón de apertura del portón trasero

Modelos con sistema de acceso sin llave

- No deje el mando a distancia de acceso sin llave en el vehículo al salir. Llévelo consigo.
- Aunque no lleve consigo el mando a distancia de acceso sin llave, puede desbloquear el portón trasero si hay otra persona con un mando dentro del radio de alcance.
- No deje el mando a distancia de acceso sin llave en el maletero ni cierre el portón trasero si todas las puertas están bloqueadas. Sonará el avisador acústico y el portón trasero no podrá bloquearse.

■ Uso del mando a distancia

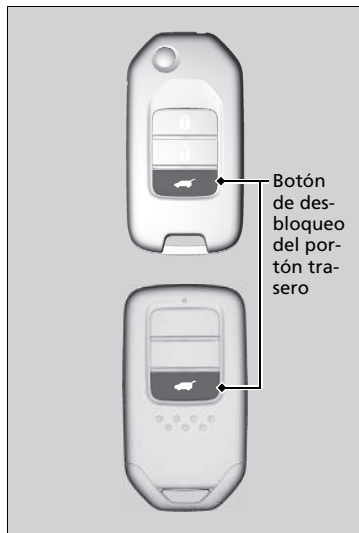

Pulse el botón de desbloqueo del portón trasero para desbloquear el portón trasero.

☒ Uso del mando a distancia

Si ha desbloqueado y abierto el portón trasero con el mando a distancia, al cerrar, el portón trasero se bloqueará automáticamente.

Sistema inmovilizador

El sistema inmovilizador evita que se pueda arrancar el vehículo con una llave que no haya sido registrada previamente. Cada llave contiene unos transmisores electrónicos que utilizan señales electrónicas para verificar la llave.

Tenga en cuenta los puntos siguientes al introducir la llave en el interruptor de encendido* o al pulsar el botón **ENGINE START/STOP***:

- No acerque al interruptor de encendido* o al botón **ENGINE START/STOP*** objetos que emitan ondas de radio potentes.
- Asegúrese de que la llave no está tapada ni en contacto con objetos metálicos.
- No acerque una llave del sistema inmovilizador de otro vehículo al interruptor de encendido* o al botón **ENGINE START/STOP***.
- No ponga la llave cerca de elementos magnéticos. Los dispositivos electrónicos, como televisores y sistemas de audio, emiten campos magnéticos fuertes. Tenga en cuenta que incluso un llavero puede magnetizarse.

Alarma del sistema de seguridad

La alarma del sistema de seguridad se activa cuando se abren las puertas, el portón trasero o el capó sin el mando a distancia o el sistema de acceso sin llave*.

■ Cuando se activa la alarma del sistema de seguridad

La bocina sonará de forma intermitente y las luces exteriores parpadearán.

■ Para desactivar la alarma del sistema de seguridad

Desbloquee el vehículo utilizando un mando a distancia o sistema de acceso sin llave*, o gire el interruptor de encendido a la posición de CONTACTO *1. Se desactivará el sistema, la bocina y las luces que parpadean.

*1: Los modelos con sistema de acceso sin llave tienen un botón **ENGINE START/STOP** en lugar de un interruptor de encendido.

* No disponible en todos los modelos

☒ Sistema inmovilizador

AVISO

Dejar la llave en el vehículo puede causar el robo o desplazamiento accidental del vehículo. Llévase siempre la llave al abandonar el vehículo.

No modifique este sistema ni añada otros dispositivos. De lo contrario, puede causar daños al sistema y el vehículo puede dejar de funcionar.

Si el sistema no reconoce repetidamente la codificación de la llave, póngase en contacto con el concesionario. Si ha perdido la llave y no puede arrancar el motor, póngase en contacto con un concesionario.

Solo modelos con volante a la derecha: la primera vez que arranque el vehículo tras la desconexión de la batería, hágalo con el pedal del freno pisado.

☒ Alarma del sistema de seguridad

No modifique este sistema ni añada otros dispositivos. De lo contrario, puede causar daños al sistema y el vehículo puede dejar de funcionar.

■ Ajuste de la alarma del sistema de seguridad

La alarma del sistema de seguridad se activa automáticamente cuando se cumplen las condiciones siguientes:

- El interruptor de encendido está en la posición de BLOQUEO **0***¹ y la llave se ha extraído del interruptor de encendido.
- El capó está cerrado.
- Todas las puertas y el portón trasero se bloquean desde el exterior con la llave, el mando a distancia o el sistema de acceso sin llave*.

■ Cuando se activa la alarma del sistema de seguridad

Parpadea el testigo de alarma del sistema de seguridad del panel de instrumentos. Cuando cambia el intervalo entre parpadeos después de unos 15 segundos, la alarma del sistema de seguridad está activada.

■ Para desconectar la alarma del sistema de seguridad

La alarma del sistema de seguridad se desconecta cuando el vehículo se desbloquea utilizando el mando a distancia o el sistema de acceso sin llave*, o cuando el interruptor de encendido está en la posición de CONTACTO **II***¹. El testigo de la alarma del sistema de seguridad se apaga al mismo tiempo.

► Alarma del sistema de seguridad

La alarma de seguridad continuará durante aproximadamente 5 minutos antes de que el sistema de seguridad se desactive.

El sistema pasará por diez ciclos de 30 segundos, durante los que sonará la bocina y parpadeará un testigo de emergencia. Según las circunstancias, el sistema de seguridad podría seguir funcionando durante más de 5 minutos.

No active la alarma del sistema de seguridad si hay alguna persona en el interior del vehículo o alguna ventanilla abierta. El sistema se puede activar accidentalmente en los siguientes casos:

- Desbloqueo de la puerta con la lengüeta de bloqueo.
- Si se abre el capó con el dispositivo de apertura del capó.

Si la batería se descarga completamente con la alarma del sistema de seguridad activada, es posible que se vuelva a activar al recargar o sustituir la batería.

Si esto ocurre, desactive la alarma del sistema de seguridad desbloqueando una puerta con el mando a distancia o el sistema de acceso sin llave*.

No desbloquee la puerta utilizando la llave. La alarma del sistema de seguridad se activa.

Modelos con sensores de ultrasonido

Para ajustar el sensor de ultrasonido con el sistema de seguridad, bloquee las puertas y el maletero con la llave, el mando a distancia o el sistema de acceso sin llave*.

*1: Los modelos con sistema de acceso sin llave tienen un botón **ENGINE START/STOP** en lugar de un interruptor de encendido.

* No disponible en todos los modelos

Sensores de ultrasonido*

Los sensores de ultrasonido se activan solamente cuando se activa la alarma del sistema de seguridad. Los sensores detectan si alguien entra al compartimento del pasajero a través de una ventanilla o se mueve en él, y activa la alarma.

■ Para activar la alarma del sistema de seguridad sin activar los sensores de ultrasonido

Puede activar la alarma del sistema de seguridad sin activar el sensor de ultrasonido.

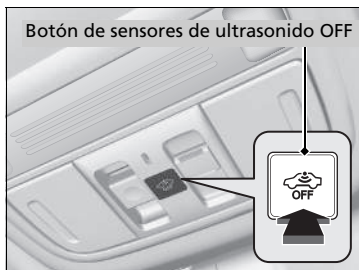

Para desactivar el sistema de sensores de ultrasonido después de haber sacado la llave del interruptor de encendido o con la llave en la posición ACCESORIOS [1] o BLOQUEO [0]*1.

► El testigo  se enciende de color rojo.

Para volver a activarlo, pulse el botón OFF del sensor de ultrasonido.

Los sensores de ultrasonido se encienden cada vez que se activa la alarma del sistema de seguridad, incluso si los apagó la última vez.

▣ Sensores de ultrasonido*

No active la alarma del sistema de seguridad si hay alguna persona en el interior del vehículo o alguna ventanilla abierta. El sistema puede activarse accidentalmente cuando el sensor ultrasónico detecta vibraciones o sonidos altos.

Si el sensor de ultrasonido se activa, el sistema de seguridad solo se puede desconectar con el mando a distancia o el sistema de acceso sin llave*, no con la llave.

No desbloquee la puerta utilizando la llave. La alarma del sistema de seguridad se activa.

Es posible confirmar si el sistema de seguridad del vehículo se ha activado sin su conocimiento. Si el sistema de seguridad se ha activado por alguna razón, el testigo  parpadeará durante 5 minutos después de que desbloquee la puerta y desactive el sistema.

No obstante, si arranca el motor, el testigo  dejará de parpadear después de 5 segundos.

Si el sensor de ultrasonido funciona mal o hay otro problema, el testigo  se encenderá durante 5 minutos después de que desbloquee la puerta y desactive el sistema.

No obstante, si se arranca el motor, el testigo  se apagará.

*1: Los modelos con sistema de acceso sin llave tienen un botón **ENGINE START/STOP** en lugar de un interruptor de encendido.

* No disponible en todos los modelos

Súper bloqueo*

La función de súper bloqueo desactiva las lengüetas de bloqueo en todas las puertas.

■ Para activar la función de súper bloqueo

- Gire la llave en la puerta del conductor hacia el frente del vehículo dos veces en un plazo de cinco segundos.
- Pulse el botón de bloqueo en el mando a distancia dos veces en un plazo de cinco segundos.

Modelos con sistema de acceso sin llave

- Pulse el botón de bloqueo de la puerta en la manecilla de la puerta o el portón trasero dos veces en cinco segundos.

■ Para cancelar la función de súper bloqueo

Desbloquee la puerta del conductor con el mando a distancia o con el sistema de acceso sin llave*.

» Súper bloqueo*

⚠ ADVERTENCIA

No debe haber ninguna persona dentro del vehículo con el súper bloqueo activado. Las personas encerradas en el interior pueden ponerse enfermas de gravedad o incluso morir a causa del calor acumulado en el interior del vehículo si este se ha dejado bajo el sol.

Asegúrese de que no haya personas en el interior del vehículo antes de activar el súper bloqueo.

No desbloquee la puerta utilizando la llave. La alarma del sistema de seguridad se activa.

Incluso si ha desbloqueado y abierto el portón trasero y, a continuación, lo ha cerrado, la función de súper bloqueo seguirá activa.

Apertura/cierre de los elevelunas eléctricos

Los elevelunas eléctricos pueden abrir y cerrar las ventanillas con el interruptor de encendido en la posición de CONTACTO **II***1 mediante los interruptores de las puertas.

Los interruptores del lado del conductor se pueden utilizar para abrir y cerrar todas las ventanillas. El botón de bloqueo de los elevelunas eléctricos del lado del conductor debe estar desactivado (testigo apagado) para poder abrir y cerrar las ventanillas desde cualquier otro sitio que no sea el asiento del conductor.

Al pulsar el botón de bloqueo de los elevelunas eléctrico, se encenderá el testigo y solamente se podrá accionar la ventanilla del conductor. Active el bloqueo de los elevelunas si hay un niño en el vehículo.

Apertura/cierre de ventanillas con función de apertura/cierre automáticos



Funcionamiento manual

Para abrir: pulse el interruptor hacia abajo ligeramente hasta que se alcance la posición que se desee.

Para cerrar: tire del interruptor hacia arriba ligeramente hasta que se alcance la posición que se desee.

Funcionamiento automático

Para abrir: pulse firmemente el interruptor hacia abajo.

Para cerrar: pulse firmemente el interruptor hacia arriba.

La ventanilla se abrirá o se cerrará completamente. Para detener la ventanilla en cualquier momento, presione el interruptor brevemente en la dirección correspondiente.

*1: Los modelos con sistema de acceso sin llave tienen un botón **ENGINE START/STOP** en lugar de un interruptor de encendido.

* No disponible en todos los modelos

Apertura/cierre de los elevelunas eléctricos

⚠ ADVERTENCIA

Los elevelunas eléctricos pueden producir lesiones graves si al cerrarse atrapan la mano o los dedos de una persona.

Asegúrese de que los ocupantes están apartados de las ventanillas al cerrarlas.

ADVERTENCIA: Llévase siempre la llave de contacto al abandonar el vehículo o cuando lo deje con otros ocupantes dentro.

Los elevelunas eléctricos pueden funcionar hasta 10 minutos después de haber girado el interruptor de encendido a la posición de BLOQUEO **0***1.

Función de apertura/cierre automáticos en las ventanillas delanteras

Si se abre cualquiera de las puertas delanteras se desactiva esta función.

Función de apertura/cierre automáticos en todas las ventanillas

Esta función se anula si cierra la puerta del conductor.

Autorretroceso

Si el elevelunas eléctrico detecta resistencia al cerrar las ventanillas automáticamente, detiene el cierre y acciona la apertura.

La función de autorretroceso de la ventanilla del conductor se desactiva si se tira continuamente del interruptor hacia arriba.

La función de autorretroceso desactiva la detección cuando la ventanilla está a punto de cerrarse para asegurarse de que se cierra completamente.

■ Apertura/cierre de ventanillas con función de apertura/cierre automáticos*

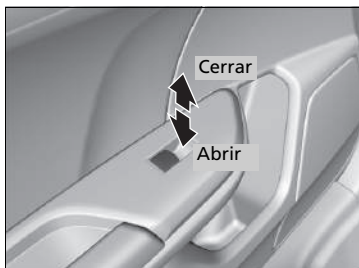

Para abrir: pulse el interruptor hacia abajo.

Para cerrar: pulse el interruptor hacia arriba.

Suelte el interruptor cuando la ventanilla llegue a la posición que desee.

▣ Apertura/cierre de los elevalunas eléctricos

No puede abrir completamente las ventanillas traseras.

Función de apertura/cierre automáticos en todas las ventanillas

Apertura/cierre de las ventanillas y el techo solar* con el mando

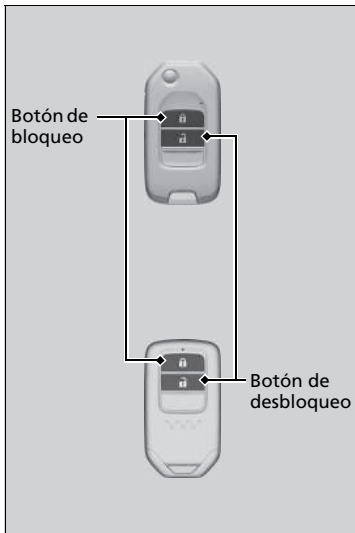

Para abrir: pulse el botón de desbloqueo y, antes de que pasen 10 segundos, vuelva a pulsarlo y manténgalo pulsado.

Para cerrar: pulse el botón de bloqueo y, antes de que pasen 10 segundos, vuelva a pulsarlo y manténgalo pulsado.

Si las ventanillas y el techo solar se detienen en la posición intermedia, vuelva a repetir el proceso.

Función de apertura/cierre automáticos en todas las ventanillas

■ Cierre de las ventanillas y el techo solar* con la llave



Para cerrar: bloquee la puerta del conductor con la llave. Antes de que transcurran 10 segundos desde que la llave se colocó de nuevo en la posición central, gire la llave en el sentido de bloqueo y manténgala en esa posición.

Suelte la llave para detener las ventanillas y el techo solar en la posición que desee. Si desea reajustar la posición, repita la misma operación.

Apertura/cierre del techo solar

Solo puede accionar el techo solar con el interruptor de encendido en la posición CONTACTO **II***1. Utilice el interruptor de la parte delantera del techo para abrir y cerrar el techo solar.

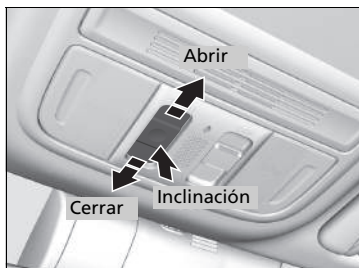

Funcionamiento automático

Para abrir: tire firmemente del interruptor hacia atrás.

Para cerrar: pulse firmemente el interruptor hacia adelante.

El techo solar se abrirá o cerrará automáticamente del todo. Para detener el techo solar en la posición intermedia, pulse el interruptor brevemente.

Funcionamiento manual

Para abrir: tire del interruptor hacia atrás ligeramente hasta que se alcance la posición que se desee.

Para cerrar: pulse el interruptor hacia delante ligeramente y manténgalo hasta que se alcance la posición que desee.

Inclinación del techo solar hacia arriba

Para inclinar: pulse el centro del interruptor del techo solar.

Para cerrar: pulse el interruptor hacia delante firmemente y, a continuación, suéltelo.

*1: Los modelos con sistema de acceso sin llave tienen un botón **ENGINE START/STOP** en lugar de un interruptor de encendido.

* No disponible en todos los modelos

Apertura/cierre del techo solar

⚠ ADVERTENCIA

El techo solar puede producir lesiones graves si, al abrirse o cerrarse, atrapa la mano o los dedos de una persona.

Antes de abrir o cerrar el techo solar asegúrese de que nadie tiene las manos o los dedos cerca.

ADVERTENCIA: Llévase siempre la llave de contacto al abandonar el vehículo o cuando lo deje con otros ocupantes dentro.

AVISO

Abra el techo solar a temperaturas bajo cero o cuando está cubierto de nieve o hielo puede dañar el panel o el motor del techo solar.

El techo solar eléctrico puede funcionar hasta 10 minutos después de haber girado el interruptor de encendido a la posición de BLOQUEO **0***1. Esta función se anula si cierra la puerta del conductor.

►► Apertura/cierre del techo solar

Cuando se detecta resistencia, la función de autorretroceso hace que el techo solar cambie el sentido y, finalmente, se detenga. La función de autorretroceso desactiva la detección cuando el techo solar está a punto de cerrarse para asegurarse de que se cierra completamente. Asegúrese de que ningún objeto ni, por ejemplo, los dedos de alguna persona, están cerca del techo solar.

Se puede utilizar el mando a distancia o la llave para accionar el techo solar.

- **Apertura/cierre de las ventanillas y el techo solar* con el mando** P. 179
- **Cierre de las ventanillas y el techo solar* con la llave** P. 180

Interruptor de encendido*

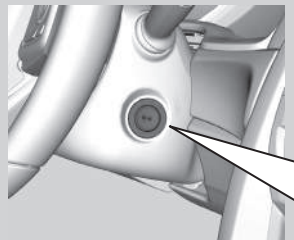

- 0** BLOQUEO: en esta posición se introduce y retira la llave.
- I** AUXILIAR: en esta posición se accionan el sistema de sonido* y los demás accesorios.
- II** CONTACTO: esta posición se utiliza para circular.
- III** ARRANQUE: esta posición se utiliza para arrancar el motor. El interruptor vuelve a CONTACTO **II** al soltar la llave.



Interruptor de encendido*

⚠ ADVERTENCIA

Si retira la llave del interruptor de encendido mientras conduce, se bloqueará la dirección. Esto puede hacer que se pierda el control del vehículo.

Retire la llave del interruptor de encendido solamente cuando esté estacionado.

Si abre la puerta del conductor mientras la llave está en la posición de BLOQUEO **0** o ACCESORIOS **I**, aparecerán los siguientes mensajes en la interfaz de información para el conductor:

- En la posición de BLOQUEO **0**: 
- En la posición de ACCESORIOS **I**: 

Si no se puede girar la llave de la posición de BLOQUEO **0** a la de ACCESORIOS **I**, gire la llave mientras mueve el volante hacia la izquierda y derecha. El volante se desbloquea y ya podrá girar la llave.

* No disponible en todos los modelos

Botón ENGINE START/STOP*

■ Cambio del modo de alimentación

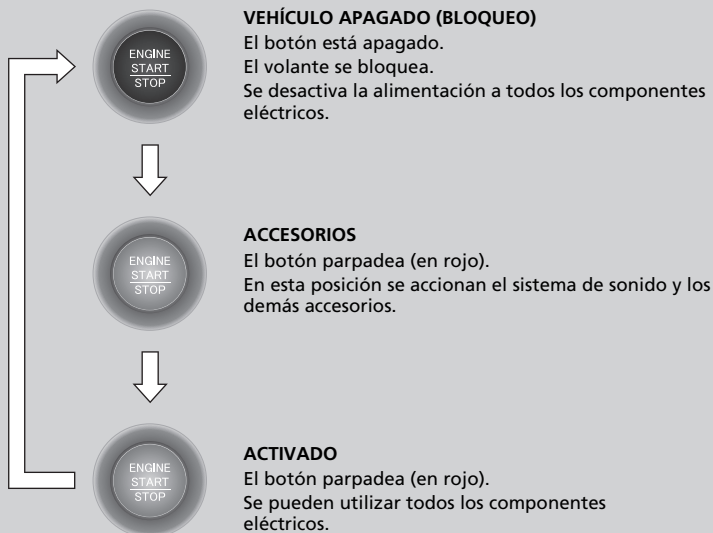

Sin pisar el pedal de embrague

→ Pulse el botón.

► Botón ENGINE START/STOP*

Alcance del botón ENGINE START/STOP

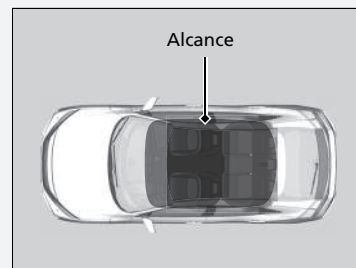

Puede arrancar el motor cuando el mando a distancia sin llave se encuentra en el interior del vehículo. El motor también puede funcionar si el mando a distancia sin llave se encuentra cerca de la puerta o la ventanilla, aunque esté fuera del vehículo.

Modo CONTACTO:

El botón **ENGINE START/STOP** se enciende (en rojo) si el motor está en marcha.

Si la batería del mando a distancia sin llave se está agotando, puede que el motor no arranque cuando pulse el botón **ENGINE START/STOP**. Si el motor no arranca, consulte el siguiente enlace.

► **Si la pila del mando a distancia sin llave se está agotando** P. 663

No deje el contacto en ACCESORIOS o CONTACTO cuando salga del vehículo.

■ Desactivación automática

Si deja el vehículo entre 30 y 60 minutos el modo de alimentación en la posición de ACCESORIOS, el vehículo pasa automáticamente a un modo similar a VEHÍCULO APAGADO (BLOQUEO) para evitar que se gaste la batería.

En este modo:

El volante no se bloquea.

No es posible bloquear ni desbloquear las puertas con el mando a distancia ni con el sistema de acceso sin llave.

Pulse el botón **ENGINE START/STOP** para cambiar el modo a VEHÍCULO APAGADO (BLOQUEO).

■ Recordatorio de modo de alimentación

Si abre la puerta del conductor cuando el modo de alimentación está en ACCESORIOS, suena un tono de advertencia.

■ Recordatorio de mando a distancia sin llave

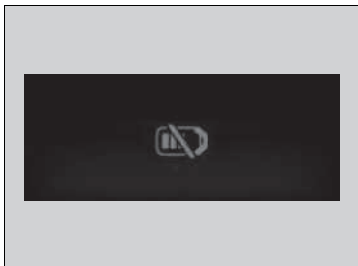

Los avisadores acústicos de advertencia pueden sonar dentro y/o fuera del vehículo para recordarle que el mando a distancia de acceso sin llave se encuentra fuera del vehículo. Si el aviso acústico continúa incluso después de introducir el mando a distancia en el vehículo, coloque el mando dentro de su alcance de funcionamiento.

■ Cuando el modo de alimentación está en la posición de CONTACTO

Si se saca el mando a distancia de acceso sin llave del vehículo y la puerta del conductor está cerrada, suenan avisos acústicos de advertencia dentro y fuera del vehículo. Un mensaje de aviso en la interfaz de información para el conductor informa al conductor de que el mando a distancia está fuera.

■ Cuando el modo de alimentación está en la posición de ACCESORIOS.

Si se saca el mando a distancia de acceso sin llave del vehículo y la puerta del conductor está cerrada, suena un aviso acústico de advertencia fuera del vehículo.

▣ Recordatorio de mando a distancia sin llave

Cuando el mando a distancia sin llave se encuentra dentro del radio de alcance de funcionamiento del sistema y la puerta del conductor está cerrada, se desconecta la función de advertencia.

Si el mando a distancia de acceso sin llave se saca del vehículo después de haber arrancado el motor, ya no podrá cambiar el modo del botón **ENGINE START/STOP** ni volver a arrancar el motor. Asegúrese siempre de que el mando a distancia esté dentro del vehículo cuando utilice el botón **ENGINE START/STOP**.

Si saca el mando a distancia sin llave del vehículo por una ventanilla, no se activará el avisador acústico de advertencia.

No deje el mando a distancia de acceso sin llave sobre el salpicadero o en la guantera. Puede hacer que el avisador acústico de advertencia se active. En otras circunstancias en las que el vehículo no pueda localizar el mando a distancia, el avisador acústico de advertencia puede activarse incluso si el mando a distancia está dentro del radio de alcance de funcionamiento del sistema.

Comparación entre el interruptor de encendido y el modo de alimentación

Posición del interruptor de encendido	BLOQUEO 0 (con/sin la llave) 	ACCESORIOS I 	CONTACTO II 	ARRANQUE III 
Sin sistema de acceso sin llave	<ul style="list-style-type: none"> El motor se apaga y se desconecta la alimentación. El volante se bloquea. No se pueden utilizar los componentes eléctricos. 	<ul style="list-style-type: none"> El motor está apagado. Se pueden utilizar algunos componentes eléctricos, como el sistema de sonido* y la toma de corriente para accesorios. 	<ul style="list-style-type: none"> Posición normal de la llave durante la conducción. Se pueden utilizar todos los componentes eléctricos. 	<ul style="list-style-type: none"> Utilice esta posición para arrancar el motor. El interruptor de encendido vuelve a la posición de CONTACTO II al soltar la llave.
Modo de alimentación	VEHÍCULO APAGADO (BLOQUEO) 	ACCESORIOS 	ACTIVADO   Botón: Parpadeo Encendido	ARRANQUE 
Con sistema de acceso sin llave y botón ENGINE START/STOP	<p>Botón apagado</p> <ul style="list-style-type: none"> El motor se apaga y se desconecta la alimentación. El volante se bloquea. No se pueden utilizar los componentes eléctricos. 	<p>Botón parpadeando</p> <ul style="list-style-type: none"> El motor está apagado. Se pueden utilizar algunos componentes eléctricos, como el sistema de sonido y la toma de corriente para accesorios. 	<p>Botón:</p> <p>Parpadeando (el motor se apaga)</p> <p>Encendido (el motor está en marcha)</p> <ul style="list-style-type: none"> Se pueden utilizar todos los componentes eléctricos. 	<p>Botón encendido</p> <ul style="list-style-type: none"> El modo regresa automáticamente a CONTACTO después de arrancar el motor.

* No disponible en todos los modelos

Intermitentes

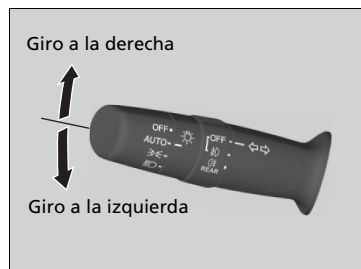

Los intermitentes se pueden utilizar cuando el interruptor de encendido está en la posición de CONTACTO *1.

■ Intermitente de una pulsación

Cuando pulsa ligeramente hacia arriba o hacia abajo la palanca de intermitentes y la suelta, los intermitentes exteriores y el testigo de intermitentes parpadearán tres veces. Esta función se puede usar para indicar un cambio de carril.

*1: Los modelos con sistema de acceso sin llave tienen un botón **ENGINE START/STOP** en lugar de un interruptor de encendido.

Interruptores de luces

■ Funcionamiento manual



Al girar el interruptor de luces, se encienden y apagan las luces con independencia del modo de alimentación o la posición del interruptor de encendido.

■ Luces de carretera

Empuje la palanca hacia delante hasta que se oiga un clic.

■ Luces de cruce

Con las luces de carretera, tire de la palanca hacia atrás para volver a luces de cruce.

■ Ráfagas con las luces de carretera

Tire de la palanca hacia atrás y suéltela.

■ Apagado de luces

Gire la palanca a **OFF** tras aplicar el freno de estacionamiento.

Para volver a encender las luces, gire la palanca a **OFF** para cancelar el modo de desconexión de las luces. Aunque no se cancele el modo de desconexión de las luces, las luces se encienden automáticamente cuando:

- El freno de estacionamiento está soltado.
- El vehículo comienza a moverse.

►► Interruptores de luces

► Modelos con sistema de acceso sin llave

Si deja el modo de alimentación en la posición de VEHÍCULO APAGADO (BLOQUEO) mientras las luces están encendidas, sonará un aviso acústico al abrir la puerta del conductor.

► Modelos sin sistema de acceso sin llave

Si retira la llave del interruptor de encendido mientras las luces están encendidas, sonará un aviso acústico al abrir la puerta del conductor.

Cuando las luces están encendidas, se enciende un testigo de luces encendidas en el tablero de instrumentos.

► **Testigo de luces encendidas** P. 104

No deje las luces encendidas con el motor apagado porque se descargará la batería.

■ Funcionamiento automático (control automático de luces)



El control automático de luces se puede utilizar con el interruptor de encendido en la posición de CONTACTO **II***1.

Si el interruptor de las luces está en la posición **AUTO**, los faros y otras luces exteriores se encenderán y apagarán automáticamente en función de la luminosidad ambiental.

Los faros se encienden cuando desbloquea una puerta en áreas oscuras con el interruptor de los faros en la posición **AUTO**.

- Una vez que bloquee la puerta, los faros se apagan.

*1: Los modelos con sistema de acceso sin llave tienen un botón **ENGINE START/STOP** en lugar de un interruptor de encendido.

▣ Funcionamiento automático (control automático de luces)

Se recomienda encender las luces manualmente al circular de noche, en condiciones de niebla densa o en lugares de luminosidad reducida como en túneles largos o aparcamientos cubiertos.

El sensor de luz está situado donde se muestra en la ilustración. No cubra el sensor de luz con ningún objeto, de lo contrario puede que el sistema de luces automáticas no funcione correctamente.

Modelos sin limpiaparabrisas intermitentes automáticos

Sensor de luz

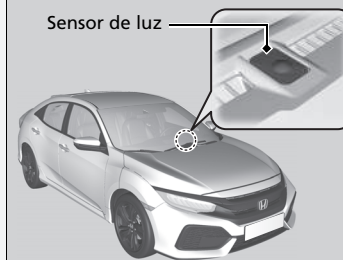

Modelos con limpiaparabrisas intermitentes automáticos

Sensor de luz

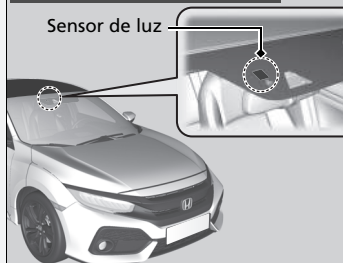



Encendido de faros con limpiaparabrisas

Los faros se encienden automáticamente cuando los limpiaparabrisas se utilizan varias veces dentro de un número concreto de intervalos con el interruptor de los faros en **AUTO**.

Los faros se apagan automáticamente unos minutos después de pararse los limpiaparabrisas.

Función de apagado de las luces automáticas

Los faros, las demás luces exteriores y las luces del tablero de instrumentos se apagan 15 segundos después de pasar el modo de alimentación a VEHÍCULO APAGADO (BLOQUEO), tomar el mando a distancia y cerrar la puerta del conductor. Sin embargo, si el interruptor está en posición , las luces de posición permanecerán encendidas.

Si se gira el interruptor de encendido a la posición de BLOQUEO *1 con el interruptor de luces activado pero no se abre la puerta, las luces se apagan a los 10 minutos (3 minutos, si el interruptor está en la posición **AUTO**).

Las luces se encenderán de nuevo al desbloquear o abrir la puerta del conductor. Si se desbloquea la puerta, pero no se abre en los siguientes 15 segundos, las luces se apagarán. Si se abre la puerta del conductor, se oirá el aviso acústico de recordatorio de luces encendidas.

*1: Los modelos con sistema de acceso sin llave tienen un botón **ENGINE START/STOP** en lugar de un interruptor de encendido.

* No disponible en todos los modelos

Encendido de faros con limpiaparabrisas

Esta característica se activa mientras los faros están apagados en modo **AUTO**.

El brillo del panel de instrumentos no cambia cuando se encienden los faros.

Con niveles de luz ambiente oscura, el control automático de luces enciende los faros con independencia del número de barridos del limpiaparabrisas.

Función de apagado de las luces automáticas

Puede cambiar el ajuste del temporizador de apagado automático de los faros.

► **Funciones configurables*** P. 143, 354

Luces antiniebla delanteras* y traseras

■ Luces antiniebla delanteras

Se pueden utilizar cuando las luces de posición o los faros están encendidos.

■ Luz antiniebla trasera

Se pueden utilizar cuando los faros o las luces antiniebla delanteras están encendidos.

■ Luces antiniebla delanteras y traseras*

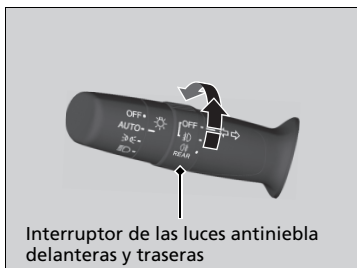

■ Para encender las luces antiniebla delanteras

Gire el interruptor hacia arriba desde la posición OFF hasta la posición F. El testigo F se enciende.

■ Para encender las luces antiniebla delanteras y traseras

Gire el interruptor una posición hacia arriba desde la posición de F. Los testigos F y R se encenderán.

■ Para encender las luces antiniebla traseras

Gire el interruptor una posición hacia arriba desde la posición F y, a continuación, gírelo una posición hacia abajo desde la posición F. El testigo R permanecerá encendido.

Para apagar las luces antiniebla traseras, gire el interruptor de los faros hasta la posición OFF.

■ Luces antiniebla traseras*

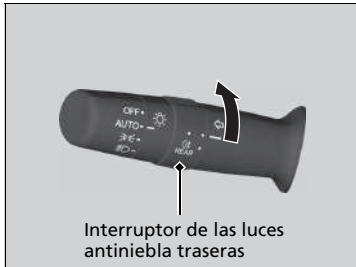

- **Para encender las luces antiniebla traseras**
Gire el interruptor a (MIST). El testigo (MIST) se enciende.

Regulador de los faros*

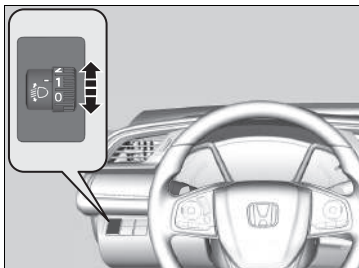

Puede ajustar el ángulo vertical de las luces de cruce cuando las luces de posición están encendidas.

Gire el mando de ajuste para seleccionar un ángulo apropiado de los faros.

Cuanto más grande es el número en el cuadrante, menor es el ángulo.

■ Para seleccionar la posición del mando de ajuste

Consulte la siguiente tabla para ver la posición adecuada del cuadrante en función de las condiciones de conducción y de carga del vehículo.

Condición	Posición del cuadrante
Un conductor	0
Un conductor y un acompañante delantero	0
Cinco personas en los asientos delanteros y traseros	1
Cinco personas en los asientos delanteros y traseros y equipaje en el maletero, dentro del límite de carga máxima autorizada sobre el eje y el peso máximo autorizado del vehículo	2
Un conductor y equipaje en el portón trasero, dentro del límite de carga máxima autorizada sobre el eje y el peso máximo autorizado del vehículo	3

►► Regulador de los faros*

Modelos con faros LED

El vehículo está equipado con un sistema de ajuste automático de los faros que ajusta automáticamente el ángulo vertical de las luces de cruce. Si observa un cambio considerable en el ángulo vertical de los faros, es posible que el sistema presente un problema. El vehículo debe revisarse en un concesionario.

Modelos con faros halógenos

Los faros son válidos para la conducción con volante a la izquierda o la derecha, sin que sea necesario hacer ningún ajuste ni colocar cinta de enmascarar, según la norma UN n.º 48 de la normativa Dover.

Modelos con faros LED

Es posible que tenga que modificar la distribución del haz de los faros.

► **Ajuste de la distribución de los faros** P. 534

Luces de conducción diurna

Las luces de posición/conducción diurna se encienden cuando se cumplen las siguientes condiciones:

- El interruptor de encendido está en la posición de CONTACTO *1.
- El interruptor de los faros está en la posición de **AUTO**.

Si se coloca el interruptor de encendido en la posición VEHÍCULO APAGADO (BLOQUEO), se apagan las luces de conducción diurna.

Las luces de conducción diurna se apagan cuando el interruptor de los faros se enciende o cuando el interruptor está en **AUTO** y fuera está oscureciendo.

*1: Los modelos con sistema de acceso sin llave tienen un botón **ENGINE START/STOP** en lugar de un interruptor de encendido.

Luces de carretera automáticas*

Con una cámara montada en la parte interior del parabrisas, este sistema detecta fuentes de luz por delante del vehículo. En función de la fuente de luz, el sistema cambia automáticamente los faros a luces de carretera para tener una visibilidad óptima por la noche.

El sistema funciona cuando:

- El interruptor de los faros está en la posición de **AUTO**.
- La palanca está en la posición de luces de cruce.
- Las luces de cruce están encendidas y el sistema reconoce que se conduce de noche.
- La velocidad del vehículo es superior a 40 km/h.

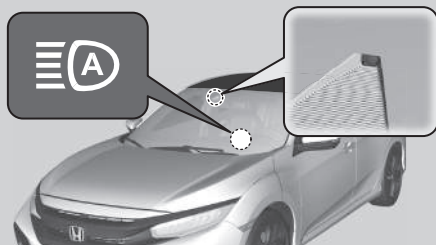

Cómo funciona

Cuando la cámara detecta luces procedentes de un vehículo que está detrás o que se aproxima por delante, los faros permanecen en luz de cruce.

Cuando la cámara detecta que no hay luces procedentes de un vehículo que está detrás o que se aproxima por delante, los faros cambian a luces de carretera.

El ángulo de visión o la distancia a los que la cámara puede detectar luces delante difiere en función de las condiciones, tales como la intensidad de las luces y el clima.

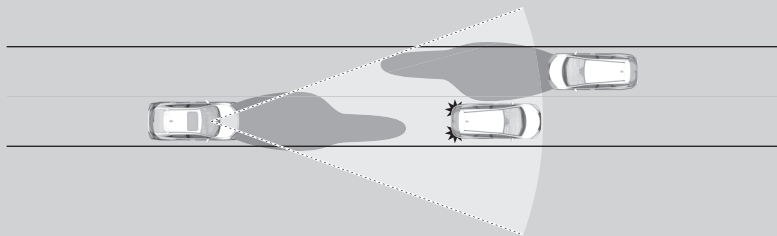

Luces de carretera automáticas*

La función de luces de carretera automáticas determina cuándo cambiar las luces de carretera en respuesta a la intensidad de la luz por delante del vehículo. Puede que el sistema no responda a las luces correctamente en los siguientes casos:

- La intensidad de las luces del vehículo precedente o que circula en dirección contraria es alta o baja.
- La visibilidad está reducida a causa del clima (lluvia, nieve, niebla, escarcha en el lavaparabrisas, etc.).
- Otras fuentes de luz, como las luces de la calle y las vallas publicitarias eléctricas, iluminan la carretera.
- El nivel de intensidad de las luces de la carretera cambia constantemente.
- La carretera presenta baches o muchas curvas.
- Un vehículo se le cruza o un vehículo frente a usted no va en dirección contraria ni hacia delante.
- El vehículo está inclinado con una carga pesada en la parte posterior.

Si advierte que los cambios en los intervalos de las luces es inconveniente para conducir, cambie las luces de carretera manualmente.

Si no desea que se active el sistema en un momento determinado cuando el interruptor de faros está en la posición **AUTO**, consulte a un concesionario o desactive el sistema.

Desactivación o reactivación del sistema

P. 198

Funcionamiento del sistema

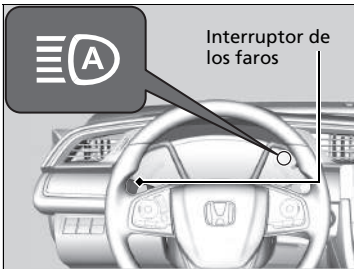

Para activar el sistema, gire el interruptor de los faros a **AUTO** y, a continuación, ajuste los faros a luz de cruce. El testigo de luces de carretera automáticas se enciende.

► **Interruptores de luces** P. 189

Las luces de carretera permanecerán encendidas a menos que:

- Haya estado conduciendo a una velocidad inferior a 24 km/h durante un periodo prolongado de tiempo.
- La velocidad del vehículo caiga por debajo de los 10 km/h.
- Los limpiaparabrisas hayan estado funcionando a alta velocidad durante varios segundos.
- Entre en un lugar bien iluminado.

Las luces de carretera se volverán a activar una vez que ya no exista la condición que causó que se apagaran.

Si fuera necesario, puede apagar temporalmente el sistema de forma manual. Encienda las luces de carretera empujando la palanca hacia adelante hasta que oiga un clic o haga destellar las luces de carretera una vez tirando de la palanca hacia usted. Para activar el sistema de nuevo, tire hacia usted de la palanca y manténgala así unos segundos.

Funcionamiento del sistema

Para el funcionamiento correcto de las luces de carretera automáticas:

- No coloque ningún objeto que refleje la luz en el salpicadero.
- Mantenga el parabrisas limpio alrededor de la cámara. Al limpiar el parabrisas, tenga cuidado de no aplicar limpiador de parabrisas en la lente de la cámara.
- No sitúe ningún objeto, pegatina o película en el área que rodea la cámara.
- No toque la lente de la cámara.

Si la cámara recibe un impacto fuerte o si es necesario reparar el área cercana a la cámara, póngase en contacto con un concesionario.

Si aparece el mensaje :

- Encienda el sistema de control de temperatura* para refrigerar el interior y, si es necesario, también use el modo de desempañado con el chorro de aire dirigido hacia la cámara.
- Inicie la marcha con el vehículo para bajar la temperatura del parabrisas, lo que enfría el área alrededor de la cámara.

Si aparece el mensaje :

- Estacione el vehículo en un lugar seguro y limpie el parabrisas. Si el mensaje no desaparece después de haber limpiado el parabrisas y haber circulado durante un rato, lleve el vehículo a un concesionario para que lo revisen.

* No disponible en todos los modelos

■ Desactivación o reactivación del sistema

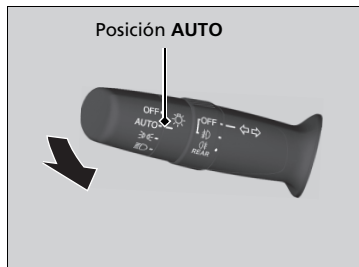

Desactive o reactive el sistema cuando el vehículo esté estacionado con el interruptor de encendido en la posición de CONTACTO **II***1 y el interruptor de las luces en la posición **AUTO**.

Desactivación del sistema: tire de la palanca del interruptor de las luces hacia usted y manténgala ahí durante al menos 40 segundos. El testigo del panel de instrumentos para las luces de carretera automáticas parpadeará dos veces.

Reactivación del sistema: tire de la palanca del interruptor de las luces hacia usted y manténgala ahí durante al menos 30 segundos. El testigo del panel de instrumentos para las luces de carretera automáticas parpadeará una vez.

►► Desactivación o reactivación del sistema

Cada vez que arranque el motor, las luces de carretera automáticas estarán activadas o desactivadas en función de cómo las dejara la última vez que las usó.

*1: Los modelos con sistema de acceso sin llave tienen un botón **ENGINE START/STOP** en lugar de un interruptor de encendido.

Limpiaaparabrisas y lavaparabrisas

■ Limpiaaparabrisas/lavaparabrisas



Los limpiaaparabrisas y lavaparabrisas se pueden utilizar cuando el interruptor de encendido está en la posición de CONTACTO *1.

■ MIST

El limpiaaparabrisas funcionará a velocidad elevada hasta que suelte la palanca.

■ Interruptor del limpiaaparabrisas (OFF, INT*2/AUTO*3, LO, HI)

Desplace la palanca hacia arriba o hacia abajo para cambiar el ajuste del limpiaaparabrisas.

■ Ajuste del funcionamiento del limpiaaparabrisas*

Gire el anillo de ajuste para regular el funcionamiento del limpiaaparabrisas.

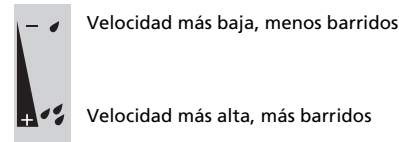

■ Lavaparabrisas

Pulveriza agua cuando tira de la palanca hacia usted. Cuando se suelta la palanca durante más de un segundo, el pulverizador se detiene, los limpiaaparabrisas realizan dos o tres barridos más para limpiar el parabrisas y, a continuación, se detienen.

*1: Los modelos con sistema de acceso sin llave tienen un botón **ENGINE START/STOP** en lugar de un interruptor de encendido.

*2: Modelos con limpiaaparabrisas intermitentes manuales

*3: Modelos con limpiaaparabrisas intermitentes automáticos

* No disponible en todos los modelos

► Limpiaaparabrisas y lavaparabrisas

AVISO

No utilice el limpiaaparabrisas con el parabrisas seco. El parabrisas se puede arañar o las escobillas de goma pueden resultar dañadas.

Desactive los lavaparabrisas si no sale líquido. La bomba puede resultar dañada.

El motor del limpiaaparabrisas puede detener su funcionamiento temporalmente para evitar una sobrecarga. El funcionamiento del limpiaaparabrisas volverá a la normalidad en pocos minutos, una vez que el circuito vuelva a la normalidad.

Modelos con anillo de ajuste del tiempo de intermitencia

Si el vehículo acelera cuando el limpiaaparabrisas está funcionando en modo intermitente, el intervalo de barrido se reduce.

Cuando el vehículo acelera, el ajuste de intervalo de funcionamiento más corto del limpiaaparabrisas () y el ajuste **LO** pasan a ser el mismo.

AVISO

En condiciones de frío, las escobillas pueden congelarse y adherirse al parabrisas.

Si se accionan los limpiaaparabrisas en estas condiciones, pueden resultar dañados. Utilice el desempañador para calentar el parabrisas y después accione los limpiaaparabrisas.

■ Limpiaaparabrisas intermitentes automáticos*

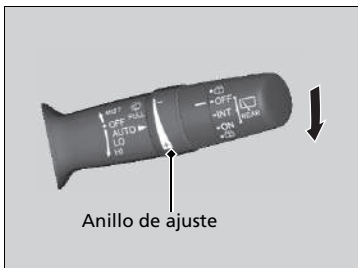

Al bajar la palanca hacia **AUTO**, los limpiaaparabrisas efectúan un barrido y pasan al modo automático.

Los limpiaaparabrisas funcionan de forma intermitente a baja o alta velocidad y se detienen en función de la cantidad de lluvia detectada por el sensor de lluvia.

■ Ajuste AUTO de la sensibilidad

Cuando la función del limpiaaparabrisas se ajusta en **AUTO**, puede ajustar la sensibilidad del sensor de lluvia (mediante el anillo de ajuste) para que los limpiaaparabrisas funcionen de acuerdo con sus preferencias.

Sensibilidad del sensor

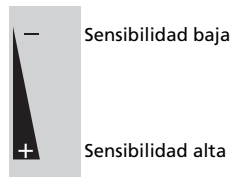

*1: Los modelos con sistema de acceso sin llave tienen un botón **ENGINE START/STOP** en lugar de un interruptor de encendido.

► Limpiaaparabrisas y lavaparabrisas

Si los limpiaaparabrisas dejan de funcionar debido a cualquier obstáculo, como acumulación de nieve, estacione el vehículo en un lugar seguro.

Gire el interruptor del limpiaaparabrisas a la posición **OFF**, coloque el interruptor de encendido en la posición de ACCESORIOS [1] o BLOQUEO [0]*1 y, a continuación, retire el obstáculo.

► Limpiaaparabrisas intermitentes automáticos*

El sensor de lluvia está situado donde se muestra en la ilustración.

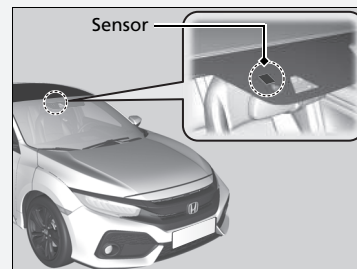

AVISO

El ajuste de funcionamiento automático **AUTO** debe estar desactivado en la posición **OFF** antes de que se produzcan las siguientes situaciones para evitar daños graves en el sistema del limpiaaparabrisas:

- Limpieza del parabrisas
- Conducción a través de un túnel de lavado
- Sin lluvia

■ Limpiaaparabrisas/lavaparabrisas traseros*

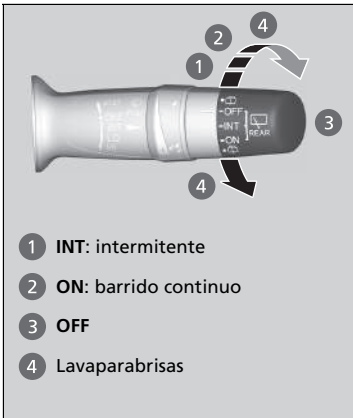

Los limpiaparabrisas y lavaparabrisas traseros se pueden utilizar cuando el interruptor de encendido está en la posición de CONTACTO **II***1.

■ Interruptor del limpiaparabrisas (OFF, INT, ON)

Cambie el ajuste del interruptor del limpiaparabrisas en función de la intensidad de la lluvia.

■ Lavaparabrisas (🚿)

Pulveriza cuando gira el interruptor a esta posición. Manténgalo en esta posición para activar el limpiaparabrisas y pulverizar el lavaparabrisas. Cuando lo suelte, se detendrá tras unos cuantos barridos.

■ Funcionamiento contrario

Al poner la transmisión en la posición **R** con el limpiaparabrisas activado, el limpiaparabrisas trasero funciona automáticamente de la siguiente manera, aunque el interruptor esté desconectado.

Funcionamiento del limpiaparabrisas	Funcionamiento del limpiaparabrisas trasero
Intermitente	Intermitente
Barrido de baja velocidad	Fija
Barrido de alta velocidad	

*1: Los modelos con sistema de acceso sin llave tienen un botón **ENGINE START/STOP** en lugar de un interruptor de encendido.

* No disponible en todos los modelos

■ Lavafaros*

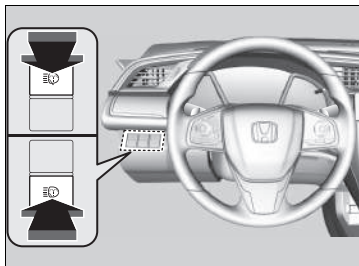

Encienda las luces y pulse el botón de los lavafaros para accionarlos.

Los lavafaros también funcionan al accionar los lavaparabrisas por primera vez después de girar el interruptor de encendido a la posición de CONTACTO *1.

▣ Lavafaros*

Los lavafaros utilizan el mismo depósito de líquido que los lavaparabrisas.

*1: Los modelos con sistema de acceso sin llave tienen un botón **ENGINE START/STOP** en lugar de un interruptor de encendido.

* No disponible en todos los modelos

Control de brillo

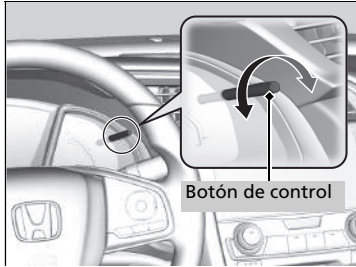

Al encender las luces con el interruptor de encendido en la posición de CONTACTO **II***1, se puede ajustar el brillo del panel de instrumentos con el mando de brillo.

Más brillo: gire el botón hacia la derecha.

Menos brillo: gire el botón hacia la izquierda.

Varios segundos después de ajustar el brillo, regresará a la pantalla anterior.

■ Testigo de nivel de brillo

El nivel de brillo se muestra en la pantalla según lo va ajustando.

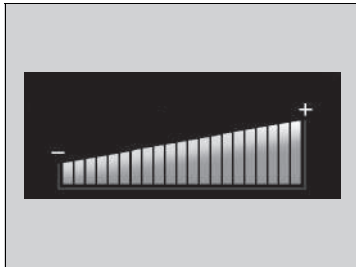

☒ Control de brillo

Por defecto, el panel de instrumentos cambia al modo nocturno cuando los faros delanteros se activan automáticamente. Puede retrasar la activación del modo de nocturno cuando el interruptor de los faros está en **AUTO**.

► **Funciones configurables*** P. 143, 354

El brillo del panel de instrumentos varía dependiendo de si las luces exteriores están encendidas o apagadas. El panel de instrumentos se atenúa para reducir el deslumbramiento cuando están encendidas.

Cuando hay brillo fuera y se ha activado el encendido automático de los faros con el encendido del limpiaparabrisas, el brillo del panel de instrumentos no cambia.

Para cancelar la reducción del brillo del panel de instrumentos cuando las luces exteriores están encendidas, gire el mando a la derecha hasta que el brillo de la pantalla esté al máximo.

Se puede ajustar el brillo de forma diferente cuando las luces exteriores están encendidas y cuando están apagadas.

*1: Los modelos con sistema de acceso sin llave tienen un botón **ENGINE START/STOP** en lugar de un interruptor de encendido.

* No disponible en todos los modelos

Botón de los retrovisores térmicos*/luneta térmica

Pulse el botón de la luneta térmica y los retrovisores térmicos para desempañar la luneta y los retrovisores con el interruptor de encendido en la posición de CONTACTO ^{*1}.



La luneta térmica y los retrovisores térmicos se desactivan automáticamente transcurridos de 10 a 30 minutos, en función de la temperatura exterior. Sin embargo, si la temperatura exterior es de 0 °C o inferior, no se desconectan automáticamente.

►► Botón de los retrovisores térmicos*/luneta térmica

AVISO

Al limpiar el interior de la luneta, tenga cuidado de no dañar los filamentos térmicos. Es esencial limpiar la luneta horizontalmente en el sentido de los filamentos térmicos.

Este sistema consume mucha potencia, así que apáguelo en cuanto se haya desempañado la luneta. Además, no utilice el sistema durante mucho tiempo cuando el motor funcione en ralentí. Puede reducir la carga de la batería, dificultando el arranque del motor.

Cuando la temperatura exterior es inferior a 5 °C, el retrovisor térmico puede activarse automáticamente durante 10 minutos al girar el interruptor de encendido a la posición de CONTACTO ^{*1}.

*1: Los modelos con sistema de acceso sin llave tienen un botón **ENGINE START/STOP** en lugar de un interruptor de encendido.

* No disponible en todos los modelos

Ajuste del volante

La altura del volante y su distancia respecto al cuerpo del conductor se pueden ajustar de modo que se pueda agarrar el volante cómodamente con una postura de conducción adecuada.

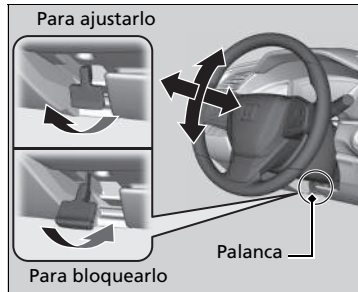

1. Tire de la palanca de ajuste del volante hacia arriba.
 - La palanca de ajuste del volante está debajo de la columna de la dirección.
2. Ajuste el volante hacia arriba o hacia abajo, hacia dentro o hacia fuera.
 - Asegúrese de que puede ver los indicadores y testigos del panel de instrumentos.
3. Empuje la palanca de ajuste del volante hacia abajo para bloquear el volante en la posición deseada.
 - Después de ajustar la posición, asegúrese de bloquear firmemente el volante en la posición tratando de moverlo hacia arriba, hacia abajo, hacia dentro y hacia fuera.

⌘ Ajuste del volante

⚠ ADVERTENCIA

El ajuste de la posición del volante con el vehículo en marcha puede causar la pérdida de control del vehículo y lesiones graves en caso de colisión.

Ajuste el volante solamente cuando el vehículo esté detenido.

Retrovisor interior

Ajuste el ángulo del retrovisor desde el asiento del conductor, cuando esté sentado en la posición de conducción correcta.

Retrovisor con posiciones diurnas y nocturnas*

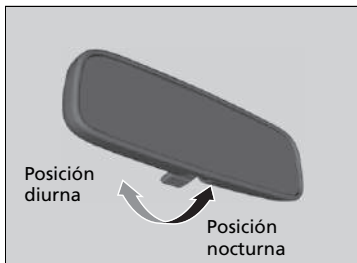

Dé la vuelta a la lengüeta para cambiar la posición. La posición nocturna contribuye a reducir el resplandor de los faros de los vehículos posteriores después del crepúsculo.

Retrovisor con oscurecimiento automático*

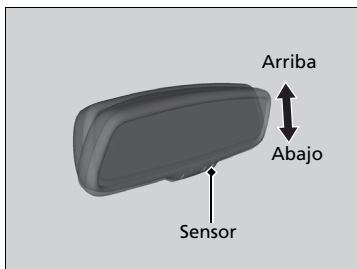

Cuando esté conduciendo por la noche, el retrovisor con oscurecimiento automático reduce el brillo reflejado de los faros de los coches que circulan por detrás en función de las señales del sensor del retrovisor. Esta característica está siempre activa.

⌘ Ajuste de los retrovisores

Mantenga los retrovisores interiores y exteriores limpios y ajustados para tener una buena visibilidad.

Ajuste los retrovisores antes de iniciar la marcha.

➤ **Asientos delanteros** P. 209

⌘ Retrovisor con oscurecimiento automático*

La función de oscurecimiento automático se cancela cuando la transmisión está en la posición **R**.

Retrovisores eléctricos

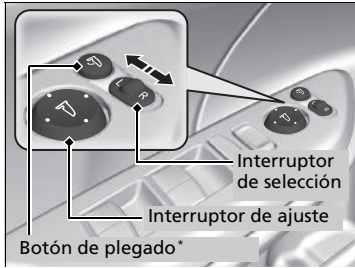

Puede ajustar los retrovisores cuando el interruptor de encendido está en la posición de CONTACTO *1.

■ Ajuste de posición de los retrovisores

Interruptor de selección L/R: seleccione el retrovisor izquierdo o derecho. Después de ajustar el retrovisor, deje el interruptor en la posición central.

Interruptor de ajuste de posición del retrovisor: Pulse el interruptor hacia la izquierda, derecha, arriba o abajo para mover el retrovisor.

■ Retrovisores plegables*

Pulse el botón de plegado para plegar y desplegar los retrovisores.

*1: Los modelos con sistema de acceso sin llave tienen un botón **ENGINE START/STOP** en lugar de un interruptor de encendido.

* No disponible en todos los modelos

■ Función de plegado automático de los retrovisores*

■ Plegado de los retrovisores

Pulse el botón de bloqueo en el mando a distancia dos veces en un lapso de 10 segundos y manténgalo pulsado.

- Podrá soltar el botón cuando los espejos comiencen a plegarse de forma automática.

Modelos con sistema de acceso sin llave

Pulse el botón de bloqueo de las puertas situado en la puerta delantera o en el portón trasero dos veces antes de que transcurran 10 segundos, y manténgalo pulsado.

- Podrá soltar el botón cuando los espejos comiencen a plegarse de forma automática.

■ Desplegado de los retrovisores

Desbloquee la puerta del conductor con el mando a distancia. Abra la puerta del conductor.

- Los espejos comenzarán a desplegarse de forma automática.

Modelos con sistema de acceso sin llave

Agarre la manecilla de cualquiera de las puertas delanteras y desbloquee la puerta del conductor. Abra la puerta del conductor.

- Los espejos comenzarán a desplegarse de forma automática.

⊞ Función de plegado automático de los retrovisores*

No se puede activar automáticamente el desplegado automático si se han plegado con el botón de plegado correspondiente.

Los retrovisores exteriores no se plegarán automáticamente al activar el bloqueo desde el interior del vehículo con la lengüeta de bloqueo o el interruptor de bloqueo centralizado de puertas.

Asientos delanteros

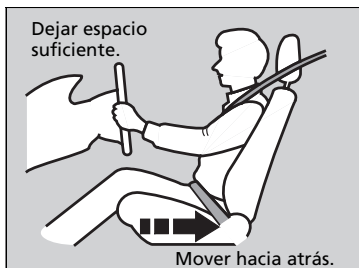

Ajuste el asiento del conductor lo más atrás posible siempre que le permita mantener el control total del vehículo. Deberá poder sentarse con la espalda recta bien apoyada en el respaldo y pisar adecuadamente los pedales, sin tener que inclinarse hacia delante, y agarrar el volante con comodidad. El asiento del acompañante deberá ajustarse de forma similar para que permanezca lo más lejos posible del airbag delantero del salpicadero.

⚠ Ajuste de los asientos

⚠ ADVERTENCIA

Sentarse demasiado cerca del airbag delantero puede causar lesiones graves, e incluso mortales, si se inflan los airbags delanteros.

Siéntese siempre lo más alejado posible de los airbags delanteros, pero no pierda el control del vehículo.

Además del ajuste de los asientos, puede ajustar el volante arriba y abajo, hacia dentro y hacia fuera. Deje como mínimo 25 cm entre el centro del volante y el tórax.

Realice siempre los ajustes de los asientos antes de iniciar la marcha.

■ Ajuste de las posiciones de los asientos

■ Ajuste de los asientos manuales delanteros

Ajuste de la altura

(Solo lado del conductor)

Tire hacia arriba o empuje hacia abajo la palanca para subir o bajar el asiento.



Ajuste de la posición horizontal

Tire hacia arriba de la barra para mover el asiento y suéltela.

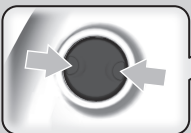

Ajuste del apoyo lumbar*

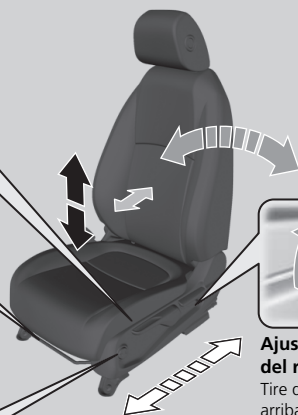

Se muestra el asiento del conductor.



Ajuste de la inclinación del respaldo

Tire de la palanca hacia arriba para cambiar el ángulo.

►► Ajuste de los asientos manuales delanteros

Una vez ajustado correctamente el asiento, empujelo hacia delante y hacia atrás para asegurarse de que está fijo en la posición deseada.

Ajuste de los respaldos

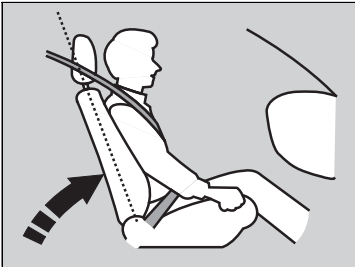

Ajuste el respaldo del conductor a una posición recta que le resulte cómoda, dejando una amplia separación entre el tórax y la tapa del airbag del centro del volante.

El acompañante del asiento delantero deberá ajustar su respaldo en una posición recta que le resulte cómoda.

Si se inclina el respaldo de forma que la parte del hombro del cinturón de seguridad no quede ajustada al tórax de los ocupantes, se reduce la capacidad de protección del mismo. Además, aumenta la posibilidad de deslizarse por debajo del cinturón de seguridad en caso de colisión y de sufrir lesiones graves. Cuanto más inclinado está el respaldo, mayor es el riesgo de sufrir lesiones.

⌘ Ajuste de los respaldos

⚠ ADVERTENCIA

Circular con el respaldo demasiado inclinado puede causar lesiones graves o mortales en caso de colisión.

Ajuste el respaldo en posición recta y apoye bien la espalda en el mismo.

No ponga cojines, ni otros objetos, entre el respaldo y la espalda.

Si lo hace, puede entorpecer el funcionamiento del cinturón de seguridad o del airbag.

Si no puede adoptar una postura lo bastante alejada del volante y que le permita llegar a los mandos del vehículo, se recomienda que se plantee la posibilidad de utilizar equipamiento adaptativo.

Reposacabezas

El vehículo está equipado con reposacabezas en todos los asientos.

Ajuste de las posiciones de los reposacabezas delanteros



Los reposacabezas delanteros resultan más efectivos para evitar el llamado efecto latigazo y otras lesiones por impacto trasero cuando la parte central posterior de la cabeza del ocupante está a la altura del centro del reposacabezas. La parte superior de las orejas del ocupante debe quedar a la altura del centro del reposacabezas.

Reposacabezas

⚠ ADVERTENCIA

La incorrecta colocación de los reposacabezas reduce su efectividad e incrementa las posibilidades de que se produzcan lesiones graves en caso de colisión.

Asegúrese de que los reposacabezas estén en su sitio y colocados correctamente antes de iniciar la marcha.

Para que el sistema de reposacabezas funcione correctamente:

- No cuelgue objetos en los reposacabezas o sus patas.
- No coloque objetos entre un ocupante y el respaldo.
- Coloque los reposacabezas en la posición adecuada.

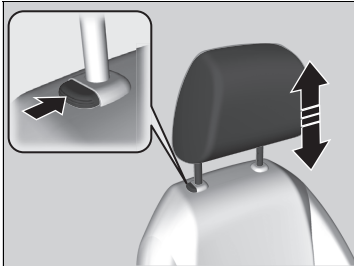

Para elevar el reposacabezas:

Tire de él hacia arriba.

Para bajar el reposacabezas:

Empújelo hacia abajo mientras pulsa el botón de apertura.

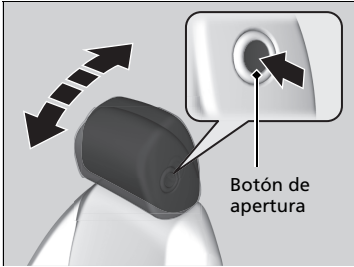

Para inclinar el reposacabezas hacia delante:

Empuje desde su parte trasera hacia delante.

Para inclinar el reposacabezas hacia atrás:

Empújelo hacia atrás mientras pulsa el botón de apertura situado en el lateral del reposacabezas.

■ Cambio de posición del reposacabezas de los asientos traseros exteriores

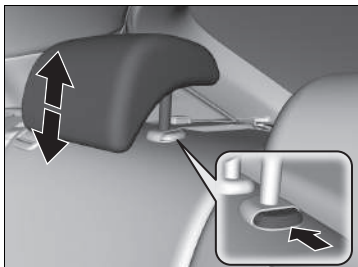

Los pasajeros que ocupen los asientos traseros exteriores deberán ajustar el reposacabezas a una altura apropiada antes de que el vehículo inicie la marcha.

Para elevar el reposacabezas:

Tire de él hacia arriba.

Para bajar el reposacabezas:

Empújelo hacia abajo mientras pulsa el botón de apertura.

▣ Cambio de posición del reposacabezas de los asientos traseros exteriores

Si utiliza el reposacabezas de uno de los asientos traseros exteriores, tire de él hacia arriba y póngalo en su posición más elevada. No lo utilice en cualquier posición inferior.



▣ Desmontaje e instalación de los reposacabezas de los asientos delanteros y traseros exteriores

■ Desmontaje e instalación de los reposacabezas de los asientos delanteros y traseros exteriores

Los reposacabezas de los asientos delanteros y traseros exteriores se pueden desmontar para su limpieza o reparación.

Para extraer el reposacabezas:

Tire del reposacabezas hacia arriba hasta el tope. A continuación, pulse el botón de apertura, tire del reposacabezas hacia arriba y sáquelo.

Para volver a montar el reposacabezas:

Introduzca las patas en su sitio y ajuste el reposacabezas a la altura correcta mientras pulsa el botón de apertura. Tire hacia arriba del reposacabezas para asegurarse de que está bloqueado.

⚠ ADVERTENCIA

La falta de reposacabezas o su instalación incorrecta en los asientos puede causar lesiones graves en caso de accidente.

Asegúrese de montar de nuevo los reposacabezas antes de iniciar la marcha.

Adopte una postura adecuada

Después de que todos los ocupantes hayan ajustado sus asientos y reposacabezas, y se hayan abrochado los cinturones de seguridad, es fundamental que continúen sentados con la espalda recta bien apoyada en el respaldo y los pies en el suelo hasta que el vehículo esté estacionado en un lugar seguro con el motor apagado.

Sentarse incorrectamente puede incrementar las posibilidades de que se produzcan lesiones en caso de colisión. Por ejemplo, si un ocupante se agacha, se tumba, se gira hacia los lados, se sienta hacia delante, se inclina hacia adelante o hacia los lados o levanta uno o los dos pies del suelo, aumentan en gran medida las posibilidades de que sufra lesiones en caso de colisión.

Además, un ocupante colocado incorrectamente en el asiento delantero puede sufrir lesiones graves o mortales en caso de colisión al golpearse con partes interiores del vehículo o por el impacto del airbag al inflarse.

▶▶ Adopte una postura adecuada

⚠ ADVERTENCIA

Sentarse incorrectamente o con una mala postura puede causar lesiones graves o mortales en caso de colisión.

Siéntese siempre con la espalda recta y bien apoyada en el respaldo y los pies en el suelo.

Asientos traseros

■ Plegado de los asientos traseros

Pliegue por separado la mitad izquierda y derecha de los asientos traseros para dejar espacio para el equipaje.

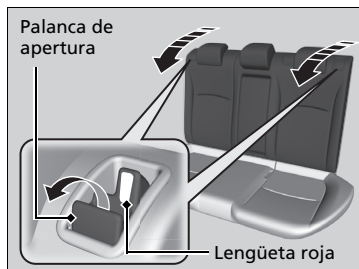

1. Baje los reposacabezas a sus posiciones más bajas.
2. Empuje la palanca de liberación y pliegue el respaldo hacia abajo.

▣ Plegado de los asientos traseros

Los respaldos traseros se pueden abatir para llevar elementos más voluminosos en el maletero.

Para bloquear un respaldo en vertical, empujelo hacia atrás hasta que quede bloqueado, de modo que bajen las lengüetas rojas en la palanca de liberación. Al volver a colocar el respaldo en su posición original, empujelo firmemente.

Asegúrese de que todos los objetos del portón trasero o los objetos que sobresalen hacia los asientos traseros están bien sujetos. Los objetos sueltos pueden salir despedidos hacia delante si se frena bruscamente.

Los asientos delanteros deben estar lo bastante desplazados hacia delante como para que no interfieran con los asientos traseros, ya que estos asientos son plegables.

Reposabrazos

■ Uso del reposabrazos delantero

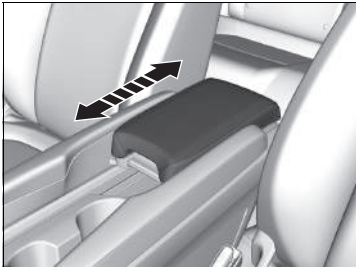

La tapa de la consola se puede usar como reposabrazos.

Para ajustarlo:

Deslice el reposabrazos a la posición deseada.

■ Uso del reposabrazos trasero*



Baje el reposabrazos situado en el respaldo central.

* No disponible en todos los modelos

Luces interiores

Interruptores de las luces interiores



■ ON

Las luces interiores se encienden independientemente de si las puertas están abiertas o cerradas.

■ Posición de puerta activada

Las luces interiores se encienden en las situaciones siguientes:

- Al abrir alguna de las puertas.
- Al desbloquear la puerta del conductor.

Modelos sin sistema de acceso sin llave

- Al retirar la llave del interruptor de encendido.

Modelos con sistema de acceso sin llave

- Cuando el modo de alimentación se fija en la posición de VEHÍCULO APAGADO (BLOQUEO).

■ OFF

Las luces interiores permanecen apagadas independientemente de si las puertas están abiertas o cerradas.

Interruptores de las luces interiores

En la posición de puertas activadas, las luces interiores reducen su intensidad hasta apagarse 30 segundos después de haber cerrado las puertas.

Las luces se apagan unos 30 segundos después en las situaciones siguientes:

- Cuando se desbloquea la puerta del conductor pero no se abre.

Modelos sin sistema de acceso sin llave

- Se retira la llave del interruptor de encendido, pero no se abre ninguna puerta.

Modelos con sistema de acceso sin llave

- Cuando se pasa el modo de alimentación a VEHÍCULO APAGADO (BLOQUEO) pero no se abre ninguna puerta.

Puede ajustar el tiempo de atenuación de las luces interiores.

➤ **Funciones configurables*** P. 143, 354

Las luces interiores se apagan inmediatamente en las siguientes situaciones:

- Cuando se bloquea la puerta del conductor.

Modelos sin sistema de acceso sin llave

- Cuando se cierra la puerta del conductor con la llave en el interruptor de encendido.
- Cuando se gira el interruptor de encendido a CONTACTO **II**.

Modelos con sistema de acceso sin llave

- Cuando se cierra la puerta del conductor en el modo AUXILIAR.
- Cuando el modo de alimentación está en la posición de CONTACTO.

Luces de lectura

Modelos sin luz ambiental

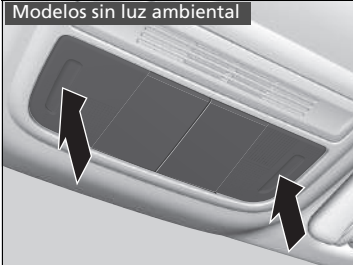

Modelos con luz ambiental



Las luces de lectura se pueden encender y apagar pulsando los cristales.

Interruptores de las luces interiores

Para evitar que la batería se agote, no deje encendida la luz interior durante mucho tiempo con el motor apagado.

Si se deja alguna de las puertas abiertas en el modo de VEHÍCULO APAGADO (BLOQUEO), o sin que la llave esté en el interruptor de encendido, las luces interiores se apagan transcurridos 15 minutos.

Luces de lectura

Cuando el interruptor de las luces interiores delanteras* está en la posición de activación con las puertas y alguna de las puertas está abierta, la luz de lectura no se apagará al pulsar el cristal.

* No disponible en todos los modelos

Elementos auxiliares interiores

■ Guanterera

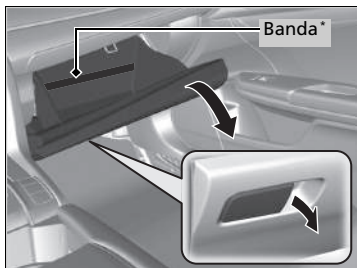

Tire de la manecilla para abrir la guantera.

» Guanterera

⚠ ADVERTENCIA

La guantera abierta puede causar graves lesiones al acompañante en caso de colisión, aunque este viaje con el cinturón de seguridad puesto.

Mantenga siempre cerrada la guantera mientras circula.

■ Compartimento de la consola

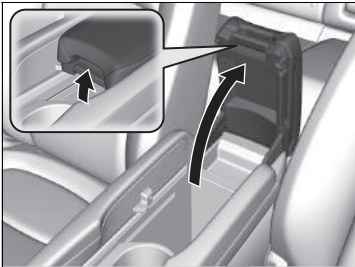

Su vehículo tiene una consola central multifunción. Incluye un compartimento de almacenamiento y un reposabrazos. Deslice el reposabrazos totalmente hacia atrás. Tire hacia arriba de la manecilla para abrir el compartimento de la consola.

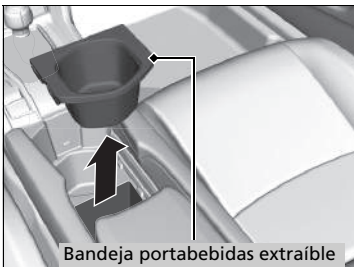

Bandeja portabebidas extraíble

■ Modelo con volante a la derecha

También puede disponer de más espacio de almacenamiento si retira la bandeja portabebidas extraíble.

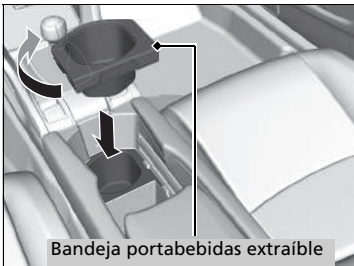

Bandeja portabebidas extraíble

Si desea hacer un mayor uso de la caja de la consola:

1. Levante la bandeja portabebidas extraíble y dele la vuelta.
2. Ponga el portabebidas extraíble sobre el portabebidas que está en frente.

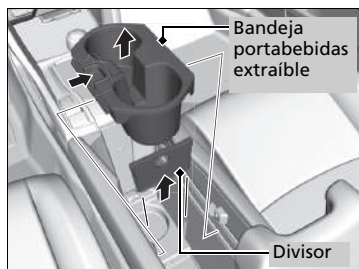

Bandeja portabebidas extraíble

Divisor

Modelo con volante a la izquierda

También dispone de más espacio de almacenamiento si retira la bandeja portabebidas extraíble y el divisor.

Portabebidas

Modelo con volante a la derecha



Modelo con volante a la izquierda

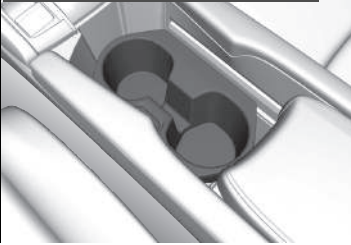

■ Portabebidas de los asientos delanteros

Se encuentran en la consola, entre los asientos delanteros.

- Mueva el reposabrazos hacia atrás para utilizar el portabebidas.

Modelo con volante a la izquierda

Para colocar una botella pequeña: deslice hacia delante la bandeja portabebidas extraíble.

Para colocar una botella alta: deslice hacia atrás la bandeja portabebidas extraíble.

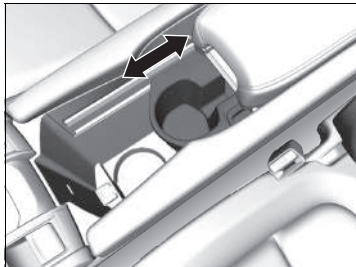

» Portabebidas

AVISO

Las salpicaduras dañan la tapicería, la moqueta y los componentes eléctricos del habitáculo.

Tenga cuidado al utilizar los portabebidas. Los líquidos calientes pueden causarle quemaduras.

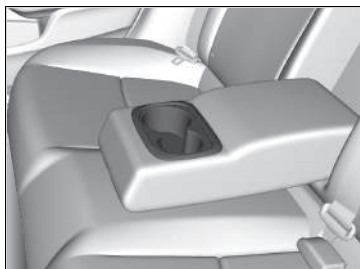

■ **Portabebidas de los asientos traseros***

Despliegue el reposabrazos para utilizar los portabebidas de los asientos traseros.

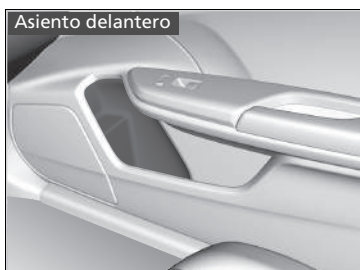

Asiento delantero

■ **Portabebidas de las puertas**



Asiento trasero

■ Toma de corriente para accesorios

La toma de corriente para accesorios puede usarse cuando el interruptor de encendido está en la posición de ACCESORIOS **I** o CONTACTO **II***1.

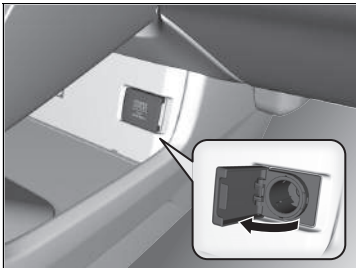

■ Toma de corriente para accesorios (panel de la consola)

Abra la tapa para utilizarla.

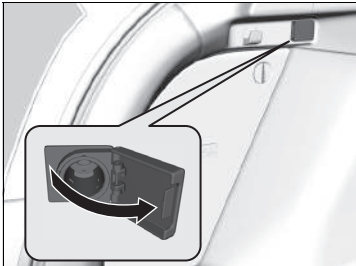

■ Toma de corriente para accesorios (maletero)*

Abra la tapa para utilizarla.

⊠ Toma de corriente para accesorios

AVISO

No introduzca elementos como encendedores de cigarrillos para vehículos. Puede sobrecalentar la toma de corriente.

La toma de corriente para accesorios está diseñada para proporcionar tensión a aparatos de 12 voltios CC con una potencia nominal máxima de 180 vatios (15 amperios).

Para evitar la descarga de la batería, utilice la toma de corriente únicamente con el motor en marcha.

*1: Los modelos con sistema de acceso sin llave tienen un botón **ENGINE START/STOP** en lugar de un interruptor de encendido.

* No disponible en todos los modelos

■ Cargador inalámbrico*

Para usar el cargador inalámbrico, el modo de alimentación debe ser ACCESORIOS o CONTACTO.

Cargue el dispositivo compatible en el área indicada por la marca  de la siguiente forma:

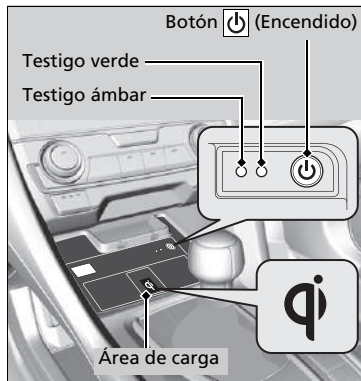

1. Para activar y desactivar el sistema, mantenga pulsado el botón  (Encendido).
 - Cuando el sistema está activado, el testigo verde se enciende.
2. Coloque el dispositivo que desea cargar en el área de carga.
 - El sistema empezará a cargar el dispositivo automáticamente, y el testigo ámbar se encenderá.
 - Asegúrese de que el dispositivo es compatible con el sistema, y de que está colocado con el lado de carga en el centro del área de carga.
3. Al finalizar la carga, el testigo verde se encenderá.
 - En función del dispositivo, el testigo ámbar permanecerá encendido.

☒ Cargador inalámbrico*

⚠ ADVERTENCIA

Los objetos metálicos entre la base de carga y el dispositivo que se va a cargar se calentarán y pueden ocasionar quemaduras.

- Antes de cargar el dispositivo, quite los objetos extraños de la base de carga.
- Antes de cargar, compruebe que la superficie no acumula polvo ni otros restos.
- No derrame líquidos (por ejemplo, agua, bebidas, etc.) en el cargador ni el dispositivo.
- No utilice aceite, grasa, alcohol, gasolina ni disolventes para limpiar la base de carga.
- No cubra el sistema con toallas, ropa ni otros objetos mientras se realiza la carga, etc.
- No use aerosoles que podrían entrar en contacto con la superficie de la base de carga.

Este sistema consume mucha electricidad. No utilice el sistema durante mucho tiempo cuando el motor no esté en marcha. Puede reducir la carga de la batería, dificultando el arranque del motor.

Antes de utilizar el cargador inalámbrico, consulte el manual de usuario del dispositivo compatible que desee cargar.

■ **Cuando la carga no se inicia**

Pruebe una de las soluciones de la siguiente tabla.

Testigo		Causa	Solución
Verde y ámbar	Parpadeo simultáneo	Hay obstáculos entre el área de carga y el dispositivo.	Quite los obstáculos.
		El dispositivo no está dentro del área de carga.	Mueva el dispositivo al centro del área de carga en la que se encuentra la marca  .
Ámbar	Parpadeo	El cargador inalámbrico está defectuoso.	Póngase en contacto con un concesionario para su reparación.

⌘ Cargador inalámbrico*

AVISO

No coloque ningún soporte de grabación magnético ni máquinas de precisión en el área de carga mientras se está efectuando alguna carga. Los datos de las tarjetas, por ejemplo, las tarjetas de crédito, pueden perderse por el efecto magnético. Las máquinas de precisión, como relojes, también pueden dañarse.

Las marcas "Qi" y  son marcas comerciales registradas propiedad de Wireless Power Consortium (WPC).

En los siguientes casos, la carga podría pararse o no iniciarse:

- El dispositivo ya está completamente cargado.
- La temperatura del dispositivo es sumamente alta durante la carga.
- Está en algún lugar con ruidos u ondas electromagnéticas intensas, como una emisora de TV, una planta eléctrica o una gasolinera.

Los dispositivos podrían no cargarse si el tamaño o la forma de su lado de carga no son apropiados para el área de carga.

No todos los dispositivos son compatibles con el sistema.

Durante la fase de carga, es normal que el área de carga y el dispositivo se calienten.

La carga puede interrumpirse momentáneamente cuando:

- Todas las puertas y el portón trasero están cerrados, para evitar la interferencia con el funcionamiento correcto del sistema de acceso sin llave.
- Se cambia la posición del dispositivo.

No cargue más de un dispositivo a la vez en un área de carga.

* No disponible en todos los modelos

■ Colgador para ropa

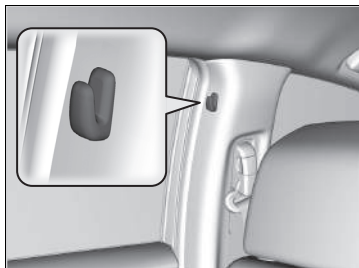

Hay colgadores para ropa en los pilares izquierdo y derecho de las puertas.

☒ Colgador para ropa

Los colgadores para ropa no están diseñados para sujetar objetos grandes ni pesados.

■ Área de almacenamiento debajo del suelo *

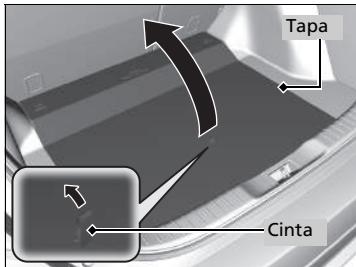

Tire de la correa y abra la tapa.

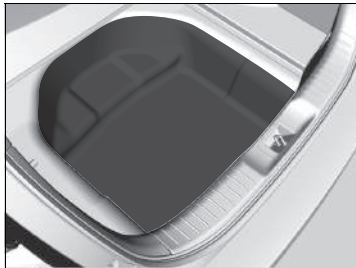

* No disponible en todos los modelos

■ Gancho para el equipaje

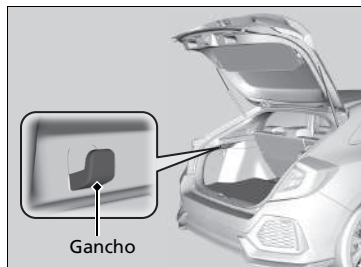

El gancho para el equipaje del maletero se puede usar para colgar objetos ligeros.

■ Anclajes de amarre

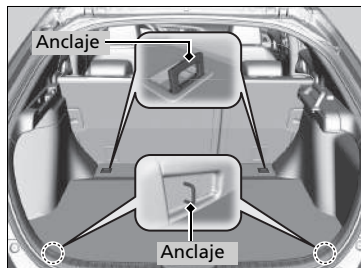

Los anclajes de amarre en el suelo del maletero se pueden utilizar para instalar una red para sujetar objetos.

» Gancho para el equipaje

AVISO

No cuelgue objetos grandes ni de más 3 kg en el gancho para el equipaje. Colgar objetos pesados o grandes puede dañar el gancho.

» Anclajes de amarre

No permita que nadie acceda a los elementos en el maletero mientras conduce. Los objetos sueltos pueden causar lesiones si se frena bruscamente.

■ Cubierta del maletero *

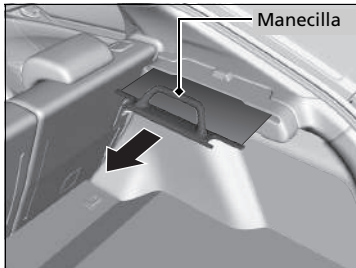

La cubierta del maletero se puede usar para ocultar objetos y protegerlos de la luz solar directa.

■ Para extenderla:

Tire de la manecilla hacia el gancho del otro lado donde se quedará enganchada.

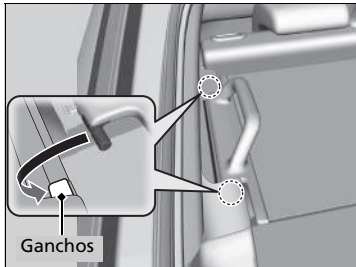

■ Para retraerla:

Saque las varillas de los ganchos y, a continuación, enrolle lentamente la cubierta hasta que quede completamente retraída.

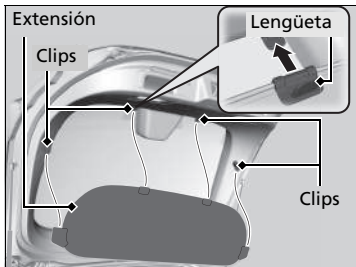

■ Extensión de la cubierta del maletero

La extensión está fijada a la parte posterior del portón trasero mediante cuatro clips. Amplía la zona de la cubierta al cerrar el portón trasero. Para extraerla, suelte la extensión del portón trasero. Al volver a instalar la extensión, asegúrese de que las lengüetas lleguen al lateral.

☒ Cubierta del maletero *

No trate de sacar paquetes que se encuentren en el maletero mientras conduce.

Esto puede causarle lesiones si frena bruscamente.

No apile objetos en el portón trasero por encima de la línea superior del asiento. Pueden obstaculizar el campo de visión y podrían salir despedidos por el vehículo en caso de frenado brusco.

Para evitar daños en la cubierta del maletero:

- No coloque objetos sobre la cubierta del maletero.
- No coloque peso en la cubierta del maletero.

* No disponible en todos los modelos

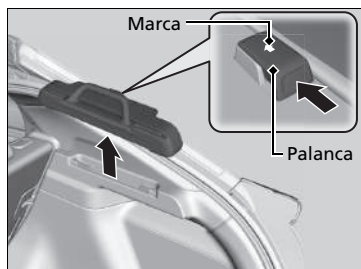

■ **Para quitarla:**

Empuje la palanca hacia la marca de la flecha situada en el alojamiento y levante el alojamiento para sacarlo.

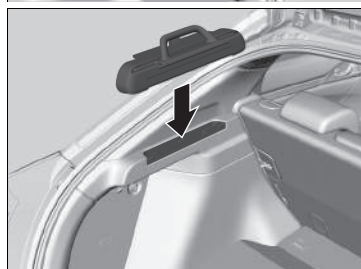

El alojamiento se puede instalar en cualquiera de los laterales del maletero.

■ Calefacción de los asientos delanteros*



El interruptor de encendido debe estar en la posición de CONTACTO *1 para utilizar la calefacción de los asientos.

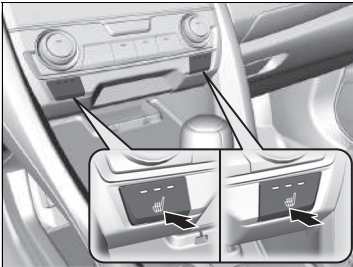

Pulse el botón de calefacción de los asientos:
 Una vez: ajuste HI (tres testigos encendidos)
 Dos veces: ajuste MID (dos testigos encendidos)
 Tres veces: posición LO (un testigo encendido)
 Cuatro veces: ajuste OFF (ningún testigo encendido)

☒ Calefacción de los asientos delanteros*

ADVERTENCIA

Es posible sufrir quemaduras al utilizar la calefacción de los asientos.

Las personas con sensibilidad térmica reducida (por ejemplo, personas que sufran de diabetes, lesiones del sistema nervioso en extremidades inferiores o parálisis) o con la piel sensible no deberán utilizar la calefacción de los asientos.

No utilice la calefacción de los asientos, ni siquiera en la posición LO con el motor apagado. De lo contrario, la batería podría descargarse y causar problemas de arranque en el motor.

*1: Los modelos con sistema de acceso sin llave tienen un botón **ENGINE START/STOP** en lugar de un interruptor de encendido.

* No disponible en todos los modelos

■ Calefacción de los asientos traseros*

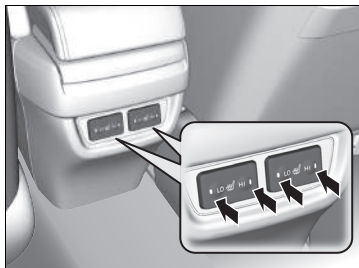

El modo de alimentación debe ser CONTACTO para poder utilizar la calefacción de los asientos.

No hay calefacción en los asientos traseros centrales.

En la posición de **HI**, la calefacción de los asientos enciende y se apaga.

- Si la calefacción de los asientos está activada, se encenderá el testigo correspondiente. Pulse el interruptor brevemente en el lado contrario para apagar la calefacción. El testigo se apagará.

☒ Calefacción de los asientos traseros*

⚠ ADVERTENCIA

Es posible sufrir quemaduras al utilizar la calefacción de los asientos.

Las personas con sensibilidad térmica reducida (por ejemplo, personas que sufran de diabetes, lesiones del sistema nervioso en extremidades inferiores o parálisis) o con la piel sensible no deberán utilizar la calefacción de los asientos.

No utilice la calefacción de los asientos, ni siquiera en la posición de **LO** con el motor apagado. De lo contrario, la batería podría descargarse y causar problemas de arranque en el motor.

En el ajuste **LO**, la calefacción de los asientos funciona continuamente y no se apaga de forma automática.

Uso de la calefacción automática

El sistema de calefacción automático mantiene la temperatura interior seleccionada. El sistema también selecciona la mezcla adecuada de aire calentado o exterior para subir o bajar la temperatura interior como desee.

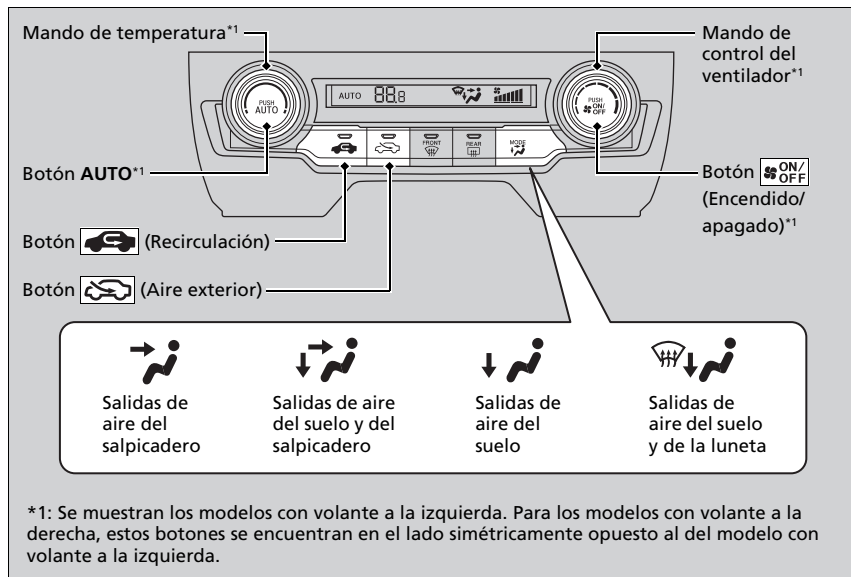

Utilice el sistema con el motor en marcha.

1. Pulse el botón **AUTO**.
2. Ajuste la temperatura interior con el mando de control de la temperatura.
3. Pulse el botón **ON/OFF** (Encendido/apagado) para cancelar.

* No disponible en todos los modelos

Uso de la calefacción automática

Si se pulsa algún botón cuando se está utilizando el sistema de calefacción en modo automático, tendrá prioridad la función correspondiente al botón pulsado.

Se apagará el indicador **AUTO**, pero las funciones no relacionadas con el botón pulsado seguirán funcionando automáticamente.

Durante las paradas en ralentí, el sistema de calefacción se detiene y solo permanece en marcha el ventilador. Si no desea que el sistema de calefacción se detenga, pulse el botón **OFF** de la parada automática en ralentí para cancelar la parada en ralentí.

Para evitar que entre aire frío del exterior, es posible que el ventilador no arranque inmediatamente al pulsar el botón **AUTO**.

Al ajustar la temperatura en el límite máximo o mínimo, aparece en la pantalla **Bajo** o **Alto**.

Al pulsar el botón **ON/OFF**, se activa o desactiva el sistema de calefacción. Al activarse, el sistema regresa a su última selección.

Cuando el modo de ahorro de consumo **ECON** está activo, el sistema de calefacción puede tener un menor rendimiento.

■ **Cambio entre los modos de recirculación y de aire exterior**

Pulse el botón  (Recirculación) o  (Aire exterior) para cambiar el modo dependiendo de las condiciones ambientales.

 Modo de recirculación (testigo encendido): recircula el aire del interior del vehículo a través del sistema.

 Modo de aire exterior (testigo encendido): mantiene la ventilación del exterior. En situaciones normales, mantenga el sistema en modo de aire exterior.

Deshielo de parabrisas y ventanillas

Modelo con volante a la izquierda

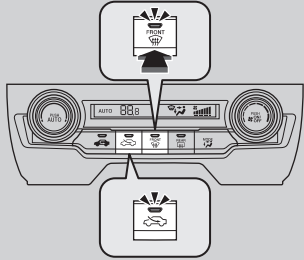

Modelo con volante a la derecha

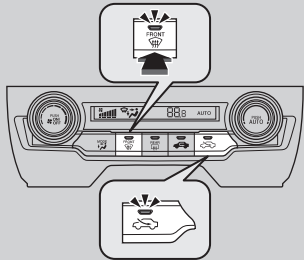

Pulse el botón  (Parabrisas térmico) para cambiar automáticamente el sistema al modo de aire exterior.

Pulse el botón  de nuevo para desconectarlo; el sistema regresará a los ajustes anteriores.

Deshielo de parabrisas y ventanillas

Por su seguridad, compruebe que tenga una buena visibilidad a través de todas las ventanillas antes de iniciar la marcha.

No ajuste la temperatura cerca del límite superior o inferior. Cuando el aire frío entra en contacto con el parabrisas, el exterior del parabrisas se puede empañar.

Si las ventanillas laterales se empañan, ajuste las salidas de aire para que el aire llegue a ellas.



Para desempañar durante la parada automática a ralentí, vuelva a arrancar el motor de la siguiente manera.

1. Asegúrese de que la palanca de cambios está en la posición **N**.
2. Pise a fondo el pedal de embrague.
3. Pulse el botón .

■ Para deshelar los cristales rápidamente

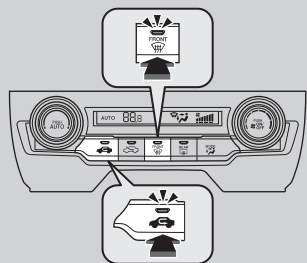
Modelo con volante a la izquierda



1. Pulse el botón .
2. Pulse el botón .

Modelo con volante a la derecha

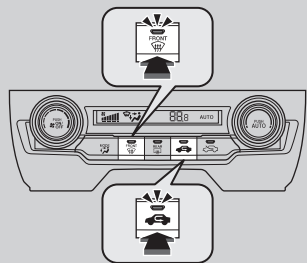

►► Para deshelar los cristales rápidamente

Tras deshelar los cristales, cambie al modo de aire exterior. Si mantiene el sistema en modo de recirculación, se pueden empañar los cristales por la humedad. Esto reduce la visibilidad.

Sensores de la calefacción automática

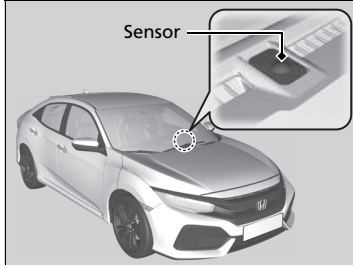

El sistema de calefacción automática cuenta con diferentes sensores. No los tape ni vierta líquidos sobre ellos.

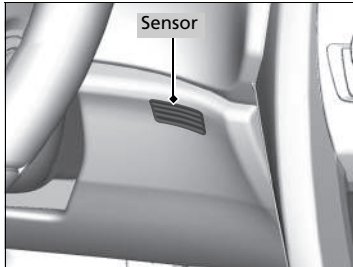

Uso del control de climatización automático

El climatizador automático mantiene la temperatura interior seleccionada. El sistema también selecciona la mezcla adecuada de aire caliente o frío que subirá o bajará lo más rápidamente posible la temperatura interior como desee.

Uso del control de climatización automático

Si pulsa un botón/icono* mientras está encendido el climatizador en modo automático, la función del botón/icono* pulsado tendrá prioridad.

Se apagará el testigo **AUTO**, pero las funciones no relacionadas con el botón/icono* pulsado seguirán controlándose automáticamente.

Durante las paradas en ralentí, el aire acondicionado se detiene y solo permanece en marcha el ventilador. Si no desea que el aire acondicionado se detenga, pulse el botón **OFF** de la parada automática en ralentí para cancelar la parada en ralentí.

Para evitar que entre aire frío del exterior, es posible que el ventilador no arranque inmediatamente al pulsar el botón **AUTO**.

Si el interior está muy caliente, puede enfriarlo más rápidamente abriendo parcialmente las ventanas, seleccionando el modo automático en el sistema y ajustando la temperatura más baja. Cambie el modo de aire exterior por el modo de recirculación hasta que baje la temperatura.

Al ajustar la temperatura en el límite máximo o mínimo, aparece en la pantalla **Bajo** o **Alto**.

Modelos con sistema de sonido con pantalla en color

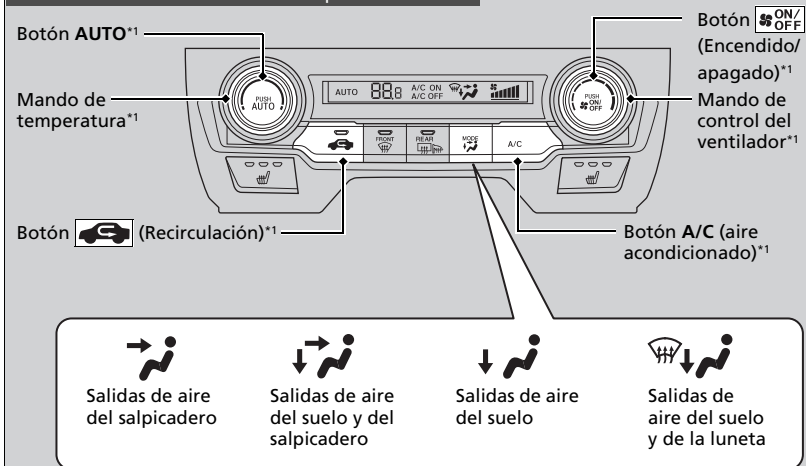

*1: Se muestran los modelos con volante a la izquierda. Para los modelos con volante a la derecha, estos botones se encuentran en el lado simétricamente opuesto al del modelo con volante a la izquierda.

Utilice el sistema con el motor en marcha.

1. Pulse el botón **AUTO**.
2. Ajuste la temperatura interior con el mando de control de la temperatura.
3. Pulse el botón (Encendido/apagado) para cancelar.

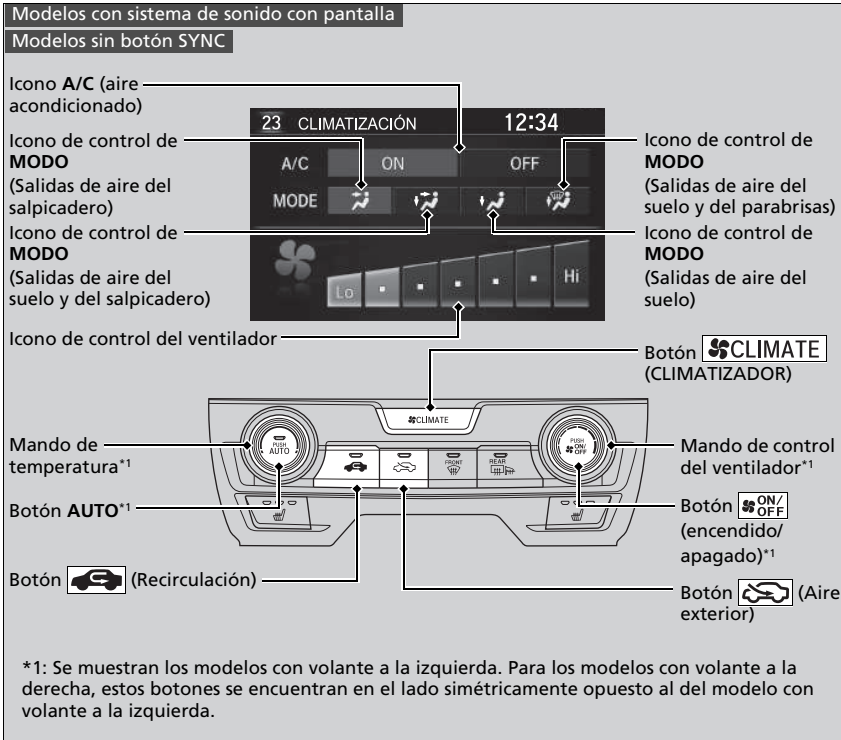

Utilice el sistema con el motor en marcha.

1. Pulse el botón **AUTO**.
2. Ajuste la temperatura interior con el mando de control de la temperatura.
3. Pulse el botón (Encendido/apagado) para cancelar.

►►Uso del control de climatización automático

Al pulsar el botón , se activa o desactiva el climatizador. Al activarse, el sistema regresa a su última selección.

Modelos con sistema de sonido con pantalla

Pulse el botón (CLIMATIZADOR) para ver los ajustes **A/C**, **MODO** e información de control del ventilador en la pantalla de audio/información y controlarlo manualmente. Seleccione el icono para encender o apagar el **A/C**, cambiar el modo de ventilación o la velocidad del ventilador.

Todos los modelos

Cuando el modo de ahorro de consumo ECON está activo, el climatizador puede tener un menor rendimiento.

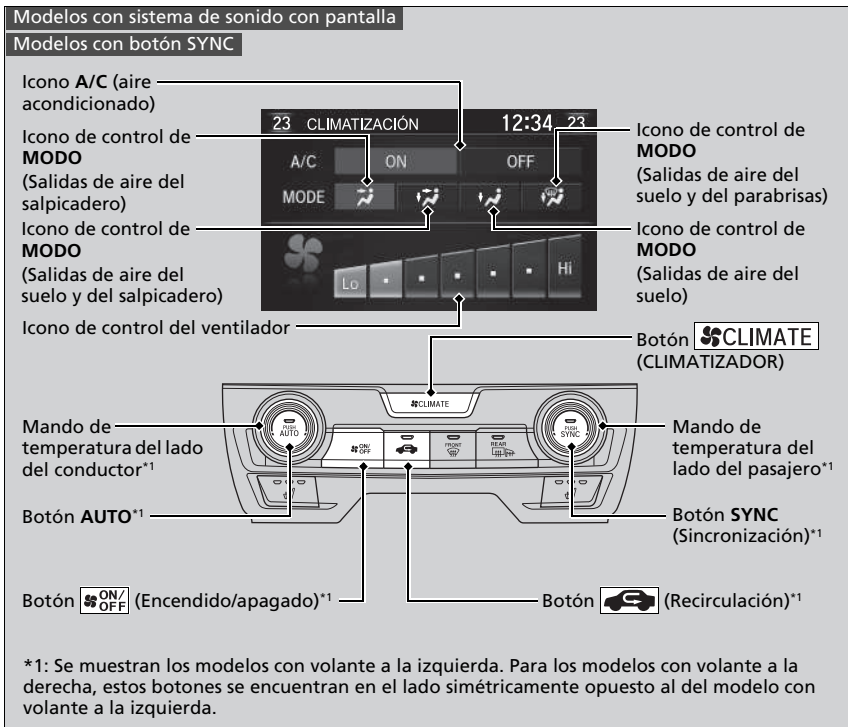

Utilice el sistema con el motor en marcha.

1. Pulse el botón **AUTO**.
2. Ajuste la temperatura interior utilizando el mando de temperatura del lado del conductor o del lado del pasajero.
3. Pulse el botón (Encendido/apagado) para cancelar.

■ Cambio entre los modos de recirculación y de aire exterior

Modelos sin botón de aire exterior

Pulse el botón  (Recirculación) y cambie el modo en función de las condiciones ambientales.

Modo de recirculación (testigo encendido): recircula el aire del interior del vehículo a través del sistema.

Modo de aire exterior (testigo apagado): mantiene la ventilación del exterior. En situaciones normales, mantenga el sistema en modo de aire exterior.

Modelos con botón de aire exterior

Pulse el botón  (Recirculación) o  (Aire exterior) para cambiar el modo dependiendo de las condiciones ambientales.

 Modo de recirculación (testigo encendido): recircula el aire del interior del vehículo a través del sistema.

 Modo de aire exterior (testigo encendido): mantiene la ventilación del exterior. En situaciones normales, mantenga el sistema en modo de aire exterior.

Deshielo de parabrisas y ventanillas

Modelo con volante a la izquierda

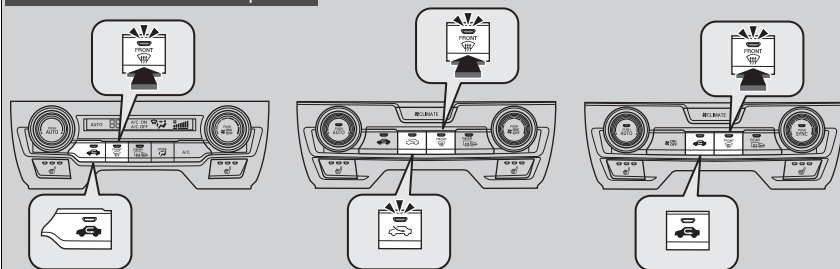

Modelo con volante a la derecha

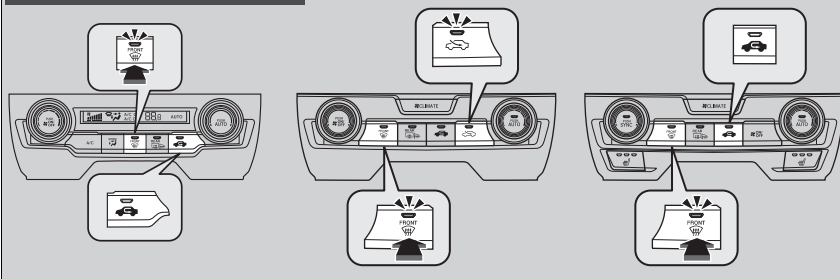

Al pulsar el botón  (Desempañado del parabrisas) se activa el sistema de aire acondicionado y el sistema cambia automáticamente al modo de aire exterior.

Pulse el botón  de nuevo para desconectarlo; el sistema regresará a los ajustes anteriores.

Deshielo de parabrisas y ventanillas

Por su seguridad, compruebe que tenga una buena visibilidad a través de todas las ventanillas antes de iniciar la marcha.

No ajuste la temperatura cerca del límite superior o inferior. Cuando el aire frío entra en contacto con el parabrisas, el exterior del parabrisas se puede empañar.



Si las ventanillas laterales se empañan, ajuste las salidas de aire para que el aire llegue a ellas.

Para desempañar durante la parada automática a ralenti, vuelva a arrancar el motor de la siguiente manera.

1. Asegúrese de que la palanca de cambios está en la posición **N**.
2. Pise a fondo el pedal de embrague.
3. Pulse el botón .

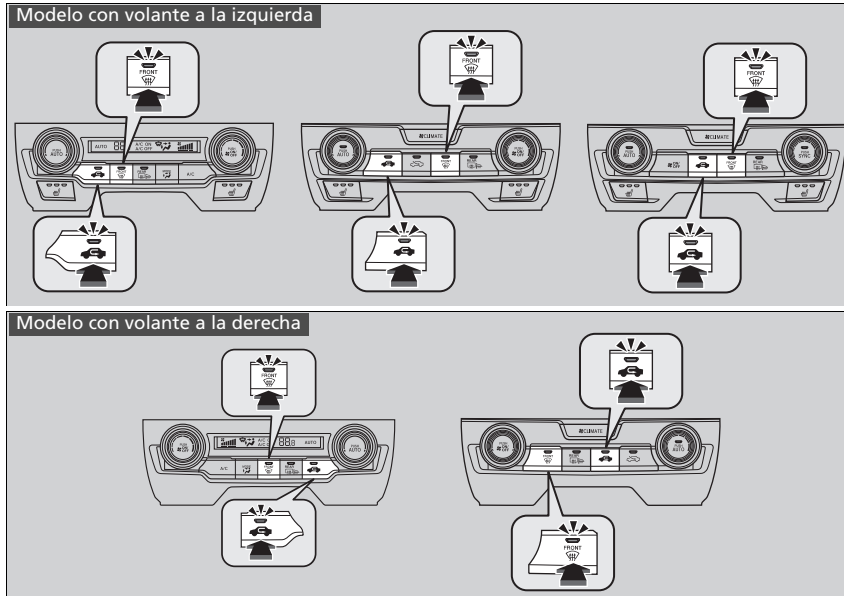
■ Para deshelar los cristales rápidamente



1. Pulse el botón 
2. Pulse el botón .

▣ Para deshelar los cristales rápidamente

Tras deshelar los cristales, cambie al modo de aire exterior. Si mantiene el sistema en modo de recirculación, se pueden empañar los cristales por la humedad. Esto reduce la visibilidad.

■ Modo de sincronización*

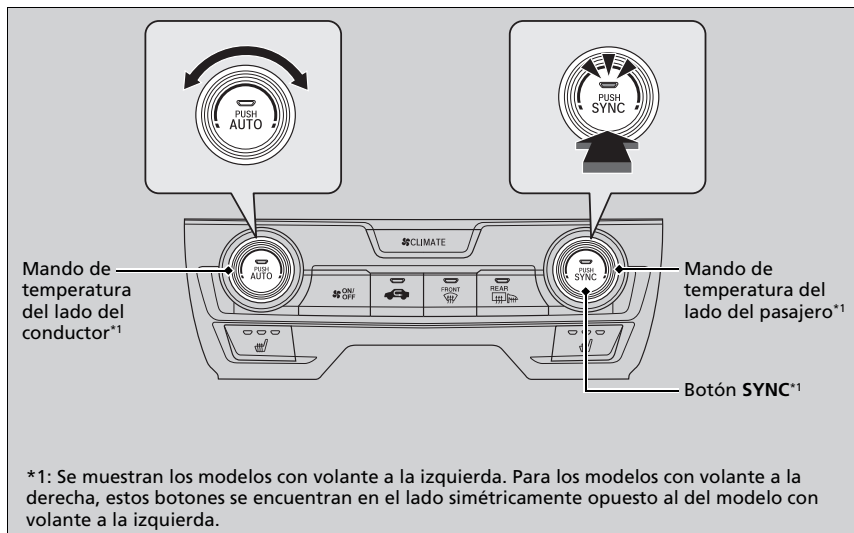

Es posible ajustar la temperatura sincrónicamente para el lado del conductor y del pasajero en el modo de sincronización.

1. Pulse el botón **SYNC**.
 - El sistema cambia al modo de sincronización.
2. Ajuste la temperatura con el mando de temperatura del lado del conductor.

Pulse el botón **SYNC** o cambie el ajuste de la temperatura del lado del pasajero para regresar al modo dual.

▣ Modo de sincronización*

Al pulsar el botón , el sistema cambia al modo de sincronización.

Cuando el sistema está en modo dual, la temperatura del lado del conductor y del pasajero pueden ajustarse por separado.

Sensores de control de climatización automático

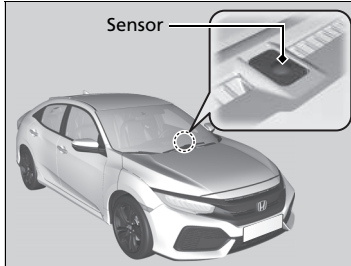

El sistema automático de climatización cuenta con diferentes sensores. No los tape ni vierta líquidos sobre ellos.

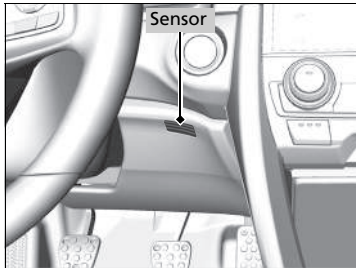

Funciones

Este capítulo describe cómo utilizar el sistema de audio y otras características tecnológicas.

Sistema de audio*

Información acerca del sistema de sonido.....	250
Puerto(s) USB.....	251
Puerto HDMI™*.....	253
Protección antirrobo del sistema de sonido.....	253
Controles remotos de audio.....	254

Modelos con sistema de sonido con pantalla en color

Funcionamiento básico del sistema de sonido

Pantalla de audio/información.....	257
Ajuste del sonido.....	261
Configuración pantalla.....	262
Escuchar radio AM/FM.....	263
Reproducción de radiodifusión de sonido digital (DAB, Digital Audio Broadcasting)*.....	269
Reproducción de un iPod.....	272

Reproducción desde una unidad flash USB.....	275
Reproducción de audio por Bluetooth®.....	278

Modelos con sistema de sonido con pantalla

Funcionamiento básico del sistema de sonido

Pantalla de audio/información.....	282
Ajuste del sonido.....	304
Configuración pantalla.....	305
Funcionamiento del control por voz* ¹	307
Escuchar radio AM/FM.....	311
Reproducción de radiodifusión de sonido digital (DAB, Digital Audio Broadcasting)*.....	314
Reproducción de un iPod.....	317
Canción por voz™ (SBV)*.....	320
Reproducción Aha™.....	324

Reproducción desde una unidad flash USB.....	325
Reproducción de audio por Bluetooth®.....	328
Reproducción de video con HDMI™.....	330
Aplicaciones del sistema de a bordo.....	332
Conectividad de Smartphone.....	333
Conexión Wi-Fi.....	337
Siri Eyes Free.....	339
Apple CarPlay.....	340
Android Auto.....	343

Mensajes de error del sistema de sonido ...

Información general sobre el sistema de sonido.....

Funciones configurables.....

Sistema de teléfono manos libres ...

391, 412

* No disponible en todos los modelos

Información acerca del sistema de sonido

El sistema de sonido dispone de radio AM/FM. También puede reproducir memorias USB, y dispositivos iPod, iPhone, *Bluetooth*® y HDMI™*.

Puede controlar el sistema de sonido desde los botones e interruptores del panel, desde los botones de control remoto situados en el volante o desde los iconos de la interfaz de la pantalla táctil*.

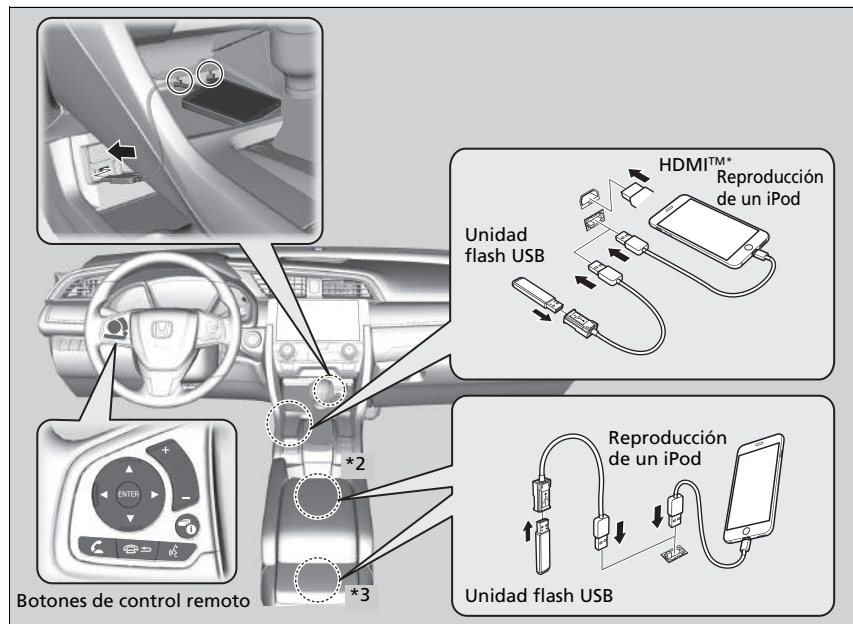

*2: Modelo con volante a la izquierda

*3: Modelo con volante a la derecha

* No disponible en todos los modelos

Información acerca del sistema de sonido

iPod, iPhone y iTunes son marcas registradas de Apple Inc.

Funcionamiento sin llave

Después de girar el interruptor de encendido a la posición BLOQUEO [0]*1, podrá usar el sistema de sonido durante 30 minutos por ciclo de conducción. No obstante, el que pueda seguir utilizando el sistema de audio dependerá del estado de la batería. El uso continuado de esta función podría agotar la batería.

*1: Los modelos con sistema de acceso sin llave tienen un botón **ENGINE START/STOP** en lugar de un interruptor de encendido.

Puerto(s) USB



Instale el conector USB del dispositivo o la unidad de memoria USB en el puerto USB.

Modelos con sistema de sonido con pantalla en color

- ▶ El puerto USB (1,0 A) se utiliza para reproducir los archivos de sonido de una memoria USB, conectar un teléfono móvil y cargar dispositivos.

Modelos con sistema de sonido con pantalla

- ▶ El puerto USB (1,5 A) se utiliza para cargar dispositivos, reproducir archivos de sonido y conectar teléfonos compatibles con conectividad de smartphone, Apple CarPlay o Android Auto.

☒ Puerto(s) USB

- No deje el iPod o la unidad de memoria USB en el vehículo. La luz directa del sol y las altas temperaturas podrían dañarlos.
- Recomendamos utilizar un cable alargador con el puerto USB.
- No conecte su iPod o unidad de memoria USB con un concentrador.
- No use un dispositivo como un lector de tarjetas o un disco duro, ya que el dispositivo o los archivos podrían resultar dañados.
- Se recomienda realizar una copia de seguridad de los datos antes de utilizar el dispositivo en el vehículo.
- Los mensajes de pantalla pueden ser diferentes en función del modelo de dispositivo y la versión del software.

Si el sistema de sonido no reconoce el iPod, pruebe a conectarlo varias veces o a reiniciar el dispositivo. Para reiniciarlo, siga las instrucciones del fabricante proporcionadas con el iPod o visite www.apple.com/ipod.

☒ Carga USB

El puerto USB puede suministrar hasta 1,0 A o 1,5 A de alimentación. No suministra 1,0 A o 1,5 A a menos que el dispositivo lo demande.

Para conocer más detalles del amperaje, consulte el manual de funcionamiento del dispositivo que necesita cargarse.

En primer lugar, gire el interruptor de encendido a la posición de ACCESORIOS **I** o CONTACTO **II***1.

En algunas condiciones, un dispositivo conectado al puerto podría generar ruido en la radio que esté escuchando.

*1: Los modelos con sistema de acceso sin llave tienen un botón **ENGINE START/STOP** en lugar de un interruptor de encendido.

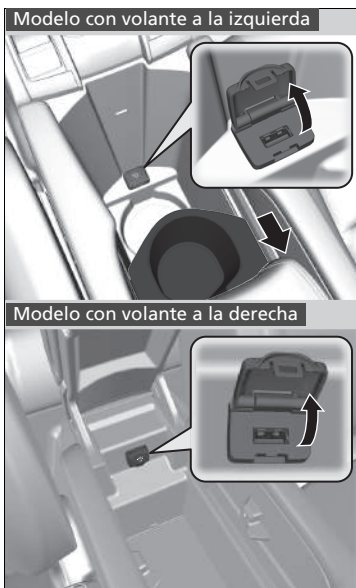

■ **En el compartimento de la consola***

El puerto USB (1,0 A) se utiliza para reproducir los archivos de sonido de una memoria USB, conectar un teléfono móvil y cargar dispositivos.

■ **Modelo con volante a la izquierda**

- Deslice hacia atrás la bandeja portabebidas extraíble.

Puerto HDMI™*

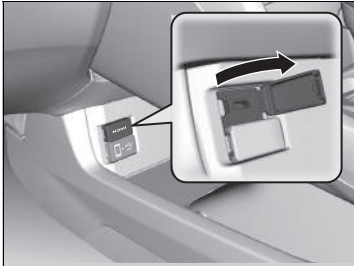

1. Abra la cubierta.
2. Conecte el cable HDMI™ al puerto HDMI™.

Protección antirrobo del sistema de sonido

El sistema de sonido se desactiva cuando se desconecta de la fuente de alimentación, por ejemplo, al desconectar la batería o cuando esta se agota. En determinadas condiciones, el sistema puede mostrar una pantalla para introducir un código. Si esto ocurre, reactive el sistema de sonido.

■ Reactivación del sistema de sonido

1. Gire el interruptor de encendido a la posición de CONTACTO *1.
2. Encienda el sistema de sonido.
3. Mantenga pulsado el botón de encendido del sistema de sonido durante más de dos segundos.
 - ▶ El sistema de sonido se reactiva cuando la unidad de control de sonido establece la conexión con la unidad de control del vehículo. Si la unidad de control no reconoce la unidad de sonido, diríjase a un concesionario para que revisen la unidad de sonido.

*1: Los modelos con sistema de acceso sin llave tienen un botón **ENGINE START/STOP** en lugar de un interruptor de encendido.

* No disponible en todos los modelos

☒ Puerto HDMI™*

- No deje el dispositivo HDMI™ conectado en el vehículo. La luz directa del sol y las altas temperaturas podrían dañarlos.
- Se recomienda realizar una copia de seguridad de los datos antes de usar el dispositivo en el vehículo.
- Los mensajes de pantalla pueden ser diferentes en función del modelo de dispositivo y la versión del software.

Los términos HDMI y HDMI High-Definition Multimedia Interface, así como el logotipo de HDMI, son marcas comerciales o marcas registradas de HDMI Licensing LLC en los Estados Unidos y en otros países.

Controles remotos de audio

Permite manejar el sistema de audio durante la conducción. La información se muestra en la interfaz de información para el conductor.

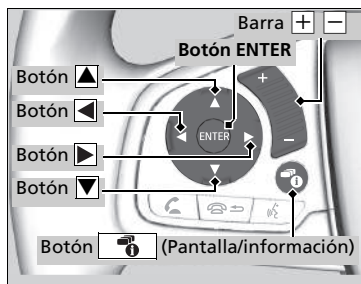

▲ ▼ Botones

Pulse ▲ o ▼ para alternar entre los modos de audio en el siguiente orden:

Modelos con sistema de sonido con pantalla

FM→DAB*→LW→MW→USB→iPod→
Audio por *Bluetooth*®→Aplicación→Aplicaciones de audio→AUX-HDMI™

Modelos con sistema de sonido con pantalla en color

FM1→FM2→DAB1*→DAB2*→LW→MW→
USB→iPod→Audio por *Bluetooth*®

Modelos con sistema de sonido con pantalla

Botón ENTER

- Cuando se escucha la radio
- 1. Pulse **ENTER** para cambiar la pantalla a una lista con presintonías predefinidas almacenadas en los botones de presintonías.
- 2. Pulse ▲ o ▼ para seleccionar una presintonía y, a continuación, pulse **ENTER**.
- Al escuchar una unidad de memoria USB
- 1. Pulse **ENTER** para mostrar la lista de carpetas.
- 2. Pulse ▲ o ▼ para seleccionar una carpeta.
- 3. Pulse **ENTER** para mostrar una lista de canciones de esa carpeta.
- 4. Pulse ▲ o ▼ para seleccionar una pista y, a continuación, pulse **ENTER**.
- Cuando esté escuchando un iPod
- 1. Pulse **ENTER** para mostrar la lista de música del iPod.
- 2. Pulse ▲ o ▼ para seleccionar una categoría.
- 3. Pulse **ENTER** para mostrar una lista de elementos incluidos en la misma.

►► Controles remotos de audio







Algunos modos solo aparecen cuando se utiliza el dispositivo o medio adecuado.

Según el dispositivo *Bluetooth*® que se conecte, es posible que algunas funciones no estén disponibles.

Pulse el botón (Colgar/atrás)* para volver al comando anterior o cancelar un comando.

Pulse el botón (Pantalla/información) para cambiar la pantalla.

► **Cambio de la pantalla** P. 282









4. Pulse  o  para seleccionar un elemento y, a continuación, pulse **ENTER**.
 - ▶ Pulse **ENTER** y pulse  o  repetidamente hasta que se muestre el modo que desea escuchar.
- Al escuchar Audio por *Bluetooth*[®]
 1. Pulse **ENTER** para mostrar la lista de pistas.
 2. Pulse  o  para seleccionar una pista y, a continuación, pulse **ENTER**.

Barra (Volumen)

Pulse : para aumentar el volumen.

Pulse : para disminuir el volumen.

Botones

- Cuando se escucha la radio
 - Pulse** : para seleccionar la siguiente emisora presintonizada.
 - Pulse** : para seleccionar la anterior emisora presintonizada.
 - Mantenga pulsado** : para seleccionar la siguiente emisora con una señal potente.
Para seleccionar la emisora siguiente (DAB*).
 - Mantenga pulsado** : para seleccionar la anterior emisora con una señal potente.
Para seleccionar la emisora anterior (DAB*).
- Al escuchar un iPod, unidad de memoria USB o audio por *Bluetooth*[®]
 - Pulse** : para saltar a la siguiente canción.
 - Pulse** : para volver al principio de la canción actual o a la anterior.
- Al escuchar una unidad de memoria USB
 - Mantenga pulsado** : para saltar a la siguiente carpeta.
 - Mantenga pulsado** : para volver a la carpeta anterior.

Funcionamiento básico del sistema de sonido

Modelos con sistema de sonido con pantalla en color

Para usar el sistema de sonido, el interruptor de encendido debe estar en la posición de ACCESORIOS **I** o de CONTACTO **II**.

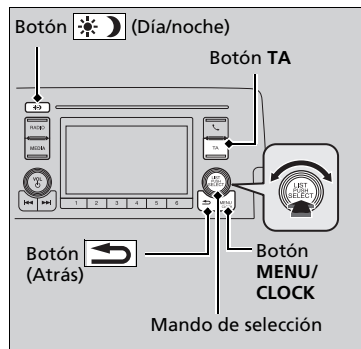

Use el mando de selección o el botón **MENU/CLOCK** para acceder a algunas funciones de sonido.

Pulse para alternar entre la visualización normal y ampliada de algunas funciones.

Mando de selección:

Gírelo a la izquierda o a la derecha para desplazarse por las opciones disponibles. Pulse para confirmar la selección.

Botón MENU/CLOCK: púselo para seleccionar cualquier modo.

Entre las opciones disponibles se encuentran los modos de fondo, visualización, reloj, configuración del idioma y reproducción. Las opciones del modo de reproducción incluyen escanear, aleatorio, repetir, etc.

Botón (Atrás): púselo para volver a la pantalla anterior.

Botón TA: púselo para activar la emisora TA.

Botón (Día/noche): púselo para cambiar el brillo de la pantalla de audio/información. Pulse y, a continuación, ajuste el brillo con .

- ▶ Cada vez que presione , el modo cambia entre el modo de día, el modo de noche y el modo **OFF**.

Funcionamiento básico del sistema de sonido

Estas indicaciones muestran cómo utilizar el mando de selección.

Gire para seleccionar.

Pulse para confirmar.

Elementos del menú

- ▶ **Ajustar reloj** P. 156
- ▶ **Configuración del fondo de pantalla** P. 259
- ▶ **Configuración pantalla** P. 262
- ▶ **Buscar** P. 268, 270
- ▶ **Modo de reproducción** P. 274, 277
- ▶ **Ajustes RDS** P. 264
- ▶ **Ajustes DAB** P. 270
- ▶ **Bluetooth** P. 278

Pulse el botón del volante para cambiar los ajustes de sonido.

- ▶ **Controles remotos de audio** P. 254

Pantalla de audio/información

Muestra el estado del sonido y del fondo de pantalla. Desde esta pantalla, puede acceder a varias opciones de configuración.

■ Cambio de la pantalla

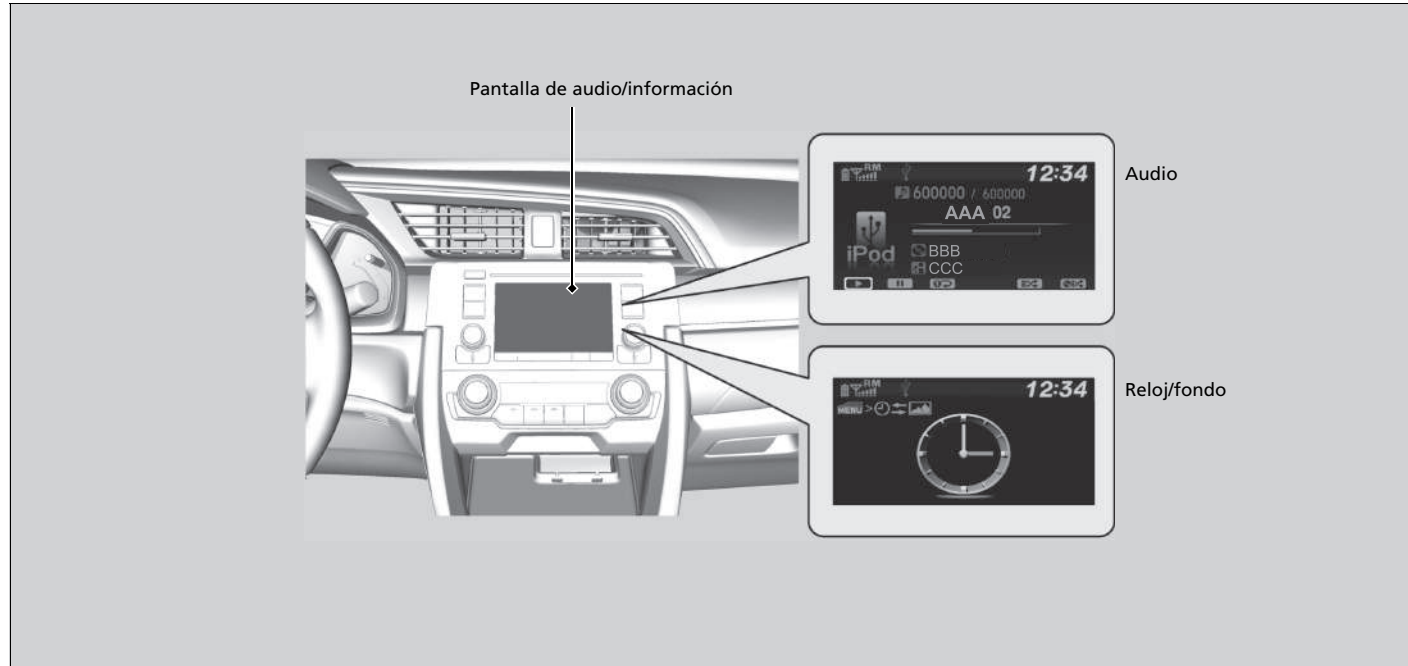







■ **Audio**

Muestra la información de sonido actual.

■ **Reloj/fondo**

Muestra una pantalla de reloj o una imagen que se desea importar.

■ **Cambio de pantalla**

1. Pulse el botón **MENU/CLOCK**.
2. Gire  para seleccionar **Ajustes** y, a continuación, pulse .
3. Gire  para seleccionar **Cambio pantalla** y, a continuación, pulse .
4. Gire  para seleccionar **Fondo** y, a continuación, pulse .
 - Si desea regresar a la pantalla de audio/información, seleccione **Audio**.

Configuración del fondo de pantalla

Puede cambiar, guardar y borrar el fondo de la pantalla de audio/información.

■ Importar fondo

Se pueden importar hasta tres imágenes, una cada vez, para el fondo de pantalla desde una unidad de memoria USB.











1. Conecte la unidad de memoria USB al puerto USB.
► **Puerto(s) USB** P. 251
2. Pulse el botón **MENU/CLOCK**.
3. Gire para seleccionar **Ajustes** y, a continuación, pulse .
4. Gire para seleccionar **Fondo** y, a continuación, pulse .
5. Gire para seleccionar **Importar** y después pulse .
► El nombre de la imagen se muestra en la lista.
6. Gire para seleccionar la imagen deseada y, a continuación, pulse .
► Se muestra la imagen seleccionada.
7. Pulse para guardar la imagen.
8. Pulse para seleccionar **OK**.
9. Gire para seleccionar una ubicación en la que guardar la imagen y, a continuación, pulse .
► La pantalla volverá a la pantalla de ajuste de fondo.











⌘ Configuración del fondo de pantalla

- Al importar archivos de fondo de pantalla, la imagen debe estar en el directorio raíz de la unidad de memoria USB. No se pueden importar las imágenes de una carpeta.
- El nombre del archivo debe tener menos de 64 caracteres.
- El formato de archivo de imagen que se puede importar es BMP (bmp) o JPEG (jpg).
- El límite de tamaño de cada archivo es 2 MB.
- El tamaño máximo de la imagen es 1920 × 936 píxeles. Si el tamaño de imagen es inferior a 480 × 234 píxeles, la imagen aparece en el centro de la pantalla con una zona adicional en negro.
- Se pueden seleccionar hasta 255 archivos.
- Si la unidad de memoria USB no tiene imágenes, aparecerá el mensaje de error.

■ Seleccionar fondo

1. Pulse el botón **MENU/CLOCK**.
2. Gire  para seleccionar **Ajustes** y, a continuación, pulse .
3. Gire  para seleccionar **Fondo** y, a continuación, pulse .
4. Gire  para seleccionar **Seleccionar** y pulse 
 - La pantalla cambia a la lista de fondos.
5. Gire  para seleccionar el fondo deseado y, a continuación, pulse .

■ Borrar fondo

1. Pulse el botón **MENU/CLOCK**.
2. Gire  para seleccionar **Ajustes** y, a continuación, pulse .
3. Gire  para seleccionar **Fondo** y, a continuación, pulse .
4. Gire  para seleccionar **Suprimir** y, a continuación, pulse 
 - La pantalla cambia a la lista de fondos.
5. Gire  para seleccionar el fondo que desee eliminar y, a continuación, pulse .
6. Gire  para seleccionar **Sí** y, a continuación, pulse 
 - La pantalla volverá a la pantalla de ajuste de fondo.

» Configuración del fondo de pantalla

Para volver a la pantalla anterior, pulse el botón  (Atrás).

Cuando el tamaño del archivo es grande, tardará un poco en previsualizarse.

Ajuste del sonido

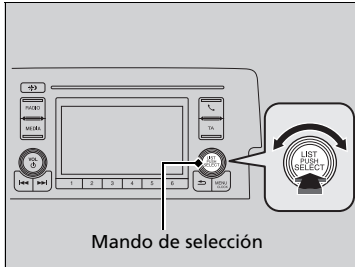

Pulse el botón **MENU/CLOCK** y gire para seleccionar **Sonido**; a continuación pulse . Gire para desplazarse por las siguientes opciones:

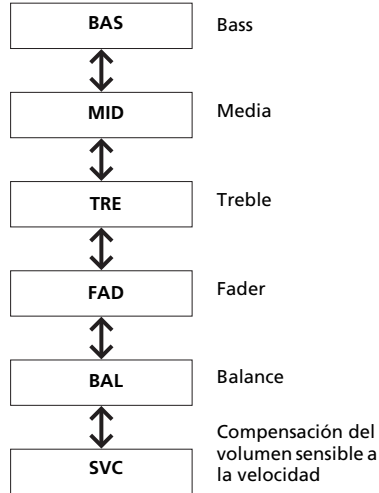

Gire para ajustar el parámetro de sonido y, a continuación, pulse .

▣ Ajuste del sonido

El SVC tiene cuatro modos: **Off**, **Low**, **Mid** y **High**

(Desactivado, Bajo, Medio, Alto).









SVC ajusta el nivel de volumen en función de la velocidad del vehículo. A medida que vaya más rápido, el volumen del sonido aumenta. El volumen del sonido se reducirá a medida que reduzca la velocidad.

Configuración pantalla

Puede cambiar el brillo o el color de la pantalla de audio/información.







■ Cambiar el brillo de la pantalla



1. Pulse el botón **MENU/CLOCK**.
2. Gire  para seleccionar **Ajustes** y, a continuación, pulse .
3. Gire  para seleccionar **Ajuste pantalla** y, a continuación, pulse .
4. Gire  para seleccionar **Brillo** y, a continuación, pulse .
5. Gire  para ajustar el parámetro y, a continuación, pulse .

■ Cambiar el color del menú de la pantalla.



1. Pulse el botón **MENU/CLOCK**.
2. Gire  para seleccionar **Ajustes** y, a continuación, pulse .
3. Gire  para seleccionar **Color del menú** y, a continuación, pulse .
4. Gire  para seleccionar el ajuste que desee y, a continuación, pulse .

▣ Cambiar el brillo de la pantalla

Puede cambiar los ajustes **Contraste** y **Nivel de negro** de la misma forma.

Escuchar radio AM/FM

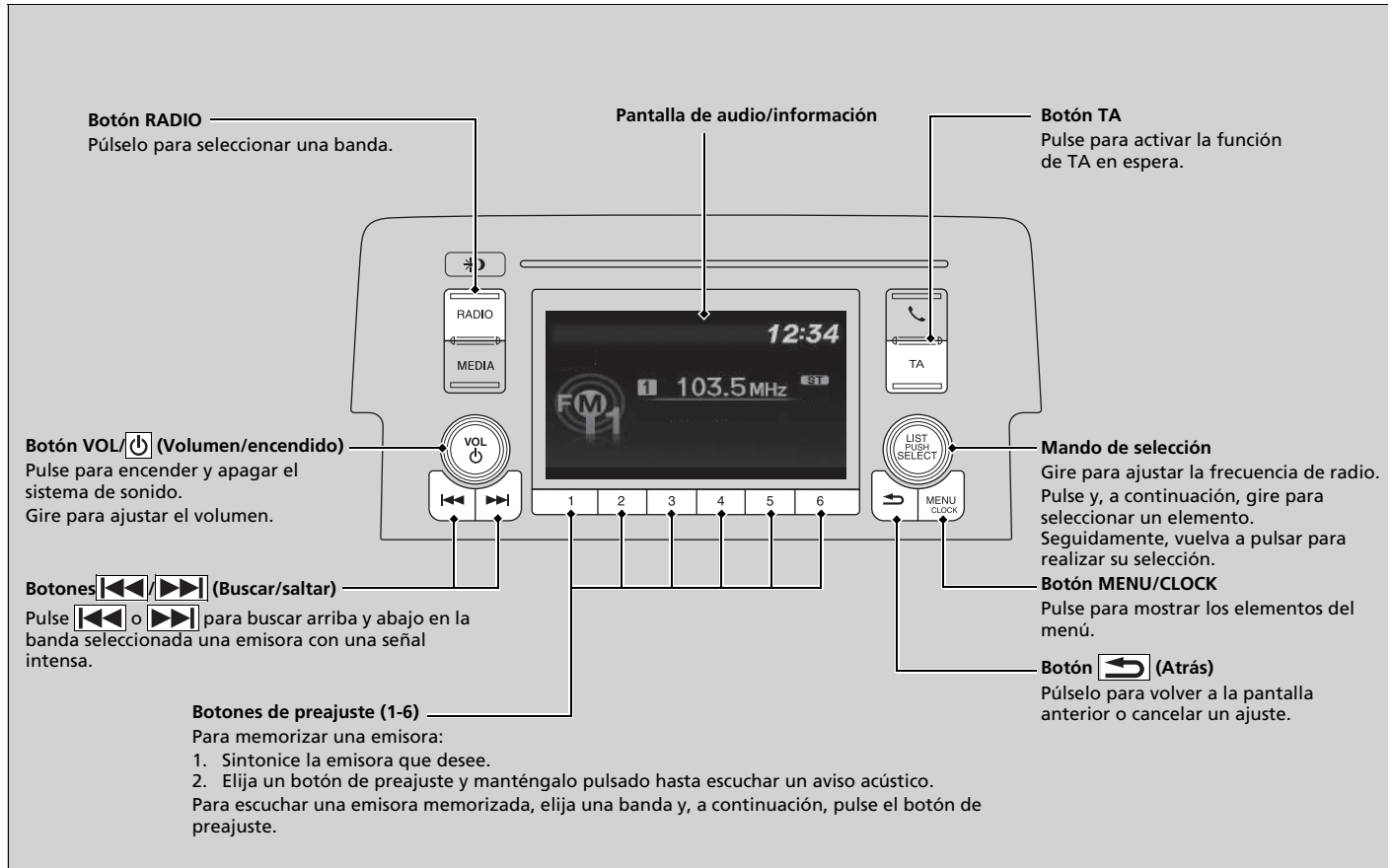



Modo FM

Sistema de datos de radio (RDS)



Proporciona servicios automatizados prácticos relacionados con la emisora de FM compatible con RDS.

■ Para encontrar una emisora RDS en la lista de emisoras

1. Pulse  mientras escucha una emisora de FM.
2. Gire  para seleccionar la emisora y, a continuación, pulse .







■ Actualizar lista

Actualizar la lista de emisoras en cualquier momento.

1. Pulse  mientras escucha una emisora de FM.
2. Gire  para seleccionar **Actualizar lista** y, a continuación, pulse .

■ Texto de radio

Muestra la información de texto de radio de la emisora RDS seleccionada.

1. Pulse el botón **MENU/CLOCK**.
2. Gire  para seleccionar **Ajustes** y, a continuación, pulse .
3. Gire  para seleccionar **Ajustes RDS** y, a continuación, pulse .
4. Gire  para seleccionar **Texto radio** y, a continuación, pulse 
 - Vuelva a seleccionar **Texto radio** para apagarla.

Escuchar radio AM/FM

El testigo **ST** aparece en la pantalla para indicar las emisiones de FM estéreo.

No está disponible la reproducción de AM en estéreo.

Se pueden memorizar 12 emisoras de AM y 12 emisoras de FM en la memoria de los botones de preajuste. AM tiene dos tipos de frecuencias, LW y MW, y cada una le permite memorizar seis estaciones. FM1 y FM2 permiten almacenar seis emisoras cada una.

Cambio del modo de sonido

Pulse el botón de selección de fuente de audio del volante.

 **Controles remotos de audio** P. 254

Sistema de datos de radio (RDS)







Al seleccionar una emisora de FM con RDS, esta función se activa automáticamente y la pantalla de frecuencia refleja los cambios en el nombre de la emisora. Sin embargo, si la señal de la emisora se debilita, la pantalla cambia del nombre de la emisora a la frecuencia.

Al activar y desactivar la frecuencia alternativa (F-AL) se activa y desactiva el RDS.

Si pulsa , se activará y desactivará la función.







■ Frecuencia alternativa (AF)

Cambia automáticamente la frecuencia del mismo programa a medida que se cambia de región.

1. Pulse el botón **MENU/CLOCK**.
2. Gire  para seleccionar **Ajustes** y, a continuación, pulse .
3. Gire  para seleccionar **Ajustes RDS** y, a continuación, pulse .
4. Gire  para seleccionar **AF** y, a continuación, pulse .
 - ▶ Vuelva a seleccionar **AF** para apagarla.

■ Programa regional (REG)







Mantiene la misma frecuencia de las emisoras dentro de esa región aunque la señal se debilite.

1. Pulse el botón **MENU/CLOCK**.
2. Gire  para seleccionar **Ajustes** y, a continuación, pulse .
3. Gire  para seleccionar **Ajustes RDS** y, a continuación, pulse .
4. Gire  para seleccionar **REG** y, a continuación, pulse .
 - ▶ Vuelva a seleccionar **REG** para apagarla.



Excepto en el modo AM/FM/DAB*

■ Programa de noticias (Noticias)

Sintoniza automáticamente el programa de noticias.

1. Pulse el botón **MENU/CLOCK**.
2. Gire  para seleccionar **Ajustes** y, a continuación, pulse .
3. Gire  para seleccionar **Ajustes RDS** y, a continuación, pulse .
4. Gire  para seleccionar **Noticias** y, a continuación, pulse .
 - ▶ Vuelva a seleccionar **Noticias** para apagarla.

☒ Sistema de datos de radio (RDS)

Si el sistema no encuentra una emisora en la **Lista emisoras**, aparece un mensaje de confirmación para actualizar la lista. Gire  para seleccionar **Sí** y después pulse  para actualizar la lista.

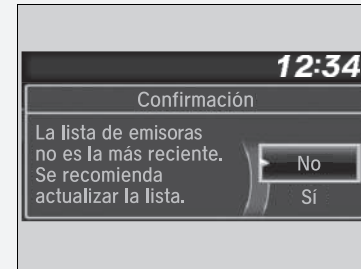

* No disponible en todos los modelos

■ Botón de anuncio de tráfico (TA)

La función de TA en espera permite al sistema estar a la espera de anuncios de tráfico en cualquier modo. La última emisora sintonizada debe ser una emisora de programas de tráfico compatible con RDS.

Para activar la función: pulse el botón **TA**. Cuando se inicia un anuncio de tráfico en la última emisora sintonizada, el sistema cambia automáticamente al modo de FM. Aparece TA-INFO en la pantalla. El sistema regresa al último modo seleccionado una vez finalizado el anuncio de tráfico.

Si desea regresar al último modo seleccionado durante el anuncio de tráfico, pulse el botón **TA** de nuevo.

Para cancelar la función: pulse el botón **TA**.

► Sistema de datos de radio (RDS)

TA

Al pulsar el botón **TA**, el testigo **TA** aparece en la pantalla.

Si selecciona **Escanear** mientras la función de TA en espera está activada, el sistema solamente busca emisoras TP.

Si se pulsa el botón **TA** mientras el anuncio de tráfico está activado, no se cancela la función de TA en espera.

Excepto en el modo AM/FM/DAB*

■ **Función de tipo de programa (PTY)/interrupción de noticias**

Permite que el sistema interrumpa con un boletín de noticias en cualquier modo. La última emisora sintonizada debe ser la emisora codificada como PTY NOTI.

Para activar la función: seleccione **Noti** en **Ajustes RDS** y visualice PTY NOTI antes de cambiar a otros modos. Cuando se inicia un boletín de noticias en la última emisora sintonizada, el sistema cambia automáticamente al modo de FM.

➤ **Programa de noticias (Noticias)** P. 265

El sistema regresa al último modo seleccionado si se cambia a otro programa o la señal se debilita.



■ **Alarma de PTY**

El código ALARMA de PTY se utiliza para anuncios de emergencia, como en caso de catástrofes naturales. Cuando se recibe este código, aparece ALARMA en la pantalla y el sistema interrumpe la operación de sonido.

Modo AM (LW/MW)



Lista de emisoras

Enumera las emisoras más potentes en la banda seleccionada.

1. Pulse  mientras escucha una emisora de AM.
2. Gire  para seleccionar la emisora y, a continuación, pulse .

Actualizar lista

Actualiza la lista de emisoras en cualquier momento.

1. Pulse  mientras escucha una emisora de AM.
2. Gire  para seleccionar **Actualizar lista** y, a continuación, pulse .



Buscar

Permite escuchar una muestra de las emisoras más potentes en la banda seleccionada durante 10 segundos.

1. Pulse el botón **MENU/CLOCK**.
2. Gire  para seleccionar **Escanear** y, a continuación, pulse .

Para desactivar esta función, pulse .

Lista de emisoras

Si el sistema no encuentra una emisora en la **Lista emisoras**, aparece un mensaje de confirmación para actualizar la lista. Gire  para seleccionar **Sí** y después pulse  para actualizar la lista.

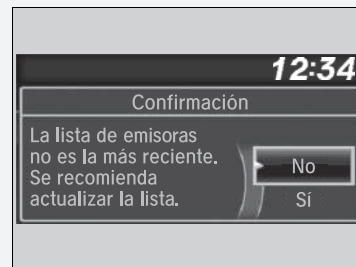

Reproducción de radiodifusión de sonido digital (DAB, Digital Audio Broadcasting)*

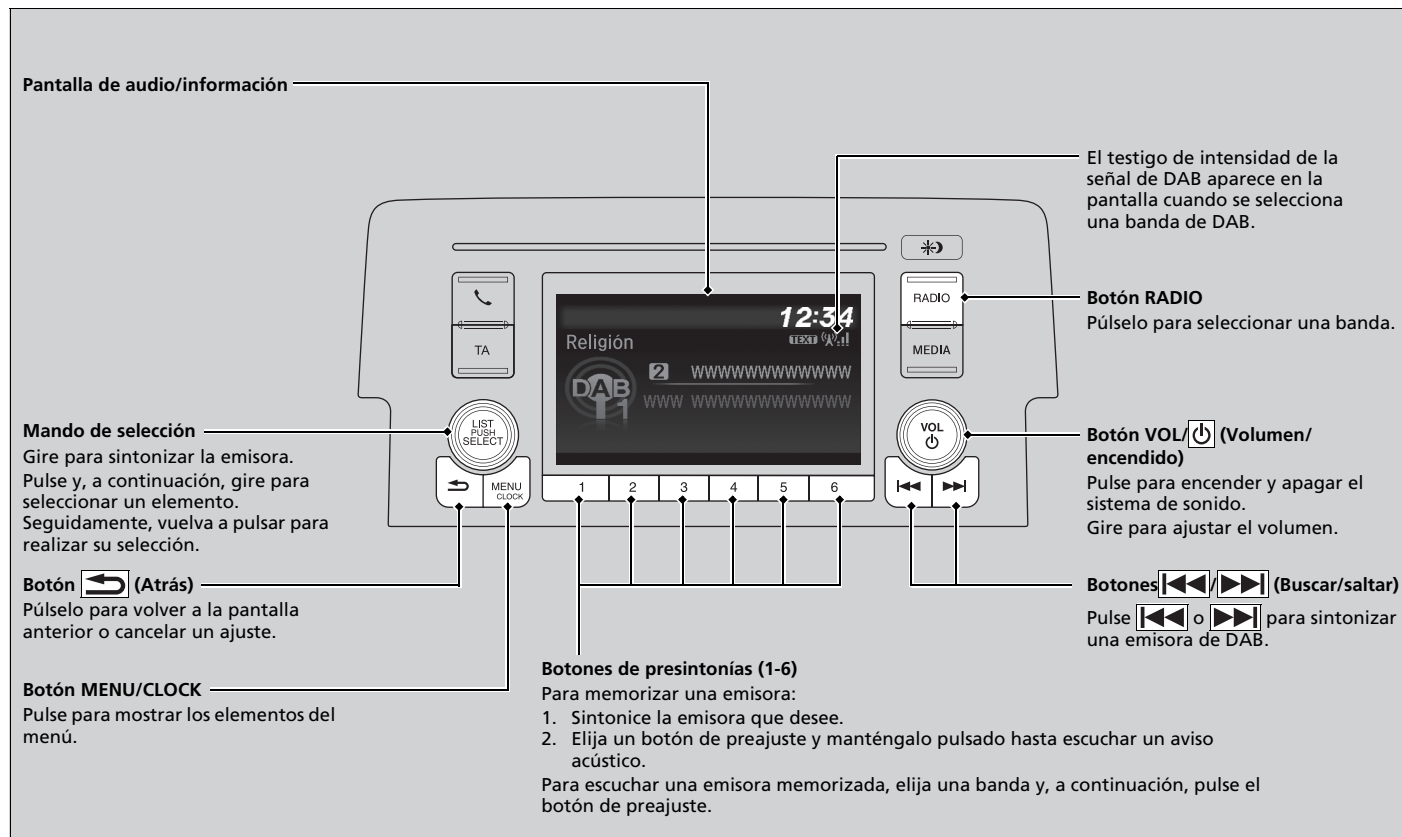



* No disponible en todos los modelos





■ Lista de servicios y lista de grupos

■ Para encontrar una emisora de DAB en la lista de servicios o en la lista de grupos

Para encontrar una emisora DAB en la lista de servicios:

1. Pulse  a la vez que selecciona el modo DAB.
2. Gire  para seleccionar la emisora y, a continuación, pulse .
 - Si selecciona **Actualizar lista**, el sistema actualizará la lista de emisoras.

Para encontrar una emisora DAB en la lista de grupos:

1. Pulse  a la vez que selecciona el modo DAB.
2. Gire  para seleccionar **Lista de grupos** y, a continuación, pulse .
3. Gire  para seleccionar la emisora y, a continuación, pulse .
 - Si selecciona **Actualizar lista**, el sistema actualizará la lista de grupos.

■ Buscar







Permite escuchar una muestra de las emisoras más potentes en la banda seleccionada durante 10 segundos.

1. Pulse el botón **MENU/CLOCK**.
2. Gire  para seleccionar **Escanear** y, a continuación, pulse .

Para desactivar esta función, pulse .

■ Texto radio:

Muestra la información de texto de radio de la emisora DAB seleccionada.

1. Pulse el botón **MENU/CLOCK**.
2. Gire  para seleccionar **Ajustes** y, a continuación, pulse .
3. Gire  para seleccionar **Ajustes DAB** y, a continuación, pulse .
4. Gire  para seleccionar **Texto radio** y, a continuación, pulse .
 - Vuelva a seleccionar **Texto radio** para apagarla.



» Lista de servicios y lista de grupos

Se pueden almacenar 12 emisoras DAB en la memoria de presintonías. DAB1 y DAB2 permiten almacenar 6 emisoras cada una.

Cambio del modo de sonido

Pulse el botón de selección de fuente de audio del volante.

► **Controles remotos de audio** P. 254

Si el sistema no puede encontrar una emisora, aparecerá un mensaje de confirmación para actualizar la lista. Gire  para seleccionar **Si** y después pulse  para actualizar la lista.

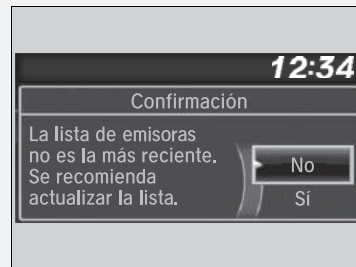







» Texto radio:

El testigo **TEXTO** aparece en la pantalla para indicar la información de texto de la radio.







■ DAB-Link:

Busca automáticamente la misma emisora entre los conjuntos y se conecta a ella.

1. Pulse el botón **MENU/CLOCK**.
 2. Gire  para seleccionar **Ajustes** y, a continuación, pulse .
 3. Gire  para seleccionar **Ajustes DAB** y, a continuación, pulse .
 4. Gire  para seleccionar **Enlace DAB** y, a continuación, pulse .
- Vuelva a seleccionar **Enlace DAB** para apagarla.









■ FM-Link:

Si el sistema encuentra la misma emisora en la banda FM, se conectará automáticamente a la banda.

1. Pulse el botón **MENU/CLOCK**.
 2. Gire  para seleccionar **Ajustes** y, a continuación, pulse .
 3. Gire  para seleccionar **Ajustes DAB** y, a continuación, pulse .
 4. Gire  para seleccionar **Enlace FM** y, a continuación, pulse .
- Vuelva a seleccionar **Enlace FM** para apagarla.

■ Selección de banda:

Puede seleccionar bandas específicas. Esto puede reducir el tiempo de actualización de las listas y de búsqueda de emisoras.

1. Pulse el botón **MENU/CLOCK**.
2. Gire  para seleccionar **Ajustes** y, a continuación, pulse .
3. Gire  para seleccionar **Ajustes DAB** y, a continuación, pulse .
4. Gire  para seleccionar **Selección de frecuencia** y pulse .
5. Gire  para seleccionar **Ambos, Banda III** o **Banda L** y, a continuación, pulse .

Reproducción de un iPod

Conecte el iPod mediante el conector de la base al puerto USB y después pulse el botón **MEDIA**.

► Puerto(s) USB P. 251

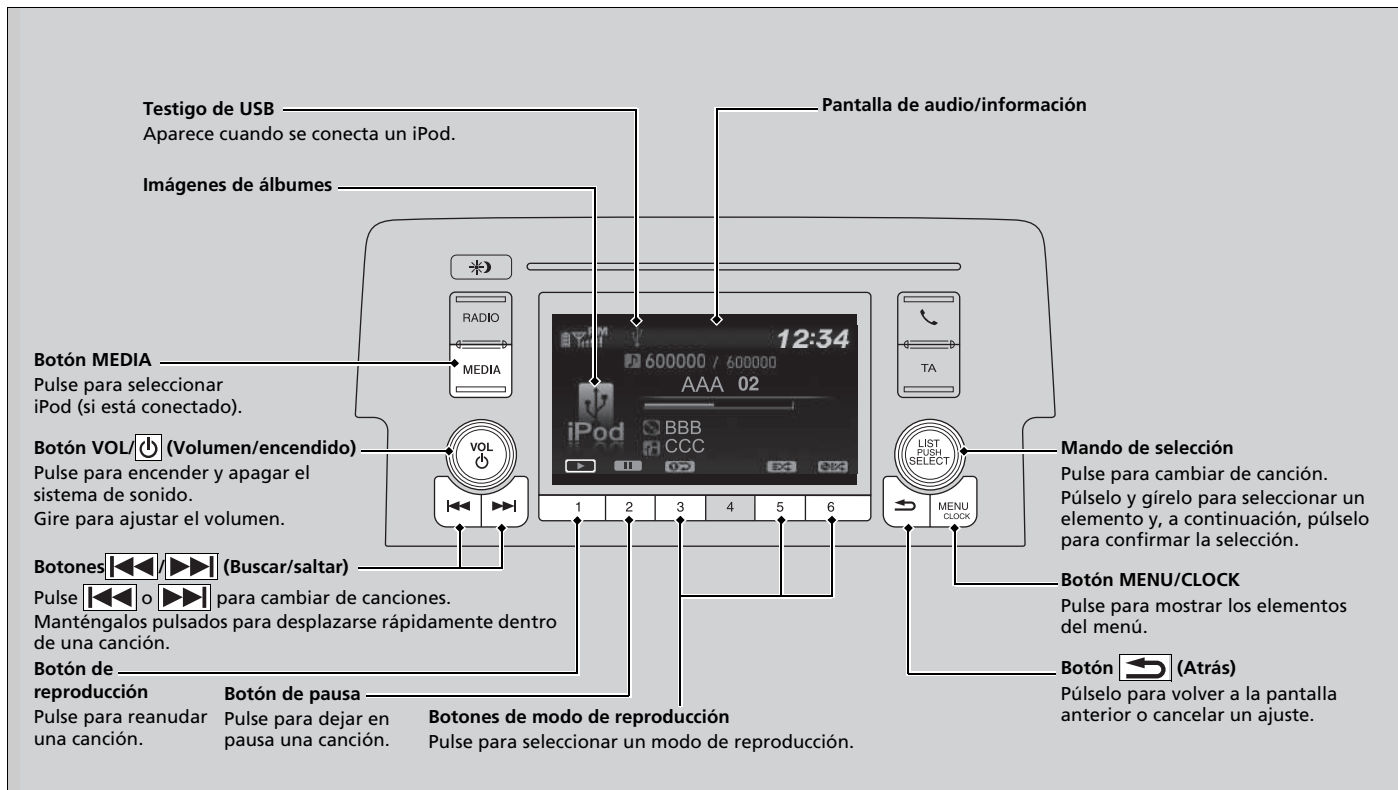

Cómo seleccionar una canción de la lista de música del iPod con el mando de selección



1. Pulse para mostrar la lista de música del iPod.

2. Gire para seleccionar una categoría.

3. Pulse para mostrar una lista de elementos incluidos en la misma.

4. Gire para seleccionar un elemento y, a continuación, pulse .
 ► Pulse y gire repetidamente hasta que se muestre el elemento que desea escuchar.

Reproducción de un iPod

Las funciones disponibles cambian en función del modelo o de la versión. Puede que algunas funciones no estén disponibles en el sistema de sonido del vehículo.

Si surge algún problema, aparecerá un mensaje de error en la pantalla de audio/información.

► **iPod/unidad de memoria USB** P. 347

■ Selección de un modo de reproducción

Puede seleccionar los modos de repetir y mezclar al reproducir una canción.



Botones de modo de reproducción

Los iconos de los modos disponibles aparecen encima de los botones de modo de reproducción. Presione el botón correspondiente al modo que desea seleccionar.

■ Para desactivar un modo de reproducción

Pulse el botón seleccionado.

►► Selección de un modo de reproducción

Elementos del menú de modo de reproducción

Mezclar álbumes: reproduce todos los álbumes disponibles en una categoría seleccionada (listas de reproducción, artistas, álbumes, canciones, géneros o compositores) en orden aleatorio.

Todo aleatorio: reproduce todas las canciones disponibles en una categoría seleccionada (listas de reproducción, artistas, álbumes, canciones, géneros o compositores) en orden aleatorio.

Repetir una pista: repite la canción actual.

También se puede seleccionar un modo de reproducción pulsando el botón **MENU/CLOCK**.

Gire para seleccionar **Modo de reproducción** y, a continuación, pulse . Gire para seleccionar un modo y, a continuación, pulse .

Para desactivarlo, gire para seleccionar **Reproducción normal** y, a continuación, pulse .

Reproducción desde una unidad flash USB

El sistema de sonido lee y reproduce archivos de sonido de un dispositivo de memoria USB en formato MP3, WMA o AAC*1.

Conecte la unidad de memoria USB al puerto USB y después pulse el botón **MEDIA**.

► Puerto(s) USB P. 251

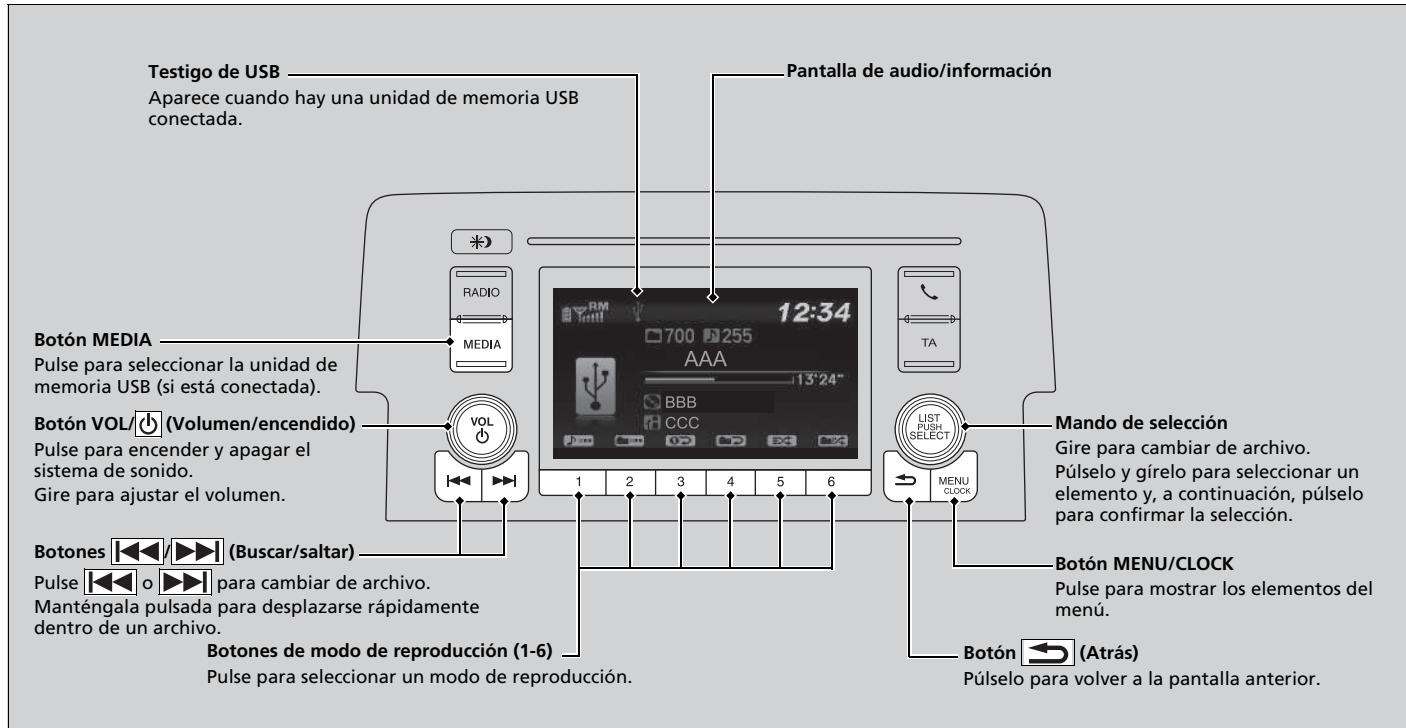

*1: En esta unidad solo se pueden reproducir archivos en formato AAC grabados con iTunes.

Selección de un archivo de una carpeta con el mando de selección



1. Pulse para mostrar una lista de carpetas.

2. Gire para seleccionar una carpeta.

3. Pulse para mostrar una lista de archivos incluidos en esa carpeta.

4. Gire para seleccionar un archivo y, a continuación, pulse .

Reproducción desde una unidad flash USB

Utilice las unidades de memoria USB recomendadas.

Información general sobre el sistema de sonido P. 349

No se pueden reproducir los archivos en formato WMA protegidos con gestión de derechos digitales (DRM).

El sistema de sonido mostrará **Arch. no compat.** y pasará al archivo siguiente.

Si surge algún problema, aparecerá un mensaje de error en la pantalla de audio/información.

iPod/unidad de memoria USB P. 347

Selección de un modo de reproducción

Puede seleccionar los modos de repetición, aleatorio y de búsqueda al reproducir un archivo.



Botones de modo de reproducción

Los iconos de los modos disponibles aparecen encima de los botones de modo de reproducción. Presione el botón correspondiente al modo que desea seleccionar.

Para desactivar un modo de reproducción

Pulse el botón seleccionado.

Selección de un modo de reproducción

Elementos del menú de modo de reproducción

Repetir

Repetir una carpeta: repite todos los archivos de la carpeta actual.

Repetir una pista: repite el archivo actual.

Aleatorio

Aleatorio en carpeta: reproduce todos los archivos de la carpeta actual en orden aleatorio.

Todo aleatorio: reproduce todos los archivos en orden aleatorio.

Buscar

Escanear carpetas: proporciona reproducciones de muestra de 10 segundos del primer archivo en cada una de las carpetas principales.

Escanear pistas: proporciona reproducciones de muestra de 10 segundos de todos los archivos de la carpeta en curso.

También se puede seleccionar un modo de reproducción pulsando el botón **MENU/CLOCK**.

Gire para seleccionar **Modo de reproducción** y, a continuación, pulse . Gire para seleccionar un modo y, a continuación, pulse .

Para desactivarlo, gire para seleccionar **Reproducción normal** y, a continuación, pulse .

Reproducción de audio por *Bluetooth*®

Su sistema de sonido permite escuchar música desde un teléfono compatible con *Bluetooth*. Esta función está disponible cuando el teléfono está vinculado y conectado al sistema de teléfono manos libres (HFT) del vehículo.

► **Configurar teléfono** P. 397

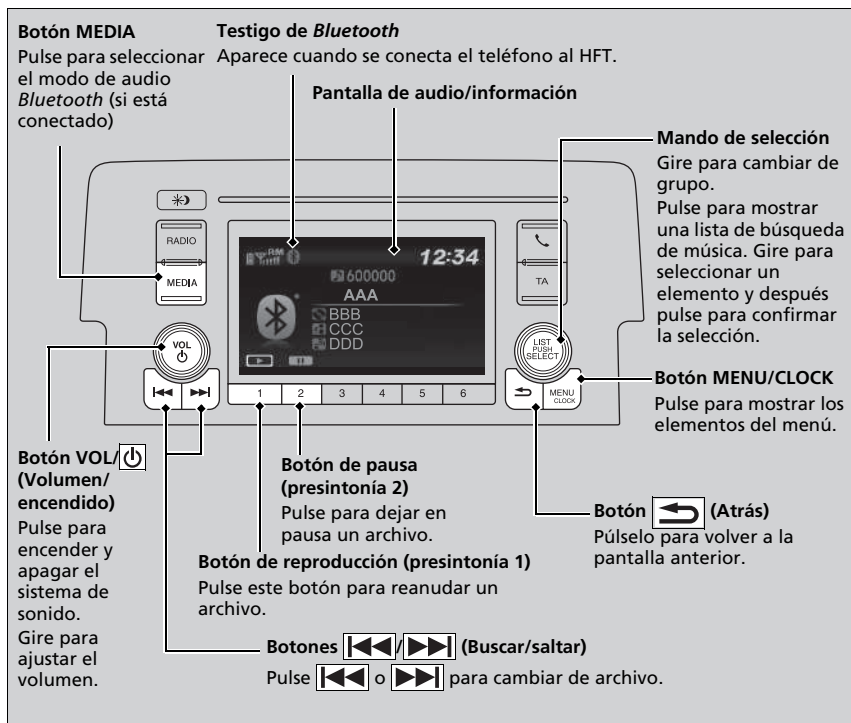

► Reproducción de audio por *Bluetooth*®

No todos los teléfonos con *Bluetooth* y capacidad de transmisión de audio son compatibles con el sistema. Para obtener una lista de los teléfonos compatibles, consulte a un concesionario.

Solo se puede utilizar un teléfono con el sistema HFT de forma simultánea. Si hay más de dos teléfonos vinculados al vehículo, el sistema conectará el primer teléfono vinculado que encuentre.

Si hay más de un teléfono vinculado al sistema HFT, habrá un retardo antes de que el sistema inicie la reproducción.

En algunas ocasiones, puede que el nombre del artista, álbum o canción no se muestre correctamente.

Puede que algunas funciones no estén disponibles en algunos dispositivos.

Reproducción de archivos de audio por *Bluetooth*®

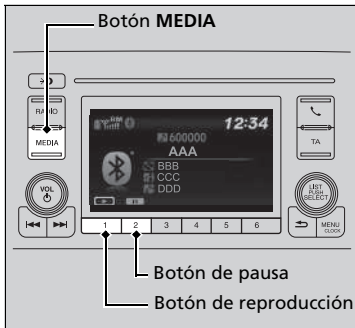

■ Para pausar o reanudar un archivo

Pulse el botón de **reproducción** o **pausa** para seleccionar un modo.

1. Asegúrese de que el teléfono esté vinculado y conectado al HFT.
2. Pulse el botón **MEDIA** hasta que se seleccione el modo de sonido *Bluetooth*®.

Si no se reconoce el teléfono, es posible que ya se haya vinculado otro teléfono compatible con HFT y que no sea compatible con sonido *Bluetooth*®.

Reproducción de archivos de audio por *Bluetooth*®

Para reproducir los archivos de sonido, es posible que necesite manejar el teléfono. En ese caso, siga las instrucciones de funcionamiento del fabricante del teléfono.

Es posible que la función de pausa no esté disponible en algunos teléfonos.

Si se conecta cualquier dispositivo de sonido al puerto USB, es posible que necesite pulsar varias veces el botón **MEDIA** para seleccionar el sistema de sonido *Bluetooth*®.

Al cambiar a otro modo se pausa la música que se está reproduciendo desde el teléfono.

■ Cómo seleccionar una canción de la lista de Búsqueda de música con el mando de selección



1. Pulse para mostrar la lista de búsqueda de música.

2. Gire para seleccionar una categoría.

3. Pulse para mostrar una lista de elementos incluidos en la misma.

4. Gire para seleccionar un elemento y, a continuación, pulse .
► Pulse y gire repetidamente hasta que se muestre el elemento que desea escuchar.

☒ Cómo seleccionar una canción de la lista de Búsqueda de música con el mando de selección

En función del dispositivo *Bluetooth*® que se conecte, es posible que todas o algunas de las categorías no se visualicen.

Funcionamiento básico del sistema de sonido

Modelos con sistema de sonido con pantalla

El sistema de sonido se puede utilizar durante 30 minutos cuando se gira el interruptor de encendido a la posición de BLOQUEO [0]*1. Transcurrido ese tiempo, el sistema se apaga automáticamente.

Si desea continuar utilizándolo, le recomendamos que gire el interruptor de encendido a la posición de ACCESORIOS [I] o CONTACTO [II]*1.

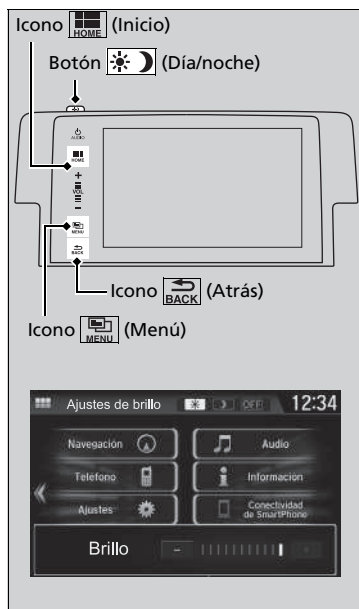

Icono (Inicio): selecciónelo para ir a la pantalla de inicio.

Botón (Día/noche): **Cambio de la pantalla** P. 282

Icono (Menú): selecciónelo para ver las opciones disponibles, incluidas **Sonido**, **Ver texto de radio***2, **Búsqueda de música** y los modos de reproducción.

Icono (Atrás): selecciónelo para volver a la pantalla anterior cuando el icono esté iluminado.

Botón (Día/noche): púselo para cambiar el brillo de la pantalla de audio/información.

Pulse el botón una vez y seleccione o para realizar un ajuste.

► Cada vez que pulse el botón , el modo cambia entre el modo de día, el modo de noche y el modo apagado.

*1: Los modelos con sistema de acceso sin llave tienen un botón **ENGINE START/STOP** en lugar de un interruptor de encendido.

*2: Se muestra solo cuando se ha recibido información de texto.

Funcionamiento básico del sistema de sonido

Elementos del menú de sonido

► **Lista de emisoras** P. 312, 313

► **Lista Búsqueda de música** P. 318, 326

► **Buscar** P. 313, 316, 327

► **Modo de reproducción** P. 319, 327

Cuando la batería se ha conectado de nuevo o se ha sustituido, es posible que la próxima vez que arranque, el sistema de sonido tarde unos minutos en iniciarse. Espere unos instantes mientras el sistema se inicia.

Mantenga pulsado el icono /AUDIO (Encendido/audio) durante aproximadamente 10 segundos para reiniciar el sistema.

Funcionamiento sin llave

► **Funcionamiento sin llave** P. 250

Pantalla de audio/información

Muestra el estado del sonido y del fondo de pantalla. Desde esta pantalla, puede acceder a varias opciones de configuración.

■ Cambio de la pantalla

■ Uso del botón

Pulse el botón  (Pantalla/información) para cambiar la pantalla.

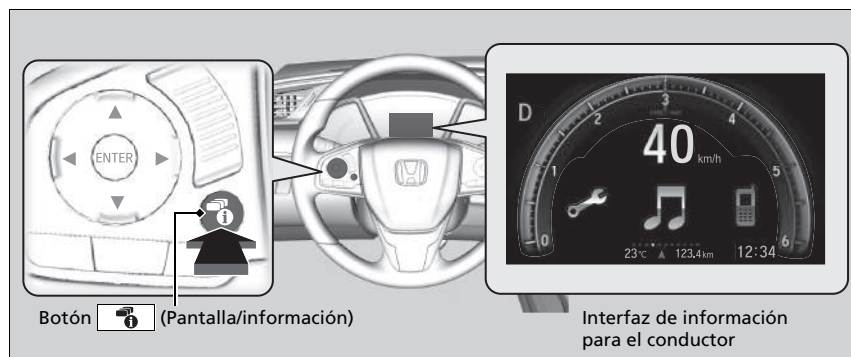



►► Uso del botón

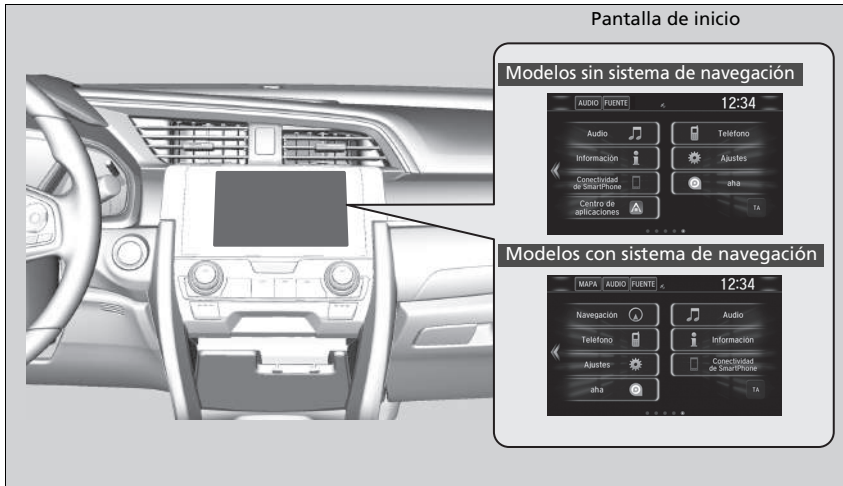

Puede editar, añadir y borrar el contenido mostrado en la interfaz de información para el conductor.

►► Personalización de la pantalla de instrumentos P. 287

■ Uso de la pantalla de audio/información



Seleccione  para ir a la pantalla de inicio.

Seleccione **Teléfono, Información, Audio, Ajustes, Navegación***, **Conectividad de SmartPhone (Apple CarPlay, Android Auto)**, **aha, Centro de aplicaciones, TA, Lista de aplicaciones**  o  (Panel de instrumentos).

* No disponible en todos los modelos

■ Teléfono

Muestra la información del HFT.

➤ **Sistema de teléfono manos libres** P. 412

■ Información

Muestra **Ordenador de viaje** o **Reloj/fondo de escritorio**. Seleccione  en la pantalla **Menú de información** para ver todas las opciones disponibles: **Ordenador de viaje**, **Información de voz***, **Reloj/fondo de escritorio** e **Información sobre el sistema/dispositivo**.

Ordenador de a bordo:

- Pestaña **Manejo actual**: muestra la información sobre el viaje actual.
- Pestaña de **Histórico de viaje A**: muestra la información de los tres viajes anteriores. La información se guarda cada vez se restablece Viaje A.

Para borrar el historial manualmente, seleccione **Suprimir registro** en la pestaña **Registro del viaje A**. En cuanto aparezca el mensaje de confirmación en la pantalla, seleccione **Sí**.

Información de voz*: muestra una lista de todos los comandos de voz.

Reloj/fondo de escritorio: muestra el reloj y el fondo de pantalla.

Información sobre el sistema/dispositivo:

- **Información del sistema**: muestra la versión de software del sistema de sonido.
- **Información del USB**: muestra el uso de memoria del dispositivo USB.

☞ Pantalla de audio/información

Funcionamiento de la pantalla táctil

- Utilice gestos sencillos (incluidos tocar, deslizar, y desplazar) para utilizar algunas funciones de audio.
- Algunos de estos elementos pueden estar atenuados durante la conducción para minimizar las posibles distracciones.
- Puede seleccionarlos cuando el vehículo esté parado o utilizar los comandos de voz*.
- Llevar guantes puede limitar o evitar la respuesta de la pantalla táctil.

Puede cambiar el ajuste de sensibilidad de la pantalla táctil.

➤ **Funciones configurables** P. 354

■ Audio

Muestra la información de audio actual.

■ Ajustes

Accede a la pantalla de personalización del menú.

➤ **Funciones configurables** P. 354

■ Navegación*

Muestra la pantalla de navegación.

➤ **Consulte el manual del sistema de navegación**

■ Conectividad de SmartPhone

Se conecta con su smartphone*1 y permite que algunas de sus aplicaciones se puedan usar en el sistema de sonido.

➤ **Apple CarPlay** P. 340

➤ **Android Auto** P. 343

■ aha

Muestra la pantalla Aha™.

➤ **Reproducción Aha™** P. 324

■ Centro de aplicaciones

Abre Honda App Center.

➤ **Aplicaciones del sistema de a bordo** P. 332

■ TA

Enciende y apaga la información sobre el tráfico.

*1: Disponible solo en teléfonos específicos. Consulte a un concesionario los teléfonos compatibles.

* No disponible en todos los modelos

CONTINÚA

■ **Lista de aplicaciones** 

Añade o elimina aplicaciones o widgets en la pantalla de inicio.

➤ **Pantalla de inicio** P. 293

■  **(Panel de instrumentos)**

Selecciona entre tres ajustes personalizables para la interfaz de información para el conductor.

Cambiar la disposición de los iconos de la pantalla de inicio

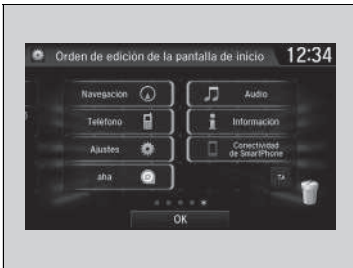

1. Seleccione .
2. Mantenga pulsado un icono.
 - La pantalla cambia a la pantalla de personalización.
3. Arrastre y suelte el icono donde desee colocarlo.
4. Seleccione **OK**.
 - La pantalla volverá a la pantalla de inicio.

Personalización de la pantalla de instrumentos

Puede editar, añadir y borrar el contenido de los instrumentos en la interfaz de información para el conductor.



1. .
2. **Ajustes**
3. **Sistema**
4. **Configuración del panel de instrumentos**

► Personalización de la pantalla de instrumentos

Se pueden almacenar hasta tres configuraciones personalizadas. Para seleccionar o personalizar una configuración, pulse **Intercambiar config.** Cuando se selecciona **Intercambiar config.** durante la personalización, los ajustes modificados se guardarán. Cuando se selecciona  durante la personalización, los ajustes modificados no se guardarán y regresará a la pantalla **Configuración del panel de instrumentos.**

■ Edición del orden

Para cambiar el orden de los iconos de la interfaz de información para el conductor, seleccione en primer lugar:

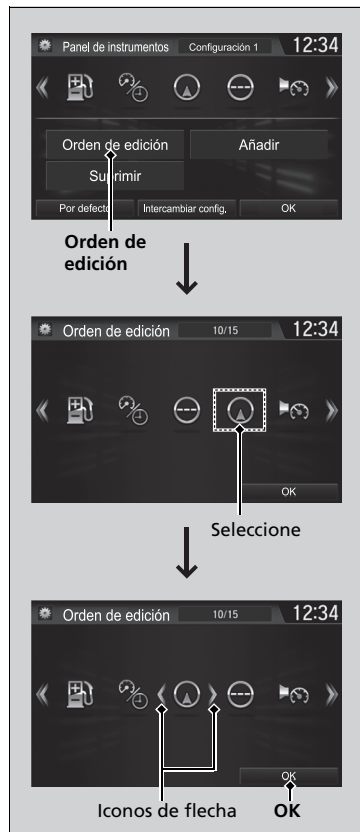

1. Orden de edición

2. Seleccione el icono que desea mover.

- Verá flechas en ambos lados del icono seleccionado.

3. Seleccione la flecha izquierda o derecha repetidamente para mover el icono a la posición deseada.

4. Seleccione **OK**.

- Volverá a la pantalla **Configuración del panel de instrumentos**.

» Edición del orden

Puede usar un método alternativo para cambiar el orden de los iconos. Primero seleccione:

1. **Orden de edición**

2. Seleccione y mantenga pulsado el icono que desea mover.

3. Arrastre y suelte el icono donde desee colocarlo.

4. Seleccione **OK**.

- Volverá a la pantalla **Configuración del panel de instrumentos**.

■ Adición de contenido

Puede añadir iconos a la interfaz de información para el conductor. Para añadir iconos, seleccione primero:

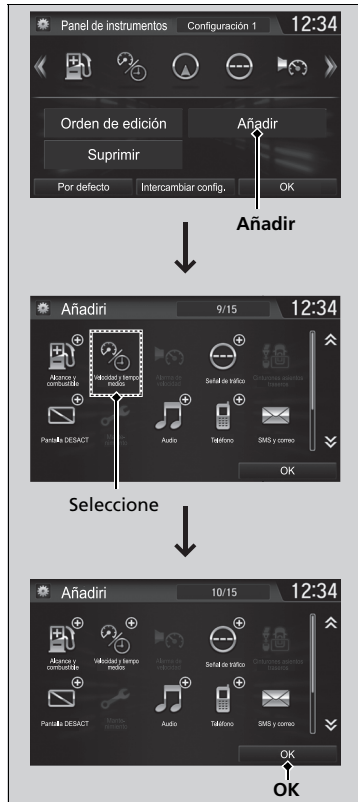

1. Añadir

2. Seleccione un icono que desee añadir.

- Verá un signo más en la esquina superior derecha del icono seleccionado.

3. Seleccione OK.

- Volverá a la pantalla **Configuración del panel de instrumentos**.

► Adición de contenido

Los iconos que aparecen en gris no se pueden seleccionar.

Si un icono tiene un signo más en la esquina superior derecha, significa que el icono ya se ha añadido.

■ Eliminación de contenido

Para borrar contenido de la interfaz de información para el conductor, en primer lugar seleccione:

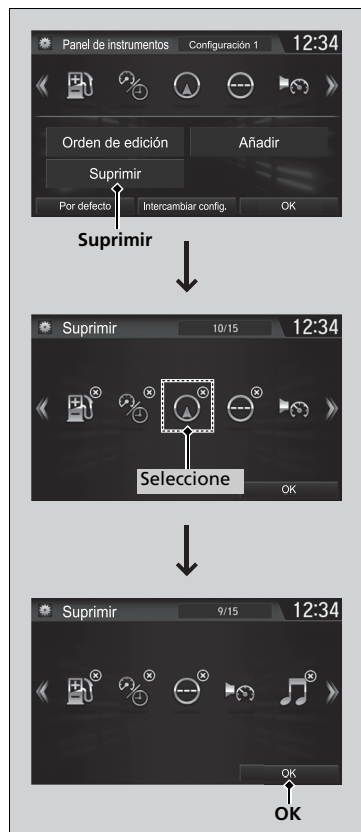

1. Suprimir

2. Seleccione un icono que desee borrar.

- El icono con una **X** en la esquina superior derecha se puede eliminar.

3. Seleccione **OK**.

- Volverá a la pantalla **Configuración del panel de instrumentos**.

►► Eliminación de contenido

También puede eliminar contenido seleccionando:

1. **Suprimir** o **Orden de edición**
 2. Seleccione y mantenga pulsado el icono que desee eliminar.
 3. Arrastre y suelte el icono en el icono de la papelera.
 4. Seleccione **OK**.
- Volverá a la pantalla **Configuración del panel de instrumentos**.

Configuración del fondo de pantalla

Puede cambiar, guardar y borrar el fondo de la pantalla de audio/información.

■ Importar fondo

Se pueden importar hasta cinco imágenes, una cada vez, para el fondo desde una unidad de memoria USB.

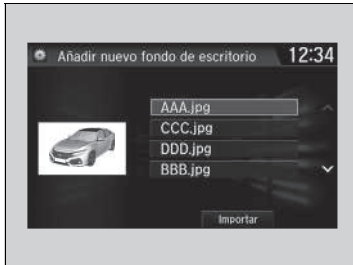
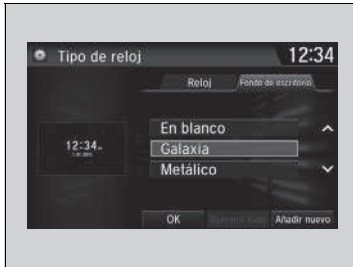

1. Conecte la unidad de memoria USB al puerto USB.
 ► **Puerto(s) USB** P. 251
2. Seleccione **Ajustes**.
3. Seleccione **Reloj**.
4. Seleccione **Tipo de reloj/fondo de pantalla** y, a continuación, abra la pestaña **Fondo de escritorio**.
5. Seleccione **Añadir nuevo**.
 ► El nombre de la imagen se muestra en la lista.
6. Seleccione la imagen deseada.
 ► La vista previa se muestra en el lado izquierdo de la pantalla.
7. Seleccione **Iniciar importación** para guardar los datos.
 ► La pantalla volverá a la lista de fondos.

Configuración del fondo de pantalla

El fondo que configure para **Tipo de reloj/fondo de pantalla** no puede mostrarse en la interfaz de información para el conductor.

- Al importar archivos de fondo de pantalla, la imagen debe estar en el directorio raíz de la unidad de memoria USB. No se pueden importar las imágenes de una carpeta.
- El nombre del archivo debe tener menos de 64 caracteres.
- El formato de archivo de imagen que se puede importar es BMP (bmp) o JPEG (jpg).
- El límite de tamaño de cada archivo es 5 MB.
- El tamaño máximo de la imagen es 4096 × 4096 píxeles. Si el tamaño de imagen es inferior a 800 × 480 píxeles, la imagen aparece en el centro de la pantalla con una zona adicional en negro.
- Si la unidad de memoria USB no tiene imágenes, aparecerá el mensaje **No se han detectado archivos**.

Tras cambiar el diseño de la interfaz de la pantalla, puede cambiar el fondo realizando lo siguiente.

1. Seleccione .
2. Mantenga pulsado un espacio vacío en la pantalla de inicio.
 El menú emergente aparece en la pantalla.
3. Seleccione **Cambiar fondo escritorio**.
4. Seleccione **Galería, Fondos de pantalla animados o Fondos de pantalla**.

■ Seleccionar fondo

1. Seleccione **Ajustes**.
2. Seleccione **Reloj**.
3. Seleccione **Tipo de reloj/fondo de pantalla** y, a continuación, abra la pestaña **Fondo de escritorio**.
 - La pantalla cambia a la lista de fondos.
4. Seleccione un fondo deseado.
 - La vista previa se muestra en el lado izquierdo de la pantalla.
 - El menú emergente aparece en la pantalla.
5. Seleccione **Ajustar**.
 - La pantalla volverá a la lista de fondos.

■ Para ver un fondo una vez esté configurado

1. Seleccione .
2. Seleccione **Info**.
3. Seleccione .
4. Seleccione **Reloj/fondo de escritorio**.

■ Borrar fondo

1. Seleccione **Ajustes**.
2. Seleccione **Reloj**.
3. Seleccione **Tipo de reloj/fondo de pantalla** y, a continuación, abra la pestaña **Fondo de escritorio**.
 - La pantalla cambia a la lista de fondos.
4. Seleccione un fondo que desee borrar.
 - La vista previa se muestra en el lado izquierdo de la pantalla.
 - El menú emergente aparece en la pantalla.
5. Seleccione **Suprimir**.
 - Aparece un mensaje de confirmación en la pantalla.
6. Seleccione **Sí** para borrar por completo.
 - La pantalla volverá a la lista de fondos.

» Configuración del fondo de pantalla

Desde el menú emergente, seleccione **Vista previa** para ver una vista previa en pantalla completa.

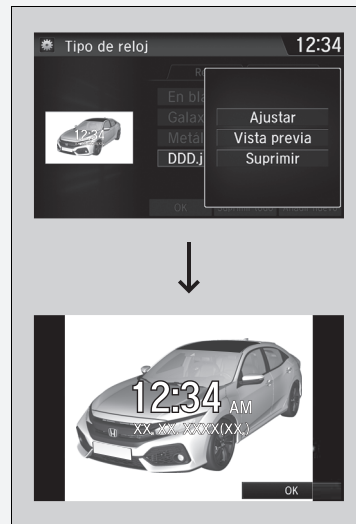

Para volver a la pantalla anterior, seleccione **OK**, o seleccione



Cuando el tamaño del archivo es grande, tardará un poco en previsualizarse.

Para borrar todos los fondos que añada, seleccione **Borrar todo** y, a continuación, **Sí**.

Pantalla de inicio

■ Para cambiar a la pantalla siguiente

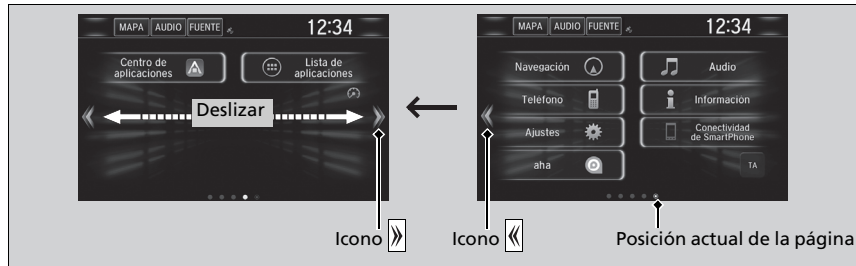

Seleccione o o deslice la pantalla hacia la izquierda o hacia la derecha para pasar a la siguiente pantalla.

►► Pantalla de inicio

La pantalla de inicio tiene 5 páginas (fijas). No se pueden añadir más páginas.







Seleccione para volver directamente a la primera página de la pantalla de inicio desde cualquier página.

■ Para utilizar aplicaciones o widgets



1. Seleccione .
2. Seleccione **Lista de aplicaciones** .
 - Aparece la pantalla de aplicaciones.
3. Seleccione la aplicación o widget que desee utilizar.

Preinstalación de lista de aplicaciones:

-  (Navegador): muestra el navegador web utilizado por smartphone y conexión Wi-Fi.
-  (Calculadora): muestra la calculadora.
-  (Galería): muestra las imágenes.
-  (Descargas): muestra los datos descargados desde el navegador web, etc.
-  (Buscar): muestra diversas pantallas de recuperación.
-  (Instalador de aplicaciones): compruebe las aplicaciones que están disponibles para su instalación en un concesionario Honda.

►► Para utilizar aplicaciones o widgets

Seleccione y mantenga pulsada una aplicación o un widget para añadir su acceso directo a la pantalla de inicio.

Las aplicaciones ya instaladas podrían no abrirse con normalidad. Si esto ocurre, tiene que reiniciar el sistema.

❏ Establecimiento de valores predeterminados para todos los ajustes P. 390

Con la opción **Restablecim. de datos de fábrica**, se restaurarán todos los ajustes a los valores predeterminados de fábrica.

❏ Establecimiento de valores predeterminados para todos los ajustes P. 390

Si las aplicaciones siguen sin abrirse incluso después de usar la función **Restablecim. de datos de fábrica**, póngase en contacto con su concesionario.

Podría suceder que el navegador se cierre en esas condiciones de uso. Si es así, la pantalla volverá a ser igual que antes de que se iniciara el navegador.

No instale aplicaciones distintas a las confirmadas por los concesionarios Honda. La instalación de aplicaciones no autorizadas puede presentar riesgo de corrupción de datos para la información de su vehículo y su privacidad.

Puede borrar las aplicaciones instaladas por el usuario realizando este procedimiento.

1. Seleccione .
2. Seleccione **Ajustes**.
3. Seleccione **Sistema**.
4. Seleccione la pestaña **Otros**.
5. Seleccione **Información Detallada**.
6. Seleccione **Aplicación**.
7. Seleccione una aplicación que desee borrar.
8. Seleccione **Suprimir**.

Las aplicaciones previamente instaladas no se pueden borrar.

■ Para añadir iconos de aplicaciones o widgets en la pantalla de inicio

Los iconos de aplicaciones o widgets pueden añadirse en la pantalla de inicio.



1. Seleccione .
2. Mantenga pulsado un espacio vacío en la pantalla de inicio.
 - ▶ El menú emergente aparece en la pantalla.
3. Seleccione **Añadir app** o **Añadir widget**.
 - ▶ Aparece la pantalla de aplicaciones.



4. Seleccione y mantenga pulsado un icono de una aplicación o widget que desee añadir.
 - La pantalla cambia a la pantalla de personalización.
5. Arrastre y suelte el icono donde desee colocarlo.
6. Seleccione **OK**.
 - La pantalla volverá a la pantalla de inicio.

■ Para desplazar los iconos en la pantalla de inicio

Puede cambiar la ubicación en la pantalla de inicio.



1. Mantenga pulsado un icono.
 - La pantalla cambia a la pantalla de personalización.
2. Arrastre y suelte el icono donde desee colocarlo.
3. Seleccione **OK**.
 - La pantalla volverá a la pantalla de inicio.

►► Para desplazar los iconos en la pantalla de inicio

También puede mover los iconos de **Teléfono**, **Información**, **Audio**, **Ajustes**, **Navegación**, **Conectividad de SmartPhone**, **aha**, **Centro de aplicaciones**, **TA**, **Lista de aplicaciones** (ícono) y (Panel de instrumentos) del mismo modo.

■ Para borrar iconos de la pantalla de inicio

Puede borrar los iconos de la pantalla de inicio.



1. Mantenga pulsado un icono.
 - La pantalla cambia a la pantalla de personalización.
2. Arrastre el icono que desea borrar y suéltelo sobre el icono de la papelera.
 - El icono desaparece de la pantalla de inicio.
3. Seleccione **OK**.
 - La pantalla volverá a la pantalla de inicio.

►► Para borrar iconos de la pantalla de inicio

No puede eliminar los iconos de **Teléfono, Información, Audio, Ajustes, Navegación*, Conectividad de SmartPhone, aha, Centro de aplicaciones, TA, Lista de aplicaciones** (☒) y (☒) (Panel de instrumentos).

Las aplicaciones o los widgets no se borrarán al borrar los iconos de la pantalla de inicio.

■ Para cambiar el fondo de la pantalla de inicio

Puede cambiar un fondo de la pantalla de inicio.

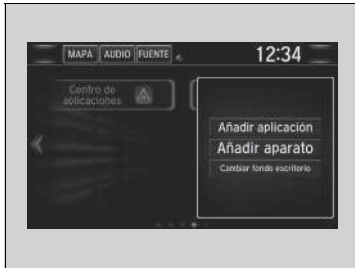

1. Mantenga pulsado un espacio vacío en la pantalla de inicio.
 - El menú emergente aparece en la pantalla.
2. Seleccione **Cambiar fondo escritorio**.
 - El menú emergente aparece en la pantalla.



3. Seleccione una aplicación para seleccionar fondos.
4. Seleccione el fondo que desea cambiar.
5. Seleccione **Ajustar fondo**.
 - El fondo se cambia y, a continuación, la pantalla volverá a la pantalla de inicio.

Área de estado



1. Deslice la parte superior de la pantalla.
► El área de estado aparece.
2. Seleccione un elemento para ver los detalles.
3. Seleccione **BACK** o deslice hacia arriba la barra inferior para cerrar el área.

Cambiar la interfaz de la pantalla

Puede cambiar la pantalla de diseño de interfaz.



1. Seleccione .
2. Seleccione **Ajustes**.
3. Seleccione **Sistema**.
4. Seleccione la pestaña **Otros**.
5. Seleccione **Cambiar el tema**.
6. Aparece un mensaje de confirmación en la pantalla. Seleccione **Sí**.

▶▶ Cambiar la interfaz de la pantalla

Tras cambiar el diseño de la interfaz de la pantalla, puede cambiar el fondo realizando lo siguiente.

1. Seleccione .
2. Mantenga pulsado un espacio vacío en la pantalla de inicio.
El menú emergente aparece en la pantalla.
3. Seleccione **Cambiar fondo escritorio**.
4. Seleccione **Galería**, **Fondos de pantalla animados** o **Fondos de pantalla**.

Si modifica la interfaz de la pantalla, cambiarán algunos de los elementos de ajuste.

▶ **Funciones configurables** P. 354

Menú personalizar

Si lo desea, puede cambiar los iconos de menú en el lado derecho de la pantalla **Audio, Teléfono e Información**.

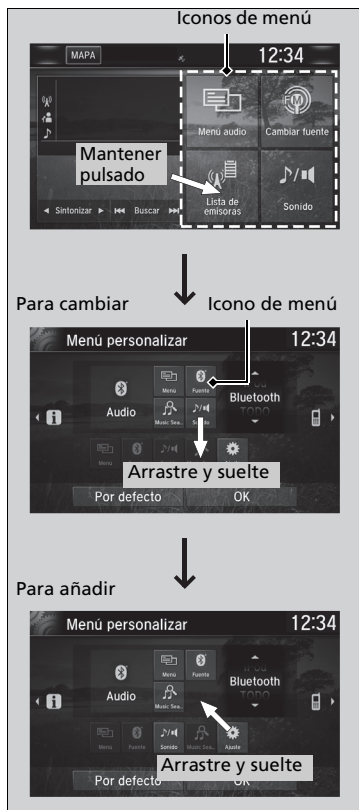

1. Seleccione y mantenga pulsado un icono.

2. Seleccione el icono ◀ o ▶, a continuación **Audio, Teléfono o Información** en **Menú personalizar**.

3. Seleccione y mantenga pulsado el icono del menú que desea cambiar y, a continuación, arrastre y suelte el icono en la parte inferior.

4. Seleccione y mantenga pulsado el icono del menú que desea añadir y, a continuación, arrastre y suelte el icono en la parte superior.

5. Seleccione **OK**.

Menú personalizar

También puede utilizar el método siguiente para cambiar el icono de menú:

Seleccione la pestaña **Ajustes** → **Sistema** → **Inicio** → **Posición de icono de menú**

Cerrar aplicaciones

Puede cerrar determinadas aplicaciones abiertas que se estén ejecutando en segundo plano en el sistema.

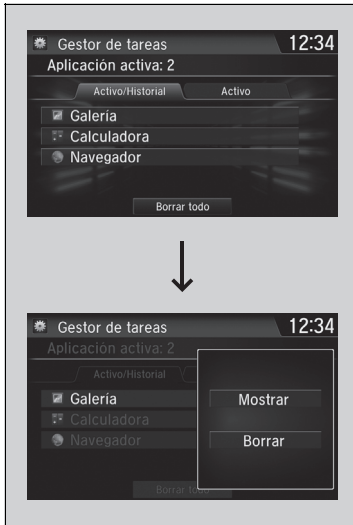

1. Seleccione y mantenga pulsado .
2. Seleccione la pestaña **Activo**.
 - Si selecciona la pestaña **Activo/Historial**, puede cerrar las aplicaciones abiertas y borrar el historial de actividad de la aplicación al mismo tiempo.
3. Seleccione una aplicación que desee cerrar.
4. Seleccione **Borrar**.
 - La pantalla volverá a la lista de aplicaciones.

✕ Cerrar aplicaciones

Si tiene algunas aplicaciones ejecutándose en segundo plano y algo va mal con el sistema de sonido, algunas aplicaciones podrían no funcionar bien. Si esto ocurre, cierre todas las aplicaciones y vuelva a abrir las que desee usar.

Para cerrar todas las aplicaciones del sistema, seleccione **Cerrar todas** y, a continuación, **Sí**.

No pueden cerrar las aplicaciones Aha™ ni Garmin™.

Ajuste del sonido



1. Seleccione .
2. Seleccione **Audio**.
3. Seleccione .
4. Seleccione **Sonido**.



Seleccione una pestaña de las opciones siguientes:

- **BAS-MID-TRE:** bajos, medios, agudos
- **FAD-BAL:** fader, balance
- **SVC:** compensación del volumen sensible a la velocidad

» Ajuste del sonido

El SVC tiene cuatro modos: **Off, Low, Mid y High**

(Desactivado, Bajo, Medio, Alto).

SVC ajusta el nivel de volumen en función de la velocidad del vehículo. A medida que vaya más rápido, el volumen del sonido aumenta. El volumen del sonido se reducirá a medida que reduzca la velocidad.

Configuración pantalla

Puede cambiar el brillo o el color de la pantalla de audio/información.

Cambiar el brillo de la pantalla

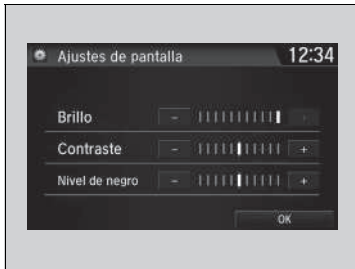

1. Seleccione .
2. Seleccione **Ajustes**.
3. Seleccione **Sistema**.
4. Seleccione la pestaña **Pantalla**.
5. Seleccione **Ajustes de pantalla**.
6. Seleccione el ajuste que desee.
7. Seleccione **OK**.

Cambiar el color del menú de la pantalla.

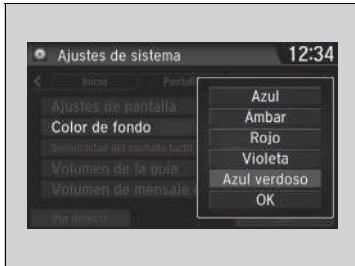

1. Seleccione .
2. Seleccione **Ajustes**.
3. Seleccione **Sistema**.
4. Seleccione la pestaña **Pantalla**.
5. Seleccione **Color de fondo**.
6. Seleccione el ajuste que desee.
7. Seleccione **OK**.

☒ Cambiar el brillo de la pantalla

Si lo desea, puede cambiar los ajustes del **Contraste** y el **Nivel de negro** de la misma manera.

■ Selección de una fuente de audio



Selecione el icono de fuente actual y, a continuación, seleccione un icono en la lista de fuentes para cambiar la fuente de audio.



■ Limitaciones del funcionamiento manual

Algunas funciones manuales están deshabilitadas o no funcionan mientras el vehículo está en movimiento.

No es posible seleccionar una opción desactivada hasta que se detiene el vehículo.

Modelos con sistema de navegación

Funcionamiento del control por voz*1

El vehículo dispone de un sistema de control por voz que permite el funcionamiento sin manos. El sistema de control por voz utiliza los botones  (Hablar) y  (Colgar/volver) del volante y un micrófono situado cerca de las luces de lectura del techo.

Reconocimiento de voz

Para conseguir un reconocimiento óptimo de la voz cuando se utiliza el sistema de control por voz:



- Asegúrese de que se encuentra en la pantalla adecuada para el comando que desea utilizar. El sistema reconoce solo ciertos comandos. Comandos de voz disponibles P. 308
- Cierre las ventanillas y el techo solar*.
- Ajuste los difusores de aire laterales y del salpicadero para que no incidan directamente sobre el micrófono del techo.
- Hable claro y de forma natural sin realizar pausas entre las palabras.
- Reduzca en la medida de lo posible cualquier ruido de fondo. El sistema puede malinterpretar el comando si varias personas hablan al mismo tiempo.

*1: El sistema de control por voz reconoce los siguientes idiomas: inglés, alemán, francés, español e italiano.

* No disponible en todos los modelos

CONTINÚA

Funcionamiento del control por voz*1

Al pulsar el botón , una oportuna indicación le preguntará que desea hacer. Pulse una vez más el botón  para ignorar la indicación y proporcionar un comando.

Reconocimiento de voz

El sistema de control por voz solo se puede utilizar desde el asiento del conductor, ya que la unidad del micrófono elimina los ruidos del lado del pasajero delantero.

■ Pantalla del portal de voz *

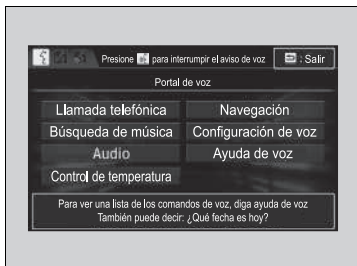

Cuando se pulsa el botón  (Hablar), aparecen en la pantalla los comandos de voz disponibles. Para ver una lista con todos los comandos, diga "Ayuda de voz" después del pitido o seleccione **Ayuda de voz**.

Podrá ver la lista de comandos en **Información de voz** en la pantalla **Menú de información**. Seleccione **Información** y, a continuación, seleccione .

El sistema reconoce solamente los comandos de las páginas siguientes, en algunas pantallas. No se reconocen los comandos de voz libres.

■ Llamada telefónica

Solo se puede utilizar cuando el teléfono está conectado. Cuando el sistema reconozca el comando *Llamada telefónica*, la pantalla cambiará a la pantalla de reconocimiento de voz para los comandos del teléfono.

- *Marcar por número*
- *Historial de llamadas*
- *Repetir marcación*
- *Llamar a <su nombre de contacto>*
- *Llamar <Número de teléfono>*

Los comandos de Llamada telefónica no están disponibles si se utiliza Apple CarPlay.

■ Buscar música

Solo se puede utilizar cuando el dispositivo iPod o USB está conectado.

■ Control de temperatura

Cuando el sistema reconozca el comando *Control de temperatura*, la pantalla cambiará a la pantalla de reconocimiento de voz del climatizador.

➤ **Comandos de climatización** P. 310

■ Audio

Cuando el sistema reconozca el comando *Audio*, la pantalla cambiará a la pantalla de reconocimiento de voz del sistema de sonido.

- *Audio activado**1
- *Audio desactivado**1
- *Radio FM*
- *Radio MW*
- *Radio LW*
- *Reproducción de un iPod*
- *USB*
- *Otras fuentes*

■ Navegación

La pantalla cambia a la pantalla de navegación.

➤ **Consulte el manual del sistema de navegación**

■ Configuración de voz

La pantalla cambia a la pestaña **Recon. de voz** de la pantalla **Ajustes de sistema**.

*1: Estos comandos activan o desactivan la función, por lo que puede que no sean apropiados para la acción que desea realizar.

■ Ayuda de voz

Puede ver una lista de los comandos disponibles en la pantalla.

- *Comandos útiles*
- *Comandos de teléfono*
- *Comandos de audio*
- *Comandos en pantalla*
- *Comandos de búsqueda de música*
- *Comandos generales*
- *Comandos de climatización*

■ Comandos útiles

El sistema admite los siguientes comandos en la pantalla superior del portal de voz.

- *Llamar <Número de teléfono>*
- *Llamar a <su nombre de contacto>*
- *¿Qué hora es?*
- *¿Qué fecha es hoy?*

■ Comandos de teléfono

El sistema acepta estos comandos en la pantalla específica para el reconocimiento de voz del teléfono.

- *Llamar por número*
- *Llamar por nombre*
- *Llamar <Número de teléfono>*
- *Llamar a <su nombre de contacto>*

■ Comandos de audio

El sistema acepta estos comandos en la pantalla específica para el reconocimiento de voz del sistema de audio.

■ Comandos de radio FM

- *Sintonizar radio en FM <87.5-108.0>*
- *Radio FM predefinida <1-12>*

■ Comandos de radio LW

- *Sintonizar radio en LW <153-279>*
- *Radio LW predefinida <1-6>*

■ Comandos de radio MW

- *Sintonizar radio en MW <531-1602>*
- *Radio MW predefinida <1-6>*

■ Comandos de iPod

- *Reproducir iPod*
- *Pista de reproducción de iPod <1-30>*
- *Buscar música*
- *¿Qué álbum es este?*

- *¿Qué estoy escuchando?*

■ Comandos del USB

- *Reproducir USB*
- *Pista de reproducción USB <1-30>*
- *Buscar música*
- *¿Qué álbum es este?*
- *¿Qué estoy escuchando?*

■ Comandos DAB*

- *Predefinido DAB <1-12>*

■ Comandos de audio por Bluetooth®

- *Reproducir audio por Bluetooth®*

NOTA:

Los comandos de audio por Bluetooth® puede que no funcionen en algunos teléfonos o dispositivos de audio Bluetooth®.

■ Comandos HDMI™

- *Reproducción HDMI*

* No disponible en todos los modelos

■ Comandos en pantalla

Cuando se selecciona **Comandos en pantalla**, se muestran explicaciones en la pantalla.

■ Comandos de búsqueda de música

El sistema admite los siguientes comandos en la pantalla **Buscar música**.

■ Uso de Canción por voz

Canción por voz™ es una función que le permite seleccionar música de su iPod o dispositivo USB mediante comandos de voz. Para activar este modo, debe pulsar el interruptor "hablar" y decir: "Buscar música".

■ Comandos de Canción por voz

- ¿Qué estoy escuchando?
- ¿A quién estoy escuchando?
- ¿Quién es?
- ¿Qué se está reproduciendo?
- ¿Quién está sonando?
- ¿Qué álbum es este?

■ Comandos de reproducción

- Reproducir artista <Nombre>
- Reproducir pista/canción <Nombre>
- Reproducir álbum <Nombre>
- Reproducir género/categoría <Nombre>
- Reproducir lista musical <Nombre>
- Reproducir compositor <Nombre>

■ Comandos de lista

- Mostrar artista <Nombre>
- Mostrar álbum <Nombre>
- Mostrar género/categoría <Nombre>
- Mostrar lista musical <Nombre>
- Mostrar compositor <Nombre>

■ Comandos generales

- ¿Qué hora es?
- ¿Qué fecha es hoy?

■ Comandos de climatización

- Control de temperatura activado*1
- Control de temperatura desactivado*1
- Velocidad del ventilador <1-7>
- Temperatura máxima de calefacción
- Temperatura máxima de refrigeración
- Temperatura de <18-32> grados
- Descongelación activada*1
- Descongelación desactivada*1
- Aire Acondicionado activado*1
- Aire Acondicionado desactivado*1
- Más
- Ventilador
- Salpicadero y suelo
- Aumentar velocidad del ventilador
- Disminuir velocidad del ventilador
- Salidas de aire del suelo
- Suelo y descongelación
- Aumentar temperatura
- Disminuir temperatura

*1: Estos comandos activan o desactivan la función, por lo que puede que no sean apropiados para la acción que desea realizar.

Escuchar radio AM/FM

Interfaz de información para el conductor

Pantalla de audio/información

Icono /AUDIO (Encendido/Audio)
 Seleccione para encender y apagar el sistema de sonido.

Iconos VOL (Volumen)
 Seleccione para ajustar el volumen.

Icono (Menú)
 Seleccione para mostrar los elementos del menú.

Icono (Atrás)
 Seleccione para volver a la pantalla anterior.

Icono Escanear
 Seleccione para buscar cada emisora con una señal intensa.

Iconos Sintonizar
 Seleccione o para sintonizar la frecuencia de radio.

Icono abrir/cerrar*¹
 Muestra/oculta la información detallada.

Iconos de Buscar
 Seleccione o para buscar arriba o abajo en la banda seleccionada una emisora con una señal intensa.

Iconos de presintonías
 Sintonice la frecuencia de radio presintonizada. Seleccione y mantenga pulsado el icono de presintonía para almacenar esa emisora. Seleccione para mostrar a partir de la presintonía 7.

*1: Es posible que no se muestren algunas o todas las listas.

■ Memoria de presintonías

Para memorizar una emisora:

1. Sintonice la emisora que desee.
2. Seleccione y mantenga pulsado un número de presintonía para la emisora que desee memorizar.

También puede memorizar una emisora presintonizada realizando este procedimiento.

1. Sintonice la emisora que desee.
2. Seleccione el icono abrir/cerrar para ver una lista.
3. Seleccione la pestaña **Predefinido**.
4. Seleccione y mantenga pulsado un número de presintonía para la emisora que desee memorizar.

■ Lista de emisoras

Enumera las emisoras más potentes en la banda seleccionada.

1. Seleccione el icono abrir/cerrar para ver una lista.
2. Seleccione la pestaña **Lista de emisoras**.
3. Seleccione la emisora.

■ Actualización manual

Actualiza la lista de emisoras en cualquier momento.

1. Seleccione el icono abrir/cerrar para ver una lista.
2. Seleccione la pestaña **Lista de emisoras**.
3. Seleccione **Actualizar**.

► Escuchar radio AM/FM

El testigo **ST** aparece en la pantalla para indicar las emisiones de FM estéreo.

No está disponible la reproducción de AM en estéreo.

Cambio del modo de sonido

Pulse el botón ▲ o ▼ del volante o seleccione **FUENTE** en la pantalla.

► **Controles remotos de audio** P. 254

Se pueden memorizar 12 emisoras de AM y 12 emisoras de FM en la memoria de presintonías. AM tiene dos tipos de frecuencias, LW y MW, y cada una le permite memorizar seis estaciones.

■ Buscar

Permite escuchar una muestra de las emisoras más potentes en la banda seleccionada durante 10 segundos. Para detener la exploración, seleccione **Cancelar** o .

■ Sistema de datos de radio (RDS)

Proporciona información de datos de texto relativos a la emisora actual de FM con RDS seleccionada.

■ Para encontrar una emisora RDS en la lista de emisoras

1. Seleccione el icono abrir/cerrar para ver una lista a la vez que escucha una emisora FM.
2. Seleccione la pestaña **Lista de emisoras**.
3. Seleccione la emisora.

■ Actualización manual

Actualiza la lista de emisoras en cualquier momento.

1. Seleccione el icono abrir/cerrar para ver una lista a la vez que escucha una emisora FM.
2. Seleccione la pestaña **Lista de emisoras**.
3. Seleccione **Actualizar**.

■ Texto de radio

Muestra la información de texto de radio de la emisora RDS seleccionada.

1. Seleccione .
2. Seleccione **Ver texto de radio**.

■ Buscar

Permite escuchar una muestra de las emisoras más potentes en la banda seleccionada durante 10 segundos.

Para detener la exploración, seleccione **Cancelar** o .

▣ Sistema de datos de radio (RDS)

Al seleccionar una emisora de FM con RDS, esta función se activa automáticamente y la pantalla de frecuencia refleja los cambios en el nombre de la emisora. Sin embargo, si la señal de la emisora se debilita, la pantalla cambia del nombre de la emisora a la frecuencia.

Reproducción de radiodifusión de sonido digital (DAB, Digital Audio Broadcasting)*

The diagram illustrates the DAB system interface. At the top, the instrument cluster shows a speedometer with '40 km/h' and a DAB signal strength indicator '3' and 'BBBBB'. Below it, the infotainment screen displays 'MAPA', 'FUENTE', 'DAB', 'AAAAA', '3 BBBB', 'CCCCC', and a list of services: 'Escanear', 'Grupo', 'Servicio', 'aaaa', 'bbbb', 'cccc', 'ddddd', 'eeee', 'ffff'.

Interfaz de información para el conductor
 This label points to the DAB signal strength indicator and service name 'BBBBB' on the instrument cluster.

Pantalla de audio/información
 This label points to the infotainment screen.

Icono /AUDIO (Encendido/Audio)
 Seleccione para encender y apagar el sistema de sonido.

Iconos VOL (Volumen)
 Seleccione para ajustar el volumen.

Icono (Menú)
 Seleccione para mostrar los elementos del menú.

Icono (Atrás)
 Seleccione para volver a la pantalla anterior.

Icono Escanear
 Seleccione para escanear cada emisora o servicio pendiente.

Iconos de Grupo
 Seleccione o para sintonizar la emisora.
 Seleccione y mantenga pulsado o para buscar el servicio seleccionado de arriba a abajo para una emisora hasta que se encuentre una emisora disponible.

Icono abrir/cerrar*1
 Muestra/oculta la información detallada.

Iconos de Servicio
 Seleccione o para sintonizar el componente de servicio.

Iconos de presintonías
 Sintonice la frecuencia presintonizada. Seleccione y mantenga pulsado el icono de presintonía para almacenar esa emisora. Seleccione para mostrar a partir de la presintonía 7.

*1: Es posible que no se muestren algunas o todas las listas.

* No disponible en todos los modelos

■ Memoria de presintonías

Para almacenar un servicio:

1. Sintonice el servicio seleccionado.
2. Seleccione y mantenga pulsado un número de presintonía para el servicio que desee almacenar.

También puede almacenar un servicio presintonizado realizando este procedimiento.

1. Sintonice el servicio seleccionado.
2. Seleccione el icono abrir/cerrar para ver una lista.
3. Seleccione la pestaña **Predefinido**.
4. Seleccione y mantenga pulsado un número de presintonía para el servicio que desee almacenar.

■ Lista de grupos

Enumera las emisoras disponibles en el servicio seleccionado.

1. Seleccione el icono abrir/cerrar para ver una lista.
2. Seleccione la pestaña **Lista de grupos**.
3. Seleccione la emisora.

■ Actualización manual

Actualiza la lista de grupos disponible en cualquier momento.

1. Seleccione el icono abrir/cerrar para ver una lista.
2. Seleccione la pestaña **Lista de grupos**.
3. Seleccione **Actualizar**.

☒ Memoria de presintonías

Cambio del modo de sonido

Pulse el botón ▲ o ▼ del volante o seleccione **SOURCE** en la pantalla.

☒ **Controles remotos de audio** P. 254

Se pueden almacenar 12 emisoras DAB en la memoria de presintonías.

■ Buscar

Toma muestras de cada emisora o servicio disponible del servicio seleccionado durante 10 segundos.

1. Seleccione **Escanear**.
2. Seleccione **Escanear servicios** o **Escanear todos los servicios**.

Para detener la exploración, seleccione **Cancelar** o .

■ Texto de radio

Muestra la información de texto de radio de la emisora DAB seleccionada.

1. Pulse el botón .
2. Seleccione **Ver texto de radio**.

Reproducción de un iPod

Conecte el iPod mediante el conector USB al puerto USB y después seleccione el modo iPod.

► Puerto(s) USB P. 251

Interfaz de información para el conductor

Icono /AUDIO (Encendido/Audio)
Selección para encender y apagar el sistema de sonido.

Iconos VOL (Volumen)
Selección para ajustar el volumen.

Icono (Menú)
Selección para mostrar los elementos del menú.

Icono (Atrás)
Selección para volver a la pantalla anterior.

Portada

Icono reproducir/pausa

Pantalla de audio/información

Icono abrir/cerrar*¹
Muestra/oculta la información detallada.

Iconos Canción
Selección o para cambiar de canción.
Mantenga pulsado para desplazarse rápidamente dentro de una canción.

*1: Es posible que no se muestren algunas o todas las listas.

Cómo seleccionar una canción de la lista Búsqueda de música



1. Seleccione  y, a continuación, **Buscar música**.

2. Seleccione los elementos en ese menú.

Reproducción de un iPod

Las funciones disponibles cambian en función del modelo o de la versión. Puede que algunas funciones no estén disponibles en el sistema de sonido del vehículo.

Si surge algún problema, aparecerá un mensaje de error en la pantalla de audio/información.

 **iPod/unidad de memoria USB** P. 347

Si se utiliza la aplicación de música en el iPhone/iPod con el teléfono conectado al sistema de sonido, es posible que no pueda utilizar la misma aplicación en la pantalla de audio/información.

Vuelva a conectar el dispositivo si es necesario.

■ Selección de un modo de reproducción

Puede seleccionar los modos repetir y mezclar al reproducir un archivo.

Seleccione un modo de reproducción.



■ Para desactivar un modo de reproducción

Seleccione el modo que desee desactivar.

☒ Selección de un modo de reproducción

Elementos del menú de modo de reproducción

Mezclar álbumes: reproduce todos los álbumes disponibles en una lista seleccionada (listas de reproducción, artistas, álbumes, canciones, podcasts, géneros, compositores o audiolibros) en orden aleatorio.

Mezclar todas las canciones: reproduce todos los archivos disponibles en una lista seleccionada (listas de reproducción, artistas, álbumes, canciones, podcasts, géneros, compositores o audiolibros) en orden aleatorio.

Repetir: repite la canción actual.

Canción por voz™ (SBV)*

Utilice la función Canción por voz para buscar y reproducir música desde su unidad flash USB o iPod mediante comandos de voz.

■ Para activar la función Canción por voz

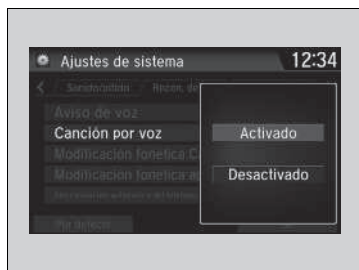

1. Seleccione .
2. Seleccione **Ajustes**.
3. Seleccione **Sistema**.
4. Seleccione la pestaña **Recon. de voz**.
5. Seleccione **Canción por voz**.
6. Seleccione **Activado** o **Desactivado**.



☒ Canción por voz™ (SBV)*

Opciones de ajuste:

- **Activado** (valor predeterminado de fábrica): los comandos de Canción por voz™ están disponibles.
- **Desactivada**: se desactiva la función.

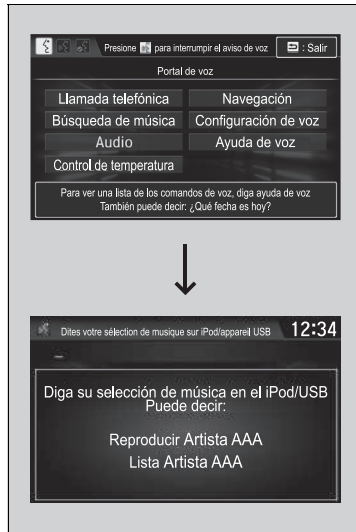
■ Búsqueda de música con la función Canción por voz



1. Establezca el ajuste **Canción por voz** como **Activado**.
2. Pulse el botón  (Hablar) y diga "Buscar música" para activar la función Canción por voz para la unidad flash USB y el iPod.
3. A continuación, diga el siguiente comando.
 - Ejemplo 1: Diga "(Mostrar) 'Artista A'" para ver una lista de canciones de ese artista. Seleccione la canción que desee para que se inicie su reproducción.
 - Ejemplo 2: Diga "Reproducir 'Artista A'" para iniciar la reproducción de canciones de ese artista.
4. Para cancelar la función Canción por voz, pulse el botón  (Colgar/atrás) del volante. La canción seleccionada seguirá reproduciéndose.

Cuando haya cancelado este modo, debe pulsar el botón  y decir "Buscar música" para volver a activar este modo.

►► Búsqueda de música con la función Canción por voz

Lista de comandos de Canción por voz™

► **Comandos de Canción por voz** P. 310

NOTA:

Los comandos de Canción por voz™ están disponibles para las pistas almacenadas en la unidad flash USB o iPod.

Puede añadir modificaciones fonéticas de palabras complicadas para que la función Canción por voz reconozca más fácilmente artistas, canciones, álbumes y compositores en los comandos de voz.

► **Modificación fonética** P. 322

La función Canción por voz no está disponible cuando se utiliza Apple CarPlay. Utilice Siri Eyes Free en su lugar.

Modificación fonética

Añada modificaciones fonéticas de palabras complicadas o de otros idiomas para que la función Canción por voz reconozca más fácilmente artistas, canciones, álbumes y compositores en los comandos de voz al buscar música en la unidad flash USB o iPod.





1. Seleccione .
2. Seleccione **Ajustes**.
3. Seleccione **Sistema**.
4. Seleccione la pestaña **Recon. de voz**.
5. Seleccione **Modificación fonética Canción por voz**.
6. Seleccione **Nueva modificación**.
7. Seleccione **USB** o **iPod**.

Modificación fonética

La función **Modificación fonética Canción por voz** no está disponible cuando **Canción por voz** está configurado en **Desactivado**.

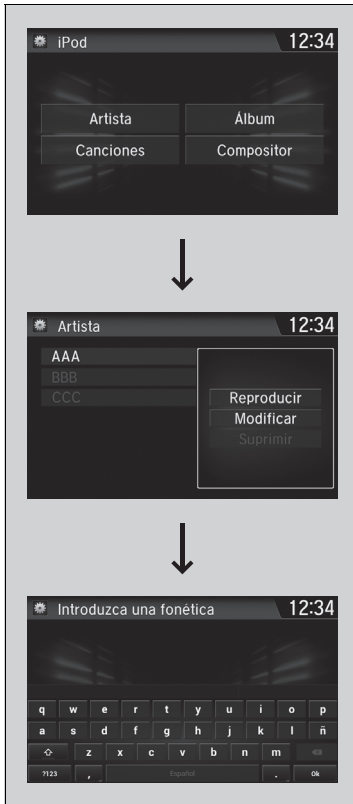
Puede almacenar un máximo de 2000 elementos de modificación fonética.



8. Seleccione el elemento que desee modificar (p. ej., **Artista**).
 - La lista del elemento seleccionado aparece en la pantalla.
9. Seleccione la entrada que desee modificar.
 - El menú emergente aparece en la pantalla.
 - Para escuchar la modificación fonética actual, seleccione **Reproducir**.
 - Para borrar la modificación fonética actual, seleccione **Suprimir**.
10. Seleccione **Modificar**.
11. Seleccione la fonética que desee utilizar (por ejemplo, "Artista A") cuando se le solicite.
12. Seleccione **OK**.
 - El artista "*Sin nombre*" se ha modificado fonéticamente a "Artista A". En el modo de Canción por voz, puede pulsar el botón  (Hablar) y utilizar el comando de voz "Reproducir 'Artista A'" para reproducir canciones del artista "*Sin nombre*".

Reproducción Aha™

Aha™ se puede visualizar y accionar en la pantalla de audio/información cuando el smartphone está conectado al sistema de audio por Wi-Fi.

📌 **Conexión Wi-Fi** P. 337

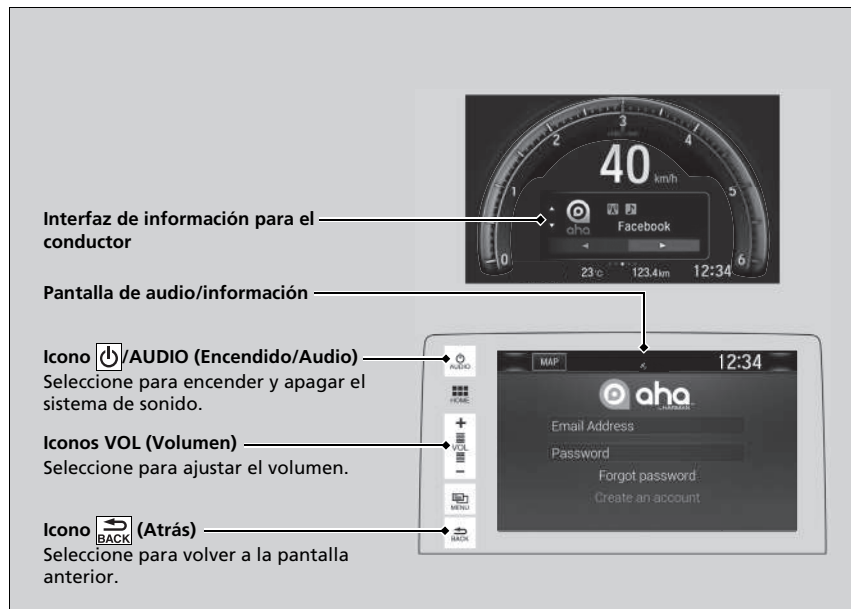

Reproducción Aha™

Aha™ de Harman es un servicio basado en la nube que organiza su contenido web favorito en emisoras de radio. Puede acceder a podcasts, radio por Internet, servicios de localización y audio de noticias desde las redes sociales.

Las funciones disponibles cambian según la versión del software. Puede que algunas funciones no estén disponibles en el sistema de sonido del vehículo.

Las opciones del menú dependen de la emisora seleccionada.

Para poder usar el servicio en su vehículo, necesita configurar una cuenta Aha™. Visite www.aharadio.com para obtener más información.

Si desea seleccionar otra fuente, seleccione **AUDIO** en la parte superior izquierda de la pantalla. Aparecerá la pantalla de selección de fuente. Seleccione la fuente que desee.

Si hay alguna conexión activa con Apple CarPlay o Android Auto, Aha™ solo puede acceder cuando el teléfono esté conectado por Wi-Fi.

Reproducción desde una unidad flash USB

El sistema de sonido lee y reproduce archivos de sonido y vídeo de una unidad de memoria USB en formato MP3, WMA, AAC^{*1}, WAV o MP4.

Conecte la unidad de memoria USB al puerto USB y después seleccione el modo USB.

► Puerto(s) USB P. 251

Interfaz de información para el conductor

Icono [Power]/AUDIO (Encendido/Audio)
 Seleccione para encender y apagar el sistema de sonido.

Iconos VOL (Volumen)
 Seleccione para ajustar el volumen.

Icono [MENU] (Menú)
 Seleccione para mostrar los elementos del menú.

Icono [BACK] (Atrás)
 Seleccione para volver a la pantalla anterior.

Iconos Carpeta
 Seleccione [Next] para saltar a la siguiente carpeta y [Previous] para saltar al inicio de la carpeta anterior.

Pantalla de audio/información

Icono abrir/cerrar^{*2}
 Muestra/oculta la información detallada.

Iconos Pista
 Seleccione [Previous] o [Next] para cambiar de archivo.
 Mantenga pulsado para desplazarse rápidamente dentro de una pista.

*1: En esta unidad solo se pueden reproducir archivos en formato AAC grabados con iTunes.

*2: Es posible que no se muestren algunas o todas las listas.

► Cómo seleccionar un archivo de la lista Búsqueda de música

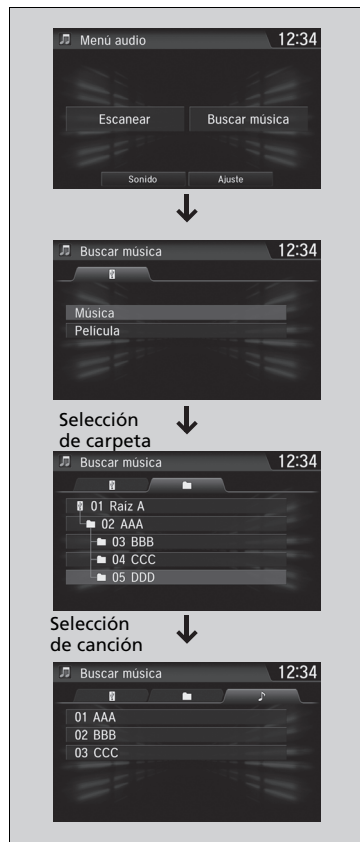

1. Seleccione  y, a continuación, **Buscar música**.

2. Seleccionar **Música** o **Película**.

3. Seleccione una carpeta.

4. Seleccione una canción.

► Reproducción desde una unidad flash USB

Utilice las unidades de memoria USB recomendadas.

► **Información general sobre el sistema de sonido** P. 349

No se pueden reproducir archivos WMA protegidos con gestión de derechos digitales (DRM).

El sistema de audio muestra **Archivo irreproducible** y después pasa al archivo siguiente.

Si surge algún problema, aparecerá un mensaje de error en la pantalla de audio/información.

► **iPod/unidad de memoria USB** P. 347

Selección de un modo de reproducción

Puede seleccionar los modos de búsqueda, repetición y aleatorio al reproducir un archivo.

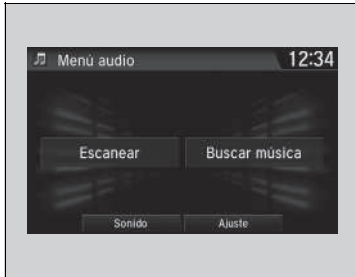

■ Buscar

1. Seleccione .
2. Seleccione **Escanear**.
3. Seleccione un modo de reproducción.

■ Reprod. aleat./Repetir

Seleccione un modo de reproducción.



■ Para desactivar un modo de reproducción

Para detener la exploración, seleccione  o **Cancelar**.

Para dejar de repetir o mezclar la reproducción, vuelva a seleccionar el modo.

☒ Selección de un modo de reproducción

Elementos del menú de modo de reproducción

Buscar

Escanear carpetas: proporciona reproducciones de muestra de 10 segundos del primer archivo en cada una de las carpetas principales.

Escanear pistas: proporciona reproducciones de muestra de 10 segundos de todos los archivos de la carpeta en curso.

Reprod. aleat./Repetir

Aleatorio en carpeta: reproduce todos los archivos de la carpeta actual en orden aleatorio.

Todas las pistas aleatorias: reproduce todos los archivos en orden aleatorio.

Repetir carpeta: repite todos los archivos de la carpeta actual.

Repetir pista: repite el archivo actual.

Cuando se reproduce un archivo de vídeo:

Reproducir/pausa: reproduce o deja en pausa el archivo.

Detener: detiene el archivo.

Reproducción de audio por *Bluetooth*®

Su sistema de sonido permite escuchar música desde un teléfono compatible con *Bluetooth*. Esta función está disponible cuando el teléfono está vinculado y conectado al sistema de teléfono manos libres (HFT) del vehículo.

🔧 **Configurar teléfono** P. 420

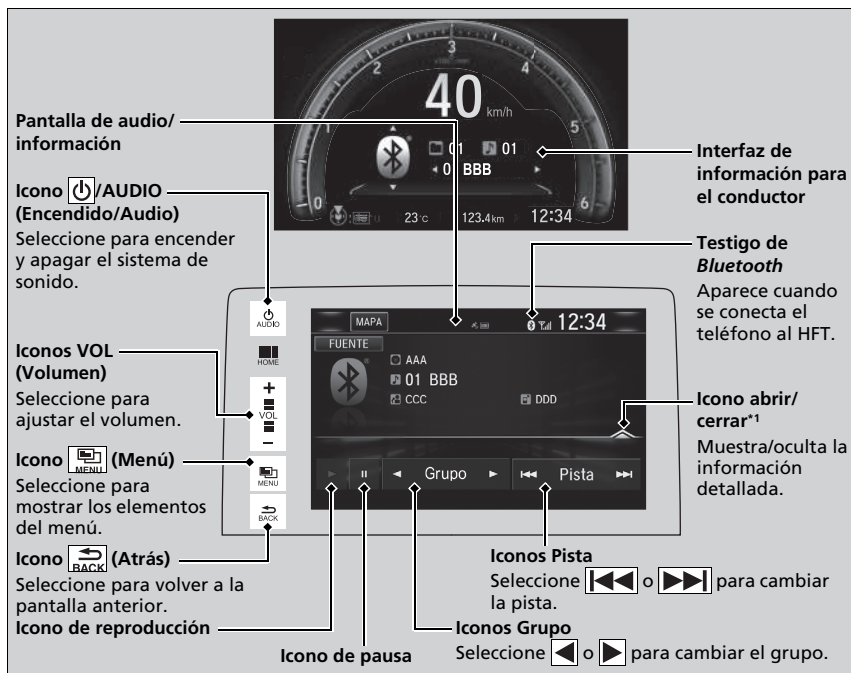

*1: En función del dispositivo *Bluetooth*® que se conecte, es posible que todas o algunas de las listas no se visualicen.

🔧 Reproducción de audio por *Bluetooth*®

No todos los teléfonos con *Bluetooth* y capacidad de transmisión de audio son compatibles; consulte a su concesionario.

El uso de algunas funciones de dispositivos de datos durante la conducción puede ser ilegal.

Solo se puede utilizar un teléfono con el sistema HFT de forma simultánea.

Si hay más de dos teléfonos vinculados al vehículo, el sistema conectará el primer teléfono vinculado que encuentre.

El teléfono conectado para audio por *Bluetooth*® puede ser diferente.

Si se vinculan varios teléfonos al sistema HFT, puede producirse cierto retraso al iniciar la reproducción.

En algunas ocasiones, puede que el nombre del artista, álbum o canción no se muestre correctamente.

Puede que algunas funciones no estén disponibles en algunos dispositivos.

Si ya hay un teléfono conectado mediante Apple CarPlay o Android Auto, el audio por *Bluetooth*® de ese teléfono no está disponible. Sin embargo, un segundo teléfono anteriormente vinculado puede transmitir audio por *Bluetooth*® al seleccionar **Conectar** [🎵] en la pantalla **Lista de dispositivos Bluetooth**.

🔧 **Configurar teléfono** P. 420

Reproducción de archivos de audio por *Bluetooth*®



1. Asegúrese de que el teléfono esté vinculado y conectado al sistema.

➔ **Configurar teléfono** P. 420

2. Seleccione el modo de audio por *Bluetooth*®.

Si no se reconoce el teléfono, es posible que ya se haya vinculado otro teléfono compatible con HFT y que no sea compatible con sonido *Bluetooth*®.

■ Para pausar o reanudar un archivo

Seleccione el icono de reproducción o icono de pausa.

Búsqueda de música

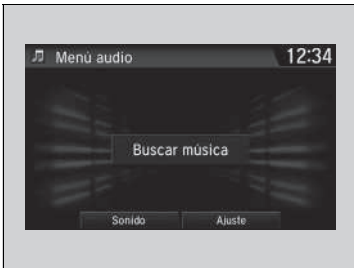

1. Seleccione .
2. Seleccione **Búsqueda de música**.
3. Seleccione una categoría de búsqueda (p.ej., álbumes).
4. Seleccione un elemento.
 - Se reproducirá la selección.

⌘ Reproducción de archivos de audio por *Bluetooth*®

Para reproducir los archivos de sonido, es posible que necesite manejar el teléfono. En ese caso, siga las instrucciones de funcionamiento del fabricante del teléfono.

Al cambiar a otro modo se pausa la música que se está reproduciendo desde el teléfono.

Puede cambiar el teléfono conectado en los ajustes de *Bluetooth*® desde la pantalla **Menú audio** realizando lo siguiente.

1. Seleccione .
2. Seleccione **Ajustes**.

⌘ Búsqueda de música

En función del dispositivo *Bluetooth*® que se conecte, es posible que todas o algunas de las listas no se visualicen.

Reproducción de vídeo con HDMI™

El sistema de sonido puede reproducir vídeos desde un dispositivo compatible con HDMI. Conecte el dispositivo con un cable HDMI™ y, a continuación, seleccione el modo HDMI™.

► Puerto HDMI™* P. 253

El diagrama muestra la interfaz de información para el conductor y la pantalla de audio/información. La interfaz para el conductor muestra un velocímetro con una lectura de 40 km/h, un icono de HDMI y el texto 'ENTRADA HDMI'. La pantalla de audio/información muestra una imagen de un coche y un menú de opciones: AUDIO, HOME, VOL (+), VOL (-), MENU y BACK.

Interfaz de información para el conductor

Pantalla de audio/información

Icono /AUDIO (Encendido/Audio)
Selección para encender y apagar el sistema de sonido.

Iconos VOL (Volumen)
Selección para ajustar el volumen.

Icono (Menú)
Selección para mostrar los elementos del menú.

Icono (Atrás)
Selección para volver a la pantalla anterior.

Cambiar el aspecto de la pantalla



1. Seleccione .
2. Seleccione **Ajustes**.
3. Seleccione **Audio**.
4. Seleccione la pestaña **Video**.
5. Seleccione **Ajuste de relación de aspecto**.
6. Seleccione el ajuste que desee.
7. Seleccione **OK**.

▶▶ Reproducción de vídeo con HDMI™

Esta característica está limitada durante la conducción. Para reproducir vídeos, detenga el vehículo y aplique el freno de estacionamiento.

Aplicaciones del sistema de a bordo

Honda Connect incluye las aplicaciones de a bordo creadas por Honda o terceros. Las aplicaciones podrían estar ya instaladas o descargarse desde Honda App Center. Algunas Apps requieren acceso a Internet, que se puede establecer mediante conexión Wi-Fi.

➤ **Conexión Wi-Fi** P. 337

Visite la siguiente dirección web para obtener más información:

<https://ivhs.os.ixonos.com/honda/category/carApps.html>

Aplicaciones del sistema de a bordo

Incluso si cambia el **Color de fondo** de la pantalla **Ajustes de sistema**, no se verá reflejado en la pantalla de Honda App Center.



Icono Centro de aplicaciones

El centro de aplicaciones de Honda proporciona acceso a una variedad de servicios relacionados con las aplicaciones.

- Usar la pantalla del sistema de sonido durante la conducción puede distraer su atención de la carretera, con la consiguiente posibilidad de sufrir un accidente de consecuencias graves o fatales. Utilice los controles del sistema únicamente cuando las condiciones le permitan hacerlo de forma segura. **Cuando use este dispositivo cumpla siempre las leyes del país correspondiente.**
- Las aplicaciones de la unidad principal pueden sufrir cambios en cualquier momento. Esto significa que no estarán disponibles o que funcionarán de manera diferente. Honda no será responsable en dichos casos.
- Las aplicaciones disponibles en el dispositivo pueden haber sido proporcionadas por terceros ajenos a Honda y, por tanto, pueden estar sujetas a cargos y licencias de software de terceros.
- El uso de aplicaciones en el dispositivo en combinación con su teléfono móvil puede implicar el uso de datos y la aplicación de tasas de itinerancia. Honda no se hace responsable de los costes que dicho uso pueda causar. Honda le recomienda que consulte a su proveedor de red de telefonía móvil antes de utilizar esta función.
- La descarga de aplicaciones desde Honda App Center está sujeta a los términos y condiciones que se encuentran en: <https://ivhs.os.ixonos.com/honda/category/carApps.html>, y podrían aplicarse cargos.

Conectividad de Smartphone

Algunas de las aplicaciones de su smartphone pueden mostrarse y utilizarse desde la pantalla de audio/información cuando el teléfono está conectado al sistema de audio. Puede conectar su teléfono mediante un cable.

- **Configurar teléfono** P. 420
- **Conectar su iPhone** P. 335
- **Conexión del smartphone** P. 336

☒ Conectividad de Smartphone

Estacione en un lugar seguro antes de conectar su teléfono y cuando utilice la aplicación en la pantalla.

No todos los teléfonos son compatibles con el sistema. El sistema no presenta todas las aplicaciones disponibles del smartphone y algunas aplicaciones deben instalarse antes. Póngase en contacto con su concesionario para obtener más detalles.

Necesita cambiar la conexión *Bluetooth*® a su smartphone si otro dispositivo electrónico está conectado.

➤ **Para cambiar el teléfono vinculado actualmente** P. 421

Las siguientes operaciones puede variar según el tipo de teléfono:

- Cómo conectar un smartphone al sistema.
- Las aplicaciones que se puede utilizar en la pantalla.
- Tiempo de respuesta/actualización de la pantalla.

No todas las funciones de las aplicaciones son compatibles con el sistema de sonido.

Consulte con el proveedor de la aplicación cualquier duda sobre sus funciones.

No se distraiga con la pantalla mientras conduce el vehículo.

Para utilizar la conectividad del smartphone, primero hay que vincular el smartphone al sistema de sonido mediante *Bluetooth*®.

📄 **Configurar teléfono** P. 420

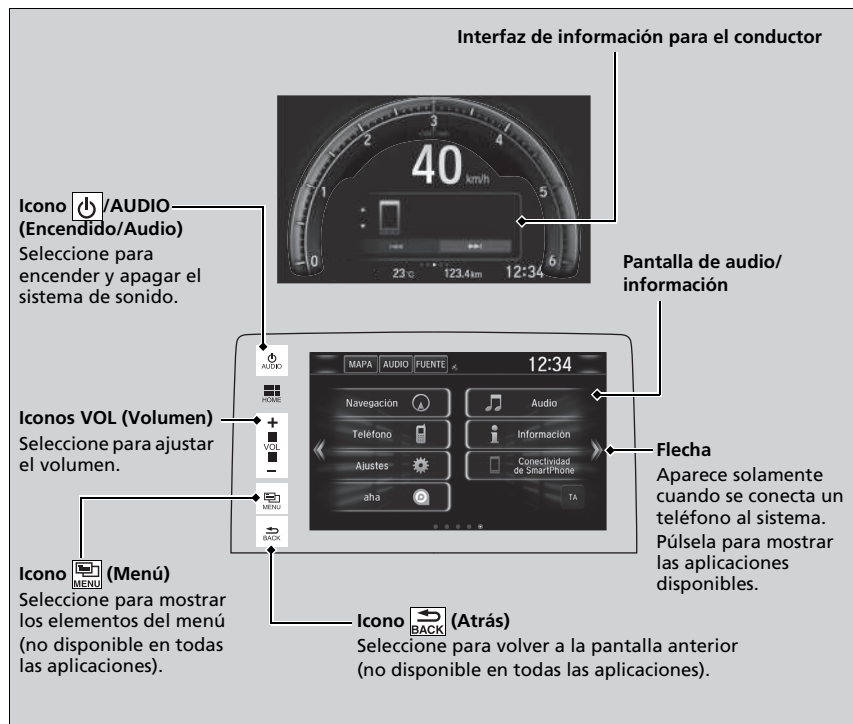

Conectar su iPhone

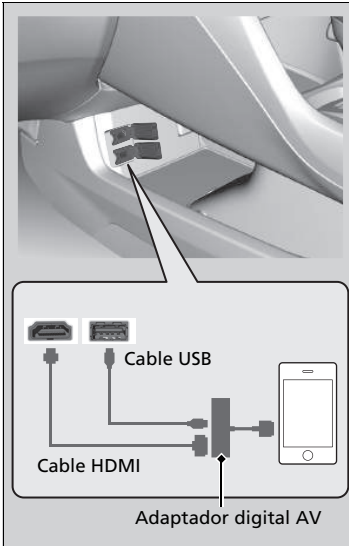

1. Conecte el teléfono al sistema de sonido mediante *Bluetooth*®.
- **Configurar teléfono** P. 420
2. Conecte el adaptador digital AV al puerto HDMI™.
3. Conecte el adaptador digital AV a su iPhone.
 - ▶ Espere hasta que aparezca una flecha en la pantalla de inicio.
4. Seleccione la flecha para mostrar las aplicaciones del smartphone disponibles en la pantalla de audio/información.
 - ▶ Es posible que necesite realizar esta operación desde el teléfono.
5. Seleccione una aplicación que desee utilizar desde la pantalla de audio/información.
 - ▶ Para volver a la pantalla anterior, seleccione .

Conectar su iPhone

En primer lugar, asegúrese de conectar el adaptador digital AV al puerto HDMI™. Si no lo hace, es posible que la conexión al smartphone no funcione correctamente.

Para recargar su teléfono, conéctelo al puerto USB.

Póngase en contacto con un concesionario para informarse sobre la compra de un adaptador digital AV o HDMI™.

■ Conexión del smartphone

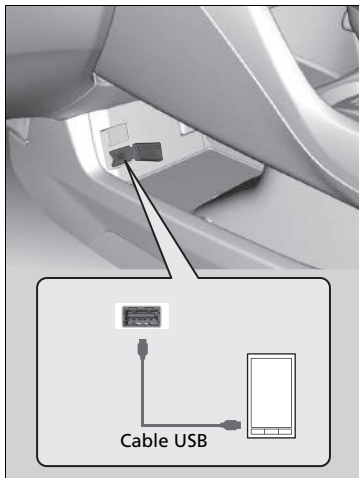

1. Conecte el teléfono al sistema de sonido mediante *Bluetooth*®.

❏ **Configurar teléfono** P. 420

2. Conecte su teléfono al puerto USB.

- Es posible que necesite realizar esta operación desde el teléfono.
- Espere hasta que aparezca una flecha en la pantalla de inicio.

3. Seleccione la flecha para mostrar las aplicaciones del smartphone disponibles en la pantalla de audio/información.

4. Seleccione una aplicación que desee utilizar desde la pantalla de audio/información.

- Para volver a la pantalla anterior, seleccione



❏ Conexión del smartphone

El teléfono puede recargarse a la vez que está conectado al puerto USB. No obstante, si el teléfono se sobrecarga con muchas tareas, el nivel de la batería puede reducirse.

Conexión Wi-Fi

Puede conectar el sistema de sonido con pantalla a Internet mediante Wi-Fi y navegar por sitios web o utilizar servicios en línea desde la pantalla de audio/información. Si el teléfono tiene funcionalidad de punto de conexión inalámbrico, el sistema puede conectarse al teléfono. Complete los siguientes pasos para la configuración.

Modo Wi-Fi (ajuste por primera vez)



1. Seleccione .
2. Seleccione **Ajustes**.
3. Seleccione **Bluetooth/Wi-Fi**.
4. Seleccione la pestaña **Wi-Fi**.
5. Seleccione **Estado activado/desactivado de Wi-Fi** y, a continuación, **Activado**.
6. Seleccione **Lista de dispositivos Wi-Fi**.
 - Compruebe que el ajuste de Wi-Fi de su teléfono se encuentra en modo de punto de acceso (anclaje a red).
 - Seleccione el teléfono que desea conectar al sistema.
 - Si no encuentra el teléfono que desea conectar en la lista, seleccione **Escanear**.
7. Seleccione **Añadir**.
 - Si es necesario, introduzca una contraseña para el teléfono y seleccione **OK**.
 - Una vez realizada correctamente la conexión, aparece el icono  en la parte superior de la pantalla.
8. Seleccione  para volver a la pantalla de inicio.



Modo Wi-Fi (ajuste por primera vez)

No se puede seguir el procedimiento de ajuste mientras el vehículo está en movimiento. Estacione en un lugar seguro para configurar la conexión Wi-Fi.

Algunos operadores de telefonía móvil cobran por el uso de los datos del smartphone y la conexión a la red. Consulte el servicio de suscripción de datos de su teléfono.

Consulte el manual de su teléfono para saber si tiene conectividad Wi-Fi.

Puede comprobar si la conexión Wi-Fi está activada o desactivada con el icono  en la pantalla **Lista de dispositivos Wi-Fi**. La velocidad de la red no se mostrará en esta pantalla.

■ Modo Wi-Fi (después haber realizado el ajuste inicial)

Compruebe que el ajuste Wi-Fi de su teléfono se encuentra en modo de punto de acceso (anclaje a red).

» Modo Wi-Fi (después haber realizado el ajuste inicial)

Usuarios de iPhone

Es posible que necesite realizar una configuración inicial de la conexión Wi-Fi de nuevo después de iniciar el teléfono.

Siri Eyes Free

Puede hablar a Siri con el botón  (Hablar) del volante cuando el iPhone está vinculado al sistema de manos libres (HFT).

► **Configurar teléfono** P. 420

► Siri Eyes Free

Siri es una marca comercial de Apple Inc.

Consulte las funciones disponibles para Siri en el sitio web de Apple Inc.

Le recomendamos que durante la conducción solo use Siri en Ojos libres Siri.

► Utilizar Ojos libres Siri

Algunos comandos solo funcionan en funciones o aplicaciones de teléfono determinadas.

Utilizar Ojos libres Siri

Botón  (Colgar/atrás)

Púselo para desactivar Siri Eyes Free.



Botón  (Hablar)

Manténgalo pulsado hasta que la pantalla cambie como se muestra en la figura.

Apple CarPlay

Si conecta un iPhone compatible con Apple CarPlay al sistema a través del puerto USB de 1,5 A, puede usar la pantalla de audio/información en lugar de la del iPhone para hacer una llamada telefónica, escuchar música, ver mapas (navegación) y acceder a los mensajes.

🔧 **Puerto(s) USB** P. 251

Menú de Apple CarPlay



■ Teléfono

Acceda a la lista de contactos, haga llamadas telefónicas o escuche el buzón de voz.

■ Mensajes

Compruebe y responda a los mensajes de texto, o escuche cómo le leen los mensajes.

■ Música

Reproduzca la música de su iPhone.

Apple CarPlay

Solo el iPhone 5 o las versiones más recientes con iOS 8.4 o posterior son compatibles con Apple CarPlay.

Estacione en un lugar seguro antes de conectar el iPhone a Apple CarPlay y al abrir alguna aplicación compatible.

Para utilizar Apple CarPlay, conecte el cable USB al puerto USB de 1,5 A. El puerto USB ubicado en el compartimento de la consola central no es adecuado para el funcionamiento de Apple CarPlay.

🔧 **Puerto(s) USB** P. 251

Para acceder directamente a la función del teléfono Apple CarPlay, seleccione **Teléfono** en la pantalla de inicio.

Mientras esté conectado a Apple CarPlay, las llamadas solo se realizan a través de Apple CarPlay. Si se desea hacer una llamada con el sistema manos libres, desconecte Apple CarPlay o el cable USB del iPhone.

🔧 **Configuración de Apple CarPlay** P. 341

Cuando el iPhone está conectado a Apple CarPlay, no se puede usar el audio por *Bluetooth*® ni el sistema manos libres. Sin embargo, los teléfonos anteriormente vinculados podrán transmitir sonido a través de *Bluetooth*® con Apple CarPlay conectado.

🔧 **Configurar teléfono** P. 420

Para conocer los países y las regiones en las que Apple CarPlay está disponible, además de información relativa a su funcionamiento, consulte el sitio web de Apple.

■ Mapas

Visualice mapas de Apple y use la función de navegación justo como lo haría con su iPhone.

Modelos con sistema de navegación

Solo un sistema de navegación (sistema de navegación preinstalado o Apple CarPlay) puede ofrecer indicaciones. Si usa un sistema, se cancelarán las indicaciones para llegar a un destino fijado anteriormente en el otro sistema, y el sistema que esté usando en ese momento le dirigirá a su destino.

■ Configuración de Apple CarPlay

Cuando conecte su iPhone al sistema a través del puerto USB de 1,5 A, realice lo siguiente para configurar Apple CarPlay. Al usar Apple CarPlay se transmitirá determinada información del vehículo y del usuario (ubicación del vehículo, velocidad y estado) a su iPhone para mejorar la experiencia de Apple CarPlay. Tendrá que aceptar compartir esta información en la pantalla Mostrar audio.

■ Habilitación de Apple CarPlay



Habilitar una vez: solo acepta una vez (el mensaje se vuelve a mostrar la próxima vez).

Habilitar siempre: acepta en cualquier momento (el mensaje no se vuelve a mostrar).

Cancelar: no acepta consentir.

Puede cambiar los ajustes para aceptar el consentimiento en el menú de ajustes **Smartphone**.

► Apple CarPlay

Limitaciones y requisitos de funcionamiento de Apple CarPlay

Apple CarPlay requiere un iPhone compatible con una conexión móvil activa y un plan de datos. Se aplican los planes de tarifas de su operador.

Los cambios en los sistemas operativos, hardware, software y otras tecnologías para ofrecer la funcionalidad Apple CarPlay, además de la introducción de normativas nuevas o modificadas, podrían derivar en una limitación o el cese de los servicios y la funcionalidad de Apple CarPlay. Honda no puede ni ofrece ninguna garantía sobre la funcionalidad ni el rendimiento futuros de Apple CarPlay.

Es posible usar aplicaciones de terceros sin son compatibles con Apple CarPlay. Consulte en el sitio web de Apple las aplicaciones compatibles.

► Configuración de Apple CarPlay

También puede realizar lo siguiente para configurar Apple CarPlay:

Seleccione  → **Ajustes** → **Smartphone** → **Apple CarPlay**

Uso de la información del vehículo y del usuario

El uso y la gestión de la información del vehículo y del usuario transmitida a/desde su iPhone por Apple CarPlay están establecidos en las condiciones de Apple iOS y la política de privacidad de Apple.

■ Funcionamiento de Apple CarPlay con Siri

Mantenga pulsado el botón  (Hablar) para activar Siri.

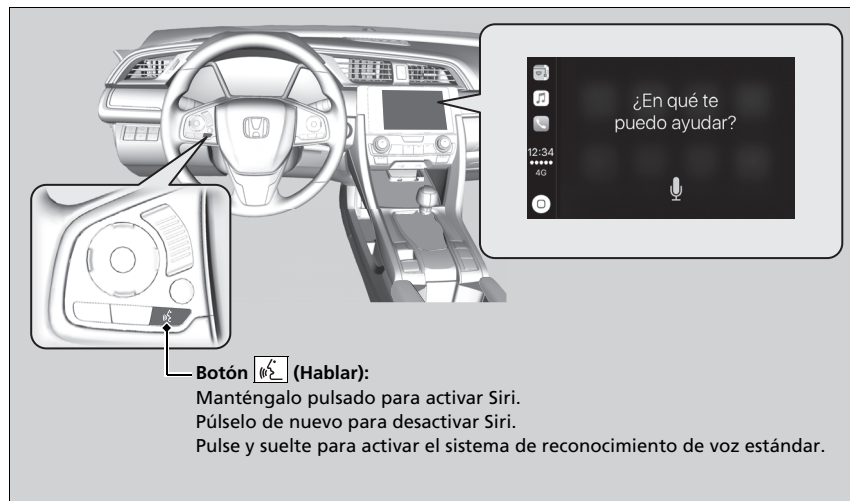

Botón  (Hablar):

Manténgalo pulsado para activar Siri.

Púlselo de nuevo para desactivar Siri.

Pulse y suelte para activar el sistema de reconocimiento de voz estándar.

► Funcionamiento de Apple CarPlay con Siri

Estos son algunos ejemplos de preguntas y comandos para Siri.

- ¿Qué películas se pueden ver hoy?
- Llamar a papá al trabajo.
- ¿Qué canción es esta?
- ¿Qué tiempo hará mañana?
- Leer mi último correo electrónico.

Para obtener más información, visite www.apple.com/ios/siri.

Android Auto

Cuando conecte un teléfono Android al sistema de sonido con pantalla a través de un puerto USB de 1,5 A, Android Auto se iniciará automáticamente. Cuando se conecte a través de Android Auto, podrá usar la pantalla de audio/información para acceder a las funciones de teléfono, Google Maps (navegación), Google Play Music y Google Now. La primera vez que use Android Auto, aparecerá un tutorial en la pantalla.

Antes de usar Android Auto, le recomendamos completar este tutorial estacionado en un lugar seguro.

➤ **Puerto(s) USB** P. 251

➤ **Vinculación automática de la conexión** P. 345

NOTA:

Android Auto podría no estar disponible en su país o región. Para obtener más información sobre Android Auto, consulte el sitio de soporte de Google.

Android Auto

Para utilizar Android Auto, debe descargar la aplicación Android Auto desde Google Play en su smartphone.

Solo Android 5.0 (Lollipop) o versiones posteriores son compatibles con Android Auto.

Bluetooth A2DP no puede usarse con el teléfono Android Auto.

Estacione en un lugar seguro antes de conectar el teléfono Android a Android Auto y al abrir alguna aplicación compatible.

Para utilizar Android Auto, conecte el cable USB al puerto USB de 1,5 A. El puerto USB ubicado en el compartimento de la consola central no es adecuado para el funcionamiento de Android Auto.

➤ **Puerto(s) USB** P. 251

Con el teléfono Android conectado a Android Auto, no es posible usar el audio por *Bluetooth*®. Sin embargo, los teléfonos anteriormente vinculados podrán transmitir sonido a través de *Bluetooth*® con Android Auto conectado.

➤ **Configurar teléfono** P. 420

Menú de Android Auto

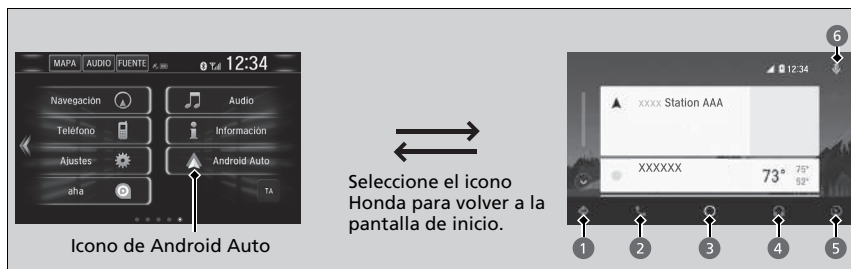

Seleccione el icono Honda para volver a la pantalla de inicio.

1 Mapas (navegación)

Visualice Google Maps y use la función de navegación como lo haría con su teléfono Android. Con el vehículo en marcha, no es posible pulsar el teclado. Detenga el vehículo en un lugar seguro para realizar una búsqueda o usar otra función.

Modelos con sistema de navegación

Solo un sistema de navegación (sistema de navegación preinstalado o Android Auto) puede ofrecer indicaciones. Si usa un sistema, se cancelarán las indicaciones para llegar a un destino fijado anteriormente en el otro sistema, y el sistema que esté usando en ese momento le dirigirá a su destino.

La pantalla de audio/información le proporcionará indicaciones paso a paso para conducirlo hasta su destino.

2 Teléfono (comunicación)

Haga y reciba llamadas telefónicas además de escuchar el buzón de voz.

3 Google Now (pantalla de inicio)

Vea información útil organizada por Android Auto en tarjetas sencillas que aparecen justo cuando se necesitan.

Android Auto

Para conocer los países y las regiones en las que Android Auto está disponible, además de información relativa a su funcionamiento, consulte el sitio web de Android Auto.

Limitaciones y requisitos de uso de Android Auto

Android Auto requiere un teléfono Android compatible con una conexión móvil activa y un plan de datos. Se aplican los planes de tarifas de su operador.

Los cambios en los sistemas operativos, hardware, software y otras tecnologías para ofrecer la funcionalidad Android Auto, además de la introducción de normativas nuevas o modificadas, podrían derivar en una limitación o el cese de los servicios y la funcionalidad de Android Auto. Honda no puede ni ofrece ninguna garantía sobre la funcionalidad ni el rendimiento futuros de Android Auto.

Es posible usar aplicaciones de terceros si son compatibles con Android Auto. Consulte en el sitio web de Android Auto las aplicaciones compatibles.

4 Música y audio

Reproduzca Google Play Music y aplicaciones de música compatibles con Android Auto. Para cambiar entre aplicaciones de música, pulse este icono.

5 Volver a la pantalla de inicio**6 Voz**

Use Android Auto dándole indicaciones de voz.

Vinculación automática de la conexión

Cuando conecte un teléfono Android a la unidad a través de un puerto USB de 1,5 A, Android Auto se iniciará automáticamente.

Habilitación de Android Auto

Habilitar una vez: solo acepta una vez (el mensaje se vuelve a mostrar la próxima vez).

Habilitar siempre: acepta en cualquier momento (el mensaje no se vuelve a mostrar).

Cancelar: no acepta consentir.

Puede cambiar los ajustes para aceptar el consentimiento en el menú de ajustes **Smartphone**.

Habilitación de Android Auto

Solo inicie Android Auto cuando esté estacionado en un lugar seguro. Cuando Android Auto detecte el teléfono por primera vez, tendrá que configurarlo de modo que la vinculación automática sea posible. Consulte el manual de instrucciones que se incluye con su teléfono.

Puede utilizar el método siguiente para cambiar los ajustes de Android Auto tras la configuración inicial:

Seleccione  → **Ajustes** → **Smartphone** → **Android Auto**

Uso de la información del vehículo y del usuario

El uso y la gestión de la información del vehículo y del usuario transmitida a/desde su teléfono por Android Auto están establecidos en la política de privacidad de Google.

■ Funcionamiento de Android Auto con el reconocimiento de voz

Mantenga pulsado el botón  (Hablar) para usar Android Auto con su voz.



▣ Funcionamiento de Android Auto con el reconocimiento de voz

Estos son algunos ejemplos de comandos que puede dar con el sistema de reconocimiento de voz:

- Responder al mensaje.
- Llamar a mi esposa.
- Ir a Honda.
- Reproducir mi música.
- Enviar un mensaje a mi esposa.
- Llamar a la floristería.

Para obtener más información, consulte el sitio web de Android Auto.

También puede activar la función de reconocimiento de voz pulsando el icono  de la esquina superior derecha de la pantalla.

iPod/unidad de memoria USB

Si se produce un error durante la reproducción de un iPod o una unidad de memoria USB, podrían aparecer los siguientes mensajes de error. Si no consigue que desaparezca el mensaje de error, póngase en contacto con un concesionario.

Mensaje de error	Solución
Error de USB^{*1} Error USB^{*2}	Aparece si el sistema de sonido presenta algún problema. Compruebe si el dispositivo es compatible con el sistema de sonido.
Dispositivo USB incompatible Comprobar manual de usuario.^{*1} Hay un error de carga en el dispositivo USB conectado. Cuando sea seguro compruebe la compatibilidad con el cable USB y vuelva a intentarlo.^{*2}	Aparece cuando se conecta un dispositivo de memoria no compatible. Desconecte el dispositivo. A continuación, apague el sistema de sonido y vuelva a encenderlo. No vuelva a conectar el dispositivo que originó el error.
Versión no compatible^{*1} Versión no compatible^{*2}	Aparece cuando se conecta un iPod no compatible. Si aparece cuando se conecta un iPod compatible, actualice el software del iPod a una versión más reciente.
Reintentar conexión^{*1} Conectar reintentar^{*2}	Aparece cuando el sistema no reconoce el iPod. Vuelva a conectar el iPod.
Archivo irreproducible^{*1} Archivo no reproducible^{*2}	Aparece cuando los archivos de la unidad de memoria USB están protegidos por copyright o tienen un formato no compatible. Este mensaje de error aparece durante unos tres segundos y, a continuación, comienza a reproducir la siguiente canción.
Sin canción^{*1} No hay datos^{*2}	Reproducción de un iPod Aparece cuando el iPod está vacío. Unidad de memoria USB Aparece cuando la unidad de memoria USB está vacía o no hay archivos MP3, WMA, AAC ni WAV ^{*2} en la unidad. iPod y unidad de memoria USB Compruebe que el dispositivo contiene archivos compatibles.

*1: Modelos con sistema de sonido con pantalla en color

*2: Modelos con sistema de sonido con pantalla

Mensaje de error	Solución
No compatible ^{*1, *2}	Aparece cuando se conecta un dispositivo no compatible. Si aparece cuando se conecta un dispositivo compatible, conecte el dispositivo de nuevo.

*1: Modelos con sistema de sonido con pantalla en color

*2: Modelos con sistema de sonido con pantalla

Modelos con sistema de sonido con pantalla

Android/aplicaciones

Si se produce un error durante el uso del sistema de sonido o apps, podrían aparecer los siguientes mensajes de error. Si no consigue que desaparezca el mensaje de error, póngase en contacto con un concesionario.

Mensaje de error ^{*1}	Solución
Lamentablemente, **** se ha detenido.	Se ha producido un error en la app, seleccione Aceptar en la pantalla para cerrarla.
**** no responde. ¿Desea cerrar?	La aplicación no responde. Seleccione Esperar si puede esperar a que la aplicación responda. Si no responde incluso si sigue esperando, seleccione OK para cerrar y reiniciar la aplicación. Si el mensaje de error continúa, realice Restablecim. de datos de fábrica . <input checked="" type="checkbox"/> Establecimiento de valores predeterminados para todos los ajustes P. 390

*1: **** son caracteres variables, que cambiarán según donde se produzca el error.

iPod, iPhone y unidades de memoria USB compatibles

Compatibilidad con modelos de iPod e iPhone

Modelo
iPod (5.ª generación)
iPod classic 80 GB/160 GB (2007)
iPod classic 120 GB (2008)
iPod classic 160GB (2009)
iPod nano (1.ª a 7.ª generación) lanzado entre 2005 y 2012
iPod touch (1.ª a 5.ª generación) lanzado entre 2007 y 2012
iPhone 3G/iPhone 3GS/iPhone 4/iPhone 4S/iPhone 5/iPhone 5c ^{*1} /iPhone 5s ^{*1} /iPhone 6 ^{*1} / iPhone 6 Plus ^{*1}

*1: Modelos con sistema de sonido con pantalla

Unidades flash USB

- Conecte una unidad flash USB recomendada de 256 MB o superior.
- Puede que algunos reproductores de audio digital no sean compatibles.
- Es posible que algunas unidades de memoria USB (por ejemplo, un dispositivo con bloqueo de seguridad) no funcionen.
- Algunos archivos de software pueden impedir la reproducción de audio o la visualización de datos de texto.
- Es posible que algunas versiones de los formatos MP3, WMA, AAC o WAV* no sean compatibles.

* No disponible en todos los modelos

Compatibilidad con modelos de iPod e iPhone

Es posible que este sistema no funcione con todas las versiones de software de estos dispositivos.

Unidades flash USB

Los archivos de la unidad de memoria USB se reproducen en el orden en que se hayan grabado. Este orden puede ser diferente al que se muestra en el PC o el dispositivo.

Modelos con sistema de sonido con pantalla

Dispositivos recomendados

Medios		Unidad flash USB	
Perfil (versión MP4)	Nivel básico 3 (MPEG4-AVC), Nivel simple 5 (MPEG4)		
Extensión de archivo (versión MP4)	.mp4/.m4v		
Códec de audio compatible	AAC	MP3	
Códec de vídeo compatible	MPEG4-AVC (H.264)	MPEG4 (ISO/IEC 14496 Parte 2)	
Velocidad de transferencia de bits	10 Mbps (MPEG4-AVC)	8 Mbps (MPEG4)	
Tamaño máximo de la imagen	720 x 576 píxeles		

Modelos con sistema de sonido con pantalla

Información legal acerca de Apple CarPlay/Android Auto

DECLARACIONES DE LICENCIA/RESPONSABILIDAD DEL MANUAL DEL PROPIETARIO

EL USO DE APPLE CARPLAY ESTÁ CONDICIONADO POR LA ACEPTACIÓN DE LAS CONDICIONES DE USO DE CARPLAY, INCLUIDAS COMO PARTE DE LAS CONDICIONES DE USO DE APPLE iOS. EN RESUMEN, LAS CONDICIONES DE USO DE CARPLAY EXIMEN A APPLE Y SUS PROVEEDORES DE SERVICIO DE CUALQUIER RESPONSABILIDAD SI LOS SERVICIOS NO SE EJECUTAN CORRECTAMENTE O SI SE CESAN, LIMITAN ESTRICTAMENTE EL RESTO DE RESPONSABILIDADES DE APPLE Y SUS PROVEEDORES DE SERVICIO, DESCRIBEN LA CLASE DE INFORMACIÓN DEL USUARIO (POR EJEMPLO, UBICACIÓN DEL VEHÍCULO, VELOCIDAD DEL VEHÍCULO Y ESTADO DEL VEHÍCULO) QUE APPLE Y SUS PROVEEDORES DE SERVICIO RECOPILAN Y ALMACENAN, Y REVELAN DETERMINADOS RIESGOS ASOCIADOS AL USO DE CARPLAY, INCLUIDA LA DISTRACCIÓN POTENCIAL DEL CONDUCTOR. CONSULTE EN LA POLÍTICA DE PRIVACIDAD DE APPLE LOS DETALLES SOBRE EL USO Y LA GESTIÓN QUE APPLE HACE DE LOS DATOS CARGADOS POR CARPLAY.

EL USO DE ANDROID AUTO ESTÁ SUJETO A LA ACEPTACIÓN DE LAS CONDICIONES DE USO DE ANDROID AUTO, QUE DEBERÁN ACEPTARSE CUANDO LA APLICACIÓN ANDROID AUTO SE DESCARGUE EN SU TELÉFONO ANDROID. EN RESUMEN, LAS CONDICIONES DE USO DE ANDROID AUTO EXIMEN A GOOGLE Y SUS PROVEEDORES DE SERVICIO DE CUALQUIER RESPONSABILIDAD SI LOS SERVICIOS NO SE EJECUTAN CORRECTAMENTE O SI SE CESAN, LIMITAN ESTRICTAMENTE EL RESTO DE RESPONSABILIDADES DE GOOGLE Y SUS PROVEEDORES DE SERVICIO, DESCRIBEN LA CLASE DE INFORMACIÓN DEL USUARIO (POR EJEMPLO, UBICACIÓN DEL VEHÍCULO, VELOCIDAD DEL VEHÍCULO Y ESTADO DEL VEHÍCULO) QUE GOOGLE Y SUS PROVEEDORES DE SERVICIO RECOPILAN Y ALMACENAN, Y REVELAN DETERMINADOS RIESGOS ASOCIADOS AL USO DE ANDROID AUTO, INCLUIDA LA DISTRACCIÓN POTENCIAL DEL CONDUCTOR. CONSULTE EN LA POLÍTICA DE PRIVACIDAD DE GOOGLE LOS DETALLES SOBRE EL USO Y LA GESTIÓN QUE APPLE HACE DE LOS DATOS CARGADOS POR ANDROID AUTO.

RENUNCIA DE GARANTÍAS; LIMITACIÓN DE RESPONSABILIDAD





EL USUARIO RECONOCE Y ACEPTA EXPRESAMENTE QUE EL USO DE APPLE CARPLAY O ANDROID AUTO (EN ADELANTE, "LAS APLICACIONES") SE REALIZA BAJO SU RIESGO EXCLUSIVO Y QUE ASUME TODOS LOS RIESGOS EN RELACIÓN A LA CALIDAD SATISFACTORIA, RENDIMIENTO, PRECISIÓN Y ESFUERZO EN LA MEDIDA PERMITIDA POR LA LEGISLACIÓN APLICABLE, Y QUE LAS APLICACIONES Y LA INFORMACIÓN SOBRE LAS APLICACIONES SE OFRECE "TAL CUAL" Y "SEGÚN DISPONIBILIDAD" CON TODOS LOS ERRORES Y SIN GARANTÍA DE NINGÚN TIPO. IGUALMENTE, POR EL PRESENTE HONDA RENUNCIA A TODA GARANTÍA Y CONDICIÓN RESPECTO A LAS APLICACIONES E INFORMACIÓN SOBRE LAS APLICACIONES, YA SEAN EXPRESAS, IMPLÍCITAS O LEGALES, ENTRE OTRAS, LAS GARANTÍAS IMPLÍCITAS Y/O LAS CONDICIONES DE COMERCIALIZACIÓN, CALIDAD SATISFACTORIA, IDONEIDAD PARA UN FIN CONCRETO, PRECISIÓN, PLENO USO Y DISFRUTE Y NO INCUMPLIMIENTO DE NINGÚN DERECHO DE TERCEROS. NINGUNA INFORMACIÓN ORAL O ESCRITA NI ASESORAMIENTO OFRECIDOS POR HONDA O UN REPRESENTANTE AUTORIZADO CONSTITUIRÁN UNA GARANTÍA. COMO EJEMPLOS, Y SIN LIMITACIÓN, HONDA RENUNCIA A CUALQUIER GARANTÍA RELATIVA A LA PRECISIÓN DE LOS DATOS OFRECIDOS POR LAS APLICACIONES, COMO LA EXACTITUD DE LAS DIRECCIONES, LA DURACIÓN ESTIMADA DEL TRAYECTO, LOS LÍMITES DE VELOCIDAD, LAS CONDICIONES DE LAS CARRETERAS, LAS NOTICIAS, EL TIEMPO, EL TRÁFICO U OTRO CONTENIDO OFRECIDO POR APPLE, GOOGLE, SUS FILIALES U OTROS PROVEEDORES; HONDA NO OFRECE NINGUNA GARANTÍA FRENTE A LA PÉRDIDA DE DATOS DE LA APLICACIÓN, QUE PODRÍAN PERDERSE EN CUALQUIER MOMENTO; HONDA NO GARANTIZA QUE LAS APLICACIONES NI LOS SERVICIOS OFRECIDOS POR ELLAS SE PROPORCIONEN EN TODO MOMENTO NI QUE ESTOS SERVICIOS VAYAN A ESTAR DISPONIBLES EN ALGÚN LUGAR O EN ALGÚN MOMENTO CONCRETOS. POR EJEMPLO, LOS SERVICIOS PODRÍAN SUSPENDERSE O INTERRUPTIRSE SIN NOTIFICACIÓN PREVIA POR RAZONES DE REPARACIÓN, MANTENIMIENTO, SOLUCIONES DE SEGURIDAD, ACTUALIZACIONES, ETC., LOS SERVICIOS PODRÍAN NO ESTAR DISPONIBLES EN SU ÁREA O UBICACIÓN, ETC. ADEMÁS, EL USUARIO COMPRENDE QUE LOS CAMBIOS EN LA TECNOLOGÍA DE TERCEROS O LAS NORMATIVAS PODRÍAN PROVOCAR QUE LOS SERVICIOS Y/O LAS APLICACIONES QUEDEN OBSOLETOS Y/O INUTILIZABLES.

EN LA MEDIDA PERMITIDA POR LA LEY, EN NINGÚN CASO HONDA NI SUS FILIALES SERÁN RESPONSABLES DE LESIONES PERSONALES, NI DAÑOS INCIDENTALES, DERIVADOS, ESPECIALES, INDIRECTOS NI DE NINGÚN TIPO, ENTRE OTROS, DAÑOS POR LUCRO CESANTE, PÉRDIDA O DAÑOS EN LOS DATOS, ERROR DE TRANSMISIÓN O RECEPCIÓN DE DATOS, INTERRUPTIÓN DE LA ACTIVIDAD COMERCIAL O CUALQUIER OTRO DAÑO O PÉRDIDA COMERCIAL, DERIVADOS O RELACIONADOS CON LAS APLICACIONES O EL USO O LA INCAPACIDAD DE USO DE LAS APLICACIONES O LA INFORMACIÓN SOBRE LAS MISMAS, QUE OBEDEZCAN A CUALQUIER CAUSA, CON INDEPENDENCIA DE LA NATURALEZA DE LA RESPONSABILIDAD (CONTRACTUAL, EXTRA CONTRACTUAL O CUALQUIER OTRA) INCLUSO SI HONDA HUBIERA TENIDO CONOCIMIENTO DE LA POSIBILIDAD DE TALES DAÑOS. ALGUNAS REGIONES Y JURISDICCIÓNES PODRÍAN NO PERMITIR LA EXCLUSIÓN O LIMITACIÓN DE RESPONSABILIDAD POR DAÑOS, POR LO QUE TALES LIMITACIONES Y EXCLUSIONES PODRÍAN NO APLICARSE EN SU CASO. LAS LIMITACIONES ANTERIORES SE APLICARÁN INCLUSO SI LA COMPENSACIÓN ANTERIORMENTE INDICADA NO SATISFACE SU PROPÓSITO ESENCIAL.

Acerca de las licencias de código abierto

Para ver la información sobre las licencias de código abierto, siga estos pasos.

Modelos con sistema de sonido con pantalla en color

1. Pulse el botón **MENU/CLOCK**.
2. Gire  para seleccionar **Ajustes** y, a continuación, pulse .
3. Gire  para seleccionar **Licencias OSS** y, a continuación, pulse .

Modelos con sistema de sonido con pantalla

1. Seleccione .
2. Seleccione **Ajustes**.
3. Seleccione **Sistema**.
4. Seleccione la pestaña **Otros**.
5. Seleccione **Información Detallada**.
6. Seleccione **Información acerca del dispositivo**.
7. Seleccione **Información legal**.
8. Seleccione **Licencias de código abierto**.

►► Acerca de las licencias de código abierto

Modelos con sistema de sonido con pantalla en color

LICENCIA: Copyright © 2001 Bob Trower, Trantor Standard Systems Inc.

Por el presente se otorga permiso, sin cargo alguno, a toda persona que obtenga una copia de este software y los archivos de documentación relacionados (en adelante, el "Software") para usar el Software sin ningún tipo limitación, entre otros, con derechos para usar, copiar, modificar, combinar, publicar, distribuir, otorgar conforme a sublicencia y/o vender copias del Software, y permitir hacer lo mismo a las personas a las que se les proporciona el Software, conforme a las siguientes condiciones:

El anterior aviso de copyright y este aviso de permiso deben incluirse en todas las copias o partes importantes del Software.

EL SOFTWARE SE PROPORCIONA "TAL CUAL", SIN GARANTÍAS DE NINGÚN TIPO, EXPRESAS NI IMPLÍCITAS, ENTRE OTRAS LAS GARANTÍAS DE COMERCIALIZACIÓN, IDONEIDAD PARA UN FIN CONCRETO Y NO INCUMPLIMIENTO. EN NINGÚN CASO, LOS AUTORES O TITULARES DEL COPYRIGHT RESPONDERÁN FRENTE A RECLAMACIONES, DAÑOS U OTRAS RESPONSABILIDADES, YA SEA POR NATURALEZA CONTRACTUAL, EXTRA CONTRACTUAL O DE OTRO TIPO, DERIVADAS O RELACIONADAS CON EL SOFTWARE, EL USO U OTRAS OPERACIONES REALIZADAS CON EL SOFTWARE.

Utilice la pantalla de audio/información para personalizar determinadas funciones.

Modelos con sistema de sonido con pantalla en color

Personalización

Mientras el vehículo se encuentra detenido por completo con el interruptor de encendido en la posición de CONTACTO **II**, pulse el botón **MENU/CLOCK** y, a continuación, seleccione **Configuración**. Para personalizar la configuración del teléfono, pulse el botón  y, a continuación, seleccione **Config. teléfono**.

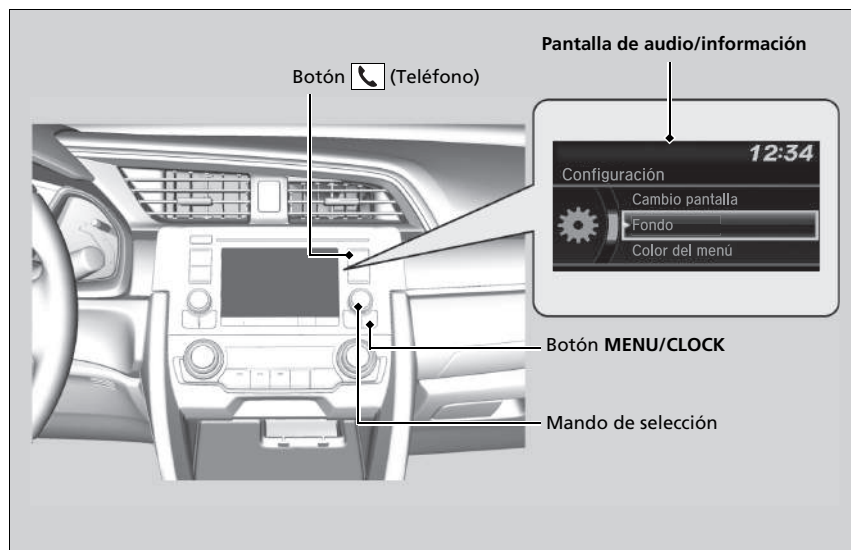

Funciones configurables

Cuando se personalizan los ajustes:



- Asegúrese de que el vehículo está detenido por completo.
- Accione el freno de estacionamiento.

Personalización

Estas indicaciones muestran cómo utilizar el mando de selección.

Gire  para seleccionar.

Pulse  para confirmar.

Para personalizar otras funciones, seleccione **Ajustes**, gire  y, a continuación, pulse .

LISTA DE OPCIONES CONFIGURABLES P. 358

Modelos con sistema de sonido con pantalla en color

Flujo de personalización

Pulse el botón **MENU/CLOCK**.

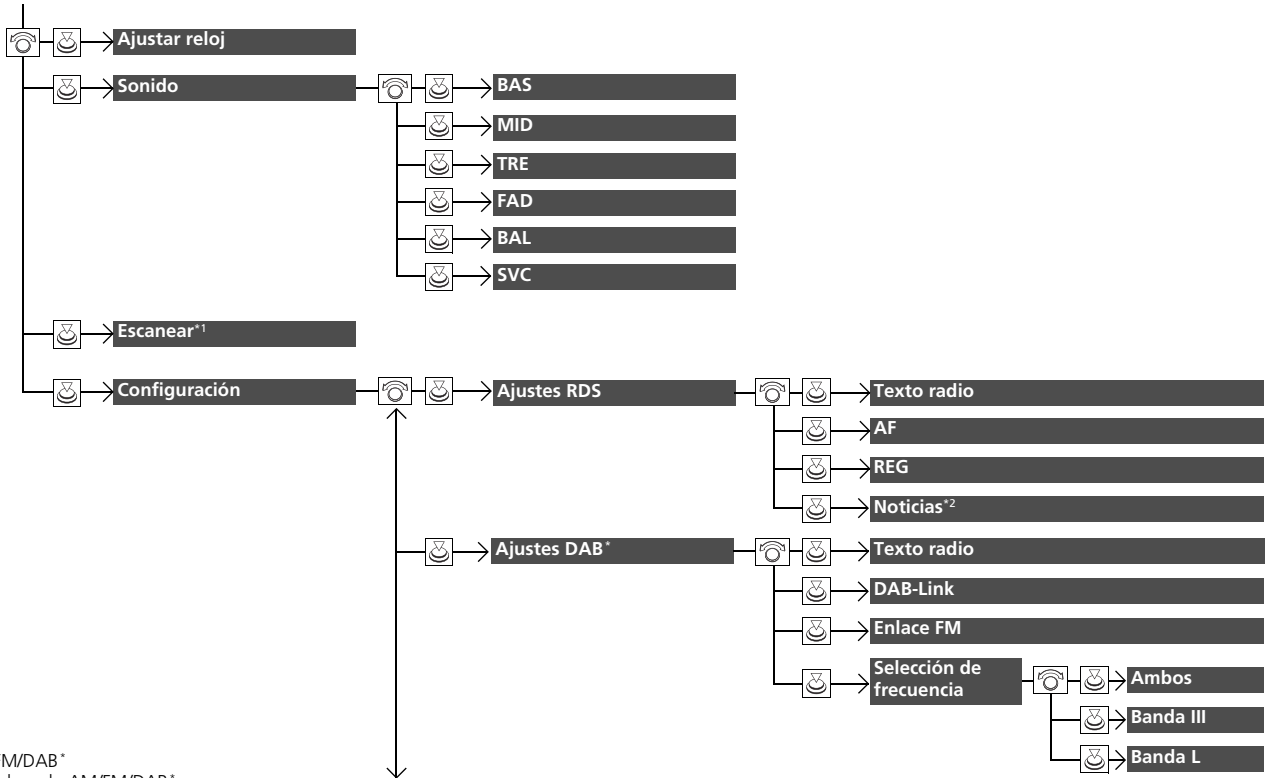



1: Modo AM/FM/DAB

2: Excepto en el modo AM/FM/DAB

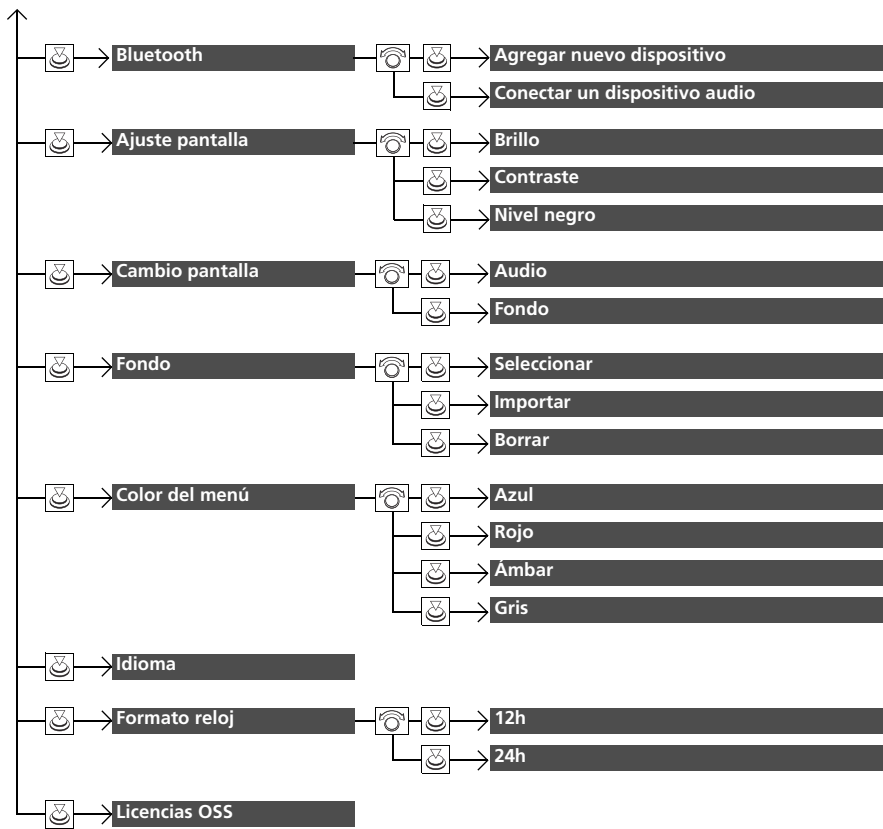
* No disponible en todos los modelos



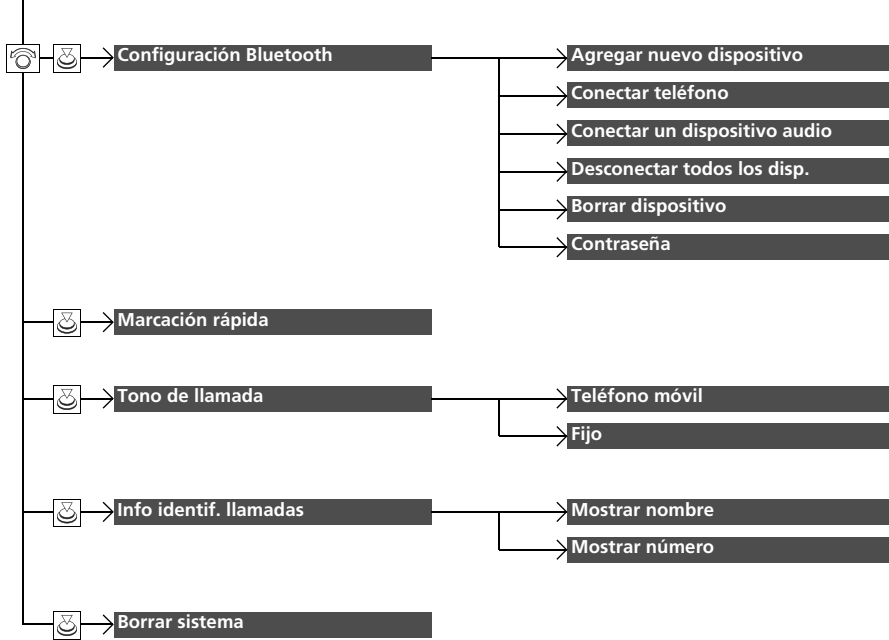

Pulse el botón  y gire  para seleccionar **Config. teléfono** y, a continuación, pulse .



Modelos con sistema de sonido con pantalla en color

■ LISTA DE OPCIONES CONFIGURABLES

Grupo de configuración	Funciones configurables	Descripción	Ajustes seleccionables
Ajustar reloj		Ajusta el reloj  Reloj P. 156	—
Sonido	BAS		
	MID		
	TRE	Regula los ajustes de los altavoces del sistema de sonido.  Ajuste del sonido P. 261	—
	FAD		
	BAL		
SVC			
Modo AM/FM/DAB*	Selecciona el modo de búsqueda.		
Configuración	Escanear	 Buscar P. 268, 270	
Ajustes RDS	Texto radio	Muestra la información de texto de radio de la emisora RDS seleccionada.	Activado/Desactivado* ¹
	AF	Cambia automáticamente la frecuencia del mismo programa a medida que se cambia de región.	Activado* ¹ /Desactivado
	REG	Mantiene la misma frecuencia de las emisoras dentro de esa región aunque la señal se debilite.	Activado* ¹ /Desactivado
	Noticias	Se enciende y apaga para sintonizar automáticamente el programa de noticias.	Activado/Desactivado* ¹
		Excepto en el modo AM/FM/DAB*	

*1: Ajuste predeterminado

Grupo de configuración	Funciones configurables	Descripción	Ajustes seleccionables	
Ajustes DAB*	Texto radio	Muestra la información de texto de radio de la emisora DAB seleccionada.	Activado/Desactivado* ¹	
	DAB-Link	Selecciona si el sistema buscará automáticamente la misma emisora entre los conjuntos y se conecta a ella.	Activado* ¹ /Desactivado	
	Enlace FM	Selecciona si el sistema buscará la misma emisora en la banda FM y se conectará automáticamente a la banda.	Activado* ¹ /Desactivado	
	Selección de frecuencia	Selecciona bandas específicas para reducir el tiempo de actualización de las listas y de búsqueda de emisoras.	Ambos*¹/Banda III/ Banda L	
Configuración	Bluetooth	Agregar nuevo dispositivo	Vincula un teléfono nuevo al HFT, edita y borra un teléfono vinculado y crea un código para un teléfono vinculado. ➤ Configurar teléfono P. 397	—
		Conectar un dispositivo audio	Conecta, desconecta o vincula un dispositivo de sonido <i>Bluetooth</i> ® a HFT.	—
	Ajuste pantalla	Brillo	Cambia el brillo de la pantalla de audio/información.	—
Contraste		Cambia el contraste de la pantalla de audio/información.	—	
	Nivel negro	Cambia el nivel de negro de la pantalla de audio/información.	—	

*1: Ajuste predeterminado

Grupo de configuración	Funciones configurables	Descripción	Ajustes seleccionables
Configuración	Cambio pantalla	Cambia el tipo de pantalla.	Audio^{*1}/Fondo
	Seleccionar	Cambia el tipo de fondo.	Reloj^{*1}/Imagen 1/ Imagen 2/Imagen 3
	Fondo	Permite importar un archivo de imagen para usarlo como nuevo fondo de pantalla. 📁 Configuración del fondo de pantalla P. 259	—
	Importar	Permite eliminar un archivo de imagen para fondo de pantalla.	Imagen 1^{*1}/Imagen 2/ Imagen 3
	Borrar	Cambia el color de fondo de la pantalla de audio/información.	Azul^{*1}/Rojo/Ámbar/Gris
	Color del menú	Permite cambiar el idioma de la pantalla.	Inglés^{*1} o turco^{*1}; Vea otros idiomas que se pueden seleccionar en la pantalla.
	Idioma	Selecciona la visualización de reloj digital de 12H a 24H.	12h^{*1}/24h
Formato reloj	Muestra la información legal.	—	
Licencias OSS			

*1: Ajuste predeterminado

Grupo de configuración	Funciones configurables	Descripción	Ajustes seleccionables	
Config. teléfono	Agregar nuevo dispositivo	Vincula un teléfono nuevo al HFT. ➤ Configurar teléfono P. 397	—	
	Configuración Bluetooth	Conectar teléfono	Vincula un teléfono nuevo o conecta un teléfono vinculado al HFT. ➤ Configurar teléfono P. 397	—
		Conectar un dispositivo audio	Conecta un dispositivo de sonido <i>Bluetooth</i> ® al HFT.	—
	Desconectar todos los disp.	Desconecta un teléfono vinculado del HFT.	—	
	Borrar dispositivo	Borra un teléfono vinculado.	—	
	Contraseña	Introduce y modifica el código de un teléfono vinculado.	—	
	Marcación rápida	Edita, agrega o borra una entrada de marcación rápida. ➤ Marcación rápida P. 406	—	
	Tono de llamada	Selecciona el tono de llamada.	Teléfono móvil^{*1}/Fijo	
	Info identif. llamadas	Permite priorizar el nombre o número de teléfono de la persona que llama como identificación de las llamadas.	Mostrar nombre^{*1}/ Mostrar número	
	Borrar sistema	Cancela/restablece todos los elementos personalizados del grupo de Config. teléfono .	—	

*1: Ajuste predeterminado

Modelos con sistema de sonido con pantalla

■ Personalización

Mientras el vehículo se encuentra detenido por completo con el interruptor de encendido en la posición de CONTACTO *1, seleccione , **Ajustes** y, a continuación, seleccione un elemento de ajuste.

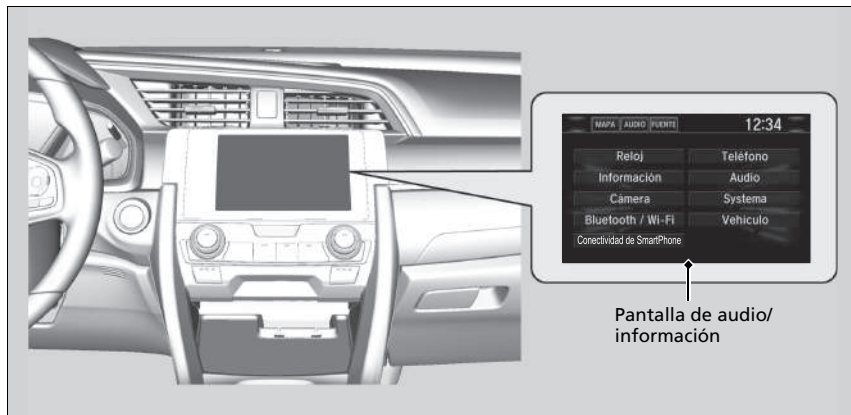

►► Funciones configurables

Cuando se personalizan los ajustes:

- Asegúrese de que el vehículo está detenido por completo.
- Accione el freno de estacionamiento.

Para personalizar otras funciones, seleccione **Ajustes**.

► **LISTA DE OPCIONES CONFIGURABLES** P. 371

*1: Los modelos con sistema de acceso sin llave tienen un botón **ENGINE START/STOP** en lugar de un interruptor de encendido.

Modelos con sistema de sonido con pantalla

■ Flujo de personalización

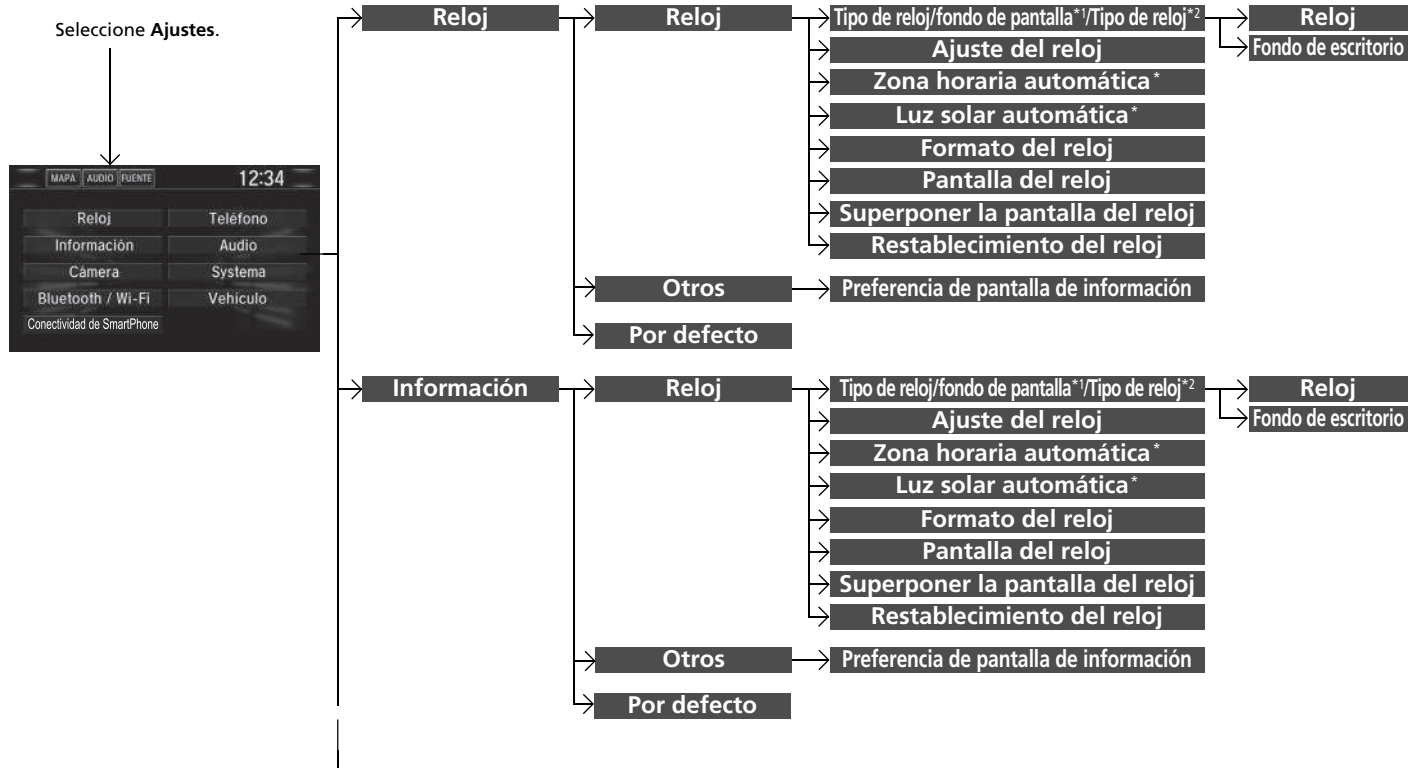

*1: No aparece cuando se cambia el diseño de interfaz de la pantalla.

*2: Solo aparece cuando se cambia el diseño de la interfaz de la pantalla.

* No disponible en todos los modelos

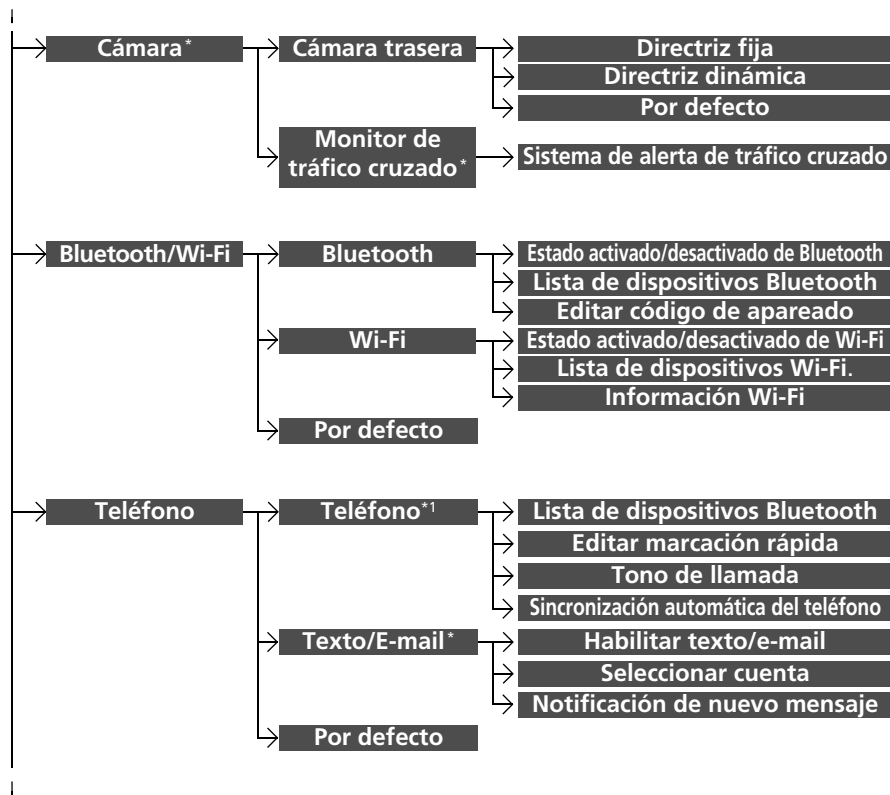

*1: La pestaña **Teléfono** se muestra en función de los modelos.

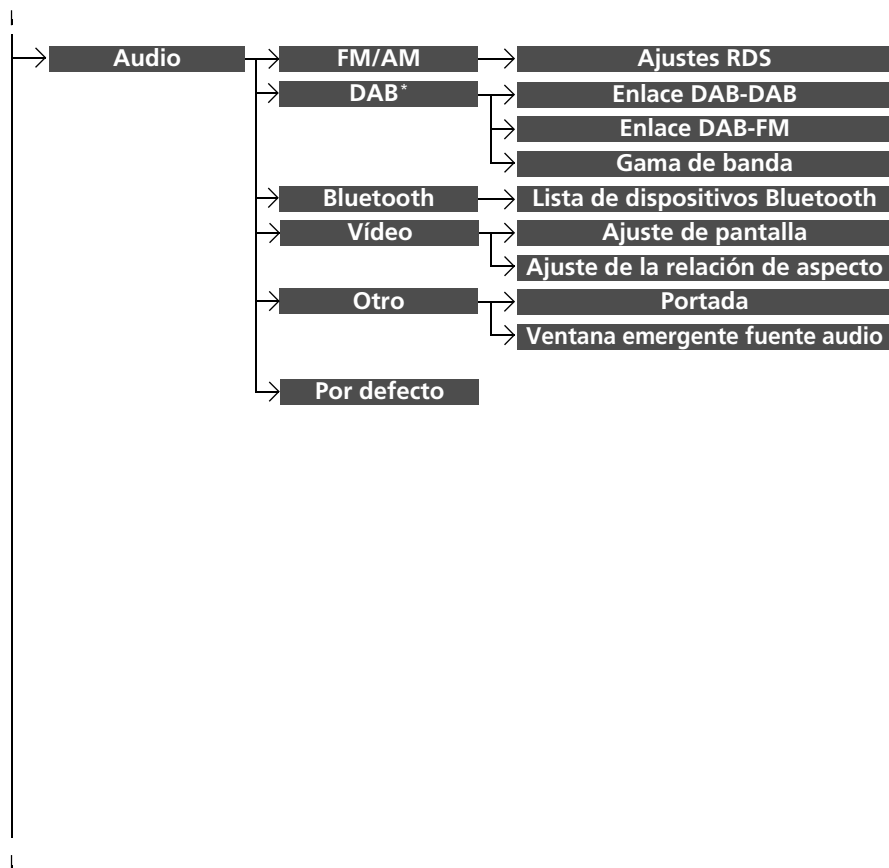

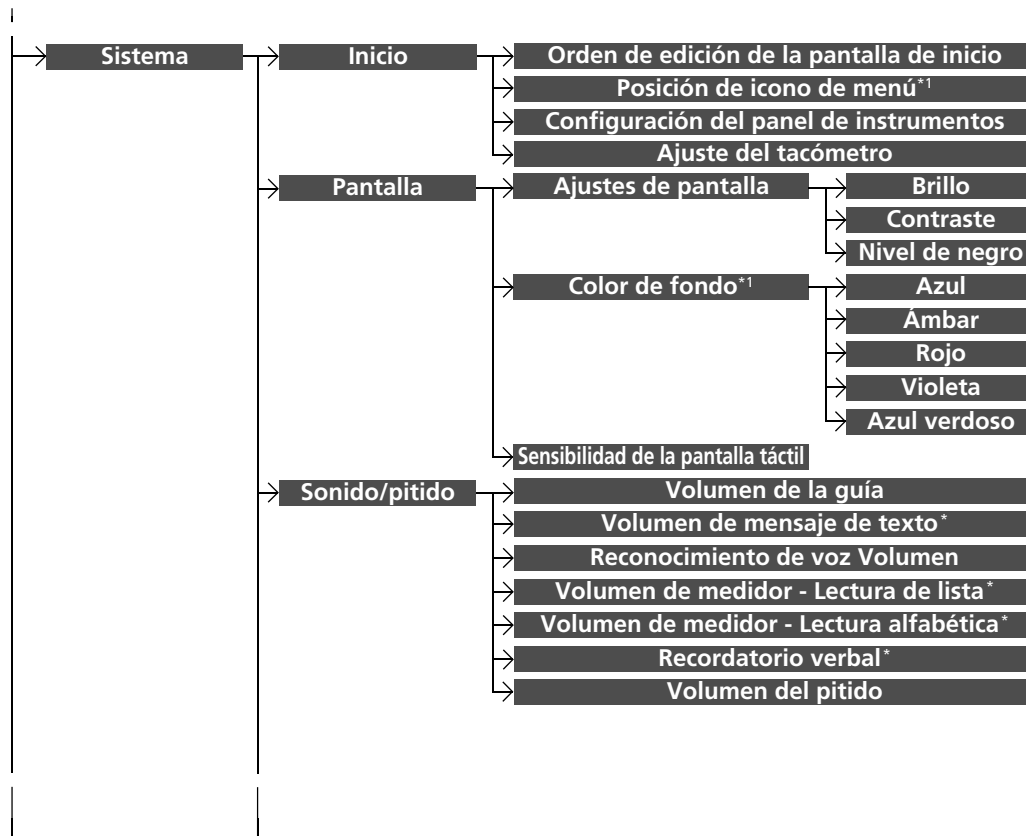

*1 : Solo aparece cuando se cambia el diseño de la interfaz de la pantalla.

* No disponible en todos los modelos

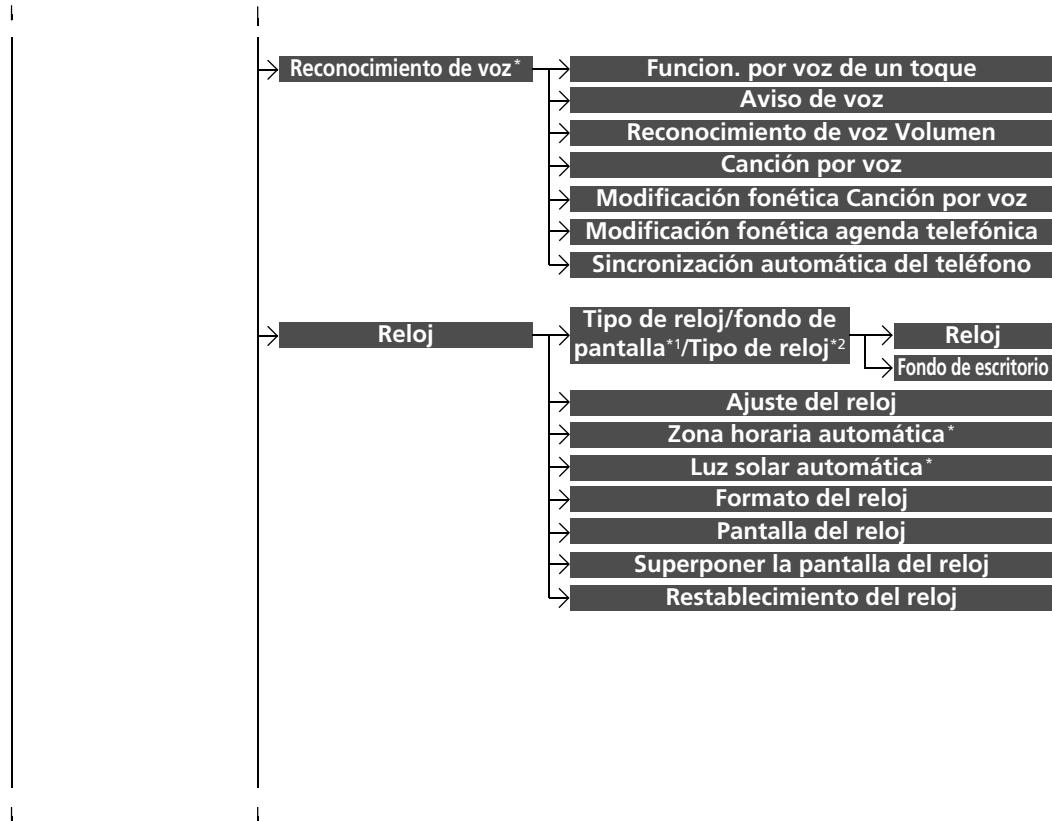

*1: No aparece cuando se cambia el diseño de interfaz de la pantalla.
 *2: Solo aparece cuando se cambia el diseño de la interfaz de la pantalla.

* No disponible en todos los modelos

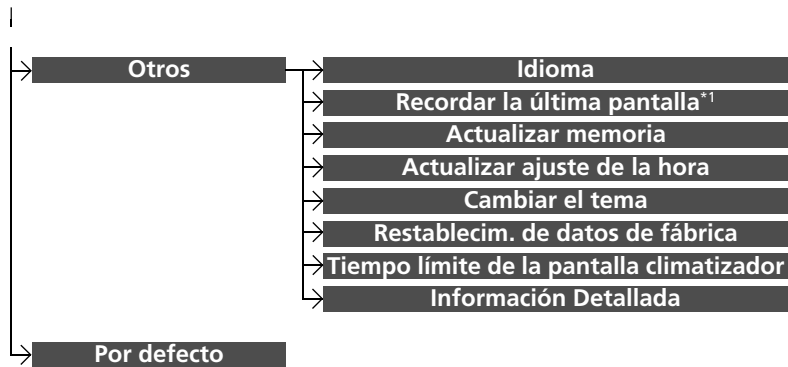

*1 : No aparece cuando se cambia el diseño de interfaz de la pantalla.

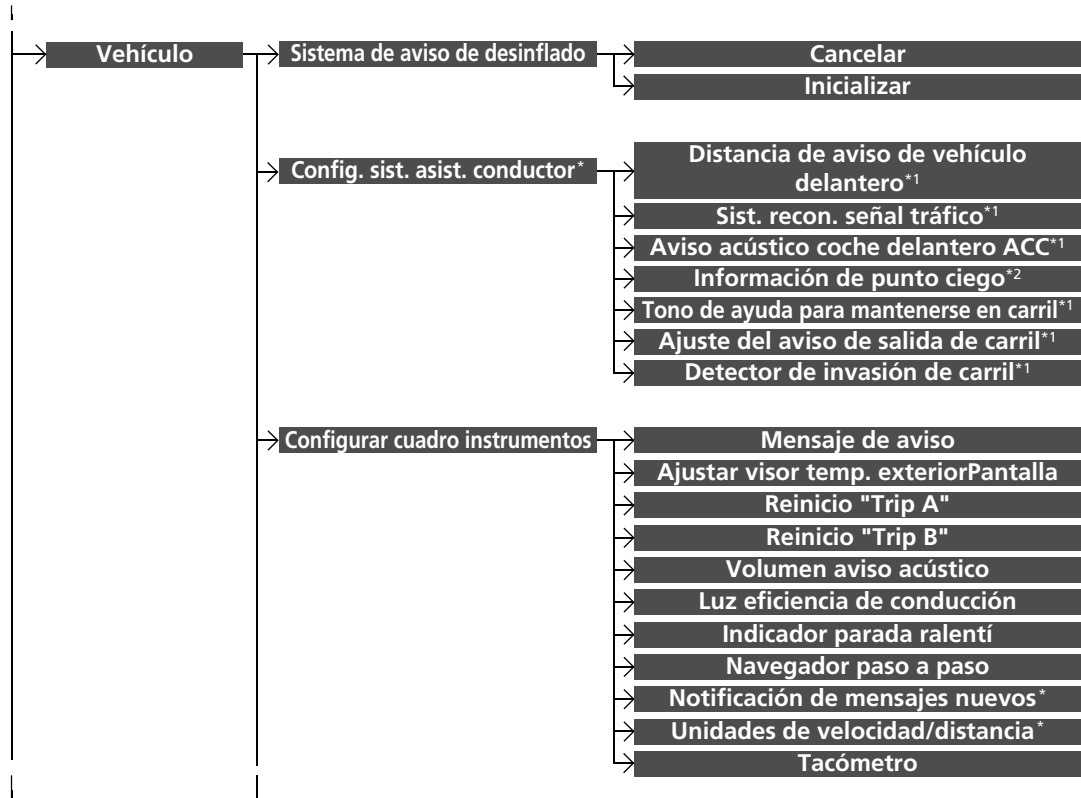

*1: Modelos con CMBS

*2: Modelos con sistema de información de punto ciego

* No disponible en todos los modelos

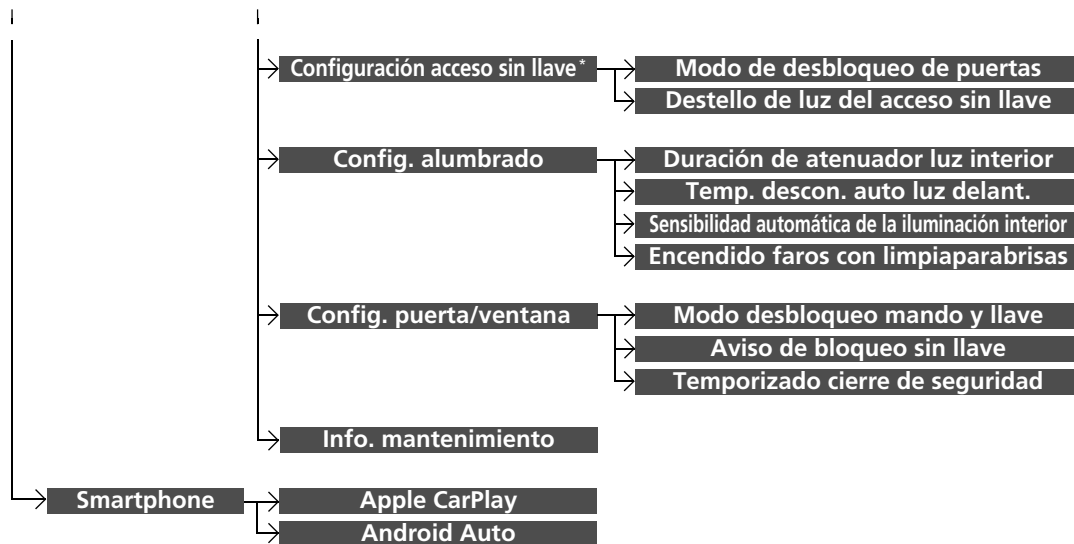

Modelos con sistema de sonido con pantalla

■ LISTA DE OPCIONES CONFIGURABLES

Grupo de configuración	Funciones configurables	Descripción	Ajustes seleccionables
Reloj	Tipo de reloj/ fondo de pantalla*1/ Tipo de reloj*2	Reloj Fondo de escritorio	
	Ajuste del reloj		
	Zona horaria automática *		
	Luz solar automática *		
	Formato del reloj		
	Pantalla del reloj		
	Superponer la pantalla del reloj		
Otros	Preferencia de pantalla de información		
Por defecto		Cancela/restaura todos los elementos personalizados del grupo de ajustes del Reloj a los valores predeterminados.	Sí/No

Consulte **Información** en P. 372

*1: No aparece cuando se cambia el diseño de interfaz de la pantalla.

*2: Solo aparece cuando se cambia el diseño de la interfaz de la pantalla.

* No disponible en todos los modelos

Grupo de configuración	Funciones configurables	Descripción	Ajustes seleccionables
Información Reloj	Tipo de reloj/ fondo de pantalla^{*2/}	Reloj Cambia el tipo de visualización del reloj.	Analógico/Digital^{*1/} Digital pequeño/ Desactivado
	Tipo de reloj^{*3}	Fondo de escritorio <ul style="list-style-type: none"> • Cambia el tipo de fondo. • Permite importar un archivo de imagen para usarlo como nuevo fondo de pantalla. • Permite eliminar un archivo de imagen para fondo de pantalla. 	En blanco/Galaxia^{*1/} Metálico
	Ajuste del reloj	Ajusta el reloj.	—
	Zona horaria automática*	Ajusta automáticamente el reloj al conducir por distintas zonas horarias.	Activado^{*1/} Desactivado
	Luz solar automática*	Seleccione Activado para que el GPS automáticamente ajuste el reloj al horario de verano. Seleccione Desactivado para cancelar esta función.	Activado^{*1/} Desactivado
	Formato del reloj	Selecciona la visualización de reloj digital de 12H a 24H.	12H^{*1/24H}
	Pantalla del reloj	Selecciona si se activa la visualización del reloj.	Activado^{*1/} / Desactivado
	Superponer la pantalla del reloj	Cambia la disposición de la visualización del reloj.	Superior derecho^{*1/} Superior izquierdo/ Inferior derecho/Inferior izquierdo/Desactivado
	Restablecimiento del reloj	Restaura los ajustes del reloj a los valores predeterminados de fábrica.	Sí/No

*1: Ajuste predeterminado

*2: No aparece cuando se cambia el diseño de interfaz de la pantalla.

*3: Solo aparece cuando se cambia el diseño de la interfaz de la pantalla.



* No disponible en todos los modelos

Grupo de configuración	Funciones configurables		Descripción	Ajustes seleccionables
Información	Otros	Preferencia de pantalla de información	Selecciona el menú superior cuando seleccione Información . <ul style="list-style-type: none"> • Información arriba: se abre un menú pequeño. • Menú de información: se abre un menú completo. • Desactivado: no se abre ningún menú. 	Información arriba/ Menú de información*¹/ Desactivado
	Por defecto		Cancela/restaura todos los elementos personalizados en el grupo de ajustes de Información a los valores predeterminados.	Sí/No
Cámara *	Cámara trasera	Directriz fija	Selecciona si las guías fijas se activan en el monitor de la cámara trasera. <input checked="" type="checkbox"/> Cámara trasera con múltiples vistas * P. 563	Activado*¹/ Desactivado
		Directriz dinámica	Selecciona si las guías se ajustarán al movimiento del volante. <input checked="" type="checkbox"/> Cámara trasera con múltiples vistas * P. 563	Activado*¹/ Desactivado
	Por defecto		Cancela/restaura todos los elementos personalizados del grupo de ajustes de Cámara trasera a los valores predeterminados.	Sí/No
	Monitor de tráfico cruzado *	Sistema de alerta de tráfico cruzado	Activa y desactiva la función de monitor de tráfico cruzado.	Activado*¹/ Desactivado

*1: Ajuste predeterminado

Grupo de configuración	Funciones configurables	Descripción	Ajustes seleccionables	
Bluetooth/ Wi-Fi	Estado activado/ desactivado de Bluetooth	Cambia el estado de <i>Bluetooth</i> [®] .	Activado ^{*1} / Desactivado	
	Bluetooth	Vincula un nuevo teléfono al HFT, edita o borra un teléfono vinculado. ✉ Configurar teléfono P. 420	—	
	Editar código de apareado	Edita un código de emparejamiento. ✉ Para cambiar el ajuste del código de asociación P. 421	Aleatorio/Fijo ^{*1}	
	Wi-Fi	Estado activado/ desactivado de Wi-Fi	Cambia el modo Wi-Fi.	Activado/ Desactivado ^{*1}
		Lista de dispositivos Wi-Fi.	Conecta, desconecta o borra el dispositivo Wi-Fi .	—
		Información Wi-Fi	Muestra la información Wi-Fi de la unidad.	—
	Por defecto		Cancela/reajusta todos los elementos personalizados del grupo de Bluetooth/Wi-Fi a los valores predeterminados.	Sí/No

*1: Ajuste predeterminado

Grupo de configuración	Funciones configurables	Descripción	Ajustes seleccionables	
Teléfono	Lista de dispositivos Bluetooth	Vincula un nuevo teléfono al HFT, conecta o desconecta un teléfono vinculado.  Configurar teléfono P. 420	—	
	Editar marcación rápida	Edita, agrega o borra una entrada de marcación rápida.  Marcación rápida P. 426	—	
	Tono de llamada	Selecciona el tono de llamada.	Fijo/Teléfono móvil ^{*1}	
	Sincronización automática del teléfono	Establece que los datos de la agenda y del historial de llamadas se importarán automáticamente cuando el teléfono esté vinculado con HFT.	Activado ^{*1} / Desactivado	
	Habilitar texto/e-mail	Activa y desactiva la función de mensaje de texto/ correo electrónico.	Activado ^{*1} / Desactivado	
	Texto/E-mail [*]	Seleccionar cuenta	Selecciona una cuenta de mensajes de texto o correo electrónico.	—
		Notificación de nuevo mensaje	Selecciona si se abrirá una alerta en la pantalla cuando HFT reciba un nuevo mensaje de texto/correo electrónico.	Activado/Desactivado
	Por defecto	Cancela/restaura todos los elementos personalizados del grupo de ajustes del Teléfono a los valores predeterminados.	Sí/No	

*1: Ajuste predeterminado

*2: La pestaña **Teléfono** se muestra en función de los modelos.

* No disponible en todos los modelos

Grupo de configuración	Funciones configurables		Descripción	Ajustes seleccionables	
Audio	Modo FM/AM FM/AM	Información sobre tráfico	Enciende y apaga la información sobre el tráfico.	Activado/ Desactivado*1	
		Ajustes RDS	AF	Se enciende y apaga para cambiar automáticamente la frecuencia del mismo programa a medida que se cambia de región.	Activado*1/ Desactivado
			REG	Se enciende y apaga para mantener las mismas emisoras dentro de esa región aunque se debilite la señal.	Activado*1/ Desactivado
			Noticias	Se enciende y apaga para sintonizar automáticamente el programa de noticias.	Activado/ Desactivado*1
	Modo DAB DAB*	Enlace DAB-DAB	Selecciona si el sistema buscará automáticamente la misma emisora entre los conjuntos y se conecta a ella.	Activado*1/ Desactivado	
		Enlace DAB-FM	Selecciona si el sistema buscará la misma emisora en la banda FM y se conectará automáticamente a la banda.	Activado*1/ Desactivado	
		Gama de banda	Selecciona bandas específicas para reducir el tiempo de actualización de las listas y de búsqueda de emisoras.	AMBOS*1/BANDA III/ BANDA L	
Modo Bluetooth® Bluetooth	Lista de dispositivos Bluetooth	Vincula un nuevo teléfono al HFT, edita o borra un teléfono vinculado. ➤ Configurar teléfono P. 420	—		

*1: Ajuste predeterminado

Grupo de configuración	Funciones configurables	Descripción	Ajustes seleccionables	
Audio	Ajuste de pantalla Modo USB, HDMI™, Apple CarPlay o Android Auto	Pantalla Brillo Contraste Nivel de negro	Consulte Sistema en P. 378	
		Color	Color Permite cambiar el color de la pantalla de audio/información.	—
			Tono Cambia el tono de la pantalla de audio/información.	—
		Vídeo	Ajuste de la relación de aspecto Modo USB, HDMI™	Selecciona un modo de visualización con una relación de aspecto diferente: Original (solo USB), Normal , Completa o Zoom .
	Otro Modo iPod o USB [Medio seleccionado] Portada		Activa o desactiva que se muestre la portada.	Activado *1/ Desactivado
	Por defecto	Ventana emergente fuente audio	Selecciona si la lista de fuentes de audio que se puede seleccionar se activa cuando Audio está seleccionado en la pantalla de inicio.	Activado/Desactivado *1
			Cancela/restaura todos los elementos personalizados del grupo de ajustes de Audio a los valores predeterminados.	Sí/No

*1: Ajuste predeterminado

Grupo de configuración	Funciones configurables	Descripción	Ajustes seleccionables	
Sistema	Inicio	Orden de edición de la pantalla de inicio	Cambia la disposición de los iconos de la pantalla de inicio. —	
		Posición de icono de menú^{*2}	Cambia la posición de los iconos de menú en la pantalla Audio, Teléfono e Información. —	
		Configuración del panel de instrumentos	Cambia la disposición de los iconos de la pantalla Panel de instrumentos. —	
		Ajuste del tacómetro	Enciende y apaga la pantalla del tacómetro. Activado^{*1}/Desactivado	
	Pantalla	Ajustes de pantalla	Brillo	Cambia el brillo de la pantalla de audio/información. —
			Contraste	Cambia el contraste de la pantalla de audio/información. —
			Nivel de negro	Cambia el nivel de negro de la pantalla de audio/información. —
			Color de fondo^{*3}	Cambia el color de fondo de la pantalla de audio/información. Azul/Ámbar/Rojo/Violeta/Azul verdoso^{*1}
		Sensibilidad de la pantalla táctil	Ajusta la sensibilidad del panel de la pantalla táctil. Alta/Baja^{*1}	

*1: Ajuste predeterminado

*2: Solo aparece cuando se cambia el diseño de la interfaz de la pantalla.

*3: No aparece cuando se cambia el diseño de interfaz de la pantalla.

Grupo de configuración	Funciones configurables	Descripción	Ajustes seleccionables	
Sistema	Sonido/ pitido	Volumen de la guía	Cambia el volumen del sonido. Ajusta el volumen de las instrucciones proporcionadas por el sistema de navegación.	00~06*1~11
		Volumen de mensaje de texto*	Cambia el volumen de lectura del mensaje de texto/ correo electrónico.	01~06*1~11
		Reconocimiento de voz Volumen	Cambia el volumen del aviso de voz.	01~06*1~11
		Volumen de medidor - Lectura de lista*	Cambia el volumen de lectura de la lista.	00~06*1~11
		Volumen de medidor - Lectura alfabética*	Cambia el volumen de lectura alfabética.	00~06*1~11
		Recordatorio verbal*	Activa y desactiva los recordatorios verbales.	Activado*1/ Desactivado
		Volumen del pitido	Cambia el volumen del avisador acústico.	Desactivado/1/2*1/3

*1: Ajuste predeterminado

Grupo de configuración	Funciones configurables	Descripción	Ajustes seleccionables	
Sistema	Reconocimiento de voz*	Funcion. por voz de un toque	Cambia la configuración del funcionamiento del botón  (Hablar) cuando se utiliza el funcionamiento por voz.	Activado *1/ Desactivado
		Aviso de voz	Activa y desactiva el aviso de voz.	Activado *1/ Desactivado
		Reconocimiento de voz Volumen	Cambia el volumen del aviso de voz.	01~06 *1~11
		Canción por voz	Activa y desactiva la función Canción por voz™.	Activado *1/ Desactivado
		Modificación fonética Canción por voz	Modifica un comando de voz para la música almacenada en el sistema o en un iPod/iPhone. ➤ Modificación fonética P. 322	—
		Modificación fonética agenda telefónica	Modifica un comando de voz para la agenda telefónica. ➤ Modificación fonética agenda telefónica* P. 429	—
		Sincronización automática del teléfono	Establece que los datos de la agenda y del historial de llamadas se importarán automáticamente cuando el teléfono esté vinculado con HFT.	Activado/Desactivado

*1: Ajuste predeterminado

Grupo de configuración	Funciones configurables	Descripción	Ajustes seleccionables
Sistema	Reloj	Tipo de reloj/ fondo de pantalla^{*1/} Tipo de reloj^{*2}	Reloj
			Fondo de escritorio
		Ajuste del reloj	Consulte Información en P. 372
		Zona horaria automática *	
		Luz solar automática *	
		Formato del reloj	
		Pantalla del reloj	
		Superponer la pantalla del reloj	
Restablecimiento del reloj			

* 1: No aparece cuando se cambia el diseño de interfaz de la pantalla.

* 2: Solo aparece cuando se cambia el diseño de la interfaz de la pantalla.

Grupo de configuración	Funciones configurables	Descripción	Ajustes seleccionables	
Sistema	Otros	Idioma	Permite cambiar el idioma de la pantalla.	Inglés (Reino Unido)*¹ o turco*¹ : Vea otros idiomas que se pueden seleccionar en la pantalla.
		Recordar la última pantalla*³	Selecciona si el dispositivo recuerda la última pantalla.	Activado/Desactivado*¹
		Actualizar memoria	Enciende el sistema de sonido automáticamente y restablece la fragmentación de una memoria cuando el interruptor de encendido está en la posición de BLOQUEO 0 * ² .	Activado*¹/Desactivado
		Actualizar ajuste de la hora	Permite ajustar la hora para la opción Actualizar memoria .	—

*1: Ajuste predeterminado

*2: Los modelos con sistema de acceso sin llave tienen un botón **ENGINE START/STOP** en lugar de un interruptor de encendido.

*3: No aparece cuando se cambia el diseño de interfaz de la pantalla.

Grupo de configuración	Funciones configurables	Descripción	Ajustes seleccionables
Sistema	Cambiar el tema	Cambia el diseño de interfaz de la pantalla.	Sí/No
	Restablecim. de datos de fábrica	Restaura todos los ajustes a los valores predeterminados de fábrica. <input checked="" type="checkbox"/> Establecimiento de valores predeterminados para todos los ajustes P. 390	Sí/No
	Otros		
	Tiempo límite de la pantalla climatizador	Cambia el tiempo que la pantalla del climatizador permanece encendida cuando pulsa el botón CLIMATE .	Nunca/5 segundos/ 10 segundos^{*1}/ 20 segundos
	Información Detallada	Muestra los detalles de la unidad e información del sistema operativo.	—
Por defecto		Cancela/restaura todos los elementos personalizados del grupo del Sistema a los valores predeterminados.	Sí/No

*1: Ajuste predeterminado

Grupo de configuración	Funciones configurables	Descripción	Ajustes seleccionables	
Vehículo	Sistema de aviso de desinflado	Permite iniciar el sistema de aviso de desinflado.	Cancelar^{*1}/Inicializar	
	Distancia de aviso de vehículo delantero^{*2}	Cambia la distancia de alerta del sistema de prevención y mitigación de impactos (CMBS).	Lejos/Normal^{*1}/Cerca	
	Sist. recon. señal tráfico^{*2}	Selecciona si se encienden o no los iconos pequeños de las señales de tráfico.	Iconos pequeños activado^{*1}/Iconos pequeños desactivado	
	Aviso acústico coche delantero ACC^{*2}	Hace que el sistema emita una señal cuando detecta un vehículo o si el vehículo se sale del alcance del ACC.	Activado/Desactivado^{*1}	
	Config. sist. asist. conductor[*]	Información de punto ciego^{*3}	Cambia la configuración del sistema de información de punto ciego.	Alerta audible y visual^{*1}/Alerta visual solamente/Off
	Tono de ayuda para mantenerse en carril^{*2}	Ocasiona que el sistema suene cuando el Sistema de aviso y prevención de cambio involuntario de carril (LKAS) se suspende.	Activado/Desactivado^{*1}	
	Ajuste del aviso de salida de carril^{*2}	Cambia el ajuste del sistema de aviso de salida de carril.	Normal^{*1}/Retardado/Solo aviso/Anticipado	
	Detector de invasión de carril^{*2}	Enciende o apaga la función Detector de invasión de carril.	Activado^{*1}/Desactivado	

*1: Ajuste predeterminado

*2: Modelos con CMBS

*3: Modelos con sistema de información de punto ciego

Grupo de configuración	Funciones configurables	Descripción	Ajustes seleccionables	
Vehículo	Configurar cuadro instrumentos	Mensaje de aviso	Permite seleccionar si se visualizan o no mensajes de aviso.	Activado/ Desactivado *1
		Ajustar visor temp. exterior	Permite ajustar la indicación de temperatura en unos grados.	-3°C ~ ±0°C*1 ~ +3°C
		Reinicio "Trip A"	Permite cambiar el ajuste de la puesta a cero del cuentakilómetros parcial A, el consumo medio de combustible A, la velocidad media A y el tiempo transcurrido A.	Al repostar/Al quitar el contacto/Reinicio manual *1
		Reinicio "Trip B"	Permite cambiar el ajuste de la puesta a cero del cuentakilómetros parcial B, el consumo medio de combustible B, la velocidad media B y el tiempo transcurrido B.	Al repostar/Al quitar el contacto/Reinicio manual *1
		Volumen aviso acústico	Cambia el volumen de la alarma, como avisadores acústicos, avisos, sonido de los intermitentes, etc.	MAX/MID *1/ MIN
		Luz eficiencia de conducción	Permite activar o desactivar la función de medidor de conducción ecológica.	Activado *1/ Desactivado

*1: Ajuste predeterminado

Grupo de configuración	Funciones configurables	Descripción	Ajustes seleccionables	
Vehículo	Configurar cuadro instrumentos	Indicador parada ralentí	Selecciona si se abre la pantalla de guías de la parada automática en ralentí.	Activado^{*1}/ Desactivado
		Navegador paso a paso	Se usa para seleccionar si el navegador paso a paso aparece durante la guía de ruta.	Activado^{*1}/ Desactivado
		Notificación de mensajes nuevos[*]	Selecciona si se abrirá una alerta en la pantalla cuando HFT reciba un nuevo mensaje de texto/correo electrónico.	Activado^{*1}/ Desactivado
		Unidades de velocidad/ distancia[*]	Selecciona las unidades del ordenador de viaje.	mph-miles^{*1}/ km/h-km
		Tacómetro	Selecciona si el tacómetro se muestra en la interfaz de información para el conductor.	Activado^{*1}/ Desactivado

*1: Ajuste predeterminado

Grupo de configuración	Funciones configurables	Descripción	Ajustes seleccionables	
Vehículo	Configuración acceso sin llave*	Modo de desbloqueo de puertas	Permite cambiar las puertas que se desbloquearán al agarrar la manecilla de la puerta del conductor.	Solo puerta conductor*¹/Todas las puertas
		Destello de luz del acceso sin llave	Hace parpadear algunas luces exteriores cuando desbloquee/bloquee las puertas.	Activado*¹/Desactivado
	Config. alumbrado	Duración de atenuador luz interior	Permite cambiar el tiempo que permanecerán encendidas las luces interiores después de cerrar las puertas.	60seg/30seg*¹/15seg
		Temp. descon. auto luz delant.	Permite cambiar el tiempo que permanecerán encendidas las luces exteriores después de cerrar la puerta del conductor.	60seg/30seg/15seg*¹/0seg
		Sensibilidad automática de la iluminación interior	Cambia la sensibilidad del brillo del panel de instrumentos cuando el interruptor de los faros se encuentra en la posición AUTO .	Mín/Baja/Med*¹/AltaMáx
		Encendido faros con limpiaparabrisas	Se usa para encender automáticamente los faros cuando los limpiaparabrisas se utilizan varias veces dentro de un número concreto de intervalos con el interruptor de los faros en posición AUTO .	Activado*¹/Desactivado

* 1: Ajuste predeterminado

Grupo de configuración	Funciones configurables	Descripción	Ajustes seleccionables
Vehículo	Modo desbloqueo mando y llave	Permite ajustar si se desbloqueará la puerta del conductor o todas las puertas al presionar por primera vez el mando a distancia.	Solo puerta conductor ^{*1} / Todas las puertas
	Aviso de bloqueo sin llave	BLOQUEO/DESBLOQUEO: las luces exteriores parpadean.	Activado ^{*1} / Desactivado
	Temporizado cierre de seguridad	Cambia el tiempo que tardan las puertas en volver a bloquearse y el sistema de seguridad en ajustarse después de desbloquear el vehículo sin abrir ninguna puerta.	90seg/60seg/30seg ^{*1}
	Info. mantenimiento	Se usa para poner a cero el recordatorio de mantenimiento cuando se ha realizado el mantenimiento.	—

*1: Ajuste predeterminado

Grupo de configuración	Funciones configurables	Descripción	Ajustes seleccionables
Smartphone	Apple CarPlay	Configura la conexión de Apple CarPlay.	—
	Android Auto	Configura la conexión de Android Auto.	—
	Por defecto	Cancela/restablece todos los elementos personalizados del grupo Smartphone a los valores por defecto.	Sí/No

Modelos con sistema de sonido con pantalla

Establecimiento de valores predeterminados para todos los ajustes

Restaura todos los ajustes de menú y ajustes personalizados a los valores predeterminados de fábrica.

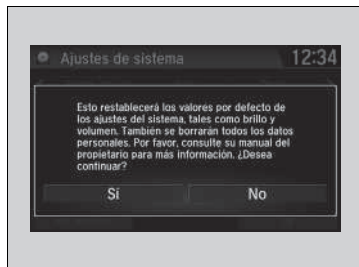

1. Seleccione .
2. Seleccione **Ajustes**.
3. Seleccione **Sistema**.
4. Seleccione la pestaña **Otros**.
5. Seleccione **Restablecim. de datos de fábrica**.
 - Aparece un mensaje de confirmación en la pantalla.
6. Seleccione **Sí** para restaurar los ajustes.
7. Seleccione **Si** de nuevo para restaurar los ajustes.
 - Aparece un mensaje de confirmación en la pantalla. Seleccione **OK**.
 - Después de seleccionar **OK**, el sistema se reiniciará.

Establecimiento de valores predeterminados para todos los ajustes

En caso de transferir el vehículo a un tercero, restaure todos los valores a los ajustes predeterminados y borre todos los datos personales.

Si realiza el **Restablecim. de datos de fábrica**, se restaurarán todas las aplicaciones preinstaladas a los valores predeterminados de fábrica.

Modelos con sistema de sonido con pantalla en color

El sistema de teléfono manos libres (HFT) le permite realizar y recibir llamadas telefónicas a través del sistema de sonido del vehículo, sin necesidad de manipular su teléfono móvil.

Uso del HFT

Botones del HFT

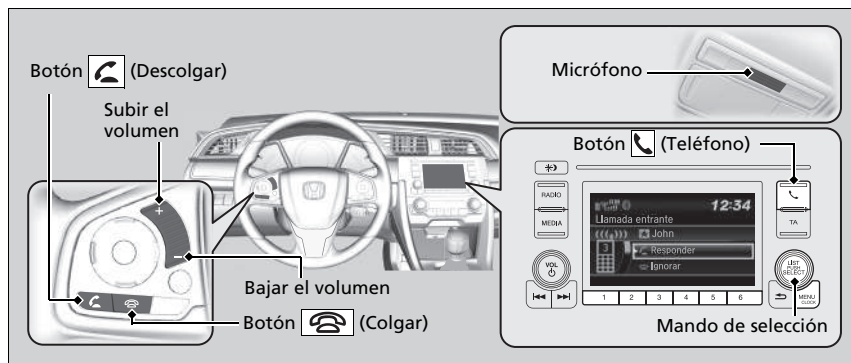

Botón (Descolgar): púlselo para ir directamente a la pantalla **Teléfono** o para responder a una llamada entrante.

Botón (Colgar): púlselo para finalizar una llamada o para cancelar un comando.

Botón (Teléfono): púlselo para ir directamente a la pantalla **Phone**.

Mando de selección: gíreelo para seleccionar un elemento en la pantalla y después pulse.

Sistema de teléfono manos libres

Coloque el teléfono donde pueda obtener buena cobertura.

Para poder usar el sistema HFT, necesita un teléfono compatible con *Bluetooth*. Para ver una lista de teléfonos compatibles, procedimientos de emparejamiento y funciones especiales, consulte a un concesionario.

Si recibe una llamada mientras está utilizando el sistema de sonido, el sistema reanuda su funcionamiento una vez finalizada la llamada.

Se pueden guardar un máximo de 20 entradas de marcación rápida. Si no hay ninguna entrada en el sistema, la Marcación rápida está desactivada.

➤ Marcación rápida P. 406

Se pueden almacenar un máximo de 20 historiales de llamadas. Si no hay historial de llamadas, el Historial de llamadas está desactivado.

■ Pantalla de información de estado de HFT

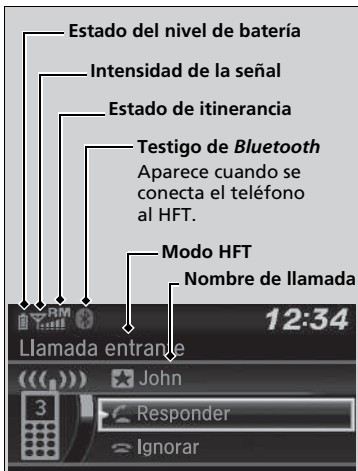

La pantalla de audio/información le avisa cuando hay una llamada entrante.

☒ Sistema de teléfono manos libres

Tecnología inalámbrica *Bluetooth®*

La marca denominativa y los logotipos de *Bluetooth®* son marcas comerciales registradas propiedad de Bluetooth SIG, Inc., y el uso de dichas marcas por Honda Motor Co., Ltd. se realiza bajo licencia. Las demás marcas comerciales y nombres comerciales lo son de sus respectivos propietarios.

Limitaciones del sistema HFT

Una llamada entrante en el HFT interrumpirá la reproducción en el sistema de sonido. Se reanudará una vez finalizada la llamada.

☒ Pantalla de información de estado de HFT

La información que aparece en la pantalla de audio/información varía de un modelo de teléfono a otro.

Si lo desea, puede cambiar el idioma del sistema.

☒ **Funciones configurables** P. 354

Menús del sistema HFT

El interruptor de encendido debe estar en la posición ACCESORIOS **I** o CONTACTO **II** para utilizar el HFT.

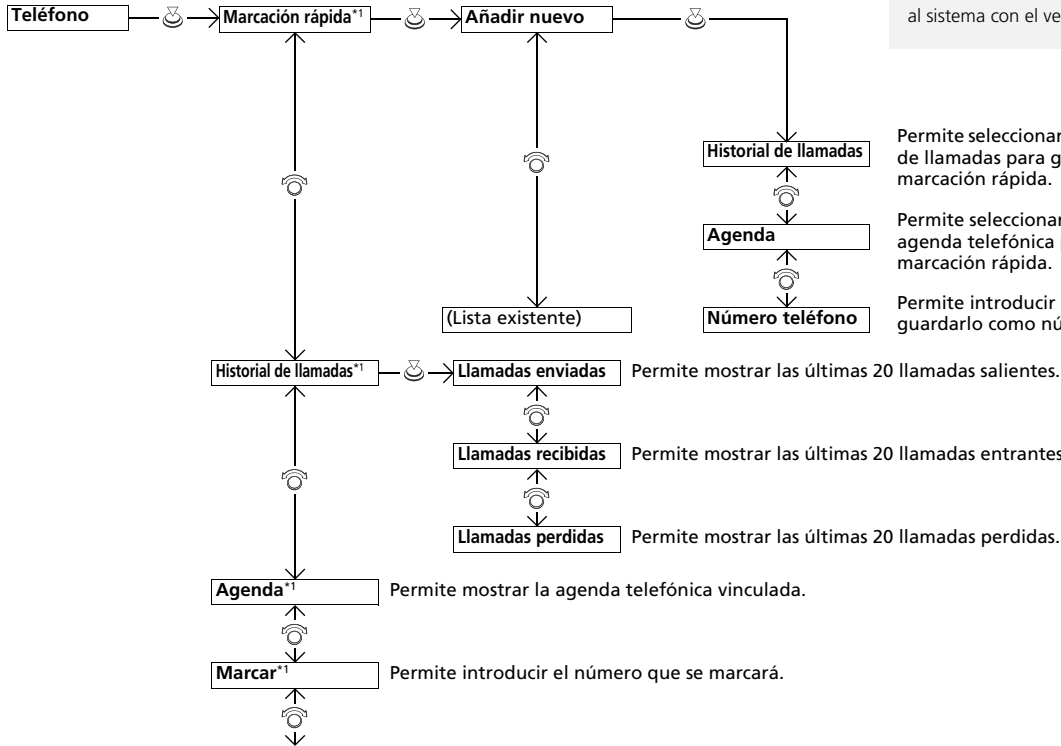

☒ Menús del sistema HFT

Para poder utilizar el sistema HFT, en primer lugar es necesario asociar el teléfono móvil compatible con *Bluetooth* al sistema con el vehículo estacionado.

Permite seleccionar un número de teléfono del historial de llamadas para guardarlo como número de marcación rápida.

Permite seleccionar un número de teléfono de la agenda telefónica para guardarlo como número de marcación rápida.

Permite introducir un número de teléfono para guardarlo como número de marcación rápida.

Permite mostrar las últimas 20 llamadas salientes.

Permite mostrar las últimas 20 llamadas entrantes.

Permite mostrar las últimas 20 llamadas perdidas.

Permite mostrar la agenda telefónica vinculada.

Permite introducir el número que se marcará.

*1: Aparece solamente cuando se conecta un teléfono al sistema HFT.

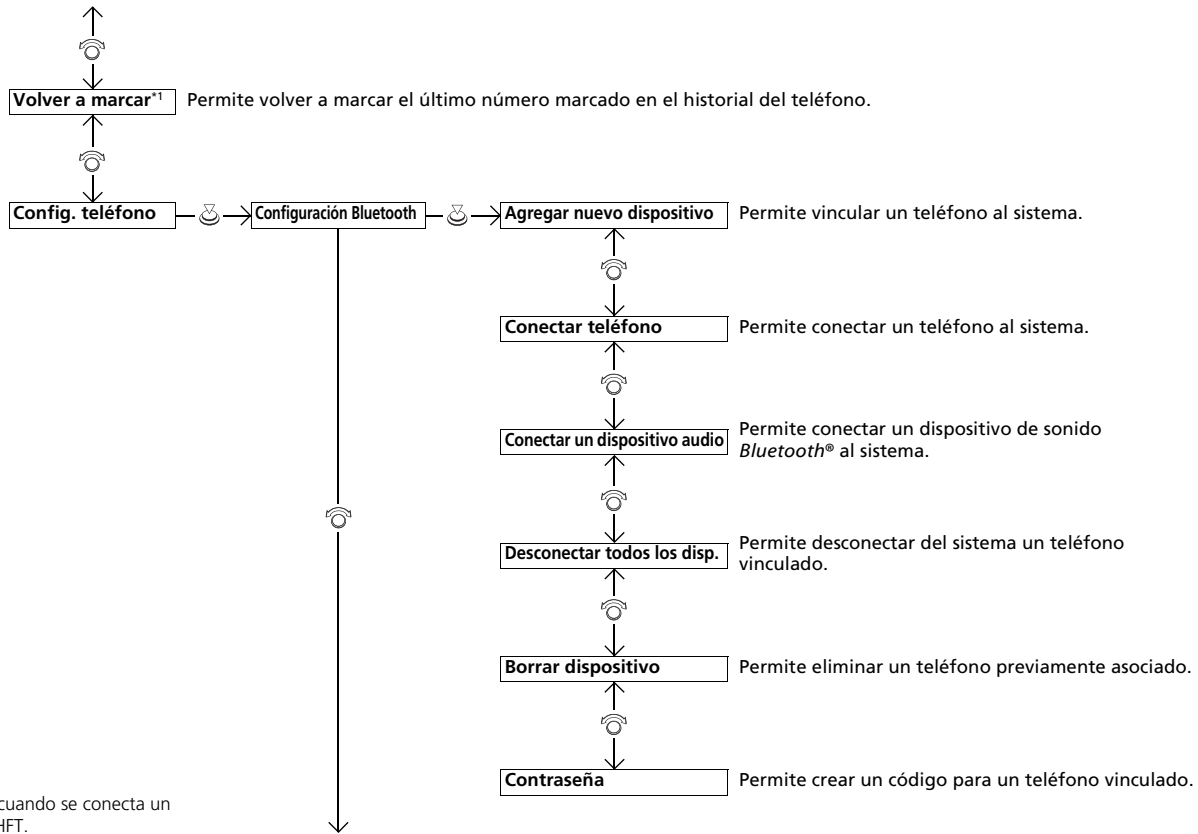

*1: Aparece solamente cuando se conecta un teléfono al sistema HFT.

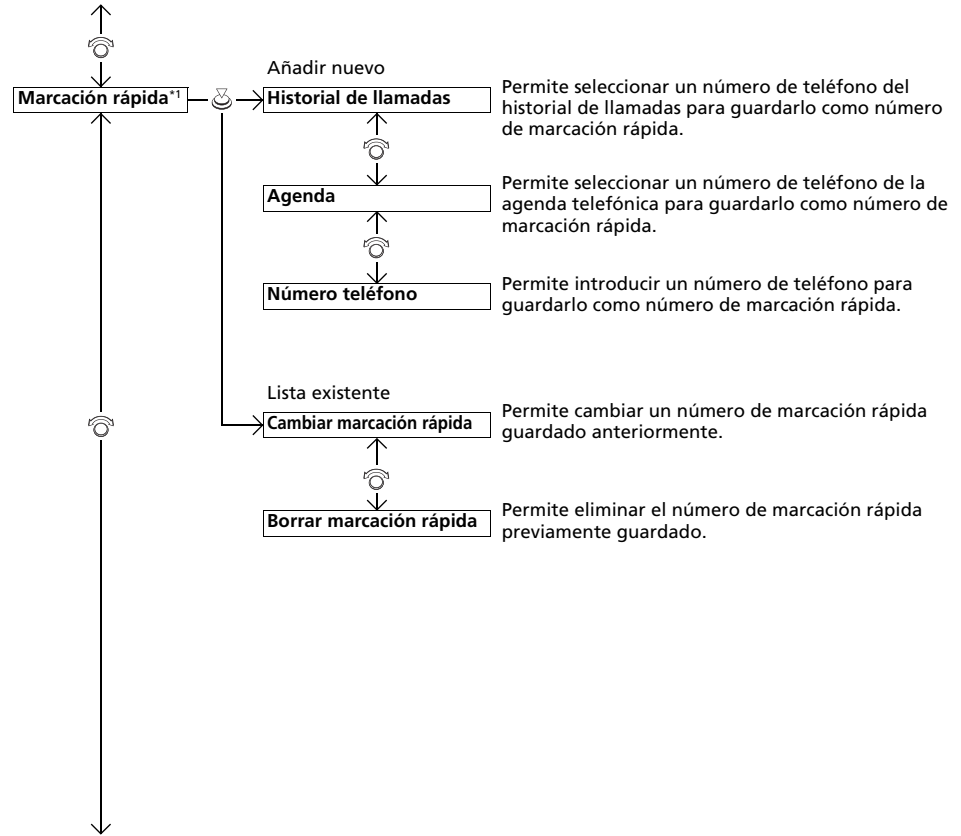

*1: Aparece solamente cuando se conecta un teléfono al sistema HFT.

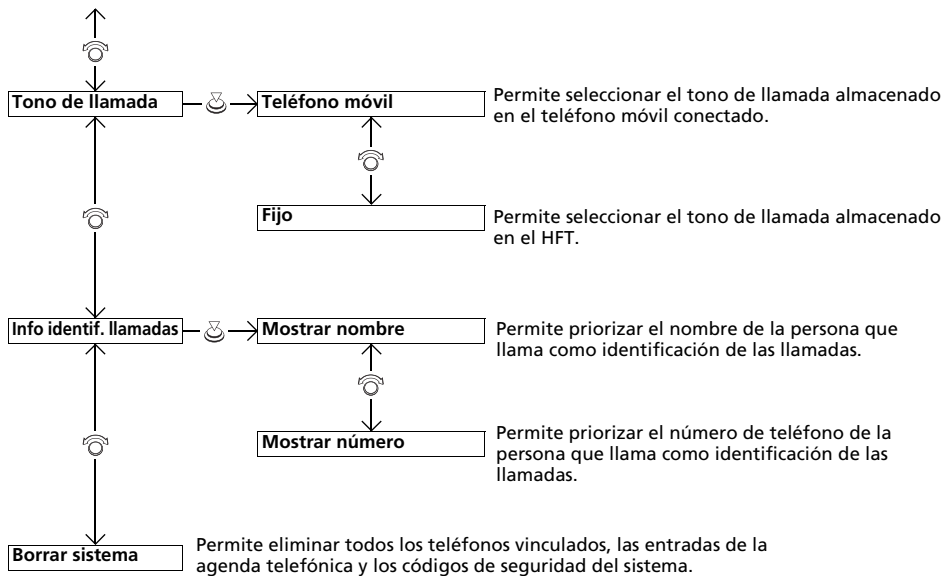

Configurar teléfono



■ Para vincular un teléfono móvil (no se ha vinculado ningún teléfono al sistema)

1. Pulse el botón o el botón .
2. Gire para seleccionar **Sí** y, a continuación, pulse .
3. Asegúrese de que el teléfono se encuentra en modo de búsqueda o visible y después pulse .
 - El sistema HFT busca automáticamente un dispositivo *Bluetooth*[®].
4. Cuando aparezca su teléfono en la lista, selecciónelo pulsando .
 - Si su teléfono no aparece, seleccione **¿Teléfono no encontrado?** y busque dispositivos *Bluetooth*[®] utilizando su teléfono. Desde el teléfono, seleccione **HFT de Honda**.
5. El sistema proporciona un código de emparejamiento en la pantalla de audio/información.
 - Confirme que el código de emparejamiento de la pantalla y de su teléfono coinciden. Esto puede variar de un modelo de teléfono a otro.
6. Aparece una notificación en la pantalla si la vinculación se ha realizado correctamente.

☒ Configurar teléfono

Debe asociar su teléfono compatible con *Bluetooth* al sistema HFT para poder realizar y recibir llamadas en modo manos libres.

Sugerencias de vinculación del teléfono:

- No se puede asociar el teléfono con el vehículo en movimiento.
- Se pueden asociar un máximo de seis teléfonos.
- Puede que la batería de su teléfono se agote antes cuando esté asociado al sistema HFT.
- Si su teléfono no está listo para la asociación o el sistema no lo encuentra en tres minutos, el sistema finalizará el proceso y pasará a modo inactivo.

Una vez haya vinculado un teléfono, aparecerá en la pantalla con uno o dos iconos a su derecha.

Estos iconos indican lo siguiente:

: el teléfono se puede utilizar con HFT.

: el teléfono es compatible con audio por *Bluetooth*[®].

■ Para vincular un teléfono móvil (cuando ya se ha vinculado un teléfono al sistema)



1. Pulse el botón o el botón .
 - Si aparece un mensaje pidiendo conectar un teléfono, seleccione **No** y continúe con el paso 2.
2. Gire para seleccionar **Config. teléfono** y, a continuación, pulse .
3. Gire para seleccionar **Configuración Bluetooth** y, a continuación, pulse .
4. Gire para seleccionar **Agregar nuevo dispositivo** y, a continuación, pulse .
 - La pantalla cambia a la lista de dispositivos.



5. Asegúrese de que el teléfono se encuentra en modo de búsqueda o visible y después pulse .
 - ▶ El sistema HFT busca automáticamente un dispositivo *Bluetooth*[®].

6. Cuando aparezca su teléfono en la lista, selecciónelo pulsando .
 - ▶ Si su teléfono no aparece, seleccione **¿Teléfono no encontrado?** y busque dispositivos *Bluetooth*[®] con su teléfono. Desde el teléfono, seleccione **HFT de Honda**.

7. El sistema proporciona un código de emparejamiento en la pantalla de audio/información.
 - ▶ Confirme que el código de emparejamiento de la pantalla y de su teléfono coinciden. Esto puede variar de un modelo de teléfono a otro.



■ **Para cambiar el teléfono vinculado actualmente**

1. Pulse el botón o el botón .
2. Gire para seleccionar **Config. teléfono** y, a continuación, pulse .
3. Gire para seleccionar **Configuración Bluetooth** y, a continuación, pulse .
4. Gire para seleccionar **Conectar teléfono** y, a continuación, pulse .
► La pantalla cambia a una lista de dispositivos.
5. Gire para seleccionar el nombre del dispositivo que desee y, a continuación, pulse .
► El HFT desconectará el teléfono vinculado y buscará otro teléfono vinculado.

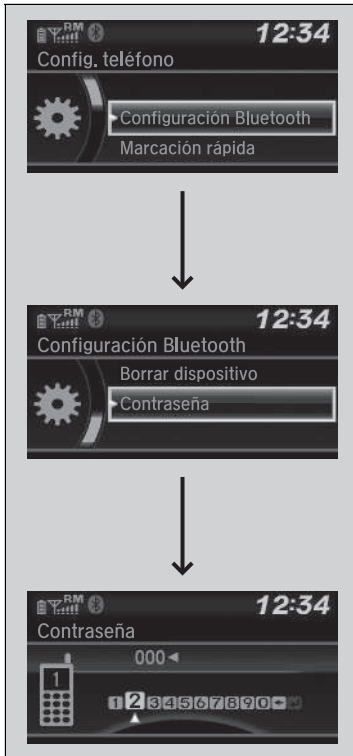

■ Para cambiar el ajuste del código de asociación

1. Pulse el botón o el botón .
2. Gire para seleccionar **Config. teléfono** y, a continuación, pulse .
3. Gire para seleccionar **Configuración Bluetooth** y, a continuación, pulse .
4. Gire para seleccionar **Clave de acceso** y, a continuación, pulse .
5. Introduzca un código de emparejamiento nuevo y, a continuación, pulse .



■ **Elimine un teléfono previamente asociado**

1. Pulse el botón o el botón .
2. Gire para seleccionar **Config. teléfono** y, a continuación, pulse .
3. Gire para seleccionar **Configuración Bluetooth** y, a continuación, pulse .
4. Gire para seleccionar **Borrar dispositivo**, a continuación, pulse .
 - La pantalla cambia a una lista de dispositivos.
5. Gire para seleccionar el teléfono que desee eliminar y, a continuación, pulse .
6. Aparece un mensaje de confirmación en la pantalla. Gire para seleccionar **Sí** y, a continuación, pulse .

Tono llamada

Puede cambiar la configuración del tono de llamada.



1. Pulse el botón o el botón .
2. Gire para seleccionar **Config. teléfono** y, a continuación, pulse .
3. Gire para seleccionar **Tono de llamada** y, a continuación, pulse .
4. Gire para seleccionar **Fijo** o **Teléfono móvil** y, a continuación, pulse .

Información de ID de la llamada

Puede seleccionar la información sobre la persona que realiza la llamada que se mostrará cuando reciba una llamada entrante.



1. Pulse el botón o el botón .
2. Gire para seleccionar **Config. teléfono** y, a continuación, pulse .
3. Gire para seleccionar **Info identif. llamadas** y, a continuación, pulse .
4. Gire para seleccionar el modo que desee y, a continuación, pulse .

☒ Tono llamada

Fijo: el tono de llamada fijo suena desde los altavoces.

Teléfono móvil: para algunos teléfonos móviles conectados, el tono de llamada almacenado en el teléfono sonará desde los altavoces.

☒ Información de ID de la llamada

Mostrar nombre: aparece el nombre de la persona que realiza la llamada si está guardado en la agenda telefónica.

Mostrar número: aparece el número de teléfono de la persona que llama.

Borrado del sistema

Se borran los códigos de emparejamiento, los teléfonos vinculados, las entradas de marcación rápida y los datos importados de la agenda telefónica.

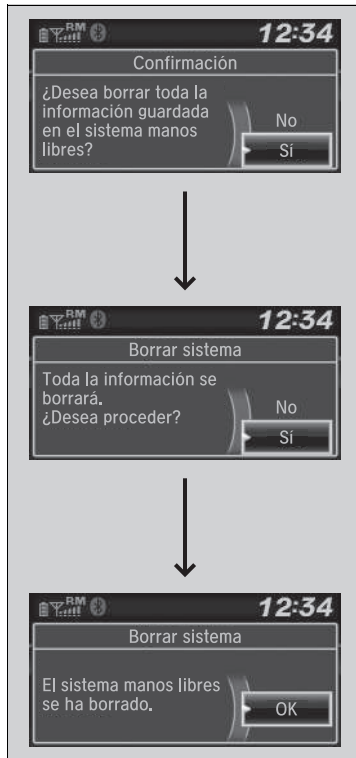

1. Pulse el botón o el botón .
2. Gire para seleccionar **Config. teléfono** y, a continuación, pulse .
3. Gire para seleccionar **Borrar sistema** y, a continuación, pulse .
4. Gire para seleccionar **Sí** y, a continuación, pulse .
5. Aparece un mensaje de confirmación en la pantalla. Gire para seleccionar **Sí** y, a continuación, pulse .
6. Aparece una notificación en la pantalla. Pulse .

Importación automática de la agenda telefónica y el historial de llamadas del teléfono móvil

Una vez vinculado el teléfono, el contenido de la agenda telefónica y del historial de llamadas se importa automáticamente al HFT.



Importación automática de la agenda telefónica y el historial de llamadas del teléfono móvil

Cuando selecciona una persona en la lista de la agenda telefónica del móvil, puede ver hasta tres iconos de categoría. Los iconos indican qué tipo de números hay almacenados para ese nombre.

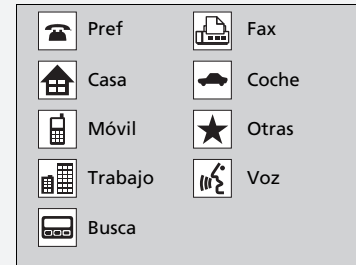

Si un nombre tiene cuatro o más números, aparece ... en lugar de los iconos de categoría.

En algunos teléfonos, es posible que no se puedan importar los iconos de categoría al HFT.

La agenda telefónica se actualiza después de cada conexión. El historial de llamadas se actualiza después de cada conexión o llamada.

■ Marcación rápida

Se pueden memorizar hasta 20 números de marcación rápida por teléfono.

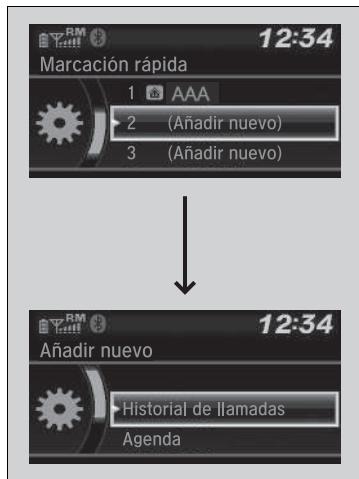

Para memorizar un número de marcación rápida:

1. Pulse el botón o el botón .
2. Gire para seleccionar **Marcación rápida** y, a continuación, pulse .
3. Gire para seleccionar **Añadir nuevo** y, a continuación, pulse .
4. Gire para seleccionar una ubicación desde la que elegir un número y, a continuación, pulse .

Desde el **Historial de llamadas**:

- Seleccione un número del historial de llamadas.

Desde la **Agenda**:

- Seleccione un número de la agenda telefónica importada del teléfono móvil vinculado.

Desde **Número teléfono**:

- Introduzca manualmente el número.

►► Marcación rápida

Puede utilizar los botones de preajuste de sonido durante una llamada para memorizar un número de marcación rápida:

1. Mantenga pulsado el botón de preajuste de sonido que desee durante una llamada.
2. Se memorizará la información de contacto de la llamada activa para la marcación rápida correspondiente.

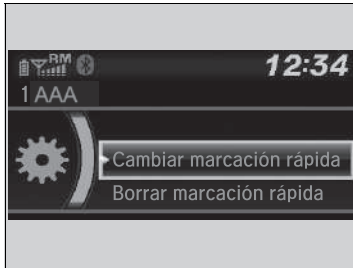

■ **Para editar una marcación rápida**

1. Pulse el botón o el botón .
2. Gire para seleccionar **Config. teléfono** y, a continuación, pulse .
3. Gire para seleccionar **Marcación rápida** y, a continuación, pulse .
4. Seleccione una entrada de marcación rápida existente.
5. Gire para seleccionar **Cambiar marcación rápida** y, a continuación, pulse .
6. Seleccione un número de marcación rápida nuevo y, a continuación, pulse .

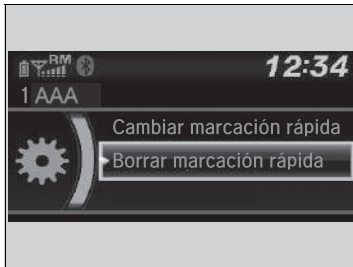

■ **Para eliminar un número de marcación rápida**

1. Pulse el botón o el botón .
2. Gire para seleccionar **Config. teléfono** y, a continuación, pulse .
3. Gire para seleccionar **Marcación rápida** y, a continuación, pulse .
4. Seleccione una entrada de marcación rápida existente.
5. Gire para seleccionar **Borrar marcación rápida** y, a continuación, pulse .
 - Aparece un mensaje de confirmación en la pantalla. Gire para seleccionar **Sí** y, a continuación, pulse .

Realización de una llamada

Puede realizar llamadas introduciendo cualquier número de teléfono, o utilizando la agenda telefónica, el historial de llamadas, las entradas de marcación rápida o las rellamadas que se han importado.

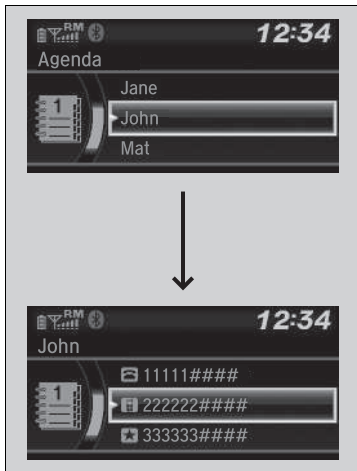

Para realizar una llamada utilizando la agenda telefónica importada

Una vez vinculado el teléfono, el contenido de la agenda telefónica y del historial de llamadas se importa automáticamente al HFT.

1. Pulse el botón o el botón .
2. Gire para seleccionar **Agenda** y, a continuación, pulse .
3. La agenda telefónica se almacena por orden alfabético. Gire para seleccionar la inicial y, a continuación, pulse .
4. Gire para seleccionar un nombre y, a continuación, pulse .
5. Gire para seleccionar un número y, a continuación, pulse .

► La marcación se inicia automáticamente.

Realización de una llamada

Una vez conectada una llamada, puede escuchar la voz de la persona a la que llama a través de los altavoces.

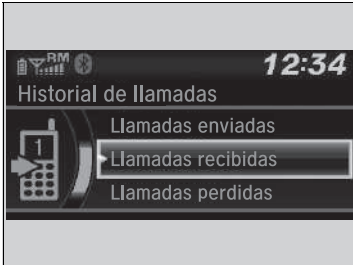
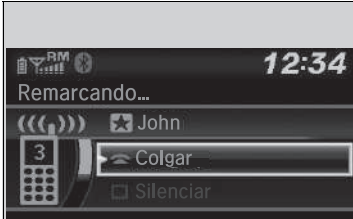
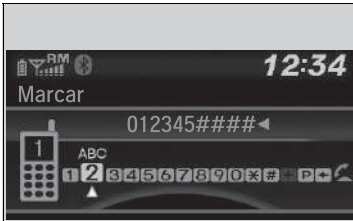

■ **Para realizar una llamada utilizando un número de teléfono**

1. Pulse el botón o el botón .
2. Gire para seleccionar **Marcar** y, a continuación, pulse .
3. Gire para seleccionar un número y, a continuación, pulse .
4. Gire para seleccionar y, a continuación, pulse .
 - La marcación se inicia automáticamente.

■ **Para realizar una llamada utilizando la rellamada**

1. Pulse el botón o el botón .
2. Gire para seleccionar **Remarcando...** y, a continuación, pulse .
 - La marcación se inicia automáticamente.

■ **Para realizar una llamada utilizando el historial de llamadas**

El historial de llamadas se guarda en **Llamadas enviadas**, **Llamadas recibidas** y **Llamadas perdidas**.

1. Pulse el botón o el botón .
2. Gire para seleccionar **Historial de llamadas** y, a continuación, pulse .
3. Gire para seleccionar **Llamadas enviadas**, **Llamadas recibidas** o **Llamadas perdidas** y, a continuación, pulse .
4. Gire para seleccionar un número y, a continuación, pulse .
 - La marcación se inicia automáticamente.

☒ **Para realizar una llamada utilizando la rellamada**

Mantenga pulsado el botón para volver a marcar el último número marcado que aparece en el historial de llamadas del teléfono.

☒ **Para realizar una llamada utilizando el historial de llamadas**

El historial de llamadas aparece solamente cuando hay un teléfono conectado al sistema HFT, y muestra las últimas 20 llamadas recibidas, marcadas o perdidas.



■ **Para realizar una llamada mediante una entrada de marcación rápida**

1. Pulse el botón o el botón .
2. Gire para seleccionar **Marcación rápida** y, a continuación, pulse .
3. Gire para seleccionar un número y, a continuación, pulse .
 - La marcación se inicia automáticamente.

►► Para realizar una llamada mediante una entrada de marcación rápida

En la pantalla **Teléfono**, se pueden seleccionar directamente las primeras seis marcaciones rápidas de la lista pulsando los botones de presintonía correspondientes (1-6).

Seleccione **Otros** para ver la lista de marcación rápida de otro teléfono vinculado.

■ **Recepción de una llamada**

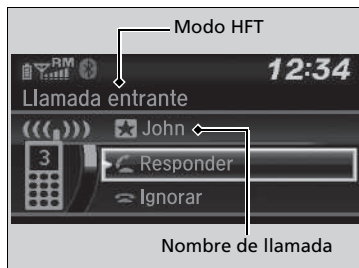

Cuando hay una llamada entrante, suena un aviso audible y aparece la pantalla de **Llamada entrante**.

- Pulse el botón para responder a la llamada.
 Pulse el botón para rechazar o finalizar la llamada.

►► Recepción de una llamada

Llamada en espera

Pulse el botón para poner la llamada actual en espera y responder a una llamada entrante.
 Pulse el botón otra vez para regresar a la llamada actual. Seleccione **Ignorar** para ignorar la llamada entrante si no desea responderla.
 Pulse el botón si desea colgar la llamada actual.

Puede seleccionar los iconos de la pantalla de audio/información en lugar de los botones y . Gire para seleccionar el icono y, a continuación, pulse .

Opciones durante una llamada

Las opciones siguientes están disponibles durante una llamada.



Cambiar llamada: permite poner la llamada actual en espera y responder a una llamada entrante.

Silenciar: permite silenciar su voz.

Transferir llamada: permite transferir una llamada del sistema HFT a su teléfono.

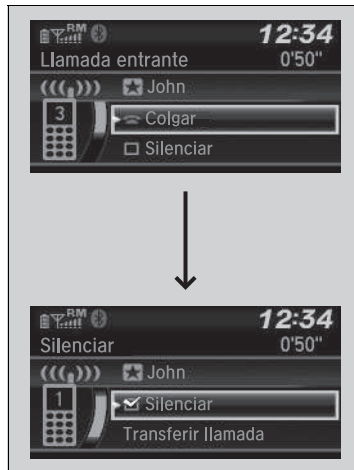
Tonos de marcación: permite enviar números durante una llamada. Resulta útil cuando llama a un sistema telefónico basado en menús.



1. Para ver las opciones disponibles, pulse el botón .
2. Gire  para seleccionar la opción y, a continuación, pulse .
 - La casilla de verificación está marcada cuando se ha seleccionado **Silenciar**. Seleccione **Silenciar** de nuevo para desactivarla.

Opciones durante una llamada

Tonos de marcación: Disponible en algunos teléfonos.

Modelos con sistema de sonido con pantalla

El sistema de teléfono manos libres (HFT) le permite realizar y recibir llamadas telefónicas a través del sistema de sonido del vehículo, sin necesidad de manipular su teléfono móvil.

Uso del HFT

Botones del HFT

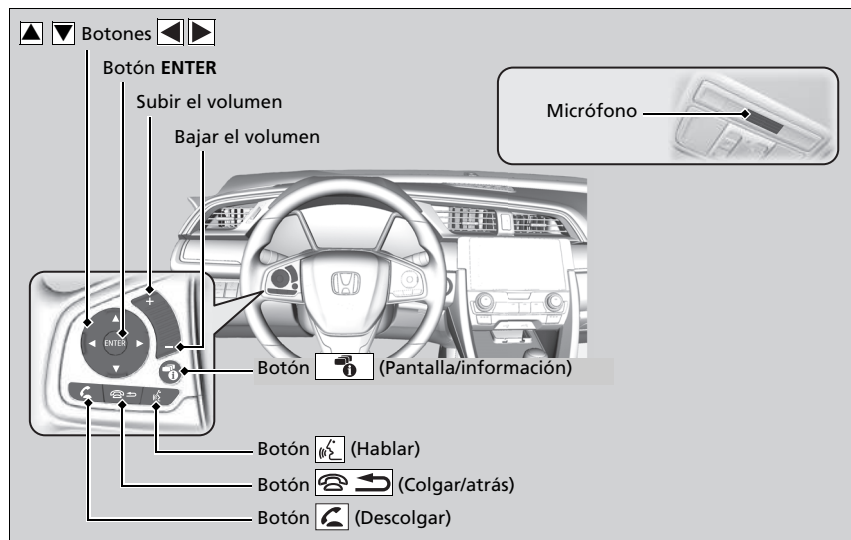

❏ Sistema de teléfono manos libres

Coloque el teléfono donde pueda obtener buena cobertura.

Para poder usar el sistema HFT, necesita un teléfono compatible con *Bluetooth*. Para ver una lista de teléfonos compatibles, procedimientos de emparejamiento y funciones especiales, consulte a un concesionario.

Para utilizar el sistema, el ajuste **Estado activado/desactivado de Bluetooth** debe ser **Activado**. Si hay una conexión activa a Apple CarPlay, HFT no está disponible.

❏ **Personalización** P. 362

Sugerencias del control por voz

- Oriente los difusores de aire en dirección contraria al techo y cierre las ventanas, ya que el ruido exterior podría interferir con el micrófono.
- Pulse el botón cuando quiera llamar a un número usando un comando de voz memorizado. Al oír la señal sonora, hable con claridad y naturalidad.
- Si el micrófono recoge otras voces además de la suya, puede que el comando no se interprete correctamente.
- Para cambiar el volumen, utilice el botón **VOL** (volumen) del sistema de sonido o utilice los botones de control remoto de sonido situados en el volante.

Se pueden visualizar hasta un máximo de cinco entradas de marcación rápida entre un total de 20 que se pueden introducir.

❏ **Marcación rápida** P. 426

Hasta un máximo de cinco llamadas anteriores puede visualizarse entre un total de 20 que se pueden introducir. Si no hay historial de llamadas, el Historial de llamadas está desactivado.



Botón  **(Descolgar)**: púselo para ir directamente al menú del teléfono en la interfaz de información para el conductor o para responder a una llamada entrante.

Botón  **(Colgar/atrás)**: púselo para finalizar una llamada, regresar al comando anterior o cancelarlo.



Botón  **(Hablar)**: pulse para acceder a Portal de voz.

Botón  **(Selección)**: pulse para seleccionar un elemento del menú del teléfono en la interfaz de información para el conductor.

Botón ENTER: púselo para llamar a un número de la lista del elemento seleccionado en el menú del teléfono en la interfaz de información para el conductor.

Botón  **(Pantalla/información)**: seleccione  y pulse **ENTER** para mostrar **Marcación rápida**, **Historial de llamadas** o **Agenda telefónica** en el menú del teléfono de la interfaz de información para el conductor.

Para ir a la pantalla del **Menú del teléfono**:

1. Seleccione .
2. Seleccione **Teléfono** para mostrar la pantalla del teléfono.
3. Seleccione .

▶▶ Sistema de teléfono manos libres

Tecnología inalámbrica *Bluetooth*®

La marca denominativa y los logotipos de *Bluetooth*® son marcas comerciales registradas propiedad de Bluetooth SIG, Inc., y el uso de dichas marcas por Honda Motor Co., Ltd. se realiza bajo licencia. Las demás marcas comerciales y nombres comerciales lo son de sus respectivos propietarios.

Limitaciones del sistema HFT

Una llamada entrante en el HFT interrumpirá la reproducción en el sistema de sonido. Se reanudará una vez finalizada la llamada.

■ Pantalla de información de estado de HFT

La pantalla de audio/información le avisa cuando hay una llamada entrante.

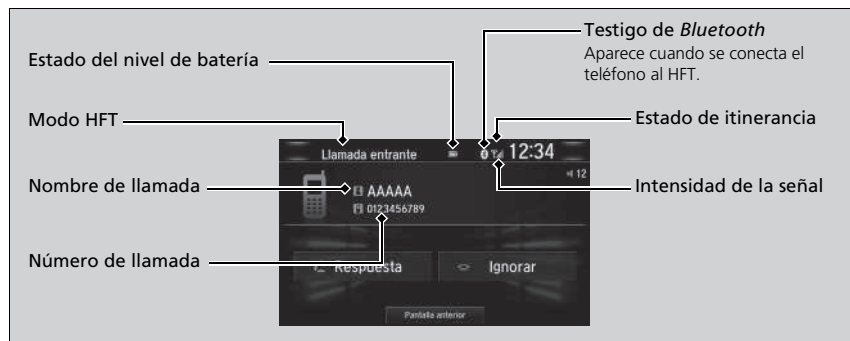

■ Limitaciones del funcionamiento manual

Algunas funciones manuales están deshabilitadas o no funcionan mientras el vehículo está en movimiento. No es posible seleccionar una opción desactivada hasta que se detiene el vehículo.

Cuando el vehículo está circulando, solo se pueden realizar llamadas mediante comandos por voz a entradas de marcación rápida previamente guardadas con etiquetas de voz, nombres de la agenda o números.

► **Marcación rápida** P. 426

►► Pantalla de información de estado de HFT

La información que aparece en la pantalla de audio/información varía de un modelo de teléfono a otro.

Si lo desea, puede cambiar el idioma del sistema.

► **Personalización** P. 362

Menús del sistema HFT

El interruptor de encendido debe estar en la posición de ACCESORIOS **I** o de CONTACTO **II***1 para utilizar el HFT.

■ Pantalla Ajustes del teléfono



1. Seleccione .
2. Seleccione **Ajustes**.
3. Seleccione **Teléfono**.

» Menús del sistema HFT

Para poder utilizar el sistema HFT, en primer lugar es necesario asociar el teléfono móvil compatible con *Bluetooth* al sistema con el vehículo estacionado.

Algunas funciones están limitados durante la conducción.

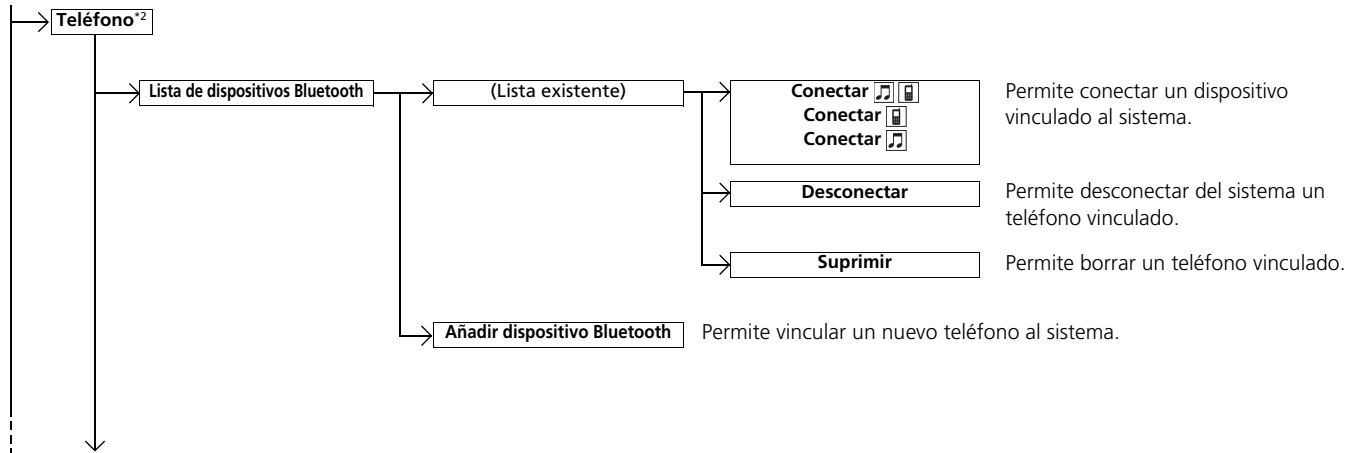

*1 : Los modelos con sistema de acceso sin llave tienen un botón **ENGINE START/STOP** en lugar de un interruptor de encendido.

*2 : La pestaña **Teléfono** se muestra en función de los modelos.

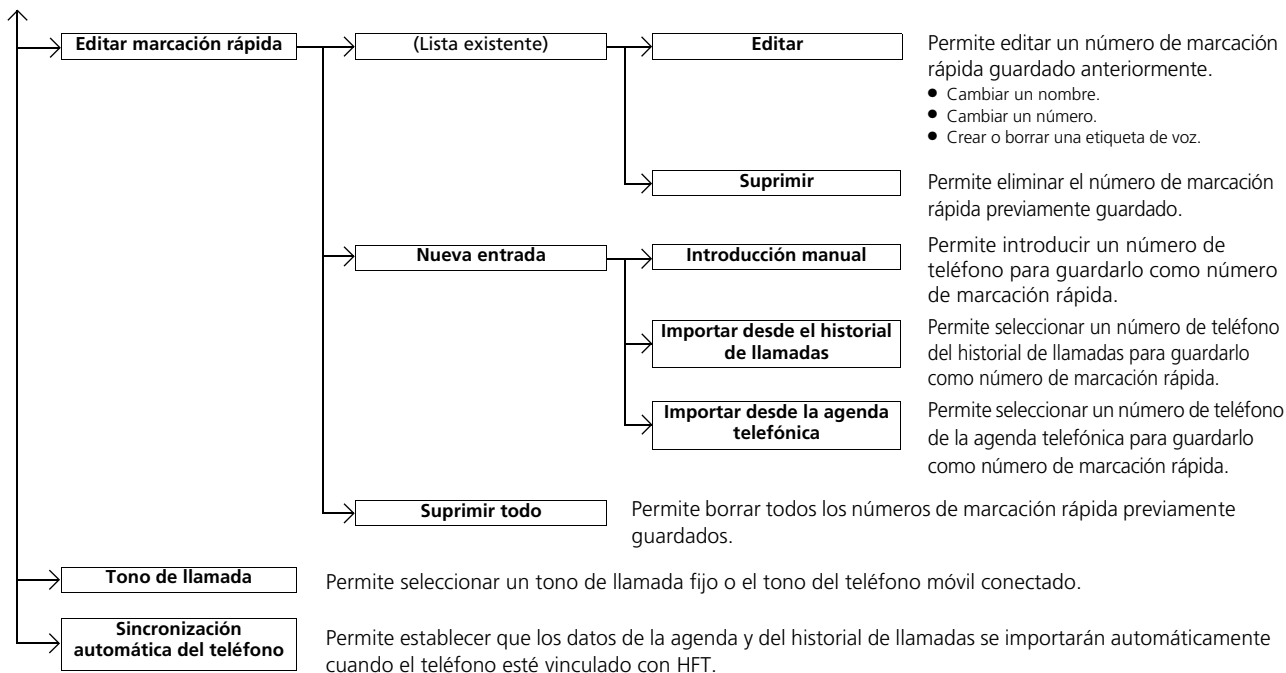

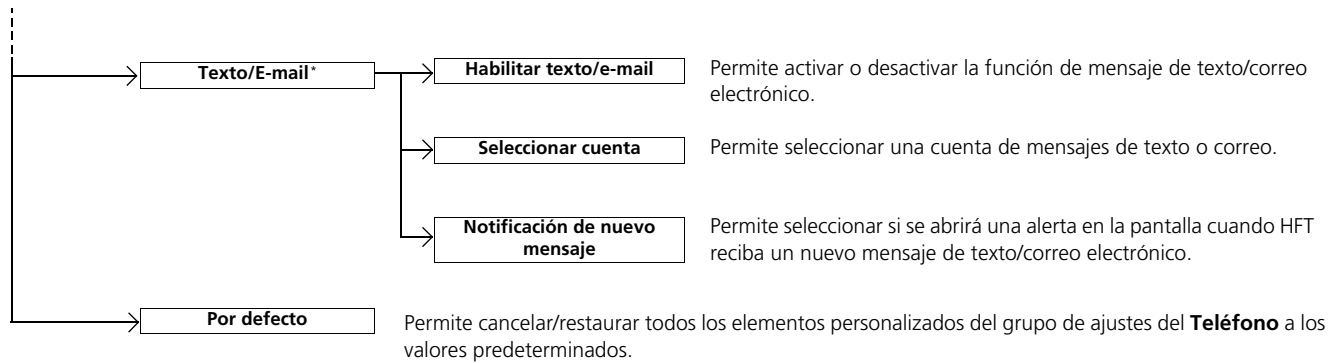

* No disponible en todos los modelos

■ Pantalla Menú de teléfono



1. Seleccione .
2. Seleccione **Teléfono**.
3. Seleccione .

Funciones

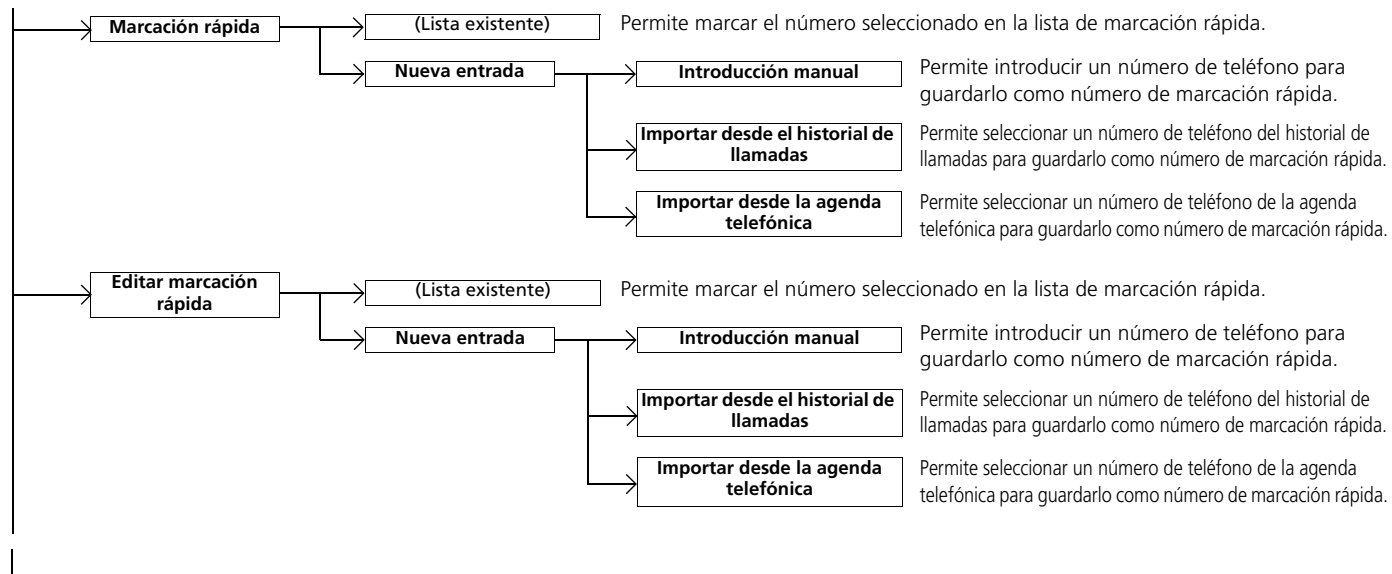

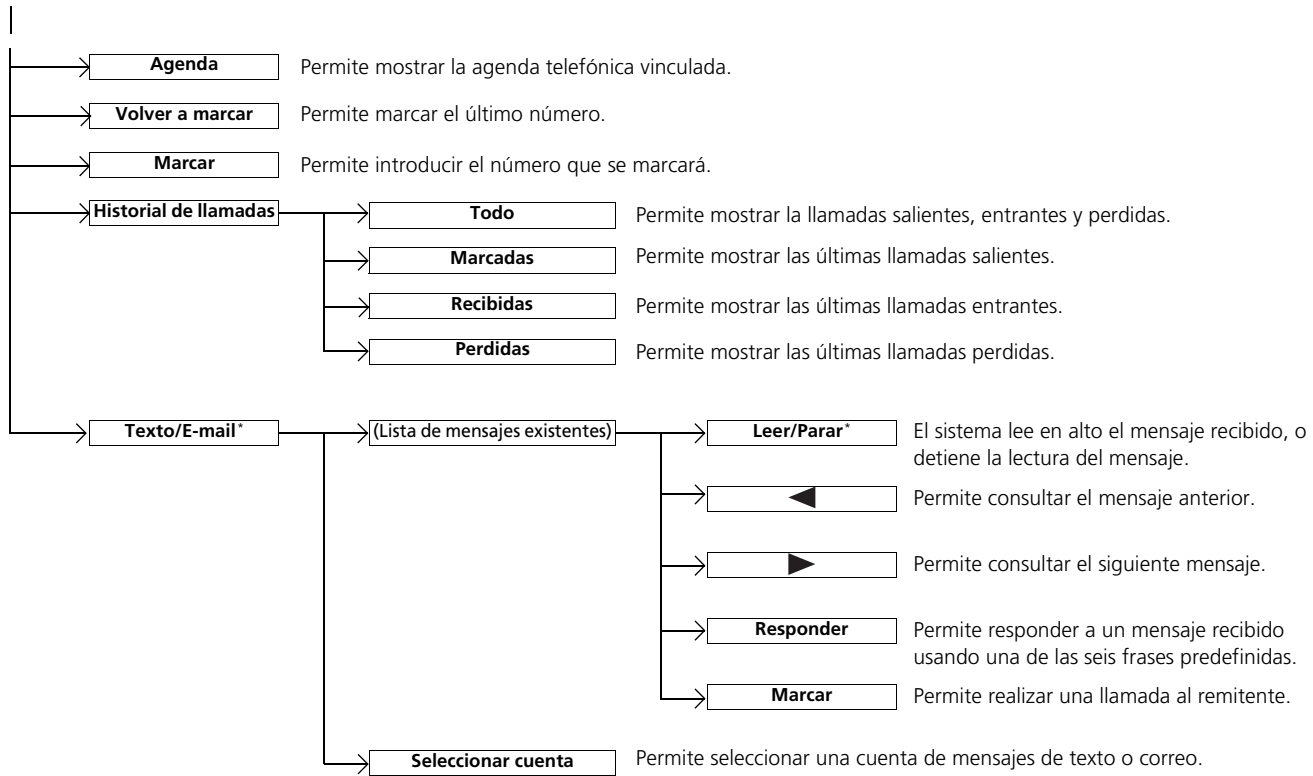

* No disponible en todos los modelos

Configurar teléfono

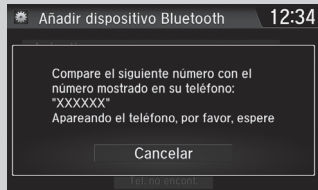
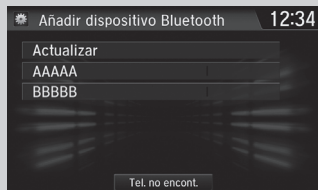
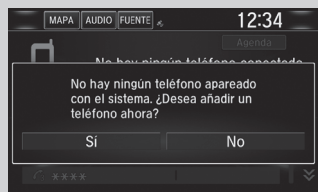

■ Para vincular un teléfono móvil (cuando no hay un teléfono vinculado al sistema)

1. Seleccione **Teléfono**.
2. Seleccione **Sí**.
3. Asegúrese de que el teléfono se encuentra en modo de búsqueda o visible y después seleccione **Continuar**.
 - El sistema HFT busca automáticamente un dispositivo *Bluetooth*®.
4. Seleccione su teléfono cuando aparezca en la lista.
 - Si su teléfono no aparece, puede seleccionar **Actualizar** para buscar de nuevo.
 - Si su teléfono sigue sin aparecer, seleccione **Tel. no encont.** y busque dispositivos *Bluetooth*® utilizando su teléfono. Desde el teléfono, busque **Honda HFT**.
5. El sistema proporciona un código de emparejamiento en la pantalla de audio/información.
 - Confirme que el código de emparejamiento de la pantalla y de su teléfono coinciden. Esto puede variar de un modelo de teléfono a otro.

» Configurar teléfono

Para poder realizar y recibir llamadas de manos libres, su teléfono compatible con *Bluetooth* debe estar vinculado al sistema.

Sugerencias de vinculación del teléfono:

- No se puede asociar el teléfono con el vehículo en movimiento.
- Se pueden asociar un máximo de seis teléfonos.
- Puede que la batería de su teléfono se agote antes cuando esté asociado al sistema.
- Si su teléfono no está listo para la asociación o el sistema no lo encuentra en tres minutos, el sistema finalizará el proceso y pasará a modo inactivo.

Una vez haya vinculado un teléfono, aparecerá en la pantalla con uno o dos iconos a su derecha.

Estos iconos indican lo siguiente:



el teléfono se puede utilizar con HFT.





el teléfono es compatible con audio por *Bluetooth*®.

Si hay una conexión activa a Apple CarPlay, no es posible vincular otros dispositivos compatibles con *Bluetooth* y **Añadir dispositivo Bluetooth** aparece en gris en la pantalla **Lista de dispositivos Bluetooth**.



■ Para cambiar el teléfono vinculado actualmente

1. Vaya a la pantalla **Ajustes del teléfono**.
 ▶ **Pantalla Ajustes del teléfono** P. 415
2. Seleccione **Lista de dispositivos Bluetooth**.
3. Seleccione el teléfono que desea conectar.
 ▶ El HFT desconectará el teléfono vinculado y buscará otro teléfono vinculado.
4. Seleccione **Conectar** , **Conectar**  o **Conectar** .

■ Para cambiar el ajuste del código de asociación

1. Seleccione .
2. Seleccione **Ajustes**.
3. Seleccione **Bluetooth/Wi-Fi**.
4. Seleccione la pestaña **Bluetooth**.
5. Seleccione **Editar código de apareado**.



6. Seleccionar **Aleatorio** o **Fijo**.

▶▶ Para cambiar el teléfono vinculado actualmente

Si no se ha encontrado o asociado ningún teléfono al intentar cambiar a otro teléfono, el sistema HFT le informará de que se ha vuelto a conectar el teléfono original.

Para vincular otros teléfonos, seleccione **Añadir dispositivo Bluetooth** desde la pantalla **Lista de dispositivos Bluetooth**.

▶▶ Para cambiar el ajuste del código de asociación

El código emparejamiento predeterminado hasta que se modifica el valor es **0000**.

Para crear uno de su elección, seleccione **Fijo** y elimine el código actual y, a continuación, introduzca uno nuevo.

Para obtener un código emparejamiento aleatorio cada vez que vincule un teléfono, seleccione **Aleatorio**.



■ **Elimine un teléfono previamente asociado.**

1. Vaya a la pantalla **Ajustes del teléfono**.
 - **Pantalla Ajustes del teléfono** P. 415
2. Seleccione **Lista de dispositivos Bluetooth**.
3. Seleccione un teléfono que desee borrar.
4. Seleccione **Suprimir**.
5. Aparece un mensaje de confirmación en la pantalla. Seleccione **Sí**.

Configurar opciones de mensajes de texto/correo electrónico*

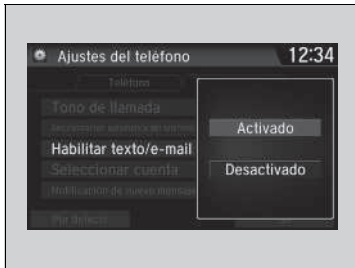

■ Para activar o desactivar la función de texto/correo electrónico

1. Vaya a la pantalla **Ajustes del teléfono**.
 ► **Pantalla Ajustes del teléfono** P. 415
2. Seleccione la pestaña **Texto/E-mail** y, a continuación, **Habilitar texto/e-mail**.
 ► Aparece un menú en la pantalla.
3. Seleccione **Activado** u **Desactivado**.

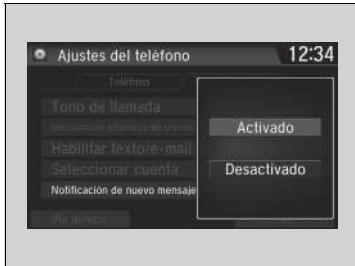

■ Para activar o desactivar el aviso de texto/correo electrónico

1. Vaya a la pantalla **Ajustes del teléfono**.
 ► **Pantalla Ajustes del teléfono** P. 415
2. Seleccione la pestaña **Texto/E-mail** y, a continuación, **Notificación de nuevo mensaje**.
 ► Aparece un menú en la pantalla.
3. Seleccione **Activado** u **Desactivado**.

☒ Configurar opciones de mensajes de texto/correo electrónico*

Para utilizar la función de mensaje de texto/correo electrónico, quizá tenga que configurarla en su teléfono.

Algunas funciones de texto/correo electrónico pueden no estar disponibles en función del teléfono móvil.

☒ Para activar o desactivar el aviso de texto/correo electrónico

Activada: se muestra una notificación cada vez que recibe un mensaje nuevo.

Desactivada: el mensaje recibido se almacena en el sistema sin notificación.

* No disponible en todos los modelos

Tono llamada

Puede cambiar la configuración del tono de llamada.

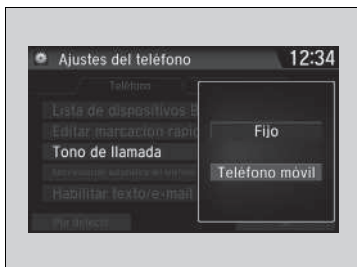

1. Vaya a la pantalla **Ajustes del teléfono**.
 ➤ **Pantalla Ajustes del teléfono** P. 415
2. Seleccione **Tono de llamada**.
3. Seleccione **Fijo** o **Teléfono móvil**.

Tono llamada

Fijo: el tono de llamada fijo suena desde los altavoces.

Teléfono móvil: para algunos teléfonos móviles conectados, el tono de llamada almacenado en el teléfono sonará desde los altavoces.

Importación automática de la agenda telefónica y el historial de llamadas del teléfono móvil

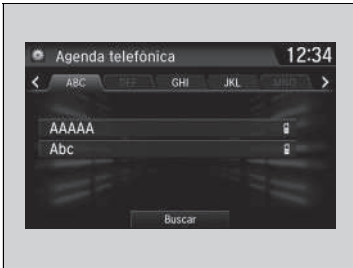

■ Cuando Sincronización automática del teléfono se ajusta a Activado:

Una vez vinculado el teléfono, el contenido de la agenda telefónica y del historial de llamadas se importa automáticamente al sistema.

■ Cambiar la configuración de la Sincronización automática del teléfono

1. Vaya a la pantalla **Ajustes del teléfono**.
 ► **Pantalla Ajustes del teléfono** P. 415
2. Seleccione **Sincronización automática del teléfono**.



3. Seleccione **Activado** u **Desactivado**.

► Importación automática de la agenda telefónica y el historial de llamadas del teléfono móvil

Cuando selecciona un nombre en la lista de la agenda telefónica del móvil, puede ver hasta tres iconos de categoría. Los iconos indican qué tipo de números hay almacenados para ese nombre.



En algunos teléfonos, es posible que no se puedan importar los iconos de categoría al sistema.

La agenda telefónica se actualiza después de cada conexión. El historial de llamadas se actualiza después de cada conexión o llamada.

■ Marcación rápida

Se pueden memorizar hasta 20 números de marcación rápida por teléfono.

Para memorizar un número de marcación rápida:

1. Vaya a la pantalla **Menú del teléfono**.

► **Pantalla Menú de teléfono** P. 418

2. Seleccione **Marcación rápida**.

3. Seleccione **Nueva entrada**.

En **Importar desde el historial de llamadas**:

► Seleccione un número del historial de llamadas.

Desde **Entrada manual**:

► Introduzca manualmente el número.

En **Importar desde la agenda telefónica**:

► Seleccione un número de la agenda telefónica importada del teléfono móvil vinculado.

4. Una vez memorizada correctamente la marcación rápida, se le solicita que cree un comando de voz para el número. Seleccione **Sí** o **No**.

5. Seleccione **Grabar**, o use el botón  y siga las indicaciones para completar la etiqueta de voz.

►► Marcación rápida

Cuando una etiqueta de voz se guarde, pulse el botón  para llamar al número con la etiqueta de voz. Diga el nombre del comando de voz.

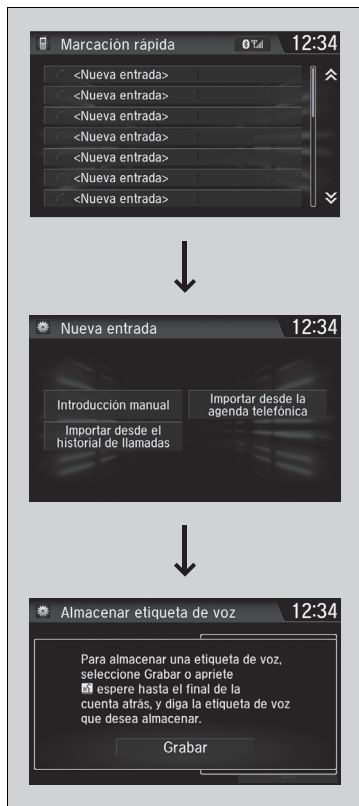

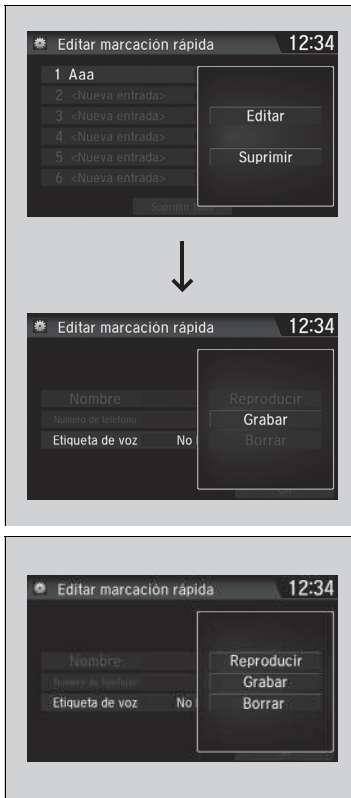

■ Adición de un comando de voz a un número de marcación rápida guardado

1. Vaya a la pantalla **Ajustes del teléfono**.
 ► **Pantalla Ajustes del teléfono** P. 415
2. Seleccione **Editar marcación rápida**.
3. Seleccione una entrada de marcación rápida existente.
 ► Desde el menú emergente, seleccione **Editar**.
4. Seleccione **Etiqueta de voz**.
 ► Desde el menú emergente, seleccione **Grabar**.
5. Seleccione **Grabar**, o use el botón  y siga las indicaciones para completar la etiqueta de voz.

■ Eliminación de un comando de voz

1. Vaya a la pantalla **Ajustes del teléfono**.
 ► **Pantalla Ajustes del teléfono** P. 415
2. Seleccione **Editar marcación rápida**.
3. Seleccione una entrada de marcación rápida existente.
 ► Desde el menú emergente, seleccione **Editar**.
4. Seleccione **Etiqueta de voz**.
 ► Desde el menú emergente, seleccione **Borrar**.
5. Aparece un mensaje de confirmación en la pantalla. Seleccione **Sí**.

»» Marcación rápida

Evite utilizar etiquetas de voz duplicadas.
 Evite utilizar "casa" como etiqueta de voz.
 Para el sistema resulta más fácil reconocer un nombre más largo. Por ejemplo, utilice "Juan García" en lugar de "Juan".

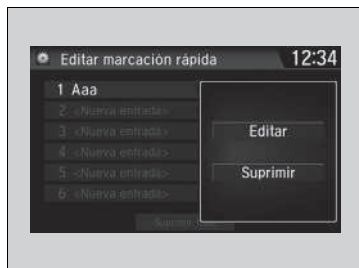

■ Para editar una marcación rápida

1. Vaya a la pantalla **Ajustes del teléfono**.
 ► **Pantalla Ajustes del teléfono** P. 415
2. Seleccione **Editar marcación rápida**.
3. Seleccione una entrada de marcación rápida existente.
 ► Desde el menú emergente, seleccione **Editar**.
4. Seleccione la configuración que desee.

■ Para borrar un número de marcación rápida

1. Vaya a la pantalla **Ajustes del teléfono**.
 ► **Pantalla Ajustes del teléfono** P. 415
2. Seleccione **Editar marcación rápida**.
3. Seleccione una entrada de marcación rápida existente.
 ► Desde el menú emergente, seleccione **Suprimir**.
4. Aparece un mensaje de confirmación en la pantalla. Seleccione **Sí**.

Modificación fonética agenda telefónica *

Añada modificaciones fonéticas o una nueva etiqueta de voz para el nombre de contacto del teléfono para que el HFT reconozca los comandos de voz más fácilmente.

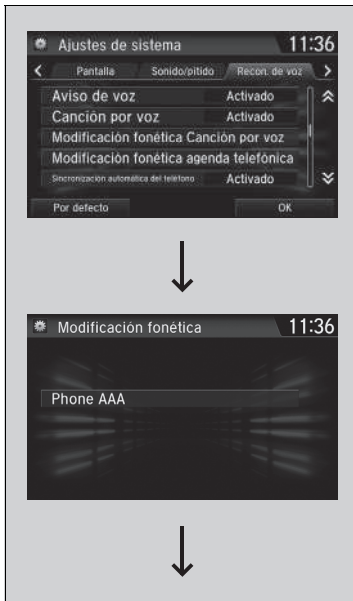

■ Para añadir una nueva etiqueta de voz

1. Seleccione .
2. Seleccione **Ajustes**.
3. Seleccione **Sistema**.
4. Seleccione la pestaña **Recon. de voz**.
5. Seleccione **Modificación fonética agenda telefónica**.
6. Seleccione el teléfono al que desee añadir la modificación fonética.

» Modificación fonética agenda telefónica *

Puede almacenar un máximo de 20 elementos de modificación fonética.



7. Seleccione **Nueva etiqueta de voz**.

8. Seleccione un nombre de contacto que desee añadir.

► El menú emergente aparece en la pantalla.



9. Seleccione **Modificar**.

10. Con el botón **Grabar** o , siga las indicaciones para completar la etiqueta de voz.

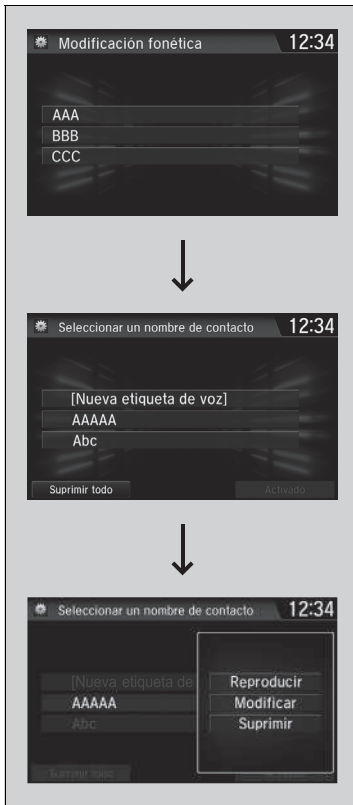
11. Recibirá un mensaje de confirmación en la pantalla. A continuación, seleccione **Aceptar**.



■ Para modificar una etiqueta de voz

1. Seleccione .
2. Seleccione **Ajustes**.
3. Seleccione **Sistema**.
4. Seleccione la pestaña **Recon. de voz**.
5. Seleccione **Modificación fonética agenda telefónica**.
6. Seleccione el teléfono en el que desee realizar una modificación fonética.
7. Seleccione un nombre de contacto que desee modificar.
 - El menú emergente aparece en la pantalla.
8. Seleccione **Modificar**.
9. Con el botón **Grabar** o , siga las indicaciones para completar la etiqueta de voz.
10. Recibirá un mensaje de confirmación en la pantalla. A continuación, seleccione **Aceptar**.

☒ Modificación fonética agenda telefónica *

Solo puede modificar o borrar los nombres de contactos del teléfono actualmente conectado.

* No disponible en todos los modelos

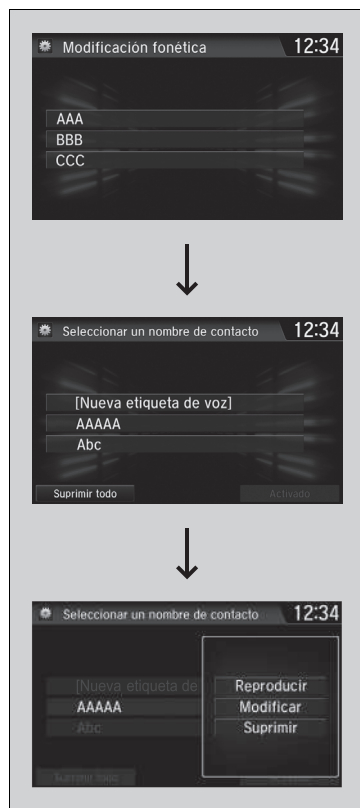

■ **Para borrar una etiqueta de voz modificada**

1. Seleccione .
2. Seleccione **Ajustes**.
3. Seleccione **Sistema**.
4. Seleccione la pestaña **Recon. de voz**.
5. Seleccione **Modificación fonética agenda telefónica**.
6. Seleccione el teléfono en el que desee borrar una modificación fonética.
7. Seleccione un nombre de contacto que desee borrar.
 - El menú emergente aparece en la pantalla.
8. Seleccione **Suprimir**.
 - Se ha seleccionado el nombre de contacto seleccionado.
9. Seleccione **OK**.

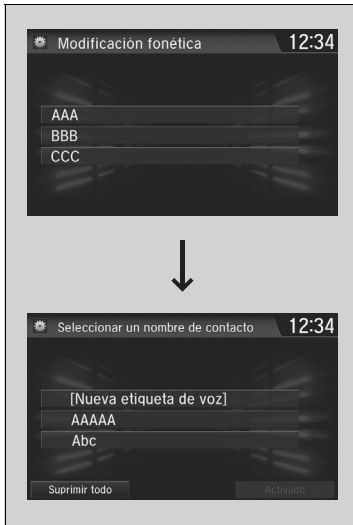

■ **Para borrar todas las etiquetas de voz modificadas**

1. Seleccione .
2. Seleccione **Ajustes**.
3. Seleccione **Sistema**.
4. Seleccione la pestaña **Recon. de voz**.
5. Seleccione **Modificación fonética agenda telefónica**.
6. Seleccione el teléfono en el que desea borrar una modificación fonética.
 - Aparece la lista de nombres de contactos.
7. Seleccione **Suprimir todo**.
8. Recibirá un mensaje de confirmación en la pantalla. A continuación, seleccione **Sí**.

■ **Realización de una llamada**



Puede realizar llamadas introduciendo cualquier número de teléfono, o utilizando la agenda telefónica, el historial de llamadas, las entradas de marcación rápida o las rellamadas que se han importado.

⌘ **Realización de una llamada**

Cualquier entrada de marcación rápida con comando de voz se puede marcar mediante la voz desde la mayoría de las pantallas.

Pulse el botón  y diga el comando de voz.

Una vez conectada una llamada, puede escuchar la voz de la persona a la que llama a través de los altavoces.

Mientras hay una conexión activa con Apple CarPlay, las llamadas telefónicas pueden realizarse solo desde Apple CarPlay.



■ **Para realizar una llamada utilizando la agenda telefónica importada**

1. Vaya a la pantalla **Menú del teléfono**.
 ► **Pantalla Menú de teléfono P. 418**
2. Seleccione **Agenda telefónica**.
3. Seleccione un nombre.
 ► También puede buscar por letra. Seleccione **Buscar**.
 ► Use el teclado de la pantalla táctil para introducir un nombre; si hay varios números, seleccione uno.
4. Seleccione un número.
 ► La marcación se inicia automáticamente.

■ **Para realizar una llamada utilizando un número de teléfono**

1. Vaya a la pantalla **Menú del teléfono**.
 ► **Pantalla Menú de teléfono P. 418**
2. Seleccione **Marcar**.
3. Seleccione un número.
 ► Utilice el teclado de la pantalla táctil para introducir números.
4. Seleccione 
 ► La marcación se inicia automáticamente.

►► Para realizar una llamada utilizando la agenda telefónica importada

Puede llamar a un número de marcación rápida guardado utilizando los comandos por voz.

► **Marcación rápida P. 426**

►► Para realizar una llamada utilizando un número de teléfono

Puede llamar a un número de marcación rápida guardado utilizando los comandos por voz.

► **Marcación rápida P. 426**



■ **Para realizar una llamada utilizando la rellamada**

1. Vaya a la pantalla **Menú del teléfono**.
 ➤ **Pantalla Menú de teléfono** P. 418
2. Seleccione **Volver a marcar**.
 ► La marcación se inicia automáticamente.



■ **Para realizar una llamada con el Historial de llamadas**

El historial de llamadas se almacena por **Todas, Marcadas, Recibidas y Perdidas**.

1. Vaya a la pantalla **Menú del teléfono**.
 ➤ **Pantalla Menú de teléfono** P. 418
2. Seleccione **Historial de llamadas**:
3. Seleccione **Todas, Marcadas, Recibidas, o Perdidas**.
4. Seleccione un número.
 ► La marcación se inicia automáticamente.



■ **Para realizar una llamada mediante una entrada de Marcación rápida**

1. Vaya a la pantalla **Menú del teléfono**.
 ➤ **Pantalla Menú de teléfono** P. 418
2. Seleccione **Marcación rápida**.
3. Seleccione un número.
 ► La marcación se inicia automáticamente.

☒ **Para realizar una llamada con el Historial de llamadas**

El historial de llamadas muestra las últimas 20 llamadas de todas, marcadas, recibidas o perdidas. (Aparece solamente cuando se conecta un teléfono al sistema).

☒ **Para realizar una llamada mediante una entrada de Marcación rápida**

Cuando una etiqueta de voz se guarde, pulse el botón  para llamar al número con la etiqueta de voz.



➤ **Marcación rápida** P. 426

Cualquier entrada de marcación rápida con comando de voz se puede marcar mediante la voz desde cualquier pantalla. Pulse el botón  y siga las indicaciones.

Recepción de una llamada





Cuando hay una llamada entrante, suena un aviso audible (si está activado) y aparece la pantalla de **Llamada entrante**.

Pulse el botón  para responder a la llamada.
Pulse el botón  para rechazar o finalizar la llamada.



Recepción de una llamada

Llamada en espera

Pulse el botón  para poner la llamada actual en espera y responder a una llamada entrante.

Pulse el botón  otra vez para regresar a la llamada actual. Seleccione **Ignorar** para ignorar la llamada entrante si no desea responderla.

Pulse el botón  si desea colgar la llamada actual.

Puede seleccionar los iconos de la pantalla de audio/información en lugar de los botones  y .

Opciones durante una llamada

Las opciones siguientes están disponibles durante una llamada.

Silenciar: permite silenciar su voz.

Transferir: permite transferir una llamada del sistema a su teléfono.

Marcación por tonos: permite enviar números durante una llamada. Resulta útil cuando llama a un sistema telefónico basado en menús.

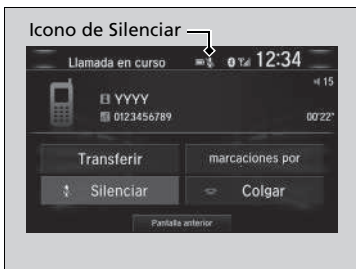

Las opciones disponibles se muestran en la mitad inferior de la pantalla.

Seleccione la opción.

- El icono de la función Silenciar aparece cuando **Silenciar** está seleccionado. Seleccione **Silenciar** de nuevo para desactivarla.

Opciones durante una llamada

Marcación por tonos: disponible en algunos teléfonos.

Puede seleccionar los iconos de la pantalla de audio/información.

Recepción de un mensaje de texto/correo electrónico *, *1

El HFT puede mostrar los mensajes de texto o correo electrónico nuevos además de los 20 últimos recibidos en un teléfono móvil vinculado. Cada mensaje recibido se puede leer en alto y responderse al mismo con una frase predefinida.

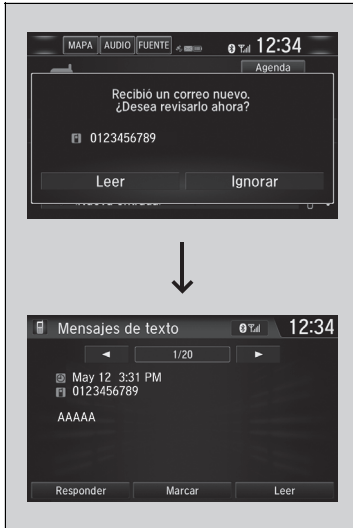

1. Aparece un aviso que le notifica de un nuevo mensaje de texto o correo electrónico.
2. Seleccione **Leer** para escuchar el mensaje.
 - El mensaje de texto o de correo electrónico se muestra. El sistema empieza a leer el mensaje automáticamente.
3. Para interrumpir la lectura del mensaje, seleccione **Parar**.

Recepción de un mensaje de texto/correo electrónico *, *1

El sistema no muestra los mensajes recibidos mientras está conduciendo. Solo puede oírlos mientras se leen en voz alta.

El sistema solo puede recibir mensajes que se envíen como mensajes de texto (SMS). Los mensajes enviados con los servicios de datos no aparecerán en la lista.

Con algunos teléfonos, puede ver los 20 últimos mensajes de texto y correo electrónico recibidos.

Las leyes nacionales o locales podrían limitar el uso de la función de mensajes de texto/correo electrónico del HFT. Use la función de mensajes de texto/correo electrónico únicamente cuando las condiciones permitan hacerlo con seguridad.

Cuando reciba un mensaje de texto o correo electrónico por primera vez desde que se vinculara el teléfono al HFT, se le solicitará que active el ajuste **Notificación de nuevo mensaje** seleccionado **Activado** para esta opción.

► Para activar o desactivar el aviso de texto/correo electrónico P. 423

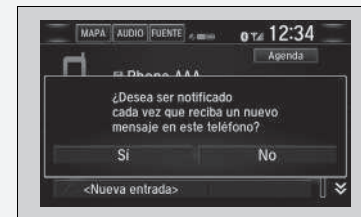

*1: Los mensajes no se leerán en función del idioma.

* No disponible en todos los modelos

■ Seleccionar una cuenta de correo *

Si un teléfono vinculado tiene cuentas de mensajes de texto o correo, puede seleccionar una de ellas para activarla y recibir notificaciones.



1. Vaya a la pantalla **Ajustes del teléfono**.
 ► **Pantalla Ajustes del teléfono** P. 415
2. Seleccione la pestaña **Texto/E-mail** y, a continuación, **Seleccionar cuenta**.
 ► Aparece un menú en la pantalla.
3. Seleccione **Mensajes de texto** o una cuenta de mensajes de correo electrónico que desee.

►► Seleccionar una cuenta de correo *

También puede seleccionar una cuenta de correo en la pantalla de lista de carpetas o en la pantalla de lista de mensajes.

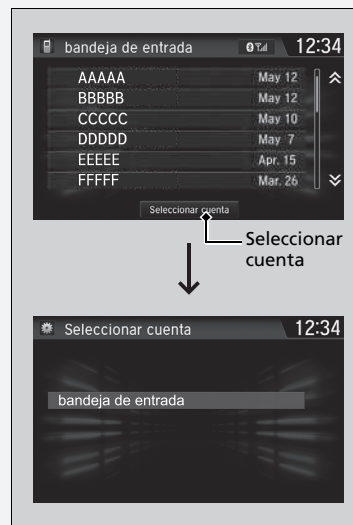

Solo puede recibir notificaciones de una cuenta de mensajes de texto o correo cada vez.

Visualización de mensajes*, *1

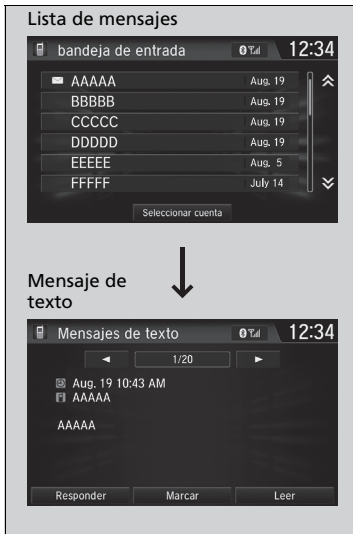



■ Visualización de mensajes de texto

1. Vaya a la pantalla **Menú del teléfono**.
 ▶ Pantalla **Menú de teléfono** P. 418
2. Seleccione **Texto/E-mail**.
 ▶ Seleccione una cuenta si es necesario.
3. Seleccione un mensaje.
 ▶ El texto del mensaje se visualiza. El sistema empieza a leer en alto el mensaje automáticamente.

☒ Visualización de mensajes*, *1

El icono  aparece junto a un mensaje no leído.

Si se elimina un mensaje en el teléfono, el mensaje también se elimina en el sistema. Si envía un mensaje desde el sistema, el mensaje va a la bandeja de salida del teléfono.

Para ver el mensaje anterior o siguiente, seleccione  (anterior) o  (siguiente) en la pantalla de mensajes.

*1: Los mensajes no se leerán en función del idioma.

* No disponible en todos los modelos

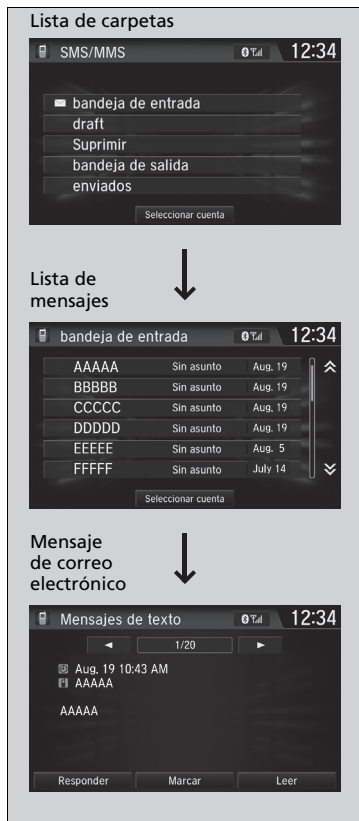

■ Visualización de mensajes de correo electrónico

1. Vaya a la pantalla **Menú del teléfono**.
 - **Pantalla Menú de teléfono** P. 418
2. Seleccione **Texto/E-mail**.
 - Seleccione **Seleccionar cuenta** si es necesario.
3. Seleccione una carpeta.
4. Seleccione un mensaje.
 - Se muestra el mensaje de correo electrónico. El sistema empieza a leer en alto el mensaje automáticamente.

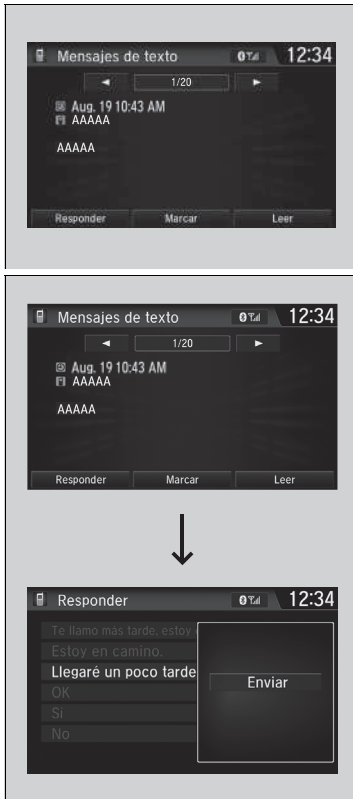

■ Leer o parar la lectura de un mensaje

1. Vaya a la pantalla de mensajes de texto o de correo electrónico.
 - ▶ El sistema empieza a leer en alto el mensaje automáticamente.
 - ▣ **Visualización de mensajes***. *1 P. 439
2. Seleccione **Parar** para detener la lectura. Seleccione **Leer** de nuevo para comenzar a leer el mensaje desde el principio.

■ Responder a un mensaje

1. Vaya a la pantalla de mensajes de texto o de correo electrónico.
 - ▶ El sistema empieza a leer en alto el mensaje automáticamente.
 - ▣ **Visualización de mensajes***. *1 P. 439
2. Seleccione **Responder**.
3. Seleccione el mensaje de respuesta.
 - ▶ El menú emergente aparece en la pantalla.
4. Seleccione **Enviar** para enviar el mensaje.
 - ▶ Cuando el mensaje de respuesta se ha enviado correctamente, en la pantalla aparece **Mensaje enviado**.

▣ Responder a un mensaje

Los mensajes de respuesta predefinidos disponibles son los siguientes:

- **Te llamo más tarde, estoy conduciendo.**
- **Estoy en camino.**
- **Llegaré un poco tarde.**
- **OK**
- **Sí**
- **No**

No puede añadir, editar ni eliminar mensajes de respuesta.

Solo algunos teléfonos reciben y envían mensajes cuando están vinculados y conectados. Para obtener una lista de los teléfonos compatibles, consulte a un concesionario.

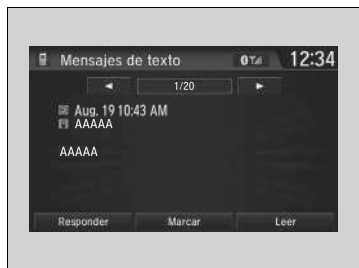

■ **Realización de una llamada a un remitente**

1. Vaya a la pantalla de mensajes de texto.
2. Seleccione **Marcar**.

Dirección



En este capítulo se tratan aspectos de la conducción y del repostaje de combustible.

Antes de conducir	444	Control de crucero adaptativo (ACC)*	490	Estacionamiento del vehículo	553
Circulación con un remolque	448	Sistema de aviso de salida de carril*	505	Cámara trasera con múltiples vistas*	563
Durante la conducción		Sist. recon. señal tráfico*	510	Repostaje	565
Arranque del motor	453, 456	Sistema de mantenimiento en el carril (LKAS)* ..	517	Consumo de combustible y emisiones de CO₂	568
Precauciones durante la conducción	459	Sistema de control de estabilidad del vehículo (VSA)	524		
Cambios	462	Asistencia de conducción ágil	526		
Modo ECON	465	Sistema de información de punto ciego (BSI)* ..	527		
Parada automática en ralentí	466	Sistema de aviso de desinflado	530		
Suspensión adaptativa*	472				
Control de crucero*	473	Modelos con faros LED			
Limitador de velocidad ajustable	477	Ajuste de la distribución de los faros	534		
Limitador de velocidad inteligente	481	Frenado	535		
Cámara del sensor delantero*	488				

* No disponible en todos los modelos

Preparativos para la conducción

Compruebe los elementos que se indican a continuación antes de ponerse en marcha.

Comprobaciones del exterior

- Asegúrese de que no haya ninguna obstrucción en las ventanillas, los retrovisores de las puertas, las luces exteriores ni otras partes del vehículo.
 - ▶ Retire la escarcha, el hielo o la nieve que pueda haber.
 - ▶ Retire la nieve que pueda haber en el techo, ya que podría deslizarse hacia abajo y obstaculizar su campo de visión mientras conduce. Si se ha congelado, elimine el hielo cuando se haya ablandado.
 - ▶ Al eliminar el hielo de alrededor de las ruedas, tenga cuidado de no dañar la rueda o sus componentes.
- Asegúrese de que el capó está bien cerrado.
 - ▶ Si el capó se abre mientras conduce, le obstaculizará el campo de visión.
- Asegúrese de que los neumáticos están en buen estado.
 - ▶ Compruebe la presión del aire y si presentan daños y un desgaste excesivo.
 - **Comprobación y mantenimiento de los neumáticos** P. 613
- Asegúrese de que no haya personas ni objetos detrás del vehículo o alrededor del mismo.
 - ▶ Hay puntos ciegos desde el interior.

Comprobaciones del exterior

AVISO

Si las puertas no se pueden abrir porque se han congelado, vierta agua caliente por los bordes de las mismas para derretir el hielo. No trate de forzar la apertura de las puertas, ya que se puede dañar la banda lateral de goma. Seque la zona de inmediato para evitar que se vuelva a congelar.

No vierta agua caliente en el cilindro de la llave. Si se congela el agua en el orificio, no podrá introducir la llave.

El calor del motor y del escape puede prender fuego a materiales inflamables bajo el capó, provocando un incendio. Si ha estacionado el vehículo durante un periodo prolongado, revíselo y quite cualquier tipo de suciedad que pudiera haberse acumulado como, por ejemplo, hierbas y hojas secas que hayan caído o que algún pequeño animal haya llevado para formar un nido. Compruebe también que no haya quedado material inflamable debajo del capó, después de que usted u otra persona hayan realizado el mantenimiento del vehículo.

Comprobaciones del interior

- Almacene o fije todos los elementos a bordo correctamente.
 - ▶ Si lleva demasiado equipaje, o lo almacena de forma inadecuada, pueden verse afectados la maniobrabilidad, la estabilidad, la distancia de frenado y los neumáticos, lo que mermaría la seguridad del vehículo.
 - **Límite de carga** P. 447
- No apile objetos a una altura superior a la del asiento.
 - ▶ Pueden obstaculizarle el campo de visión y podrían salir despedidos hacia delante en caso de frenado brusco.
- No coloque nada en los huecos para los pies de los asientos delanteros. Asegúrese de que las alfombrillas del suelo estén bien sujetas.
 - ▶ Si hay algún objeto o la alfombrilla está suelta, puede tener problemas para pisar los pedales de freno y del acelerador mientras conduce.
- Si lleva animales a bordo, no deje que se muevan por el vehículo.
 - ▶ Puede interferir con la conducción y provocar una colisión.
- Cierre bien todas las puertas y el portón trasero.
- Ajuste correctamente su asiento.
 - ▶ Ajuste también el reposacabezas*.
 - **Ajuste de los asientos** P. 209
 - **Ajuste de las posiciones de los reposacabezas delanteros** P. 212
- Ajuste los retrovisores y el volante adecuadamente.
 - ▶ Ajústelos estando sentado con el asiento ya ajustado.
 - **Ajuste de los retrovisores** P. 206
 - **Ajuste del volante** P. 205

Comprobaciones del interior

La alineación de los faros se ajusta en fábrica y no es necesario ajustarla. No obstante, si suele transportar objetos pesados en el portón trasero o llevar un remolque*, el reglaje de los faros deberá ser reajustado en un concesionario o por un técnico cualificado.

Modelos con regulador de los faros

Puede ajustar el ángulo de las luces de cruce.

➤ **Regulador de los faros*** P. 194

Modelos con sistema de ajuste de faros automático

El vehículo está equipado con un sistema de ajuste automático de los faros que ajusta automáticamente el ángulo vertical de las luces de cruce.

* No disponible en todos los modelos

- Asegúrese de que los objetos que haya en el suelo detrás de los asientos delanteros no puedan rodar debajo de los mismos.
 - Pueden impedir al conductor accionar los pedales o entorpecer el funcionamiento de los asientos.
- Todos los ocupantes del vehículo deben abrocharse el cinturón de seguridad.
 - ▣ **Cómo abrochar el cinturón de seguridad** P. 46
- Asegúrese de que los testigos del panel de instrumentos se encienden al arrancar el vehículo y se apagan poco después.
 - Si se indica algún problema, el vehículo se debe revisar siempre en un concesionario.
 - ▣ **Testigos** P. 94

Límite de carga

Al cargar el equipaje, el peso total del vehículo, todos los acompañantes y el equipaje no debe exceder del peso máximo permitido.

➤ **Especificaciones** P. 694

☒ Límite de carga

⚠ ADVERTENCIA

Una sobrecarga o una carga inadecuada pueden afectar a la maniobrabilidad y estabilidad, y producir una colisión con resultado de lesiones o la muerte.

Cumpla todos los límites de carga u otras indicaciones de carga de este manual.

Modelos con sistema de calefacción

El vehículo no está diseñado para circular con un remolque. Si lo hace pueden anularse las garantías.

Modelos con climatizador

Preparación para circular con un remolque

Límites de carga remolcada

El vehículo puede circular con un remolque si respeta cuidadosamente los límites de carga, utiliza el equipo apropiado y sigue las instrucciones de remolcado. Compruebe los límites de carga antes de ponerse en marcha.

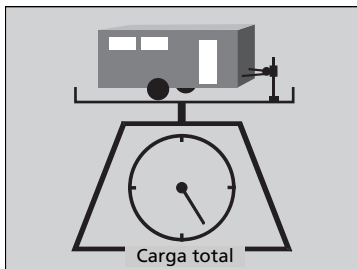

■ Peso total del remolque

No supere el peso de remolcado máximo del remolque y la barra de remolque (con/sin frenos), el equipaje y todo lo que contenga.

Las cargas remolcadas por encima del peso de remolcado máximo pueden afectar gravemente a la maniobrabilidad y el rendimiento del vehículo, y dañar el motor y el tren motriz.

» Límites de carga remolcada

⚠ ADVERTENCIA

Si supera los límites de carga o carga el vehículo y el remolque de forma inadecuada, puede provocar un accidente en el que podría resultar herido de gravedad o morir.

Compruebe la carga del vehículo y el remolque con cuidado antes de ponerse en marcha.

Compruebe en una báscula pública si todas las cargas están dentro de los límites. Si no hay disponible ninguna báscula pública, sume el peso estimado de su equipaje al peso del remolque (según lo indicado por el fabricante) y mida la carga de la lanza con una báscula apropiada o calibre, o haga una estimación en función de la distribución del equipaje. Consulte más información en el manual del propietario del remolque.

Periodo de rodaje.

Evite llevar un remolque en los primeros 1000 km del vehículo.

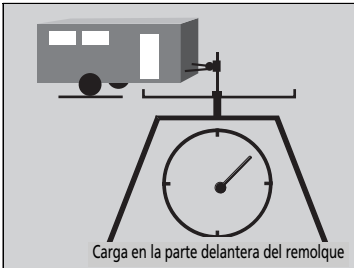

■ Carga en la barra de remolque

La carga en la parte delantera del remolque no debe superar nunca los 75 kg. Esta es la cantidad de peso con la que el remolque carga la barra de remolque cuando está completamente cargada. Como norma general, para remolques inferiores a 750 kg, la carga en la parte delantera del remolque debe corresponderse al 10 por ciento del conjunto total del remolque.

- Una carga excesiva en la parte delantera del remolque reduce la tracción de los neumáticos delanteros y el control de la dirección. Si la carga en la parte delantera del remolque es demasiado baja, el remolque se vuelve inestable, lo que puede provocar balanceos.
- Para que la carga en la parte delantera del remolque sea correcta, comience cargando el 60 % de la carga en la parte delantera del remolque y el 40 % en la parte trasera. Reajuste la carga según sea necesario.

► Límites de carga remolcada

Si circula con un remolque en una zona montañosa, recuerde reducir un 10 % el peso combinado del vehículo con respecto al peso de remolcado máximo por cada 1000 metros de elevación.

No supere nunca el peso de remolcado máximo ni cualquier límite de carga especificado.

► **Especificaciones** P. 694

■ Accesorios y equipamiento de remolque

El equipamiento de remolque varía según el tamaño del remolque, la carga remolcada y la zona por la que se circula.

■ Barras de remolque

La barra de remolque debe estar homologada y estar atornillada correctamente a los bajos de la carrocería.

■ Cadenas para nieve

Utilice cadenas para nieve siempre que lleve un remolque. Deje holgura suficiente para que el remolque pueda tomar las curvas sin problemas, pero sin que las cadenas arrastren por el suelo.

■ Frenos del remolque

Si está pensando en utilizar un remolque con frenos, asegúrese de que sean de accionamiento electrónico. No intente conectarlo al sistema hidráulico del vehículo. Por muy satisfactorio que parezca, no intente conectar los frenos del remolque al sistema hidráulico del vehículo, ya que se reducirá la eficacia de frenado y puede resultar peligroso.

■ Equipamiento de remolque adicional

Puede haber leyes que requieran el uso de retrovisores exteriores especiales cuando se lleva un remolque. Aunque no se requiera el uso de estos retrovisores en la zona donde se utiliza el vehículo, debe montar retrovisores especiales si la visibilidad queda restringida de algún modo.

■ Luces del remolque

El equipamiento y las luces del remolque deben cumplir la normativa del país en el que se conduzca. Pregunte en su agencia de alquiler o venta de remolques por los requisitos exigidos en la zona por la que va a circular con un remolque.

►► Accesorios y equipamiento de remolque

Asegúrese de que todo el equipamiento se monta correctamente y recibe el mantenimiento adecuado, y de que cumple la normativa vigente del país en el que conduzca.

Consulte a su agencia de alquiler o venta de remolques si se recomienda o requiere el uso de otros elementos para la situación en la que vaya a utilizar el remolque.

Consulte al fabricante del remolque las instrucciones de instalación y configuración del equipo.

La instalación y configuración correctas pueden afectar a la maniobrabilidad, estabilidad y rendimiento de frenado del vehículo.

La iluminación y el cableado de los remolques pueden variar en función del tipo y de la marca. Si se requiere un conector, solo puede instalarlo un técnico cualificado.

Conducción segura con remolque*

Aspectos a tener en cuenta antes de circular con un remolque

- El remolque debe recibir el mantenimiento adecuado y debe conservarse en buen estado.
- Asegúrese de que todos los pesos y la carga del vehículo y del remolque estén dentro de los límites.
 - ▣ **Límites de carga remolcada** P. 448
- Fije de forma segura la barra de remolque, las cadenas de seguridad y las demás piezas necesarias.
- Sujete bien todos los objetos transportados en el remolque de modo que no se muevan al circular.
- Compruebe si las luces y los frenos del remolque funcionan correctamente.
- Compruebe la presión de los neumáticos del remolque, incluida la de la rueda de repuesto.
- Compruebe la normativa relativa a la velocidad máxima y las restricciones para circular con un remolque. Si va a conducir por varios países, compruebe los requisitos de cada país antes de salir, ya que la normativa puede variar.
- Apague el sistema de parada automática en ralentí con el botón de parada automática en ralentí **OFF**. El peso del remolque puede afectar a la eficacia de los frenos del vehículo si la parada automática en ralentí está activada cuando circula en una pendiente mientras lleva un remolque.

Velocidades y marchas con remolque

- Conduzca más despacio de lo normal.
 - Respete los límites de velocidad para vehículos con remolque.
- El testigo de cambio ascendente o descendente se encenderá en el momento más oportuno para cambiar a una marcha superior o inferior y permitir un consumo de combustible óptimo.

Conducción segura con remolque*

La velocidad de circulación con un remolque no debe superar los 100 km/h.

Estacionamiento

Además de tomar las precauciones habituales, coloque calzos en todas las ruedas del remolque.

Le recomendamos no subir pendientes de más del 12 %. Siga las recomendaciones de la asociación de remolques para conocer las carreteras más adecuadas.

Las corrientes provocadas al adelantar a vehículos grandes pueden influir en el remolque. Mantenga una velocidad constante y conduzca en línea recta.

Conduzca siempre despacio y pida a otra persona que le guíe al dar marcha atrás.

Velocidades y marchas con remolque

Cuando arrastre un remolque lateral fijo (p. ej., una caravana), no supere los 88 km/h. A mayor velocidad, el remolque podría oscilar o afectar a la maniobrabilidad del vehículo.

* No disponible en todos los modelos

■ Giros y frenado

- Tome las curvas a menos velocidad y más abiertas de lo normal.
- Emplee más tiempo y distancia para frenar.
- No frene ni gire bruscamente.

■ Conducción en zonas con pendientes

- Vigile el testigo de temperatura. Si se acerca al nivel superior, desconecte el climatizador y reduzca la velocidad. En caso necesario, estacione el vehículo en el arcén de forma segura hasta que se enfríe el motor.

▣ Velocidades y marchas con remolque

El testigo de cambio descendente no recomendará el cambio a 1ª. Es el conductor el que debe decidir reducir a 1ª para aumentar el frenado del motor. Evite aplicar el frenado del motor de forma repentina.

Es posible que debido a las condiciones de la calzada y el estado del tráfico, sea necesario cambiar de marcha en momentos distintos a los indicados.

Modelos sin sistema de acceso sin llave

Arranque del motor

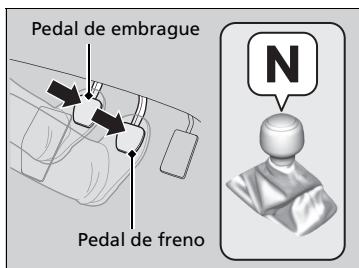

1. Asegúrese de que el freno de estacionamiento está accionado.
 - ▶ El testigo (rojo) del sistema de frenos y freno de estacionamiento se enciende durante 15 segundos al tirar hacia arriba del interruptor del freno de estacionamiento eléctrico.
2. Compruebe que la palanca de cambios está en la posición **N**. A continuación, pise el pedal de freno con el pie derecho y el de embrague con el izquierdo.
 - ▶ El pedal de embrague debe pisarse a fondo para poder arrancar el motor.

Arranque del motor

Mantenga pisado el pedal de freno firmemente al arrancar el motor.

Resulta más difícil arrancar el motor cuando la temperatura ambiente es baja, y también a altitudes superiores a 2400 metros, pues el aire es menos denso.

Para arrancar el motor cuando la temperatura ambiente es baja, apague todos los accesorios eléctricos, como las luces, el sistema de calefacción*/climatizador* y la luneta térmica, para reducir el consumo de la batería.

Si el sonido del sistema de escape es anómalo o huele a gases de escape en el habitáculo, el vehículo debe revisarse en un concesionario. Puede que el motor o el sistema de escape presenten algún problema.

* No disponible en todos los modelos

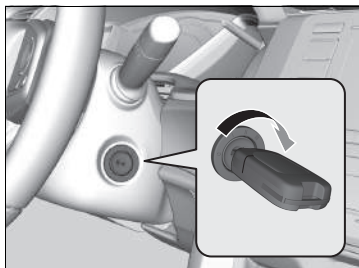

3. Espere hasta que el indicador de las bujías incandescentes se apague, a continuación, gire el interruptor a la posición START **[III]** sin pisar el pedal del acelerador.

► Arranque del motor

No mantenga la llave en la posición de ARRANQUE **[III]** durante más de 10 segundos.

- Si el motor no arranca de inmediato, espere como mínimo 30 segundos antes de volver a intentarlo.
- Si el motor arranca pero se detiene inmediatamente, espere como mínimo 30 segundos antes de repetir el paso 3 mientras pisa con suavidad el pedal del acelerador. Suelte el pedal del acelerador en cuanto arranque el motor.

Cuando la temperatura ambiente es extremadamente baja, la potencia máxima del motor puede restringirse al arrancar el motor. Esto ocurre para facilitar el flujo del combustible en el funcionamiento normal del motor.

Para una lubricación adecuada, el motor no debe superar la velocidad del ralentí hasta que se apague el testigo de presión baja de aceite. Evite acelerar bruscamente o forzar el motor antes de que se alcance la temperatura normal de funcionamiento.

No espere hasta que el motor arranque con la llave en posición de ARRANQUE **[III]**.

El sistema inmovilizador protege el vehículo contra el robo. Si se utiliza un dispositivo codificado incorrectamente, se desactivará el sistema de combustible del motor.

► **Sistema inmovilizador** P. 173

■ Inicio de la marcha

■ Sistema de asistencia de arranque en pendiente

El sistema de asistencia de arranque en pendiente mantiene el freno acoplado brevemente para ayudar a impedir que el vehículo ruede cuesta abajo en una pendiente al pasar el pie del pedal de freno al pedal del acelerador.

Pise el pedal de embrague y cambie a una de las marchas de avance cuando circule cuesta arriba, o a la posición **R** cuando lo haga cuesta abajo. A continuación, suelte el pedal de freno.

☒ Inicio de la marcha

Si el motor se cala, pise completamente el pedal de embrague en un plazo de tres segundos. El motor puede volver a arrancar automáticamente en determinadas condiciones. De lo contrario, siga el procedimiento estándar.

También se puede soltar el freno de estacionamiento pulsando el interruptor del freno de estacionamiento eléctrico mientras se pisa el pedal de freno. En pendientes descendentes, puede arrancar el vehículo con mayor suavidad soltando el freno de forma manual mediante el interruptor del freno de estacionamiento eléctrico en lugar de pisando el pedal del acelerador.

☒ Sistema de asistencia de arranque en pendiente

Es posible que el sistema de asistencia de arranque en pendiente no pueda impedir que el vehículo ruede cuesta abajo en pendientes muy pronunciadas o deslizantes, y tampoco funcionará en pendientes muy poco pronunciadas.

El sistema de asistencia de arranque en pendiente no sustituye al freno de estacionamiento.

El sistema de asistencia de arranque en pendiente funciona incluso con el VSA desconectado.

Modelos con sistema de acceso sin llave

Arranque del motor

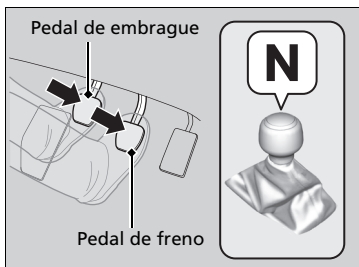

1. Asegúrese de que el freno de estacionamiento está accionado.
 - El testigo (rojo) del sistema de frenos y freno de estacionamiento se enciende durante 15 segundos al tirar hacia arriba del interruptor del freno de estacionamiento eléctrico.
2. Compruebe que la palanca de cambios está en la posición **N**. A continuación, pise el pedal de freno con el pie derecho y el de embrague con el izquierdo.
 - El pedal de embrague debe pisarse a fondo para poder arrancar el motor.

Arranque del motor

Mantenga pisado el pedal de freno firmemente al arrancar el motor.

Resulta más difícil arrancar el motor cuando la temperatura ambiente es baja, y también a altitudes superiores a 2400 metros, pues el aire es menos denso.

Para arrancar el motor cuando la temperatura ambiente es baja, apague todos los accesorios eléctricos, como las luces, el climatizador y la luneta térmica, para reducir el consumo de la batería.

Si el sonido del sistema de escape es anómalo o huele a gases de escape en el habitáculo, el vehículo debe revisarse en un concesionario. Puede que el motor o el sistema de escape presenten algún problema.

Acerque el mando a distancia de acceso sin llave al botón **ENGINE START/STOP** si la pila del mando a distancia tiene poca carga.

► **Si la pila del mando a distancia sin llave se está agotando** P. 663

Es posible que el motor no arranque si el mando a distancia sin llave se encuentra bajo la influencia de ondas de radio potentes.

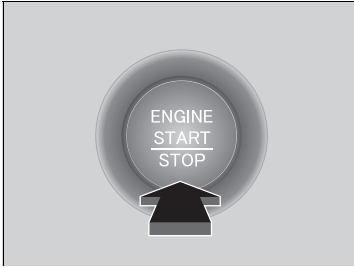

3. Pulse el botón **ENGINE START/STOP** sin pisar el pedal del acelerador.

▶ Si el indicador de las bujías de incandescencia se enciende, mantenga el pedal de embrague pisado a fondo y espere hasta que se apague el indicador.

El motor se arrancará automáticamente.

Parada del motor

El motor se puede detener una vez que el vehículo está detenido completamente.

Ponga en ralentí el motor durante 10 segundos antes de apagarlo.

- Si la palanca de cambios está en la posición **N**, pulse el botón **ENGINE START/STOP**.
- Si la palanca de cambios está en una posición distinta a **N**, pise el pedal de embrague y, a continuación, pulse el botón **ENGINE START/STOP**.

Arranque del motor

No mantenga pulsado el botón **ENGINE START/STOP** para arrancar el motor.

Si el motor no arranca, espere como mínimo 30 segundos antes de volver a intentarlo.

El sistema inmovilizador protege el vehículo contra el robo. Si se utiliza un dispositivo codificado incorrectamente, se desactivará el sistema de combustible del motor.

➤ **Sistema inmovilizador** P. 173

Cuando la temperatura ambiente es extremadamente baja, la potencia máxima del motor puede restringirse al arrancar el motor. Esto ocurre para facilitar el flujo del combustible en el funcionamiento normal del motor.

Para una lubricación adecuada, el motor no debe superar la velocidad del ralentí hasta que se apague el testigo de presión baja de aceite. Evite acelerar bruscamente o forzar el motor antes de que se alcance la temperatura normal de funcionamiento.

■ Inicio de la marcha

Si el motor se cala, pise completamente el pedal de embrague en un plazo de tres segundos. El motor puede volver a arrancar automáticamente en determinadas condiciones. De lo contrario, siga el procedimiento estándar.

■ Sistema de asistencia de arranque en pendiente

El sistema de asistencia de arranque en pendiente mantiene el freno acoplado brevemente para ayudar a impedir que el vehículo ruede cuesta abajo en una pendiente al pasar el pie del pedal de freno al pedal del acelerador.

Pise el pedal de embrague y cambie a una de las marchas de avance cuando circule cuesta arriba, o a la posición **R** cuando lo haga cuesta abajo. A continuación, suelte el pedal de freno.

» Inicio de la marcha

También se puede soltar el freno de estacionamiento pulsando el interruptor del freno de estacionamiento eléctrico mientras se pisa el pedal de freno. En pendientes descendentes, puede arrancar el vehículo con mayor suavidad soltando el freno de forma manual mediante el interruptor del freno de estacionamiento eléctrico en lugar de pisando el pedal del acelerador.

» Sistema de asistencia de arranque en pendiente

Es posible que el sistema de asistencia de arranque en pendiente no pueda impedir que el vehículo ruede cuesta abajo en pendientes muy pronunciadas o deslizantes, y tampoco funcionará en pendientes muy poco pronunciadas.

El sistema de asistencia de arranque en pendiente no sustituye al freno de estacionamiento.

El sistema de asistencia de arranque en pendiente funciona incluso con el VSA desconectado.

Precauciones durante la conducción

■ Con niebla

La visibilidad se reduce con niebla. Durante la conducción, encienda los faros de la luz de cruce, incluso durante el día. Reduzca la velocidad y guíese por la línea central de la calzada, los guardarraíles y las luces traseras del vehículo que circula delante.

⌘ Precauciones durante la conducción

PRECAUCIÓN: No circule por una carretera inundada de agua. Si se conduce a través de determinada profundidad de agua el motor resultará dañado y el equipo eléctrico y el vehículo sufrirán averías.

■ AVISO

Si el volante se gira repetidamente a una velocidad extremadamente baja, o se mantiene girado al máximo a la izquierda o a la derecha durante unos momentos, el sistema de dirección asistida eléctrica (EPS) se calienta. El sistema entra en modo de protección y reduce su rendimiento. La rigidez del volante aumenta progresivamente. Cuando se enfría el sistema, el EPS vuelve a funcionar.

Si se repiten estas condiciones de funcionamiento, se puede acabar dañando el sistema.

■ Con viento fuerte

Si un fuerte viento lateral desvía su vehículo durante la conducción, sujete el volante firmemente. Desacelere lentamente y mantenga el vehículo en mitad de la calzada. Tenga cuidado con las ráfagas de viento sobre todo cuando el vehículo vaya a salir de un túnel, al conducir sobre un puente o ribera, al circular por una zona abierta como una cantera, y cuando pase un camión grande.

» Precauciones durante la conducción

Si gira el interruptor de encendido a ACCESORIOS **I***1 mientras conduce, el motor se apagará y se detendrán todas las funciones de asistencia a la dirección y al frenado, con lo que resultará difícil controlar el vehículo.

No coloque la palanca de cambios en la posición **N**, ya que se perderá el frenado (y la aceleración) del motor.

Durante los primeros 1000 km del vehículo, evite acelerar bruscamente o pisar a tope el pedal del acelerador para evitar dañar el motor o la transmisión.

Evite frenadas fuertes durante los primeros 300 km. Esta recomendación también se debe seguir siempre que se sustituyan las pastillas de freno.

*1: Los modelos con sistema de acceso sin llave tienen un botón **ENGINE START/STOP** en lugar de un interruptor de encendido.

■ Con lluvia

El firme está resbaladizo cuando llueve. Evite frenadas bruscas, aceleraciones rápidas y movimientos violentos de la dirección, y sea más precavido al conducir. Es probable que se produzca el fenómeno aquaplaning si circula por una carretera con surcos encharcados. Evite circular en lugares con mucha agua y por carreteras inundadas. Se podrían producir daños en el motor o la transmisión, o los componentes eléctricos podrían fallar.

■ Otras precauciones

Si se produce un fuerte impacto con algún objeto debajo del vehículo, deténgase en un lugar seguro. Compruebe los bajos del vehículo para ver si se han producido daños y si hay fugas de líquido.

☒ Con lluvia

Preste atención al fenómeno aquaplaning. Al conducir por una carretera cubierta de agua a una velocidad excesiva, se crea una capa de agua entre los neumáticos y la superficie de la carretera. Si esto ocurre, el vehículo no puede responder al control del volante ni los frenos.

Desacelere lentamente cuando reduzca de marcha. Si el firme está resbaladizo, una frenada repentina del motor puede provocar que los neumáticos patinen.

Cambios

■ Funcionamiento de la palanca de cambios

Pise a fondo el pedal de embrague para accionar la palanca de cambios y cambiar de marcha y, a continuación, suelte el pedal lentamente.

Pise el pedal de embrague y espere unos segundos antes de cambiar a la posición **R** o cambie a una de las marchas de avance durante unos instantes. De este modo se detienen los piñones para que no rechinen.

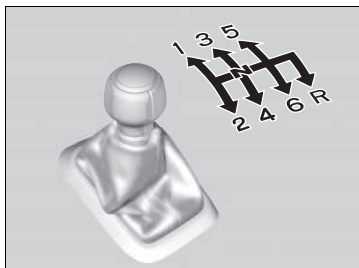

Cuando no esté cambiando de marcha, no apoye el pie sobre el pedal de embrague. Esto puede acelerar el desgaste del embrague.

» Funcionamiento de la palanca de cambios

AVISO

No cambie a la posición **R** antes de que el vehículo se detenga por completo.

Si cambia a la posición **R** antes de detenerse, la caja de cambios puede resultar dañada.

AVISO

Antes de efectuar un cambio a una marcha inferior, asegúrese de que el motor no vaya a entrar en la zona roja del cuentarrevoluciones. Si esto ocurre, puede dañarse gravemente el motor.

Si supera la velocidad máxima para la marcha seleccionada, la velocidad del motor entrará en la zona roja del cuentarrevoluciones. Si esto sucede, puede que note una ligera sacudida.

Testigos de cambios ascendentes/descendentes

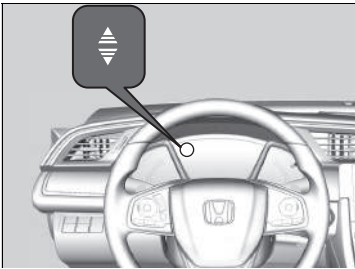

Modelos con Honda Sensing

Se enciende para informar de la necesidad de cambiar de marcha para mantener un consumo de combustible óptimo o para evitar que el motor se cale.

Modelos sin Honda Sensing

Se enciende para informar de la necesidad de cambiar de marcha para mantener un consumo de combustible óptimo.

Todos los modelos

Testigo de cambio ascendente: se enciende cuando es recomendable cambiar a una marcha superior.

Testigo de cambio descendente: se enciende cuando es recomendable cambiar a una marcha inferior.

Testigos de cambios ascendentes/descendentes

⚠ ADVERTENCIA

El indicador de cambio es una guía para ayudarle a conseguir un mejor consumo de combustible. **No consulte los testigos de la palanca de cambios cuando las condiciones del firme y estado del tráfico no son adecuadas o cuando pueden distraerle.**

Este testigo no señala cambios descendentes para aumentar el frenado del motor. Es el conductor el que debe decidir reducir marchas para aumentar el frenado del motor.

Reduzca siempre a la velocidad apropiada del vehículo.

El testigo de cambio descendente no se enciende al reducir de la posición **2** a la **1**.

El color del medidor de conducción ecológica puede cambiar si no cambia de marcha cuando se enciende un testigo de cambio. El resultado puede ser un cambio en el consumo de combustible.

Es posible que debido a las condiciones de la calzada y el estado del tráfico, sea necesario cambiar de marcha en momentos distintos a los indicados.

■ Bloqueo de marcha atrás

La caja de cambios manual dispone de un mecanismo de bloqueo que impide cambiar involuntariamente a la posición **R** desde una marcha de avance mientras el vehículo está circulando a cierta velocidad.

Si no puede cambiar a la posición **R** cuando el vehículo está detenido, realice lo siguiente:

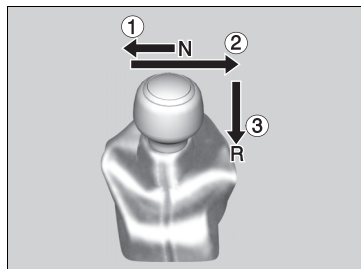

1. Pise el pedal de embrague, mueva la palanca de cambios a tope hacia la izquierda y cambie a la posición **R**.
2. Si sigue sin poder cambiar a **R**, aplique el freno de estacionamiento y gire el interruptor de encendido a la posición de ACCESORIOS **I** o BLOQUEO **O***1.
3. Pise el pedal de embrague y cambie a **R**.
4. Mantenga pisado el pedal de embrague y arranque el motor.

Si necesita repetir este procedimiento reiteradamente, el vehículo deberá ser revisarse en un concesionario.

*1: Los modelos con sistema de acceso sin llave tienen un botón **ENGINE START/STOP** en lugar de un interruptor de encendido.

Modo ECON

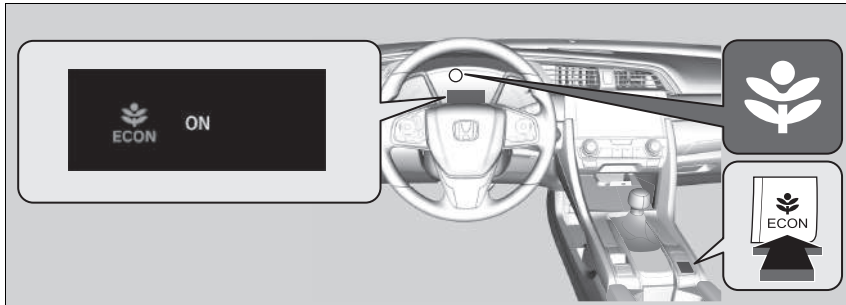

El botón **ECON** activa y desactiva el modo ECON.

El modo ECON contribuye a mejorar el consumo de combustible ajustando el rendimiento del climatizador y el control de crucero*.

Modo ECON

En el modo ECON, el sistema de control de climatización presenta mayores fluctuaciones de temperatura.

Parada automática en ralentí

Para ayudar a mejorar el consumo de combustible, el motor se detiene automáticamente cuando el vehículo se detiene, en función de las condiciones ambientales y de funcionamiento del vehículo. En este momento se enciende el testigo (verde). El motor se pone nuevamente en marcha cuando el vehículo está a punto de ponerse en movimiento otra vez, o en función del entorno y las condiciones del vehículo, y el testigo (verde) se apaga.

► **El motor arranca de nuevo automáticamente cuando:** P. 470



Testigo de parada automática en ralentí (verde)

Si se abre la puerta del conductor mientras el testigo (verde) parpadea, suena un aviso acústico para indicarle que la función de parada automática en ralentí está activada.

Un mensaje relativo a la parada automática en ralentí aparece en la interfaz de información para el conductor.

► **Testigos** P. 94

► **Funciones configurables*** P. 143, 354

►► Parada automática en ralentí

La batería de 12 voltios instalada en este vehículo se ha diseñado específicamente para modelos con parada automática en ralentí.

El uso de una batería de 12 voltios distinta a la especificada puede acortar la vida útil de la batería e impedir la activación de la parada automática en ralentí. Si necesita cambiar la batería, asegúrese de seleccionar el tipo especificado. Póngase en contacto con su concesionario para obtener más detalles.

► **Especificaciones** P. 694

Activación/desactivación del sistema de parada automática en ralentí

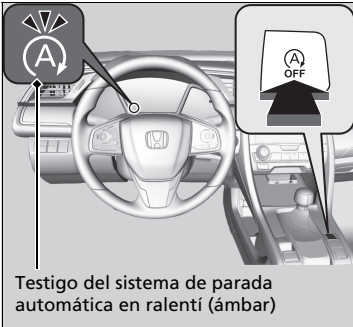

Para desactivar el sistema de parada automática en ralentí, pulse este botón. El sistema de parada automática en ralentí se detiene.

- El sistema de parada automática en ralentí se detendrá y el testigo (ámbar) se encenderá.

El sistema de parada automática en ralentí se activará cada vez que arranque el motor, aunque lo hubiera desactivado la última vez que utilizó el vehículo.

Activación/desactivación del sistema de parada automática en ralentí

Si se pulsa el botón de desactivación de la parada automática en ralentí **OFF**, se arranca de nuevo el motor mientras el sistema de parada automática al ralentí está activado.

■ La parada automática en ralentí se activa cuando:

El vehículo se mueve hacia adelante, se detiene con el freno, se pisa el pedal de embrague a fondo, se coloca la palanca de cambios en la posición **N** y se suelta el pedal de embrague.

► Para reiniciar el motor automáticamente, pise el pedal de embrague.

■ La parada automática en ralentí no se activa cuando:

- El cinturón de seguridad del conductor no está abrochado.
- La temperatura del refrigerante del motor es baja o alta.
- El vehículo se detiene de nuevo antes de que la velocidad alcance los 3 km/h después de arrancar el motor.
- Se pulsa el botón **OFF** de parada automática en ralentí.
- El motor se arranca con el capó abierto.
 - Apague el motor. Cierre el capó antes de volver a arrancar el motor para activar la parada automática al ralentí.
- La carga de la batería es baja.
- La temperatura interna de la batería es de 5 °C o inferior.
-  está encendido (testigo encendido).
- La palanca de cambios está en cualquier posición excepto en **N**.
- El climatizador* está encendido y la temperatura exterior es inferior a -20 °C o superior a 40 °C.
- El climatizador* está encendido y la temperatura está ajustada en **Hi** o **Lo**.

►► La parada automática en ralentí se activa cuando:

No abra el capó durante la parada en ralentí. Si se abre el capó, el motor no arrancará automáticamente.

En tal caso, vuelva a arrancar el motor con el interruptor de encendido* o el botón **ENGINE START/STOP**.

► **Arranque del motor** P. 453, 456

► Modelos con sistema de acceso sin llave

Si se pulsa el botón **ENGINE START/STOP**, se cambia el modo de alimentación a AUXILIAR, incluso si la parada automática en ralentí está activa. En la posición AUXILIAR, el motor ya no se vuelve a arrancar automáticamente. Siga el procedimiento estándar para arrancar el motor.

► **Arranque del motor** P. 456

► Modelos sin sistema de acceso sin llave

Incluso si se gira el interruptor de encendido a la posición de ARRANQUE  con la parada automática en ralentí activada, el motor no arranca.

■ **Es posible que la parada automática en ralentí no se active cuando:**

- Se utiliza el volante.
- La velocidad del ventilador es alta*.
- El climatizador* está encendido y hay una diferencia significativa entre la temperatura programada y la temperatura interior real.
- La humedad en el interior es alta.

* No disponible en todos los modelos

■ El motor arranca de nuevo automáticamente cuando:

Se pisa el pedal de embrague.

■ El motor volverá a arrancar automáticamente, incluso si el pedal del embrague no está pisado con la transmisión en la posición **[N]** cuando:

- Se pulsa el botón **OFF** de parada automática en ralentí.
- El pedal de freno se acciona repetidamente y se suelta ligeramente durante una parada.
- La carga de la batería se agota.
- Se mueve el volante.

⌘ El motor arranca de nuevo automáticamente cuando:

Si utiliza un dispositivo electrónico durante la parada automática en ralentí, es posible que el dispositivo se apague temporalmente cuando se reinicie el motor.

El motor no se vuelve a poner en marcha automáticamente si hay un problema en el sistema. Siga el procedimiento normal para arrancar el motor.

⌘ **Arranque del motor** P. 453, 456

El motor no se vuelve a poner en marcha automáticamente si:

- El cinturón de seguridad del conductor se ha soltado. Para mantener el sistema de parada automática al ralentí activado, abróchese inmediatamente el cinturón de seguridad.
- Se mueve la palanca de cambios de **[N]** a cualquier otra posición.

Cambie a la posición **[N]**.

⌘ **Mensajes informativos y de advertencia de la interfaz de información para el conductor** P. 117

Si el sistema deja de funcionar, siga el procedimiento normal para poner en marcha el motor.

⌘ **Arranque del motor** P. 453, 456

■ Cuando el testigo (verde) parpadea en una parada automática en ralentí

Pise a fondo el pedal de embrague.

- ▶ El motor arranca de nuevo automáticamente.

☒ Cuando el testigo (verde) parpadea en una parada automática en ralentí

El testigo empieza a parpadear rápidamente bajo las siguientes condiciones:

- Se pulsa el botón .
- Cuando el climatizador* está funcionando y se acumula humedad en el interior del vehículo.
- Cuando el climatizador* está funcionando y hay una diferencia notable entre la temperatura fijada y la temperatura real dentro del vehículo.

* No disponible en todos los modelos

Suspensión adaptativa *

Controla constantemente los amortiguadores del vehículo según las condiciones de la carretera, la velocidad del vehículo y el uso de la dirección.

Puede alternar entre el modo dinámico y el modo normal según sus preferencias de conducción.

Pulse el botón del sistema de suspensión adaptativa y seleccione el modo dinámico (**ON**) o normal (**OFF**). El modo actual se muestra en la interfaz de información para el conductor.

➤ **Mensajes informativos y de advertencia de la interfaz de información para el conductor** P. 117

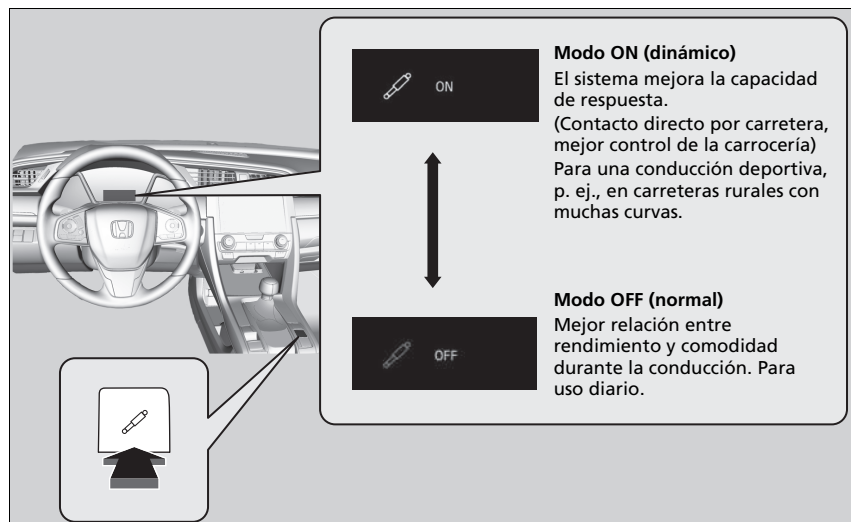

►► Suspensión adaptativa *

La suspensión adaptativa permanece en el modo anterior cuando se vuelve a girar el interruptor de encendido a la posición de CONTACTO.

Control de cruce*

Permite mantener una velocidad constante sin necesidad de pisar el pedal del acelerador. Utilice el control de cruce en autopistas en las que pueda circular a velocidad constante sin apenas necesidad de acelerar o desacelerar.

Cuándo utilizarlo

- Velocidad del vehículo para el control de cruce: velocidad deseada a partir de aproximadamente 30 km/h

Mantenga siempre la distancia adecuada entre su vehículo y el que le precede.



Cómo utilizarlo

- Pulse el botón **MAIN** en el volante



Si se enciende un testigo diferente, pulse el botón **LIM** para cambiar al control de cruce.

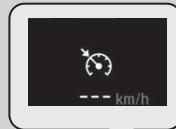

El testigo está encendido en el panel de instrumentos
El control de cruce está listo para su uso.

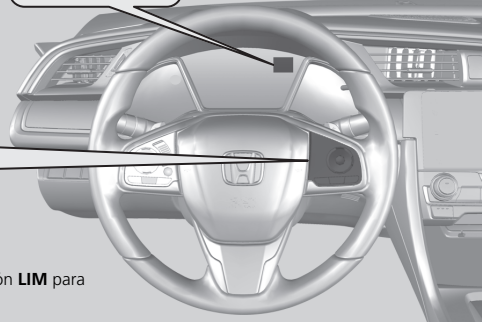

Control de cruce*

⚠ ADVERTENCIA

Si el control de cruce se usa incorrectamente, se puede provocar un accidente.

Utilice el control de cruce solo cuando viaje por autopistas y haga buen tiempo.

Puede que no sea posible mantener una velocidad constante al conducir cuesta arriba o cuesta abajo.

Si no se va a utilizar el control de cruce: Desactive el control de cruce pulsando el botón **MAIN**.

Si se ajusta el modo de alimentación a ACCESORIOS o VEHÍCULO APAGADO (BLOQUEO), se desactiva el control de cruce automáticamente.

En el modo ECON, puede que se tarde algo más de tiempo en acelerar para mantener la velocidad establecida.

No es posible utilizar el control de cruce y el limitador de velocidad ajustable a la vez.

■ Programación de la velocidad del vehículo

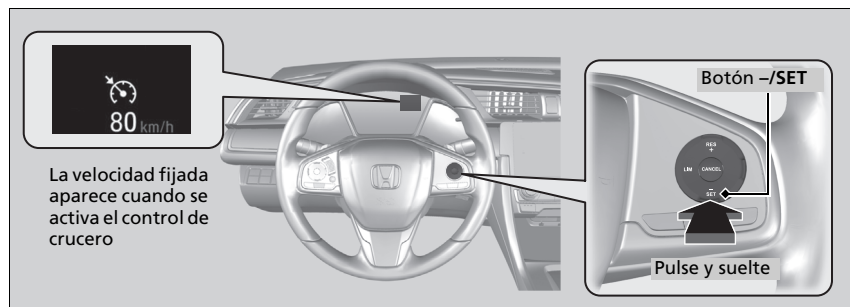

La velocidad fijada aparece cuando se activa el control de crucero

Levante el pie del pedal del acelerador y pulse el botón **-/SET** cuando alcance la velocidad deseada.

En el momento en que suelte el botón **-/SET**, la velocidad quedará fijada y se activará el control de crucero. La velocidad fija aparece indicada.

Cuando utilice el control de crucero, la función de asistencia de conducción recta (una función del sistema de la dirección asistida eléctrica) se activa.

Al permitir que el sistema de dirección pueda compensar automáticamente el viraje natural de la dirección, la función de asistencia de conducción recta facilita que el vehículo pueda mantener una trayectoria en línea recta.

■ Ajuste de la velocidad del vehículo

Aumente o disminuya la velocidad del vehículo con los botones **RES/+** o **-/SET** del volante.

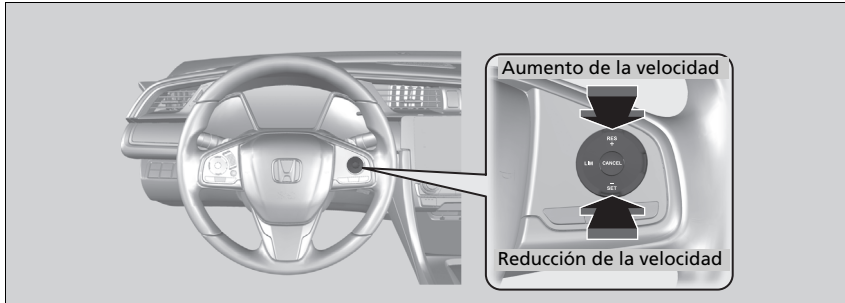

- Cada vez que pulsa el botón, la velocidad del vehículo aumenta o disminuye aproximadamente 1 km/h.
- Si mantiene el botón pulsado, la velocidad del vehículo aumenta o disminuye aproximadamente 10 km/h.

▣ Ajuste de la velocidad del vehículo

Puede programar la velocidad del vehículo utilizando el botón **-/SET** del volante al ajustar la velocidad con los pedales del acelerador y del freno.

■ Cancelación

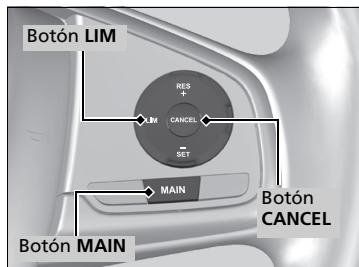

Para desconectar el control de crucero, realice cualquiera de las siguientes acciones:

- Pulse el botón **CANCEL**.
- Pulse el botón **MAIN**.
- Pulse el botón **LIM**.
- Pise el pedal de freno.
- Pise el pedal de embrague durante cinco segundos como mínimo.

La velocidad fija mostrada se activa.

☒ Cancelación

Vuelta a la velocidad fijada previamente:

Después de haber cancelado el control de crucero, puede volver a la velocidad fija previa. Para ello, pulse el botón **RES/+** mientras conduce a una velocidad de al menos 30 km/h.

No se puede fijar ni volver a la velocidad en las siguientes situaciones:

- Cuando la velocidad del vehículo es inferior a 30 km/h
- Cuando el botón **MAIN** está desactivado

Cuando el vehículo circula a menos de 25 km/h, el control de crucero se cancela automáticamente.

Limitador de velocidad ajustable

Este sistema permite fijar una velocidad máxima que no puede sobrepasarse ni aunque se pise el pedal del acelerador.

El límite de velocidad del vehículo se puede fijar entre los 30 km/h y los 250 km/h.

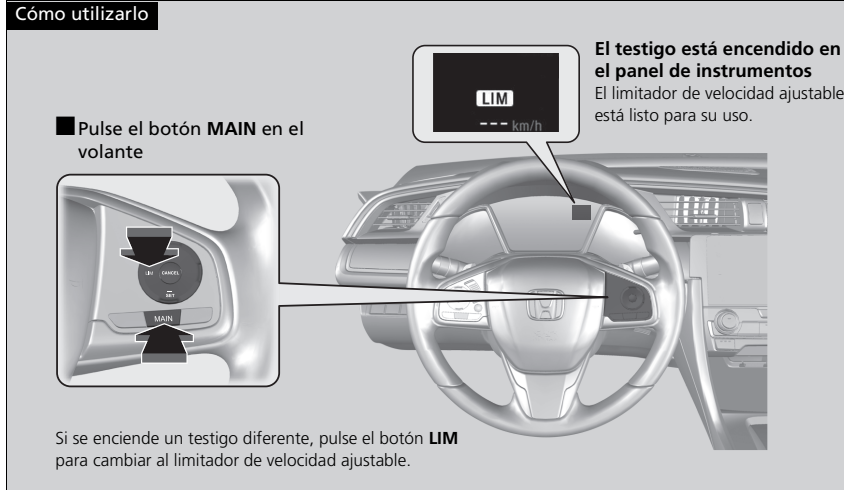

Limitador de velocidad ajustable

⚠ ADVERTENCIA

El limitador de velocidad ajustable tiene limitaciones.

Es su responsabilidad en todo momento ajustar la velocidad del vehículo para cumplir el límite de velocidad real y conducir de forma segura.

⚠ ADVERTENCIA

No pise el pedal del acelerador más de lo necesario.

Mantenga una posición del pedal del acelerador adecuada en función de la velocidad del vehículo.

El limitador de velocidad ajustable no puede mantener el límite de velocidad fija al conducir pendiente abajo. Si ocurre esto, reduzca la velocidad pisando el pedal de freno.

Cuando no se utiliza el limitador de velocidad ajustable: Desactive el limitador de velocidad ajustable pulsando el botón **MAIN**.

No puede usar el limitador de velocidad ajustable y el control de crucero*/control de crucero adaptativo (ACC)/limitador de velocidad inteligente* a la vez.

Cuando disminuya la velocidad del motor, intente seleccionar una marcha inferior.

■ Para ajustar el límite de velocidad

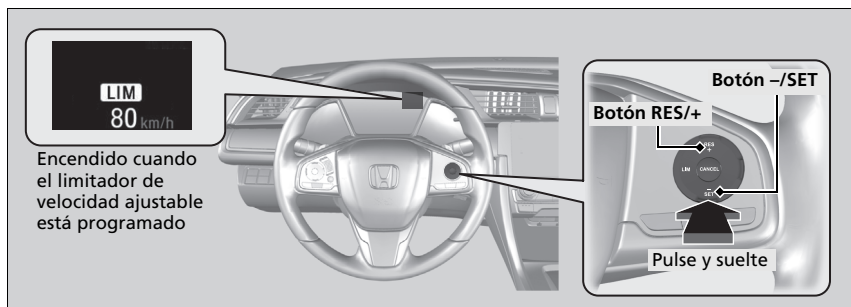

- Levante el pie del pedal y pulse el botón **-/SET** cuando alcance la velocidad deseada. En el momento en que suelta el botón **-/SET**, el límite de velocidad queda fijado y el limitador de velocidad ajustable queda ajustado. El límite de velocidad aparece indicado.
- Puede ajustar el límite de velocidad fijado previamente pulsando el botón **RES/+**.

▶▶ Para ajustar el límite de velocidad

Si programa el límite de velocidad mientras circula a menos de 30 km/h, el límite de velocidad se fijará en 30 km/h.

El avisador acústico suena y el límite de velocidad que se muestra parpadea si la velocidad del vehículo supera el límite en 3 km/h como mínimo en un tramo de pendiente pronunciada.

El limitador de velocidad ajustable se ajusta a la velocidad actual si es superior al límite de velocidad ajustado al pulsar el botón **RES/+**.

■ Ajuste del límite de velocidad

Aumente o reduzca el límite de velocidad del vehículo utilizando los botones **RES/+** o **-/SET** del volante.

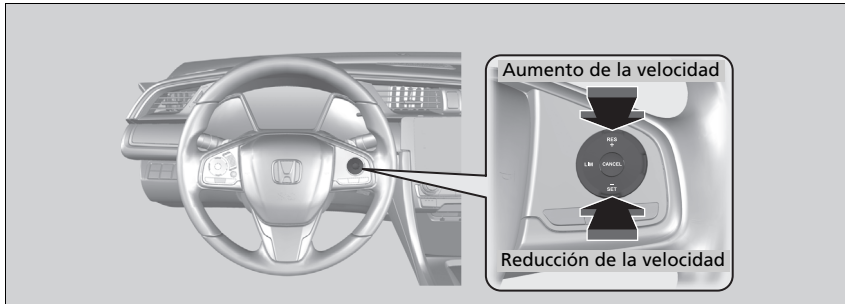

- Cada vez que pulsa el botón, el límite de velocidad aumenta o disminuye aproximadamente 1 km/h.
- Si mantiene el botón pulsado, el límite de velocidad aumenta o disminuye en incrementos de 10 km/h cada 0,5 segundos hasta alcanzar el límite del sistema.
- Es posible que el vehículo acelere o desacelere hasta alcanzar la velocidad fija.

■ Superación temporal del límite de velocidad

El límite de velocidad se puede superar pisando el pedal del acelerador a fondo.

- ▶ La indicación del límite de velocidad parpadea.
- ▶ El avisador acústico sonará una vez que se haya excedido el límite de velocidad.

☒ Superación temporal del límite de velocidad

El avisador acústico sonará cuando la velocidad del vehículo sea mayor que el límite de velocidad establecido con el pedal del acelerador completamente pisado.

El limitador de velocidad ajustable reanuda su funcionamiento una vez que la velocidad del vehículo se reduce por debajo del límite de velocidad fijado.

■ Cancelación

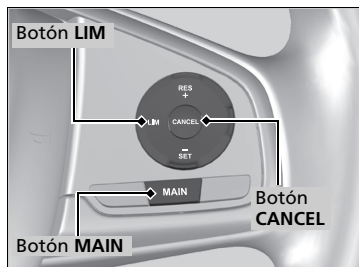

Para desconectar el limitador de velocidad ajustable, realice cualquiera de las siguientes acciones:

- Pulse el botón **CANCEL**.
- Pulse el botón **MAIN**.
- Pulse el botón **LIM**.

✕ Cancelación

El limitador de velocidad ajustable cambia al control de crucero*/control de crucero adaptativo (ACC)*/limitador de velocidad inteligente* si se pulsa el botón **LIM**.



Si hay un problema con el sistema cuando está utilizando el limitador de velocidad ajustable, suena el avisador acústico y se enciende **OFF**. El limitador de velocidad ajustable se desactivará.

Modelos con sistema de reconocimiento de señales de tráfico

Limitador de velocidad inteligente

Ajusta automáticamente el límite de velocidad a la velocidad detectada por el sistema de reconocimiento de señales de tráfico. Y no se podrá superar el límite de velocidad aunque se pise el pedal del acelerador. Si el acelerador se pisa a fondo, el límite de velocidad puede superarse.

🚩 **Sist. recon. señal tráfico** * P. 510

🚩 Limitador de velocidad inteligente

⚠️ ADVERTENCIA

El limitador de velocidad inteligente tiene restricciones. El limitador de velocidad inteligente se puede fijar a una velocidad más alta o más baja que el límite de velocidad real, o podría no funcionar, sobre todo si el sistema de reconocimiento de señales de tráfico no funciona correctamente o no hay ninguna señal de límite de velocidad. Es su responsabilidad en todo momento ajustar la velocidad del vehículo para cumplir el límite de velocidad real y conducir de forma segura.

En función de la fuerza ejercida sobre el pedal del acelerador, el vehículo acelerará hasta que alcance la velocidad identificada por el sistema de reconocimiento de señales de tráfico.

Cómo utilizarlo

■ Pulse el botón **MAIN** en el volante

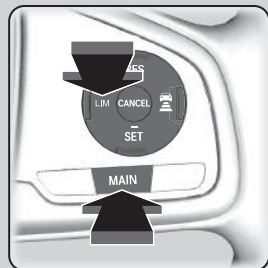

Si se enciende un testigo diferente, pulse el botón **LIM** para cambiar al limitador de velocidad inteligente.



El testigo está encendido en el panel de instrumentos
El limitador de velocidad inteligente está listo para su uso.

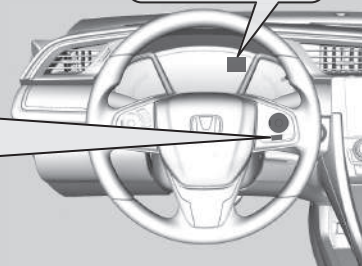

► Limitador de velocidad inteligente

El sistema está diseñado para detectar las señales que siguen las normas de la convención de Viena. Es posible que no se detecten todas las señales, por lo que no se debe ignorar ninguna de las señales del arcén. El sistema no funciona con las señales de tráfico de todos los países, ni en todas las situaciones.

► **Sist. recon. señal tráfico*** P. 510

Si el limitador de velocidad inteligente está ajustado a un límite de velocidad incorrecto, trate de realizar lo siguiente:
Para cancelar

- Pulse el botón **CANCEL**.
- Pulse el botón **MAIN**.
- Pulse el botón **LIM**.

Para superar el límite de velocidad temporalmente

- Pise el pedal del acelerador a fondo.

El limitador de velocidad inteligente no puede mantener el límite de velocidad fija al conducir pendiente abajo. Si ocurre esto, reduzca la velocidad pisando el pedal de freno.

Cuando no esté en uso el limitador de velocidad inteligente, desconéctelo pulsando el botón **MAIN**.

No es posible utilizar el limitador de velocidad inteligente y el ACC o el limitador de velocidad ajustable al mismo tiempo.

Para ajustar el límite de velocidad

Se enciende cuando el limitador de velocidad inteligente se ajusta al límite de velocidad detectado por el sistema de reconocimiento de señales de tráfico.

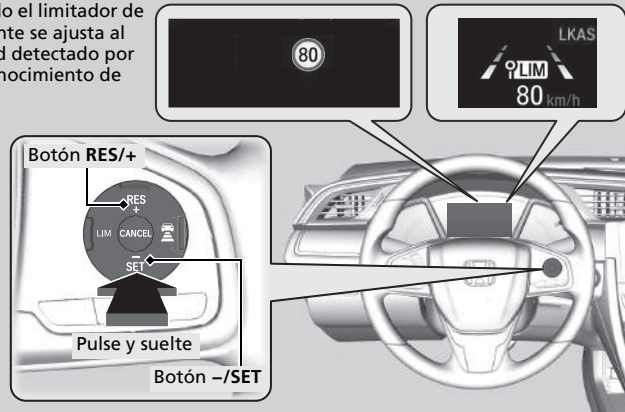

- En el momento en que se suelta el botón **-/SET** o **RES/+**, el limitador de velocidad inteligente se fija al límite de velocidad detectado por el sistema de reconocimiento de señales de tráfico. El límite de velocidad aparece indicado.

Limitador de velocidad inteligente

Cuando disminuya la velocidad del motor, intente seleccionar una marcha inferior.

No use el limitador de velocidad inteligente en zonas con unidades diferentes a las mostradas en la unidad de display del limitador de velocidad inteligente.

Modelo con volante a la derecha

Cambie las medidas mostradas de la velocidad fijada del vehículo a las mismas unidades de las zonas de conducción.

► **Velocímetro** P. 136

Para ajustar el límite de velocidad

Si conecta el limitador de velocidad inteligente cuando el límite de velocidad detectado por el sistema de reconocimiento de señales de tráfico es inferior a 30 km/h, la función de limitación de velocidad y la función de advertencia pueden cambiar al modo de pausa.

Si la velocidad del vehículo supera el límite de velocidad detectado por el sistema de reconocimiento de señales de tráfico, el vehículo desacelera lentamente hasta alcanzar el límite de velocidad o una velocidad inferior. Si es necesario, reduzca la velocidad pisando el pedal de freno. El avisador acústico suena y el límite de velocidad que se muestra parpadea si la velocidad del vehículo supera el límite en 3 km/h como mínimo.

■ Si el sistema de reconocimiento de señales de tráfico detecta una nueva señal de límite de velocidad

El limitador de velocidad inteligente se ajusta al límite de velocidad detectado por el sistema de reconocimiento de señales de tráfico.

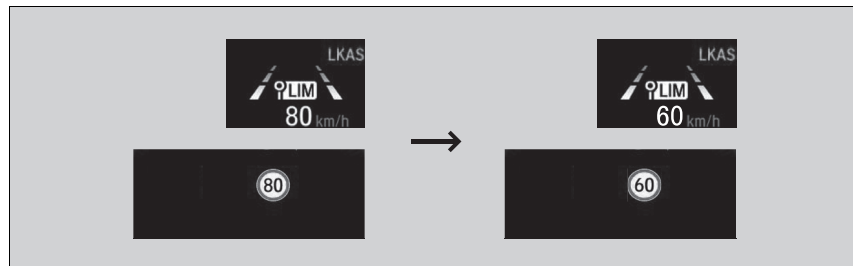

■ La función de limitación de velocidad y la función de advertencia pueden detenerse si no hay ninguna señal de límite de velocidad en la pantalla del sistema de reconocimiento de señales de tráfico cuando:

- Se detecta el final del límite de velocidad u otro límite designado.
- Su vehículo entra/sale de una autopista o autovía.
- Gira con un intermitente puesto para cambiar de dirección en una intersección.

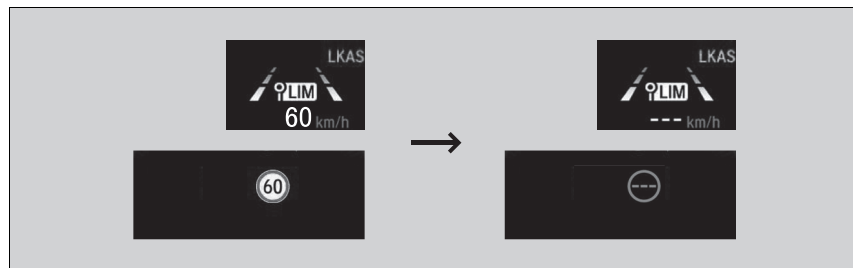

► Para ajustar el límite de velocidad

El limitador de velocidad inteligente también puede cambiar al modo de pausa si el sistema de reconocimiento de señales de tráfico detecta únicamente señales de límite de velocidad adicionales.

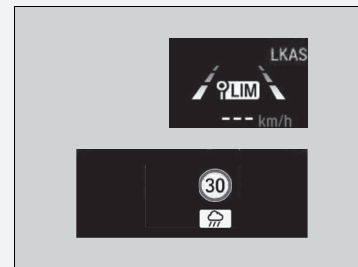

■ **Si el sistema de reconocimiento de señales de tráfico detecta la señal de límite de velocidad mientras el limitador de velocidad inteligente está en pausa**

La función de limitación de velocidad y la función de advertencia se reanudan automáticamente.

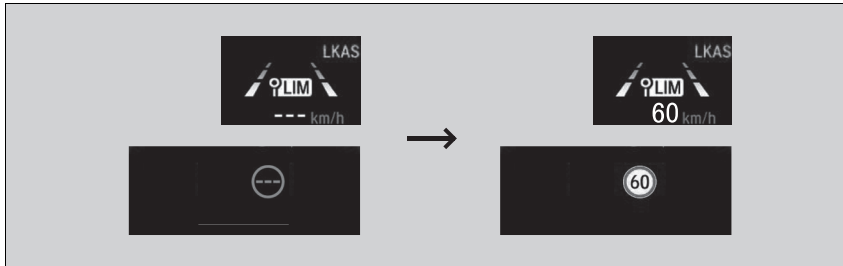

■ **Si el sistema de reconocimiento de señales de tráfico no detecta la señal de límite de velocidad mientras el limitador de velocidad inteligente está activado**

Durante la conducción, además de cuando el sistema de reconocimiento de señales de tráfico no detecta ninguna señal de límite de velocidad, es posible que el sistema no muestre ningún límite de velocidad.

No obstante, el limitador de velocidad inteligente sigue funcionando.

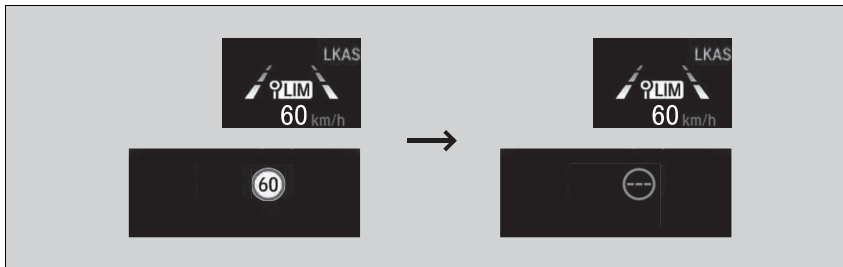

■ Ajuste del límite de velocidad

Aumente o reduzca el límite de velocidad del vehículo utilizando los botones **RES/+** o **-/SET** del volante.

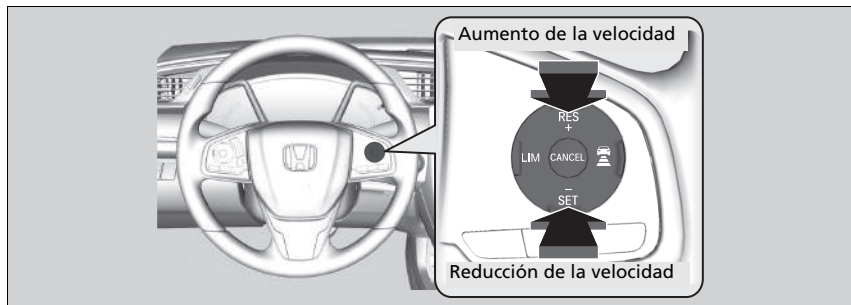

- Cada vez que pulsa el botón, el límite de velocidad del vehículo aumenta o disminuye aproximadamente 1 km/h según sea necesario.
- Se puede aumentar el límite de velocidad hasta +10 km/h en función del límite de velocidad detectado por el sistema de reconocimiento de señales de tráfico.
- Se puede disminuir el límite de velocidad hasta -10 km/h en función del límite de velocidad detectado por el sistema de reconocimiento de señales de tráfico.
- Es posible acelerar hasta la velocidad programada. Si la velocidad del vehículo supera el límite de velocidad detectado por el sistema de reconocimiento de señales de tráfico, el vehículo desacelera lentamente hasta alcanzar el límite de velocidad.

■ Superación temporal del límite de velocidad

El límite de velocidad se puede superar pisando el pedal del acelerador a fondo.

- La indicación del límite de velocidad parpadea.
El avisador acústico sonará una vez que se haya excedido el límite de velocidad.

► Ajuste del límite de velocidad

Las variaciones negativas o positivas con respecto al límite de velocidad se restablecerán automáticamente cuando el sistema de reconocimiento de señales de tráfico detecte una nueva señal de límite de velocidad.

No se puede disminuir el límite de velocidad a menos de 30 km/h.

► Superación temporal del límite de velocidad

El avisador acústico sonará cuando la velocidad del vehículo sea mayor que el límite de velocidad establecido con el pedal del acelerador completamente pisado.

El limitador de velocidad inteligente reanuda su funcionamiento una vez que la velocidad del vehículo se reduce por debajo del límite de velocidad fijado.

Cancelación

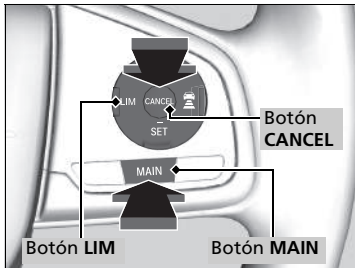

Para desconectar el limitador de velocidad inteligente, realice cualquiera de las siguientes acciones:

- Pulse el botón **CANCEL**.
- Pulse el botón **MAIN**.
- Pulse el botón **LIM**.

Cancelación

El limitador de velocidad inteligente cambia al control de cruce si se pulsa el botón **LIM**.

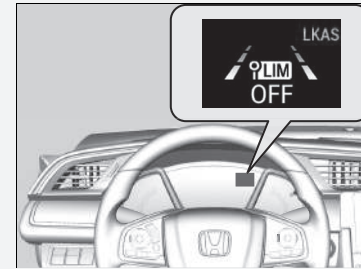

Si hay un problema con el sistema o el sistema de reconocimiento de señales de tráfico cuando está utilizando el limitador de velocidad inteligente, suena el avisador acústico y se enciende el testigo **OFF**. El limitador de velocidad inteligente se desactivará.

➤ **Sist. recon. señal tráfico*** P. 510

* No disponible en todos los modelos

Cámara del sensor delantero*

La cámara está diseñada para detectar un objeto que active alguno de los sistemas para que estos realicen sus funciones; entre estos sistemas están: sistema de mantenimiento en el carril (LKAS), sistema de aviso de salida de carril, control de cruce adaptativo (ACC), sistema de reconocimiento de señales de tráfico, sistema de prevención y mitigación de impactos (CMBS) y luces de carretera automáticas.

Ubicación de la cámara y sugerencias para el manejo



La cámara está situada detrás del espejo retrovisor.

Para reducir la posibilidad de que las altas temperaturas del interior hagan que el sistema de la cámara se apague, estacione en una zona con sombra o sitúe la parte delantera del vehículo lejos de la luz solar. Si utiliza un parasol, no permita que cubra la carcasa de la cámara. Cubrir la cámara puede concentrar el calor sobre ella.

⚠ Cámara del sensor delantero*

Nunca aplique adhesivos o coloque objetos en el parabrisas, el capó o la parrilla delantera que puedan obstaculizar el campo de visión de la cámara y afectar al funcionamiento del sistema.

Los arañazos, las mellas y otros tipos de daños en el parabrisas dentro del campo de visión de la cámara pueden hacer que el sistema no funcione correctamente. Si esto ocurre, le recomendamos que sustituya el parabrisas por un parabrisas de repuesto original de Honda. Incluso las reparaciones menores dentro del campo de visión de la cámara o la instalación de un parabrisas de repuesto de otro fabricante también pueden provocar que el sistema no funcione correctamente.

Después de sustituir el parabrisas, lleve el vehículo a un concesionario para volver a calibrar la cámara. Una calibración apropiada de la cámara es necesaria para que el sistema funcione correctamente.

No coloque ningún objeto en la parte superior del panel de instrumentos. Podría reflejarse en el parabrisas y evitar que el sistema pueda detectar las líneas del carril correctamente.

☒ Cámara del sensor delantero*

Si aparece el mensaje  :

- Encienda el sistema de control de climatización para refrigerar el interior y, si es necesario, también use el modo de desempañado con el chorro de aire dirigido hacia la cámara.
- Inicie la marcha con el vehículo para bajar la temperatura del parabrisas, lo que enfría el área alrededor de la cámara.

Si aparece el mensaje  :

- Estacione el vehículo en un lugar seguro y limpie el parabrisas. Si el mensaje no desaparece después de haber limpiado el parabrisas y haber circulado durante un rato, lleve el vehículo a un concesionario para que lo revisen.

Control de cruceo adaptativo (ACC)*

Ayuda a mantener una velocidad constante y una distancia de seguimiento fija tras el vehículo precedente, sin tener que mantener el pie sobre el pedal de freno o del acelerador. Cuando el sistema ACC desacelera su vehículo mediante la aplicación de los frenos, las luces de freno de su vehículo se encenderán.

► Control de cruceo adaptativo (ACC)*

⚠ ADVERTENCIA

Si el ACC se usa incorrectamente, se puede provocar un accidente.

Utilice el ACC solo en autopista y en buenas condiciones meteorológicas.

⚠ ADVERTENCIA

El ACC tiene capacidad de frenado limitada. Cuando la velocidad del vehículo disminuya a menos de 25 km/h, el ACC se cancelará automáticamente y dejará de aplicar los frenos del vehículo. Debe estar siempre preparado para aplicar el pedal de freno cuando las condiciones lo requieran.

Recordatorio importante

Como ocurre con otros sistemas, el ACC no tiene limitaciones. Use el pedal de freno cuando sea necesario y mantenga una distancia segura entre su vehículo y los demás.

Tenga cuidado de no golpear fuertemente la cubierta del sensor de radar.

Cuando disminuya la velocidad del motor, intente seleccionar una marcha inferior.

Cuando aumente el régimen del motor, intente seleccionar una marcha superior.

Puede mantener la velocidad fijada si cambia de marcha en un tiempo de cinco segundos.

Cuándo utilizarlo

La cámara está situada detrás del espejo retrovisor.

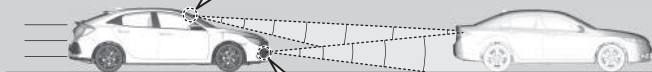

El sensor de radar se encuentra en el parachoques delantero.

- Velocidad del vehículo para el ACC: Velocidad deseada a partir de aproximadamente 30 km/h
- Posiciones de cambio para el ACC: en posición **2** o superior

■ Cómo activar el sistema

Cómo utilizarlo

■ Pulse el botón **MAIN** en el volante

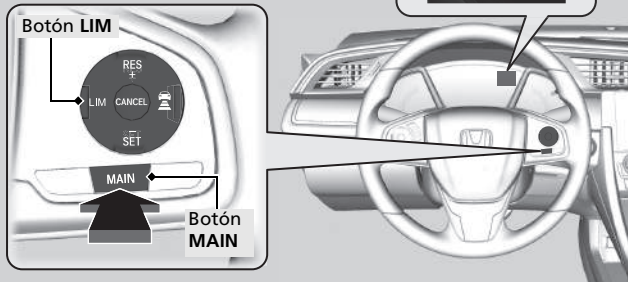

Si aparece un panel de instrumentos distinto, pulse el botón **LIM** para cambiarlo al de control de cruceo adaptativo.

☒ Control de cruceo adaptativo (ACC)*

Es posible que el ACC no funcione correctamente en determinadas condiciones.

☒ **Condiciones y limitaciones del ACC** P. 496

Quando no utilice el ACC: Desactive el control de cruceo adaptativo pulsando el botón **MAIN**. Así también se apagará el sistema de mantenimiento en el carril (LKAS).

Quando se pulsa el botón **MAIN**, el ACC y el sistema de aviso y prevención de cambio involuntario de carril (LKAS) están activados o desactivados.

No utilice el ACC en las condiciones siguientes:

- En carreteras con mucho tráfico o mientras se conduce realizando paradas y arranques continuos.
- En carreteras con curvas pronunciadas.
- En carreteras con pendientes pronunciadas, ya que la velocidad programada para el vehículo podría superarse al rodar cuesta abajo. En casos así, el ACC no accionará los frenos para poder mantener la velocidad programada.
- En carreteras con puestos de peaje u objetos entre los carriles de tráfico, o en zonas de aparcamiento, o instalaciones con acceso para coches.

Es posible que los testigos del control de cruceo adaptativo (ACC), del aviso de salida de carril, del sistema de control de estabilidad del vehículo (VSA), del control de estabilidad del vehículo (VSA) en OFF, del sistema de aviso de desinflado/ baja presión de los neumáticos y del sistema de prevención y mitigación de impactos (CMBS) se enciendan después de volver a conectar la batería. Conduzca una distancia corta a más de 20 km/h. El testigo debería apagarse. Si no desaparece, pida a un concesionario que revise el vehículo.

■ Programación de la velocidad del vehículo

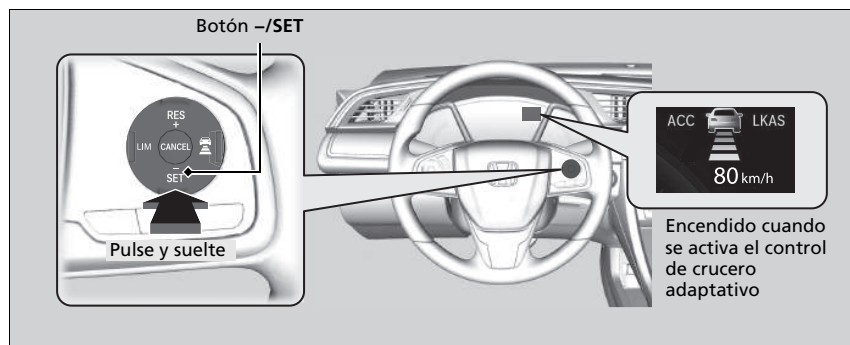

Levante el pie del pedal y pulse el botón **-/SET** cuando alcance la velocidad deseada.

► Control de cruceo adaptativo (ACC)*

Es posible que sea necesario más tiempo para acelerar en el modo ECON.

No es posible utilizar el ACC y el limitador de velocidad ajustable o el limitador de velocidad inteligente* a la vez.



En el momento en que suelte el botón **-/SET**, la velocidad quedará fijada y se activará el ACC.

Cuando el sistema ACC empieza a funcionar, el icono del vehículo, las barras de intervalo y la velocidad programada aparecen en la interfaz de información del conductor.

Cuando utilice el ACC, la función de asistencia de conducción recta (una función del sistema de la dirección asistida eléctrica) se activa. Al permitir que el sistema de dirección pueda compensar automáticamente el viraje natural de la dirección, la función de asistencia de conducción recta facilita que el vehículo pueda mantener una trayectoria en línea recta.

■ Cuando está funcionando

■ Hay un vehículo delante del suyo

El ACC controla si el vehículo que circula por delante entra en el área de alcance del ACC. Si se detecta un vehículo, el sistema ACC mantiene o reduce la velocidad programada en el vehículo para mantener la distancia de seguridad con el vehículo que circula delante.

➤ Para ajustar o modificar la distancia de seguimiento P. 499

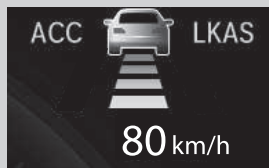
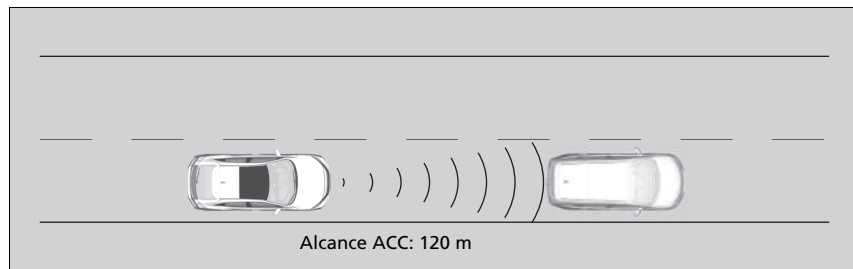

El icono del vehículo aparece en la interfaz de información para el conductor.

Cuando un vehículo a menor velocidad que la que usted ha programado se aproxima o le adelanta, y el radar y la cámara lo detectan, su vehículo empieza a desacelerar.

⊗ Cuando está funcionando

Si el vehículo que circula delante reduce la velocidad de forma violenta, o si otro vehículo se cuela delante de usted, el aviso sonará y aparecerá un mensaje en la interfaz de información para el conductor.

Pise el pedal de freno y mantenga una distancia adecuada con el vehículo de delante.

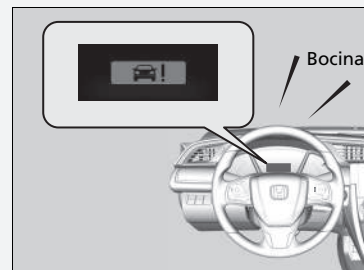

■ No hay ningún vehículo delante del suyo



Un icono de vehículo con línea discontinua aparece en la interfaz de información para el conductor

Su vehículo mantiene la velocidad fijada sin tener que mantener el pie sobre el pedal de freno ni del acelerador.

Si antes se detectó un vehículo circulando delante que evitó que su vehículo fuera a la velocidad fijada, el ACC acelera su vehículo hasta alcanzar esta velocidad y seguidamente la mantiene.

■ Cuando pisa el pedal del acelerador

Puede aumentar temporalmente la velocidad del vehículo. En este caso, no hay alertas auditivas ni visuales incluso si hay un vehículo dentro del alcance del ACC.

El ACC permanece encendido a menos que lo cancele. Cuando suelte el pedal del acelerador, el sistema reanuda una velocidad apropiada para mantener la distancia de seguimiento mientras el vehículo que circule delante esté dentro del área de alcance del ACC.

☒ Cuando está funcionando

Incluso si la distancia entre su vehículo y el vehículo de delante es corta, el ACC puede comenzar a acelerar su vehículo en las siguientes circunstancias:

- El vehículo que circula delante va prácticamente a la misma velocidad o más rápido que su vehículo.
- Un vehículo que se cuele delante del suyo va más rápido que su vehículo y la separación entre los vehículos se va aumentando poco a poco.

También se puede ajustar el sistema para que emita un tono cuando el vehículo que va delante entra y sale del área de detección del ACC. Cambie el ajuste **Aviso acústico coche delantero ACC**.

☒ **Funciones configurables*** P. 143, 354

Limitaciones

Es posible que tenga que utilizar el pedal de freno para mantener una distancia de seguridad cuando el sistema ACC está activo.

Además, el ACC puede no funcionar correctamente en determinadas condiciones.

☒ **Condiciones y limitaciones del ACC** P. 496

■ Condiciones y limitaciones del ACC

El sistema se apagará automáticamente y el testigo **ACC** se encenderá en ciertas situaciones. Algunos ejemplos de estas condiciones se indican a continuación. Con otras condiciones pueden reducirse algunas de las funciones del ACC.

📄 **Cámara del sensor delantero*** P. 488

■ Condiciones ambientales

Conducir con mal tiempo (lluvia, niebla, nieve, etc.).

■ Condiciones de la calzada

Si se conduce por una superficie nevada o húmeda (marcas del carril oscuras, huellas del vehículo, luces reflejadas, salpicaduras de la carretera, alto contraste).

■ Condiciones del vehículo

- El exterior del parabrisas está tapado por la suciedad, barro, hojas, nieve húmeda, etc.
- Un desgaste o un estado anormales de los neumáticos (tamaño incorrecto, ruedas de diferentes tamaños y tipos, rueda de repuesto compacta* mal inflada, etc.).
- La cámara se calienta demasiado.
- El freno de estacionamiento está accionado.
- Si la parte inferior del parachoques se ensucia.
- El vehículo está inclinado debido a una carga pesada o modificaciones en la suspensión.
- Cuando las cadenas para neumáticos* están puestas.

📄 Condiciones y limitaciones del ACC

El sensor de radar del ACC se comparte con el sistema de prevención y mitigación de impactos (CMBS).

📄 **Sistema de prevención y mitigación de impactos (CMBS)*** P. 543

Puede consultar información de uso de la cámara equipada con este sistema.

📄 **Cámara del sensor delantero*** P. 488

Mantenga la tapa del sensor de radar siempre limpia.

Nunca use disolventes químicos ni pulidores para limpiar la tapa del sensor. Límpiela con agua o un detergente suave.

No ponga pegatinas en la cubierta del sensor del radar ni sustituya la cubierta del sensor del radar.

Si fuera necesario reparar o extraer el sensor de radar, o si la tapa del sensor de radar ha recibido un fuerte impacto, apague el sistema pulsando el botón **MAIN** y lleve el vehículo a un concesionario.

■ Limitaciones de detección

- Un vehículo se cruza repentinamente delante del suyo.
- La distancia entre su vehículo y el vehículo precedente es demasiado corta.
- Un vehículo se cuele a velocidad baja y frena de repente.
- Acelera rápidamente y se acerca al vehículo precedente a alta velocidad.
- El vehículo precedente es una moto, bicicleta u otro vehículo pequeño.
- Cuando hay peatones o animales delante del vehículo.
- Cuando conduce por una carretera con curvas o sinuosa que hace que el sensor no pueda detectar adecuadamente si hay un vehículo delante de usted.
- Hay una gran diferencia de velocidad entre su vehículo y el vehículo de delante.
- Un vehículo que circula en dirección contraria se desvía de repente y se sitúa delante del suyo.
- Su vehículo repentinamente se cruza y se sitúa delante de un vehículo que viene de frente.
- Cuando se conduce a través de un puente de hierro estrecho.
- Cuando el vehículo que va delante frena de repente.
- Cuando el vehículo que va delante tiene una forma única.
- Cuando su vehículo o el vehículo que va delante circula por un borde del carril.

☒ Condiciones y limitaciones del ACC

Solicite que le revisen el vehículo en un concesionario si observa cualquier comportamiento inusual del sistema (por ejemplo, aparece el mensaje de advertencia con mucha frecuencia).

Si se produce un impacto en la parte delantera del vehículo en cualquiera de las situaciones siguientes, el sensor del radar podría no funcionar correctamente. El vehículo debe revisarse en un concesionario:

- El vehículo pasa sobre un bache, un bordillo, terraplén, etc.
- Conduce el vehículo donde el agua es profunda.
- Su vehículo tiene una colisión frontal.

■ Ajuste de la velocidad del vehículo

Aumente o disminuya la velocidad del vehículo con los botones **RES/+** o **-/SET** del volante.

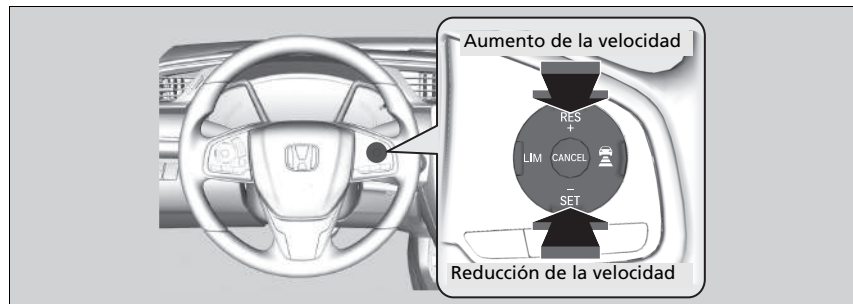

- Cada vez que pulsa el botón, la velocidad del vehículo aumenta o disminuye aproximadamente 1 km/h.
- Si mantiene el botón pulsado, la velocidad del vehículo aumenta o disminuye aproximadamente 10 km/h.

▣ Ajuste de la velocidad del vehículo

Si un vehículo precedente circula a una velocidad menor a su velocidad fija aumentada, puede que el ACC no acelere el vehículo. Esto ayuda a mantener la distancia fijada entre su vehículo y el vehículo precedente.

Cuando pisa el pedal del acelerador y, a continuación, pisa y suelta el botón **-/SET**, se establece la velocidad actual del vehículo.

Para ajustar o modificar la distancia de seguimiento

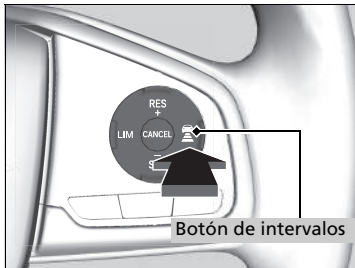

Botón de intervalos

Pulse el botón  (Intervalo) para cambiar el intervalo de distancia de seguimiento del ACC. Cada vez que se pulsa el botón; la distancia de seguimiento (la distancia con el vehículo precedente) que se ha fijado se alterna entre las distancias de seguimiento extralarga, larga, intermedia y corta.

Determine la distancia de seguimiento más adecuada en base a sus condiciones de conducción específicas. Asegúrese de cumplir con los requisitos de distancia de seguimiento establecidos por las normativas locales.

Cuanto mayor sea la velocidad fijada, mayor será la distancia de seguimiento corta, intermedia, larga o extralarga. Vea los siguientes ejemplos como referencia.

Distancia de seguimiento		Cuando la velocidad fija es:	
		80 km/h	104 km/h
Corta		25 metros 1,1 seg.	31,5 metros 1,1 seg.
Media		33 metros 1,5 seg.	43,4 metros 1,5 seg.
Larga		47 metros 2,1 seg.	60,8 metros 2,1 seg.
Extralarga		62 metros 2,8 seg.	81,4 metros 2,8 seg.

►► Para ajustar o modificar la distancia de seguimiento

El conductor debe, en todo momento, mantener una distancia de frenado suficiente con el vehículo que circula delante y tener en cuenta que las distancias o espacios mínimos pueden consultarse en las disposiciones del código de circulación local y que es responsabilidad del conductor respetar dicha legislación.

Cancelación

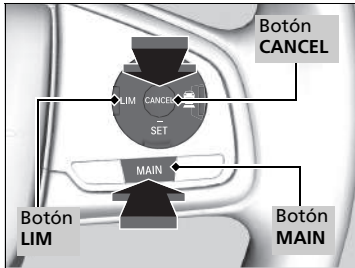

Para desconectar el ACC, realice cualquiera de las siguientes acciones:

- Pulse el botón **CANCEL**.
- Pulse el botón **MAIN**.
 - El testigo del ACC se apaga.
- Pulse el botón **LIM**.
- Pise el pedal de freno.
- Pise el pedal de embrague durante cinco segundos como mínimo.

Cancelación

Vuelta a la velocidad fijada previamente: Después de cancelar el ACC, podrá volver a la velocidad fija anterior mientras esté en la pantalla. Pulse el botón **RES/+** cuando circule a una velocidad de al menos 30 km/h.

La velocidad programada no puede fijarse ni reanudarse cuando el ACC se ha desactivado con el botón **MAIN**. Pulse el botón **MAIN** para activar el sistema, y, a continuación, programe la velocidad deseada.

■ Cancelación automática

Cuando el ACC se ha cancelado automáticamente, suena el avisador acústico y aparece un mensaje en la interfaz de información para el conductor. Cualquiera de las siguientes condiciones puede causar la cancelación automática del ACC.

- Mal clima (lluvia, niebla, nieve, etc.)
- Si el sensor de radar la parte inferior del parachoques se ensucia.
- No se puede detectar el vehículo precedente.
- Se detecta una condición anormal en los neumáticos o los neumáticos patinan.
- Conduce por una carretera montañosa o por un camino fuera de carretera durante períodos extensos.
- Movimiento brusco del volante.
- Cuando se activa el ABS, el VSA o el CMBS.
- Si se enciende el testigo del sistema ABS o VSA.
- Cuando se acciona manualmente el freno de estacionamiento.
- Cuando el vehículo detectado dentro del área de alcance del ACC está demasiado cerca de su vehículo.
- La cámara detrás del espejo retrovisor, o la zona que haya alrededor de la cámara, incluido el parabrisas, se ensucian.
- Cuando se ha superado el límite máximo de carga.
- Al pasar a través de un espacio cerrado, como un túnel.
- Si ignora el testigo de cambio descendente que aparece en el cuentarrevoluciones, se cancelará el ACC transcurridos unos 10 segundos.
- La velocidad del motor alcanza la zona roja del cuentarrevoluciones.
- La velocidad del motor es menor de 1000 rpm.
- Cambia temporalmente a punto muerto cuando cambia de una marcha superior a una inferior.

⊠ Cancelación automática

Aunque el ACC se haya cancelado automáticamente, todavía se puede reanudar la velocidad fijada anterior. Espere hasta que la condición que provocó la cancelación del ACC mejore y pulse el botón **–/SET**.

■ Función de control de cruceo adaptativo inteligente

Predice por adelantado una situación de adelantamiento. El sistema detecta que un vehículo que va por el carril más lento contigo tiene intención de adelantar y ajusta la de su vehículo por adelantado cuando el ACC está activado.

■ Funcionamiento del sistema

El sensor del radar en la parte inferior del parachoques detecta los vehículos que van delante, incluso los del carril contiguo, y la cámara detrás del retrovisor detecta las marcas de carril.

Este sistema mejora la propiedad de seguimiento del ACC; ajusta la velocidad de su vehículo por adelantado al predecir una situación en la que un vehículo que va más lento por el carril adyacente se pone a la altura del vehículo que tiene delante y cambia de carril para colocarse delante de usted. Cuando se predice esta situación de adelantamiento, la velocidad de su vehículo disminuye un poco. Si se detecta, la velocidad de su vehículo disminuye según el vehículo que va a adelantar.

A medida que el sistema ajusta la velocidad, el icono de vehículo adelantando aparece en la interfaz de información para el conductor para indicar que el sistema está activado.

Se muestra un modelo con volante a la izquierda.

■ Activación del sistema

Cuando un vehículo le adelanta y va más rápido que el vehículo que tiene delante de él, y su vehículo va más rápido que el que adelanta (p. ej., cuando tiene que desacelerar), el ACC predice el adelantamiento y ajusta la velocidad de su vehículo.

El sistema se activa cuando se cumplen las siguientes condiciones:

- Cuando el ACC está activado.
- Cuando se circula por una carretera de varios carriles.
- Cuando la velocidad del vehículo está entre unos 80 km/h y unos 180 km/h.
- El vehículo se encuentra en una carretera recta o con ligeras curvas.
- Los intermitentes están desactivados.
- El pedal de freno no está pisado.
- Cuando un vehículo adelanta desde un carril más lento.

■ Activación y desactivación del control de cruceo adaptativo inteligente

Puede activar y desactivar el sistema mediante la interfaz de información para el conductor.

🔗 **Funciones configurables*** P. 143, 354

🔗 Función de control de cruceo adaptativo inteligente

Cuando el tráfico cambia de la derecha a la izquierda, al conducir en una carretera en la que hay tráfico en dirección contraria durante alguna distancia, cambia automáticamente el carril que se tiene que detectar del derecho al izquierdo.

El control de cruceo adaptativo inteligente podría no activarse en las siguientes condiciones:

- Cuando hay poca diferencia de velocidad entre el vehículo que va a adelantar y el vehículo que circula delante de él en el carril contiguo*1.
- Cuando hay poca diferencia de velocidad entre el vehículo que va a adelantar y su vehículo (p. ej., cuando no es necesario ajustar la velocidad).
- Cuando un vehículo le adelanta sin que haya ningún vehículo delante en el carril contiguo*1.
- Cuando un vehículo adelanta desde un carril más rápido*1.

*1: Se refiere a un carril derecho para tráfico por la derecha, carril izquierdo para tráfico por la izquierda.

* No disponible en todos los modelos

Sistema de aviso de salida de carril*

Le alerta y ayuda cuando el sistema detecta que es posible que su vehículo cruce accidentalmente una marca de carril detectada o se salga de la carretera completamente.

Funcionamiento del sistema

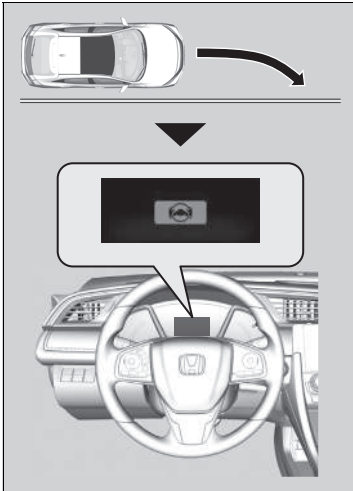

La cámara delantera detrás del retrovisor controla marcas de carril a la izquierda y a la derecha (en blanco o amarillo). Si su vehículo está acercándose demasiado a las marcas del carril detectadas sin ningún intermitente encendido, el sistema, además de una alerta visual, ejerce resistencia en la dirección y le avisa con vibraciones rápidas en el volante con el fin de ayudarle a permanecer dentro del carril detectado.

▶ **Funciones configurables*** P. 143

Como alerta visual, aparece  en la interfaz de información para el conductor.

Si el sistema determina que no basta con el control que está haciendo de la dirección para mantener el vehículo en el carril, aplicará el freno.

▶ El freno solo se aplica cuando las marcas de carril son líneas continuas.

El sistema cancela las acciones de asistencia cuando gira el volante para evitar cruzar las marcas de carril detectadas.

Si el sistema se acciona varias veces sin detectar que el conductor haga algo, el sistema suena para alertarle.

▶▶ Sistema de aviso de salida de carril*

Recordatorio de seguridad importante

Al igual que todos los sistemas de asistencia, el sistema de aviso de salida de carril tiene limitaciones.

Un exceso de confianza en el sistema de aviso de salida de carril podría causar una colisión. Siempre es su responsabilidad mantener el vehículo dentro del carril.

El sistema de aviso de salida de carril solo le advierte al detectar una desviación fuera del carril sin que se estén utilizando los intermitentes. El sistema de aviso de salida de carril puede no detectar todas las marcas o salidas de carril. La exactitud varía en función de las condiciones meteorológicas, velocidad y estado de las marcas de carril. Siempre es su responsabilidad conducir de forma segura y evitar colisiones.

Puede consultar información de uso de la cámara equipada con este sistema.

▶ **Cámara del sensor delantero*** P. 488

Es posible que el sistema de aviso de salida de carril no funcione correctamente en determinadas condiciones:

▶ **Limitaciones y condiciones del sistema de aviso de salida de carril** P. 508

A veces, podría no advertir las funciones del aviso de salida de carril debido al funcionamiento de su vehículo o las condiciones de la carretera.

■ Activación del sistema

El sistema está listo y empieza a buscar marcas de carril cuando se cumplen todas las condiciones siguientes:

- El vehículo se desplaza a una velocidad de entre 72 y 185 km/h.
- El vehículo se encuentra en una carretera recta o con ligeras curvas.
- Los intermitentes están desactivados.
- El pedal de freno no está pisado.
- Los limpiaparabrisas no se encuentran en funcionamiento continuo.
- El vehículo no está acelerando ni frenando, y el volante no se está girando.
- El sistema determina que el conductor no está acelerando, frenando ni maniobrando la dirección activamente.

» Activación del sistema

El sistema de aviso de salida de carril puede apagarse automáticamente y el testigo  se encenderá y permanecerá encendido.

» **Testigos** P. 94

La función del sistema de aviso de salida de carril puede verse afectada si el vehículo:

- No se conduce dentro de un carril.
- Se conduce por el borde interior de una curva, o fuera de un carril.
- Se conduce por un carril estrecho.

Activación y desactivación del sistema de aviso de salida de carril

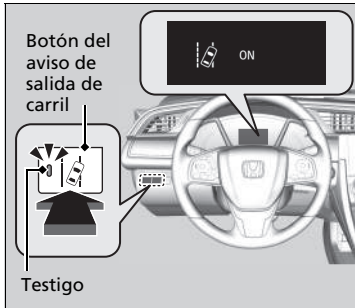

Pulse el botón del sistema de aviso de salida de carril para encender y apagar el sistema.

- ▶ El testigo del botón se enciende y aparece el mensaje en la interfaz de información para el conductor cuando el sistema está activado.

Actívación y desactivación del sistema de aviso de salida de carril

Si ha seleccionado **Solo aviso** en las opciones personalizadas usando la interfaz de información para el conductor o la pantalla de audio/información, el sistema no acciona los frenos ni el volante.

Es posible que los testigos del control de cruceo adaptativo (ACC), del aviso de salida de carril, del sistema de control de estabilidad del vehículo (VSA), del control de estabilidad del vehículo (VSA) en OFF, del sistema de aviso de desinflado/baja presión de los neumáticos y del sistema de prevención y mitigación de impactos (CMBS) se enciendan después de volver a conectar la batería. Conduzca una distancia corta a más de 20 km/h. El testigo debería apagarse. Si no desaparece, pida a un concesionario que revise el vehículo.

■ Limitaciones y condiciones del sistema de aviso de salida de carril

Puede que el sistema no detecte las marcas de carril y la posición de su vehículo correctamente en determinadas condiciones. Algunos ejemplos de estas condiciones se indican a continuación.

■ Condiciones ambientales

- Conducir con mal tiempo (lluvia, niebla, nieve, etc.).
- Cambio brusco entre luz y oscuridad debido a la entrada o salida de un túnel.
- Hay poco contraste entre las marcas de carril y la superficie de la calzada.
- Se conduce con poca luz solar (p. ej., al amanecer o anochecer).
- Se refleja una luz intensa en la calzada.
- Cuando conduce bajo la sombra de árboles, edificios, etc.
- Las sombras de los objetos adyacentes son paralelas a las marcas de carril.
- Los objetos o estructuras de la carretera se interpretan erróneamente como marcas de carril.
- Reflejos en el interior del parabrisas.
- Se conduce por la noche, en zonas oscuras como túneles.

■ Condiciones de la calzada

- Si se conduce por una superficie nevada o húmeda (marcas del carril oscuras, huellas del vehículo, luces reflejadas, salpicaduras de la carretera, alto contraste).
- Se conduce por una carretera con marcas temporales de carril.
- Hay varias marcas de carril, son borrosas o diferentes en la calzada a causa de obras o de la existencia de marcas antiguas.
- La calzada tiene líneas de cruce, uniones (p. ej., en una intersección o cruce).
- Las marcas de carril son muy estrechas, anchas o cambiantes.
- El vehículo de delante conduce cerca de las líneas de carril.
- La carretera tiene pendiente o el vehículo se está acercando a un cambio de rasante.
- Si se conduce por carreteras irregulares, sin pavimentar o con baches.
- Cuando se reconocen objetos situados en la carretera (bordillos, guardarraíles, tendidos eléctricos) como líneas blancas (o amarillas).
- Si se conduce por carreteras con líneas dobles.

■ Condiciones del vehículo

- La óptica de los faros está sucia o los faros no están bien ajustados.
- El exterior del parabrisas está manchado o tapado por suciedad, barro, hojas, nieve húmeda, etc.
- El interior del parabrisas se empaña.
- La cámara se calienta demasiado.
- Un desgaste o un estado anormales de los neumáticos (tamaño incorrecto, ruedas de diferentes tamaños y tipos, rueda de repuesto compacta* mal inflada, etc.).
- El vehículo está inclinado debido a una carga pesada o modificaciones en la suspensión.
- Cuando las cadenas para neumáticos* están puestas.

* No disponible en todos los modelos

Sist. recon. señal tráfico*

Le muestra información de señales de carretera por las que pase su vehículo, como el límite de velocidad actual o la prohibición de adelantamiento, en la interfaz de información del conductor.

Funcionamiento del sistema

Cuando la cámara detrás del espejo retrovisor captura las señales de tráfico durante la conducción, el sistema muestra las que se reconocen como designadas para su vehículo. El icono de la señal se mostrará hasta que el vehículo alcance una distancia o una duración predeterminadas.

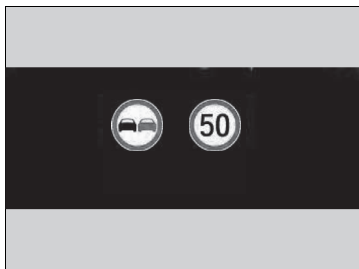

Dirección

El icono de la señal también puede cambiar o desaparecer en las siguientes condiciones:

- Se detecta el final del límite de velocidad u otro límite designado.
- Su vehículo entra/sale de una autopista o autovía.
- Gira con un intermitente puesto para cambiar de dirección en una intersección.

►► Sist. recon. señal tráfico*

El sistema está diseñado para detectar las señales que siguen las normas de la convención de Viena. Es posible que no se muestren todas las señales pero no ignore ninguna señal en el arcén. El sistema no funciona con las señales de tráfico de todos los países, ni en todas las situaciones.

No confíe demasiado en el sistema. Conduzca siempre a la velocidad adecuada de acuerdo con las condiciones de la carretera.

Nunca aplique una película ni coloque objetos en el parabrisas que puedan obstaculizar el campo de visión de la cámara y provocar anomalías en el funcionamiento del sistema. Los arañazos, las mellas y otros tipos de daños en el parabrisas dentro del campo de visión de la cámara pueden hacer que el sistema no funcione correctamente. Si esto ocurre, le recomendamos que sustituya el parabrisas por un parabrisas de repuesto original de Honda. Incluso las reparaciones menores dentro del campo de visión de la cámara o la instalación de un parabrisas de repuesto de otro fabricante también pueden provocar que el sistema no funcione correctamente. Después de sustituir el parabrisas, lleve el vehículo a un concesionario para volver a calibrar la cámara. Una calibración apropiada de la cámara es necesaria para que el sistema funcione correctamente.

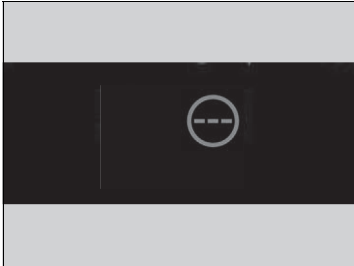

Si el sistema no detecta ninguna señal de tráfico mientras se conduce, puede que aparezca la imagen siguiente.





* No disponible en todos los modelos

▶▶ Sist. recon. señal tráfico *

Para reducir la posibilidad de que las altas temperaturas del interior hagan que el sistema de la cámara se apague, estacione en una zona con sombra o sitúe la parte delantera del vehículo al resguardo del sol. Si utiliza un parasol, no permita que cubra la carcasa de la cámara. Cubrir la cámara puede concentrar el calor sobre ella.

Si aparece , el sistema de reconocimiento de señales de tráfico no funciona y se mostrará .

- Encienda el sistema de control de climatización para refrigerar el interior y, si es necesario, también use el modo de desempañado con el chorro de aire dirigido hacia la cámara.
- Inicie la marcha con el vehículo para bajar la temperatura del parabrisas, lo que enfría el área alrededor de la cámara.

Si aparece , el sistema de reconocimiento de señales de tráfico no funciona y se mostrará .

- Estacione el vehículo en un lugar seguro y limpie el parabrisas. Si el mensaje no desaparece después de haber limpiado el parabrisas y haber circulado durante un rato, lleve el vehículo a un concesionario para que lo revisen.

■ Condiciones y limitaciones del sistema de reconocimiento de señales de tráfico

Es posible que el sistema de reconocimiento de señales de tráfico no pueda reconocer las señales de tráfico en los siguientes casos.

■ Condiciones del vehículo

- La óptica de los faros está sucia o los faros no están bien ajustados.
- El exterior del parabrisas está tapado por la suciedad, barro, hojas, nieve húmeda, etc.
- El interior del parabrisas se empaña.
- Aún hay partes que se deben limpiar.
- Un desgaste o un estado anormales de los neumáticos (tamaño incorrecto, ruedas de diferentes tamaños y tipos, rueda de repuesto compacta* mal inflada, etc.).
- El vehículo está inclinado debido a una carga pesada o modificaciones en la suspensión.

■ Condiciones ambientales

- Se conduce con poca luz solar (p. ej., al amanecer o anochecer).
- Se refleja una luz intensa en la calzada.
- Cambio brusco entre luz y oscuridad debido a la entrada o salida de un túnel.
- Cuando conduce bajo la sombra de árboles, edificios, etc.
- Se conduce por la noche, en zonas oscuras como túneles de gran longitud.
- Conducir con mal tiempo (lluvia, niebla, nieve, etc.).
- Un vehículo que circula delante del suyo desprende agua o nieve.

⊠ Condiciones y limitaciones del sistema de reconocimiento de señales de tráfico

Si se produce un fallo en el sistema de reconocimiento de señales de tráfico,  aparecerá en la interfaz de información para el conductor. Si este mensaje no desaparece, lleve el vehículo a un concesionario para que lo revisen.

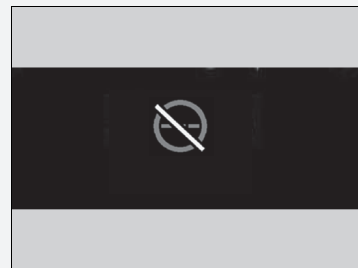

■ Posición o estado de la señal de tráfico

- Resulta difícil detectar la señal porque se encuentra en una zona compleja.
- La señal se encuentra lejos del vehículo.
- La señal se encuentra en un punto de difícil alcance para las luces de los faros.
- La señal se encuentra en una curva en la carretera.
- Señales desgastadas o dobladas.
- Señales torcidas o dañadas.
- La señal está cubierta de barro, nieve o hielo.
- Una parte de la señal queda oculta por los árboles o un vehículo u otros elementos tapan la señal.
- Una luz (farola) o sombra se refleja en la superficie de la señal.
- La señal es demasiado brillante u oscura (un panel eléctrico).
- La señal es demasiado pequeña.

■ Otras condiciones

- Al circular a alta velocidad.

En los siguientes casos, es posible que el sistema de reconocimiento de señales de tráfico no funcione correctamente y muestre, por ejemplo, una indicación que no cumpla el reglamento vigente para la carretera correspondiente o que no exista.

- Es posible que la señal de límite de velocidad muestre una velocidad superior o inferior al límite de velocidad real.
- Hay una señal complementaria con más información, por ejemplo, sobre el clima, la hora, el tipo de vehículo, etc.
- La información de la señal resulta difícil de leer (paneles eléctricos, números borrosos, etc.).
- Hay una señal en las proximidades del carril por el que se conduce aunque no corresponde a dicho carril (señal de límite de velocidad situada en la intersección entre el camino lateral y la carretera principal, etc.).
- Hay elementos que presentan una forma o color similar al objeto de reconocimiento (señal similar, panel eléctrico, cartel publicitario, estructura, etc.).
- Un camión u otro vehículo con una pegatina con límite de velocidad en la parte trasera circulan delante de usted.

Señales que se muestran en la interfaz de información para el conductor

Es posible que se muestren dos señales de tráfico simultáneamente si se detectan ambas. El icono de la señal de límite de velocidad se muestra en la mitad derecha de la pantalla. El icono de la señal de prohibición de adelantamiento aparece a la izquierda. Cualquier señal adicional que indique límite de velocidad basándose en el clima (lluvia, nieve, etc.) o en un periodo de tiempo específico puede aparecer en cualquiera de los dos lados.

■ Si se ha seleccionado el modo principal



Señal de prohibición de adelantamiento*1 Señal de límite de velocidad



Señal de límite de velocidad en función de las condiciones*2 Señal de límite de velocidad

■ Si no se ha seleccionado el modo principal



Señal de límite de velocidad

Señal de prohibición de adelantamiento*1

Dependiendo de la situación, *1 se puede sustituir por *2, o *2 puede aparecer en el lado derecho.

■ **Selección de la visualización de señales de tráfico con el modo principal desactivado**

Puede seguir viendo los iconos de las señales de tráfico en tamaño reducido en la interfaz de información del conductor incluso si el modo principal no está seleccionado.

➤ **Funciones configurables*** P. 143, 354

Sistema de mantenimiento en el carril (LKAS)*

Proporciona asistencia en la dirección para ayudar a mantener el vehículo en el centro de un carril detectado y proporciona avisos visuales y táctiles si se detectan desviaciones fuera del carril.

■ Asistencia en la dirección
El sistema aplica un par a la dirección para mantener el vehículo entre las líneas del carril izquierda y derecha. El par aplicado aumenta si el vehículo se aproxima a cualquiera de las líneas del carril.

■ Cámara del sensor delantero
Controla las líneas del carril

■ Alertas acústicas y táctiles
Produce vibraciones rápidas en el volante y una alerta visual le advierte de que el vehículo se está desviando de un carril detectado.

Cuando accione las señales de giro para cambiar de carril, el sistema quedará suspendido y se reanudará una vez que las señales vuelvan a la posición de desactivación. Si hace un cambio de carril sin accionar las señales de giro, las alertas del LKAS se activarán y se aplicará el par a la dirección.

* No disponible en todos los modelos

► Sistema de mantenimiento en el carril (LKAS)*

Recordatorios de seguridad importantes

El sistema LKAS solo es para su comodidad. En ningún caso reemplaza el manejo por su parte del vehículo. El sistema no funciona si se retiran las manos del volante o si no consigue guiar el vehículo.

► Mensajes informativos y de advertencia de la interfaz de información para el conductor P. 117

No coloque ningún objeto en la parte superior del panel de instrumentos. Los objetos pueden reflejarse en el parabrisas y evitar la detección correcta de los carriles.

El LKAS solo le advierte al detectar una desviación fuera del carril sin que se estén utilizando los intermitentes. El LKAS puede no detectar todas las marcas o salidas de carril. La exactitud varía en función de las condiciones meteorológicas, velocidad y estado de las marcas de carril.

Siempre es su responsabilidad conducir de forma segura y evitar colisiones.

El LKAS resulta útil cuando se utiliza en autopistas o en vías de doble carril.

Es posible que el LKAS no funcione correctamente en determinadas condiciones:

► Condiciones y limitaciones del LKAS P. 522

Puede consultar información de uso de la cámara equipada con este sistema.

► Cámara del sensor delantero* P. 488

■ Función de asistencia de mantenimiento en carril

Proporciona ayuda para mantener el vehículo en el centro del carril; cuando el vehículo se aproxima a la línea blanca o amarilla, la fuerza de dirección de la dirección asistida eléctrica será mayor.

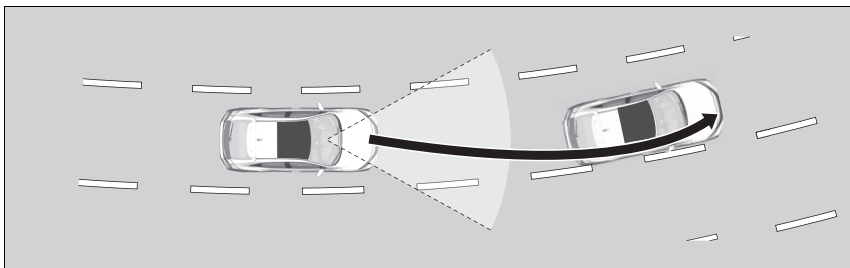

■ Función de aviso de cambio involuntario de carril

Cuando el vehículo entra en la zona de advertencia, el LKAS le avisa con una ligera vibración del volante, así como un mensaje de aviso.

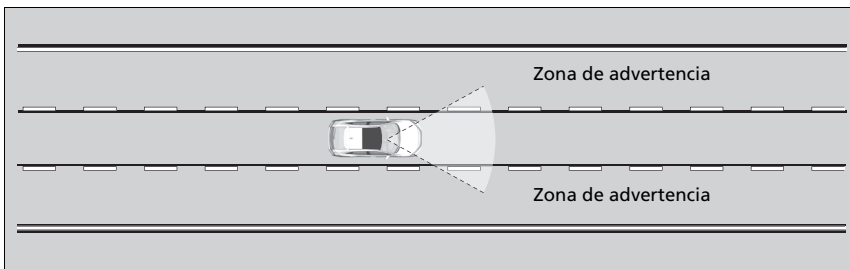

►► Sistema de mantenimiento en el carril (LKAS)*

El LKAS no funcionará según se diseñó para situaciones de tráfico con paradas y arranques frecuentes ni en carreteras con curvas pronunciadas.

Cuando no puede detectar carriles, el sistema se cancela temporalmente. Cuando se detecta un carril, el sistema se reanuda automáticamente.

■ Cuándo se puede utilizar el sistema

El sistema se puede utilizar cuando se cumplen las siguientes condiciones.

- El carril por el que conduce tiene marcas de carril detectables a ambos lados y su vehículo está en el centro del carril.
- La velocidad del vehículo es de entre 72 y 185 km/h.
- Conduce por una carretera recta o ligeramente curvada.
- Los intermitentes están desactivados.
- El pedal de freno no está pisado.
- Los limpiaparabrisas no se encuentran en funcionamiento continuo.

■ Cómo activar el sistema

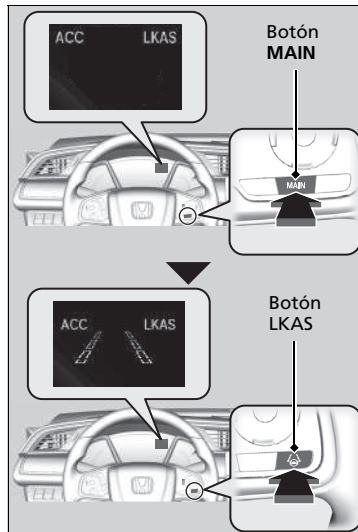

1. Pulse el botón **MAIN**.

- Se activa el testigo LKAS en la interfaz de información para el conductor. El sistema ya se puede usar.

2. Pulse el botón **LKAS**.

- Aparecerá un esbozo del carril en la interfaz de información para el conductor. El sistema se activará.

☒ Cuándo se puede utilizar el sistema

Si el vehículo se desvía hacia la izquierda o derecha de la línea del carril porque el sistema aplica par a la dirección, apague el LKAS y acuda a un concesionario para que revisen el vehículo.

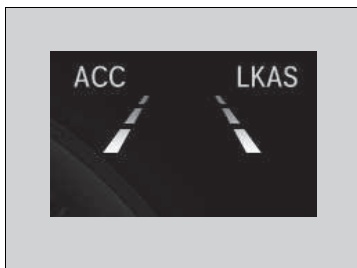

3. Mantenga el vehículo cerca del centro del carril durante la conducción.

- ▶ Las líneas exteriores discontinuas pasan a ser continuas cuando el sistema empieza a funcionar tras detectar las marcas derecha e izquierda del carril.

Cancelación

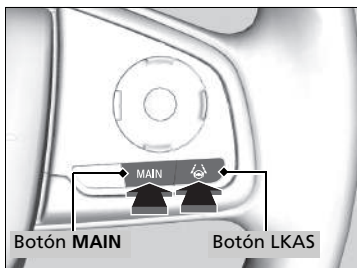

Para cancelar el LKAS:
Pulse el botón **MAIN** o LKAS.

El LKAS se desactivará cada vez que detenga el motor, aunque lo activara la última vez que utilizó el vehículo.

Cancelación

Si pulsa el botón **MAIN** también activará y desactivará el ACC.



Al cancelar el LKAS, las líneas del carril que aparecen en la interfaz de información para el conductor cambiarán a líneas de contorno y sonará un avisador acústico.

■ **Se cancela el funcionamiento del sistema si:**

- Se ajusta el limpiaparabrisas en funcionamiento continuo.
 - Al desactivar los limpiaparabrisas, el LKAS se reanudará.

Modelos con limpiaparabrisas intermitentes automáticos

- Se ajusta el interruptor del limpiaparabrisas en **AUTO** para que los limpiaparabrisas funcionen continuamente.
 - El LKAS se reanuda cuando los limpiaparabrisas se detienen o funcionan de forma intermitente.

Todos los modelos

- Se disminuye la velocidad del vehículo a 64 km/h o menos.
 - Si se aumenta la velocidad del vehículo a 72 km/h o más, el LKAS se reanudará.
- Se pisa el pedal de freno.
 - El LKAS se reanudará y comenzará a detectar de nuevo las líneas del carril cuando suelte el pedal de freno.

■ **El LKAS se cancela automáticamente cuando:**

- El sistema no detecta líneas de carril.
- Se gira rápidamente el volante.
- No consigue guiar el vehículo.
- Conducción a través de una curva pronunciada.
- Al circular a una velocidad superior a 185 km/h aproximadamente.

Cuando dejen de existir estas condiciones, el LKAS se reanudará automáticamente.

■ **El LKAS podría cancelarse automáticamente cuando:**

- La temperatura de la cámara es excesivamente alta o baja.
- La cámara detrás del espejo retrovisor, o la zona que haya alrededor de la cámara, incluido el parabrisas, se ensucian.
- El sistema ABS o VSA se conecta.

El avisador acústico suena cuando el LKAS se desactiva automáticamente.

■ Condiciones y limitaciones del LKAS

Puede que el sistema no detecte las marcas de carril y, por lo tanto, no mantenga el vehículo en el centro de un carril en condiciones como las siguientes:

■ **Condiciones ambientales**

- Conducir con mal tiempo (lluvia, niebla, nieve, etc.).
- Cambio brusco entre luz y oscuridad debido a la entrada o salida de un túnel.
- Hay poco contraste entre las marcas de carril y la superficie de la calzada.
- Se conduce con poca luz solar (p. ej., al amanecer o anochecer).
- Se refleja una luz intensa en la calzada.
- Cuando conduce bajo la sombra de árboles, edificios, etc.
- Las sombras de los objetos adyacentes son paralelas a las marcas de carril.
- Los objetos o estructuras de la carretera se interpretan erróneamente como marcas de carril.
- Reflejos en el interior del parabrisas.
- Se conduce por la noche, en zonas oscuras como túneles.

■ Condiciones de la calzada

- Si se conduce por una superficie nevada o húmeda (marcas del carril oscuras, huellas del vehículo, luces reflejadas, salpicaduras de la carretera, alto contraste).
- Se conduce por una carretera con marcas temporales de carril.
- Hay varias marcas de carril, son borrosas o diferentes en la calzada a causa de obras o de la existencia de marcas antiguas.
- La calzada tiene líneas de cruce, uniones (p. ej., en una intersección o cruce).
- Las marcas de carril son muy estrechas, anchas o cambiantes.
- El vehículo de delante conduce cerca de las líneas de carril.
- La carretera tiene pendiente o el vehículo se está acercando a un cambio de rasante.
- Si se conduce por carreteras irregulares, sin pavimentar o con baches.
- Cuando se reconocen objetos situados en la carretera (bordillos, guardarraíles, tendidos eléctricos) como líneas blancas (o amarillas).
- Si se conduce por carreteras con líneas dobles.

■ Condiciones del vehículo

- La óptica de los faros está sucia o los faros no están bien ajustados.
- El exterior del parabrisas está manchado o tapado por suciedad, barro, hojas, nieve húmeda, etc.
- El interior del parabrisas se empaña.
- La cámara se calienta demasiado.
- Un desgaste o un estado anormales de los neumáticos (tamaño incorrecto, ruedas de diferentes tamaños y tipos, rueda de repuesto compacta* mal inflada, etc.).
- El vehículo está inclinado debido a una carga pesada o modificaciones en la suspensión.

* No disponible en todos los modelos

Sistema de control de estabilidad del vehículo (VSA)

El VSA ayuda a estabilizar el vehículo en las curvas si este gira más o menos de lo previsto. También contribuye a mantener la tracción cuando se circula sobre superficies deslizantes. Lo hace regulando la potencia del motor y accionando los frenos de forma selectiva.

Funcionamiento del VSA



Cuando se activa el VSA, puede que note que el motor no responde al acelerador. Es posible que también note algo de ruido procedente del sistema hidráulico. También verá parpadear el testigo.

⚠ Sistema de control de estabilidad del vehículo (VSA)

Es posible que el VSA no funcione correctamente si se utilizan neumáticos de tipos y tamaños distintos. Asegúrese de utilizar neumáticos del mismo tipo y tamaño y de que la presión de aire de los mismos sea la especificada.

Si el testigo de sistema VSA se enciende y permanece encendido durante la conducción, es posible que haya un problema con el sistema. Aunque puede que no interfiera en la conducción normal, el vehículo deberá revisarse en un concesionario de inmediato.

Es posible que los testigos del control de crucero adaptativo (ACC)*, del sistema de aviso de salida de carril*, del sistema de control de estabilidad del vehículo (VSA), OFF del control de estabilidad del vehículo, del sistema de aviso de desinflado/baja presión de los neumáticos y del sistema de prevención y mitigación de impactos (CMBS)* se enciendan después de conectar de nuevo la batería. Conduzca una distancia corta a más de 20 km/h. El testigo debería apagarse. Si no desaparece, pida a un concesionario que revise el vehículo.

El VSA no puede mejorar la estabilidad en todas las situaciones de conducción y no controla la totalidad del sistema de frenado. Todavía es necesario conducir y tomar las curvas a una velocidad adecuada a las condiciones y dejar siempre suficiente margen de seguridad.

Activación y desactivación del VSA

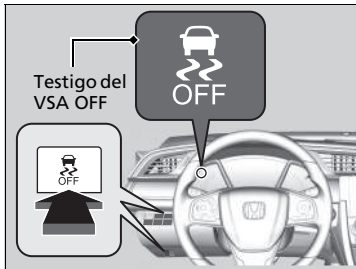

Este botón se encuentra en el panel de mandos del lado del conductor. Para desactivar parcialmente las funciones/características del VSA, manténgalo pulsado hasta que escuche un tono.

Su vehículo podrá frenar y tomar curvas con normalidad, pero la función de control de tracción será menos efectiva.

A fin de restablecer la funcionalidad/funciones del VSA, pulse el botón  (VSA OFF) hasta que oiga un pitido.

El VSA se activa cada vez que arranca el motor, aunque lo hubiera desactivado la última vez que utilizó el vehículo.

►► Sistema de control de estabilidad del vehículo (VSA)

En ciertas situaciones poco frecuentes en las que el vehículo se atasca en barro poco profundo o nieve blanda, puede que resulte más fácil sacarlo si desactiva temporalmente el VSA.

Cuando se pulsa el botón , la función de control de la tracción resulta menos eficaz. Esto permite que las ruedas giren más libremente a baja velocidad. Solo debe intentar liberar el vehículo con el VSA desactivado si no es capaz de sacarlo con el VSA activado.

Inmediatamente después de sacar el vehículo, asegúrese de volver a activar el VSA. Le recomendamos que no circule con el sistema VSA desactivado.

Puede que se escuchen ruidos de motor procedentes del compartimento motor mientras se realizan las comprobaciones del sistema inmediatamente después de arrancar el motor o mientras conduce. Es normal.

Asistencia de conducción ágil

Frena ligeramente las ruedas delanteras, según sea necesario, cuando se gira el volante, y aumenta la estabilidad y el rendimiento del vehículo durante los giros.

Asistencia de conducción ágil

El sistema de asistencia de conducción ágil no puede aumentar la estabilidad en todas las situaciones de conducción. Todavía es necesario conducir y tomar las curvas a una velocidad adecuada a las condiciones y dejar siempre suficiente margen de seguridad.

Cuando el testigo del sistema VSA se activa y permanece encendido durante la conducción, el sistema de asistencia de conducción ágil no se activa.

Es posible que escuche un sonido en el compartimento motor cuando el sistema de conducción ágil se activa. Es normal.

Sistema de información de punto ciego (BSI)*

Está diseñado para detectar vehículos en zonas específicas de alerta adyacentes a su vehículo, especialmente en las zonas con menor visibilidad, conocidas como puntos ciegos. Cuando el sistema detecta vehículos que se aproximan por detrás en carriles adyacentes, el testigo correspondiente se enciende durante unos segundos, proporcionándole asistencia al cambiar de carril.

⚠ Sistema de información de punto ciego (BSI)*

⚠ ADVERTENCIA

Cambiar de carril antes de confirmar visualmente que es seguro puede provocar una colisión y lesiones graves o mortales.

No confíe solamente en el sistema de información de punto ciego cuando cambie de carril.

Antes de cambiar de carril, mire siempre por los espejos, a ambos lados y detrás del vehículo para comprobar si hay otros vehículos.

Recordatorio de seguridad importante

Como todos los sistemas de asistencia, el sistema BSI tiene limitaciones. Una confianza excesiva en el sistema BSI podría provocar una colisión.

El testigo de alerta del sistema BSI podría no encenderse en las siguientes condiciones:

- Un vehículo no se queda en la zona de alerta durante más de dos segundos.
- Un vehículo está estacionado en un lado del carril.
- La diferencia de velocidad entre su vehículo y el vehículo que sobrepasa es superior a 10 km/h.
- Un objeto no detectado por los sensores de radar se aproxima o sobrepasa su vehículo.
- El vehículo en marcha en el carril adyacente es una motocicleta u otro vehículo pequeño.

■ Funcionamiento del sistema

- Los sensores de radar detectan la presencia de un vehículo en la zona de alerta cuando el vehículo se desplaza hacia delante a 20 km/h o más rápido.

Sensores de radar: debajo de las esquinas del parachoques trasero

Alcance de zona de alerta

- A: Aprox. 0,5 m
- B: Aprox. 3 m
- C: Aprox. 3 m

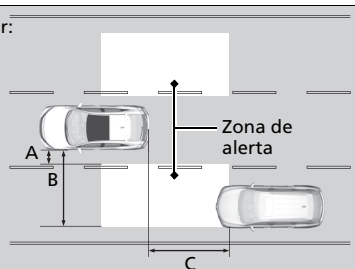

►► Sistema de información de punto ciego (BSI)*

El sistema está diseñado solo para su comodidad. Se pueden producir las siguientes situaciones aunque un objeto se encuentre dentro de la zona de alerta.

- Es posible que el testigo de alerta del sistema BSI no se encienda debido a obstrucciones (salpicaduras, etc.) incluso sin la aparición de  en la interfaz de información para el conductor.
- El testigo de alerta del sistema BSI se puede encender incluso si aparece el mensaje.

Puede cambiar la configuración del BSI.

 **Funciones configurables** P. 354

Desactive el sistema cuando circule con un remolque*.

Es posible que el sistema no funcione correctamente por las siguientes razones:

- El peso añadido inclina el vehículo y modifica la cobertura del radar.
- Los sensores de radar pueden detectar el propio remolque, haciendo que los testigos de alerta del BSI se enciendan.

■ Cuando el sistema detecta un vehículo

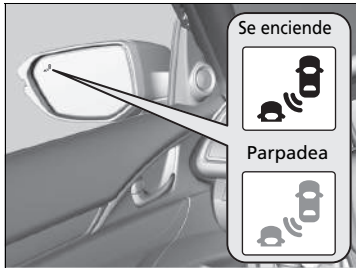

Testigo de alerta del BSI:

Situado en los espejos retrovisores exteriores de ambos lados.

Se enciende cuando:

- Un vehículo entra en la zona de alerta desde atrás para adelantarlo manteniendo una diferencia de velocidad con su vehículo no superior a los 50 km/h.
- Su vehículo adelanta a otro con una diferencia de velocidad no superior a los 20 km/h.

Parpadea y el avisador acústico suena cuando:

Se mueve la palanca del intermitente en la dirección del vehículo detectado. El avisador acústico suena tres veces.

☒ Sistema de información de punto ciego (BSI)*

El BSI se puede ver afectado negativamente en los siguientes casos:

- Se detectan objetos (guardarrailes, postes, árboles, vehículos aparcados, edificios, muros, etc.).
- Hay un objeto en la zona de alerta que no refleja bien las ondas de radio, como una motocicleta.
- Conduce por una carretera con curvas.
- Un vehículo se cambia de un carril lejano a un carril adyacente.
- El sistema capta interferencias electrónicas externas.
- El parachoques trasero o los sensores no se han reparado correctamente o el parachoques trasero se ha deformado.
- Se ha cambiado la orientación de los sensores.
- Con mal tiempo (lluvia, nieve y niebla).
- Se conduce en una carretera con baches.
- Se realiza un giro pequeño que inclina ligeramente el vehículo.

Para un correcto funcionamiento del BSI:

- Mantenga siempre las esquinas del parachoques trasero limpias.
- No cubra las esquinas del parachoques trasero con etiquetas o pegatinas de ningún tipo.
- Lleve su vehículo a un concesionario si necesita que se reparen las esquinas del parachoques trasero o los sensores de radar, o si las esquinas del parachoques trasero han sufrido un fuerte impacto.

* No disponible en todos los modelos

Sistema de aviso de desinflado

En lugar de medir directamente la presión de cada neumático, el sistema de aviso de desinflado del vehículo controla y compara el radio de rodadura y las características de rotación de cada rueda y neumático durante la conducción para determinar si uno o más neumáticos se encuentran demasiado desinflados. Esto hará que el testigo del sistema de aviso de desinflado/baja presión de los neumáticos se encienda y que aparezca un mensaje en la interfaz de información para el conductor.

» Sistema de aviso de desinflado

El sistema no supervisa los neumáticos al circular a baja velocidad.

Condiciones como temperatura ambiente baja y cambio de altitud afectan directamente la presión de los neumáticos y pueden hacer que el testigo de presión baja de los neumáticos/desinflado se encienda.

Comprobación e inflado de la presión de los neumáticos:

- Clima cálido; se pueden desinflar en climas más fríos.
- Clima frío; se pueden inflar en exceso en climas más cálidos.

El testigo del sistema de aviso de desinflado/baja presión de los neumáticos no se encenderá si los neumáticos están demasiado inflados.

Es posible que el sistema de aviso de desinflado no funcione correctamente si se utilizan neumáticos de tipos y tamaños distintos.

Asegúrese de usar neumáticos del mismo tipo y tamaño.

» **Comprobación y mantenimiento de los neumáticos** P. 613

El testigo del sistema de aviso de desinflado/baja presión de los neumáticos puede encenderse con retraso o no encenderse:

- Cuando acelera, desacelera o gira el volante rápidamente.
- Al conducir en carreteras con nieve o deslizantes.
- Se usan cadenas para neumáticos*.

El testigo del sistema de aviso de desinflado/baja presión de los neumáticos puede encenderse en las siguientes condiciones:

- Se utiliza un neumático de repuesto compacto*.
- Hay una carga más pesada y desigual sobre los neumáticos, por ejemplo, se circula con un remolque, que cuando se produjo la calibración.
- Se usan cadenas para neumáticos*.

Calibración del sistema de aviso de desinflado

Debe iniciar la calibración del sistema de aviso de desinflado cada vez que:

- Ajuste la presión en uno o varios neumáticos.
- Rote los neumáticos.
- Sustituya uno o varios neumáticos.

Antes de calibrar el sistema de aviso de desinflado:

- Ajuste la presión en frío de los cuatro neumáticos.
 **Comprobación de los neumáticos** P. 613

Asegurarse de que:

- El vehículo esté totalmente parado.
- El freno de estacionamiento está accionado.
- El interruptor de encendido está en la posición de CONTACTO *1.

Calibración del sistema de aviso de desinflado

- El sistema de aviso de desinflado no se puede calibrar si se ha instalado un neumático de repuesto compacto*.
- El proceso de calibración requiere aproximadamente 30 minutos de conducción en total a velocidades de entre 48-105 km/h.
- Durante este periodo, si se enciende el contacto y el vehículo no se mueve dentro de un plazo de 45 segundos, verá que el testigo del sistema de aviso de desinflado/baja presión de los neumáticos se enciende brevemente. Esto es normal e indica que el proceso de calibración todavía no se ha completado.

Si tiene instaladas cadenas para neumáticos*, retírelas antes de calibrar el sistema de aviso de desinflado.

Si la advertencia de baja presión/desinflado se enciende incluso con las ruedas convencionales y correctamente infladas, el vehículo debe revisarse en un concesionario.

Le recomendamos que sustituya los neumáticos con unos del mismo fabricante, modelo y tamaño que los originales. Póngase en contacto con su concesionario para obtener más detalles.

*1: Los modelos con sistema de acceso sin llave tienen un botón **ENGINE START/STOP** en lugar de un interruptor de encendido.

* No disponible en todos los modelos

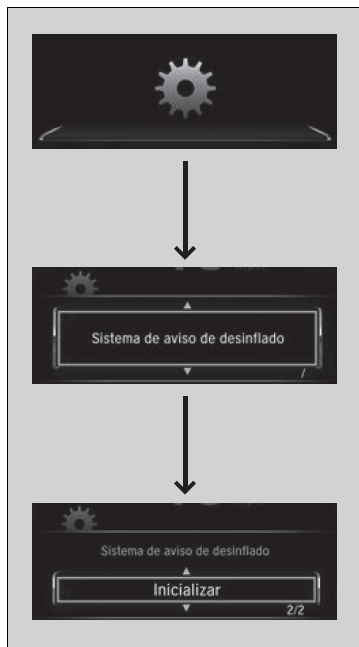

Modelos sin sistema de sonido con pantalla

El sistema se calibra en las funciones personalizadas en la interfaz de información para el conductor.

1. Pulse el botón y pulse el botón para seleccionar ; a continuación, pulse el botón **ENTER**.
 - ▶ Aparece **Sistema de aviso de desinflado** en la pantalla.
 2. Pulse el botón **ENTER**.
 - ▶ La pantalla cambia a la pantalla de configuración personalizada, en la que podrá seleccionar **Cancelar** o **Inicializar**.
 3. Pulse el botón y seleccione **Inicializar**, luego pulse el botón **ENTER**.
 - ▶ Aparece la pantalla **Completada** y, a continuación, la pantalla vuelve al menú de personalización.
- Si aparece el mensaje **Fallida**, repita los pasos 2-3.
 - El proceso de calibración finaliza automáticamente.

Calibración del sistema de aviso de desinflado

Es posible que los testigos del control de crucero adaptativo (ACC)*, del sistema de aviso de salida de carril*, del sistema de control de estabilidad del vehículo (VSA), OFF del control de estabilidad del vehículo, del sistema de aviso de desinflado/baja presión de los neumáticos y del sistema de prevención y mitigación de impactos (CMBS)* se enciendan después de conectar de nuevo la batería. Conduzca una distancia corta a más de 20 km/h. El testigo debería apagarse. Si no desaparece, pida a un concesionario que revise el vehículo.



Modelos con sistema de sonido con pantalla

Puede calibrar el sistema con las funciones personalizadas en la pantalla de audio/información.

1. Gire el interruptor de encendido a la posición de **CONTACTO** *1.
2. Seleccione .
3. Seleccione **Ajustes**.
4. Seleccione **Vehículo**.
5. Seleccione **Sistema de aviso de desinflado**.
6. Seleccione **Cancelar** o **Inicializar**.

- Si aparece el mensaje **Fallida**, repita los pasos 4-6.
- El proceso de calibración finaliza automáticamente.

*1: Los modelos con sistema de acceso sin llave tienen un botón **ENGINE START/STOP** en lugar de un interruptor de encendido.

Modelos con faros LED

Ajuste de la distribución de los faros

Conducir vehículos con volante a la derecha en tráfico con sentido a la derecha, o vehículos con volante a la izquierda en tráfico con sentido a la izquierda causa deslumbramiento a los vehículos que se dirigen en dirección contraria. Debe alterar la distribución del haz de los faros utilizando cinta adhesiva.

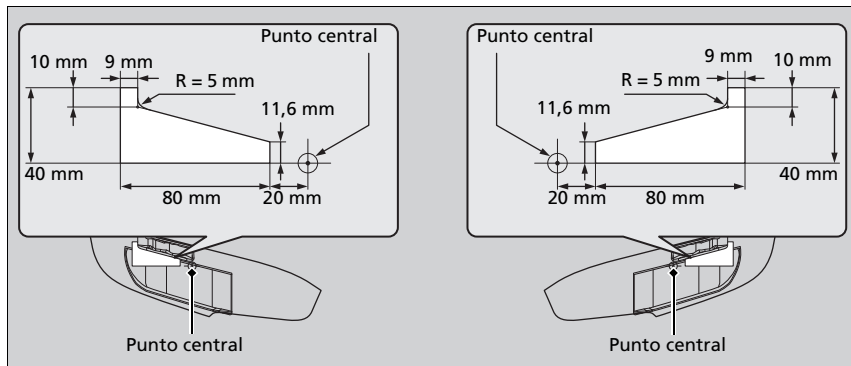

1. Prepare dos piezas rectangulares de cinta adhesiva de 40 mm de ancho y 80 mm de largo.
 - Utilice una cinta adhesiva opaca; por ejemplo, un vinilo impermeable.
2. Adhiera la cinta al faro, según se ilustra.

► Ajuste de la distribución de los faros

Tenga cuidado de no adherir la cinta en una ubicación incorrecta. Si el haz de los faros está distribuido incorrectamente, es posible que no cumpla con los requisitos exigidos por su país. Póngase en contacto con su concesionario para obtener más detalles.

Sistema de frenos

Freno de estacionamiento

Utilice el freno de estacionamiento para mantener el vehículo detenido cuando está estacionado. Cuando se acciona el freno de estacionamiento, puede soltarlo de forma manual o automática.



■ Para accionarlo

El freno de estacionamiento eléctrico se puede aplicar siempre que el vehículo tenga batería, independientemente de la posición del interruptor de encendido*1.

Tire del interruptor del freno de estacionamiento eléctrico de forma suave y firme hacia arriba.

- ▶ El testigo (rojo) del sistema de frenos y freno de estacionamiento se enciende.

■ Para soltarlo

El vehículo debe estar en posición de CONTACTO [II]*1 para poder soltar el freno de estacionamiento eléctrico.

1. Pise el pedal de freno.
2. Pulse el interruptor del freno de estacionamiento eléctrico.

- ▶ El testigo (rojo) del sistema de frenos y freno de estacionamiento se apaga.

Soltar manualmente el freno de estacionamiento utilizando el interruptor ayuda a que el vehículo inicie la marcha despacio y con suavidad en pendientes descendentes pronunciadas.

*1: Los modelos con sistema de acceso sin llave tienen un botón **ENGINE START/STOP** en lugar de un interruptor de encendido.

▣ Freno de estacionamiento

Es posible que escuche un sonido de funcionamiento del motor del sistema del freno de estacionamiento eléctrico en la zona de las ruedas traseras al accionar o soltar el freno de estacionamiento, o cuando gira el interruptor de encendido a la posición de BLOQUEO [0]*1. Esto es normal.

El pedal del freno puede moverse ligeramente debido al funcionamiento del sistema del freno de estacionamiento eléctrico cuando se acciona o suelta el freno de estacionamiento. Es normal.

No se puede accionar o soltar el freno de estacionamiento si la batería está agotada.

▣ Procedimiento de arranque con pinzas

P. 665

Durante la conducción, si tira hacia arriba del interruptor del freno de estacionamiento eléctrico, el sistema VSA aplicará los frenos de las cuatro ruedas hasta que el vehículo se detenga. El freno de estacionamiento eléctrico se aplica y el interruptor debe soltarse.

El freno de estacionamiento funciona automáticamente en las siguientes situaciones:

- Cuando el vehículo se detiene con el sistema de retención automática del freno activado durante más de 10 minutos.
- Cuando el cinturón de seguridad del conductor está desabrochado mientras el vehículo está detenido y la retención del freno está aplicada.
- Cuando el motor se apaga mientras la retención del freno está aplicada.
- Cuando hay un problema con el sistema de retención del freno.

■ Para soltarlo automáticamente

Utilice el pedal del acelerador para soltar el freno de estacionamiento cuando ponga en marcha el vehículo en una pendiente ascendente o en un atasco.

Si se pisa el pedal del acelerador mientras se suelta el pedal del embrague, se suelta el freno de estacionamiento.

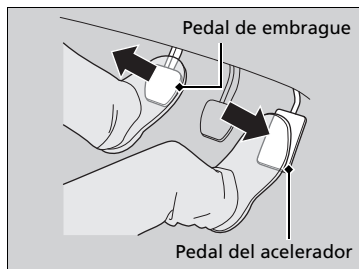

Pise con suavidad el pedal del acelerador y suelte el pedal del embrague.

- El testigo (rojo) del sistema de frenos y freno de estacionamiento se apaga.

El freno de estacionamiento se suelta automáticamente al pisar el pedal del acelerador cuando:

- El cinturón de seguridad del conductor está abrochado.
- El motor está en marcha.
- La caja de cambios no está en **N**.

☒ Freno de estacionamiento

- Cuando hay un problema con el interruptor del freno de estacionamiento eléctrico, después de girar el interruptor de encendido a la posición de BLOQUEO **[0]***1.

Si el freno de estacionamiento no se suelta de forma automática, suéltelo manualmente.

Cuando el vehículo se desplaza cuesta arriba, puede que sea necesario pisar más a fondo el pedal del acelerador para soltar de forma automática el freno de estacionamiento eléctrico.

El freno de estacionamiento no se puede soltar automáticamente cuando están encendidos los siguientes testigos:

- Testigo de averías
- Testigo del sistema de la caja de cambios

Es posible que el freno de estacionamiento no se suelta automáticamente cuando están encendidos los siguientes testigos:

- Testigo del sistema de frenos
- Testigo del sistema VSA
- Testigo del **ABS**
- Testigo del sistema de SRS airbag

El pedal del embrague está completamente pisado antes de pisar suavemente el acelerador y soltar el embrague.

*1: Los modelos con sistema de acceso sin llave tienen un botón **ENGINE START/STOP** en lugar de un interruptor de encendido.

Freno de pie

El vehículo está equipado con frenos de disco en las cuatro ruedas. Un servofreno al vacío ayuda a reducir el esfuerzo necesario para pisar el pedal de freno. El sistema de asistencia al frenado aumenta la fuerza de frenado aplicada cuando se pisa el pedal de freno con fuerza en una situación de emergencia. El sistema antibloqueo de frenos (ABS) ayuda a mantener el control de la dirección cuando se frena con mucha fuerza.

➤ **Sistema de asistencia al frenado** P. 541

➤ **Sistema antibloqueo de frenos (ABS)** P. 540

☒ Freno de pie

Compruebe los frenos después de haber conducido en lugares con mucha agua o si el firme de la calzada está inundado. Si es necesario, seque los frenos pisando ligeramente el pedal de freno varias veces.

Si escucha un ruido de fricción metálica continuo al aplicar los frenos, es necesario sustituir las pastillas de freno. El vehículo debe revisarse en un concesionario.



Si se utiliza el pedal de freno constantemente al bajar una pendiente prolongada se acumula calor, lo que reduce la eficacia de los frenos. Accione el frenado del motor. Para ello, retire el pie del pedal del acelerador y cambie a una marcha inferior. En los modelos con caja de cambios manual, utilice una marcha inferior para que aumente el frenado del motor.

No apoye el pie en el pedal de freno mientras conduce, ya que se accionarán los frenos ligeramente y esto provocará la pérdida de eficacia de los mismos con el tiempo, así como la reducción de la vida útil de las pastillas. Además, confundirá a los conductores que circulan por detrás.

Retención automática del freno

Mantiene el freno aplicado después de que se suelte el pedal de freno hasta que se cambia a cualquier marcha excepto **N** y:

- Se suelta el pedal del embrague en carreteras llanas o pendientes descendentes.
 - Se suelta el pedal del embrague y se pisa el pedal del acelerador en pendientes ascendentes.
- Puede utilizar este sistema cuando el vehículo se detiene temporalmente, como en un semáforo y con tráfico intenso.

<p>■ Encendido del sistema</p>  <p>Botón de retención automática del freno</p> <p>Abróchese el cinturón de seguridad correctamente y, a continuación, ponga en marcha el motor. Mantenga pulsado el botón de retención automática del freno.</p> <ul style="list-style-type: none"> • El testigo del sistema de retención automática del freno se enciende. El sistema se enciende. 	<p>■ Activación del sistema</p>  <p>Pedal de freno</p> <p>Pise el pedal de freno para detener el vehículo por completo.</p> <ul style="list-style-type: none"> • El testigo de retención automática del freno se enciende. El frenado se mantiene hasta 10 minutos. • Suelta el pedal de freno después de que el testigo de retención automática del freno se encienda. 	<p>■ Desactivación del sistema</p> <p>Pedal de embrague</p>  <p>Pedal del acelerador</p> <p>Cambie a cualquier marcha excepto N:</p> <ul style="list-style-type: none"> • Se suelta el pedal del embrague en carreteras llanas o pendientes descendentes. • Se suelta el pedal del embrague y se pisa el pedal del acelerador en pendientes ascendentes. <p>El sistema se desactiva y el vehículo comienza a moverse.</p> <ul style="list-style-type: none"> • El testigo de retención automática del freno se apaga. El sistema continúa encendido.
---	--	---

Retención automática del freno

⚠ ADVERTENCIA

La activación del sistema de retención automática del freno en pendientes pronunciadas o carreteras resbaladizas permite aún que el vehículo se mueva si se levanta el pie del pedal de freno.

El movimiento imprevisto de un vehículo puede provocar una colisión y producir lesiones graves o incluso mortales.

Nunca active el sistema de retención automática del freno o confíe únicamente en esta función para evitar que el vehículo se mueva cuando esté detenido en pendientes pronunciadas o en carreteras resbaladizas.

⚠ ADVERTENCIA

El uso del sistema de retención automática del freno durante el estacionamiento puede causar el desplazamiento imprevisto del vehículo.

El movimiento imprevisto de un vehículo puede provocar una colisión y producir lesiones graves o incluso mortales.

No abandone nunca el vehículo cuando este se mantenga temporalmente frenado mediante el sistema de retención automática del freno y aparque siempre el vehículo con la caja de cambios en posición **R** o **1** y el freno de estacionamiento accionado.

■ **El sistema se desactiva automáticamente cuando:**

- Se acciona el freno de estacionamiento.

■ **El sistema se cancela automáticamente y el freno de estacionamiento se acciona cuando:**

- El frenado se mantiene durante más de 10 minutos.
- El cinturón de seguridad del conductor está desabrochado.
- El motor está apagado.
- Hay un problema con el sistema de retención automática del freno.
- La batería está desconectada.
- El motor se cala.

■ **Apagado del sistema de retención automática del freno**

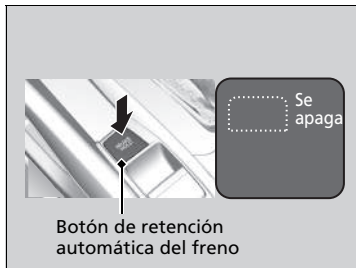

Mientras el sistema está activado, mantenga de nuevo pulsado el botón de retención automática del freno.

- El testigo del sistema de retención automática del freno se apaga.

Si desea desactivar la retención automática del freno mientras el sistema está en funcionamiento, mantenga pulsado el botón de retención automática del freno con el pedal de freno pisado.

►► Retención automática del freno

Cuando el sistema está activado, se puede apagar el motor o estacionar el vehículo siguiendo el mismo procedimiento habitual.

► **Cuando se detenga** P. 553

Si el sistema está encendido o activado, la retención automática del freno se desactiva una vez apagado el motor.

El sistema se apaga si el motor se cala mientras la retención automática del freno está activada o el sistema está encendido.

►► Apagado del sistema de retención automática del freno

Asegúrese de apagar el sistema de retención automática del freno antes de utilizar un sistema de lavado automático del vehículo.

Es posible que escuche un ruido si el vehículo se mueve mientras el sistema de retención automática del freno está en funcionamiento. El sistema produce dicho sonido si mantiene retenido el vehículo y este se mueve.

Sistema antibloqueo de frenos (ABS)

■ ABS

Ayuda a evitar que las ruedas se bloqueen y le ayuda a mantener el control de la dirección accionando los frenos con mucha más rapidez de la que usted es capaz.

El sistema de reparto electrónico de frenada (EBD), que forma parte del ABS, estabiliza además la distribución de la potencia de frenado entre las ruedas delanteras y las traseras en función de la carga del vehículo.

No debe pisar repetidamente el pedal de freno en ningún caso. Para que el ABS haga el trabajo por usted, mantenga siempre una presión firme y constante en el pedal de freno. Esto se denomina en ocasiones "pisar con fuerza y controlar la dirección".

■ Funcionamiento del ABS

El pedal de freno puede vibrar ligeramente cuando el ABS está activado. Mantenga el pedal pisado firmemente. Si el firme está seco, necesitará pisar el pedal de freno con mucha fuerza para que se active el ABS. Sin embargo, puede notar que el ABS se activa de inmediato si intenta detener el vehículo cuando circula por nieve o hielo.

Es posible que el ABS se active cuando se pisa el pedal de freno mientras se conduce en:

- Carreteras mojadas o cubiertas de nieve.
- Carreteras pavimentadas con piedras.
- Carreteras con superficies irregulares, como baches, grietas, alcantarillas, etc.

Si la velocidad del vehículo desciende por debajo de 10 km/h, el ABS deja de funcionar.

►► Sistema antibloqueo de frenos (ABS)

AVISO

Es posible que el ABS no funcione correctamente si se utilizan neumáticos de tipos y tamaños incorrectos.

Si se enciende el testigo **ABS** durante la conducción, puede que exista un problema en el sistema. Aunque el frenado normal no se verá afectado, existe la posibilidad de que no funcione el ABS. El vehículo debe revisarse en un concesionario inmediatamente.

El ABS no se ha diseñado con el fin de reducir el tiempo o la distancia que requiere un vehículo para detenerse: se ha diseñado para limitar el bloqueo de los frenos, lo que podría dar lugar a que patine el vehículo o a que se pierda el control de la dirección.

En los casos siguientes, es posible que el vehículo necesite una distancia de frenado mayor que un vehículo sin ABS hasta detenerse:

- Conduce sobre un firme irregular o en mal estado, como gravilla o nieve.
- Los neumáticos están equipados con cadenas*.

Con el sistema ABS puede observarse lo siguiente:

- Sonidos del motor procedentes del compartimento del motor cuando se accionan los frenos o cuando se realizan comprobaciones del sistema después de arrancar el motor y mientras el motor acelera.
- Vibración en el pedal de freno o la carrocería del vehículo cuando se activa el ABS.

Estas vibraciones y sonidos son normales en los sistemas ABS y no son razón para preocuparse.

Sistema de asistencia al frenado

Está diseñado para prestar asistencia al conductor mediante la generación de una mayor fuerza de frenado cuando pisa el pedal de freno con fuerza en un frenado de emergencia.

■ Funcionamiento del sistema de asistencia al frenado

Pise el pedal de freno firmemente para obtener un frenado más potente.

Cuando se activa la asistencia al frenado, es posible que el pedal vibre un poco y que se escuche un ruido que indica su funcionamiento. Es normal. Mantenga el pedal pisado firmemente.

Señal de parada de emergencia

Se activa al frenar bruscamente mientras se conduce a una velocidad de 60 km/h o superior para alertar del frenado repentino a los conductores situados detrás mediante un parpadeo rápido de las luces de emergencia. Esto ayuda a alertar a los conductores situados detrás de usted para que tomen las medidas apropiadas para evitar una posible colisión con su vehículo.

■ Cuándo se activa el sistema:

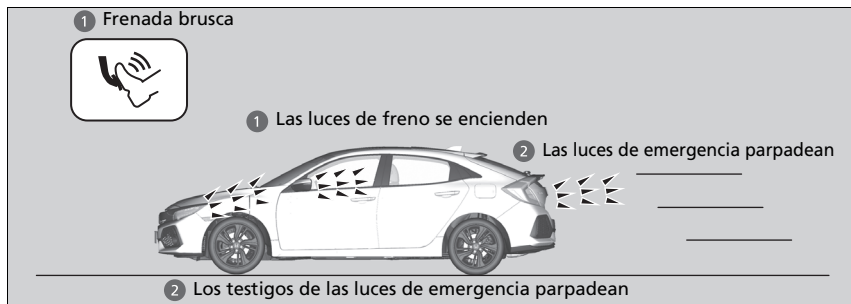

Las luces de emergencia dejan de parpadear cuando:

- Suelta el pedal de freno.
- El ABS se desactiva.
- La velocidad del vehículo desacelera de forma moderada.
- Pulse el botón de las luces de emergencia.

» Señal de parada de emergencia

La señal de parada de emergencia es un sistema que puede evitar una posible colisión trasera producida por una frenada brusca. Hace que las luces de emergencia parpadeen al tiempo que se produce el frenazo repentino. Siempre se recomienda evitar frenadas bruscas, salvo que sea absolutamente necesario.

El sistema de señal de parada de emergencia no se activa con el botón de las luces de emergencia pulsado.

Si el ABS deja de funcionar durante un cierto periodo de tiempo durante el frenado, es posible que el sistema de señal de parada de emergencia no se active.

Sistema de prevención y mitigación de impactos (CMBS)*

Puede resultar muy útil cuando existe la posibilidad de que su vehículo colisione con el vehículo o peatón detectado delante. El sistema CMBS se ha diseñado para avisarle cuando se detecta una colisión potencial, así como para reducir la velocidad del vehículo cuando una colisión se vuelve inevitable, para reducir la gravedad del accidente.

☒ Sistema de prevención y mitigación de impactos (CMBS)*

Quando se activa el CMBS, el motor puede detenerse automáticamente.

Arranque el motor en modo de funcionamiento normal si se detiene.

☒ **Arranque del motor** P. 453, 456

Recordatorio de seguridad importante

El CMBS está diseñado para reducir el impacto de una colisión inevitable. No evita la colisión ni detiene el vehículo automáticamente. Es su responsabilidad hacer funcionar el pedal de freno y el volante correctamente en función de las condiciones de conducción.

Es posible que el CMBS no se active o no detecte un vehículo delante del suyo en algunas condiciones:

☒ **Condiciones y limitaciones del CMBS** P. 548

Puede consultar información de uso de la cámara equipada con este sistema.

☒ **Cámara del sensor delantero*** P. 488

Tenga cuidado de no golpear fuertemente la cubierta del sensor de radar.

* No disponible en todos los modelos

■ Funcionamiento del sistema

Cuándo utilizarlo

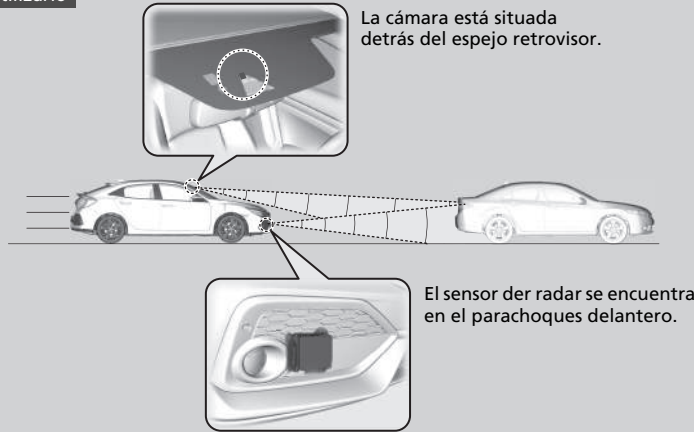

El sistema empieza a supervisar la calzada cuando la velocidad del vehículo es de unos 5 km/h y delante de usted está circulando otro vehículo.

El CMBS se activa cuando:

- La diferencia de velocidad entre su vehículo y el vehículo o peatón detectado delante de usted es de hasta 5 km/h y hay posibilidad de colisión.
- La velocidad del vehículo es de unos 100 km/h o menos y el sistema determina que existe la posibilidad de que se produzca una colisión con:
 - Los vehículos detectados por delante del suyo que están estacionados, aproximándose en sentido opuesto o que se desplazan en el mismo sentido.
 - Un peatón detectado por delante de su vehículo.
- La velocidad del vehículo es superior a 100 km/h y el sistema determina que existe la posibilidad de que se produzca una colisión con un vehículo detectado por delante del suyo que se desplaza en su misma dirección.

► Funcionamiento del sistema

Cuando el CMBS se activa, puede aplicar automáticamente el freno. Se cancelará cuando su vehículo se detenga o no se determine una colisión potencial.

■ Cuándo se activa el sistema

El sistema proporciona avisos visuales y acústicos de una posible colisión, y se detiene si se evita el choque.

- Tome las medidas adecuadas para evitar una colisión (accione el freno, cambie de carril, etc.).

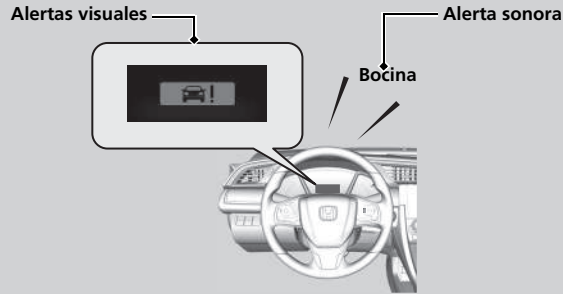

Desde las opciones de ajuste de la interfaz de información para el conductor o la pantalla de audio/información, en la fase de alerta de colisión del sistema, puede cambiar la distancia (**Lejos/Normal/Cerca**) entre los vehículos a la que se producirá la alerta.

- **Funciones configurables*** P. 143, 354

► Cuándo se activa el sistema

La cámara del CMBS también está diseñada para detectar peatones.

Sin embargo, esta función de detección de peatones podría no activarse ni detectar al peatón que está delante de su vehículo en algunas condiciones.

Consulte las limitaciones de detección de peatones en la lista.

- **Condiciones y limitaciones del CMBS** P. 548

■ Fases de alerta de colisión

El sistema tiene tres fases de alerta para una posible colisión. Sin embargo, de acuerdo con las circunstancias, el CMBS puede no pasar por todas las fases antes de iniciar la última.

Distancia entre vehículos		CMBS		
		El sensor de radar detecta un vehículo	ADVERTENCIAS auditivas y visuales	Frenado
Fase uno	<p>Normal Lejos Cerca Vehículo precedente</p>	Existe un riesgo de colisión con el vehículo precedente.	Con el ajuste Lejos , las alertas visuales y acústicas se activan con una distancia más larga respecto al vehículo que va delante que con el ajuste Normal , y con Cerca , a una distancia más corta que con Normal .	—
Fase dos	<p>Su vehículo Vehículo precedente</p>	El riesgo de una colisión ha aumentado, el tiempo para responder es menor.	Alertas visuales y acústicas.	Aplicado suavemente
Fase tres	<p>Su vehículo Vehículo precedente</p>	El CMBS determina que una colisión es inevitable.		Aplicado con fuerza

Dirección

Activación y desactivación del CMBS

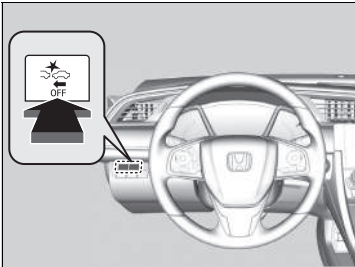

Mantenga pulsado el botón hasta que el avisador acústico suene para activar o desactivar el sistema.

Cuando el CMBS está desactivado:

- El testigo de CMBS del tablero de instrumentos se enciende.
- Un mensaje en la interfaz de información para el conductor le recuerda que el sistema está desactivado.

El CMBS se activa cada vez que arranca el motor, aunque lo hubiera desactivado la última vez que utilizó el vehículo.

► Sistema de prevención y mitigación de impactos (CMBS)*

El CMBS se apagará automáticamente y el testigo se encenderá en ciertas situaciones.

► **Condiciones y limitaciones del CMBS** P. 548

Cuando el CMBS se active, continuará funcionando incluso si el pedal del acelerador se pisa parcialmente. Sin embargo, se cancelará si el pedal del acelerador está totalmente pisado.

Es posible que los testigos del control de crucero adaptativo (ACC), del sistema de aviso de salida de carril, del sistema de control de estabilidad del vehículo (VSA), OFF del control de estabilidad del vehículo, del sistema de aviso de desinflado/baja presión de los neumáticos y del sistema de prevención y mitigación de impactos (CMBS) se enciendan después de conectar de nuevo la batería.

Conduzca una distancia corta a más de 20 km/h. El testigo debería apagarse. Si no desaparece, pida a un concesionario que revise el vehículo.

■ Condiciones y limitaciones del CMBS

El sistema se apagará automáticamente y el testigo CMBS se encenderá en ciertas situaciones. Algunos ejemplos de estas condiciones se indican a continuación. Con otras condiciones pueden reducirse algunas de las funciones del CMBS.

📷 **Cámara del sensor delantero*** P. 488

■ Condiciones ambientales

- Conducir con mal tiempo (lluvia, niebla, nieve, etc.).
- Cambio brusco entre luz y oscuridad debido a la entrada o salida de un túnel.
- Hay poco contraste entre los objetos y el fondo.
- Se conduce con poca luz solar (p. ej., al amanecer o anochecer).
- Se refleja una luz intensa en la calzada.
- Cuando conduce bajo la sombra de árboles, edificios, etc.
- Los objetos o estructuras de la carretera se interpretan erróneamente como vehículos o peatones.
- Reflejos en el interior del parabrisas.

■ Condiciones de la calzada

- Si se conduce por una superficie nevada o húmeda (marcas del carril oscuras, huellas del vehículo, luces reflejadas, salpicaduras de la carretera, alto contraste).
- Conducción en carreteras con curvas.

📷 Condiciones y limitaciones del CMBS

Si fuera necesario reparar o extraer el sensor de radar, o si la tapa del sensor de radar ha recibido un fuerte impacto, apague el sistema pulsando el botón de desactivación del CMBS y lleve el vehículo a un concesionario.

■ Condiciones del vehículo

- La óptica de los faros está sucia o los faros no están bien ajustados.
- El exterior del parabrisas está tapado por la suciedad, barro, hojas, nieve húmeda, etc.
- El interior del parabrisas se empaña.
- Un desgaste o un estado anormales de los neumáticos (tamaño incorrecto, ruedas de diferentes tamaños y tipos, rueda de repuesto compacta* mal inflada, etc.).
- Cuando las cadenas para neumáticos* están puestas.
- El vehículo está inclinado debido a una carga pesada o modificaciones en la suspensión.
- La cámara se calienta demasiado.
- Conducción con el freno de estacionamiento aplicado.
- Si el sensor de radar la parte inferior del parachoques se ensucia.

■ Limitaciones de detección

- Un vehículo o peatón se cruza repentinamente delante.
- La distancia entre su vehículo y el vehículo precedente o el peatón es demasiado corta.
- Un vehículo se cuele a velocidad baja y frena de repente.
- Acelera rápidamente y se acerca al vehículo o peatón precedente a alta velocidad.
- El vehículo precedente es una moto, bicicleta u otro vehículo pequeño.
- Cuando hay peatones o animales delante del vehículo.

* No disponible en todos los modelos

- Cuando conduce por una carretera con curvas o sinuosa que hace que el sensor no pueda detectar adecuadamente si hay un vehículo delante de usted.
- Hay una gran diferencia de velocidad entre su vehículo y el vehículo de delante, o la distancia con un peatón es muy grande.
- Un vehículo que circula en dirección contraria se desvía de repente y se sitúa delante del suyo.
- Un vehículo se cruza repentinamente delante del suyo en las intersecciones, etc.
- Su vehículo repentinamente se cruza y se sitúa delante de un vehículo que viene de frente.
- Cuando se conduce a través de un puente de hierro estrecho.
- Cuando el vehículo precedente desacelera repentinamente.

Limitaciones aplicables solo a la detección de peatones

- Cuando hay un grupo de personas en la parte delantera de su vehículo caminando juntas una al lado de la otra.
- Las condiciones del entorno o las pertenencias de los peatones modifican la forma del peatón, impidiendo que el sistema reconozca que la persona es un peatón.
- Cuando el peatón es más bajo de 1 metro o más alto de 2 metros.
- Cuando un peatón se confunde con el fondo.
- Cuando un peatón está agachado, o cuando sube las manos o está corriendo.
- Cuando varios peatones caminan delante de un grupo.
- Cuando la cámara no puede identificar correctamente que hay un peatón debido a una forma inusual (lleva equipaje, la posición del cuerpo, el tamaño).

■ Desconexión automática

El CMBS puede apagarse automáticamente y el testigo del CMBS puede encenderse y permanecer encendido cuando:

- La temperatura del interior del sistema es alta.
- Conduce fuera de carretera o en una carretera de montaña, con curvas o sinuosa durante un periodo prolongado.
- Se detecta una condición anormal en los neumáticos (tamaño equivocado del neumático, neumático pinchado, etc.).
- La cámara detrás del espejo retrovisor, o la zona que haya alrededor de la cámara, incluido el parabrisas, se ensucian.

Cuando las condiciones que hicieron que el CMBS se apagase mejoran o se cumplen (por ejemplo, la limpieza), el sistema vuelve a funcionar.

■ Con pocas posibilidades de colisión

El CMBS puede activarse cuando usted sabe que hay un vehículo delante del suyo o cuando no hay ningún vehículo adelante. A continuación se muestran algunos ejemplos:

■ Al adelantar vehículos

Su vehículo se acerca a otro vehículo precedente y cambia de carril para adelantarlo.

■ En un cruce

Su vehículo se acerca o adelanta a otro vehículo que está girando a la izquierda o a la derecha.

■ En una curva

Al circular en curvas, el vehículo llega a un punto en el que se detecta a otro vehículo que se aproxima por delante hacia usted.

■ A través de un puente bajo a alta velocidad

Conduce debajo de un puente bajo o angosto a alta velocidad.

■ Badenes, obras en la calzada, vías férreas, objetos en el arcén, etc.

Conduce sobre badenes, placas de hierro sobre la calzada, etc., o el vehículo se acerca a una vía férrea o a objetos en el arcén como una señal de tráfico o un guardarrail en una curva; o cuando estaciona o hay vehículos detenidos o paredes.

►► Sistema de prevención y mitigación de impactos (CMBS)*

Para que el CMBS funcione correctamente:

Mantenga la tapa del sensor de radar siempre limpia.

Nunca use disolventes químicos ni pulidores para limpiar la tapa del sensor. Límpiela con agua o un detergente suave.

No ponga pegatinas en la cubierta del sensor del radar ni sustituya la cubierta del sensor del radar.

No pinte, ni aplique recubrimientos ni pintura en el área del sensor del radar. Esto puede afectar al funcionamiento correcto del CMBS.

Solicite que le revisen el vehículo en un concesionario si observa cualquier comportamiento inusual del sistema (por ejemplo, aparece el mensaje de advertencia con mucha frecuencia).

Si se produce un impacto en la parte delantera del vehículo en cualquiera de las situaciones siguientes, el sensor del radar podría no funcionar correctamente. El vehículo debe revisarse en un concesionario:

- El vehículo pasa sobre un bache, un bordillo, terraplén, etc.
- Conduce el vehículo donde el agua es profunda.
- Su vehículo tiene una colisión frontal.

Cuando se detenga

1. Pise el pedal de freno primero.
2. Con el pedal de freno pisado, tire a fondo del interruptor del freno de estacionamiento eléctrico, pero lentamente.
3. Mueva la palanca de cambios a la posición **R** o **1**.
4. Mantenga el motor en ralentí durante unos 10 segundos.
5. Apague el motor.
 - ▶ El testigo (rojo) del sistema de frenos y freno de estacionamiento se apaga en aproximadamente 15 segundos.

Confirme siempre que el freno de estacionamiento eléctrico está accionado, sobre todo si está estacionado en una pendiente.

Estacionamiento del vehículo

No estacione el vehículo cerca de objetos inflamables como hierba seca, aceite o madera. El calor procedente del escape puede provocar un incendio.

Cuando se detenga

A temperaturas extremadamente bajas, el freno de estacionamiento se puede congelar si está aplicado. Si se esperan tales temperaturas, no aplique el freno de estacionamiento y, al aparcar en una cuesta, gire las ruedas delanteras de forma que choquen contra la acera si el vehículo se desplaza hacia abajo o bloquee las ruedas para evitar que el vehículo se mueva. Si no toma ninguna precaución, el vehículo puede desplazarse inesperadamente y provocar una colisión.

Modelos con climatizador

Si el vehículo ha circulado con un remolque, mantenga el motor en ralentí durante unos minutos. El motor en ralentí puede estar prohibido en algunos países. Consulte y respete la legislación de su país.

Sistema del sensor de estacionamiento*

Los sensores centrales y de las esquinas controlan los obstáculos que se encuentran cerca del vehículo y el avisador acústico y la pantalla de audio/información proporcionan información aproximada sobre la distancia entre el vehículo y el obstáculo.

■ Ubicación y alcance del sensor

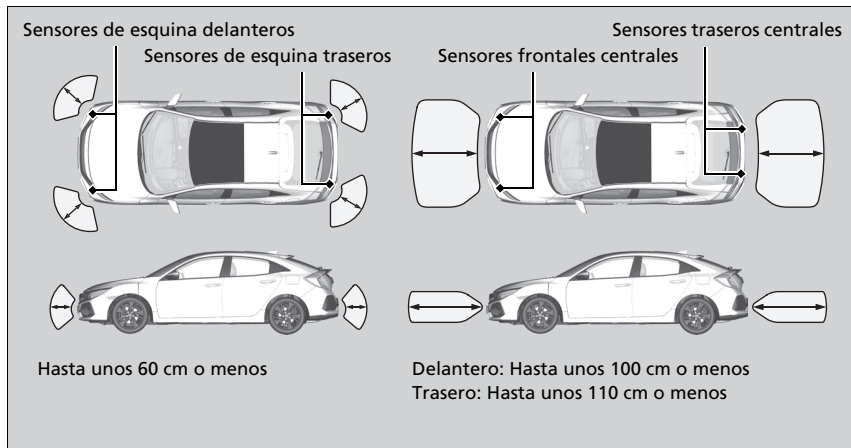

►► Sistema del sensor de estacionamiento*

Incluso con el sistema activado, confirme que no haya ningún obstáculo cerca del vehículo antes de estacionar.

Es posible que el sistema no funcione correctamente en los siguientes casos:

- Los sensores están cubiertos por nieve, hielo, barro o suciedad.
- El vehículo se encuentra en una superficie irregular, como hierba, badenes o una cuesta.
- El vehículo ha estado expuesto a temperaturas altas o bajas.
- El sistema ha estado expuesto a dispositivos que emiten ondas de ultrasonido.
- Se ha conducido con tiempo malo.

Es posible que el sistema no detecte:

- Objetos delgados o bajos.
- Materiales que absorben el sonido, como la nieve, el algodón o la gomaespuma.
- Objetos situados justo debajo del parachoques.

No coloque ningún accesorio sobre los sensores ni alrededor de los mismos.

■ Activación y desactivación del sistema del sensor de estacionamiento

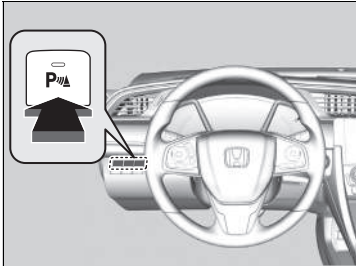

Con el interruptor de encendido en la posición de CONTACTO **II**^{*1}, pulse el botón del sistema del sensor de estacionamiento para activar o desactivar el sistema. El testigo del botón se enciende cuando el sistema está activado.

Los sensores de esquina frontal y central frontal comienzan a detectar un obstáculo cuando la palanca de cambios está en cualquier posición excepto **R**, y la velocidad del vehículo es inferior a 8 km/h.

Los sensores de esquina frontal, trasero y central trasero comienzan a detectar un obstáculo cuando la palanca de cambios está en cualquier posición excepto **R**, y la velocidad del vehículo es inferior a 8 km/h.

También es necesario soltar el freno de estacionamiento.

☒ Activación y desactivación del sistema del sensor de estacionamiento

Cuando se gire el interruptor de encendido a la posición de CONTACTO **II**^{*1}, el sistema se encontrará en el estado seleccionado anteriormente.

*1: Los modelos con sistema de acceso sin llave tienen un botón **ENGINE START/STOP** en lugar de un interruptor de encendido.

■ Cuando se acorta la distancia entre el vehículo y los obstáculos de detrás

Duración del aviso acústico intermitente	Distancia entre el parachoques y el obstáculo		Testigo	Pantalla de audio/información
	Sensores de esquina	Sensores centrales		
Moderada	—	Delantero: aproximadamente 100-60 cm Trasero: Aproximadamente 110-60 cm	Parpadea en amarillo*1	<div data-bbox="1145 285 1495 311" data-label="Caption"> <p>Modelos con sistema de sonido con pantalla</p> </div> <div data-bbox="1197 330 1436 476" data-label="Image"> </div> <div data-bbox="1165 476 1468 520" data-label="Text"> <p>Los testigos se encienden cuando el sensor detecta un obstáculo.</p> </div>
Corta	Alrededor de 60-45 cm	Alrededor de 60-45 cm	Parpadea en ámbar	
Muy breve	Alrededor de 45-35 cm	Alrededor de 45-35 cm		
Fija	Alrededor de 35 cm o menos	Alrededor de 35 cm o menos	Parpadea en rojo	<div data-bbox="1145 554 1495 580" data-label="Caption"> <p>Modelos con sistema de sonido con pantalla en color</p> </div> <div data-bbox="1197 599 1436 722" data-label="Image"> </div> <div data-bbox="1165 728 1436 772" data-label="Text"> <p>Los testigos se encienden si el sensor detecta un obstáculo.</p> </div>

*1: En esta fase, solo los sensores centrales detectan obstáculos.

■ Apagado de todos los sensores traseros

1. Asegúrese de que el sistema del sensor de estacionamiento no esté activado. Gire el interruptor de encendido a la posición de BLOQUEO **0***1.
2. Mantenga pulsado el botón del sistema del sensor de estacionamiento y gire el interruptor de encendido a la posición de CONTACTO **II***1.
3. Pulse el botón durante 10 segundos. Suelte el botón cuando el testigo en el botón parpadea.
4. Pulse nuevamente el botón. El testigo del botón se enciende.
 - Suena el avisador acústico dos veces. Los sensores traseros ahora están desactivados.

Para volver a encender los sensores traseros, siga el procedimiento que se muestra anteriormente. El avisador acústico suena tres veces cuando los sensores traseros se vuelven a encender.

⊠ Apagado de todos los sensores traseros

Cuando cambia a **R**, el testigo en el botón del sistema del sensor de estacionamiento parpadea como recordatorio de que los sensores traseros se han desactivado.

*1: Los modelos con sistema de acceso sin llave tienen un botón **ENGINE START/STOP** en lugar de un interruptor de encendido.

Monitor de tráfico cruzado*

Controla las esquinas traseras al dar marcha atrás mediante los sensores del radar y le alerta en caso de que se detecte un vehículo acercándose desde una esquina trasera.

Es un sistema muy práctico, especialmente al salir hacia atrás de un estacionamiento.

» Monitor de tráfico cruzado*

⚠ ADVERTENCIA

El monitor de tráfico cruzado no puede detectar todos los vehículos que se aproximan y podría no detectar ninguno.

Podría producirse una colisión en el caso de que no se confirme visualmente que sea seguro dar marcha atrás.

No confíe únicamente en el sistema al dar marcha atrás; utilice también el espejo retrovisor y mire hacia atrás y hacia los lados de su vehículo antes de ir marcha atrás.

El indicador acústico del sistema del sensor de estacionamiento anula el indicador acústico del sistema de alerta de tráfico cruzado cuando los sensores detectan obstáculos muy cercanos.

Funcionamiento del sistema



El sistema se activa cuando:

- Gire el interruptor de encendido a la posición de CONTACTO **II***1.
- El sistema de alerta de tráfico cruzado está encendido.
 - **Encendido y apagado del monitor de cruce de tráfico** P. 562
 - **Funciones configurables** P. 354
- La palanca de cambios está en **R**.
- Su vehículo circula a 5 km/h o menos.

Si un vehículo se aproxima desde el ángulo trasero, el monitor de tráfico cruzado le alerta con un avisador acústico y un aviso en la pantalla.

*1: Los modelos con sistema de acceso sin llave tienen un botón **ENGINE START/STOP** en lugar de un interruptor de encendido.

* No disponible en todos los modelos

Monitor de tráfico cruzado*

El monitor de tráfico cruzado podría no detectar o tardar en detectar un vehículo que se aproxima, o podría alertar sin que haya un vehículo aproximándose en las siguientes condiciones:

- Hay un obstáculo, como otro vehículo y una pared, junto al parachoques trasero de su vehículo, lo que provoca una interferencia que bloquea el alcance de los sensores del radar.
- Su vehículo circula a una velocidad de 5 km/h o superior.
- Se acerca un vehículo a una velocidad que no está entre 10 km/h y 25 km/h.
- El sistema recoge interferencias externas, como los sensores de radar de otro vehículo o fuertes ondas de radio procedentes de una instalación cercana.
- Alguna esquina del parachoques trasero está cubierta de nieve, hielo, barro o suciedad.
- Cuando hay mal tiempo.
- Su vehículo se encuentra en una pendiente.
- El vehículo está inclinado debido a una carga pesada en la parte posterior.
- Su vehículo circula marcha atrás hacia un muro, poste, vehículo, etcétera.
- El parachoques trasero o los sensores no se han reparado correctamente o el parachoques trasero se ha deformado.

➤ **El vehículo debe revisarse en un concesionario.**

El sistema no detectará a los vehículos que se aproximen justo por detrás de su vehículo, ni proporcionará alertas acerca de los vehículos detectados cuando estos vayan justo detrás de su vehículo.

El sistema no avisa sobre vehículos que se alejan del suyo y puede que avise de la presencia de peatones, bicicletas, objetos parados.

► Monitor de tráfico cruzado*

Para un funcionamiento adecuado, mantenga siempre las esquinas del parachoques trasero limpias.
No cubra las esquinas del parachoques trasero con etiquetas o pegatinas de ningún tipo.

■ Cuando el sistema detecta un vehículo



En la pantalla de audio/información aparece un icono con una flecha en la dirección en la que se aproxima el vehículo.

⊠ Cuando el sistema detecta un vehículo

Si el testigo situado en la parte inferior derecha cambia a en ámbar cuando la caja de cambios está en **R**, significa que se ha acumulado barro, nieve o hielo en las proximidades del sensor. El sistema deja de funcionar temporalmente. Compruebe si hay algún tipo de obstrucción en las esquinas del parachoques y limpie la zona si es necesario.

Si el icono se enciende cuando la palanca de cambios se encuentra en **R**, es posible que exista un problema en el monitor de tráfico cruzado. No utilice el sistema y lleve el vehículo a un concesionario para que lo revisen.

Si la pantalla permanece igual con el cambio en posición **R**, podría haber un problema con el sistema de cámara trasera y el sistema de monitor de tráfico cruzado. No utilice el sistema y lleve el vehículo a un concesionario para que lo revisen.

■ Encendido y apagado del monitor de cruce de tráfico

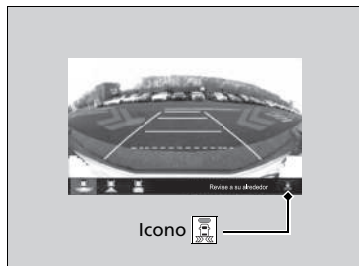

Púlselo para encender y apagar el sistema. El testigo (verde) se enciende con el sistema.

También puede activar y desactivar el sistema utilizando la pantalla de audio/información.

► **Funciones configurables** P. 354

Acerca de la cámara trasera con múltiples vistas

La pantalla de audio/información puede mostrar la visión de la zona trasera del vehículo. La pantalla cambia automáticamente a la visión de la zona trasera cuando la transmisión se coloca en la posición **R**.

Área visualizada en la cámara trasera con múltiples vistas

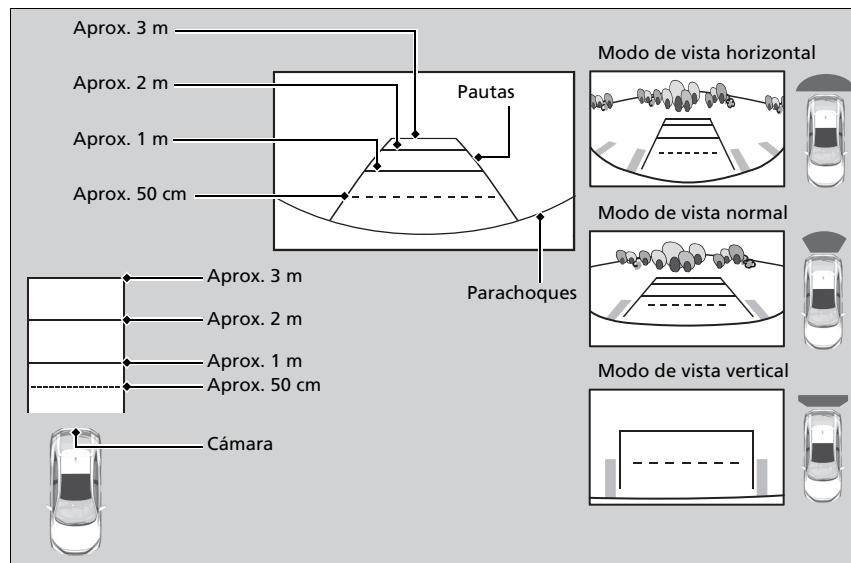

⌘ Acerca de la cámara trasera con múltiples vistas

La vista que ofrece la cámara de visión trasera tiene limitaciones. No muestra las esquinas del parachoques ni lo que hay debajo de este. Su lente singular también hace que los objetos parezcan estar más cerca o más lejos de lo que están realmente.

Compruebe visualmente que es seguro dar marcha atrás. Determinadas condiciones (el clima, la iluminación y las altas temperaturas) también pueden limitar la visión de la zona trasera. No debe confiar únicamente en la pantalla de la cámara trasera, ya que no proporciona toda la información sobre las condiciones de la zona trasera del vehículo.

Si la cámara está cubierta de suciedad, humedad, etc., límpiela con un paño suave y húmedo.

Puede cambiar los ajustes de **las líneas de guía estáticas y las líneas de guía dinámicas**.

➤ **Funciones configurables** P. 354

Pauta fija

Activada: las directrices aparecen cuando se ponga la transmisión en la posición **R**.

Desactivada: las líneas de guía no aparecen.

Directriz dinámica

Activada: las líneas de guía se mueven según la dirección del volante.

Desactivada: las líneas de guía no se mueven.

Puede ver tres modos distintos de la cámara en la pantalla de visión trasera.

Toque el icono correspondiente para cambiar el modo.



: modo de vista horizontal



: modo de vista normal



: modo de vista vertical

- Si el último modo de visualización usado es el horizontal o el normal, la próxima vez que cambie la caja de cambios a la posición **R**, se volverá a usar este modo.
- Si el modo de vista vertical se estaba usando la última vez que apagó el motor, el modo horizontal será el que se seleccione cuando vuelva a poner el interruptor de encendido en posición de CONTACTO **II**^{*1} y coloque la caja de cambios en posición **R**.
- Si el modo de vista vertical se usó por última vez más de 10 segundos después de cambiar de **R**, el modo horizontal será el que se seleccione la próxima vez que cambie la caja de cambios a la posición **R**.

*1: Los modelos con sistema de acceso inteligente tienen un botón **ENGINE START/STOP** en lugar de un interruptor de encendido.

Información sobre el combustible

■ Recomendaciones sobre el combustible

Combustible diésel estándar EN 590

Seleccione el combustible adecuado, limpio y de buena calidad de acuerdo con las condiciones regionales y climáticas. El uso del combustible inadecuado puede reducir el rendimiento del motor.

■ Capacidad del depósito de combustible: 46,9 l

» Información sobre el combustible

AVISO

Si se usa gasolina en motores diésel se pueden ocasionar graves daños.

El vehículo no está diseñado para usar biodiésel (concentración pura o alta, más que la especificada en EN590). Para obtener más información, póngase en contacto con un concesionario.

No utilice nunca gasoil para calderas ni combustible diésel marino.

Recomendamos sustituir el filtro de combustible antes de empezar a circular si el vehículo ha permanecido estacionado durante un periodo prolongado. El filtro de combustible podría obstruirse antes de lo habitual.



Repostaje

El depósito de combustible no cuenta con un tapón de llenado de combustible. Puede insertar la boquilla de llenado de combustible diésel directamente en el cuello del depósito de combustible. El depósito se sella cuando se retira la boquilla de llenado.

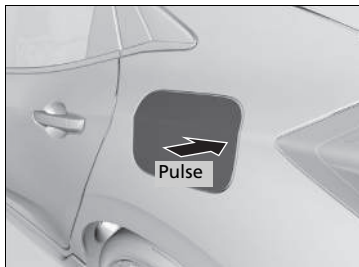

1. Detenga el vehículo con la parte trasera izquierda del mismo al lado del surtidor.
2. Apague el motor.
3. Presione en la zona que indica la flecha para liberar la tapa del depósito de combustible. Oirá un clic.
 - La puerta del conductor debe estar desbloqueada.

🔒 Bloqueo/desbloqueo de las puertas desde el interior P. 168

🔒 Repostaje

⚠️ ADVERTENCIA

El combustible es muy inflamable y explosivo. Puede quemarse o resultar herido de gravedad al manipular combustible.

- Detenga el motor y manténgalo alejado de fuentes de calor, chispas y llamas.
- Manipule el combustible solo al aire libre.
- Limpie las salpicaduras inmediatamente.

La boca de llenado de combustible está diseñada para aceptar solamente boquillas de repostaje de las estaciones de servicio. El uso de tubos de diámetro más pequeño (por ej., los que se utilizan para aspirar combustible para otros usos) o cualquier otro tipo de dispositivo no usado en una estación de servicio pueden dañar la zona en el interior y en torno a la boca de llenado.

Utilice la lengüeta de bloqueo o el interruptor de bloqueo centralizado de puertas para desbloquear la tapa del depósito de combustible.

Las puertas del vehículo y la tapa del depósito de combustible se volverán a bloquear automáticamente si se utiliza la función de desbloqueo del mando a distancia. Para desactivar esto, abra y cierre la puerta del conductor.

La tapa del depósito de combustible y su mecanismo de cierre pueden resultar dañados permanentemente si la tapa se cierra a la fuerza cuando la puerta del conductor está bloqueada.

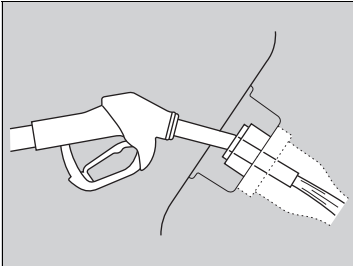

4. Coloque el extremo de la boquilla de llenado en la parte inferior de la boca de llenado y, a continuación, insértela lentamente y hasta el fondo.
 - ▶ Asegúrese de que el extremo de la boquilla de llenado quede hacia abajo a lo largo del tubo de llenado.
 - ▶ Mantenga el nivel de la boquilla de llenado.
 - ▶ Cuando el depósito esté lleno, la boquilla de llenado se desactivará automáticamente.
 - ▶ Al terminar, espere alrededor de cinco segundos antes de retirar la boquilla de llenado.
5. Cierre la tapa del depósito de combustible con la mano.

► Repostaje

No siga añadiendo combustible una vez que la boquilla se haya detenido automáticamente. Si añade más combustible puede rebasarse la capacidad del depósito de combustible.

La boquilla de llenado se detiene automáticamente para dejar espacio en el depósito de combustible con objeto de que el combustible no rebose a causa de los cambios de la temperatura del aire.

Si tiene que repostar el vehículo desde un bidón, utilice el embudo proporcionado con el vehículo.

► Repostaje desde un bidón para combustible P. 692

Compruebe haber elegido la boquilla adecuada. Cuando no puede insertar la boquilla de llenado aunque sea para combustible diésel, utilice el embudo proporcionado con el vehículo.

Reducción del consumo de combustible y de las emisiones de CO₂

El ahorro de combustible y la reducción de las emisiones de CO₂ dependen de varios factores, incluyendo las condiciones de conducción, el peso de la carga, el tiempo de ralentí, los hábitos de conducción y el estado del vehículo. En función de estos y otros factores, se puede alcanzar o no el consumo de combustible nominal del vehículo.

Mantenimiento y consumo de combustible

Puede optimizar el consumo de combustible mediante el mantenimiento adecuado de su vehículo.

Siga el programa de mantenimiento y, si es necesario, consulte el folleto de garantía. En los vehículos sin sistema de información de mantenimiento, siga el programa de mantenimiento.

📄 Programa de mantenimiento* P. 578

- Utilice aceite del motor con la viscosidad recomendada.

📄 Aceite del motor recomendado P. 586

- Mantenga la presión de los neumáticos especificada.
- No cargue el vehículo con demasiado equipaje.
- Mantenga el vehículo limpio. La acumulación de nieve o barro en los bajos del vehículo supone un aumento del peso y de la resistencia aerodinámica.

📄 Reducción del consumo de combustible y de las emisiones de CO₂

Para determinar el consumo real de combustible durante la conducción se recomienda el cálculo directo.

$$\boxed{100} \times \boxed{\text{Litros de combustible}} \div \boxed{\text{Kilómetros conducidos}} = \boxed{\text{L por 100 km}}$$

Mantenimiento

En este capítulo se trata el mantenimiento básico.



Antes de realizar operaciones de mantenimiento

Revisión y mantenimiento	570
Seguridad de mantenimiento	571
Piezas y líquidos usados en las operaciones de mantenimiento	572
Información acerca de las operaciones de mantenimiento	572
Sistema de información de mantenimiento*	573
Programa de mantenimiento*	578
Operaciones de mantenimiento bajo el capó	
Elementos de mantenimiento bajo el capó	583
Apertura del capó	584
Aceite del motor recomendado	586
Comprobación del aceite	587

Adición del aceite del motor	588
Refrigerante (motor)	589
Líquido de la caja de cambios	591
Líquido de frenos/embrague	592
Relleno del líquido del lavaparabrisas	593
Filtro de combustible	593
Regeneración del filtro de partículas diésel (DPF)	594
Sustitución de bombillas	596
Comprobación y mantenimiento de las escobillas del limpiaparabrisas	608
Comprobación y mantenimiento de los neumáticos	
Comprobación de los neumáticos	613

Indicadores de desgaste	614
Vida útil de los neumáticos	614
Sustitución de neumáticos y ruedas	615
Intercambio de neumáticos	616
Dispositivos de tracción en la nieve	617
Batería	619
Mantenimiento del mando a distancia	
Sustitución de la pila de botón	624
Mantenimiento del sistema de calefacción*/climatizador*	626
Limpieza	629
Mantenimiento del interior	629
Cuidado del exterior	631
Accesorios y modificaciones	634

* No disponible en todos los modelos

Revisión y mantenimiento

Por su seguridad, realice todas las operaciones de revisión y mantenimiento indicadas para mantener el vehículo en buen estado. Si detecta alguna anomalía (ruido, olor, líquido de frenos insuficiente, restos de aceite en el suelo, etc.) lleve el vehículo a un concesionario para que lo revisen. Consulte el manual de servicio* suministrado con el vehículo/programa de mantenimiento de este manual del propietario para obtener información detallada sobre las tareas de mantenimiento y revisión.

🔧 **Programa de mantenimiento*** P. 578

Tipos de revisiones y mantenimiento

■ Revisiones diarias

Realice revisiones antes de recorrer grandes distancias, al lavar el vehículo o al repostar.

■ Revisiones periódicas

- Compruebe mensualmente el nivel del líquido de frenos/embrague.
 - 🔧 **Líquido de frenos/embrague** P. 592
- Compruebe mensualmente la presión de los neumáticos. Examine el desgaste de la banda de rodadura y compruebe que no presenta objetos extraños.
 - 🔧 **Comprobación y mantenimiento de los neumáticos** P. 613
- Compruebe mensualmente el funcionamiento de las luces exteriores.
 - 🔧 **Sustitución de bombillas** P. 596
- Compruebe el estado de las escobillas del limpiaparabrisas al menos cada seis meses.
 - 🔧 **Comprobación y mantenimiento de las escobillas del limpiaparabrisas** P. 608

Seguridad de mantenimiento

En este manual se recogen algunas de las precauciones de seguridad más importantes. No obstante, no podemos prevenirle de todos y cada uno de los peligros que pueden ocurrir durante las operaciones de mantenimiento. Solo usted puede decidir si debe o no realizar una tarea específica.

Seguridad en el mantenimiento

- Para reducir la posibilidad de explosión o incendio, mantenga los cigarrillos, las chispas y las llamas lejos de la batería y de los componentes relacionados con el combustible.
- Nunca deje trapos, toallas ni ningún objeto inflamable debajo del capó.
 - ▶ El calor del motor y del escape puede prenderles fuego y provocar un incendio.
- Para limpiar los componentes, utilice un desengrasante o un limpiador de piezas de venta comercial, pero no gasolina.
- Lleve protección para los ojos y ropa de protección al trabajar en la batería o con aire comprimido.
- Los gases de escape del motor contienen monóxido de carbono, que es venenoso y puede ser mortal.
 - ▶ Arranque el motor solamente si hay una ventilación adecuada.

Seguridad del vehículo

- El vehículo debe estar parado.
 - ▶ Compruebe que el vehículo está estacionado en una superficie nivelada, que el freno de estacionamiento está aplicado y que el motor está parado.
- Tenga cuidado para no quemarse con las piezas calientes.
 - ▶ Asegúrese de que el motor y el sistema de escape se enfrían completamente antes de tocar las piezas del vehículo.
- Tenga cuidado para no lesionarse con las piezas móviles.
 - ▶ No arranque el motor a menos que así se lo indiquen y mantenga las manos y las extremidades lejos de las piezas móviles.
 - ▶ No abra el capó con la función de parada automática en ralentí activada.

Seguridad de mantenimiento

⚠ ADVERTENCIA

En caso de que no se realice el mantenimiento adecuado en el vehículo o no se corrija un problema antes de la conducción, se puede provocar un accidente en el que puede resultar herido de gravedad o morir.

Siga siempre las recomendaciones de inspección y mantenimiento, así como los programas indicados en este manual del propietario o Manual de servicio.

⚠ ADVERTENCIA

Si no se siguen correctamente las instrucciones de mantenimiento y las precauciones, se pueden producir lesiones graves e incluso la muerte.

Siga siempre los procedimientos y precauciones indicados en este manual del propietario.

Piezas y líquidos usados en las operaciones de mantenimiento

Para realizar operaciones de mantenimiento y reparación del vehículo, se recomienda usar líquidos y piezas originales de Honda. Las piezas originales de Honda se fabrican según los mismos estándares de alta calidad que los vehículos Honda.

Información acerca de las operaciones de mantenimiento

Si el vehículo dispone del sistema de información de mantenimiento, la interfaz de información para el conductor le proporciona información sobre cuándo es necesario el mantenimiento. Consulte el libro de mantenimiento entregado con el vehículo para obtener información sobre los códigos de los elementos de mantenimiento que aparecen en la pantalla.

➤ **Sistema de información de mantenimiento*** P. 573

Si no está disponible el sistema de información de mantenimiento, siga los programas de mantenimiento del libro de mantenimiento entregado con el vehículo.

Si el vehículo no dispone de manual de mantenimiento, siga el programa de mantenimiento indicado en este manual del propietario.

➤ **Programa de mantenimiento*** P. 578

▶▶ Piezas y líquidos usados en las operaciones de mantenimiento

AVISO

No presione la cubierta del motor a la fuerza. Esto puede dañar la cubierta del motor y sus componentes.

▶▶ Información acerca de las operaciones de mantenimiento

Modelos con sistema de información de mantenimiento

Si planea llevar el vehículo a un país en el que no se aplica el sistema de información de mantenimiento, póngase en contacto con un concesionario para obtener información sobre cómo registrar la información del sistema de información de mantenimiento y programar el mantenimiento según las condiciones de ese país.

Proporciona información sobre el mantenimiento que se debe realizar. Los elementos de mantenimiento están representados por un código y un icono. El sistema informa de cuándo es necesario llevar el vehículo a un concesionario indicando los días restantes.

Cuando el siguiente mantenimiento esté próximo, sea inminente o haya pasado, aparecerá un icono de advertencia en la interfaz de información para el conductor cada vez que gire el interruptor de encendido a la posición de CONTACTO *1.

*1: Los modelos con sistema de acceso sin llave tienen un botón **ENGINE START/STOP** en lugar de un interruptor de encendido.

* No disponible en todos los modelos



☒ Sistema de información de mantenimiento *

Puede seleccionar que se muestre el mensaje de aviso correspondiente junto con el icono de advertencia en la interfaz de información para el conductor.

El programa de mantenimiento no puede mostrar la información correcta si se desconecta o extrae la batería durante un periodo prolongado. Si sucede esto, acuda a su concesionario.

CONTINÚA

■ Visualización de la información del sistema de información de mantenimiento

1. Gire el interruptor de encendido a la posición de CONTACTO *1.
2. Pulse el botón  (Pantalla/información) varias veces hasta que aparezca .
3. Pulse el botón **ENTER** para volver a la pantalla del sistema de información de mantenimiento. Los elementos de mantenimiento aparecerán en la interfaz de información para el conductor.

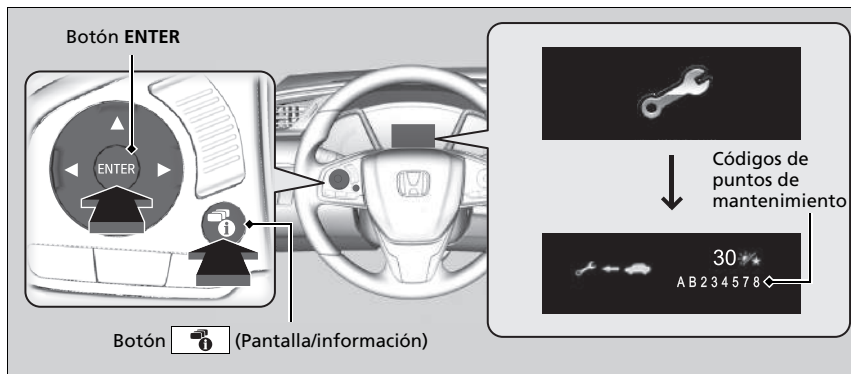

El testigo de mensajes del sistema () se enciende junto con la información del sistema de información de mantenimiento.





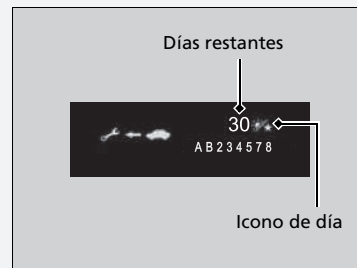

► Visualización de la información del sistema de información de mantenimiento

Basándose en las condiciones de funcionamiento del motor y el estado del aceite del motor, el sistema calcula los días que restan para el siguiente mantenimiento.



*1: Los modelos con sistema de acceso sin llave tienen un botón **ENGINE START/STOP** en lugar de un interruptor de encendido.

Iconos de advertencia e información del sistema de información de mantenimiento en la interfaz de información para el conductor

Icono de aviso	Sistema de información de mantenimiento	Explicación	Información
<p>Mantenimiento próximo</p> 		<p>Uno o más elementos de mantenimiento se deben realizar antes de 30 días. Los días restantes se calculan en función de las condiciones de conducción.</p>	<p>Los días restantes se descuentan por día.</p>
<p>Realizar mantenimiento</p> 		<p>Uno o más elementos de mantenimiento se deben realizar antes de 10 días. Los días restantes se calculan en función de las condiciones de conducción.</p>	<p>Asegúrese de que se realiza el mantenimiento indicado cuanto antes.</p>
<p>Mantenimiento pendiente</p> 		<p>El mantenimiento indicado sigue sin haberse realizado después de que el valor de tiempo restante haya llegado a 0.</p>	<p>El vehículo ha sobrepasado el límite necesario para realizar el mantenimiento. Asegúrese de realizar inmediatamente el mantenimiento y de restablecer el sistema de información de mantenimiento.</p>

■ Elementos del sistema de información de mantenimiento

Los elementos de mantenimiento se muestran en la interfaz de información para el conductor mediante un código y un icono.

Remítase al libro de mantenimiento entregado con el vehículo para obtener más información sobre los códigos e iconos del sistema de información de mantenimiento.

■ Disponibilidad del sistema de información de mantenimiento

Aunque la información del sistema de información de mantenimiento aparezca en la interfaz de información para el conductor al pulsar el botón  (Pantalla/información), este sistema no está disponible en algunos países. Remítase al libro de mantenimiento entregado con el vehículo o pregunte a un concesionario si puede utilizar el sistema de información de mantenimiento.

»» Disponibilidad del sistema de información de mantenimiento

Si planea llevar el vehículo a un país en el que no se aplica el sistema de información de mantenimiento, póngase en contacto con un concesionario para obtener información sobre cómo registrar la información del sistema de información de mantenimiento y programar el mantenimiento según las condiciones de ese país.

Restablecimiento de la pantalla

Restablezca la pantalla de información del sistema de información de mantenimiento si usted ha realizado el mantenimiento.



1. Gire el interruptor de encendido a la posición de CONTACTO *1.
2. Pulse el botón (Pantalla/información) repetidamente hasta que aparezca .
3. Pulse el botón **ENTER**.
4. Mantenga pulsado el botón **ENTER** unos 10 segundos para acceder al modo de restablecimiento.
5. Pulse para seleccionar un elemento de mantenimiento que restablecer o para seleccionar **Todos los puntos** (también puede seleccionar **Cancelar** para finalizar el proceso).
6. Pulse el botón **ENTER** para restablecer el elemento seleccionado.
7. Repita a partir del paso 4 para otros elementos que desee restablecer.

*1: Los modelos con sistema de acceso sin llave tienen un botón **ENGINE START/STOP** en lugar de un interruptor de encendido.

Restablecimiento de la pantalla

AVISO

Si no se restablece la información del sistema de información de mantenimiento después de un mantenimiento, es posible que el sistema muestre intervalos de mantenimiento incorrectos que pueden provocar problemas mecánicos serios.

Modelos con sistema de sonido con pantalla

Puede restablecer también la pantalla de información del sistema de información de mantenimiento desde la pantalla del sistema de sonido/información.

► **Funciones configurables** P. 354

La pantalla de información del sistema de información de mantenimiento se restablecerá en el concesionario una vez que se haya realizado el mantenimiento. Si el mantenimiento no se realiza en un concesionario, deberá restablecer la pantalla de información del sistema de información de mantenimiento usted mismo.

Si el vehículo incluye el libro de mantenimiento, el programa de mantenimiento figura en el mismo. Para los vehículos sin manual de mantenimiento, remítase al siguiente programa de mantenimiento.

El programa de mantenimiento establece el mantenimiento mínimo necesario que se debe realizar para garantizar el correcto funcionamiento del vehículo. Debido a las diferencias geográficas y climáticas, es posible que se requiera un mantenimiento adicional. Consulte el manual de garantía para obtener más información.

Solo los técnicos bien equipados y capacitados deberán realizar el mantenimiento. Su concesionario autorizado cumple todos estos requisitos.

Excepto modelos europeos

Mantenimiento a la distancia o al tiempo indicados, lo que ocurra primero.	km x 1000 meses	20	40	60	80	100	120	140	160	180	200
Sustituir el aceite del motor	Normal	Cada 10 000 km o 1 año									
	Riguroso	Cada 5000 km o 6 meses									
Sustituir el filtro de aceite del motor	Normal	Cada 10 000 km o 1 año									
	Riguroso	Cada 5000 km o 6 meses									
Cambiar el cartucho del filtro de aire		Cada 30 000 km									
Cambiar el filtro de combustible		Cada 30 000 km									
Revisar los cinturones de seguridad			•		•		•		•		•
Cambiar el refrigerante del motor						•			•		
Cambiar el líquido de la caja de cambios	Normal						•				
	Riguroso			•			•			•	
Revisar los frenos delanteros y traseros		Cada 10 000 km o 6 meses									
Cambiar el líquido de frenos		Cada 3 años									
Cambiar el filtro de polvo y polen		•	•	•	•	•	•	•	•	•	•
Intercambiar los neumáticos (comprobar el inflado y el estado de los neumáticos al menos una vez al mes)		Cada 10 000 km									
Comprobar la fecha de caducidad del kit de reparación de pinchazos		Cada año									

Mantenimiento a la distancia o al tiempo indicados, lo que ocurra primero.	km x 1000	20	40	60	80	100	120	140	160	180	200
	meses	12	24	36	48	60	72	84	96	108	120

Comprobar visualmente los siguientes elementos:

Extremos de la barra de acoplamiento, mecanismo de la dirección y fuelles	Cada 10 000 km o 6 meses										
Componentes de la suspensión											
Fuelles del eje de transmisión											
Tubos flexibles y tuberías de los frenos (incluido ABS)											
Estado y niveles de todos los líquidos	•	•	•	•	•	•	•	•	•	•	•
Sistema de escape											
Tuberías de combustible y conexiones											

Excepto modelos europeos

Si se conduce el vehículo en condiciones rigurosas, se debe aplicar el programa de mantenimiento indicado como Riguroso a los elementos siguientes.

Elementos	Condición
Aceite del motor y filtro de aceite	A, B, C, D, E
Aceite de transmisión	B, D

►► Programa de mantenimiento*

Excepto modelos europeos

Las condiciones se consideran rigurosas cuando se conduce:

- A. Menos de 8 km o menos de 16 km a temperaturas bajo cero por recorrido.
- B. Temperaturas extremadamente altas, por encima de 35 °C.
- C. Haciendo un uso frecuente del ralentí o realizando largos periodos con paradas y arranques frecuentes.
- D. Con un remolque*, con la baca cargada o en zonas montañosas.
- E. En calzadas con barro, polvorientas o con sal.

* No disponible en todos los modelos

Registro de mantenimiento (en vehículos sin libro de mantenimiento)

Pida al concesionario que registre aquí todo el mantenimiento necesario. Guarde los recibos de todos los trabajos realizados en el vehículo.

Excepto modelos europeos

Km o meses	Fecha	Firma o sello
20 000 km (o 12 meses)		
40 000 km (o 24 meses)		
60 000 km (o 36 meses)		
80 000 km (o 48 meses)		
100 000 km (o 60 meses)		
120 000 km (o 72 meses)		
140.000 km (u 84 meses)		
160 000 km (o 96 meses)		
180 000 km (o 108 meses)		
200 000 km (o 120 meses)		

Elementos de mantenimiento bajo el capó

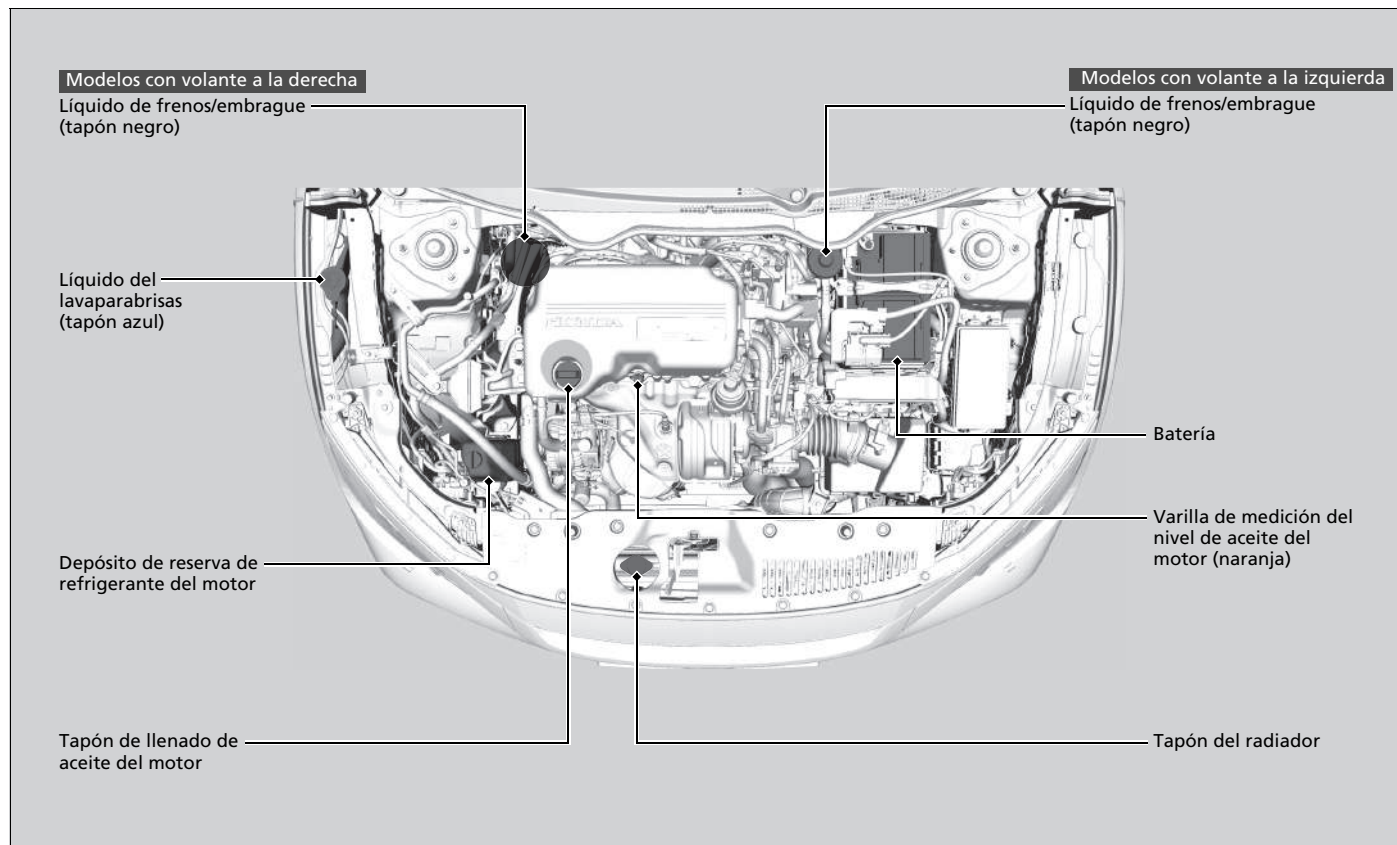

Apertura del capó

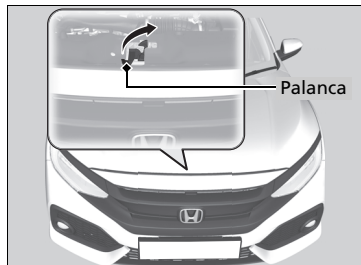
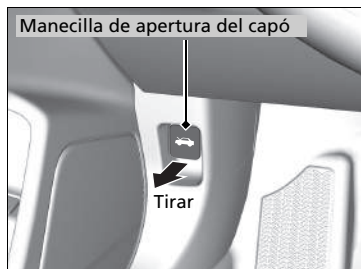

1. Estacione el vehículo en una superficie llana y accione el freno de estacionamiento.
2. Tire de la manecilla de apertura del capó bajo la esquina exterior inferior del salpicadero del lado del conductor.
 - El capó se abrirá ligeramente.
3. Tire hacia arriba de la palanca del capó (situada debajo del borde delantero del capó hacia el centro) y levante el capó. Cuando levante ligeramente el capó, podrá soltar la palanca.

► Apertura del capó

⚠ ADVERTENCIA

La varilla de apoyo del capó puede sobrecalentarse mucho debido al calor del motor.

Para evitar posibles quemaduras, no manipule la sección metálica de la varilla: usar la empuñadura de espuma en su lugar.

AVISO

No abra el capó cuando los brazos del limpiaparabrisas estén levantados. El capó golpeará los limpiaparabrisas y podría dañar el capó y/o los limpiaparabrisas.

AVISO

No presione la cubierta del motor a la fuerza. Esto puede dañar la cubierta del motor y sus componentes.

Al cerrar el capó, compruebe que queda bien cerrado.

Si la palanca de liberación del capó está dura o si puede abrir el capó sin levantarla, se deberá limpiar y lubricar el mecanismo del pestillo.

No abra el capó con la función de parada automática en ralentí activada.

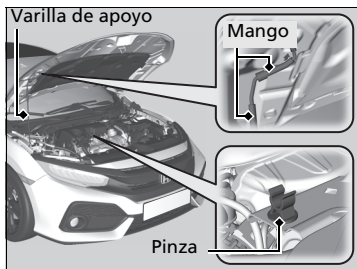

4. Retire la varilla de apoyo de la pinza con ayuda del mango. Monte la varilla de apoyo en el capó.

Para cerrar, retire la varilla de apoyo, introdúzcala en la pinza y, con suavidad, baje el capó. Quite la mano a una altura aproximada de 30 cm y deje que el capó se cierre.

Apertura del capó

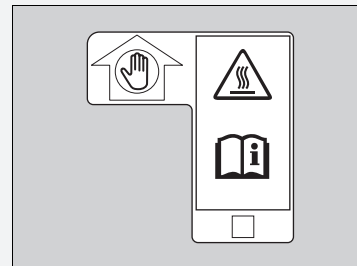

- Agarre la espuma.
- La varilla de apoyo se calienta mucho.
- Consulte el manual del usuario.

Aceite del motor recomendado

Utilice aceite de motor original u otro aceite del motor comercial del grado de viscosidad adecuado para la temperatura ambiente según se indica.

El aceite es un factor esencial para el rendimiento y la vida útil del motor. Si conduce el vehículo con aceite insuficiente o deteriorado, el motor puede averiarse o resultar dañado.

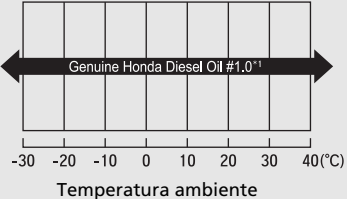
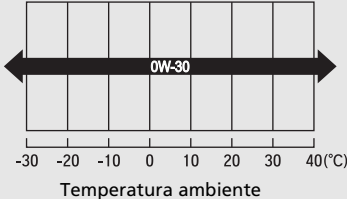
Aceite de motor original	Aceite de motor comercial
<ul style="list-style-type: none"> • Aceite de motor diésel original 1.0 	<ul style="list-style-type: none"> • ACEA C2 o C3
 <p style="text-align: center;">Temperatura ambiente</p>	 <p style="text-align: center;">Temperatura ambiente</p>

*1: Formulado para mejorar el consumo de combustible

►► Aceite del motor recomendado

Aditivos del aceite del motor

El vehículo no requiere aditivos del aceite. De hecho, pueden afectar negativamente al rendimiento y a la vida útil del motor.

Comprobación del aceite

Le recomendamos que compruebe el nivel de aceite del motor cada vez que reposte.

Estacione el vehículo en una superficie llana.

Espere unos tres minutos después de detener el motor para comprobar el nivel de aceite.

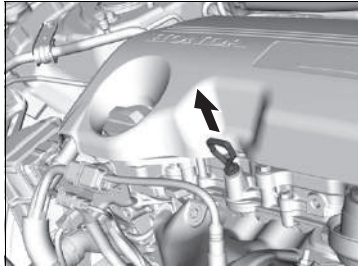

1. Retire la varilla de medición del nivel (naranja).
2. Limpie la varilla de medición del nivel con un paño limpio o un pañuelo de papel.
3. Introduzca la varilla de medición del nivel hasta el fondo en su orificio.

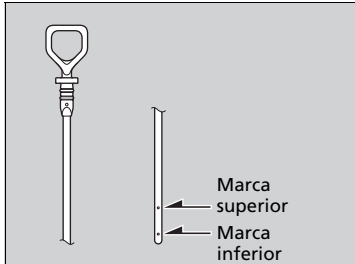

4. Retire de nuevo la varilla de medición del nivel y compruebe el nivel. Debería encontrarse entre las marcas superior e inferior. Si es necesario, añada aceite.

Comprobación del aceite

Si el nivel de aceite está cerca de la marca inferior o por debajo de ella, añada aceite lentamente con cuidado de no superar el nivel adecuado.

El consumo de aceite depende de cómo se conduce el vehículo y de las condiciones climáticas y de las carreteras. El consumo de aceite puede ser de hasta 1 litro por 1000 km. Es probable que el consumo de aceite sea mayor con el motor nuevo.

Adición del aceite del motor

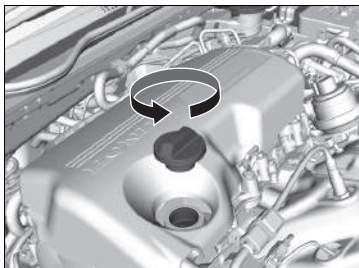

1. Desenrosque y retire el tapón de llenado de aceite del motor.
2. Añada aceite lentamente.
3. Vuelva a colocar el tapón de llenado de aceite del motor y apriételo bien.
4. Espere tres minutos y vuelva a comprobar la varilla de medición del nivel de aceite del motor.

► Adición del aceite del motor

AVISO

No añada aceite del motor por encima de la marca del límite superior. Si se supera el nivel correcto de aceite del motor, pueden producirse fugas y daños en el motor.

Si se producen salpicaduras de aceite, límpielas de inmediato. Las salpicaduras de aceite pueden dañar los componentes del compartimento motor.

Refrigerante (motor)

Refrigerante especificado: anticongelante/refrigerante de Honda para todo el año tipo 2

Este refrigerante viene ya mezclado con el 50 % de anticongelante y el 50 % de agua. No añada anticongelante puro ni agua.

Le recomendamos que compruebe el nivel de refrigerante del motor cada vez que reposte. Compruebe en primer lugar el depósito de reserva. Si está completamente vacío, compruebe también el nivel de refrigerante en el radiador. Añada refrigerante del motor según sea necesario.

Depósito de reserva

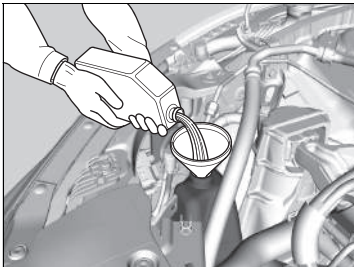
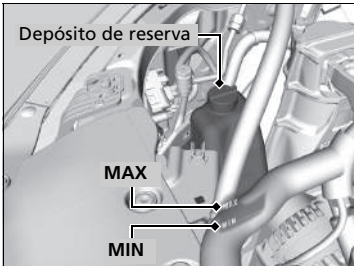

1. Asegúrese de que el motor y el radiador estén fríos.

2. Compruebe la cantidad de refrigerante en el depósito de reserva.

► Si el nivel de refrigerante está por debajo de la marca **MIN**, añada el refrigerante especificado hasta que alcance la marca **MAX**.

3. Compruebe si el sistema de refrigeración presenta fugas.

►► Refrigerante (motor)

⚠ ADVERTENCIA

Retirar el tapón del radiador mientras el motor está caliente puede hacer que el refrigerante salga pulverizado, provocándole quemaduras graves.

Deje siempre que el motor y el radiador se enfríen antes de retirar el tapón del radiador.

Si se esperan temperaturas constantes inferiores a $-30\text{ }^{\circ}\text{C}$, la mezcla de refrigerante se debe cambiar a una concentración mayor. Solicite información a su concesionario Honda sobre la mezcla de refrigerante adecuada.

Si el anticongelante/refrigerante de Honda no está disponible, puede usar otro refrigerante sin silicato de una marca importante como sustituto temporal. Compruebe que se trata de un refrigerante de alta calidad recomendado para motores de aluminio. El uso continuado de un refrigerante que no sea de Honda puede producir corrosión, provocando fallos de funcionamiento o averías en el sistema de refrigeración. Asegúrese de que se lava y se rellena el sistema de refrigeración con anticongelante/refrigerante de Honda lo antes posible.

No añada inhibidores de oxidación ni otros aditivos al sistema de refrigeración del vehículo. Podrían no ser compatibles con el refrigerante o con los componentes del motor.

Radiador

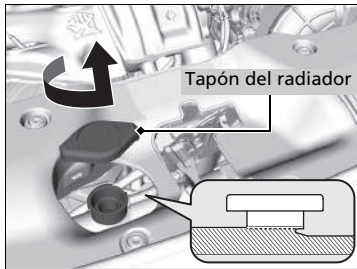

1. **Asegúrese de que el motor y el radiador estén fríos.**
2. Gire hacia la izquierda 1/8 de vuelta el tapón del radiador y deje que salga la presión del sistema de refrigeración.
3. Empújelo hacia abajo y gire el tapón del radiador hacia la izquierda para retirarlo.
4. El nivel de refrigerante debe llegar hasta la base del cuello de llenado. Añada refrigerante si el nivel es bajo.
5. Vuelva a colocar el tapón del radiador y apriételo bien.

Tapón del radiador

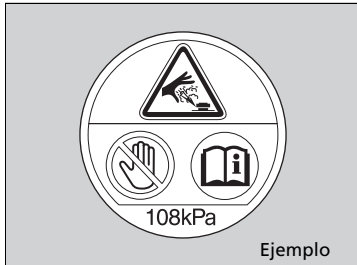

- No lo abra nunca cuando esté caliente.
- El refrigerante caliente le provocará quemaduras.
- La válvula de descarga de presión empieza a abrirse a 108 kPa.

►► Radiador

AVISO

Vierta el líquido lentamente y con cuidado para evitar las salpicaduras. Limpie inmediatamente las salpicaduras que puedan producirse, ya que pueden dañar los componentes del compartimento motor.

Líquido de la caja de cambios

■ Líquido de la caja de cambios manual

Líquido especificado: líquido de la caja de cambios manual (MTF) de Honda

Acuda a un concesionario para una inspección de nivel y cambio de líquido si es necesario. Siga los tiempos de cambio del líquido de la caja de cambios manual indicados en el mantenimiento programado del vehículo.

📄 **Programa de mantenimiento** * P. 578

No intente revisar ni cambiar el líquido de la caja de cambios manual.

⚠ Líquido de la caja de cambios manual

AVISO

Si el MTF de Honda no está disponible, puede usar el aceite del motor de viscosidad SAE 0W-20 o 5W-20 certificado por API como solución temporal.

Sustitúyalo por MTF lo antes posible. El aceite del motor no contiene los aditivos adecuados para la caja de cambios y su uso continuado puede provocar un peor rendimiento de los cambios y daños en la caja de cambios.

* No disponible en todos los modelos

Líquido de frenos/embrague

Líquido especificado: líquido de frenos con DOT 3 o DOT 4

Utilice el mismo líquido para los frenos y el embrague.

Comprobación del líquido de frenos

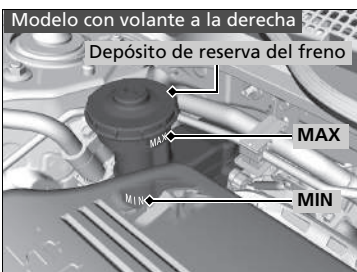

El nivel del líquido debe estar entre las marcas **MIN** y **MAX** del lateral del depósito de reserva.

El depósito de reserva del líquido de frenos también se utiliza para el líquido de embrague del vehículo. Siempre que mantenga el nivel del líquido de frenos como se ha indicado anteriormente, no será necesario comprobar el nivel del líquido de embrague.

►► Líquido de frenos/embrague

AVISO

El líquido de frenos marcado como DOT 5 no es compatible con el sistema de frenos de su vehículo y puede provocar daños importantes.

Le recomendamos utilizar un producto original.

Si el nivel del líquido de frenos está en la marca **MIN** o por debajo, lleve el vehículo a un concesionario cuanto antes para que comprueben si hay fugas o si las pastillas de freno están desgastadas.

Relleno del líquido del lavaparabrisas

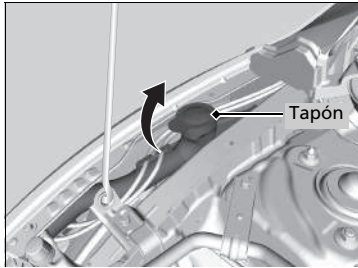

Modelos sin lavafaros

Abra la tapa y compruebe la cantidad de líquido lavaparabrisas.

Si el nivel es bajo, rellene el depósito del lavaparabrisas.

Modelos con lavafaros

Si el nivel del líquido lavaparabrisas es bajo, aparecerá un mensaje en la interfaz de información para el conductor.

Vierta el líquido del lavaparabrisas con cuidado. No rebose el depósito.

Filtro de combustible

Cambie el filtro de combustible siguiendo las recomendaciones de tiempo y distancia del programa de mantenimiento.

El filtro de combustible debe cambiarlo un técnico cualificado. El combustible del sistema puede salir pulverizado y crear una situación de peligro si no se manipulan correctamente todas las conexiones de las tuberías de combustible.

►► Relleno del líquido del lavaparabrisas

AVISO

No use anticongelante de motor ni una solución de vinagre/ agua en el depósito del lavaparabrisas.

El anticongelante puede dañar la pintura del vehículo. Una solución de vinagre/agua puede dañar la bomba del lavaparabrisas.

Utilice únicamente líquido lavaparabrisas disponible en tiendas.

Evite el uso prolongado de agua dura para evitar la acumulación de sedimentos de cal.

►► Filtro de combustible

Modelos con sistema de información de mantenimiento

El filtro de combustible debe cambiarse según la indicación del sistema de información de mantenimiento.

Filtro de partículas diésel (DPF)

Atrapa las partículas (PM) presentes en los gases de escape. El DPF está instalado en el catalizador.

Funcionamiento del DPF

El DPF quema periódicamente el PM recogido mientras que el catalizador funciona a una temperatura alta.

Cuando se quema el PM, puede observar humo blanco en los gases de escape y un aumento en el consumo medio de combustible. Esto es temporal y normal.

⚠ Filtro de partículas diésel (DPF)

El DPF debe funcionar a temperatura alta para que se produzcan las reacciones químicas. Puede prender fuego a cualquier material combustible que esté cerca. Estacione el vehículo lejos de pasto alto, hojas secas u otros objetos inflamables.

Regeneración del DPF

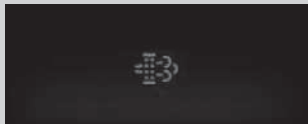

Regenere el DPF cuando aparezca el símbolo.



Lleve su vehículo a un concesionario cuando aparezca este símbolo de advertencia.

Si ve  en la interfaz de información para el conductor, debe regenerar el DPF:

- Conduzca su vehículo a una velocidad de 60 km/h o hasta que desaparezca el símbolo.
 - Se tardan alrededor de 20 minutos en aumentar la temperatura del catalizador para quemar y eliminar el PM.

Regeneración del DPF

AVISO

Si ignora el símbolo y no regenera el DPF, la interfaz de información para el conductor cambia al símbolo de advertencia de DPF. En caso de que esto ocurra, lleve el vehículo al concesionario de inmediato. Si ignora permanentemente el símbolo de advertencia en la interfaz de información para el conductor, puede causar la obstrucción del DPF con PM, lo que provoca daños graves en el DPF y los sistemas de control de emisiones.

Para minimizar la acumulación de PM, utilice siempre el combustible diésel recomendado.

► **Información sobre el combustible** P. 565

El PM se acumula en el catalizador cuando conduce a una velocidad baja durante un periodo largo o en viajes cortos frecuentes.

Bombillas de los faros

Al sustituir las bombillas, utilice las siguientes.

Luz de carretera: 60 W (HB3 para bombilla halógena)*

Luz de carretera: Tipo LED*

Luz de cruce: 55 W (H11 para bombilla halógena)*

Luz de cruce: Tipo LED*

Luz de carretera

Modelos con faros halógenos

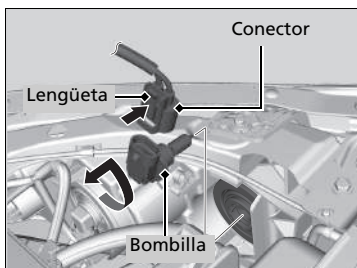

1. Presione la lengüeta para desmontar el acoplador.
2. Gire la bombilla antigua hacia la izquierda para retirarla.
3. Introduzca una bombilla nueva en el conjunto del faro y gírela hacia la derecha.
4. Introduzca el acoplador en el conector de la bombilla.

» Bombillas de los faros

AVISO

Las bombillas halógenas alcanzan temperaturas muy elevadas cuando están encendidas. Las bombillas se pueden sobrecalentar y romperse si hay aceite, sudor o marcas en el cristal.

La alineación de los faros se ajusta en fábrica y no es necesario ajustarla. Sin embargo, si suele transportar objetos pesados en el maletero, la alineación deberá ser reajustada por un técnico cualificado o en un concesionario.

Al sustituir una bombilla halógena, sujétela por la base y evite el contacto del cristal con la piel o con objetos duros. Si toca el cristal, límpielo con alcohol desnaturalizado y un paño limpio.

Modelos con faros LED

Los faros son de tipo LED. El conjunto de bombillas se debe revisar y sustituir en un concesionario Honda autorizado.

Luces de cruce

Modelos con faros halógenos

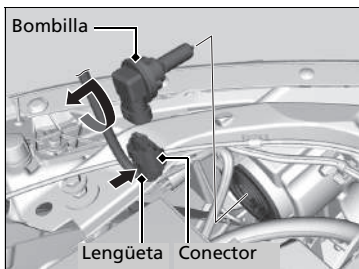

1. Presione la lengüeta para desmontar el acoplador.
2. Gire la bombilla antigua hacia la izquierda para retirarla.
3. Introduzca una bombilla nueva en el conjunto del faro y gírela hacia la derecha.
4. Introduzca el acoplador en el conector de la bombilla.

Bombillas de las luces antiniebla delanteras*

Modelos con luces antiniebla halógenas

Al sustituir las bombillas, utilice las siguientes.

Luz antiniebla: 35 W (H8 para bombilla halógena)*

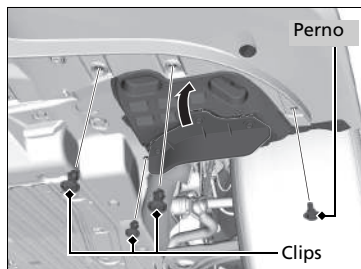

1. Retire los clips con un destornillador de punta plana, retire el perno y levante la tapa inferior.

►► Bombillas de las luces antiniebla delanteras*

AVISO

Las bombillas halógenas alcanzan temperaturas muy elevadas cuando están encendidas. Las bombillas se pueden sobrecalentar y romperse si hay aceite, sudor o marcas en el cristal.

Al sustituir una bombilla halógena, sujétela por la cubierta de plástico y evite el contacto del cristal con la piel y con objetos duros. Si toca el cristal, límpielo con alcohol desnaturalizado y un paño limpio.

Modelos con luces antiniebla LED

Las luces antiniebla son de tipo LED. El conjunto de bombillas se debe revisar y sustituir en un concesionario Honda autorizado.

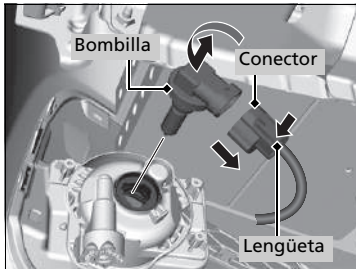

2. Presione la lengüeta para desmontar el acoplador.
3. Gire la bombilla antigua hacia la izquierda para retirarla.
4. Introduzca una bombilla nueva en el conjunto de la luz antiniebla y gírela hacia la derecha.
5. Introduzca el acoplador en el conector de la bombilla.

► Bombillas de las luces antiniebla delanteras*

Introduzca un destornillador de punta plana, y levante y retire el pasador de centrado para extraer el clip.

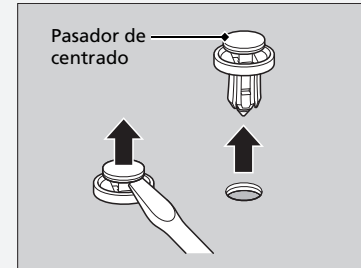

Introduzca el clip con el pasador de centrado levantado y empuje hasta que quede plano.

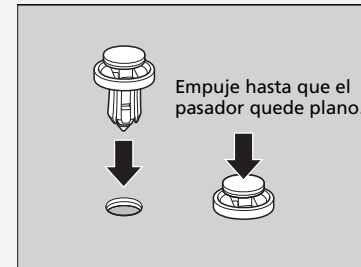

* No disponible en todos los modelos

Bombillas de intermitentes delanteros

Modelos con faros halógenos

Al sustituir las bombillas, utilice las siguientes.

Intermitente delantero: 21 W (ámbar)*

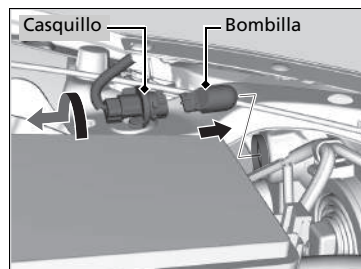

1. Gire el casquillo en el sentido contrario a las agujas del reloj para retirarlo.
2. Retire la bombilla vieja e introduzca una nueva.

►► Bombillas de intermitentes delanteros

Modelos con faros LED

Los intermitentes delanteros son de tipo LED. El conjunto de bombillas se debe revisar y sustituir en un concesionario Honda autorizado.

Bombillas de las luces de posición laterales*

Al sustituir las bombillas, utilice las siguientes.

Luz de posición lateral: 5 W (ámbar)

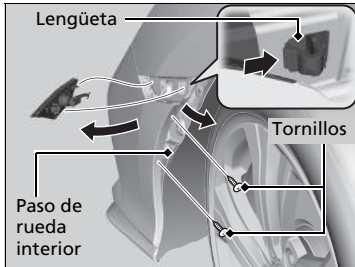

1. Retire los tornillos y saque el paso de rueda interior.
2. Presione la lengüeta para desmontar el conjunto de luces.

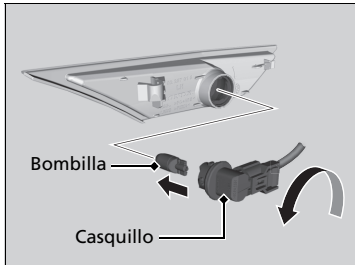

3. Gire el casquillo en el sentido contrario a las agujas del reloj y desmóntelo; a continuación, desmonte la bombilla vieja.
4. Introduzca una bombilla nueva.

* No disponible en todos los modelos

Luces de posición/conducción diurna

Las luces de posición/conducción diurna son de tipo LED. El conjunto de bombillas se debe revisar y sustituir en un concesionario Honda autorizado.

Intermitentes laterales/luces de emergencia

Tipo en el retrovisor exterior

Intermitentes laterales/luces de emergencia: tipo LED

Las luces intermitentes laterales son de tipo LED. El conjunto de bombillas se debe revisar y sustituir en un concesionario Honda autorizado.

Tipo en el guardabarros

Intermitentes laterales/luces de emergencia: 5 W (ámbar)

Las bombillas de los intermitentes laterales y las de las luces de posición laterales delanteras son iguales.

➤ **Bombillas de las luces de posición laterales*** P. 601

Bombillas de las luces de freno, los intermitentes traseros y la luz de marcha atrás

Al sustituir las bombillas, utilice las siguientes.

Luz de freno: 21 W
Intermitente trasero: 21 W (ámbar)
Luces de marcha atrás: 16 W

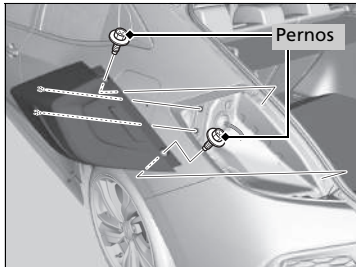

1. Use un destornillador Phillips para retirar los pernos.
2. Tire del conjunto de la luz para extraerlo del pilar trasero.

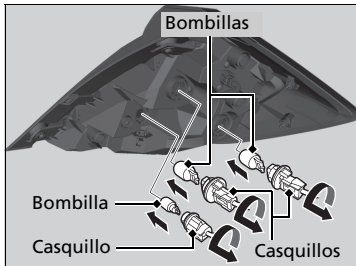

3. Gire el casquillo en el sentido contrario a las agujas del reloj para retirarlo.
4. Retire la bombilla vieja e introduzca una nueva.
5. Deslice el conjunto del faro sobre la guía de la carrocería.
6. Alinee los pasadores con las arandelas de la carrocería, y presione hasta que se asienten.

Luces antiniebla traseras y pilotos traseros

Los pilotos traseros y la luz antiniebla trasera son de tipo LED. El conjunto de bombillas se debe revisar y sustituir en un concesionario Honda autorizado.

Pilotos traseros

Las luces de los pilotos traseros son de tipo LED. El conjunto de bombillas se debe revisar y sustituir en un concesionario Honda autorizado.

Luz de placa de matrícula trasera

La luz de placa de matrícula trasera es de tipo LED. El conjunto de bombillas se debe revisar y sustituir en un concesionario Honda autorizado.

Tercera luz de freno

La tercera luz de freno es de tipo LED. El conjunto de bombillas se debe revisar y sustituir en un concesionario Honda autorizado.

Otras bombillas

Luces de lectura

Modelos con interruptor de techo solar o luz ambiental

Al sustituir las bombillas, utilice las siguientes.

Luz de lectura: 8 W

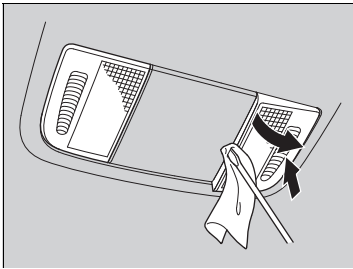

1. Presione el cristal del lado opuesto a la bombilla que va a sustituir.
2. Haga palanca en el borde de la tapa con un destornillador de punta plana para retirarla.
 - Envuelva el destornillador de punta plana en un paño para que no se produzcan arañazos.

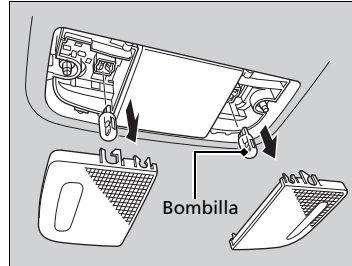

3. Retire la bombilla vieja e introduzca una nueva.

Modelos sin interruptor de techo solar ni luz ambiental
Al sustituir las bombillas, utilice las siguientes.

Luz de lectura: 8 W



1. Presione el cristal del lado opuesto a la bombilla que va a sustituir.
2. Haga palanca en el borde entre los cristales con un destornillador de punta plana para desmontar la tapa.
 - Envuelva el destornillador de punta plana en un paño para que no se produzcan arañazos.

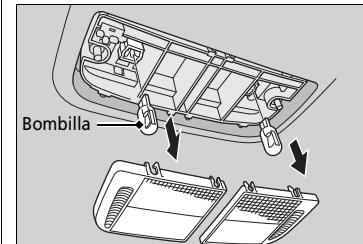

3. Retire la bombilla vieja e introduzca una nueva.

Bombilla de las luces del techo

Al sustituir la bombilla, utilice la siguiente.

Luz del techo: 8 W

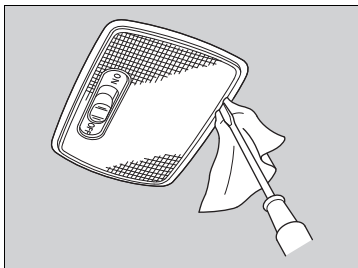

1. Haga palanca en el borde de la tapa con un destornillador de punta plana para retirarla.
 - Envuelva el destornillador de punta plana en un paño para que no se produzcan arañazos.

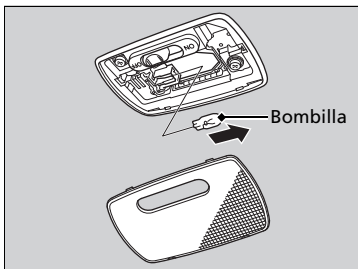

2. Retire la bombilla vieja e introduzca una nueva.

Bombillas de la luz del espejo de cortesía*

Al sustituir las bombillas, utilice las siguientes.

Luz del espejo de cortesía: 2 W

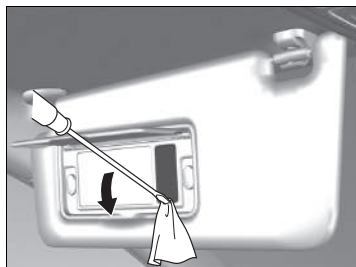

1. Haga palanca en el borde de la tapa con un destornillador de punta plana para retirarla.
 - Envuelva el destornillador de punta plana en un paño para que no se produzcan arañazos.

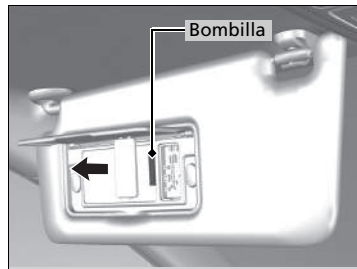

2. Retire la bombilla vieja e introduzca una nueva.

Bombilla de la luz de la guantera*

Al sustituir la bombilla, utilice la siguiente.

Luz de la guantera: 3,4 W

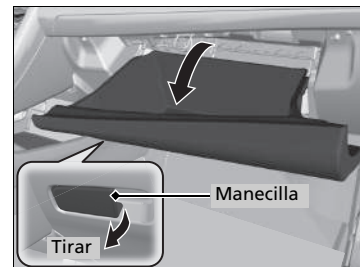

1. Abra la guantera.

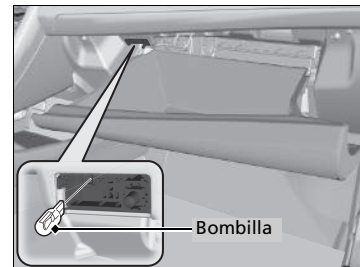

2. Retire la bombilla vieja e introduzca una nueva.

Bombilla de la luz del maletero

Al sustituir la bombilla, utilice la siguiente.

Luz del maletero: 5 W

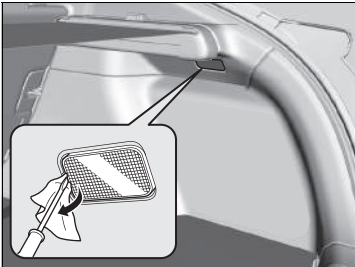

1. Haga palanca en el borde de la tapa con un destornillador de punta plana para retirarla.
 - Envuelva el destornillador de punta plana en un paño para que no se produzcan arañazos.

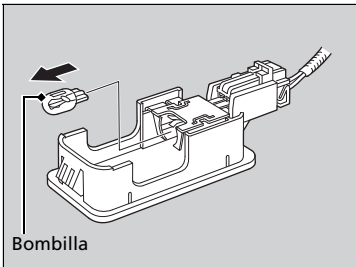

Bombilla

2. Retire la bombilla vieja e introduzca una nueva.

Comprobación de las escobillas del limpiaparabrisas

Si la goma de la escobilla del limpiaparabrisas se ha deteriorado, dejará marcas y las superficies duras de la escobilla podrían arañar el cristal.

Sustitución de la goma de la escobilla del limpiaparabrisas delantero

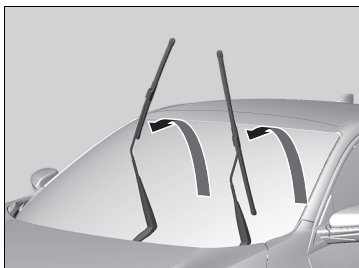
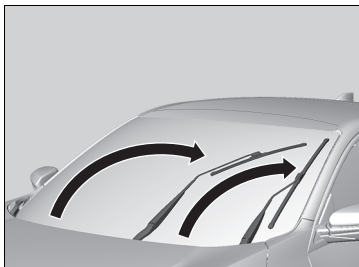

1. Gire el interruptor de encendido a la posición de BLOQUEO **0***1.
2. Mientras se sujeta el interruptor del limpiaparabrisas en la posición **MIST**, gire el interruptor de encendido a la posición de CONTACTO **II***1 y, a continuación, a la posición de BLOQUEO **0***1.
 - ▶ Los brazos del limpiaparabrisas se ajustan a la posición de mantenimiento, tal como se muestra en la imagen.
3. Levante los brazos del limpiaparabrisas.

☒ Sustitución de la goma de la escobilla del limpiaparabrisas delantero

AVISO

Evite dejar caer el brazo del limpiaparabrisas, podría dañar el brazo del limpiaparabrisas y/o el parabrisas.

*1: Los modelos con sistema de acceso sin llave tienen un botón **ENGINE START/STOP** en lugar de un interruptor de encendido.

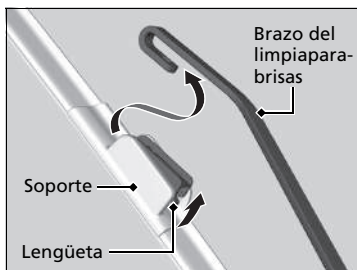

4. Mantenga pulsada la lengüeta y, a continuación, deslice el soporte para sacarlo del brazo del limpiaparabrisas.

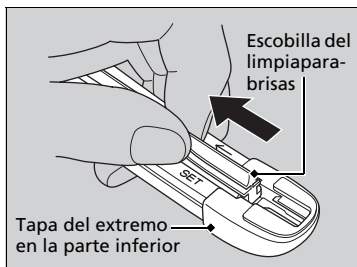

5. Tire del extremo de la escobilla del limpiaparabrisas en la dirección de la flecha de la imagen hasta que esté fuera de la tapa del extremo del soporte.

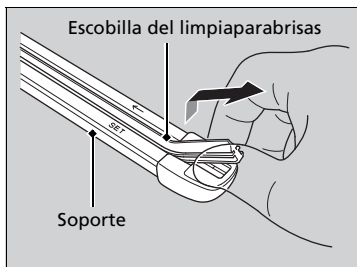

6. Tire de la escobilla del limpiaparabrisas en la dirección contraria para sacarla del soporte.

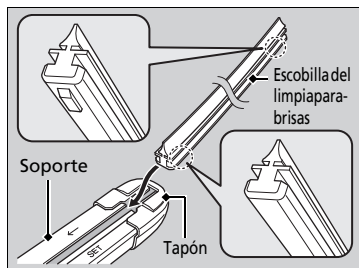

7. Inserte el lado plano de la escobilla nueva hasta la parte inferior del soporte. Inserte la escobilla hasta el final.
8. Instale el extremo de la escobilla del limpiaparabrisas en la tapa.
9. Deslice el soporte en el brazo del limpiaparabrisas hasta que se bloquee.
10. Baje los brazos del limpiaparabrisas.
11. Gire el interruptor de encendido a la posición de CONTACTO ^{*1} y mantenga pulsado el interruptor del limpiaparabrisas en la posición **MIST** hasta que los brazos del limpiaparabrisas vuelvan a la posición estándar.

*1: Los modelos con sistema de acceso sin llave tienen un botón **ENGINE START/STOP** en lugar de un interruptor de encendido.

Sustitución de la goma de la escobilla del limpiaparabrisas trasero*

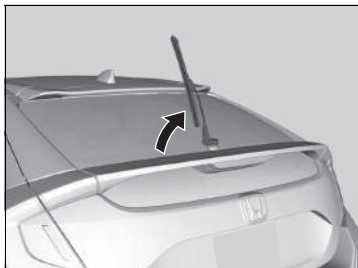

1. Levante la escobilla del limpiaparabrisas.

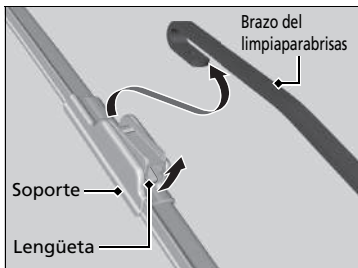

2. Mantenga pulsada la lengüeta y, a continuación, deslice el soporte para sacarlo del brazo del limpiaparabrisas.

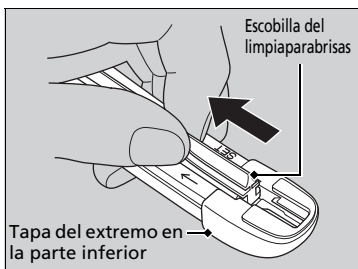

3. Tire del extremo de la escobilla del limpiaparabrisas en la dirección de la flecha de la imagen hasta que esté fuera de la tapa del extremo del soporte.

► Sustitución de la goma de la escobilla del limpiaparabrisas trasero*

AVISO

No deje caer el brazo del limpiaparabrisas; la luneta trasera puede resultar dañada.

* No disponible en todos los modelos

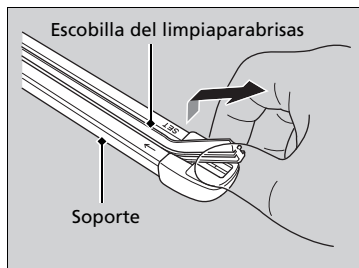

4. Tire de la escobilla del limpiaparabrisas en la dirección contraria para sacarla del soporte.

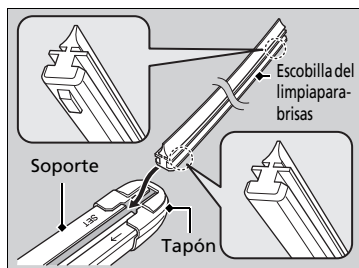

5. Inserte el lado plano de la escobilla nueva hasta la parte inferior del soporte. Inserte la escobilla hasta el final.
6. Instale el extremo de la escobilla del limpiaparabrisas en la tapa.
7. Deslice el soporte en el brazo del limpiaparabrisas hasta que se bloquee.
8. Baje el brazo del limpiaparabrisas.

Comprobación de los neumáticos

Para que el vehículo funcione de forma segura, los neumáticos deben ser del tipo y tamaño adecuados, estar correctamente inflados y estar en buen estado, lo que incluye la banda de rodadura.

■ Instrucciones de inflado

Unos neumáticos correctamente inflados favorecen la maniobrabilidad, la vida útil de la banda de rodadura y la comodidad. Consulte la etiqueta en el marco de la puerta del conductor para conocer la presión especificada.

Los neumáticos con una presión de inflado baja se desgastan de forma irregular y afectan negativamente a la maniobrabilidad y al consumo de combustible. Además, es más fácil que fallen debido a un sobrecalentamiento.

Los neumáticos con una presión de inflado alta perjudican la comodidad de marcha, son más vulnerables a los riesgos de la carretera y se desgastan de forma irregular.

Mire los neumáticos todos los días antes de conducir. Si uno parece estar más bajo que los otros, compruebe la presión con un manómetro para neumáticos.

Al menos una vez al mes o antes de emprender un viaje largo, utilice un manómetro para medir la presión en todos los neumáticos, incluida la rueda de repuesto*. Incluso los neumáticos en buen estado pueden perder de 10 a 20 kPa (de 0,1 a 0,2 bares) al mes.

■ Instrucciones de revisión

Cada vez que compruebe el inflado, examine también los neumáticos y los vástagos de las válvulas. Busque lo siguiente:

- Protuberancias o bultos en el flanco o en la banda de rodadura. Sustituya el neumático si hay cortes, hendiduras o grietas en el flanco del mismo. Sustitúyalo si se ven la tela o las cuerdas.
- Retire cualquier objeto extraño y compruebe si hay fugas de aire.
- Desgaste irregular de la banda de rodadura. Solicite en un concesionario que comprueben la alineación de las ruedas.
- Desgaste excesivo de la banda de rodadura.

🔍 Indicadores de desgaste P. 614

- Grietas u otros daños alrededor del vástago de la válvula.

* No disponible en todos los modelos

🔍 Comprobación de los neumáticos

⚠️ ADVERTENCIA

El uso de neumáticos excesivamente desgastados o inflados de forma inadecuada puede provocar accidentes en los que puede resultar herido de gravedad o morir.

Siga todas las instrucciones de este manual del propietario en cuanto al inflado y mantenimiento de los neumáticos.

Mida la presión de aire con los neumáticos fríos. Esto significa que el vehículo ha estado estacionado durante al menos tres horas o que se ha conducido menos de 1,6 km. En caso necesario, introduzca o deje salir aire hasta que se alcance la presión indicada.

Si se comprueba en caliente, la presión de los neumáticos puede ser 30-40 kPa (0,3-0,4 bares) mayor que si se comprueba en frío.

Siempre que ajuste la presión de los neumáticos, deberá calibrar el sistema de aviso de desinflado.

🔍 Sistema de aviso de desinflado P. 530

Solicite en un concesionario que comprueben los neumáticos si nota una vibración constante durante la conducción. Es necesario equilibrar correctamente los neumáticos nuevos y cualquier neumático que se haya retirado y vuelto a montar.

Sustitución de neumáticos y ruedas

Sustituya los neumáticos por otros radiales de igual tamaño, gama de carga, velocidad y gama máxima de presión de los neumáticos en frío (como se indica en el flanco del neumático). El uso de neumáticos de distinto tamaño o construcción puede provocar que determinados sistemas del vehículo, como el ABS y el sistema de control de estabilidad (VSA), no funcionen correctamente.

Se recomienda sustituir los cuatro neumáticos al mismo tiempo. Si no es posible, sustituya los neumáticos delanteros o traseros por parejas.

Asegúrese de que las especificaciones de las ruedas coinciden con las de las ruedas originales.

► Sustitución de neumáticos y ruedas

⚠ ADVERTENCIA

Montar neumáticos inadecuados en el vehículo puede afectar de forma negativa a la maniobrabilidad y estabilidad. Esto puede provocar accidentes en los que puede resultar herido de gravedad o morir.

Utilice siempre el tamaño y el tipo de neumáticos recomendados en la etiqueta de información de los neumáticos de su vehículo.

Intercambio de neumáticos

Si los neumáticos se intercambian como se indica en el programa de mantenimiento, conseguirá un desgaste uniforme y aumentará su vida útil.

■ Neumáticos sin marcas de intercambio

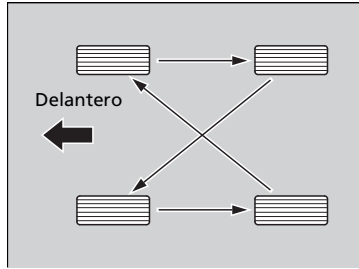

Intercambie los neumáticos como se muestra aquí.

■ Neumáticos con marcas de intercambio

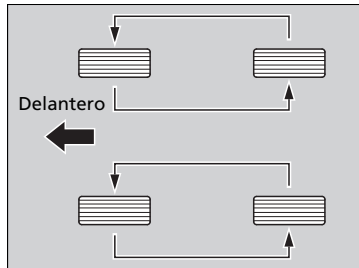

Intercambie los neumáticos como se muestra aquí.

► Intercambio de neumáticos

Los neumáticos con dibujo de banda de rodadura con sentido de rotación solo deben cambiarse de adelante a atrás (no de un lado a otro).

Los neumáticos con sentido de rotación se deben montar con la marca de indicación de intercambio hacia delante, como se muestra a continuación.

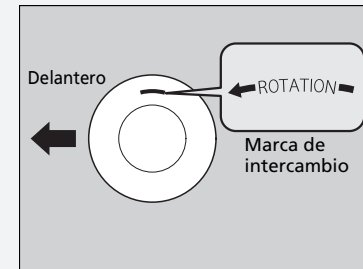

Al intercambiar los neumáticos, asegúrese de comprobar la presión de inflado.

Siempre que cambie de rueda los neumáticos, deberá calibrar el sistema de advertencia de desinflado.

► **Sistema de aviso de desinflado** P. 530

Dispositivos de tracción en la nieve

Si conduce por carreteras nevadas o heladas, monte neumáticos de invierno o cadenas para neumáticos, reduzca la velocidad y mantenga una distancia adecuada con el resto de vehículos.

Tenga especial cuidado al mover el volante o accionar los frenos para evitar que el vehículo patine.

Utilice cadenas para neumáticos, neumáticos de invierno o neumáticos para todo el año cuando sea necesario o así lo indique la legislación vigente.

Al montarlos, consulte los puntos siguientes.

Neumáticos de invierno:

- Seleccione el tamaño y las gamas de carga iguales a los de los neumáticos originales.
- Monte los neumáticos en las cuatro ruedas.

Cadenas para neumáticos:

- Consulte con un concesionario antes de comprar cualquier tipo de cadenas para su vehículo.
- Móntelas solo en los neumáticos delanteros.
- Debido a las limitaciones de separación de los neumáticos que presenta su vehículo, recomendamos encarecidamente utilizar las cadenas indicadas a continuación:

Tamaño de los neumáticos originales ^{*1}	Tipo de cadena
215/55R16 93V	RUD-matic classic 48489
235/45R17 94W ^{*2}	(No disponible)

*1: El tamaño de los neumáticos originales figura en la etiqueta de información de los neumáticos en el marco de la puerta del conductor.

*2: No puede montar cadenas en este neumático. Si tiene que usar cadenas, sustituya los neumáticos por los neumáticos originales de tamaño 215/55R16.

Dispositivos de tracción en la nieve

⚠ ADVERTENCIA

El uso de cadenas incorrectas o un montaje incorrecto de las mismas puede provocar daños en las tuberías de frenos y ocasionar un accidente en el que puede resultar herido de gravedad o morir.

Siga todas las instrucciones de este manual del propietario sobre la selección y uso de cadenas para neumáticos.

AVISO

Los dispositivos de tracción de tamaño incorrecto o montados de forma incorrecta pueden dañar las tuberías de frenos, la suspensión, la carrocería o las ruedas del vehículo. No siga conduciendo si golpean contra alguna parte del vehículo.

En caso de usar neumáticos de invierno se debe, según la directiva de la CEE relativa a neumáticos, colocar una pegatina con la velocidad máxima permitida de los neumáticos de invierno en el campo de visión del conductor, si la velocidad máxima del vehículo es superior a la velocidad máxima autorizada del neumático de invierno. Esta pegatina la puede obtener en su distribuidor de neumáticos. Póngase en contacto con el concesionario en caso de dudas.

Cuando se montan cadenas para neumáticos se deben seguir las instrucciones del fabricante en lo que se refiere a límites de funcionamiento del vehículo.

- Siga las instrucciones del fabricante de las cadenas al montarlas. Móntelas tan tensas como sea posible.
- Compruebe que las cadenas no entran en contacto con las tuberías de frenos ni con la suspensión.
- Conduzca despacio.

►► Dispositivos de tracción en la nieve

Utilice cadenas para neumáticos solo en caso de emergencia o si la ley lo exige para circular por una zona determinada.

Extreme las precauciones al conducir con cadenas para neumáticos sobre nieve o hielo. La maniobrabilidad de unos neumáticos con cadenas puede ser menos predecible que la de unos buenos neumáticos de invierno sin cadenas.

Si su vehículo está equipado con neumáticos de verano, tenga en cuenta que no están diseñados para condiciones invernales. Para obtener más información, consulte a su concesionario.

Comprobación de la batería

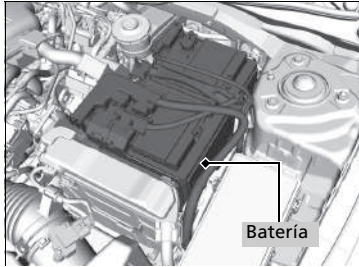

El estado de la batería se controla con un sensor ubicado en el terminal negativo de la batería. Si hay un problema con este sensor, la interfaz de información para el conductor mostrará un mensaje de advertencia. Si esto sucede, solicite que le revisen el vehículo en un concesionario.

Compruebe la corrosión en los terminales de la batería mensualmente.

Si la batería del vehículo está desconectada o se agota:

- Se desactiva el sistema de sonido*.
 - ➔ **Reactivación del sistema de sonido** P. 253
- Se restablece el reloj.
 - ➔ **Reloj** P. 156
- El sistema inmovilizador* debe restablecerse.
 - ➔ **Testigo del sistema inmovilizador** P. 105

* No disponible en todos los modelos

⌘ Batería

⚠ ADVERTENCIA

La batería libera gas hidrógeno explosivo durante el funcionamiento normal.

Una llama o una chispa puede hacer que explote la batería con la suficiente fuerza como para provocar heridas o la muerte.

Mantenga alejados de la batería chispas, llamas y materiales que generen humo.

Lleve ropa de protección y un protector de la cara o solicite que un técnico cualificado realice el mantenimiento de la batería.

⚠ ADVERTENCIA

La batería contiene ácido sulfúrico (electrolito), que es muy corrosivo y venenoso.

Si el electrolito le salpica en los ojos o la piel puede causarle quemaduras graves. Lleve protección para los ojos y ropa de protección al trabajar en la batería o cerca de la misma.

Si ingiere electrolito puede morir por envenenamiento a menos que se tomen de inmediato las medidas oportunas.

MANTENER FUERA DEL ALCANCE DE LOS NIÑOS

Carga de la batería

Desconecte los dos cables de la batería para evitar dañar el sistema eléctrico del vehículo. Desconecte siempre el cable negativo (-) primero y conéctelo el último.

►► Batería

Procedimientos de emergencia

Ojos: lávelos durante al menos 15 minutos con agua que tenga en una taza u otro recipiente. (El agua a presión puede dañar los ojos). Llame a un médico inmediatamente.

Piel: quítese la ropa contaminada. Lave la piel con agua abundante. Llame a un médico inmediatamente.

Ingestión: beba agua o leche. Llame a un médico inmediatamente.

Cuando encuentre corrosión, limpie los terminales de la batería aplicando una solución de levadura y agua. Limpie los terminales con una toalla húmeda. Seque la batería con un trapo/paño. Engrase los terminales para evitar que vuelva a aparecer corrosión.

Cuando reemplace la batería, el repuesto debe tener las mismas especificaciones.

Para obtener más información, póngase en contacto con un concesionario.

La batería instalada en este vehículo se ha diseñado específicamente para un modelo con parada automática en ralentí.

El uso de una batería distinta a la especificada puede acortar su vida útil e impedir la activación de la parada automática en ralentí. Si necesita cambiar la batería, asegúrese de seleccionar el tipo especificado. Póngase en contacto con su concesionario para obtener más detalles.

Modelos europeos

Sustitución de la batería

Cuando se retire y sustituya la batería se deben seguir las indicaciones de seguridad en el mantenimiento y las advertencias correspondientes a la comprobación de la batería para evitar posibles peligros.

🔧 **Seguridad en el mantenimiento** P. 571

🔧 **Comprobación de la batería** P. 619

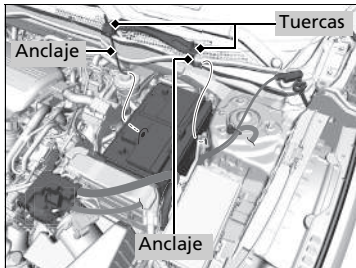
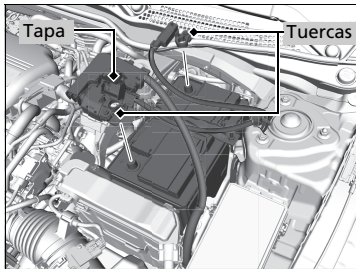

1. Gire el interruptor de encendido a la posición de BLOQUEO **0***1. Abra el capó.
2. Afloje la tuerca en el cable negativo de la batería y, a continuación, desconecte el cable del terminal negativo (-).
3. Abra la tapa del terminal positivo de la batería. Afloje la tuerca en el cable positivo de la batería y, a continuación, desconecte el cable del terminal positivo (+).
4. Afloje la tuerca en cada lado del soporte de la batería con una llave inglesa.
5. Saque el extremo inferior de cada anclaje del orificio de la base de la batería y retire el conjunto de soporte de batería y anclajes

*1: Los modelos con sistema de acceso sin llave tienen un botón **ENGINE START/STOP** en lugar de un interruptor de encendido.

* No disponible en todos los modelos

CONTINÚA

🔧 Batería

Es posible que los testigos del control de cruceo adaptativo (ACC)*, del sistema de aviso de salida de carril*, del sistema de control de estabilidad del vehículo (VSA), OFF del sistema de control de estabilidad del vehículo, del sistema de aviso de desinflado/baja presión de los neumáticos y del sistema de prevención y mitigación de impactos (CMBS)* se enciendan cuando coloque el interruptor de encendido en la posición de CONTACTO **II***1 después de volver a conectar la batería. Conduzca una distancia corta a más de 20 km/h. El testigo debería apagarse. Si no desaparece, pida a un concesionario que revise el vehículo.

🔧 Sustitución de la batería

AVISO

Desear la batería de forma inadecuada puede ser perjudicial para el medio ambiente y para la salud. Compruebe la normativa local relativa al desecho de baterías.

Este símbolo de la batería significa que este producto no debe tratarse como residuo doméstico.



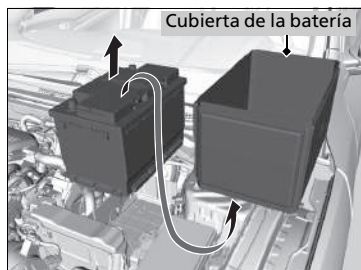

6. Retire la cubierta de la batería.
7. Extraiga la batería con cuidado.

► Sustitución de la batería

Para instalar una batería nueva, invierta el procedimiento.

Desconecte siempre el cable negativo (-) primero y conéctelo el último.

Modelos europeos

Etiqueta de la batería



Ejemplo

Etiqueta de la batería

PELIGRO

- Mantenga la batería lejos de llamas y chispas. La batería produce gases explosivos que pueden provocar una explosión.
- Utilice gafas de protección y guantes de goma al manipular la batería para evitar quemaduras o pérdida de visión si se expone al electrolito de la batería.
- No permita que los niños manipulen la batería, bajo ningún motivo. Asegúrese de que cualquiera que manipule la batería comprende bien los peligros que comporta y los procedimientos correctos de manejo.
- Manipule el electrolito de la batería con una precaución extrema, ya que contiene ácido sulfúrico diluido. La exposición de los ojos o la piel pueden causar quemaduras o pérdida de visión.
- Lea detenidamente y comprenda este manual antes de manipular la batería. De lo contrario, puede causar lesiones personales y daños en el vehículo.
- No utilice la batería si el nivel del electrolito está por debajo o en el nivel recomendado. Utilizar la batería con bajo nivel de electrolito puede provocar que explote y causar lesiones graves.

Sustitución de la pila de botón

Si el testigo no se enciende al pulsar el botón, sustituya la pila.

Llave retráctil*

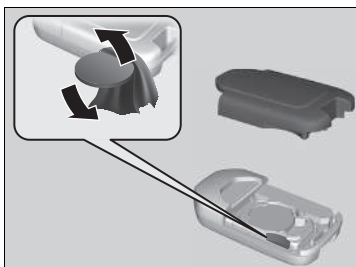

Tipo de pila: CR2032

1. Retire con cuidado la mitad superior de la tapa haciendo palanca con una moneda en el borde.
 - Envuelva la moneda en un paño para evitar arañar la llave retráctil.
2. Saque la pila botón con un destornillador plano pequeño.
3. Asegúrese de sustituir la pila con la polaridad correcta.

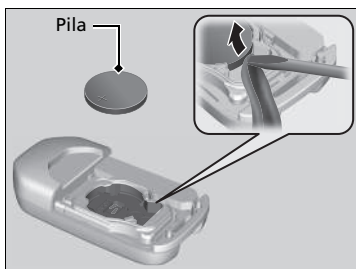

Sustitución de la pila de botón

⚠️ ⚠️ ADVERTENCIA

Peligro de quemaduras por agentes químicos

La pila que alimenta el transmisor remoto puede provocar quemaduras internas graves e incluso la muerte en caso de ingestión.

Mantenga las pilas nuevas y usadas fuera del alcance de los niños.

Si sospecha que un niño ha ingerido la pila, busque atención médica de inmediato.

Hay una marca de aviso junto a la pila de botón*.

AVISO

Desechar la pila de forma inadecuada puede ser perjudicial para el medio ambiente. Compruebe la normativa local relativa al desecho de pilas.

Modelos europeos

Este símbolo de la pila significa que este producto no debe tratarse como residuo doméstico.



Mando a distancia de acceso sin llave*

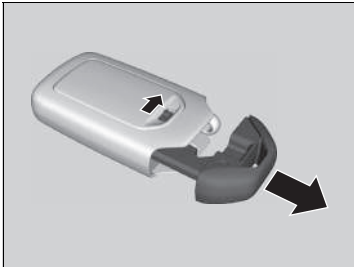

Tipo de pila: CR2032

1. Retire la llave integrada.
2. Retire con cuidado la mitad superior haciendo palanca con una moneda en el borde.
 - Envuelva la moneda en un paño para evitar arañar el mando a distancia sin llaves.
3. Asegúrese de sustituir la pila con la polaridad correcta.

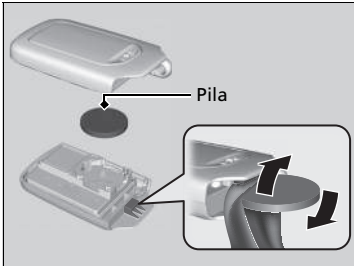

► Sustitución de la pila de botón

Las pilas de sustitución están disponibles en establecimientos comerciales o en los concesionarios.

* No disponible en todos los modelos

Modelos con climatizador

Aire acondicionado

Para que el sistema de control de climatización funcione de forma correcta y segura, la revisión del sistema de refrigerante solo debe llevarla a cabo un técnico cualificado.

Nunca repare o sustituya el evaporador del aire acondicionado (serpentin de refrigeración) por uno que ya se haya utilizado en otro vehículo.

» Aire acondicionado

AVISO





La descarga de refrigerante es perjudicial para el medio ambiente.

Para evitar la descarga de refrigerante, nunca sustituya el evaporador por uno que ya se haya usado en otro vehículo.

El refrigerante que contiene el sistema de aire acondicionado del vehículo es inflamable y puede provocar incendios durante las tareas de mantenimiento si no se siguen los procedimientos.

La etiqueta del aire acondicionado se encuentra bajo el capó:



-  : precaución:
-  : refrigerante inflamable
-  : requiere un técnico cualificado para el mantenimiento
-  : sistema de aire acondicionado

Filtro de polvo y polen

■ Cuándo sustituir el filtro de polvo y polen

Sustituya el filtro de polvo y polen de acuerdo con el programa de mantenimiento del vehículo. Se recomienda sustituir el filtro incluso antes de lo previsto si el vehículo ha circulado por entornos con mucho polvo.

📄 Programa de mantenimiento* P. 578

■ Sustitución del filtro de polvo y polen

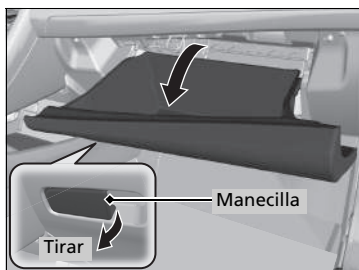

1. Abra la guantera.

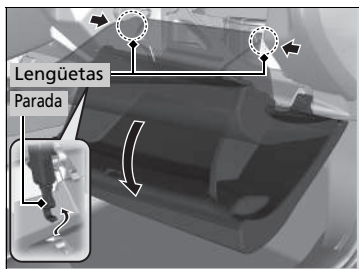

Modelos con amortiguador de la guantera

2. Empuje el tope de la guantera en el lado del conductor para sacarlo de la guantera.

Todos los modelos

3. Desenganche las dos lengüetas presionando cada panel lateral.

4. Gire y aparte la guantera.

☒ Filtro de polvo y polen

Si el flujo de aire del sistema de calefacción*/control de temperatura* se deteriora notablemente y las ventanillas se empañan con facilidad, puede que sea necesario sustituir el filtro.

El filtro de polvo y polen retiene el polen, el polvo y otras partículas presentes en el aire.

Si no sabe cómo sustituir el filtro de polvo y polen, déjelo en manos de un concesionario.

* No disponible en todos los modelos

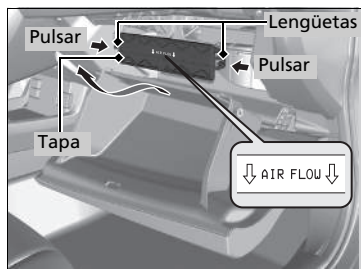

5. Presione las lengüetas de las esquinas de la tapa de la carcasa del filtro y retire la tapa.

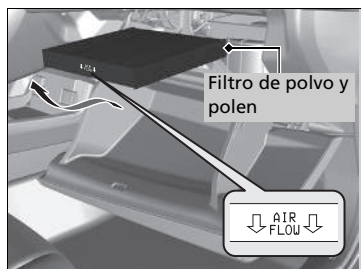

6. Retire el filtro de la carcasa.

7. Monte un filtro nuevo en la carcasa.

► Coloque la flecha **AIR FLOW** orientada hacia abajo.

►► Filtro de polvo y polen

Modelos con amortiguador de la guantera

AVISO

Al instalar el filtro de polvo y polen:

1. Instale la cubierta de la carcasa del filtro.
2. Suelte la pestaña del lado del conductor situada en el fondo de la guantera.
3. Gire la guantera hasta su posición. Instale las lengüetas de nuevo en su sitio.
4. Abra la guantera en un ángulo de unos 30°.
5. Instale la parte del gancho del tope en la guantera. Cuando monte el tope, ponga la mano en el fondo de la guantera.
6. Instale la pestaña en el fondo de la guantera.

Después de montar la guantera, abra y cierre varias veces y asegúrese de que la guantera está instalada correctamente.

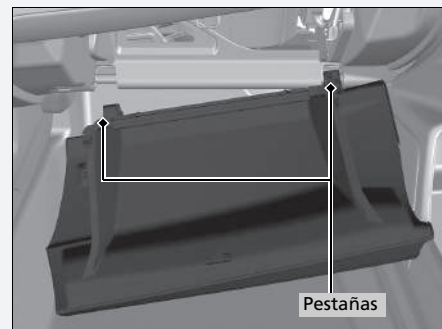

Mantenimiento del interior

Utilice una aspiradora para quitar el polvo antes de pasar un paño.

Utilice un paño húmedo con una mezcla de detergente suave y agua templada para eliminar la suciedad. Utilice un paño limpio para retirar los restos de detergente.

■ Limpieza de los cinturones de seguridad

Utilice un cepillo blando con una mezcla de jabón suave y agua templada para limpiar los cinturones. Deje que los cinturones se sequen. Limpie los orificios de los anclajes de los cinturones de seguridad con un paño limpio.



☒ Mantenimiento del interior

Tenga cuidado de no derramar ningún líquido en el interior del vehículo.

Los dispositivos y sistemas eléctricos pueden sufrir averías si se derraman líquidos sobre ellos.

No use pulverizadores que contengan silicona sobre dispositivos eléctricos como dispositivos de sonido e interruptores.

Si lo hace, dichos dispositivos pueden sufrir averías o se puede provocar un incendio en el interior del vehículo.

Si usa por error un pulverizador que contenga silicona sobre dispositivos eléctricos, consulte en su concesionario.

Dependiendo de su composición, los productos químicos y aromáticos líquidos pueden provocar decoloración, arrugas y grietas en piezas de resina y telas.

No utilice disolventes alcalinos ni orgánicos como benceno o gasolina.

Después de usar productos químicos, límpielos con cuidado usando un paño seco.

No deje paños usados sobre piezas de resina o telas durante mucho tiempo sin lavarlas.

Tenga cuidado de no derramar ambientadores líquidos.

■ Limpieza de la ventanilla

Límpielas con limpiacristales.

■ Mantenimiento del cuero original*

Para limpiar correctamente el cuero:

1. Utilice una aspiradora o paño suave primero para quitar cualquier suciedad o polvo.
2. Limpie el cuero con un paño suave humedecido en una solución con un 90 % de agua y un 10 % de jabón neutro.
3. Limpie los restos de jabón con un paño húmedo.
4. Limpie los restos de agua y deje que el cuero se seque al aire a la sombra.

» Limpieza de la ventanilla

Los cables se montan en el interior de la luneta. Límpiela en la misma dirección que los cables con un paño suave para no dañarlos.

Tenga cuidado de no derramar líquidos, como agua ni limpiacristales, en la tapa de la cámara del sensor delantero* y del sensor de lluvia/luminosidad*.

- » **Funcionamiento automático (control automático de luces)** P. 190
- » **Limpiaparabrisas intermitentes automáticos*** P. 200
- » **Cámara del sensor delantero*** P. 488

» Mantenimiento del cuero original*

Es importante limpiar la suciedad o polvo en cuanto sea posible. Las salpicaduras pueden empapar el cuero y provocar manchas. La suciedad o el polvo pueden causar abrasiones en el cuero. Además, tenga en cuenta que algunos prendas de vestir oscuras pueden rozar en los asientos de cuero y ocasionar decoloración o manchas.

Cuidado del exterior

Limpie el polvo de la carrocería del vehículo después de conducir. Compruebe con regularidad la existencia de arañazos en las superficies pintadas del vehículo. Un arañazo en una superficie pintada puede provocar corrosión en la carrocería. Si encuentra un arañazo, repárelo lo antes posible.

Lavado del vehículo

Lave el vehículo con regularidad. Lávelo más frecuentemente cuando conduzca en las siguientes condiciones:

- Si conduce en carreteras con sal.
- Si conduce en zonas costeras.
- Si quedan pegados a las superficies pintadas alquitrán, hollín, excrementos de pájaros, insectos o resina.

Uso de un sistema de lavado automático del vehículo

- Asegúrese de seguir las instrucciones indicadas en el sistema de lavado automático del vehículo.
- Pliegue los retrovisores.
- En los modelos equipados con limpiaparabrisas intermitentes automáticos, apague los limpiaparabrisas.

Uso de máquinas de lavado de alta presión

- Mantenga una distancia suficiente entre la boquilla de lavado y la carrocería del vehículo.
- Tenga más cuidado alrededor de las ventanas. Si se acerca demasiado podría entrar agua en el interior del vehículo.
- No utilice agua a alta presión directamente en el compartimento del motor. En su lugar, utilice agua a baja presión y un detergente suave.

► Lavado del vehículo

No pulverice agua en las entradas de aire. Puede producirse una avería.



No pulverice agua directamente en la tapa del depósito de combustible. Una pulverización de alta presión puede hacer que se abra.

No rocíe agua en la unidad sin tapa cuando la tapa del depósito de combustible está abierta. También puede causar daños en el sistema de combustible o el motor.

Si necesita levantar los brazos del limpiaparabrisas, ajuste primero los brazos del limpiaparabrisas en la posición de mantenimiento.

► **Sustitución de la goma de la escobilla del limpiaparabrisas delantero** P. 608

■ Aplicación de cera

Una buena capa de cera para carrocerías de automóviles ayuda a proteger la pintura del vehículo de los elementos. La cera desaparecerá con el tiempo y la pintura del vehículo quedará expuesta a los elementos, por lo que deberá volver a aplicarla cuando sea necesario.

■ Mantenimiento de los parachoques y otras partes con recubrimiento de resina

Si cae combustible, aceite, refrigerante del motor o líquido de la batería sobre partes con recubrimiento de resina, estas podrían mancharse o el recubrimiento podría pelarse. Límpielas lo antes posible con un paño suave y agua limpia.

■ Limpieza de la ventanilla

Límpielas con limpiacristales.

■ Mantenimiento de llantas de aluminio*

El aluminio se deteriora por la sal y otras partículas contaminantes que se encuentran en la calzada. Cuando sea necesario, a la mayor brevedad posible use una esponja y detergente suave para eliminar estos contaminantes. No utilice cepillos de cerdas rígidas ni productos químicos abrasivos (incluidos algunos limpiadores comerciales de llantas). Podrían deteriorar el acabado protector de las llantas de aleación de aluminio y favorecer la aparición de corrosión. En función del tipo de acabado, las ruedas también pueden perder su brillo o parecer pulidas. Para evitar manchas de humedad, seque las ruedas húmedas con un paño.

»» Aplicación de cera

AVISO

Los disolventes químicos y los limpiadores fuertes pueden dañar la pintura, el metal y el plástico del vehículo. Limpie las salpicaduras inmediatamente.

»» Mantenimiento de los parachoques y otras partes con recubrimiento de resina

Póngase en contacto con su concesionario para obtener información sobre el material de recubrimiento adecuado cuando quiera reparar la superficie pintada de partes hechas de resina.

■ Ópticas de luces empañadas

El interior de las ópticas de la iluminación externa (como faros, luces de freno, etc.) pueden empañarse temporalmente si se ha conducido con lluvia o se ha usado un túnel de lavado. También se puede generar condensación dentro de las ópticas cuando hay una diferencia suficiente entre la temperatura ambiente y el interior del faro o piloto (como ocurre con las ventanillas cuando llueve). Se trata de procesos naturales y no de problemas de diseño de los pilotos o faros.

Las características de diseño de las ópticas también pueden generar humedad en la superficie de la carcasa de los faros o pilotos. Esto tampoco es una anomalía.

Sin embargo, en caso de que detecte mucha acumulación de agua o si ve que se están formando gotas de mayor tamaño, solicite a un concesionario que inspeccione el vehículo.

Accesorios

Si va a instalar accesorios, tenga en cuenta lo siguiente:

- No instale accesorios en el parabrisas. Pueden obstaculizar su campo de visión y afectar a su capacidad de respuesta ante las condiciones de conducción.
- No instale ningún tipo de accesorio sobre zonas marcadas con SRS Airbag, en los laterales o respaldos de los asientos delanteros, en los pilares laterales o delanteros o cerca de las ventanillas.

Los accesorios instalados en dichas zonas pueden interferir con el correcto funcionamiento de los airbags del vehículo o pueden expulsarse hacia su cuerpo o el de otro ocupante si los airbags se despliegan.

- Asegúrese de que los accesorios electrónicos no sobrecarguen los circuitos eléctricos ni afecten al funcionamiento del vehículo.
 - **Fusibles** P. 680
- Antes de instalar cualquier accesorio electrónico, pida al técnico encargado del montaje que se ponga en contacto con un concesionario para solicitar asistencia. Si es posible, solicite en el concesionario que revisen la instalación.

Accesorios y modificaciones

ADVERTENCIA

El uso de modificaciones o accesorios inadecuados puede afectar a la maniobrabilidad, la estabilidad y el rendimiento del vehículo, y provocar un accidente en el que puede resultar herido de gravedad o morir.

Siga todas las instrucciones indicadas en este manual del propietario en cuanto a accesorios y modificaciones.

Si están instalados correctamente, los teléfonos móviles, las alarmas, los radiotelefonos, las antenas de radio y los sistemas de sonido de baja potencia no deben interferir en los sistemas controlados por ordenador del vehículo, como los airbags y los frenos antibloqueo.

Se recomienda utilizar accesorios originales de Honda para garantizar su correcto funcionamiento en el vehículo.

Modificaciones

No realice ninguna modificación en el vehículo que pueda afectar a su maniobrabilidad, estabilidad o fiabilidad, ni instale piezas o accesorios que no sean originales de Honda que puedan tener un efecto similar.

Incluso las pequeñas modificaciones realizadas en los sistemas del vehículo pueden afectar al rendimiento general del vehículo.

Asegúrese siempre de que todo el equipo se instala correctamente y recibe el mantenimiento adecuado y no realice ninguna modificación en el vehículo o sus sistemas que pueda hacer que el vehículo deje de cumplir la normativa local y la de su país.

El puerto de diagnóstico (conector OBD-II/SAE J1962) instalado en este vehículo está diseñado para utilizarse con los dispositivos de diagnóstico del sistema del automóvil o con otros dispositivos que Honda ha aprobado. El uso de cualquier otro tipo de dispositivo puede afectar negativamente a los sistemas electrónicos del vehículo o ponerlos en riesgo, lo cual puede provocar una avería del sistema, la descarga de la batería u otros problemas inesperados.

No modifique ni intente reparar los componentes eléctricos.

Cómo hacer frente a lo inesperado

En este capítulo se explica cómo hacer frente a problemas inesperados.

Herramientas

Tipos de herramientas 638

En caso de pinchazo

Cambio de un neumático pinchado* 640

Reparación temporal de un neumático
pinchado 649

El motor no arranca

Comprobación del motor 661

Si la pila del mando a distancia sin llave se
está agotando 663

Parada de emergencia del motor 664

Procedimiento de arranque con pinzas 665

Sobrecalentamiento 668

Testigo, encendido/intermitente

Si se enciende el testigo de presión baja de aceite 671

Si se enciende el testigo del sistema de carga 671

Si se enciende o parpadea el testigo de averías 672

Si se enciende o parpadea el testigo del sistema
de frenos (rojo) 673

Si el testigo (rojo) del sistema de frenos se enciende o
parpadea a la vez que se enciende el testigo (ámbar)
del sistema de frenos 674

Si se enciende el testigo de la dirección asistida
eléctrica (EPS) 675

Si el testigo del sistema de aviso de desinflado/
baja presión de los neumáticos se enciende o
parpadea 677

Si aparece el símbolo de nivel bajo de aceite 678

Si aparece el símbolo PGM-FI 679

Fusibles

Ubicaciones de los fusibles 680

Comprobación y sustitución de los fusibles 687

Remolcado de emergencia 688

**No puede desbloquear la tapa del depósito de
combustible** 690

No puede abrir el portón trasero 691

Repostaje 692

* No disponible en todos los modelos

Tipos de herramientas

Modelos con rueda de repuesto opcional

Modelos sin caja de herramientas

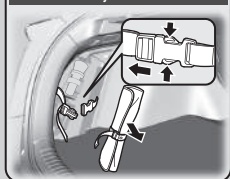

Modelos con caja de la herramienta

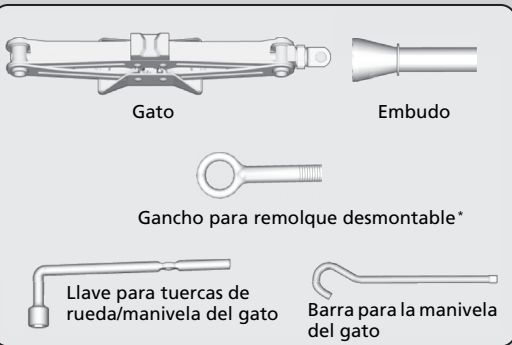
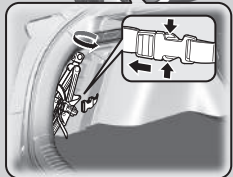
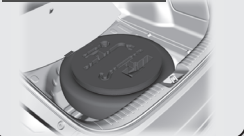

Tipos de herramientas

Las herramientas se almacenaban en el maletero.

Modelos con kit de reparación temporal de neumáticos



* No disponible en todos los modelos

Cambio de un neumático pinchado*

Si se pincha un neumático mientras circula, agarre el volante con firmeza y frene gradualmente para reducir la velocidad. A continuación, deténgase en un lugar seguro. Sustituya el neumático pinchado por la rueda de repuesto compacta. Acuda a un concesionario lo antes posible para la reparación o sustitución del neumático pinchado.

1. Estacione el vehículo en una superficie firme, llana y que no resbale, y accione el freno de estacionamiento.
2. Mueva la palanca de cambios a la posición **R**.
3. Encienda las luces de emergencia y gire el interruptor de encendido a la posición de BLOQUEO **0***1.

*1: Los modelos con sistema de acceso sin llave tienen un botón **ENGINE START/STOP** en lugar de un interruptor de encendido.

* No disponible en todos los modelos

▣ Cambio de un neumático pinchado*

Siga estas precauciones para la rueda de repuesto compacta: Compruebe periódicamente la presión del neumático de repuesto compacto*. Deberá tener la presión de inflado especificada. Presión especificada: 420 kPa (4,2 kgf/cm²)

Al circular con la rueda de repuesto compacta, no permita que el vehículo supere la velocidad de 80 km/h. Sustitúyalo por un neumático de tamaño normal lo antes posible.

La rueda de repuesto compacta con el neumático es específica para este modelo. No la utilice en otro vehículo. No utilice otro tipo de neumático o rueda de repuesto compacta en el vehículo.

No monte cadenas para neumáticos en una rueda de repuesto compacta.

Si se pincha un neumático delantero con las cadenas montadas, retire uno de los neumáticos traseros de tamaño normal y sustitúyalo por la rueda de repuesto compacta. Retire el neumático delantero pinchado y sustitúyalo por el neumático trasero de tamaño normal desmontado. Finalmente, monte las cadenas para neumáticos en el neumático delantero.

El neumático compacto de repuesto ofrece una conducción más dura y menos tracción en algunas superficies. Tenga más precaución al conducir.

No utilice más de una rueda de repuesto compacta al mismo tiempo.

La rueda de repuesto compacta es más pequeña que la rueda normal. La altura de marcha del vehículo se reduce cuando se monta la rueda de repuesto compacta. Si pasa sobre badenes u objetos que pueda haber en la calzada se podrían dañar los bajos del vehículo.

Preparativos para sustituir un neumático pinchado

Modelos con caja de la herramienta

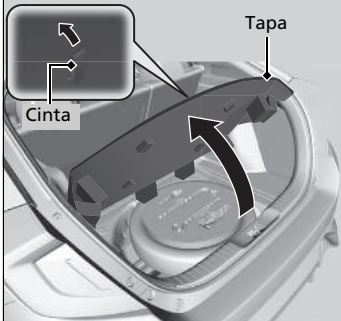

Modelos sin caja de herramientas

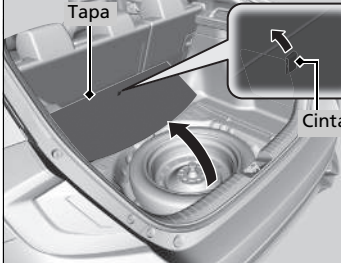

1. Tire de la cinta de la tapa del maletero y abra la tapa.

Preparativos para sustituir un neumático pinchado

ADVERTENCIA: el gato sólo puede usarse en casos de emergencia ante una avería del vehículo y no para realizar el cambio periódico de neumáticos o cualquier otra operación de mantenimiento o reparación.

AVISO

No utilice el gato si no funciona correctamente. Llame a su concesionario o a un servicio de remolcado profesional.

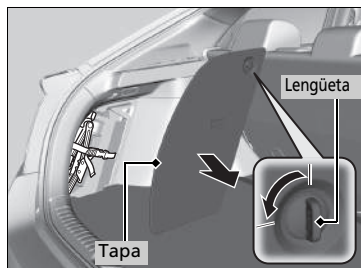

2. Gire y tire de la lengüeta para abrir la cubierta del compartimento ubicada a la izquierda del maletero.

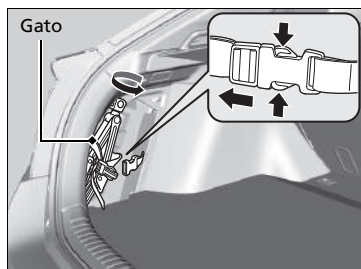

3. Gire el soporte del extremo del gato para aflojarlo y sáquelo.



Modelos con caja de la herramienta

4. Saque la caja de herramientas del maletero. Saque la barra para la manivela del gato y la llave para las tuercas de la rueda de la caja de herramientas.

Modelos con bolsa de herramientas

4. Saque el estuche de herramientas del compartimento. Saque la barra para la manivela de gato y la llave para las tuercas de rueda del estuche de herramientas.

Todos los modelos

5. Desatornille el tornillo de fijación y retire el cono espaciador. A continuación, retire la rueda de repuesto.

Preparativos para sustituir un neumático pinchado

Tenga cuidado de no sufrir lesiones personales al sacar o guardar el neumático de repuesto.

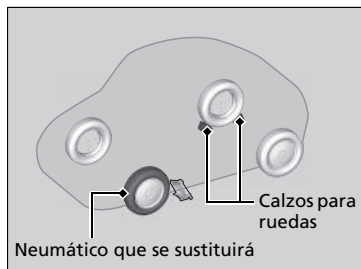

6. Coloque un calzo para ruedas o una roca delante y detrás de la rueda opuesta en diagonal al neumático pinchado.

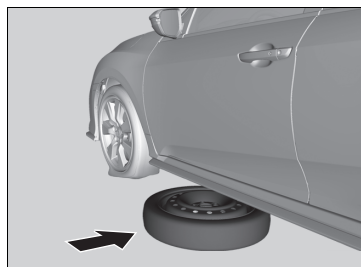

7. Coloque la rueda de repuesto (con la llanta hacia arriba) debajo del vehículo, cerca del neumático que va a sustituir.



8. Afloje las tuercas de la rueda una vuelta aproximadamente con la llave para tuercas de rueda.

Colocación del gato

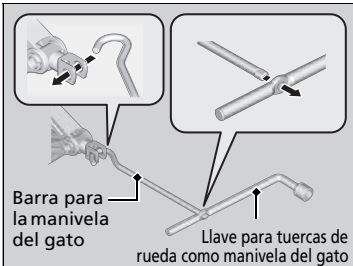
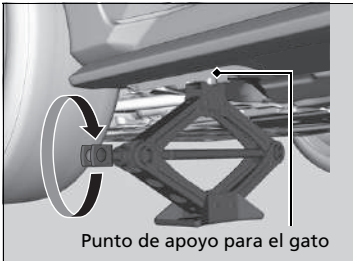
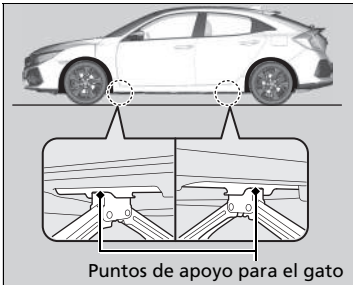

1. Coloque el gato debajo del punto de apoyo más cercano al neumático que va a cambiarse.

2. Gire el soporte del extremo hacia la derecha, como se muestra en la imagen, hasta que la parte superior del gato toque el punto de apoyo.
► Asegúrese de que la lengüeta del punto de apoyo encaja en la muesca del gato.

3. Eleve el vehículo con la manivela del gato y la barra de prolongación hasta que el neumático se levante del suelo.

Colocación del gato

⚠ ADVERTENCIA

El vehículo puede salirse fácilmente del apoyo del gato y causar lesiones graves a personas que puedan estar debajo.

Siga todas las indicaciones para cambiar el neumático. Ninguna persona debe colocar parte alguna de su cuerpo debajo de un vehículo apoyado en un gato.

El gato entregado con el vehículo tiene la siguiente etiqueta.

1.	2.	3.

1. Consulte el manual del propietario.
2. Nunca trabaje debajo vehículo mientras esté sujeto por el gato.
3. Coloque el gato debajo zona reforzada.

ADVERTENCIA: El gato debe colocarse en una superficie plana y estable que se encuentre al mismo nivel que el vehículo.

■ Sustitución del neumático pinchado

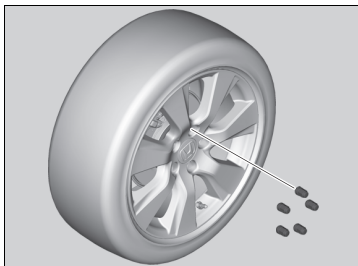

1. Retire las tuercas de rueda y el neumático pinchado.

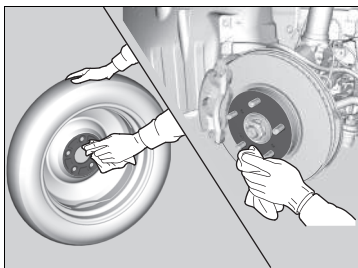

2. Limpie las superficies de montaje de la rueda con un paño limpio.

3. Monte la rueda de repuesto.

4. Apriete las tuercas de rueda hasta que toquen los bordes de los orificios de montaje y dejen de girar.

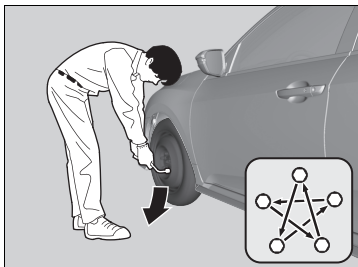

5. Baje el vehículo y retire el gato. Apriete las tuercas de rueda en el orden indicado en la imagen. Haga este recorrido, apretando las tuercas, dos o tres veces por este orden.

Par de apriete para tuercas de rueda:
108 N·m (11 kgf·m)

☒ Colocación del gato

No utilice el gato con personas o equipaje dentro del vehículo.

Utilice el gato que se entrega con el vehículo. Puede que otros gatos no soporten el peso ("carga") o que no se ajusten bien en el punto de apoyo.

Para usar el gato con seguridad, deben seguirse las siguientes instrucciones:

- No lo utilice con el motor en marcha.
- Utilícelo únicamente en superficies firmes y llanas.
- Colóquelo solamente en los puntos de apoyo.
- No entre en el vehículo mientras se está utilizando el gato.
- No coloque nada encima ni debajo del gato.

No apriete las tuercas de rueda en exceso con el pie o utilizando un tubo.

Almacenamiento del neumático pinchado

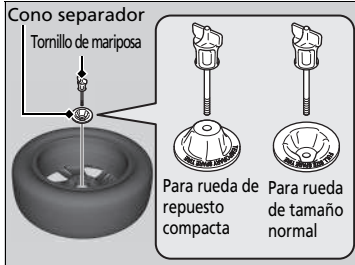
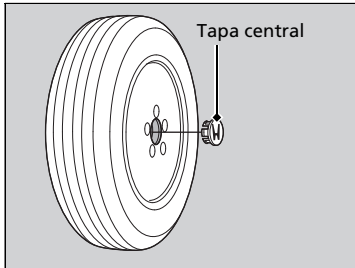

Modelos con llantas de aluminio

1. Retire la tapa central.
2. Coloque el neumático desinflado boca abajo en el espacio de la rueda de repuesto.
3. Retire el cono separador del tornillo de fijación, dele la vuelta e introdúzcalo de nuevo en el tornillo. Asegure el neumático pinchado con el tornillo de mariposa.

Todos los modelos

Modelos con caja de la herramienta

4. Guarde la barra para la manivela del gato y la llave para tuercas de rueda en la caja de herramientas. Guarde el estuche en el maletero.

Modelos con bolsa de herramientas

4. Guarde la barra para la manivela del gato y la llave para tuercas de rueda en la bolsa de herramientas. Guarde la bolsa en el compartimento del lado izquierdo.
5. Guarde el gato en el compartimento en el lado izquierdo. Gire el soporte del extremo del gato para bloquearlo correctamente.

Almacenamiento del neumático pinchado

⚠ ADVERTENCIA

En caso de colisión, los objetos sueltos pueden salir despedidos dentro del habitáculo y lesionar gravemente a los ocupantes. Guarde la rueda, el gato y las herramientas de forma segura antes de continuar la marcha.

■ Sistema de aviso de desinflado y rueda de repuesto

Si sustituye un neumático pinchado por el neumático de repuesto, el testigo del sistema de aviso de desinflado/baja presión de los neumáticos se enciende mientras conduce. Tras conducir algunos kilómetros, el testigo empezará a parpadear durante un corto espacio de tiempo y después permanecerá encendido.  aparece en la interfaz de información para el conductor pero es normal.

Calibre el sistema de aviso de desinflado cuando se vaya a sustituir el neumático con una neumático normal.

➤ **Calibración del sistema de aviso de desinflado** P. 531

Reparación temporal de un neumático pinchado

Si el neumático tiene un corte grande o está severamente dañado por otra causa, deberá remolcar el vehículo. Si el neumático solo tiene un pinchazo pequeño, por un clavo por ejemplo, puede utilizar el kit de reparación temporal para que pueda conducir hasta la estación de servicio más cercana para una reparación más permanente.

Si se pincha un neumático mientras circula, agarre el volante con firmeza y frene gradualmente para reducir la velocidad. A continuación, deténgase en un lugar seguro.

1. Estacione el vehículo en una superficie firme, llana y que no resbale, y accione el freno de estacionamiento.
2. Mueva la palanca de cambios a la posición **R**.
3. Encienda las luces de emergencia y gire el interruptor de encendido a la posición de BLOQUEO **0***1.

*1: Los modelos con sistema de acceso sin llave tienen un botón **ENGINE START/STOP** en lugar de un interruptor de encendido.

Reparación temporal de un neumático pinchado

El juego no debería utilizarse en las siguientes situaciones. En su lugar, póngase en contacto con un concesionario o con el servicio de asistencia en carretera para remolcar el vehículo.

- El sellante del neumático ha caducado.
- Hay más de un neumático pinchado.
- El pinchazo o corte supera los 4 mm.
- La pared lateral del neumático está dañada o el pinchazo está fuera de la zona de contacto.



Cuando el pinchazo es:	Uso del kit
Menor de 4 mm	Si
Mayor de 4 mm	No

- El daño se ha causado por conducir con los neumáticos extremadamente desinflados.
- El talón del neumático ya no está fijado.
- La llanta está dañada.

No retire un clavo o tornillo que haya pinchado el neumático. Si lo retira del neumático, tal vez no pueda reparar el pinchazo utilizando el kit.

AVISO

No utilice un agente de reparación de pinchazos que no sea el producto proporcionado en el kit que viene con el vehículo. Si se utiliza un producto diferente, puede dañar de forma permanente el sensor de presión de los neumáticos.

■ Preparativos para reparar temporalmente un neumático pinchado

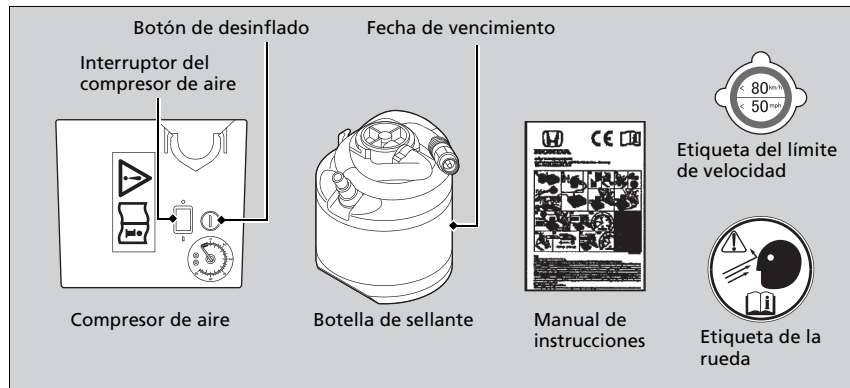

► Preparativos para reparar temporalmente un neumático pinchado

Cuando realice una reparación temporal, lea detenidamente el manual de instrucciones proporcionado con el kit de reparación.



Modelos con caja de la herramienta

1. Tire de la cinta de la tapa del maletero y abra la tapa.
2. Saque el kit de la caja de herramientas.
3. Coloque el kit, mirando hacia arriba, en el suelo cerca del neumático pinchado y alejado del tráfico. No coloque el kit de lado.

Modelos sin caja de herramientas

1. Gire y tire de la lengüeta para abrir la cubierta del compartimiento ubicada a la derecha del maletero.
2. Saque el kit del compartimiento del lateral derecho trasero.
3. Coloque el kit, mirando hacia arriba, en el suelo cerca del neumático pinchado y alejado del tráfico. No coloque el kit de lado.

■ Inyección de aire y sellante

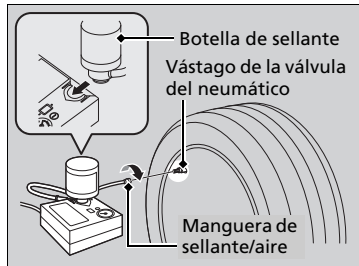
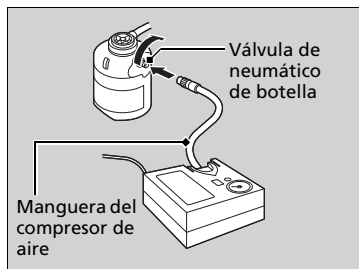
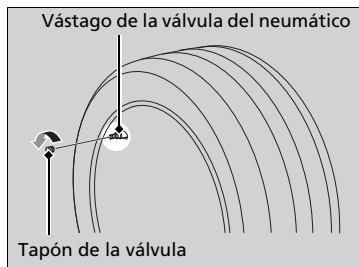

1. Retire la tapa de la válvula del vástago de la válvula del neumático.
2. Agite la botella de sellante.
3. Acople la manguera del compresor de aire a la válvula del neumático de botella. Atorníllela hasta que esté fija.
4. Ponga la botella de sellante boca abajo y acople la botella en la muesca del compresor de aire.
5. Ajuste la manguera de sellante/aire en el vástago de la válvula del neumático. Atorníllela hasta que esté fija.

► Inyección de aire y sellante

⚠ ADVERTENCIA

El sellante de neumáticos contiene sustancias tóxicas que pueden ser mortales si se ingieren.

Si se ingiere accidentalmente, no provoque el vómito. Beba abundante agua y acuda inmediatamente a un médico.

Si entra en contacto con la piel o los ojos, enjuague con agua fría y busque atención médica si es necesario.

Mantenga la botella de sellante fuera del alcance de los niños.

El sellante puede no fluir con facilidad a temperaturas bajas. En ese caso, deje que se caliente durante cinco minutos antes de usarlo.

El sellante contiene látex y puede manchar la ropa y otros materiales permanentemente. Tenga cuidado mientras lo manipula y limpie los derrames inmediatamente.

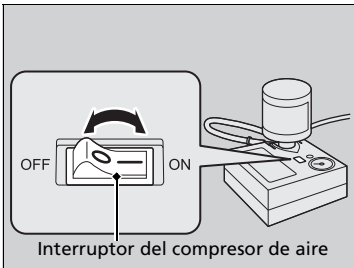
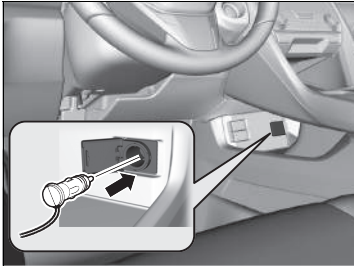

Interruptor del compresor de aire

6. Conecte el compresor de aire a la toma de corriente para accesorios.
 - Tenga cuidado de no pellizcar los cables de las puertas o las ventanas.
 - **Toma de corriente para accesorios** P. 225
7. Gire el interruptor de encendido a la posición de ARRANQUE **III***1 sin pisar el pedal del acelerador y, a continuación, arranque el motor.
 - **Monóxido de carbono** P. 90
8. Encienda el compresor de aire para inflar el neumático.
 - El compresor empieza a inyectar sellante y aire en el neumático.
9. Cuando la presión de aire alcance la presión especificada, apague el kit.
 - Compruebe el manómetro de presión de aire en el compresor de aire.
 - Consulte la etiqueta en el marco de la puerta del conductor para conocer la presión especificada.

► Inyección de aire y sellante

⚠ ADVERTENCIA

Arrancar el motor en un vehículo en una zona cerrada o parcialmente cerrada puede provocar una rápida acumulación de monóxido de carbono tóxico.

Respirar este gas incoloro e indoloro puede dejarle inconsciente o provocarle la muerte. Ponga en marcha el motor para alimentar el compresor de aire con el vehículo al aire libre.

AVISO

No utilice el compresor del kit de reparación temporal del neumático durante más de 15 minutos. El compresor puede sobrecalentarse y dañarse de forma permanente.

Hasta que se complete la inyección del sellante, la presión reflejada en el indicador de presión de aire aparecerá mayor a la real. Después de completar la inyección del sellante, la presión caerá y, a medida que el neumático se infle con aire, volverá a subir. Es normal. Para medir con precisión la presión de aire utilizando el indicador, apague el compresor de aire solo después de completar la inyección del sellante.

Si no se alcanza la presión de aire necesaria en un plazo de 10 minutos, el neumático puede estar muy dañado para que el kit de reparación proporcione el sellado necesario y será necesario remolcar el vehículo.

Solicite a un concesionario Honda una botella de sellante de repuesto y las instrucciones para la eliminación correcta de una botella vacía.

*1: Los modelos con sistema de acceso sin llave tienen un botón **ENGINE START/STOP** en lugar de un interruptor de encendido.

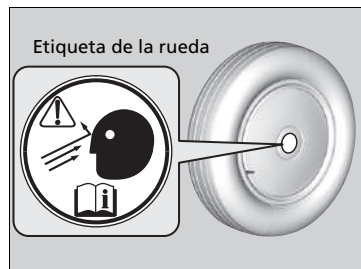

- 10.** Desconecte el conector de la toma de corriente para accesorios.
- 11.** Desenrosque la manguera de sellador del vástago de la válvula del neumático. Vuelva a instalar el tapón de la válvula.
- 12.** Ponga la etiqueta de la rueda en la parte plana de la misma.
 - La superficie de la rueda debe estar limpia para garantizar que la etiqueta se adhiera correctamente.

Distribución del sellante en el neumático

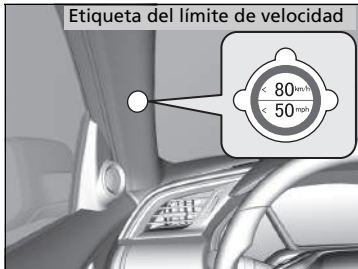

1. Coloque la etiqueta del límite de velocidad en el lugar que se muestra en la imagen.
2. Conduzca el vehículo durante 10 minutos aproximadamente.
 - No exceda los 80 km/h.
3. Deténgase en un lugar seguro.

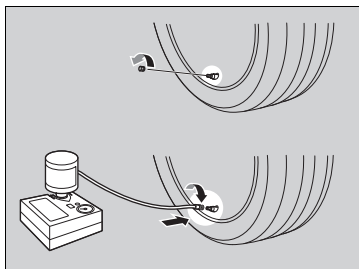

4. Vuelva a comprobar la presión de aire utilizando el indicador del compresor de aire.

► No encienda el compresor de aire para comprobar la presión.

5. Si la temperatura del aire es:

- Menos de 130 kPa (1,3 bares):

No añada aire ni siga conduciendo. La fuga es demasiado grave. Pida ayuda: es necesario remolcar el vehículo.

☒ **Remolcado de emergencia** P. 688

- Presión especificada superior:

Siga conduciendo durante otros 10 minutos o hasta llegar a la estación de servicio más cercana. No exceda los 80 km/h.

► Si la presión de aire no baja transcurridos 10 minutos de conducción, no será necesario comprobar la presión en más ocasiones.

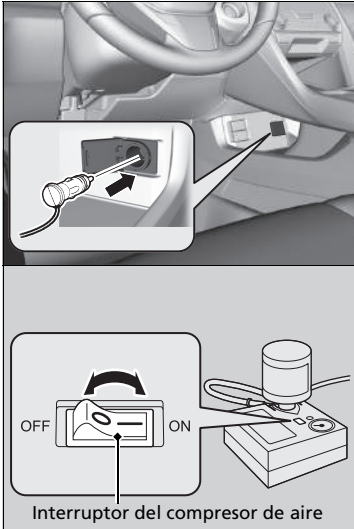

- Más de 130 kPa (1,3 kgf/cm²) pero inferior a la presión especificada: Encienda el compresor de aire para inflar el neumático hasta lograr la presión especificada.

► **Cómo inflar un neumático con menos presión de la correcta** P. 658

A continuación, conduzca con cuidado durante 10 minutos o hasta llegar a la estación de servicio más cercana.

No exceda los 80 km/h.

- Deberá repetir este procedimiento siempre que la presión de aire esté dentro de este intervalo.

6. Vuelva guardar el kit en su sitio.

► Distribución del sellante en el neumático

⚠ ADVERTENCIA

Arrancar el motor en un vehículo en una zona cerrada o parcialmente cerrada puede provocar una rápida acumulación de monóxido de carbono tóxico.

Respirar este gas incoloro e indoloro puede dejarle inconsciente o provocarle la muerte. Ponga en marcha el motor para alimentar el compresor de aire con el vehículo al aire libre.

Consulte la etiqueta en el marco de la puerta del conductor para conocer la presión especificada.

■ Cómo inflar un neumático con menos presión de la correcta

Puede utilizar el kit para inflar un neumático con menos presión de la correcta pero que no esté pinchado.

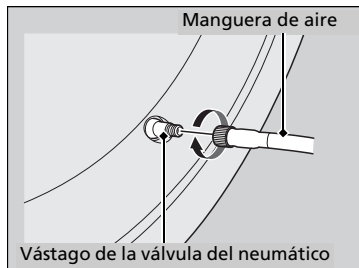
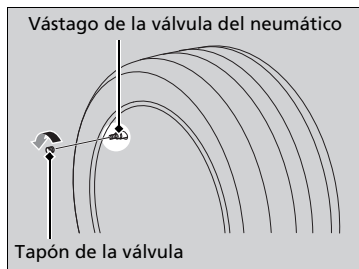
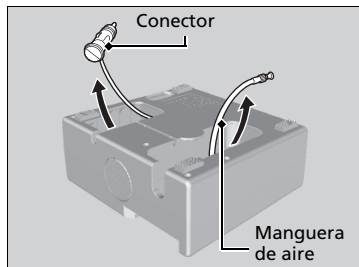

1. Saque el kit del maletero.
 ⚠ Preparativos para reparar temporalmente un neumático pinchado P. 650
2. Coloque el kit, mirando hacia arriba, en el suelo cerca del neumático pinchado y alejado del tráfico. No coloque el kit de lado.
3. Retire la manguera de aire del kit.
4. Retire la tapa de la válvula del vástago de la válvula del neumático.
5. Ajuste la manguera de aire en el vástago de la válvula del neumático. Atorníllela hasta que esté fija.

⚠ Cómo inflar un neumático con menos presión de la correcta

⚠ ADVERTENCIA

Arrancar el motor en un vehículo en una zona cerrada o parcialmente cerrada puede provocar una rápida acumulación de monóxido de carbono tóxico.

Respirar este gas incoloro e indoloro puede dejarle inconsciente o provocarle la muerte. Ponga en marcha el motor para alimentar el compresor de aire con el vehículo al aire libre.

AVISO

No utilice el compresor del kit de reparación temporal del neumático durante más de 15 minutos. El compresor puede sobrecalentarse y dañarse de forma permanente.

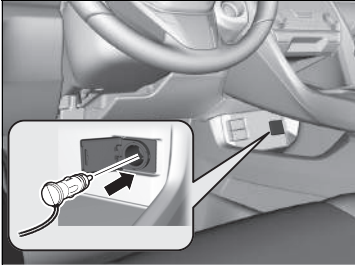

6. Conecte el compresor de aire a la toma de corriente para accesorios.
 - Tenga cuidado de no pellizcar los cables de las puertas o las ventanas.
 - ✘ **Toma de corriente para accesorios**
P. 225
7. Gire el interruptor de encendido a la posición de ACCESORIOS ^{*1}.
 - Si hace mucho frío, arranque el motor y déjelo encendido mientras cambia el neumático pinchado.
 - ✘ **Monóxido de carbono** P. 90

*1: Los modelos con sistema de acceso sin llave tienen un botón **ENGINE START/STOP** en lugar de un interruptor de encendido.

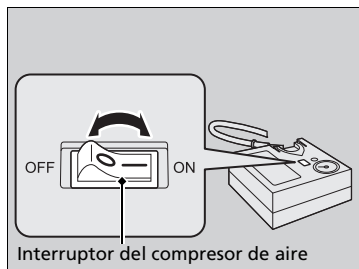

- 8.** Encienda el compresor de aire para inflar el neumático.
 - El compresor comenzará a inyectar aire en el neumático.
 - Si ha arrancado el motor, déjelo en marcha mientras inyecta el aire.
- 9.** Infle el neumático hasta que alcance la presión de aire especificada.
- 10.** Apague el kit.
 - Compruebe el manómetro de presión de aire del compresor de aire.
 - Si lo ha inflado en exceso, pulse el botón de desinflado.
- 11.** Desconecte el conector de la toma de corriente para accesorios.
- 12.** Desatornille la manguera de aire del vástago de la válvula del neumático. Vuelva a instalar el tapón de la válvula.
- 13.** Vuelva guardar el kit en su sitio.

Comprobación del motor

Si el motor no arranca, compruebe el motor de arranque.

Comprobación del motor

Si necesita arrancar el vehículo inmediatamente, utilice otro vehículo o batería de arranque para arrancar el suyo con pinzas.

➤ **Procedimiento de arranque con pinzas**
P. 665

No mantenga pulsado el botón **ENGINE START/STOP*** más de 15 segundos.

Anomalía del motor de arranque

Lista de comprobación

El motor de arranque no gira o lo hace lentamente.

Es posible que la batería esté descargada. Compruebe los elementos de la derecha y realice la operación correspondiente.

Modelos con sistema de acceso sin llave

Busque un mensaje en la interfaz de información para el conductor.

- Si aparece el mensaje **Para arrancar, sostenga el mando junto al botón START** o .
 - **Si la pila del mando a distancia sin llave se está agotando** P. 663
- ▶ Asegúrese de que el mando a distancia sin llave está dentro de su radio de alcance de funcionamiento.
 - **Alcance del botón ENGINE START/STOP** P. 184

Compruebe la intensidad de las luces interiores.

Encienda las luces interiores y compruebe su intensidad.

- Si las luces interiores tienen poca intensidad o no se encienden
 - **Batería** P. 619
- Si las luces interiores se encienden normalmente ➤ **Fusibles** P. 680

Anomalía del motor de arranque	Lista de comprobación
El motor de arranque gira con normalidad, pero el motor no arranca. Puede haber un problema en el fusible. Compruebe los elementos de la derecha y realice la operación correspondiente.	Revise el procedimiento de arranque del motor. Siga las instrucciones e intente arrancar de nuevo el motor. ► Arranque del motor P. 453, 456
	Compruebe el testigo del sistema inmovilizador. Si el testigo del sistema inmovilizador está parpadeando, no se puede arrancar el motor. ► Sistema inmovilizador P. 173
	Compruebe el nivel de combustible. Deberá haber suficiente combustible en el depósito. ► Testigo de combustible P. 136
	Compruebe el fusible. Compruebe todos los fusibles o lleve el vehículo a revisar a un concesionario. ► Comprobación y sustitución de los fusibles P. 687
	Si el problema continúa: ► Remolcado de emergencia P. 688
	Revise el filtro de combustible en un concesionario para drenar el agua.  aparece en la interfaz de información para el conductor. ► Mensajes informativos y de advertencia de la interfaz de información para el conductor P. 122

Modelo con sistema de acceso sin llave

Si la pila del mando a distancia sin llave se está agotando

Si suena el avisador acústico, aparece el mensaje **Para arrancar, sostenga el mando junto al botón START** o  en la interfaz de información para el conductor y el botón **ENGINE START/STOP** parpadea, el motor no se arrancará; arranque el motor de la siguiente forma:

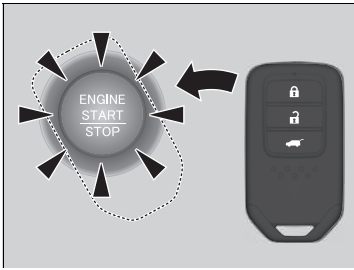

1. Toque la parte central del botón **ENGINE START/STOP** con el símbolo **H** del mando a distancia de acceso sin llave mientras el botón **ENGINE START/STOP** parpadea. Los botones del mando a distancia sin llave deben estar orientados hacia usted.
 - El botón **ENGINE START/STOP** parpadea durante aproximadamente 30 segundos.

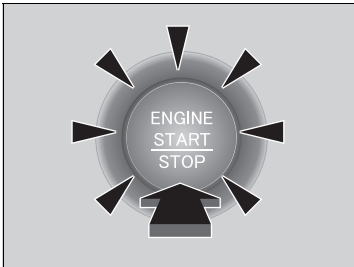

2. Pise el pedal de freno (transmisión variable continua) o el pedal de embrague (transmisión manual) y pulse el botón **ENGINE START/STOP** en un intervalo de 10 segundos después de que haya sonado el avisador acústico y el botón **ENGINE START/STOP** pase de parpadear a estar fijo.
 - Si no se pisa el pedal, el modo cambiará a ACCESORIOS.

Modelo con sistema de acceso sin llave

Parada de emergencia del motor

El botón **ENGINE START/STOP** se puede usar para detener el motor en una situación de emergencia, incluso durante la conducción. Si debe parar el motor, realice cualquiera de las operaciones siguientes:

- Mantenga pulsado el botón **ENGINE START/STOP** unos dos segundos.
- Pulse firmemente el botón **ENGINE START/STOP** tres veces.

El volante no se bloqueará.

El modo de alimentación cambia a la posición de VEHÍCULO APAGADO.

▶▶ Parada de emergencia del motor

No pulse el botón al conducir salvo que sea absolutamente necesario detener el motor.

Procedimiento de arranque con pinzas

Desconecte la alimentación de los dispositivos eléctricos, como el sistema de sonido y las luces. Apague el motor y abra el capó.

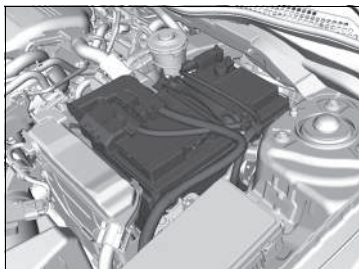

1. Abra la tapa del terminal por el borne positivo de la batería ⊕ de su vehículo.
2. Conecte el primer cable de arranque al terminal ⊕ de la batería de su vehículo.
3. Conecte el otro extremo del primer cable de arranque al terminal ⊕ de la batería de arranque.
 - ▶ Utilice únicamente una batería de arranque de 12 voltios.
 - ▶ Si utiliza un cargador de baterías de automóvil para cargar la batería de 12 voltios, seleccione una tensión de carga inferior a 15 voltios. Consulte si el ajuste es adecuado en el manual del cargador.
4. Conecte el segundo cable de arranque con pinzas al terminal ⊖ de la batería de arranque.

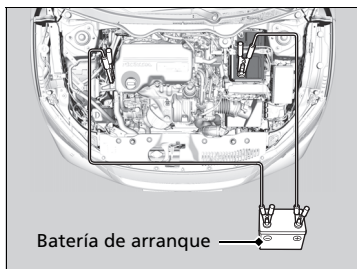

Procedimiento de arranque con pinzas

⚠ ADVERTENCIA

La batería puede explotar si no se sigue el procedimiento correcto, causando lesiones graves a las personas que se encuentren cerca.

Mantenga alejados de la batería chispas, llamas y materiales que generen humo.

AVISO

Si se expone la batería a condiciones de frío intenso, puede congelarse el electrolito en su interior. Si se intenta arrancar con pinzas un vehículo con la batería congelada, se puede causar la ruptura de la misma.

Fije correctamente las pinzas de los cables de arranque con pinzas para que no se suelten por las vibraciones del motor. Además, tenga cuidado de que no se enreden los cables de arranque con pinzas ni se toquen los extremos de los cables al fijarlos o soltarlos.

Las condiciones de frío reducen el rendimiento de la batería y pueden hacer que el motor no arranque.

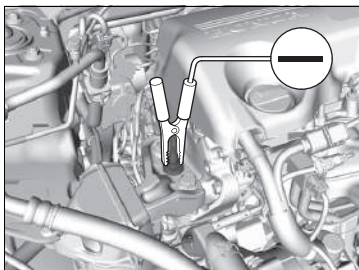

5. Conecte el otro extremo del segundo cable de arranque con pinzas al tornillo de montaje del motor como se muestra en la imagen. No conecte este cable de arranque con pinzas a ninguna otra parte.
6. Si el cable de arranque está conectado a otro vehículo, arranque el motor de este otro vehículo y haga que aumenten las RPM ligeramente.
7. Intente arrancar el motor del vehículo. Si gira muy lentamente, compruebe que los cables de arranque con pinzas tienen un buen contacto metal con metal.

■ Qué hacer después de arrancar el motor

Una vez arrancado el motor del vehículo, retire los cables de arranque con pinzas en el siguiente orden.

1. Desconecte el cable de arranque con pinzas de la conexión a masa del vehículo.
2. Desconecte el otro extremo del primer cable de arranque con pinzas del terminal ⊖ de la batería de arranque.
3. Desconecte el cable de arranque del terminal ⊕ de la batería del vehículo.
4. Desconecte el otro extremo del cable de arranque del terminal ⊕ de la batería de arranque.

Lleve a revisar el vehículo a una estación de servicio o a un concesionario cercano.

▣ Procedimiento de arranque con pinzas

Es posible que los testigos del control de crucero adaptativo (ACC)*, del sistema de aviso de salida de carril*, del sistema de control de estabilidad del vehículo (VSA), OFF del sistema de control de estabilidad del vehículo, del sistema de aviso de desinflado/baja presión de los neumáticos y del sistema de prevención y mitigación de impactos (CMBS)* se enciendan cuando coloque el interruptor de encendido en la posición de CONTACTO **II***¹ después de volver a conectar la batería. Conduzca una distancia corta a más de 20 km/h. El testigo debería apagarse. Si no desaparece, pida a un concesionario que revise el vehículo.

*1: Los modelos con sistema de acceso sin llave tienen un botón **ENGINE START/STOP** en lugar de un interruptor de encendido.

* No disponible en todos los modelos

Cómo hacer frente al sobrecalentamiento

Los síntomas de sobrecalentamiento son:

- El indicador de temperatura está en el nivel alto o el motor de repente pierde potencia.
- Sale vapor o una pulverización del compartimento motor.

■ Primer paso

1. Estacione el vehículo en un lugar seguro inmediatamente.
2. Desconecte todos los accesorios y encienda las luces de emergencia.
 - ▶ **No hay vapor ni pulverización:** mantenga el motor en marcha y abra el capó.
 - ▶ **Hay vapor o pulverización:** apague el motor y espere a que se reduzca. A continuación, abra el capó.

» Cómo hacer frente al sobrecalentamiento

ADVERTENCIA

El vapor y las salpicaduras procedentes de un motor sobrecalentado pueden causarle quemaduras graves.

No abra el capó si está saliendo vapor.

AVISO

Si se sigue circulando con el indicador de temperatura en el nivel alto, se pueden causar daños al motor.

■ Segundo paso

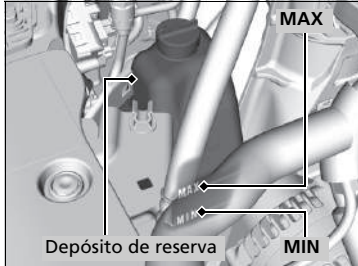

1. Compruebe que el ventilador de refrigeración está funcionando y detenga el motor cuando el indicador de temperatura alta haya descendido.
 - Si el ventilador de refrigeración no funciona, detenga el motor inmediatamente.
2. Cuando se haya enfriado el motor, compruebe el nivel de refrigerante y si hay fugas en los componentes del sistema de refrigeración.
 - Si el nivel de refrigerante del depósito de reserva está bajo, añada refrigerante hasta que alcance la marca **MAX**.
 - Si no hay refrigerante en el depósito de reserva, compruebe que el radiador está frío. Cubra el tapón del radiador con un paño grueso y ábralo. Si es necesario, añada refrigerante hasta la base del cuello de llenado y coloque de nuevo el tapón.

►► Cómo hacer frente al sobrecalentamiento

⚠ ADVERTENCIA

Retirar el tapón del radiador mientras el motor está caliente puede hacer que el refrigerante salga pulverizado, provocándole quemaduras graves.

Deje siempre que el motor y el radiador se enfrien antes de retirar el tapón del radiador.

Si hay fugas de refrigerante, póngase en contacto con un concesionario para repararlas.

Utilice el agua solo como medida de emergencia/temporal. Solicite a un concesionario que laven el sistema con el anticongelante adecuado lo antes posible.

■ **Por último**

Cuando el motor se haya enfriado lo suficiente, arránquelo de nuevo y compruebe el indicador de temperatura.

Si el indicador de temperatura ha descendido, reanude la conducción. Si no ha descendido, póngase en contacto con un concesionario para realizar la reparación.

Si se enciende el testigo de presión baja de aceite



■ Razones por las que se enciende el testigo

Se enciende cuando la presión del aceite del motor es baja.

■ Qué hacer en cuanto se enciende el testigo

1. Estacione el vehículo en un lugar seguro inmediatamente.
2. Si es necesario, encienda las luces de emergencia.

■ Qué hacer después de haber estacionado el vehículo

1. Detenga el motor y déjelo reposar tres minutos aproximadamente.
2. Abra el capó y compruebe el nivel de aceite.
 - **Comprobación del aceite** P. 587
3. Arranque el motor y compruebe el testigo de presión baja de aceite.
 - ▶ El testigo se apaga: reanude la conducción.
 - ▶ Si el testigo no se apaga en 10 segundos: detenga de inmediato el motor y póngase en contacto con un concesionario para realizar la reparación.

Si se enciende el testigo del sistema de carga



■ Razones por las que se enciende el testigo

Se enciende cuando la batería no se carga.

■ Qué hacer cuando se enciende el testigo

Desconecte el climatizador, la luneta térmica y los demás sistemas eléctricos y póngase en contacto con un concesionario inmediatamente para realizar la reparación.

☒ Si se enciende el testigo de presión baja de aceite

AVISO

Si el motor funciona con una presión de aceite baja, pueden producirse daños mecánicos graves casi inmediatamente.

☒ Si se enciende el testigo del sistema de carga

Si necesita detenerse durante un momento, no detenga el motor. Al arrancar el motor de nuevo es posible que se descargue la batería rápidamente.

Si se enciende o parpadea el testigo de averías



■ Razones por las que se enciende o parpadea el testigo

- Se enciende si el sistema de control de emisiones del motor presenta algún problema.

■ Qué hacer cuando se enciende el testigo

Evite conducir a velocidades altas y lleve el vehículo a revisar inmediatamente a un concesionario.

▶▶ Si se enciende o parpadea el testigo de averías

AVISO

Si se conduce con el testigo de averías encendido, es posible que el sistema de control de emisiones y el motor resulten dañados.

Si se enciende o parpadea el testigo del sistema de frenos (rojo)



(rojo)

■ Razones por las que se enciende el testigo

- El nivel del líquido de frenos es bajo.
- El sistema de frenos tiene una avería.

■ Qué hacer cuando se enciende el testigo durante la conducción

Pise el pedal de freno ligeramente para comprobar la presión del pedal.

- Si es normal, compruebe el nivel de líquido de frenos la siguiente vez que se detenga.
- Si no es normal, actúe inmediatamente. Si es necesario, seleccione una marcha inferior para que disminuya la velocidad del vehículo utilizando el frenado del motor.

■ Razones por las que parpadea el testigo

- Hay un problema con el sistema del freno de estacionamiento eléctrico.

■ Qué hacer cuando parpadea el indicador

- Evite utilizar el freno de estacionamiento. El vehículo debe revisarse en un concesionario de inmediato.

☒ Si se enciende o parpadea el testigo del sistema de frenos (rojo)

Leve el vehículo a reparar inmediatamente.

Es peligroso circular con un nivel bajo de líquido de frenos. Si no nota resistencia en el pedal de freno, deténgase inmediatamente en un lugar seguro. Si es necesario, seleccione una marcha inferior.

Si el testigo del sistema de frenos y el testigo **ABS** se encienden a la vez, significa que no funciona el sistema de reparto electrónico de frenada. Significa que se puede producir inestabilidad al frenar bruscamente. El vehículo debe revisarse en un concesionario inmediatamente.

Si el testigo (rojo) del sistema de frenos parpadea a la vez que se enciende el testigo (ámbar) del sistema de frenos, puede que el freno de estacionamiento no funcione. Evite utilizar el freno de estacionamiento. El vehículo debe revisarse en un concesionario de inmediato.

☒ Si el testigo (rojo) del sistema de frenos se enciende o parpadea a la vez que se enciende el testigo (ámbar) del sistema de frenos P. 674

Si acciona repetidamente el freno de estacionamiento eléctrico en un periodo corto de tiempo, el freno deja de funcionar para evitar recalentar el sistema y el testigo parpadea.

Regresará a su estado normal en aproximadamente 1 minuto.

Si el testigo (rojo) del sistema de frenos se enciende o parpadea a la vez que se enciende el testigo (ámbar) del sistema de frenos



(rojo)



(ámbar)

■ Si el testigo (rojo) del sistema de frenos se enciende o parpadea a la vez que se enciende el testigo (ámbar) del sistema de frenos, suelte el freno de estacionamiento de forma manual o automática.

🔧 Freno de estacionamiento P. 535

- Si el testigo (rojo) del sistema de frenos se enciende o parpadea continuamente a la vez que se enciende el testigo (ámbar) del sistema de frenos, detenga el vehículo en un lugar seguro y llévelo a inspeccionar a un concesionario de inmediato.
 - Evite que la palanca de cambios del vehículo se coloque en **1** o **R**.
- Si solo se apaga el testigo (rojo) del sistema de frenos, no use el freno de estacionamiento y lleve el vehículo a inspeccionar a un concesionario de inmediato.

🔧 Si el testigo (rojo) del sistema de frenos se enciende o parpadea a la vez que se enciende el testigo (ámbar) del sistema de frenos

Si se aplica el freno de estacionamiento, es posible que no pueda soltarlo.

Si el testigo (rojo) del sistema de frenos y el testigo (ámbar) del sistema de frenos se encienden al mismo tiempo, el freno de estacionamiento funciona.

Si el testigo (rojo) del sistema de frenos parpadea a la vez que se enciende el testigo (ámbar) del sistema de frenos, puede que el freno de estacionamiento no funcione porque lo está comprobando el sistema.

Si se enciende el testigo de la dirección asistida eléctrica (EPS)



■ Razones por las que se enciende el testigo

- Se enciende si el sistema EPS presenta algún problema.
- Si pisa el pedal del acelerador repetidamente para aumentar el régimen del motor cuando el motor está en ralentí, el testigo se enciende y algunas veces aumenta la rigidez del volante.
- Se enciende cuando se pierde la memoria de puntos centrales de ángulos de dirección de la EPS. Esto puede deberse a una serie de problemas como: desconexión de la batería, fusible principal fundido o batería con poca carga que causan el restablecimiento del sistema EPS y daños en los cables del mazo de cables de la EPS. Los testigos del sistema de control de estabilidad del vehículo (VSA), OFF del VSA, del sistema de prevención y mitigación de impactos (CMBS)*, del control de cruce adaptativo (ACC)*, del sistema de aviso de salida de carril (RDM)* y del sistema de aviso de desinflado/baja presión de los neumáticos se encienden.

■ **Qué hacer cuando se enciende el testigo**

- Detenga el vehículo en un lugar seguro y vuelva a arrancar el motor.
Si el testigo se enciende y no se apaga, acuda de inmediato a un concesionario.
- Si el testigo del sistema VSA, el testigo OFF del VSA, el testigo del CMBS*, el testigo del control de crucero adaptativo (ACC)*, el testigo del sistema de aviso de salida de carril (RDM)* y el testigo del sistema de aviso de desinflado/baja presión de los neumáticos se encienden a la vez, debe calibrar los sistemas del VSA y de la EPS.
Conduzca una distancia corta a más de 20 km/h para calibrar los sistemas VSA y EPS.
Si los testigos permanecen encendidos, estacione el vehículo en un lugar seguro, apague y vuelva a arrancar el motor y, a continuación, repita la operación anterior.
Si los testigos se encienden y no se apagan, acuda de inmediato a un concesionario para que revisen el vehículo.

Si el testigo del sistema de aviso de desinflado/baja presión de los neumáticos se enciende o parpadea



■ Razones por las que se enciende o parpadea el testigo

La presión de un neumático es muy baja o el sistema de aviso de desinflado no se ha calibrado. Si hay un problema con el sistema de aviso de desinflado o si se ha instalado el neumático de repuesto compacto*, el testigo parpadea durante un minuto y después permanece encendido.

■ Qué hacer cuando se enciende el testigo

Conduzca con cuidado y evite tomar las curvas de forma agresiva, así como dar frenazos.

Deténgase en un lugar seguro. Compruebe la presión del neumático y ajústela al nivel especificado. La presión específica del neumático se indica en una etiqueta en el marco de la puerta del lado del conductor.

- Calibre el sistema de aviso de desinflado después de ajustar la presión del neumático.

🔧 **Calibración del sistema de aviso de desinflado** P. 531

■ Qué hacer cuando el testigo parpadea y luego se queda encendido

Lleve el neumático a un concesionario para que lo revisen lo antes posible. Si el testigo parpadea debido al uso del neumático de repuesto compacto*, cámbielo por un neumático de tamaño normal.

El testigo se apaga después de conducir durante algunos kilómetros.

- Calibrar el sistema de aviso de desinflado después de volver a instalar una rueda de tamaño completo.

🔧 **Calibración del sistema de aviso de desinflado** P. 531

🔧 Si el testigo del sistema de aviso de desinflado/baja presión de los neumáticos se enciende o parpadea

AVISO

Conducir con un neumático con una presión de inflado demasiado baja, puede provocar que este se sobrecaliente. Un neumático sobrecalentado puede fallar. Mantenga la presión de inflado de los neumáticos siempre al nivel especificado.

* No disponible en todos los modelos

Si aparece el símbolo de nivel bajo de aceite

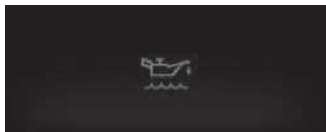

■ Razones por las que aparece el símbolo

Aparece cuando el nivel de aceite del motor es bajo.

■ Procedimientos en caso de que aparezca el símbolo

1. Estacione el vehículo en un lugar seguro inmediatamente.
2. Si es necesario, encienda las luces de emergencia.

■ Qué hacer después de haber estacionado el vehículo

1. Detenga el motor y déjelo reposar tres minutos aproximadamente.
2. Abra el capó y compruebe el nivel de aceite.

➡ **Comprobación del aceite** P. 587

▶▶ Si aparece el símbolo de nivel bajo de aceite

AVISO

Si el motor funciona con un nivel de aceite bajo, pueden producirse daños mecánicos graves casi inmediatamente.

Este sistema se activa cuando se ha calentado el motor. Si la temperatura exterior es muy baja, puede ser necesario conducir durante bastante tiempo hasta que el sistema detecte el nivel de aceite del motor.

Si el símbolo vuelve a aparecer, detenga el motor y póngase en contacto con un concesionario para que realice las reparaciones pertinentes.

Si aparece el símbolo PGM-FI



■ Razones por las que el símbolo aparece mientras el motor está en marcha

Hay un problema con el sistema de control del motor.

■ Qué hacer cuando el símbolo aparece por primera vez

1. Deténgase en un lugar seguro.
2. Pare el motor durante unos 30 segundos y vuelva a arrancarlo.
3. Repita el paso 2 al menos tres veces.

■ Qué hacer cuando el símbolo aparece repetidamente

Evite acelerar a fondo y conducir a alta velocidad. El vehículo debe revisarse en un concesionario.

» Si aparece el símbolo PGM-FI

AVISO

Conducir continuamente con este símbolo encendido puede dañar los controles de emisiones y el motor. Este tipo de reparaciones pueden no estar cubiertas por las garantías de el vehículo.

■ **Circuito protegido y amperaje de fusibles**

	Circuito protegido	Amperios
1	Bloque OP 1 *	(60 A)
	VST1 (parada automática en ralenti)*	30 A
	Ventilador principal	(30 A)
	Amplificador de sonido*	(30 A)
	IG principal 2*	(30 A)
	Luz de carretera	30 A
	Batería (fusible principal)	150 A
	EPS	70 A
	IG principal 1	30 A ^{*1} 50 A ^{*2}
	2	Caja de fusibles opcional*
Principal de la caja de fusibles		60 A
Motor del limpiaparabrisas delantero		30 A
3	Luz de cruce principal	30 A
	Desempañador de luneta	40 A
	Motor de arranque	30 A
	Caja de fusibles	40 A
	Motor del ABS/VSA	40 A
	ABS/VSA FSR	40 A
Motor del ventilador	40 A	

	Circuito protegido	Amperios
4	PTC4	(40 A)
	PTC3	(40 A)
	PTC2	(40 A)
	PTC1	(40 A)
5	Sensor de nivel de aceite	10 A
6	Lavaparabrisas	15 A
7	IGP	20 A
8	Luces de freno	10 A
9	–	–
10	Ventilador auxiliar*	(30 A)
11	–	–
12	FI ECU	10 A
13	Luces de emergencia	15 A
14	Asiento calefactado trasero*	15 A
15	LAF	10 A
16	–	–
17	Luces de conducción diurna	10 A
18	Marcha atrás	10 A
19	–	–
20	Luces de posición	10 A
21	Luces interiores	10 A
22	Luces antiniebla*	(15 A)
23	Compresor del A/C*	10 A

	Circuito protegido	Amperios
24	Bocina	10 A
25	Audio*	(30 A)
26	Luz de cruce izquierda	10 A
27	Luz de cruce derecha	10 A
28	Reserva 2	30 A
29	Luz de carretera izquierda	10 A
30	Luz de carretera derecha	10 A
31	ADS*	(15 A)
32	Lavafaros*	(30 A)
33	–	–

*1: Modelos con sistema de acceso sin llave

*2: Modelos sin sistema de acceso sin llave

* No disponible en todos los modelos

■ Caja de fusibles del compartimiento del motor Tipo B

Se encuentra cerca del terminal ⊕ de la batería.

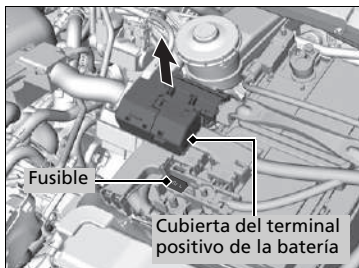

Retire la tapa del terminal ⊕ (como se muestra). La sustitución de este fusible debe realizarla un concesionario.

■ Circuito protegido y amperaje de fusibles

	Circuito protegido	Amperios
	Bujía	70 A

■ Caja de fusibles interior

■ Caja de fusibles A

Se encuentra debajo del salpicadero.

La ubicación de los fusibles se muestra en la siguiente imagen.

Localice el fusible en cuestión mediante el número de fusible de la imagen y la tabla.

Vehículo con volante a la izquierda



Vehículo con volante a la derecha

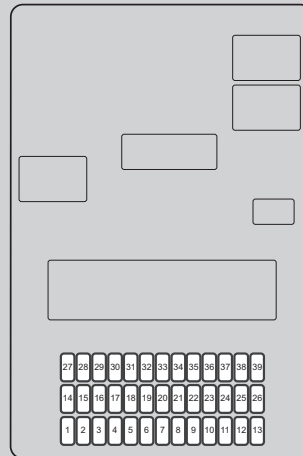
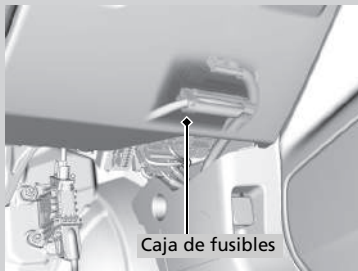

■ **Circuito protegido y amperaje de fusibles**

	Circuito protegido	Amperios
1	Accesorios	10 A
2	Bloqueo de llave	5 A
3	Motor del limpiaparabrisas trasero*	(10 A)
4	–	–
5	Opción	10 A
6	Opción 2	10 A
7	Medidor	10 A
8	Bomba de combustible	15 A
9	Opción	10 A
10	Toma de corriente para accesorios trasera*	(20 A)
11	–	–
12	Bloqueo de puerta derecha	10 A
13	Desbloqueo de puerta izquierda	10 A
14	Elevalunas eléctrico trasero izquierdo	20 A
15	Elevalunas eléctrico del lado del pasajero delantero	20 A

	Circuito protegido	Amperios
16	Bloqueo de la puerta	20 A
17	–	–
18	Apoyo lumbar eléctrico*	(10 A)
19	Techo solar*	(20 A)
20	Motor de arranque	(10 A)
21	ACG	10 A
22	Luces de conducción diurna	10 A
23	Luz antiniebla trasera	10 A
24	Opción	5 A
25	Bloqueo de la puerta del conductor	10 A
26	Desbloqueo de puerta derecha	10 A
27	Elevalunas eléctrico trasero derecho	20 A
28	Elevalunas eléctrico del conductor	20 A
29	Toma de corriente para accesorios delantera	20 A
30	Inteligente* ¹ STS* ²	(10 A) (5 A)

	Circuito protegido	Amperios
31	–	–
32	Calefacción del asiento delantero*	(20 A)
33	–	–
34	VSA/ABS	10 A
35	SRS	10 A
36	Opción HAC	20 A
37	–	–
38	Bloqueo de puerta izquierda	10 A
39	Desbloqueo de la puerta del conductor	10 A

*1: Modelos con sistema de acceso sin llave

*2: Modelos sin sistema de acceso sin llave

■ Caja de fusibles B

Se encuentra debajo del salpicadero.

La ubicación de los fusibles se muestra en la siguiente imagen.

Localice el fusible en cuestión mediante el número de fusible de la imagen y la tabla.

Vehículo con volante a la izquierda

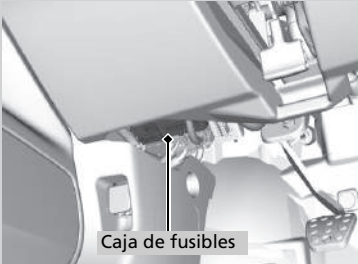

Caja de fusibles

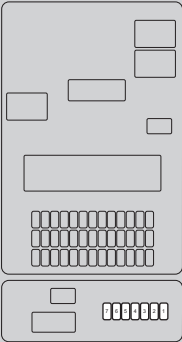

Vehículo con volante a la derecha

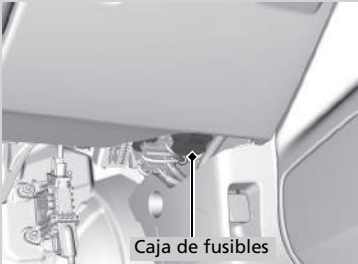

Caja de fusibles

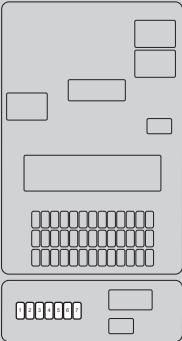

■ **Circuito protegido y amperaje de fusibles**

	Circuito protegido	Amperios
1	Accesorios*	(10 A)
2	–	–
3	Reserva 2	10 A
4	Audio	15 A
5	Desconexión de los accesorios	10 A
6	VST 1	10 A
7	Interruptor de parada 2*	(5 A)

Comprobación y sustitución de los fusibles

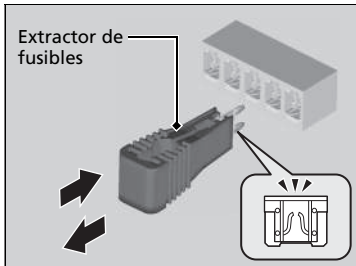
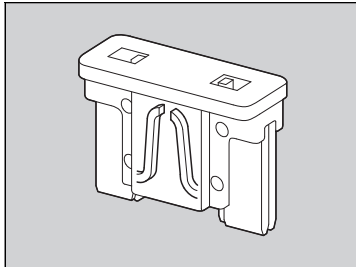
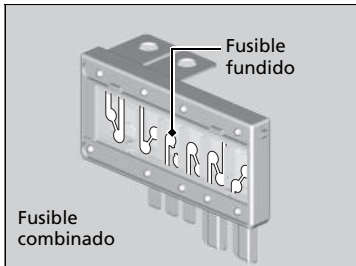

1. Gire el interruptor de encendido a la posición de BLOQUEO **0***1. Apague las luces y todos los accesorios.
2. Retire la tapa de la caja de fusibles.
3. Compruebe el fusible grande del compartimento motor.
 - Si el fusible está fundido, utilice un destornillador de estrella para retirar el tornillo y sustitúyalo por uno nuevo.

4. Revise los fusibles pequeños situados en el compartimento motor y en el interior del vehículo.
 - Si hay algún fusible fundido, retírelo con el extractor de fusibles y sustitúyalo por uno nuevo.

*1: Los modelos con sistema de acceso sin llave tienen un botón **ENGINE START/STOP** en lugar de un interruptor de encendido.

Comprobación y sustitución de los fusibles

AVISO

Sustituir un fusible por otro de mayor amperaje incrementa el riesgo de que se produzcan daños en el sistema eléctrico.

Sustituya el fusible por un fusible de repuesto que tenga el mismo amperaje especificado.

Utilice las tablas para localizar el fusible en cuestión y comprobar el amperaje especificado.

► **Ubicaciones de los fusibles** P. 680

Póngase en contacto con un servicio de remolcado profesional si necesita remolcar el vehículo.

■ Remolcado de plataforma

El operador carga el vehículo en la plataforma trasera de un camión.

Este es el mejor modo de transportar el vehículo.

■ Remolcado con elevación de ruedas

El camión de remolque coloca dos brazos oscilantes debajo de los neumáticos delanteros y los eleva del suelo. Los neumáticos traseros se mantienen sobre el suelo. **Este es un modo**

aceptable de remolcar el vehículo.

» Remolcado de emergencia

AVISO

Si intenta levantar o remolcar el vehículo por los parachoques, se producirán daños graves. Los parachoques no están diseñados para soportar el peso del vehículo.

AVISO

Si se realiza un remolcado inadecuado (detrás de una autocaravana u otro vehículo a motor), la caja de cambios puede resultar dañada.

Nunca remolque el vehículo solo con una cuerda o cadena. Es muy peligroso, ya que las cuerdas y las cadenas pueden desplazarse lateralmente o romperse.

■ Si se debe remolcar el vehículo con las ruedas delanteras sobre el suelo:

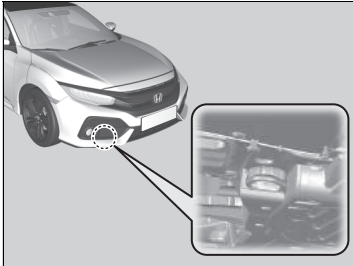

1. Enganche el dispositivo de remolque al gancho para remolque.
2. Arranque el motor.
 - ▶ Si resulta difícil arrancar el motor, coloque el interruptor de encendido en la posición de ACCESORIOS **I***1 o CONTACTO **II***1.
3. Cambie a la posición **N**.
4. Suelte el freno de estacionamiento.

*1: Los modelos con sistema de acceso sin llave tienen un botón **ENGINE START/STOP** en lugar de un interruptor de encendido.

▶ Si se debe remolcar el vehículo con las ruedas delanteras sobre el suelo:

Remolcar un vehículo está prohibido por ley en algunos países. Compruebe y siga la normativa legal vigente en el país al que va a viajar antes de remolcar su vehículo.

Si no puede seguir el procedimiento correcto, no remolque el vehículo con las ruedas delanteras sobre el suelo.

Si no puede arrancar el motor, puede ocurrir lo indicado a continuación mientras el vehículo se remolca.

Modelos con sistema de acceso sin llave

- Compruebe que el volante no esté bloqueado.

Todos los modelos

- Es posible que resulte difícil frenar, puesto que el sistema de asistencia al frenado no está funcionando.
- Cuesta maniobrar el volante, puesto que la dirección asistida no está funcionando.
- Al girar el interruptor de encendido a la posición de BLOQUEO **0***1, se bloquea el volante.

Los frenos se calientan al descender una pendiente. Esto puede impedir que los frenos funcionen correctamente. Si es necesario remolcar el vehículo en una pendiente, llame a un servicio de remolcado profesional.

Con las ruedas delanteras sobre el suelo, es preferible no remolcar el vehículo durante más de 80 km y mantener la velocidad por debajo de 55 km/h.

No accione repetidamente el embrague durante un largo periodo para liberar el vehículo. Esto puede sobrecalentar y dañar la caja de cambios.

■ Qué hacer cuando no se puede desbloquear la tapa del depósito de combustible

Si no puede desbloquear la tapa del depósito de combustible, realice el siguiente procedimiento.

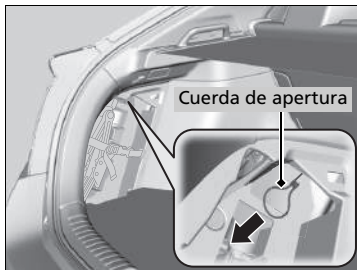

1. Abra el portón trasero.
2. Tire de la cinta de la tapa del maletero y abra la tapa.
3. Gire y tire de la lengüeta para abrir la cubierta del compartimento ubicada a la izquierda del maletero.
4. Tire de la cuerda de apertura hacia usted.
 - ▶ La cuerda de apertura desbloquea la tapa del depósito de combustible cuando se tira de ella.

⚠ No puede desbloquear la tapa del depósito de combustible

Después de tomar estas medidas, póngase en contacto con un concesionario para revisar el vehículo.

No puede abrir el portón trasero

Qué hacer cuando no se puede abrir el portón trasero

Si no puede abrir el portón trasero, utilice el siguiente procedimiento.

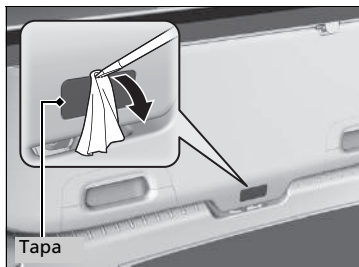

1. Quite la tapa de la parte posterior del portón trasero haciendo palanca con un pequeño destornillador de punta plana.
 - Envuelva el destornillador de punta plana en un paño para que no se produzcan arañazos.

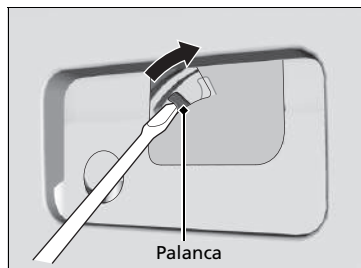

2. Para abrir el portón trasero, empuje el portón trasero mientras presiona la palanca hacia abajo con el destornillador de punta plana.

⚠ No puede abrir el portón trasero

Después de tomar estas medidas, póngase en contacto con un concesionario para revisar el vehículo.

Cuando abra el portón trasero desde dentro, asegúrese de que haya suficiente espacio alrededor del portón trasero a fin de no golpear a ninguna persona ni ningún objeto.

Repostaje desde un bidón para combustible

Si se ha quedado sin combustible y necesita repostar desde un bidón para combustible, utilice el embudo proporcionado con el vehículo.

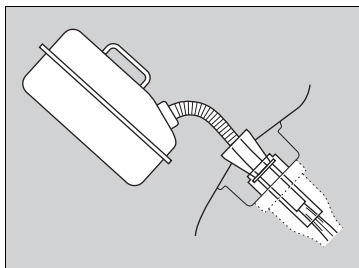
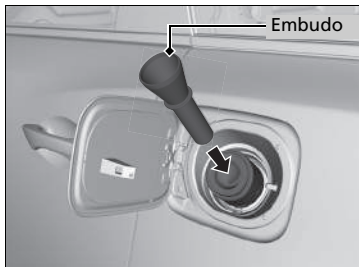

1. Apague el motor.
2. Pulse en el borde de la tapa del depósito de combustible para que salte y se abra ligeramente.
 - ▶ Se abrirá la tapa del depósito de combustible.
3. Saque el embudo del maletero.
 - ▶ **Tipos de herramientas** P. 638
4. Coloque el extremo del embudo en la parte inferior de la boca de llenado y, a continuación, insértelo lentamente y hasta el fondo.
 - ▶ Asegúrese de que el extremo del embudo quede hacia abajo a lo largo del tubo de llenado.
5. Llene el tanque con combustible desde el bidón para combustible.
 - ▶ Vierta el combustible con cuidado de no derramarlo.
6. Retire el embudo del cuello del llenador.
 - ▶ Limpie todo el combustible del embudo antes de guardarlo.
7. Cierre la tapa del depósito de combustible con la mano.

▶▶ Repostaje desde un bidón para combustible

⚠ ADVERTENCIA

El combustible es muy inflamable y explosivo. Puede quemarse o resultar herido de gravedad al manipular combustible.

- Detenga el motor y manténgalo alejado de fuentes de calor, chispas y llamas.
- Manipule el combustible solo al aire libre.
- Limpie las salpicaduras inmediatamente.

AVISO

No inserte la boquilla de un bidón para combustible ni ningún otro embudo excepto el proporcionado con el vehículo. De lo contrario, puede dañar el sistema de combustible.

No intente abrir haciendo palanca o empujando el depósito de combustible sellado con objetos extraños. Esto puede dañar el sistema de combustible y su sello.

Asegúrese de que el combustible del bidón para combustible sea combustible diésel antes de repostar.

Información

Este capítulo incluye las especificaciones del vehículo, la ubicación de los números de identificación y otro tipo de información requerida legalmente.

Especificaciones	694
Números de identificación	
Número de identificación del vehículo (VIN), número del motor y número de la caja de cambios	698
Dispositivos que emiten ondas de radio	699
EC Declaration of Conformity Content Outline*	702

■ Especificaciones del vehículo

Modelo	Civic de 5 puertas diésel
Peso en orden de marcha	1340-1397 kg ^{*1} 1287-1301 kg ^{*2}
Carga máxima permitida	Consulte la etiqueta de certificación en el marco de la puerta del pasajero ^{*3} Consulte la etiqueta de certificación en el marco de la puerta del conductor ^{*4}
Carga sobre el eje máxima permitida	Consulte la etiqueta de certificación en el marco de la puerta del pasajero ^{*3} Consulte la etiqueta de certificación en el marco de la puerta del conductor ^{*4}

*1: Modelos con las luces de espejo de cortesía

*2: Modelos sin luces de espejo de cortesía

*3: Modelo con volante a la derecha

*4: Modelo con volante a la izquierda

■ Especificaciones del motor

Tipo	DOHC
Diámetro × carrera	76,0 × 88,0 mm
Cilindrada	1.597 cm ³
Ratio de compresión	16,0 : 1

■ Combustible

Tipo	Combustible diésel estándar EN 590
Capacidad del depósito de combustible	46,9 l

■ Batería

Capacidad/tipo	56AH(5)70AH(20)/LN3
----------------	---------------------

Parada en ralentí:

La batería instalada en este vehículo se ha diseñado específicamente para un modelo con parada automática en ralentí. Si necesita cambiar la batería, asegúrese de seleccionar el tipo especificado. Póngase en contacto con su concesionario para obtener más detalles.

■ Líquido del lavaparabrisas

Capacidad del depósito	3,5 l ^{*1} 2,5 l ^{*2}
------------------------	--

*1: Modelos con lavafaros

*2: Modelos sin lavafaros

■ Bombillas

Faros (luces de cruce)	55 W (H11)* ¹ LED* ²
Faros (luces de carretera)	60 W (HB3)* ¹ LED* ²
Luces antiniebla delanteras*	35 W (H8)* ¹ LED* ²
Intermitentes delanteros	21 W (ámbar)* ¹ LED* ²
Luces de posición laterales delanteras*	5 W (ámbar)
Luces de posición/conducción diurna LED	
Luces intermitentes laterales	LED* ³ 5 W (ámbar)* ⁴
Luces de freno	21 W
Pilotos traseros	LED
Intermitentes traseros	21 W (ámbar)
Luces de marcha atrás	16 W
Luz antiniebla trasera	LED
Tercera luz de freno	LED
Luz de placa de matrícula trasera	LED
Luces interiores	
Luces de lectura	8 W
Bombilla de la luz del techo	8 W
Luces de espejo de cortesía*	2 W
Luz del maletero	5 W
Luz de la guantera*	3,4 W

*1: Modelos con faros halógenos

*2: Modelos con faros LED

*3: Modelos tipo en el retrovisor exterior

*4: Modelos tipo en el guardabarros

■ Aire acondicionado*

Tipo de refrigerante	HFO-1234yf (R-1234yf)
Cantidad de carga	375-425 g

■ Líquido de frenos/embrague

Especificado	Líquido de frenos con DOT 3 o DOT 4
--------------	-------------------------------------

■ Líquido de la caja de cambios manual

Especificado	Líquido de la caja de cambios manual (MTF) de Honda
Capacidad	Cambio 1,9 L

■ Aceite del motor

Recomendado	Aceite diésel Honda 1.0 ACEA C2/C3 0W-30	
Capacidad	Cambio	4,1 l
	Cambio de filtro incluido	4,5 l

* No disponible en todos los modelos

■ Refrigerante (motor)

Especificado	Anticongelante/refrigerante de Honda para todo el año tipo 2
Proporción	50/50 con agua destilada
Capacidad	5,18 l (cambio incluidos los 0,58 l restantes en el depósito de reserva y 0,68 l en el calentador)

■ Neumático

Normal	Tamaño	215/55R16 93V*1 235/45R17 94W*2
	Presión	Consulte la etiqueta en el marco de la puerta del conductor
Rueda de repuesto compacta*	Tamaño	T125/80D16 97M
	Presión kPa (bar)	420 (4,2)
Tamaño de la llanta	Normal	16 × 7J*1 17 × 8J*2
	Rueda de repuesto compacta*	16 × 4T

*1: Modelos con llanta de 16 pulgadas

*2: Modelos con llanta de 17 pulgadas

■ Compresor de aire del TRK de Honda

Un nivel de presión de emisión de sonido pesado	75 dB (A)
Un nivel de potencia de sonido pesado	95 dB (A)

■ Frenos

Tipo	Con asistencia al frenado
Delantero	Disco ventilado
Traseros	Disco
Estacionamiento	Sistema de freno de estacionamiento eléctrico

■ Dimensiones del vehículo

Largo	4518 mm	
Ancho	1799 mm	
Altura	1428 mm	
Distancia entre ejes	2697 mm	
Ancho de vía	Delantero	1547 mm*1 1537 mm*2
	Traseros	1575 mm*1 1565 mm*2

*1: Modelos con llanta de 16 pulgadas

*2: Modelos con llanta de 17 pulgadas

■ Punto de montaje/enganche trasero del dispositivo de enganche

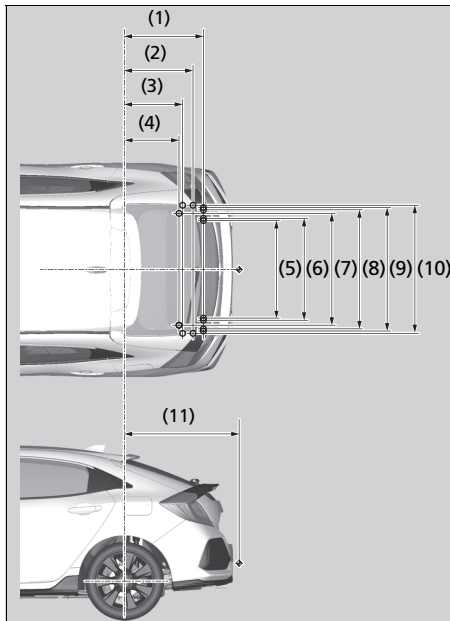

NOTA:

1. ○ marca los puntos de fijación de la barra de remolque.
2. ◆ marca el punto de enganche de la barra de remolque.

Nº	Dimensiones
(1)	667 mm
(2)	582 mm
(3)	497 mm
(4)	467 mm
(5)	915 mm
(6)	925 mm
(7)	985 mm
(8)	1045 mm
(9)	1055 mm
(10)	1.078 mm
(11)	983 mm

■ Máximo peso de remolcado *

Remolque con frenos	1.400 kg
Remolque sin frenos	500 kg
Carga vertical máxima permitida sobre el dispositivo de enganche	75 kg

* No disponible en todos los modelos

Número de identificación del vehículo (VIN), número del motor y número de la caja de cambios

El vehículo tiene un número de identificación del vehículo (VIN) de 17 dígitos que se utiliza para registrar el vehículo cumpliendo las condiciones de la garantía y para matricularlo y asegurarlo. Las ubicaciones del número VIN, número del motor y número de la caja de cambios de su vehículo se muestran a continuación.

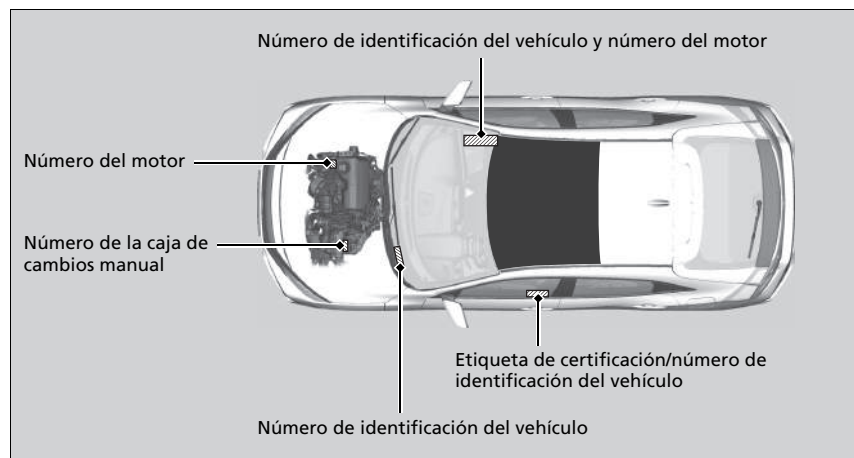

» Número de identificación del vehículo (VIN), número del motor y número de la caja de cambios

El número de identificación del vehículo (VIN) interior se encuentra debajo de la tapa.

Modelo con volante a la derecha



Modelo con volante a la izquierda

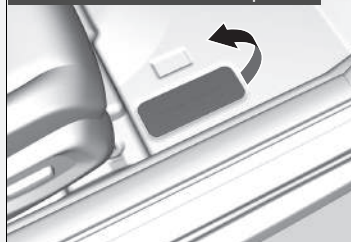

Dispositivos que emiten ondas de radio

Los siguientes productos y sistemas del vehículo emiten ondas de radio cuando están funcionando.

	Mando a distancia	Sistema inmovilizador	Sistema de teléfono manos libres* (modelos con sistema de sonido con pantalla)
Modelos marroquíes	AGREE PAR L'ANRT MAROC Numero d'agrement: MR 8359 ANRT 2013 Date d'agrement: 19/07/2013	AGREE PAR L'ANRT MAROC Numero d'agrement: MR 8091 ANRT 2013 Date d'agrement: 25/04/2013	AGREE PAR L'ANRT MAROC Numero d'agrement: MR 10932 ANRT 2015 Date d'agrement: 2015/10/8

* No disponible en todos los modelos

Modelos israelíes

Mando a distancia*/sistema inmovilizador*

א. השימוש במכשיר הינו על בסיס "משני" ופטור מרשיון הפעלה אלחוטי.
 כלומר – לא מוגן מהפרעות וללא הפרעה למערכות אחרות הפועלות כדין.
 ב. רק "בפעולת בוק" לשימוש עצמי של הלקוח בלבד, הציוד פטור מרשיון הפעלה אלחוטי.
 מתן "שרות בוק" לצד ג' מחייב רשיון מיוחד ממשרד התקשורת.
 ג. אסור להחליף את האנטנה המקורית של המכשיר, ולא לעשות בו כל שינוי טכני אחר.

Sistema de acceso sin llave*

אלחוטי הפעלה מרשיון ופטור "משני" בסיס על הינו במכשיר השימוש.
 כדין הפועלות אחרות למערכות הפרעה וללא מהפרעות מוגן לא-כלומר
 אלחוטי הפעלה מרשיון פטור הציוד,בלבד הלקוח של עצמי לשימוש "בוק בפעולת" רק. ב.
 התקשורת מיוחדממשרד רשיון מחייב ג' לצד "בוק שרות" מתן
 אחר טכני שינוי כל בו לעשות ולא,המכשיר של המקורית האנטנה את להחליף אסור.ג.

Sistema de teléfono manos libres* (modelos con sistema de sonido con pantalla)

א. נקודות הגישה תהיה מיועדת אך ורק לחיבור משתמש המצוי בחצרים מתוחמים (דוגמת בית, בית עסק, מתחם שדה תעופה, קמפוס אוניברסיטאי וכו')
 ב. לצורך גישה לאינטרנט, נקודת הגישה תקושר מחוץ לחצרים אך ורק אל בעל רשיון למתן שירות גישה לאינטרנט (ISP), להלן-ספק אינטרנט). הקישור לספק אינטרנט זהה אך ורק באמצעות קו תקשורת נתונים המסופק בידי בעל רשיון למתן שירותי תקשורת
 ג. קישור נקודת הגישה מחוץ לחצרים לצורך תקשורת נתונים ייעשה באמצעות תשתיות של בעל רשיון מתאים.
 ד. לצורך שרות לצד ג' נדרש רשיון נוסף מאגף הנדסה ורשיון (משרד התקשורת).

Sistema de información de punto ciego (BSI)*/monitor de tráfico cruzado*

א. השימוש במכשיר פטור מרשיון הפעלה אלחוטי,
 לא מוגן מהפרעות וללא הפרעה למערכות אחרות הפועלות כדין.
 ב. רק "בפעולת בוק" לשימוש עצמי של הלקוח בלבד, הציוד פטור מרשיון הפעלה אלחוטי.
 מתן "שרות בוק" לצד ג' מחייב רשיון מיוחד ממשרד התקשורת.
 ג. אסור להחליף את האנטנה המקורית של המכשיר, ולא לעשות בו כל שינוי טכני אחר.

Control de cruceo adaptativo (ACC)*/sistema de prevención y mitigación de impactos (CMBS)*

מדינת ישראל

האגודה הלאומית לביטחון תחבורה
מכון ויצמן למחקר
האגודה הישראלית לביטחון תחבורה

מס' ת.ד. 28107, תל-אביב 61290

מס' ת.ד. 879, בני ברק 31200
מס' : 03-5779455

תאריך הדפסה : 20/05/2014
ת.ד. מספר : 63-44507

תעודת "אישור התאמת לצד או התחלת" מס' 31-42566 למכשיר אלחוט

מטרה: אישור לצד כגודל הרגולציה הארצית לציוד (ת"ר) והצגת 1978 לצד העברתו, התקנת הציוד והתאמתו בצורה אשר כל צד, יתאים לציוד זה, והאמצעים והתקנות של האגודה כל ישראלים שזקוקים להתאמת לצד (מס' 31-42566) של התקני האלחוט של התחבורה (ת"ר) מס' 2, תשס"ב 1962 תוספת מס' 10045.

שם היצרן : BOSCE
שם המודל : MRRevol 10
סוג : מכשיר
תאריך : 2014
מס' : 31-42566

שם היצרן	שם המודל	מס' ת.ד.	מס' ת.ד.
FMQW	461.60	0.803000	77,000,0000

- אישור זה מתקף עד ליום 20/05/2014, אלא אם יעלה/יחידו לציוד המורש.
- התקנת הציוד תבוצע על ידי היצרן, והתאמת התקנות המפורטות באישור זה.
- אישור זה אינו מעביר זכויות בבעלות למכשיר הציוד, על המכשיר, או על צד המכשיר, והוא אינו מעביר זכויות בבעלות על הציוד המכשיר או על צד המכשיר.
- שטח המכשיר והציוד המכשיר והתקנות המפורטות באישור זה אינן מעבירות זכויות בבעלות על הציוד המכשיר או על צד המכשיר.
- הציוד המכשיר והציוד המכשיר והתקנות המפורטות באישור זה אינן מעבירות זכויות בבעלות על הציוד המכשיר או על צד המכשיר.
- הציוד המכשיר והציוד המכשיר והתקנות המפורטות באישור זה אינן מעבירות זכויות בבעלות על הציוד המכשיר או על צד המכשיר.
- הציוד המכשיר והציוד המכשיר והתקנות המפורטות באישור זה אינן מעבירות זכויות בבעלות על הציוד המכשיר או על צד המכשיר.
- הציוד המכשיר והציוד המכשיר והתקנות המפורטות באישור זה אינן מעבירות זכויות בבעלות על הציוד המכשיר או על צד המכשיר.
- הציוד המכשיר והציוד המכשיר והתקנות המפורטות באישור זה אינן מעבירות זכויות בבעלות על הציוד המכשיר או על צד המכשיר.
- הציוד המכשיר והציוד המכשיר והתקנות המפורטות באישור זה אינן מעבירות זכויות בבעלות על הציוד המכשיר או על צד המכשיר.

Mid range Radar sensor for vehicles (MRR)

א. הציוד המכשיר והציוד המכשיר והתקנות המפורטות באישור זה אינן מעבירות זכויות בבעלות על הציוד המכשיר או על צד המכשיר.

ב. הציוד המכשיר והציוד המכשיר והתקנות המפורטות באישור זה אינן מעבירות זכויות בבעלות על הציוד המכשיר או על צד המכשיר.

ג. הציוד המכשיר והציוד המכשיר והתקנות המפורטות באישור זה אינן מעבירות זכויות בבעלות על הציוד המכשיר או על צד המכשיר.

20/05/2014
תאריך פיקוח

מס' ת.ד. 879, בני ברק 31200
מס' : 03-5779455

אגודה הישראלית לביטחון תחבורה

* No disponible en todos los modelos

EC Declaration of Conformity



1. The undersigned, Mr. Ryoichi Hiraki, representing the manufacturers, herewith declares that the machinery described below fulfills all the relevant provisions of:

- The EC-directive 2006/42/EC on machinery

2. Description of the machinery:

a) Generic denomination: Pantograph jack
b) Function: lifting motor vehicle

c) Model	d) Type
SNB	Honda Type-A
SJD	Honda Type-B
S2A	Honda Type-C
SAH	Honda Type-D
TP6	Honda Type-G
T5A	Honda Type-I
T2V	Honda Type-J

3. Manufacturer (1) : Honda Type-A/B/C/G/I
RIKENKAKI CO., LTD.
5-6-12 Chiyoda Sakado-shi,
Saitama 360-0214
JAPAN

4. Manufacturer (2) : Honda Type-D/J
CHANGZHOU RIKENSEIKO MACHINERY CO., LTD.
No. 5 Xinlin Road, Zhonglou Changzhou,
Jiangsu CHINA

5. Legal person authorised to compile the technical file :
Honda Motor Europe Ltd Belgian Branch
p/a Honda Motor Europe Ltd – Aalst Office
Wingsardveld 1 (Noord V)
B-8300 Aalst (Belgium)

6. References to harmonized standards	7. Other standards or specifications
EN1494:2000+A1:2008	-

8. Done at: Saitama, Japan
9. Date: 1 December 2009

Ryoichi Hiraki

Ryoichi Hiraki
President of RIKENKAKI CO., LTD.
President of CHANGZHOU RIKENSEIKO
MACHINERY CO., LTD.

Note: This declaration becomes invalid, if technical or operational modifications are introduced without the manufacturers consent.

Español (Spanish)

Declaración de Conformidad CE

1. El abajo firmante, Sr. Ryoichi Hiraki, en representación de los fabricantes, por la presente declara que la maquinaria descrita a continuación cumple con las disposiciones aplicables de:

- La directiva 2006/42/CE relativa a maquinarias

2. Descripción de la maquinaria

a) Denominación genérica :

Gato pantográfico

b) Función :

Elevación de vehículo automotor

c) Modelo d) Tipo

3. Fabricante (1)

4. Fabricante (2)

5. Persona jurídica autorizada para recopilar el archivo técnico

6. Referencias de normas armonizadas

7. Otras normas o especificaciones

8. Elaborada en

9. Fecha

A

ABS (sistema antibloqueo de frenos)	540
ACC (control de crucero adaptativo)	490
Accesorios y modificaciones	634
Aceite (motor)	586
Aceite del motor recomendado	586
Adición	588
Comprobación	587
Testigo de nivel bajo de aceite	678
Testigo de presión baja de aceite	95, 671
Viscosidad	586
Aceite del motor	586
Aceite del motor recomendado	586
Adición	588
Comprobación	587
Testigo de nivel bajo de aceite	678
Testigo de presión baja de aceite	95, 671
Adición	
Aceite del motor	588
Lavaparabrisas	593
Refrigerante	589
Aditivos, aceite del motor	586
Aha™	324
Airbag de cortina lateral	60
Airbags	51
Airbag de cortina lateral	60
Airbag lateral	58
Airbags delanteros (SRS)	53
Después de una colisión	54
Mantenimiento de los airbags	63
Registrador de datos de eventos	1
Sensores	51

Testigo	62, 99
Testigo de desactivación del airbag del pasajero	63
Airbags delanteros (SRS)	53
Airbags laterales	58
Airbags SRS (airbags)	53
Ajuste	
Asientos delanteros	209, 210
Asientos traseros	216
Faros	194
Reposabrazos	217
Reposacabezas delanteros	212
Retrovisores	206
Temperatura	140
Volante	205
Ajuste del reloj	156
Ajuste del sonido	261, 304
Anclaje del hombro	47
Anclajes de amarre	230
Anclajes inferiores	79
Android Auto	343
Apertura	
Portón trasero	691
Apertura/cierre	
Capó	584
Elevalunas eléctricos	177
Portón trasero	170
Techo solar	181
Aplicaciones del sistema de a bordo	332
Apple CarPlay	340
Arranque del motor	453, 456
Arranque con pinzas	665

Avisador acústico del interruptor del motor	183
No arranca	661
Asientos	209
Ajuste	209
Asientos delanteros	209
Asientos traseros	216
Asientos traseros calefactables	234
Calefacción de los asientos delanteros	233
Asientos delanteros	209
Ajuste	209, 210
Asientos traseros (plegado)	216
Asistencia de conducción ágil	526
Atenuación	
Faros	189
Retrovisor	206
Audio por Bluetooth®	278, 328

B

Batería	619
Arranque con pinzas	665
Mantenimiento (comprobación de la batería)	619
Mantenimiento (sustitución)	621, 624
Testigo del sistema de carga	97, 671
Batería descargada	665
Bloqueo/desbloqueo	158
Bloqueo de seguridad para niños	169
Desde el exterior	161
Desde el interior	168
Llaves	158
Uso de una llave	166

Bombillas halógenas	596, 598
Botón de cuentakilómetros parcial	138
Botón de las luces de emergencia	4, 5
Botón de los retrovisores térmicos/luneta térmica	204
Botón de pantalla/información	137, 282
Botón Engine Start/Stop	184
Botón Start/Stop	184
Bujías	694

C

Cable adaptador de USB	250
Caja de cambios	462
Líquido	591
Manual	462
Número	698
Caja de cambios manual	462
Calefacción	233
Calefacción de los asientos delanteros	233
Cambio de bombillas	596
Cambios (caja de cambios)	462
Canción por voz™ (SBV)	320
Carga baja de la batería	671
Carga máxima permitida	447
Cargador inalámbrico	226
Cámara del sensor delantero	488
Cámara trasera con múltiples vistas	563
Cinturones (de seguridad)	40
Cinturones de seguridad	40
Abrochado	46
Ajuste del anclaje del hombro	47
Comprobación	49

Instalación de un sistema de sujeción para niños con cinturón de seguridad de tres puntos	83
Mujeres embarazadas	48
Recordatorio	43
Testigo de advertencia	43, 97
Circulación con un remolque	448
Accesorios y equipamiento	450
Límites de carga	448
Climatizador	240
Cambio del modo	240
Deshielo de parabrisas y ventanillas	244
Filtro de polvo y polen	627
Modo de recirculación/de aire exterior	243
Sensores	247
Uso del climatizador automático	240
Colgadores para ropa	228
Combustible	565
Autonomía	139
Consumo de combustible y emisiones de CO ₂	568
Consumo instantáneo de combustible	139
Indicador	136
Recomendaciones	565
Repostaje	565
Testigo de nivel bajo de combustible	98
Combustible especificado	565
Compartimento de la consola	221
Comprobación de seguridad	39
Conducción	443
Arranque del motor	453, 456
Cambio de marchas	462
Control de crucero	473
Frenado	535

Conducción segura	35
Conectividad de SmartPhone	333
Conexión Wi-Fi	337
Configuración de pantalla	262, 305
Consumo de combustible y emisiones de CO ₂	568
Consumo medio de combustible	139
Control de brillo (panel de instrumentos)	203
Control de crucero	473
Control de crucero adaptativo (ACC)	112, 490
Control de estabilidad del vehículo (VSA)	524
Interruptor de desactivación	525
Testigo de desactivación	100
Testigo del sistema	100
Control de iluminación	203
Botón	203
Controles remotos de audio	254
Cristal (mantenimiento)	632
Cubierta del maletero	231
Cuentakilómetros parcial	138
Cuidado del exterior (limpieza)	631

D

DAB	269, 314
Desbloqueo de las puertas	161
Desbloqueo de las puertas delanteras desde el interior	168
Descripción del contenido de la declaración de conformidad CE	702
Deshielo de parabrisas y ventanillas	244
Diésel	28, 565
Dispositivos que emiten ondas de radio	699

E

Elevadores para niños.....	88
Emergencia.....	688
Equipaje (límite de carga).....	447
Escape y sus riesgos (monóxido de carbono).....	90
Especificaciones.....	694
Especificaciones de las bombillas.....	695
Espejos de cortesía.....	9
Establecimiento de valores predeterminados para todos los ajustes.....	390
Etiqueta con el número de llave.....	160
Etiqueta de certificación.....	698
Etiquetas de advertencia.....	91
Etiquetas de seguridad.....	91

F

Faros.....	189
Alineación.....	596
Atenuación.....	189, 195
Funcionamiento.....	189
Funcionamiento automático.....	190
Lavafaros.....	202
Regulador.....	194
Filtro.....	
Polvo y polen.....	627
Filtro de partículas diésel (DPF).....	594
Filtro de polvo y polen.....	627
Fondo de escritorio.....	259, 291
Freno de estacionamiento.....	535
Freno de pie.....	537

Funcionamiento del control por voz.....	307
Comandos de audio.....	309
Comandos de búsqueda de música.....	310
Comandos de teléfono.....	309
Comandos del climatizador.....	310
Comandos en pantalla.....	310
Comandos generales.....	310
Comandos útiles.....	309
Pantalla del portal de voz.....	308
Reconocimiento de voz.....	307
Funciones.....	249
Funciones configurables.....	143, 354
Fusibles.....	680
Comprobación y sustitución.....	687
Ubicaciones.....	680

G

Gancho para el equipaje.....	230
Gasolina.....	28, 565
Consumo de combustible y emisiones de CO ₂	568
Consumo instantáneo de combustible.....	139
Indicador.....	136
Información.....	565
Repostaje.....	565
Testigo de nivel bajo de combustible.....	98
Gato (llave para tuercas de rueda).....	645
Guantera.....	220

H

HandsFreeLink® (HFL)	
Configurar opciones de mensajes de texto/correo electrónico.....	423
Modificación fonética agenda telefónica.....	429
Recepción de un mensaje de texto/correo electrónico.....	437
Seleccionar una cuenta de correo.....	438
Visualización de mensajes.....	439
Herramientas.....	638
HFT (sistema de teléfono manos libres).....	391, 412
Hora (ajuste).....	156

I

Idioma (HFT).....	392, 414
Indicadores.....	136
Indicadores de desgaste (neumático).....	614
Indicadores de dirección (intermitentes).....	188
Interfaz de información para el conductor.....	137
Intermitentes.....	188
Testigos (panel de instrumentos).....	104
Interruptor de encendido.....	183
Interruptores (alrededor del volante).....	4, 5, 6, 183
iPod.....	272, 317

K

Kit de reparación temporal (TRK) 649

L

Lavafaros 202

Lavaparabrisas 199

Adición/relleno de líquido 593

Interruptor 199

Licencias de código abierto 353

Limitador de velocidad ajustable 477

Limitador de velocidad inteligente 481

Limitador de velocidad, ajustable 477

Limitador de velocidad, inteligente 481

Limpiaparabrisas y lavaparabrisas 199

Comprobación y sustitución de las

escobillas del limpiaparabrisas 608

Parte delantera 199

Parte trasera 201

Limpieza del exterior 631

Limpieza del interior 629

Límites de carga 447

Líquidos

Caja de cambios manual 591

Freno/embrague 592

Lavaparabrisas 593

Refrigerante del motor 589

Llave para tuercas de rueda

(manivela del gato) 645

Llaves 158

Etiqueta con el número 160

La puerta trasera no se abre 169

Mando a distancia 164

No giran 32

Tipos y funciones 158

Luces 189, 596

Automáticas 190

Interior 218

Intermitentes 188

Interruptores de luces 189

Luces antiniebla 192

Luces de conducción diurna 195

Sustitución de bombillas 596

Testigo de las luces de carretera 104

Testigo de luces encendidas 104

Luces automáticas 190

Luces de carretera automáticas 196

Testigo de las luces de carretera

automáticas 103

Luces de conducción diurna 195

Luces de lectura 219

Luces interiores 218

Luz antiniebla delantera 192

Luz antiniebla trasera 192

M

Maletero

Bombilla 607

Mando a distancia 164

Mando de selección (sonido) 256

Mandos 155

Mantenimiento 569

Aceite 587

Batería 619

Climatizador 626

Limpieza 629

Líquido de frenos/embrague 592

Líquido de la caja de cambios 591

Mando a distancia 624

Neumáticos 613

Precauciones 570

Radiador 590

Refrigerante 589

Seguridad 571

Sistema de información de

mantenimiento 573

Sustitución de bombillas 596

Medidores, indicadores 136

Mensaje de advertencia e información 117

Mensaje de seguridad 0

Modificaciones (y accesorios) 634

Modo ECON 465

Monóxido de carbono 90

Motor 698

Aceite 586

Arranque 453, 456

Arranque con pinzas 665

Avisador acústico del interruptor 183

Refrigerante 589

MP3 275, 325

Mujeres embarazadas 48

N

Neumático pinchado 640

Neumáticos 613

Cadenas para neumáticos 617

Comprobación y mantenimiento.....	613	Deshielo/desempañado.....	244
Indicadores de desgaste.....	614	Escobillas del limpiaparabrisas.....	608
Invierno.....	617	Limpiaparabrisas y lavaparabrisas.....	199
Kit de reparación temporal (TRK).....	649	Limpieza.....	632
Pinchazo (neumático pinchado).....	640	Líquido del lavaparabrisas.....	593
Presión de aire.....	696	Parada	553
Revisión.....	613	Parada automática en ralentí	466
Rotación.....	616	Pinchazo (neumático)	640
Rueda de repuesto.....	640, 696	Plegado de los asientos traseros	216
Neumáticos de invierno	617	Portabebidas	223
Cadenas para neumáticos.....	617	Portón trasero	170
Neumáticos desgastados	613	No se puede abrir.....	691
Normativa	699	Palanca de apertura.....	691
Números (identificación)	698	Posiciones de la palanca de cambio de marchas	
Números de identificación	698	Caja de cambios manual.....	462
Identificación del vehículo.....	698	Potencia	695
Motor y caja de cambios.....	698	Precauciones durante la conducción	459
Números de identificación del vehículo	698	Lluvia.....	461
		Presión de aire	696
		Procedimiento de arranque con pinzas	665
		Puertas	158
		Bloqueo/desbloqueo de las puertas desde el exterior.....	161
		Bloqueo/desbloqueo de las puertas desde el interior.....	168
		Llaves.....	158
		Testigo de puerta abierta.....	39
		Puerto HDMI™	253
		Puertos USB	251
		Puesta a cero del cuentakilómetros parcial	139

O

Odómetro.....	138
Operaciones de mantenimiento	
Bajo el capó.....	583

P

Palanca de cambios	462
Panel de instrumentos	93
Control de brillo.....	203
Pantalla de audio/información	257, 282
Pantalla de temperatura exterior	140
Parabrisas	199

R

Radiador	590
Radio (FM/AM)	263, 311
Radio AM/FM	263, 311
Radio FM/AM	263, 311
Ráfagas	189
RDS (sistema de datos de radio)	264, 313
Refrigerante (motor)	589
Adición en el depósito de reserva.....	589
Adición en el radiador.....	590
Sobrecalentamiento.....	668
Refrigerante del motor	589
Adición en el depósito de reserva.....	589
Adición en el radiador.....	590
Sobrecalentamiento.....	668
Reloj	156
Remolcado del vehículo	
Emergencia.....	688
Reposabrazos	217
Reposacabezas delanteros	212
Repostaje	565
Gasolina.....	565, 694
Indicador de combustible.....	136
Testigo de nivel bajo de combustible.....	98
Reproducción de audio por Bluetooth®	278, 328
Resolución de problemas	637
El avisador acústico suena al abrir la puerta.....	34
El motor no arranca.....	661
El pedal de freno vibra.....	32
Fusible fundido.....	680
La puerta trasera no se abre.....	33

Pinchazo/neumático pinchado	640
Remolcado de emergencia	688
Ruido al frenar	34
Sobrecalentamiento	668
Testigos de advertencia	94
Retrovisor	206
Retrovisor interior	206
Retrovisores	206, 207
Ajuste	206
Exterior	207
Interior	206
Puerta	207
Retrovisores exteriores	207
Retrovisores térmicos	204
Rueda de repuesto	640, 696
Rueda de repuesto compacta	640, 696

S

Seguridad para niños	67
Bloqueos de seguridad para niños	169
Selección de un sistema de sujeción para niños	72
Sensor de temperatura	140, 247
Sensores de ultrasonido	175
Señal de parada de emergencia	542
Siri Eyes Free	339
Sist. recon. señal tráfico	510
Sistema antibloqueo de frenos (ABS)	540
Testigo	98
Sistema de aire acondicionado (climatizador)	240
Cambio del modo	243

Deshielo de parabrisas y ventanillas	244
Filtro de polvo y polen	627
Modo de recirculación/de aire exterior	243
Sensores	247
Uso del climatizador automático	240
Sistema de aire acondicionado (sistema de calefacción)	
Deshielo de parabrisas y ventanillas	237
Filtro de polvo y polen	627
Sensores	239
Uso de la calefacción automática	235
Sistema de alerta de tráfico cruzado	558
Sistema de apertura instantánea del capó ...	64
Cuidado del sistema de apertura instantánea del capó	66
Sistema de aviso de desinflado	530
Calibración	531
Testigo	102
Sistema de aviso de salida de carril (RDM) ..	505
Activación y desactivación	507
Sistema de calefacción	235
Calefacción	235
Deshielo de parabrisas y ventanillas	237
Filtro de polvo y polen	627
Sistema de datos de radio (RDS)	264, 313
Sistema de dirección asistida eléctrica (EPS)	675
Testigo	101, 675
Sistema de frenos	535
Freno de estacionamiento	535
Freno de pie	537
Líquido	592
Sistema antibloqueo de frenos (ABS)	540

Sistema de asistencia al frenado	541
Testigo	94
Sistema de información de mantenimiento	573
Sistema de información de punto ciego (BSI)	527
Sistema de mantenimiento en el carril (LKAS)	517
Sistema de prevención y mitigación de impactos (CMBS)TM (CMBSTM)	543
Sistema de reconocimiento de señales de tráfico	
Activación y desactivación de iconos pequeños	516
Sistema de seguridad	173
Testigo de la alarma del sistema de seguridad	106
Testigo del sistema inmovilizador	105
Sistema de sonido	250
Ajuste del sonido	261, 304
Área de estado	300
Cambiar la disposición de los iconos de la pantalla de inicio	287
Cambiar la interfaz de la pantalla	301
Cerrar aplicaciones	303
Configuración de fondo	259, 291
Configuración de pantalla	262, 305
Controles remotos	254
Código de seguridad	253
Dispositivos recomendados	349, 350
Información general	349
iPod	272, 317
Limitaciones del funcionamiento manual	306
Mensajes de error	347

Testigo			
Información de punto ciego	116		
Intermitentes y luces de emergencia	104		
Luces antiniebla delanteras.....	104		
Luces antiniebla traseras.....	104		
Testigo de averías.....	95, 672		
Testigo de aviso encendido/intermitente ...	671		
Testigo de desactivación del airbag			
del pasajero	63		
Testigo de las luces de carretera	104		
Testigo de mensaje del sistema	103		
Testigo de nivel bajo de combustible	98		
Testigo de parada automática			
en ralentí (verde).....	107		
Testigo de presión baja de aceite.....	671		
Testigo de velocidad fija para el control de			
 cruceo adaptativo (ACC) y el limitador de			
 velocidad inteligente.....	108		
Testigo del limitador de velocidad			
 inteligente	108		
Testigo del sistema de carga.....	97, 671		
Testigo del sistema de frenos y freno de			
 estacionamiento	94		
Testigo del sistema de frenos y freno de			
 estacionamiento (ámbar).....	96		
Testigo del sistema de parada automática			
 en ralentí (ámbar).....	107		
Testigo del sistema de suspensión			
 adaptativa	101		
Testigos	94		
ABS (sistema antibloqueo de frenos).....	98		
Activación/desactivación del airbag del			
pasajero delantero.....	99		
		Alarma del sistema de seguridad	106
		Aviso de salida de carril	109, 111
		Baja presión de los neumáticos/ Sistema de aviso de desinflado.....	102
		Bujías de incandescencia.....	101
		Cambios ascendentes	97
		Cambios descendentes	97
		Control de cruceo	474
		Control de cruceo adaptativo (ACC).....	112
		Cruise main	473, 474
		Desactivación del VSA	100, 525
		Información de punto ciego.....	116
		Limitador de velocidad.....	108
		Limitador de velocidad inteligente	108
		Luces antiniebla delanteras.....	104
		Luces antiniebla traseras.....	104
		Luces de carretera	104
		Luces de carretera automáticas.....	103
		Luces encendidas.....	104
		Mensaje del sistema	103
		Modo ECON.....	106
		Nivel bajo de combustible	98
		Parada automática en ralentí (verde).....	107
		Presión baja de aceite	95
		Recordatorio del cinturón de seguridad	97
		Sistema de carga	97
		Sistema de frenos y freno de estacionamiento	94
		Sistema de frenos y freno de estacionamiento (ámbar).....	96
		Sistema de mantenimiento en el carril (LKAS).....	113, 519
		Sistema de parada automática en ralentí (ámbar)	107
		Sistema de prevención y mitigación de impactos™ (CMBS™).....	114, 115
		Sistema de sujeción suplementario.....	99
		Sistema de suspensión adaptativa	101
		Sistema EPS (dirección asistida eléctrica).....	101
		Sistema inmovilizador	105
		Sistema VSA (control de estabilidad del vehículo)	100
		Testigo de averías	95
		Velocidad fija para el control de cruceo adaptativo (ACC) y el limitador de velocidad inteligente	108
		Testigos de cambios ascenden	
		 tes/descendentes	97, 463
		Tiempo transcurrido	139
		Toma de corriente para accesorios	225
		TRK (kit de reparación temporal)	649
		TRK de Honda	649
		Transporte de equipaje	445, 447
		U	
		 Unidades flash USB	275, 325, 349
		V	
		 Varilla de medición del nivel	
		 (aceite del motor)	587
		Velocidad media	139
		Velocímetro	136
		Ventanillas (apertura y cierre).....	177

Viscosidad (aceite)	586, 695
Volante	205
Ajuste.....	205
VSA (control de estabilidad del vehículo) ...	524

W

WMA.....	275, 325
----------	----------

