











ZR-V

En este manual encontrará información precedida por un símbolo **AVISO**. La finalidad de esta información es ayudarle a evitar daños en el vehículo, otras propiedades y el medioambiente.

Los símbolos   o    de las etiquetas fijadas en el vehículo le recuerdan que debe leer este manual del propietario para utilizar de forma correcta y segura el vehículo.

 o   tienen un código de colores para indicar peligro (rojo), advertencia (naranja) o precaución (ámbar).

➔ **Etiquetas de seguridad** P. 104

Información sobre seguridad

Su seguridad y la de los demás es muy importante. Conducir este vehículo de forma segura es una responsabilidad muy importante.

Para ayudarle a tomar decisiones fundadas sobre seguridad, se han incluido procedimientos de funcionamiento y otro tipo de información en etiquetas y en este manual. Esta información le avisa de posibles riesgos que le podrían causar lesiones a usted o a terceros.

Por supuesto, no es práctico ni posible advertirle de todos los peligros relacionados con el funcionamiento o el mantenimiento del vehículo. Deberá hacer uso de su buen juicio.



Encontrará esta importante información de seguridad de diversas formas, entre las que se incluyen:

- **Etiquetas de seguridad:** en el vehículo.
- **Mensajes de seguridad:** precedidos por un símbolo de alerta de seguridad  y una de las tres palabras de aviso: **PELIGRO**, **ADVERTENCIA** o **PRECAUCIÓN**.

Estas palabras de aviso significan:

 **PELIGRO** Si no sigue las instrucciones, sufrirá LESIONES GRAVES o MORTALES.

 **ADVERTENCIA** Si no sigue las instrucciones, podría sufrir LESIONES GRAVES o MORTALES.

  **ADVERTENCIA** Si no sigue las instrucciones, podría sufrir LESIONES GRAVES o MORTALES.

 **PRECAUCIÓN** Si no sigue las instrucciones, podría sufrir LESIONES.

- **Encabezamientos de seguridad:** por ejemplo, Precauciones de seguridad importantes.
- **Sección sobre seguridad:** por ejemplo, Conducción segura.
- **Instrucciones:** cómo usar este vehículo de forma correcta y segura.

Todo el manual incluye información sobre seguridad importante, que debe leer atentamente.

Registradores de datos de eventos

El vehículo está equipado con una serie de dispositivos a los que se suele denominar registradores de datos de eventos. Registran distintos tipos de datos del vehículo en tiempo real, tales como el despliegue de los airbags SRS y el fallo de componentes del sistema SRS.

Estos datos pertenecen al propietario del vehículo y nadie puede acceder a ellos, excepto por imperativo legal o con la autorización del propietario.

No obstante, Honda, sus concesionarios y talleres autorizados, empleados, representantes y contratistas pueden acceder a ellos con el único fin de realizar diagnósticos técnicos, investigaciones y desarrollos del vehículo.

Registradores de diagnósticos de mantenimiento

El vehículo está equipado con dispositivos relacionados con el mantenimiento que registran información acerca del rendimiento del mecanismo de transmisión y de las condiciones de conducción. Los datos se pueden utilizar para ayudar a los técnicos a realizar el diagnóstico, reparación y mantenimiento del vehículo. Nadie puede acceder a estos datos excepto por imperativo legal o con la autorización del propietario del vehículo.

No obstante, Honda, sus concesionarios y talleres autorizados, empleados, representantes y contratistas pueden acceder a ellos con el único fin de realizar diagnósticos técnicos, investigaciones y desarrollos del vehículo.

Llave digital

Para obtener más información sobre la llave digital, visite la siguiente URL.

<https://hondanews.eu/eu/en/corporate/media/photos/69919/honda-motor-europe-bracknell-headquarters>

Términos y condiciones de la aplicación del manual del propietario*

Generalidades

Esta aplicación permite que el sistema de sonido con pantalla busque automáticamente actualizaciones del manual del propietario que afecten a su vehículo y sistema de sonido con pantalla cada vez que cambie el modo de alimentación del vehículo a CONTACTO. Esta aplicación transmite periódicamente una cantidad limitada de información del dispositivo y del vehículo a nuestros servidores: el número de identificación del vehículo (VIN), el número de serie del hardware del sistema de sonido con pantalla, el idioma preferido, la dirección IP, el registro de transacciones (alertas o visualización de actualizaciones, descargas e instalación de actualizaciones, uso de la aplicación del manual del propietario), etc. Cuando la aplicación encuentra una actualización en el servidor, le insta a descargarla e instalarla.

Cuando el sistema de sonido con pantalla busca actualizaciones en nuestros servidores, le ofrecemos automáticamente la posibilidad de actualizar el manual del propietario. Asimismo, registraremos en nuestros servidores las actualizaciones que se han instalado.

Sus datos personales

Si la información mencionada anteriormente y transmitida a Honda se considera información personal en su región, se procesará según lo dispuesto en las reglas y normativas que figuran en este aviso, así como con arreglo a lo establecido por la ley de protección de datos vigente.

Los términos de nuestra política de privacidad se incluyen en los presentes términos mediante su mención; el uso de las actualizaciones del sistema está sujeto a la política de privacidad. Nuestra política de privacidad explica la manera en la que tanto nosotros como los terceros en cuestión procesamos los datos personales recopilados a través de esta herramienta. (Consulte el sitio web de Honda [<https://www.privacynotice.honda.eu>] para obtener más información).

* No disponible en todos los modelos

Honda recopila, utiliza y almacena sus datos personales para los motivos que se indican a continuación:

Cuando sea necesario para el interés legítimo de Honda y cuando nuestros intereses no se vean afectados por sus derechos relacionados con la protección de datos.

Para proporcionarle actualizaciones del manual del propietario. Para poder mejorar y optimizar la aplicación del manual del propietario y los servicios.

Para responder a las preguntas y reclamaciones del usuario, así como para el mantenimiento de registros internos.

Igualmente, los datos también podrán utilizarse para proteger nuestros intereses comerciales legítimos y los derechos legales. Esto incluye, entre otros, el uso en relación con los requisitos de cumplimiento, normativos, auditoría, reclamaciones legales (incluida la divulgación de dicha información en relación con un proceso legal o litigio), así como otros requisitos éticos y de presentación de informes de cumplimiento.

Honda convertirá también datos personales en datos anónimos y los usará (por lo general, en forma de datos estadísticos de carácter general) para análisis e investigación de mercado, para mejorar el manual del propietario, para analizar tendencias y para evaluar el éxito de las actualizaciones de software publicadas. La información personal de carácter general no incluye información sobre usted ni sobre el uso del manual del propietario.

Honda puede compartir estos datos con la organización de asistencia mundial de Honda o con filiales de Honda u otras empresas externas contratadas por Honda para la prestación de servicios relacionados con la asistencia del sistema.

Términos y condiciones de las actualizaciones del sistema

Generalidades

Su vehículo tiene una aplicación que permite que su sistema de sonido con pantalla busque automáticamente actualizaciones de software de Honda específicas para el sistema de sonido con pantalla y los dispositivos conectados (en principio con carácter semanal a través de Wi-Fi o cada cuatro [4] semanas mediante la unidad de control telemático [TCU]*; las consultas se producirán con más o menos frecuencia en función de si se produce una interrupción del servicio de Internet, los reintentos, la intervención directa del usuario, la obtención de mensajes WAP Push desde el servidor o un cambio en la política de consulta en los servidores Honda). Esta aplicación transmite periódicamente a nuestros servidores una cantidad limitada de información del vehículo y del dispositivo (número de identificación del vehículo [VIN], número de identificación de tipo de modelo [MT], número de pieza de hardware y software, número de serie, versión de software, idioma preferido, dirección IP, registro de transacciones [visualización de alertas o actualizaciones, descarga e instalación de actualizaciones, estado del software], etc.). Cuando la aplicación encuentra una actualización en el servidor, le pide permiso para descargarla e instalarla. Desde su menú de configuración, puede elegir entre descargar e instalar automáticamente estas actualizaciones o actualizar manualmente el sistema, cuando haya actualizaciones disponibles.

Cuando el sistema de sonido con pantalla busque actualizaciones o alertas en nuestros servidores, le ofreceremos automáticamente la posibilidad de actualizar los dispositivos o transferir la actualización o la alerta directamente al sistema de sonido con pantalla. Asimismo, registraremos en nuestros servidores las actualizaciones o las alertas que se han instalado.

Sus datos personales

Si la información mencionada anteriormente y transmitida a Honda se considera información personal en su región, se procesará según lo dispuesto en las reglas y normativas que figuran en este aviso, así como con arreglo a lo establecido por la ley de protección de datos vigente.

* No disponible en todos los modelos

Los términos de nuestro aviso de privacidad se incluyen en los presentes términos mediante su mención; el uso de las actualizaciones del sistema está sujeto al aviso de privacidad. Nuestro aviso de privacidad explica la manera en la que tanto nosotros como los terceros en cuestión procesamos los datos personales recopilados a través de la aplicación. Consulte el sitio web de Honda para obtener más información.

Honda recopila, utiliza y almacena sus datos personales para los motivos que se indican a continuación:

- Para proporcionarle las actualizaciones del sistema y servicios relacionados.
- Para poder mejorar y optimizar los productos y servicios de actualización del sistema.
- Para responder a las preguntas y reclamaciones del usuario, así como para el mantenimiento de registros internos.
- Cuando sea necesario para el interés legítimo de Honda y cuando nuestros intereses no se vean afectados por sus derechos relacionados con la protección de datos.

Proteger nuestros intereses comerciales legítimos y los derechos legales incluye, entre otros, el uso en relación con los requisitos de cumplimiento, normativos, auditoría, reclamaciones legales (incluida la divulgación de dicha información en relación con un proceso legal o litigio), así como otros requisitos éticos y de presentación de informes de cumplimiento.

Honda convertirá también datos personales en datos anónimos y los usará (por lo general, en forma de datos estadísticos de carácter general) para análisis e investigación de mercado, para mejorar las actualizaciones del sistema, para analizar tendencias y para evaluar el éxito de las actualizaciones de software publicadas. La información personal de carácter general no incluye información sobre usted ni sobre ningún otro usuario de las actualizaciones del sistema.

Honda puede compartir estos datos con la organización de asistencia mundial de Honda o con filiales de Honda u otras empresas externas contratadas por Honda para la prestación de servicios relacionados con la asistencia del sistema.

Este manual del propietario se debe considerar como una parte del vehículo y debería acompañarlo cuando se venda.

El manual abarca todos los modelos del vehículo. Puede encontrar descripciones de equipamiento y funciones que no estén disponibles en su modelo en concreto.

Las imágenes de este manual del propietario (incluida la portada) que muestran las funciones, el equipo y las pantallas de instrumentos y la pantalla de audio/información son solo ejemplos y puede que no sean representativas de su modelo en particular.

La información y las especificaciones incluidas en esta publicación estaban en vigor en el momento de la aprobación para su impresión. No obstante, Honda Motor Co., Ltd. se reserva el derecho a suspender o cambiar las especificaciones o el diseño en cualquier momento, sin previo aviso y sin incurrir en ninguna obligación.

Aunque este manual es aplicable tanto a modelos con volante a la derecha como con volante a la izquierda, las ilustraciones hacen referencia principalmente a los modelos con volante a la izquierda.

➤ **Conducción segura** P. 39

Conducción segura P. 40 Cinturones de seguridad P. 45 Airbags P. 57

➤ **Panel de instrumentos** P. 105

Testigos P. 106 Indicadores y pantallas P. 141

➤ **Mandos** P. 193

Reloj P. 194 Bloqueo y desbloqueo de las puertas P. 195
Funcionamiento de mandos del volante P. 234
Elementos auxiliares interiores P. 275

➤ **Funciones** P. 299

Sistema de sonido P. 300 Sistema de sonido con pantalla P. 302
Llamada de emergencia (eCall)* P. 412 Se recomienda repostar P. 417

➤ **Conducción** P. 419

Antes de conducir P. 420 Circulación con un remolque P. 424
Estacionamiento del vehículo P. 584 Cámara trasera con visualización múltiple P. 595

➤ **Mantenimiento** P. 601

Antes de realizar operaciones de mantenimiento P. 602 Sistema de información de mantenimiento* P. 606
Comprobación y mantenimiento de las escobillas del limpiaparabrisas P. 640
Mantenimiento del sistema de control de climatización P. 656 Limpieza P. 659

➤ **Cómo hacer frente a lo inesperado** P. 667

En caso de pinchazo P. 668 Manejo del gato P. 681
Sobrecalentamiento P. 690 Testigo encendido/intermitente P. 692
Si no puede desbloquear la tapa del depósito de combustible P. 707

➤ **Información** P. 711

Especificaciones P. 712 Números de identificación P. 715

Contenido

Seguridad para niños P. 78 Gases de escape y sus riesgos P. 103 Etiquetas de seguridad P. 104

Portón trasero P. 208 Sistema de seguridad P. 220 Ventanillas P. 227
Retrovisores P. 260 Asientos P. 264
Sistema de control de climatización P. 293

Mensajes de error del sistema de sonido P. 401 Información general sobre el sistema de sonido P. 402

Instrucciones fuera de carretera P. 429 Durante la conducción P. 431 Honda Sensing P. 481 Frenado P. 573
Repostaje P. 597 Consumo de combustible y emisiones de CO₂ P. 600

Programa de mantenimiento* P. 613 Operaciones de mantenimiento bajo el capó P. 621 Sustitución de bombillas P. 637
Comprobación y mantenimiento de los neumáticos P. 644 Batería de 12 voltios P. 649 Mantenimiento del mando a distancia P. 654
Accesorios y modificaciones P. 665

El sistema de alimentación no se enciende P. 682 Si la batería de 12 V está agotada P. 687
Fusibles P. 699 Remolcado de emergencia P. 706
Si no se puede abrir el portón trasero P. 708

Dispositivos que emiten ondas de radio* P. 716

Guía de referencia rápida P. 6

Conducción segura P. 39

Panel de instrumentos P. 105

Mandos P. 193

Funciones P. 299

Conducción P. 419

Mantenimiento P. 601

Cómo hacer frente a lo inesperado P. 667







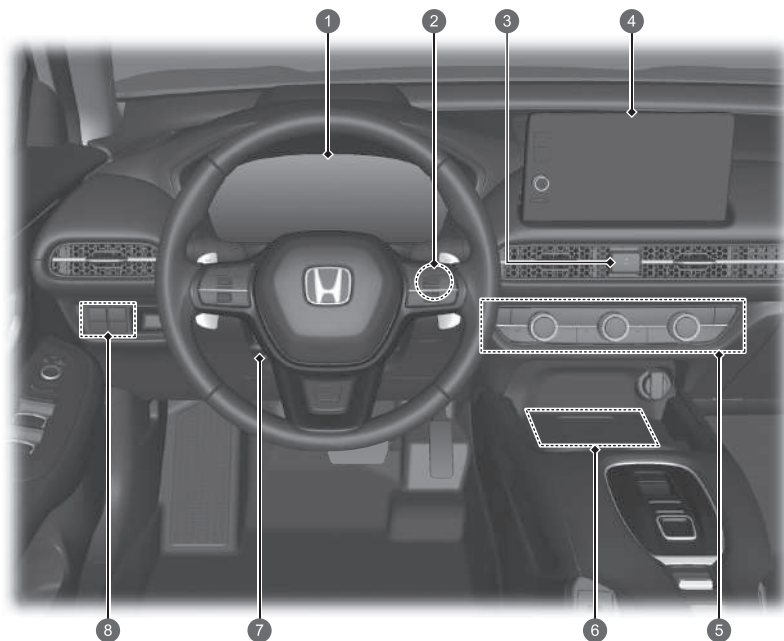

Información P. 711

Índice P. 764





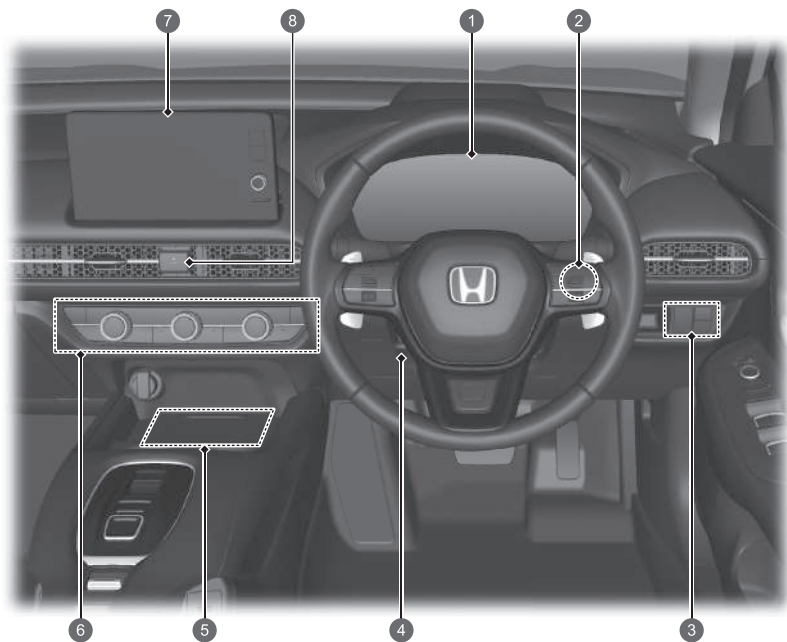

Índice visual

Modelos con volante a la izquierda



- 1 Testigos del sistema ➔ P. 106
Indicadores ➔ P. 141
Interfaz de información para el conductor
➔ P. 146, 165, 168
- 2 Botón POWER ➔ P. 234
- 3 Botón de las luces de emergencia 
- 4 Sistema de sonido ➔ P. 300
Sistema de navegación
 Consulte el manual del sistema de navegación
- 5 Sistema de control de climatización ➔ P. 293
 Luneta térmica ➔ P. 256
 Botón de los retrovisores térmicos ➔ P. 256
 Botones de calefacción de los asientos delanteros ➔ P. 291
- 6 Cargador inalámbrico* ➔ P. 287
- 7 Ajustes del volante ➔ P. 259
- 8 Botón  (OFF) del sistema de control y estabilidad (VSA) ➔ P. 469
 Botón del portón trasero eléctrico* ➔ P. 215
 Regulador de los faros* ➔ P. 245



- 1 Testigos del sistema ➔ P. 106
Indicadores ➔ P. 141
Interfaz de información para el conductor
➔ P. 165, 168
- 2 Botón POWER ➔ P. 234
- 3 Botón  (OFF) del sistema de control y estabilidad (VSA) ➔ P. 469
 Regulador de los faros* ➔ P. 245
 Botón del portón trasero eléctrico* ➔ P. 215
- 4 Ajustes del volante ➔ P. 259
- 5 Cargador inalámbrico* ➔ P. 287
- 6 Sistema de control de climatización ➔ P. 293
 Luneta térmica ➔ P. 256
 Botón de los retrovisores térmicos ➔ P. 256
 Botones de calefacción de los asientos delanteros ➔ P. 291
- 7 Sistema de sonido ➔ P. 300
Sistema de navegación
➔ Consulte el manual del sistema de navegación
- 8 Botón de las luces de emergencia

Índice visual

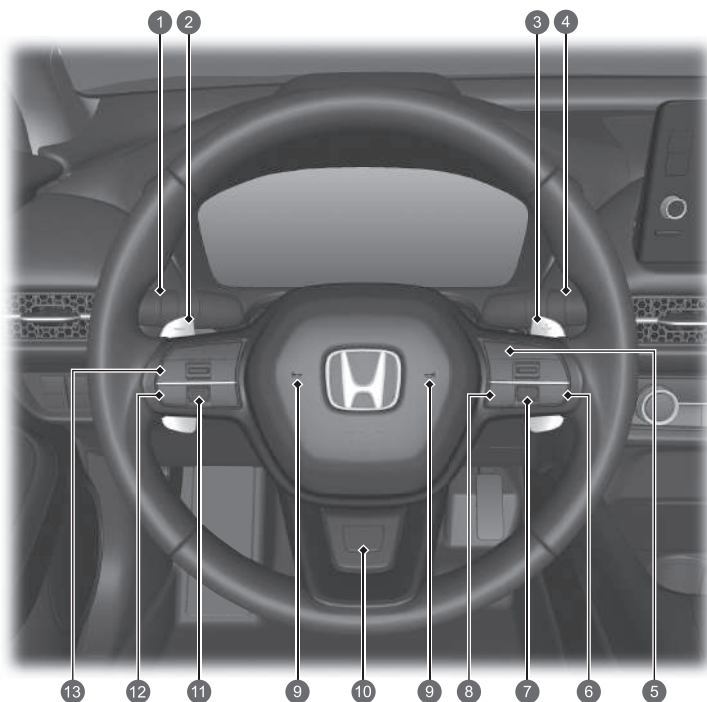

- 1 Faros/ Intermitentes ➔ P. 237, 239
Luz antiniebla trasera ➔ P. 241
- 2 Selector de leva de desaceleración (-) ➔ P. 442
- 3 Selector de leva de aceleración (+) ➔ P. 442
- 4 Limpiaparabrisas/lavaparabrisas ➔ P. 253
- 5 Botones del control de cruceo adaptativo (ACC) con función de seguimiento a baja velocidad (Low Speed Following) ➔ P. 506
- 6 Botón del sistema de aviso de salida de carril (LKAS) ➔ P. 532
- 7 Rueda de selección derecha* ➔ P. 169
- 8 Botón de intervalos ➔ P. 522
- 9 Bocina (pulse en la zona alrededor de).
- 10 Botón del volante calefactado** ➔ P. 290
- 11 Rueda de selección izquierda ➔ P. 147, 166
- 12 Botón (Inicio)* ➔ P. 147
- 13 Botones del sistema de teléfono manos libres ➔ P. 382
Controles remotos de sonido ➔ P. 307

Modelos con volante a la izquierda

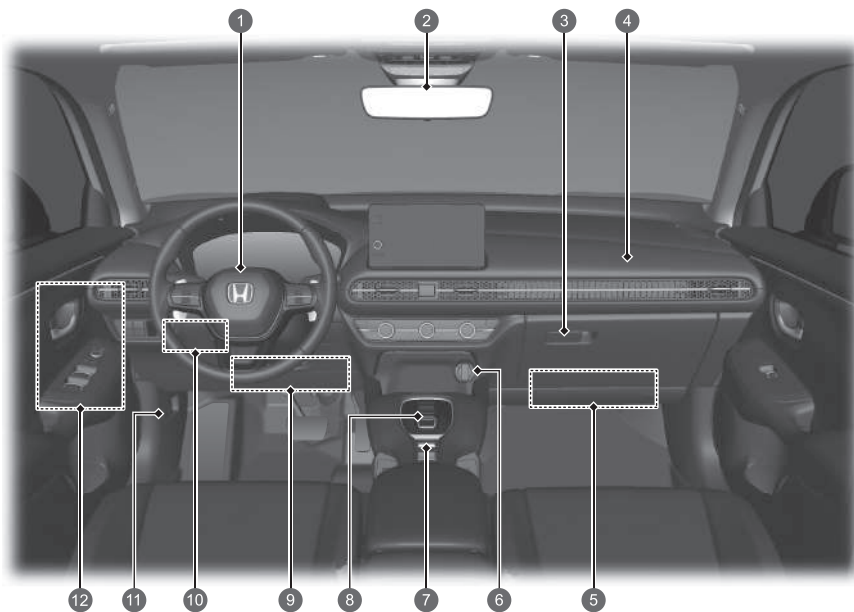

- 1 Airbag delantero del conductor ➔ P. 59
- 2 Retrovisor ➔ P. 260
- 3 Guantero ➔ P. 278
- 4 Airbag delantero del pasajero ➔ P. 59
- 5 Airbags de rodilla ➔ P. 65
- 6 Toma de corriente para accesorios ➔ P. 286
- 7 Interruptor de modo de conducción ➔ P. 447
- Interruptor del freno de estacionamiento eléctrico ➔ P. 573
- Botón de retención automática del freno ➔ P. 577
- Botón  (Control de descenso en pendientes) ➔ P. 452
- 8 Botón de cambio ➔ P. 437
- 9 Airbags de rodilla ➔ P. 65
- 10 Caja de fusibles interior ➔ P. 701
- 11 Manecilla de apertura del capó ➔ P. 622
- 12 Interruptores de los elevavinas eléctricos ➔ P. 228
- Botones de memoria* ➔ P. 258
- Botón SET* ➔ P. 258
- Interruptor de bloqueo centralizado de puertas ➔ P. 206
- Mandos del retrovisor ➔ P. 261

Índice visual

Modelos con volante a la derecha

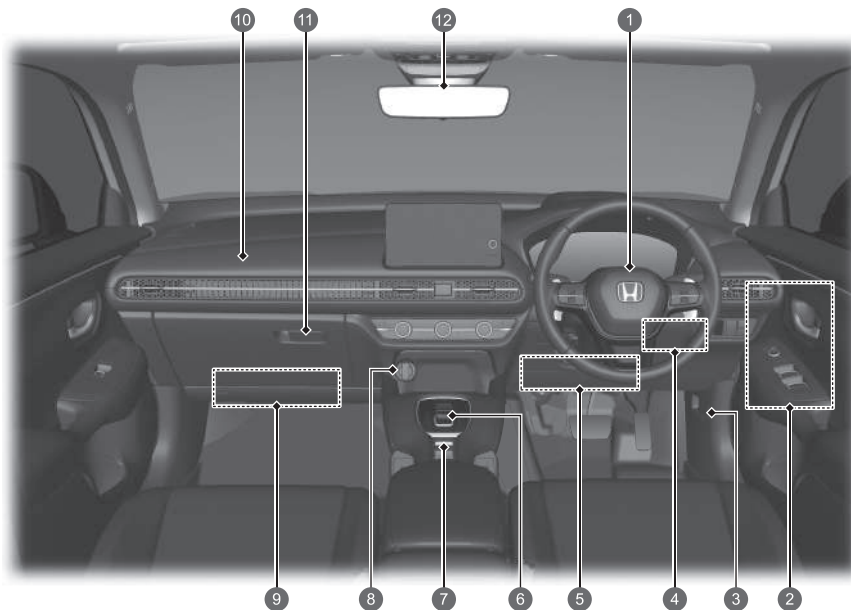

- 1 Airbag delantero del conductor ➔ P. 59
- 2 Mandos del retrovisor ➔ P. 261
- Interrupor de bloqueo centralizado de puertas ➔ P. 206
- Interrupores de los elevallunas eléctricos ➔ P. 228
- Botones de memoria* ➔ P. 258
- Botón SET* ➔ P. 258
- 3 Manecilla de apertura del capó ➔ P. 622
- 4 Caja de fusibles interior ➔ P. 701
- 5 Airbag de rodilla del conductor ➔ P. 65
- 6 Botón de cambio ➔ P. 437
- 7 Interrupor de modo de conducción ➔ P. 447
- Botón  (Control de descenso en pendientes) ➔ P. 452
- Interrupor del freno de estacionamiento eléctrico ➔ P. 573
- Botón de retención automática del freno ➔ P. 577
- 8 Toma de corriente para accesorios ➔ P. 286
- 9 Airbag de rodilla del pasajero ➔ P. 65
- 10 Airbag delantero del pasajero ➔ P. 59
- 11 Guantero ➔ P. 278
- 12 Retrovisor ➔ P. 260

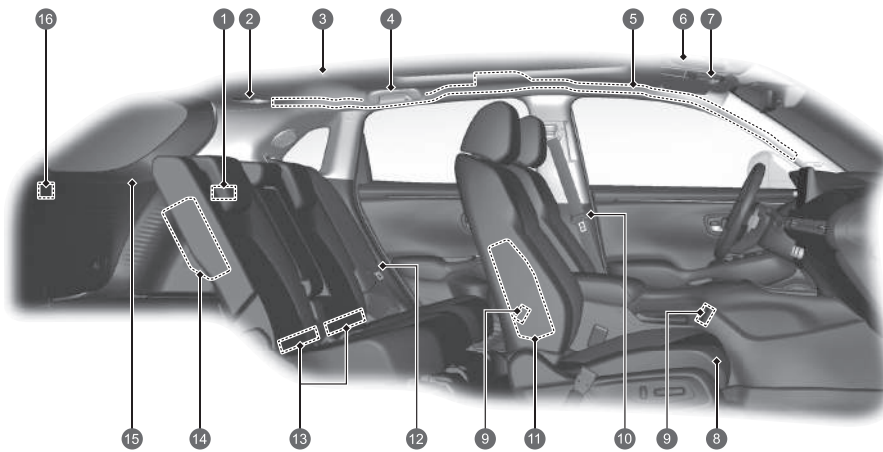

- 1 Luces del maletero ➔ P. 277
- 2 Cinturón de seguridad con anclaje desmontable ➔ P. 52
- 3 Luces de cortesía ➔ P. 276
- 4 Asidero
Colgador para ropa ➔ P. 281
- 5 Airbags de cortina lateral ➔ P. 73
- 6 Parasoles
Espejos de cortesía
- 7 Luces de cortesía ➔ P. 276
Interruptor del techo panorámico* ➔ P. 230
Interruptor del techo solar* ➔ P. 230
Compartimento para las gafas de sol ➔ P. 281
- 8 Asiento delantero ➔ P. 264
- 9 Puertos USB ➔ P. 305
- 10 Cinturones de seguridad ➔ P. 45
- 11 Airbags laterales delanteros ➔ P. 70
- 12 Cinturón de seguridad (instalación de un sistema de sujeción para niños) ➔ P. 96
Cinturón de seguridad para fijar el sistema de sujeción para niños ➔ P. 84
- 13 Asientos traseros ➔ P. 268
Puntos de anclaje inferior para fijar un sistema de sujeción para niños ➔ P. 92
- 14 Airbags laterales traseros* ➔ P. 70
- 15 Cubierta del maletero ➔ P. 284
- 16 Toma de corriente para accesorios* ➔ P. 286

Índice visual

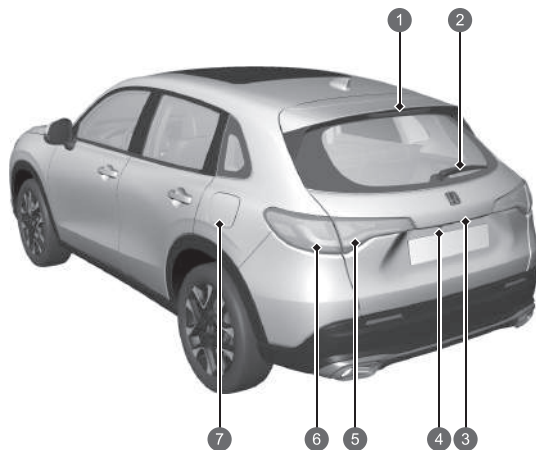
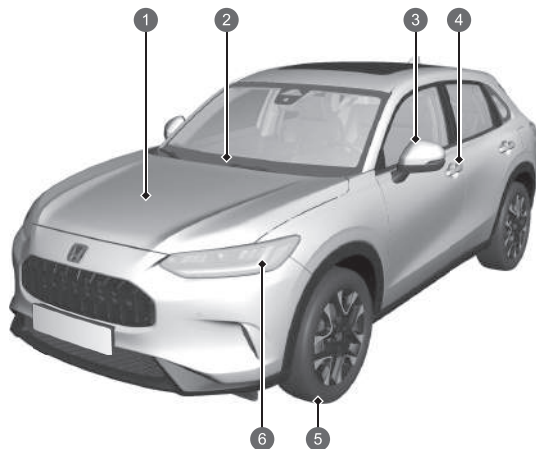

- 1 Operaciones de mantenimiento bajo el capó ➔ P. 621
- 2 Limpiaparabrisas ➔ P. 253, 640
- 3 Retrovisores eléctricos ➔ P. 261
Intermitentes laterales ➔ P. 239, 637
- 4 Mando de bloqueo/desbloqueo de las puertas ➔ P. 198
- 5 Neumáticos ➔ P. 644, 668
- 6 Faros ➔ P. 237, 637
Luces de posición/conducción diurna ➔ P. 237, 242, 637
Intermitentes delanteros ➔ P. 239, 637
Luces de curva activas* ➔ P. 243, 637

- 1 Tercera luz de freno ➔ P. 638
- 2 Limpialuneta trasero ➔ P. 255, 642
- 3 Apertura/cierre del portón trasero ➔ P. 209
Manecilla exterior del portón trasero ➔ P. 209, 216
Luz de placa de matrícula trasera ➔ P. 237, 638
- 4 Cámara trasera con visualización múltiple ➔ P. 595
- 5 Pilotos traseros ➔ P. 237, 638
Luces de marcha atrás ➔ P. 638
Luz antiniebla trasera ➔ P. 241, 638
- 6 Freno/pilotos traseros ➔ P. 237, 638
Intermitentes traseros ➔ P. 239, 638
- 7 Repostaje ➔ P. 598

e:HEV

Su vehículo e:HEV utiliza un motor eléctrico y otro de gasolina como fuentes de propulsión. El motor eléctrico recibe la electricidad de una batería de alta tensión o un generador interno. La batería de alta tensión se carga con el generador impulsado por el motor de gasolina o mediante el frenado regenerativo.

Durante la conducción, el vehículo se impulsa exclusivamente mediante el motor eléctrico, exclusivamente mediante el motor de gasolina o mediante una combinación de ambos. El sistema selecciona la fuente de impulsión más apropiada y cambia automáticamente a esta.

● Eficiencia energética

Como en el caso de los vehículos de gasolina, en los vehículos híbridos la eficacia en el consumo de combustible y la autonomía de conducción dependen principalmente del estilo de conducción. Una aceleración agresiva y la conducción a alta velocidad pueden hacer que el sistema cambie a impulsión con el motor de gasolina.

Además, un uso intensivo del sistema de control de climatización afecta negativamente a la autonomía y eficiencia del vehículo. Cualquiera de estas pautas de uso reducirá más rápidamente el estado de carga de la batería de alta tensión.

● Tipos de baterías

En este vehículo se utilizan dos tipos de baterías: una estándar de 12 voltios que alimenta los airbags, las luces interiores y exteriores, y otros sistemas estándar de 12 voltios, y una batería de alta tensión que se utiliza para alimentar el motor de impulsión y recargar la batería de 12 voltios.

PRINCIPALES COMPONENTES DEL e:HEV

Motor de gasolina: acciona el generador y, en ciertas condiciones, impulsa las ruedas directamente.

Generador: arranca el motor y genera energía eléctrica cuando se conduce con el motor de gasolina para alimentar el motor eléctrico o cargar la batería de alta tensión.

Motor eléctrico: impulsa las ruedas junto con el motor de gasolina en ciertas condiciones y proporciona electricidad a la batería de alta tensión a través del frenado regenerativo.





Batería de alta tensión: proporciona energía eléctrica de almacenamiento y sirve como fuente de alimentación para el motor eléctrico.

Familiarizarse con las características de la batería de alta tensión le ayudará a conducir de manera óptima y maximizar la autonomía del vehículo eléctrico. ➔ **P. 478**



- 1 Batería de alta tensión
- 2 Generador y motor eléctrico
- 3 Motor de gasolina



Modo de funcionamiento	Vehículo eléctrico (EV)	Híbrido (HV)	Motor de gasolina (transmisión directa)	Regeneración
Estado de conducción	<p>Parado o conducción a baja velocidad:</p> <ul style="list-style-type: none"> Solo el motor eléctrico impulsa las ruedas. 	<p>Conducción en condiciones de carga elevada (por ejemplo, al acelerar, cuesta arriba):</p> <ul style="list-style-type: none"> El motor eléctrico impulsa las ruedas. El motor de gasolina acciona el generador y suministra electricidad al motor eléctrico para incrementar la impulsión o a la batería de alta tensión para la carga. 	<p>Conducción a alta velocidad, condiciones de carga baja:</p> <ul style="list-style-type: none"> El motor de gasolina impulsa las ruedas. La batería de alta tensión suministra electricidad al motor eléctrico para incrementar la impulsión. El motor eléctrico proporciona electricidad a la batería de alta tensión a través del frenado regenerativo. 	<p>Al soltar el pedal del acelerador, el vehículo desacelera.</p> <ul style="list-style-type: none"> El motor eléctrico proporciona electricidad a la batería de alta tensión a través del frenado regenerativo.
Monitor del flujo de potencia				
Motor eléctrico	Parado/en marcha	En marcha	Generación/en marcha	Regeneración
Generador	Parado	Generación	Sin salida	Parado/sin salida
Motor	Parado	En marcha	En marcha	Parado/sin salida
Batería de alta tensión	Descarga	Carga/descarga	Carga/descarga	Carga

● Sonidos exclusivos del e:HEV

Cuando conduzca este vehículo por primera vez, es probable que oiga algunos sonidos con los que no está familiarizado, sobre todo al encender el sistema de alimentación o mientras está conduciendo o si acelera tras una parada. Algunos de estos sonidos son exclusivos de los sistemas de tren de potencia, combustible o control de climatización de este vehículo; otros son parecidos a los sonidos generados por los automóviles convencionales, que habitualmente quedan camuflados por otros sonidos más elevados de un vehículo de este tipo. Estos sonidos no son motivo de preocupación y pronto los reconocerá como normales. De este modo, podrá detectar cualquier sonido nuevo o inusual que pueda presentarse.

● Energía regenerativa y frenado regenerativo

Cuando el frenado regenerativo está en funcionamiento

Al desacelerar sin pisar el pedal del acelerador o al pisar el pedal de freno, o durante la conducción cuesta abajo, el motor eléctrico actúa como un generador que recupera una parte de la energía eléctrica que se utilizó para acelerar el vehículo. Este frenado regenerativo reduce la velocidad del vehículo de forma parecida al frenado del motor en un vehículo de gasolina. Puede controlar el régimen de desaceleración con el selector de leva de desaceleración.

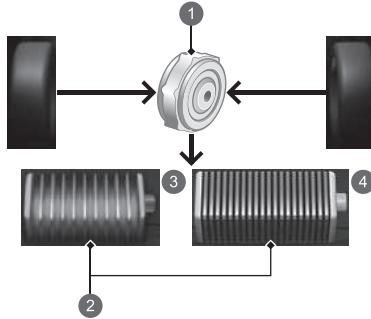

- 1 Motor
- 2 Batería de alta tensión
- 3 Modelos con cuadro de instrumentos tipo A
- 4 Modelos con cuadro de instrumentos tipo B

● Sistema de parada y arranque automáticos del motor

Cuando es necesario, el motor de gasolina se para automáticamente mientras el vehículo está en funcionamiento o se vuelve a poner en marcha mientras el vehículo está detenido.

En los siguientes casos, sin embargo, la parada automática del motor podría no activarse.

- El vehículo necesita momentáneamente potencia adicional para una aceleración brusca, o al conducir cuesta arriba o a alta velocidad.
- Se hace un uso intensivo del sistema de control de climatización.
- La temperatura de la batería de alta tensión es alta o baja.
- La batería de alta tensión tiene una carga demasiado baja.

Eco Assist predictivo

El sistema Eco Assist predictivo ayuda a conducir de forma más rentable hasta el destino durante las instrucciones de ruta de la navegación. Predice cuánto se puede cargar la batería de alta tensión con el frenado regenerativo mientras se conduce cuesta abajo de camino al destino y funciona en modo EV en la medida de lo posible.

Si hay paradas en el camino hacia el destino, funciona de forma más eficaz si se establecen como puntos intermedios.

Si se desvía de la ruta de navegación sugerida, es posible que el sistema Eco Assist predictivo no funcione de forma adecuada para su ruta.

Puede activar y desactivar el sistema Eco Assist predictivo en Configuración del vehículo a través de la pantalla de audio/información.

➤ **Funciones configurables** ➡ P. 365

Precauciones de seguridad



No obstruya la admisión de aire

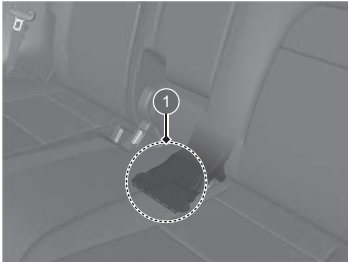

1 Admisión de aire

Si se obstruye la admisión de aire durante el funcionamiento del vehículo, la batería de alta tensión puede calentarse en exceso. Para proteger la batería, el sistema puede empezar a limitar la potencia de salida de la batería y encender los testigos del sistema de alimentación y del sistema de carga de la batería de 12 voltios.

No toque el sistema de alta tensión

Al retirar un componente del sistema de alta tensión o desconectar uno de sus cables se puede provocar una descarga eléctrica. Asegúrese de que cualquier trabajo de mantenimiento o reparación del sistema de alta tensión se lleve a cabo en un concesionario Honda.

En caso de colisión

● Extreme las precauciones para evitar descargas eléctricas.

► Si una colisión grave provoca daños en el sistema de alta tensión del vehículo, existe la posibilidad de sufrir descargas eléctricas debido a componentes o cables de alta tensión expuestos. Si esto ocurre, no toque ninguno de los componentes del sistema de alta tensión ni ninguno de sus cables de color naranja.

● Evite el contacto con el líquido de la batería de alta tensión.

► Esta contiene un electrolito inflamable que podría derramarse tras sufrir un accidente grave. Evite el contacto del electrolito con la piel o los ojos, ya que es corrosivo. Si accidentalmente entra en contacto con el electrolito, enjuague la piel expuesta o lávese los ojos con abundante agua durante al menos cinco minutos y busque atención médica de inmediato.

● Utilice un extintor en caso de que el sistema eléctrico se incendie.

► Intentar apagar un incendio eléctrico incluso con una pequeña cantidad de agua, por ejemplo, con una manguera de jardín, puede resultar peligroso.

● Si el vehículo sufre daños en una colisión, llévelo a reparar a un concesionario.

Sistema de apagado de emergencia del sistema de alta tensión

Si el vehículo se ve implicado en un accidente, el sistema de apagado de emergencia se activará en función de la gravedad del impacto. Cuando el sistema se activa, el sistema de alta tensión se apaga automáticamente y el vehículo ya no puede moverse por medios propios. Para restablecer el funcionamiento normal del sistema de alta tensión, consulte a un concesionario.

Cuando se desecha el vehículo

● La batería de alta tensión es de iones de litio. Honda recoge y recicla las baterías de alta tensión usadas. Póngase en contacto con un concesionario para desechar correctamente la batería en el caso de que su vehículo sea irreparable.

Conducción segura P.39

Airbags P.57

- El vehículo está equipado con airbags para protegerle a usted y a los pasajeros en caso de colisión de moderada a fuerte.

Seguridad para niños P.78

- Los niños de hasta 12 años deben sentarse en el asiento trasero.
- Los niños pequeños deben ir correctamente sujetos en un sistema de sujeción para niños orientado hacia delante.
- Los bebés deben ir correctamente sujetos en un sistema de sujeción para niños orientado hacia atrás en un asiento trasero.

Gases de escape y sus riesgos P.103

- El vehículo emite gases de escape peligrosos que contienen monóxido de carbono. No arranque el motor en espacios cerrados en los que el monóxido de carbono se puede acumular.

Cinturones de seguridad P.45

- Abróchese el cinturón de seguridad y siéntese erguido en el asiento.
- Compruebe que los pasajeros tienen puestos los cinturones de seguridad correctamente.

Lista de comprobaciones antes de conducir P.44

- Antes de conducir, compruebe que los asientos delanteros, los reposacabezas, el volante y los retrovisores estén ajustados correctamente.



Ajuste la sección de la cadera del cinturón de seguridad lo más baja posible sobre las caderas.

Panel de instrumentos ➔ P. 105

Testigos ➔ P. 106 / Indicadores ➔ P. 141 / Interfaz de información para el conductor ➔ P. 146, 165, 168 /
 Pantalla de visualización frontal* ➔ P. 187

Modelos con cuadro de instrumentos tipo A

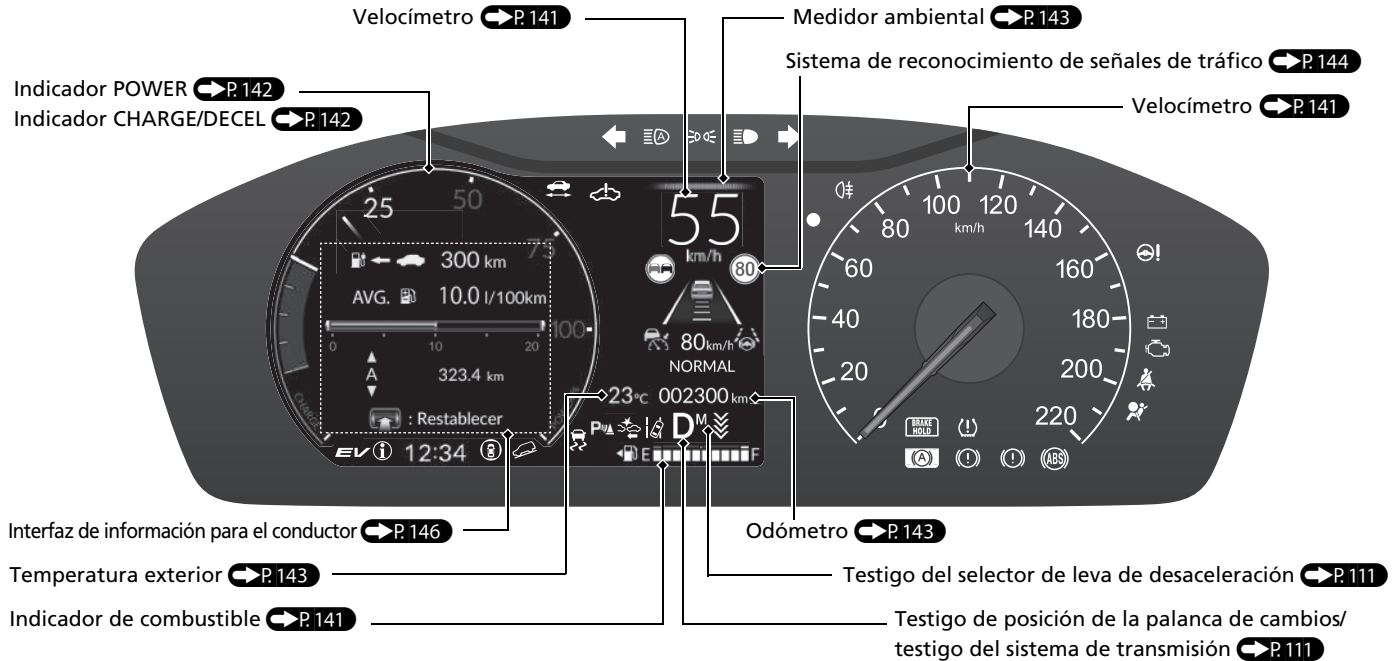

Modelos con cuadro de instrumentos tipo B

- Puede cambiar el diseño del indicador.

Cambio del diseño del indicador ➔ P.185

Indicador POWER ➔ P.142

Indicador CHARGE/DECEL ➔ P.142

Medidor ambiental ➔ P.143

Indicador del nivel de carga de la batería de alta tensión ➔ P.142

Temperatura exterior ➔ P.143

Interfaz de información para el conductor (área izquierda) ➔ P.165



Pantalla de visualización frontal* ➔ P.187

Sistema de reconocimiento de señales de tráfico ➔ P.144

Velocímetro ➔ P.141

Medidor ambiental ➔ P.143



Testigo del selector de leva de desaceleración ➔ P.111

Testigo de posición de la palanca de cambios/ testigo del sistema de transmisión ➔ P.111

Indicador de combustible ➔ P.141

Interfaz de información para el conductor (área derecha) ➔ P.168

Odómetro ➔ P.143

* No disponible en todos los modelos

Mandos ↔ P.193

Reloj ↔ P.194

Puede ajustar el reloj y personalizar la pantalla del reloj.

↔ P.321

Botón POWER ↔ P.234

Pulse el botón para cambiar el modo de alimentación del vehículo.

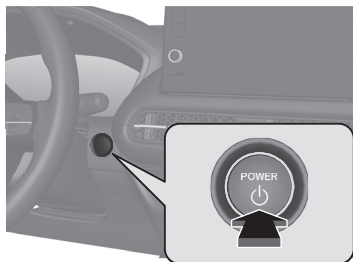

Intermitentes ↔ P.239

Palanca de control de intermitentes

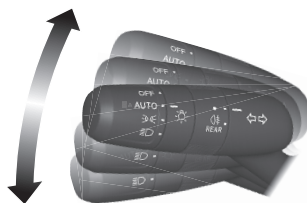

Luces ↔ P.237

Interruptores de luces

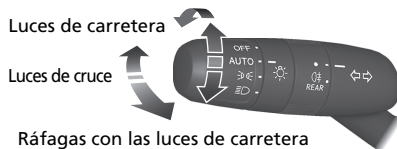

Luces de carretera

Luces de cruce

Ráfagas con las luces de carretera

Limpiaparabrisas y lavaparabrisas ↔ P.253

Palanca de control de limpiaparabrisas/lavaparabrisas

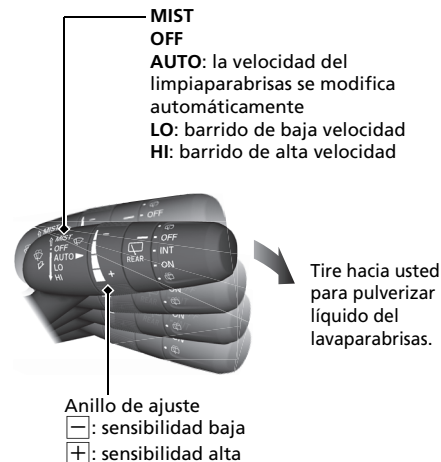

El ajuste de funcionamiento automático **AUTO** debe estar desactivado en la posición **OFF** antes de que se produzcan las siguientes situaciones para evitar daños graves en el sistema del limpiaparabrisas:

- Limpieza del parabrisas
- Conducción a través de un túnel de lavado
- Sin lluvia

Volante P.259

- Para ajustarlo, tire de la palanca de ajuste hacia abajo, ajústelo a la posición deseada y después vuelva a bloquear la palanca.

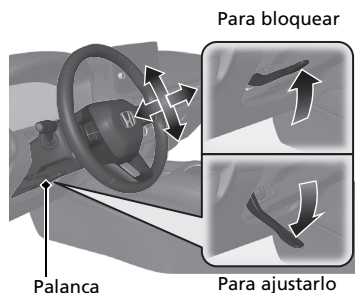

Desbloqueo de las puertas delanteras desde el interior P.206

- Tire de la manecilla interior de cualquiera de las puertas delanteras para desbloquearla y abrirla al mismo tiempo.

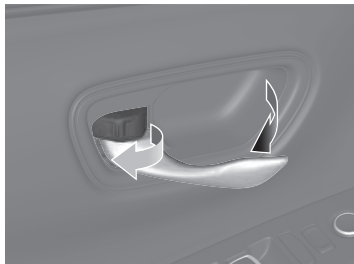

Portón trasero P.208

- Pulse la manecilla exterior para desbloquear y abrir el portón trasero cuando lleve encima el mando a distancia sin llave.

Modelos con portón trasero eléctrico

- Para abrir y cerrar el portón trasero eléctrico, mantenga pulsado el botón del portón trasero eléctrico del panel de control del lado del conductor o del mando a distancia.

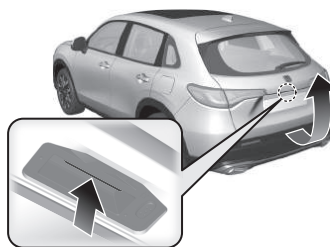

Modelos con portón trasero eléctrico

Con el mando a distancia sin llave, suba y baje el pie (con un movimiento adelante y atrás) bajo el centro del parachoques trasero para abrir o cerrar el portón trasero.

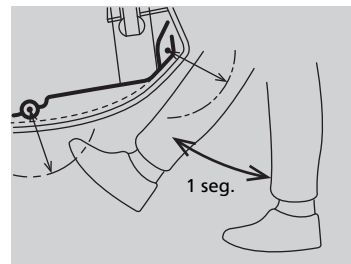

Retrovisores eléctricos

➔ P. 261

- Con el modo de alimentación en la posición de CONTACTO, mueva el interruptor de selección a L o R.
- Empuje el borde correspondiente del interruptor de ajuste para ajustar el retrovisor.
- Pulse el botón de plegado de los retrovisores para plegar y desplegar los retrovisores.

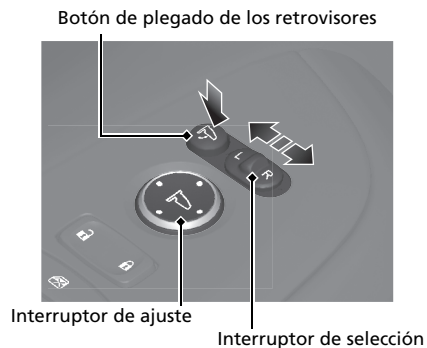

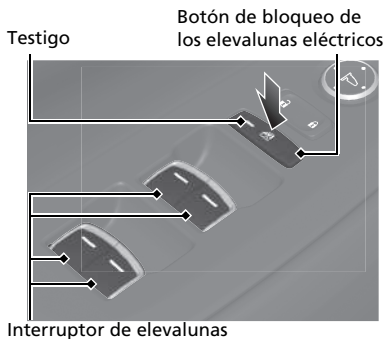

Elevalunas eléctricos ➔ P. 227

- Con el modo de alimentación en la posición de CONTACTO, abra y cierre los elevalunas eléctricos.
- Si el botón de bloqueo del elevalunas eléctrico está en la posición de apagado, cada una de las ventanillas de los pasajeros se podrá abrir y cerrar a través de su propio interruptor.
- Si el botón de bloqueo de los elevalunas eléctricos está en la posición de activación (el testigo está encendido), los interruptores de las ventanillas de los pasajeros quedan desactivados.



Sistema de control de climatización

- Pulse el botón **AUTO** para activar el sistema de control de climatización.
- Pulse el botón  para activar o desactivar el sistema.
- Pulse el botón  para desempañar el parabrisas.

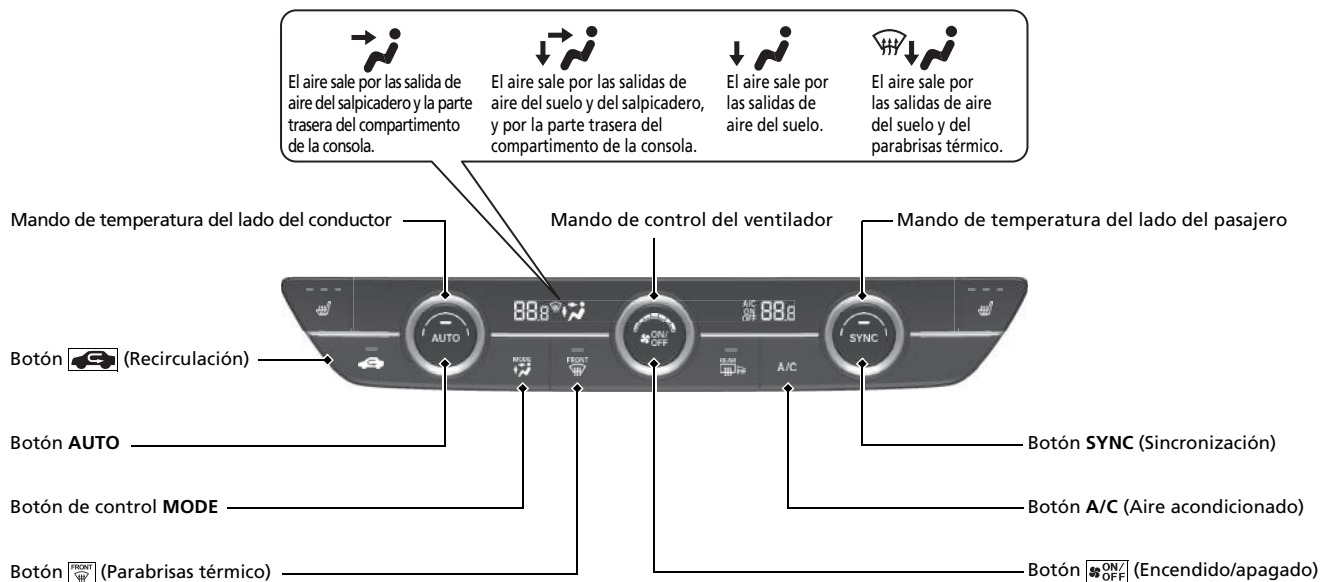

Funciones P. 299

Sistema de sonido P. 300, 302

Para el funcionamiento del sistema de navegación  Consulte el manual del sistema de navegación



Controles remotos de sonido P. 307

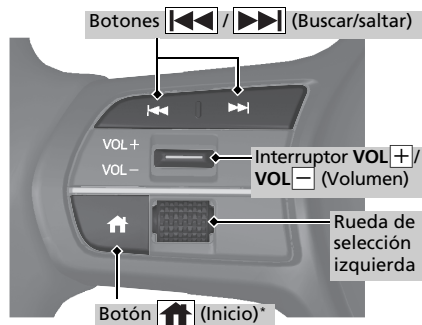

- Interruptor **VOL+**/**VOL-** (Volumen)
Pulse para subir/bajar el volumen.
- Rueda de selección izquierda

Modelos con cuadro de instrumentos tipo A

Al seleccionar el modo de sonido

Pulse el botón  (Inicio), desplácese hacia arriba o hacia abajo para seleccionar **Audio** en la interfaz de información para el conductor y pulse la rueda selectora izquierda.

Todos los modelos

Desplazamiento hacia arriba o hacia abajo:

Para alternar entre los diferentes modos de sonido, desplácese hacia arriba o hacia abajo y pulse la rueda de selección izquierda:
FM/DAB/AM/USB/*Bluetooth*[®] Audio/
Aplicaciones (Apple CarPlay/Android Auto)

Los modos de pantalla pueden modificarse en función del dispositivo que se haya conectado.

- Botones  (Buscar/saltar)
Radio: Pulse  para cambiar de emisora de radio presintonizada.

iPod, dispositivo USB, *Bluetooth*[®] Audio o conexión de smartphone:

Pulse  para ir al principio de la canción siguiente o para volver al principio de la canción que se esté reproduciendo.

Radio: Mantenga pulsado  para cambiar a una emisora con una señal potente.

Dispositivo USB:

Mantenga pulsado  para cambiar de carpeta.

Las operaciones pueden modificarse en función del dispositivo que se haya conectado.

Conducción ↔ P. 419

Caja de cambios ↔ P. 436, 437

- Seleccione **P** y pise el pedal de freno al encender la alimentación.
- Selección de cambio

Testigo de sistema listo

Encendido: puede comenzar a conducir.



Testigo de posición de la palanca de cambios

El indicador de posición de la palanca de cambios y el testigo del botón de cambio indican la marcha seleccionada en ese momento.



Testigo de posición de la palanca de cambios

Testigo del botón de cambio

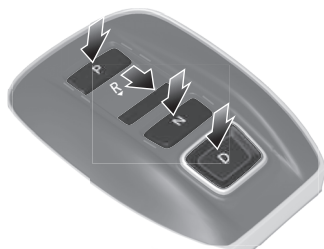
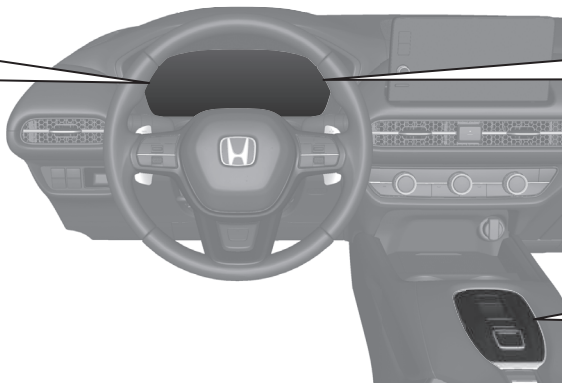

P **Estacionamiento**
Se utiliza al aparcar o antes de apagar o encender el sistema de alimentación.

R **Marcha atrás**
Se usa al dar marcha atrás.

N **Punto muerto**
La caja de cambios no se bloquea.

D **Conducción**
Se utiliza para la conducción normal. El selector de leva de desaceleración se puede usar temporalmente. El selector de leva de desaceleración se puede usar con el modo **DEPORTIVO** activado.

Selector de leva de desaceleración P. 442

Cuando suelte el pedal del acelerador, podrá controlar el régimen de desaceleración sin quitar las manos del volante. Mediante el selector de leva de desaceleración del volante, puede cambiar secuencialmente entre cuatro fases de desaceleración.

Tire del selector durante unos segundos cuando desee cancelar el selector de leva de desaceleración.

● **Con el modo DEPORTIVO desactivado**

Si tira hacia atrás del selector de leva, el régimen de desaceleración cambiará temporalmente y aparecerá la fase en el panel de instrumentos.

● **Con el modo DEPORTIVO activado**

Si tira hacia atrás del selector de leva, el régimen de desaceleración cambiará y aparecerá la fase, junto a **M**, en el panel de instrumentos.

Modelos con cuadro de instrumentos tipo A

Con el modo **DEPORTIVO** desactivado, aparece la fase de desaceleración.



Fase de desaceleración

Con el modo **DEPORTIVO** activado, aparecen la fase de desaceleración y **M**.



Selector de leva

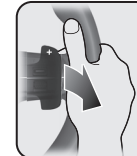

Selector de leva

Modelos con cuadro de instrumentos tipo B

Con el modo **DEPORTIVO** desactivado, aparece la fase de desaceleración.



Fase de desaceleración



Con el modo **DEPORTIVO** activado, aparecen la fase de desaceleración y **M**.

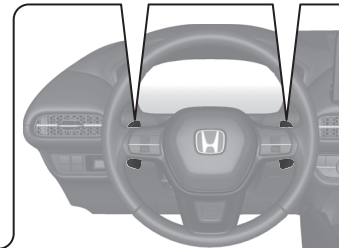

Activación y desactivación del CMBS P. 490

- En aquellas ocasiones en las que no se pueda evitar una posible colisión frontal, el CMBS puede reducir la velocidad del vehículo y la gravedad de la colisión.
- El CMBS se activa de forma automática cada vez que se enciende el sistema de alimentación.
- Para activar o desactivar el CMBS, utilice la asistencia de seguridad de la interfaz de información para el conductor.

Activación y desactivación del VSA P. 469

- El sistema de control y estabilidad (VSA) ayuda a estabilizar el vehículo en las curvas y a mantener la tracción al acelerar sobre firmes sueltos o deslizantes.
- El VSA se activa automáticamente al encender el sistema de alimentación.
- Para desactivar parcialmente o restablecer por completo la función VSA, mantenga pulsado el botón  (VSA OFF) hasta que escuche un tono.

Sistema de aviso de desinflado P. 471

- Detecta un cambio en el estado y las dimensiones generales de los neumáticos debido a la disminución de presión de inflado de los neumáticos.
- El sistema de aviso de desinflado se activa de forma automática cada vez que se enciende el sistema de alimentación.
- Se debe realizar un procedimiento de calibración cuando se presentan determinadas condiciones.

Limitador de velocidad ajustable P. 453

Este sistema permite fijar una velocidad máxima que no puede sobrepasarse ni aunque se pise el pedal del acelerador.

- Para utilizar el limitador de velocidad ajustable, pulse el botón . Para seleccionar el limitador de velocidad ajustable, pulse el botón **LIM** y, a continuación, pulse el interruptor **RES/+ / SET/-** hacia arriba o hacia abajo cuando el vehículo alcance la velocidad deseada.
- El límite de velocidad del vehículo se puede fijar entre los 30 km/h y los 250 km/h.

Repostaje P.597

Recomendaciones sobre el combustible: Gasolina/gasohol según los estándares EN 228
Gasolina/gasohol sin plomo de alta calidad hasta E10 (90 % de gasolina y 10 % de etanol),
con un índice de octanos de 95 o superior

Capacidad del depósito de combustible: 57 L

- 1** Desbloquee la puerta del conductor.
 P.205
- 2** Pulse y suelte el centro del borde trasero de la tapa del depósito de combustible.
Oirá un clic. La puerta se abre ligeramente.
- 3** Gire lentamente el tapón de llenado de combustible para retirarlo.
- 4** Coloque el tapón en el compartimento de la tapa del depósito de combustible.
- 5** Después de repostar, enrosque de nuevo el tapón hasta que escuche por lo menos un clic.

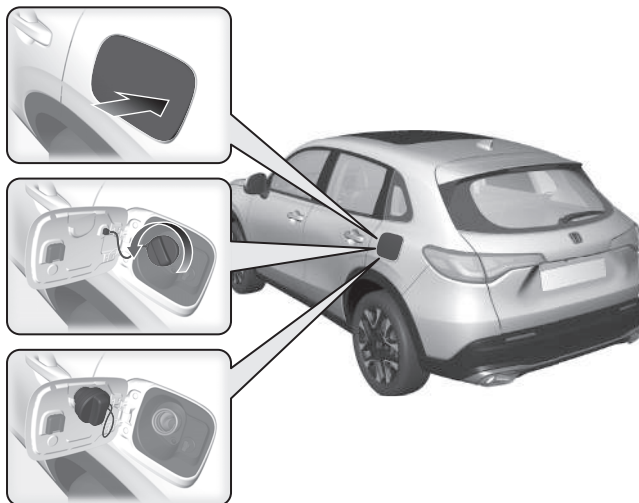

Honda Sensing ↔ P. 481

Honda Sensing es un sistema de ayuda la conducción que utiliza dos tipos de sensores diferenciados: una cámara de visión panorámica frontal montada en el interior del parabrisas, detrás del retrovisor, y los sensores sónicos, ubicados en los parachoques delanteros y traseros y el la parrilla delantera.

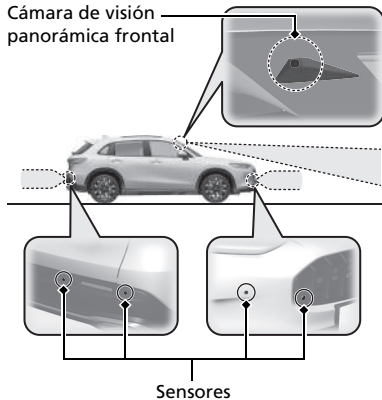

Sistema de prevención y mitigación de impactos (CMBS) ↔ P. 486

El sistema puede ayudarle si determina que hay riesgo de que su vehículo colisione con un vehículo (incluidas motocicletas) que circula delante, un vehículo que circula en sentido contrario, un vehículo que se aproxima desde un lateral, un peatón o un ciclista (bicicleta en movimiento).

El CMBS se ha diseñado para avisarle cuando se detecta una posible colisión, así como para reducir la velocidad del vehículo, evitar colisiones y reducir la gravedad del accidente.

Control de frenos a baja velocidad ↔ P. 499

Mediante el uso de los sensores sónicos ubicados en los parachoques delantero y trasero, este sistema puede detectar si existe el peligro de que se produzca una colisión con una pared u otro obstáculo durante la conducción normal o cuando se pisa el pedal del acelerador con demasiada fuerza. A continuación, el sistema ayuda a evitar las colisiones y a reducir los daños provocados por el impacto gracias a la función de control de frenos a baja velocidad, el control del acelerador para la mitigación de colisiones y el control de l acelerador para la mitigación de colisiones traseras.

Control de cruceo adaptativo (ACC) con función de seguimiento a baja velocidad (Low Speed Following) ↔ P. 505

Ayuda a mantener una velocidad constante del vehículo y una distancia de seguimiento tras un vehículo detectado que circule por delante; si este vehículo se detiene, puede desacelerar y parar su vehículo sin tener que mantener el pie en el freno ni el acelerador.

Sistema de aviso de salida de carril (LKAS) ↔ P. 528

Proporciona asistencia a la dirección para ayudar a mantener el vehículo en el centro de un carril detectado y proporciona avisos táctiles, acústicos y visuales si se detectan desviaciones fuera del carril.

Sistema de asistencia en atascos P. 543

El sistema de asistencia en atascos utiliza una cámara de visión panorámica frontal de la parte superior del parabrisas para detectar y vigilar las líneas blancas (o amarillas) de los carriles de tráfico a la izquierda y a la derecha. En función de las señales de entrada de la cámara de visión panorámica frontal, el sistema puede aplicar el par de dirección adecuado para mantener el vehículo en el centro del carril detectado.

Sistema de ayuda de permanencia en la carretera (Road Departure Mitigation) P. 553

El sistema le avisa y le ayuda si detecta la posibilidad de que el vehículo rebase las marcas viales detectadas, o cuando se aproxime al borde exterior de la calzada (a la hierba o a la grava) o a un vehículo detectado que circule de frente.

Sistema de reconocimiento de señales de tráfico P. 561

Le recuerda información de las señales de tráfico, como el límite de velocidad y la prohibición de adelantar, y le notifica si su vehículo supera el límite de velocidad.

Mantenimiento ➔ P.601

Bajo el capó ➔ P.621

- Compruebe el aceite del motor, el refrigerante del motor, el refrigerante del sistema de la batería de alta tensión y el líquido del lavaparabrisas. Añada las cantidades necesarias.
- Compruebe el líquido de frenos.
- Compruebe el estado de la batería de 12 voltios mensualmente.

1 Tire de la manecilla de apertura del capó bajo la esquina del salpicadero.

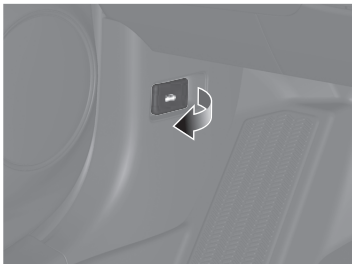

2 Localice la palanca de apertura del capó, tire de ella hacia el lado y levante el capó. Cuando levante ligeramente el capó, podrá soltar la palanca.

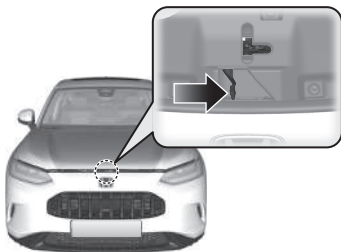

3 Cuando termine, cierre el capó y compruebe que esté bien bloqueado.

Escobillas del limpiaparabrisas ➔ P.640

- Sustituya las escobillas si dejan marcas en el parabrisas o hacen ruido.



Neumáticos ➔ P.644

- Compruebe las llantas y los neumáticos con frecuencia.
- Compruebe la presión de los neumáticos con frecuencia.
- Monte neumáticos de invierno para conducir durante el invierno.

Luces ➔ P.637

- Compruebe todas las luces con frecuencia.

Cómo hacer frente a lo inesperado P.667

Neumático pinchado P.668

- Estacione en un lugar seguro y repare el neumático pinchado con el kit de reparación de neumáticos.



El sistema de alimentación no se enciende P.682

- Si se ha agotado la batería de 12 voltios, arranque con pinzas usando una batería de arranque.

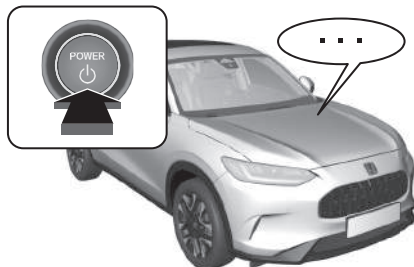

Sobrecalentamiento P.690

- Estacione en un lugar seguro. Si no ve vapor bajo el capó, ábralo y deje enfriar el sistema de alimentación.



Los testigos se encienden

 P.692

- Identifique el testigo y consulte el manual del propietario.

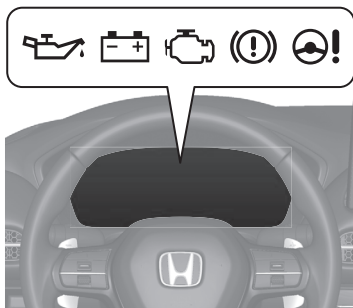

Fusible fundido P.699

- Si algún dispositivo eléctrico no funciona, compruebe que no haya ningún fusible fundido.

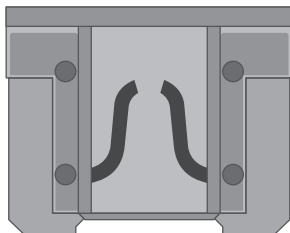

Remolcado de emergencia

 P.706

- Póngase en contacto con un servicio de remolcado profesional si necesita remolcar el vehículo.



Qué hacer si

P ¿Por qué tiembla ligeramente el pedal de freno al frenar?

R Esto puede suceder cuando se activa el ABS y no es señal de un problema. Accione el pedal de freno de forma firme y constante. Nunca pise repetidamente el pedal de freno.
➤ Sistema antibloqueo de frenos (ABS) ➤ P. 581

P No se puede abrir la puerta trasera desde el interior del vehículo. ¿A qué se debe?

R Compruebe si el bloqueo de seguridad para niños está en la posición de bloqueo. Si es así, abra la puerta trasera con la manecilla exterior. Para cancelar esta función, deslice la palanca hacia arriba hasta la posición de desbloqueo.

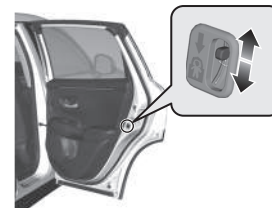

P ¿Por qué se bloquean las puertas después de haberlas desbloqueado?

R Si no abre las puertas antes de 30 segundos, se vuelven a bloquear automáticamente por seguridad.

P ¿Por qué suena el avisador acústico cuando abro la puerta del conductor?

R El avisador acústico suena cuando:

- El modo de alimentación se encuentra en la posición de ACCESORIOS.
- Se quedan encendidas las luces exteriores.

P ¿Por qué suena el avisador acústico cuando inicio la marcha?

R El avisador acústico suena cuando el conductor o el pasajero delantero no llevan los cinturones de seguridad abrochados.

P Si se pulsa el interruptor del freno de estacionamiento eléctrico, no se suelta el freno de estacionamiento. ¿A qué se debe?

R Pulse el interruptor del freno de estacionamiento eléctrico con el pedal del freno pisado.

P Veo un testigo ámbar de un neumático con un signo de exclamación. ¿Qué significa?

R Que el sistema de aviso de desinflado requiere atención. Si ha inflado o cambiado un neumático recientemente, deberá volver a calibrar el sistema.

➤ Sistema de aviso de desinflado ➔ P. 471

P Si se pisa el pedal del acelerador, no se suelta automáticamente el freno de estacionamiento. ¿A qué se debe?

R

- Abróchese el cinturón de seguridad del conductor.
- Compruebe si la caja de cambios está en la posición **P** o **N**. Si es así, seleccione cualquier otra posición.

P ¿Por qué el selector de marcha cambia automáticamente a **P** al abrir la puerta del conductor para comprobar las líneas del espacio de estacionamiento durante la marcha atrás?

R

- Abróchese el cinturón de seguridad del conductor.
- Cierre la puerta del conductor y cambie la posición manualmente.

➤ Al abrir la puerta del conductor ➔ P. 440

P ¿Por qué se oye un chirrido al pisar el pedal de freno?

R Puede que sea necesario sustituir las pastillas de freno. Lleve el vehículo a un concesionario para que lo revisen.

P ¿Se puede utilizar gasolina sin plomo con un índice de octanos RON de 91 o superior en este vehículo?

R El vehículo está diseñado para funcionar con gasolina sin plomo de alta calidad de 95 octanos como mínimo. Si no se dispone de este octanaje, se puede utilizar provisionalmente gasolina sin plomo de 91 octanos como mínimo.
El uso de gasolina sin plomo normal puede causar ruidos de golpeteo metálico y provocará un rendimiento inferior del motor. El uso continuado de gasolina normal puede dañar el motor.

Conducción segura

Encontrará numerosas recomendaciones de seguridad en este capítulo y en todo el manual.

Conducción segura

- Precauciones de seguridad importantes... 40
- Información importante de manejo 42
- Características de seguridad del vehículo... 43
- Lista de comprobación de seguridad 44

Cinturones de seguridad

- Información acerca de los cinturones de seguridad 45
- Cómo abrochar el cinturón de seguridad 50
- Inspección de los cinturones de seguridad..... 55
- Puntos de anclaje 56

Airbags

- Componentes del sistema de airbag..... 57

- Tipos de airbags..... 59
- Airbags delanteros (SRS) 59
- Airbags laterales 70
- Airbags de cortina lateral 73
- Testigos de sistema de airbag 75
- Mantenimiento de los airbags 77

Seguridad para niños

- Protección de los niños a bordo 78
- Seguridad de los bebés y niños pequeños.... 81
- Seguridad de los niños mayores 100

Gases de escape y sus riesgos

- Monóxido de carbono 103

Etiquetas de seguridad

- Ubicaciones de las etiquetas 104

En las siguientes páginas se describen las características de seguridad del vehículo y cómo utilizarlas correctamente. Las siguientes precauciones de seguridad son fundamentales.

Precauciones de seguridad importantes

■ **Abróchese siempre el cinturón de seguridad**

El cinturón de seguridad es la mejor protección en cualquier tipo de colisión. Los airbags están diseñados para complementar a los cinturones de seguridad, no para sustituirlos. Así que, aunque el vehículo esté equipado con airbags, asegúrese de que tanto usted como los pasajeros siempre llevan abrochados los cinturones de seguridad correctamente.

■ **Sujete debidamente a todos los niños**

Los niños de hasta 12 años deben ir debidamente sujetos en uno de los asientos traseros, no en el asiento delantero. Los bebés y los niños pequeños deben sujetarse con un sistema de sujeción para niños. Los niños mayores deben utilizar un elevador para niños con un cinturón de seguridad de tres puntos hasta que puedan utilizar el cinturón correctamente sin necesidad de elevador.

■ **Conozca los riesgos relacionados con los airbags**

Los airbags pueden salvar vidas, pero también pueden provocar lesiones graves o incluso mortales a los ocupantes del vehículo que se sienten demasiado cerca de los mismos o que no vayan debidamente sujetos. Los bebés, los niños pequeños y los adultos de corta estatura corren mayor riesgo. Asegúrese de seguir todas las instrucciones y advertencias de este manual.

■ **No beba si va a conducir**

El alcohol y la conducción no combinan bien. Una sola bebida puede mermar su capacidad de respuesta ante condiciones cambiantes. El tiempo de respuesta aumenta con cada bebida ingerida. Así que si bebe, no conduzca. Tampoco permita que lo hagan sus amigos.

☞ Precauciones de seguridad importantes

En algunos países se prohíbe al conductor el uso de teléfonos móviles durante la conducción, a menos que disponga de dispositivos manos libres.

■ Preste la debida atención a la conducción segura

Si habla por el móvil o realiza otras actividades que le impidan prestar la debida atención a la carretera, los demás vehículos y los peatones, podría ocurrir un accidente. Recuerde que cualquier situación puede cambiar con rapidez y solo usted puede decidir cuándo resulta seguro desviar parcialmente su atención de la conducción.

■ Controle la velocidad

El exceso de velocidad es una de las principales causas de accidentes con heridos y fallecidos. Por lo general, cuanto más alta sea la velocidad, mayor es el riesgo, pero también pueden producirse lesiones graves a velocidades moderadas. No conduzca nunca a mayor velocidad de la que resulte segura con las condiciones, independientemente de cuál sea el límite de velocidad correspondiente.

■ Mantenga el vehículo en buen estado

Un pinchazo o una avería mecánica pueden resultar extremadamente peligrosos. Para reducir la posibilidad de que se produzcan dichos problemas, compruebe con frecuencia el estado y la presión de los neumáticos, y realice con regularidad todo el mantenimiento programado.

■ No deje a los niños sin supervisión dentro de un vehículo

Si se deja a niños, otras personas o animales sin supervisión dentro del vehículo, pueden resultar lesionados si activan los controles del vehículo. También pueden provocar que el vehículo se mueva, lo que causaría una colisión en la que estos u otras personas podrían resultar dañados o incluso morir. Además, dependiendo de la temperatura ambiente, la temperatura del interior puede alcanzar niveles extremos, lo que puede ocasionar lesiones o incluso la muerte. Aunque el sistema de control de climatización esté activado, nunca los deje sin supervisión en el vehículo, ya que dicho sistema puede apagarse en cualquier momento.

Información importante de manejo

La altura con respecto al suelo del vehículo es mayor que la de un vehículo de pasajeros diseñado para su uso exclusivo sobre el pavimento. Esta mayor altura con respecto al suelo ofrece muchas ventajas para la conducción fuera de carretera. Permite pasar sobre badenes, evitar obstáculos y circular por terrenos irregulares. También ofrece una buena visibilidad para que pueda anticiparse a los problemas.

Estas ventajas tienen un coste. Como su vehículo es más alto y está situado a mayor altura con respecto al suelo, el centro de gravedad también es más alto, lo que lo hace más susceptible a vuelcos o trompos si gira de forma abrupta. Los SUV tienen un índice de vuelco significativamente más elevado que otros tipos de vehículos. En un choque con vuelco, una persona que no lleva puesto el cinturón de seguridad tiene más probabilidades de morir que una persona que sí lo lleva puesto. Recuerde, asegúrese de que tanto usted como sus pasajeros llevan siempre abrochados los cinturones de seguridad.

► Información importante de manejo

Para obtener información sobre cómo reducir el riesgo de vuelcos, lea lo siguiente:

- **Instrucciones de conducción para su SUV**
P. 434
- **Instrucciones fuera de carretera** P. 429

Si no conduce el vehículo de manera correcta, puede provocar una colisión o un vuelco.

En muchos países, la ley prohíbe la conducción fuera de carretera, p. ej. conducción en bosques, pistas forestales, etc. Por favor, compruebe las leyes y normativas locales antes de realizar cualquier actividad de conducción fuera de carretera.

Características de seguridad del vehículo

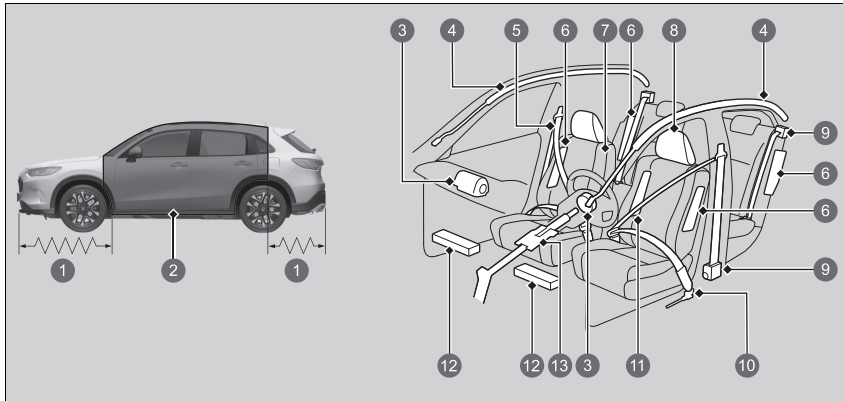

- 1 Zonas deformables
- 2 Cabina reforzada
- 3 Airbags delanteros
- 4 Airbags de cortina lateral
- 5 Cinturones de seguridad
- 6 Airbags laterales
- 7 Asientos y respaldos
- 8 Reposacabezas
- 9 Tensores automáticos de los cinturones de seguridad
- 10 Pretensores abdominales exteriores
- 11 Airbag central
- 12 Airbags de rodilla
- 13 Columna de dirección deformable

La siguiente lista de comprobación le ayudará a desempeñar un papel activo en su protección personal y la de sus pasajeros.

Características de seguridad del vehículo

El vehículo está equipado con numerosas características que funcionan conjuntamente para protegerle a usted y a sus pasajeros en caso de accidente.

Algunas de estas características no requieren que usted haga nada. Entre ellas está el resistente bastidor de acero que forma una cabina reforzada en torno al habitáculo, las zonas deformables delanteras y traseras, una columna de dirección deformable y los tensores que tensan los cinturones de seguridad delanteros y traseros exteriores en caso de una colisión lo suficientemente fuerte.

No obstante, usted y sus pasajeros no podrán aprovechar plenamente todas las ventajas de estas características a menos que se sienten correctamente y lleven siempre abrochados los cinturones de seguridad. De hecho, algunas de las características de seguridad pueden contribuir a causar lesiones si no se utilizan correctamente.

Lista de comprobación de seguridad

Por su seguridad y la de sus pasajeros, acostúmbrese a comprobar estos elementos antes de ponerse en marcha.

- Ajuste su asiento a la posición adecuada para conducir. Asegúrese de que los asientos delanteros estén ajustados lo más atrás posible permitiendo al conductor mantener el control del vehículo. Sentarse demasiado cerca de un airbag delantero puede tener como consecuencia lesiones graves o incluso mortales en caso de accidente.
 - **Asientos** P. 264
- Ajuste los reposacabezas a la posición adecuada. La eficacia de un reposacabezas es óptima cuando el centro del mismo está alineado con el centro de la cabeza. Las personas de estatura elevada deben ajustar el reposacabezas a la posición más alta posible.
 - **Ajuste de las posiciones de los reposacabezas delanteros** P. 271
- Abróchese siempre el cinturón de seguridad y asegúrese de llevarlo bien colocado. Compruebe que los demás pasajeros también lo llevan bien colocado y abrochado.
 - **Cómo abrochar el cinturón de seguridad** P. 50
- Proteja a los niños con el cinturón de seguridad o un sistema de sujeción para niños adecuado a su edad, estatura y peso.
 - **Seguridad para niños** P. 78

► Lista de comprobación de seguridad

Si aparece el mensaje de puerta o portón trasero abiertos en la interfaz de información para el conductor, una puerta o el portón trasero no están totalmente cerrados. Cierre bien todas las puertas y el portón trasero hasta que el mensaje desaparezca.

- **Mensajes informativos y de advertencia de la interfaz de información para el conductor** P. 127

Modelos con cuadro de instrumentos tipo A

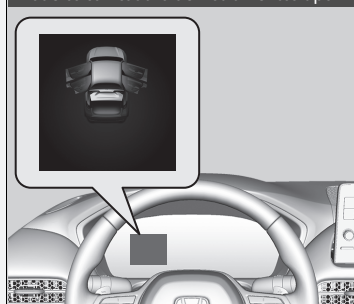

Modelos con cuadro de instrumentos tipo B



Información acerca de los cinturones de seguridad

Los cinturones de seguridad constituyen el dispositivo individual de seguridad más eficaz, ya que mantienen al acompañante conectado al vehículo para que pueda aprovechar las numerosas características de seguridad incorporadas. También contribuyen a evitar que salga despedido contra el interior del vehículo, contra otros ocupantes o fuera del vehículo. Además, si los cinturones de seguridad se utilizan de forma apropiada, mantienen el cuerpo colocado correctamente en caso de accidente para que pueda aprovechar al máximo la protección adicional que ofrecen los airbags.

Además, los cinturones de seguridad facilitan la protección en casi cualquier tipo de accidente, incluidos los siguientes:

- impactos frontales
- impactos laterales
- impactos traseros
- vueltas de campana

Información acerca de los cinturones de seguridad

⚠ ADVERTENCIA

Si el cinturón de seguridad no se utiliza correctamente, aumenta el riesgo de sufrir lesiones graves o incluso mortales en caso de accidente, aunque el vehículo disponga de airbags.

Asegúrese de que tanto usted mismo como sus pasajeros llevan el cinturón de seguridad abrochado y colocado correctamente.

ADVERTENCIA: Los cinturones de seguridad están diseñados para soportar la estructura ósea del cuerpo y se deben llevar bajos sobre la parte delantera de la pelvis, o la pelvis, el tórax y los hombros, según proceda. Se debe evitar llevar la sección de la cadera del cinturón de seguridad sobre la zona abdominal.

ADVERTENCIA: Los cinturones de seguridad se deben ajustar lo más firmemente posible, pero deben resultar cómodos para que proporcionen la protección para la que se han diseñado. Un cinturón de seguridad suelto reduce enormemente la protección de la persona que lo lleva.

ADVERTENCIA: No se deben utilizar los cinturones con las cintas torcidas.

ADVERTENCIA: Cada conjunto de cinturón de seguridad solo debe utilizarlo un ocupante. Es peligroso colocar un cinturón de seguridad alrededor de un niño que se lleva en el regazo.

■ Cinturones de tres puntos

Los cinco asientos están equipados con cinturones de seguridad de tres puntos con retractores de bloqueo de emergencia. Durante la conducción normal, el retractor le permite moverse libremente a la vez que mantiene parte de la tensión del cinturón de seguridad. En una colisión o en una frenada brusca, el retractor se bloquea para sujetar el cuerpo.

El cinturón de seguridad debe fijarse correctamente al utilizar un sistema de sujeción para niños en posición del sentido de marcha del vehículo.

➤ **Seguridad para niños** P. 78

■ Uso correcto de los cinturones de seguridad

Siga las siguientes instrucciones para utilizarlos correctamente:

- Todos los ocupantes deben sentarse con la espalda recta y bien apoyada en el respaldo, y mantener esta postura durante todo el viaje. Agacharse o inclinarse reduce la eficacia del cinturón de seguridad y puede aumentar las posibilidades de que se produzcan lesiones graves en caso de accidente.
- No coloque nunca la sección del hombro de un cinturón de seguridad de tres puntos debajo del brazo ni detrás de la espalda. Si lo hace, se podrían producir lesiones extremadamente graves en caso de accidente.
- Dos personas nunca deben compartir un cinturón de seguridad. Si lo hacen, podrían sufrir lesiones extremadamente graves en caso de accidente.
- No coloque ningún accesorio en los cinturones de seguridad. Los dispositivos cuyo propósito es mejorar la comodidad de la sección del hombro de un cinturón de seguridad o cambiar su posición pueden reducir la capacidad de protección del cinturón y aumentar el riesgo de lesiones graves en caso de accidente.

► Información acerca de los cinturones de seguridad

Si tira del cinturón de seguridad demasiado rápido, se bloqueará. Si esto ocurre, retraiga ligeramente el cinturón de seguridad y vuelva a tirar de él lentamente.

Los cinturones de seguridad no ofrecen una protección completa en cualquier tipo de accidente. No obstante, en la mayoría de los casos pueden reducir el riesgo de que se produzcan lesiones graves.

En la mayoría de países es obligatorio llevar puesto el cinturón de seguridad. Tómese el tiempo necesario para familiarizarse con los requisitos legales de los países en los que conduzca.

Recordatorio del cinturón de seguridad

Modelos con cuadro de instrumentos tipo A

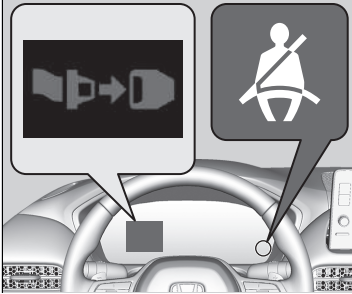

■ Asientos delanteros

El sistema del cinturón de seguridad incluye un testigo en el panel de instrumentos para recordar al conductor, al pasajero delantero o a ambos que deben abrocharse los cinturones de seguridad. Si el modo de alimentación está en la posición de CONTACTO y el cinturón de seguridad no está abrochado, el testigo se encenderá.

Modelos con cuadro de instrumentos tipo B



El avisador acústico sonará de manera intermitente y el testigo parpadeará si inicia la marcha sin abrocharse el cinturón de seguridad.

Recordatorio del cinturón de seguridad

El testigo se encenderá si uno de los pasajeros delanteros no se abrocha el cinturón de seguridad transcurridos seis segundos tras poner el modo de alimentación en la posición de CONTACTO.

Si no hay nadie en el asiento del pasajero delantero, no se encenderá el testigo y tampoco sonará el avisador acústico.

Si el testigo se enciende o si suena el avisador acústico y no hay nadie sentado en el asiento del pasajero delantero.

Compruebe si:

- Hay algún objeto pesado en el asiento del pasajero delantero.
- El cinturón de seguridad del conductor está abrochado.

Si el testigo no se enciende cuando el pasajero está sentado y el cinturón está desabrochado, algo podría estar interfiriendo en el sensor de detección del ocupante.

Compruebe si:

- Hay un cojín sobre el asiento.
- El pasajero delantero no está sentado correctamente.

Si no se da ninguna de estas condiciones, lleve el vehículo a un concesionario.

Modelos con cuadro de instrumentos tipo A



- 1 Abrochado
- 2 Desabrochado

Modelos con cuadro de instrumentos tipo B

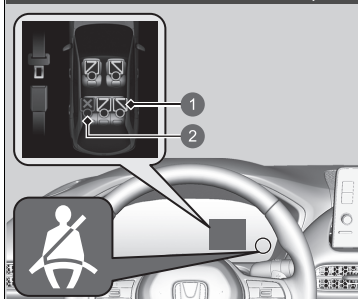

- 1 Abrochado
- 2 Desabrochado

■ Asientos traseros

El vehículo supervisa el uso de los cinturones de seguridad de los asientos traseros. La interfaz de información para el conductor le avisa si no se está utilizando alguno de los cinturones de seguridad de los asientos traseros que están ocupados.

La pantalla aparece cuando:

- Alguno de los pasajeros traseros se desabrocha el cinturón de seguridad mientras el modo de alimentación se encuentra en la posición de CONTACTO.
- Se abre y se cierra cualquiera de las puertas traseras.
- Alguno de los pasajeros traseros se abrocha o desabrocha el cinturón de seguridad.

El testigo de recordatorio del cinturón de seguridad parpadea y el avisador acústico suena si alguno de los pasajeros traseros se desabrocha el cinturón de seguridad durante la conducción.

■ Tensores automáticos de los cinturones de seguridad

Los asientos delanteros y traseros exteriores están equipados con tensores automáticos de los cinturones de seguridad, lo que mejora la seguridad.

Los tensores tensan automáticamente los cinturones de seguridad delanteros y traseros exteriores si se produce una colisión frontal de moderada a fuerte, en ocasiones incluso si la colisión no es lo suficientemente fuerte como para que se inflen los airbags delanteros o los airbags de rodilla de rodilla delanteros.

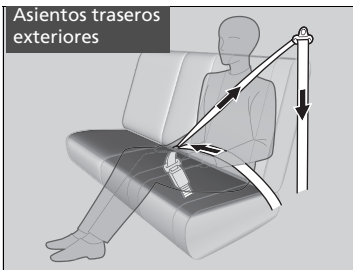

☒ Tensores automáticos de los cinturones de seguridad

Los tensores de los cinturones de seguridad solo pueden activarse una vez.

Si se activa un tensor, el testigo SRS se encenderá. Lleve el vehículo al concesionario para que sustituyan el tensor y revisen a fondo el sistema de los cinturones de seguridad. De lo contrario, puede que no ofrezcan la protección necesaria en caso de sufrir otro accidente.

En caso de impacto lateral de moderado a grave, los tensores de ambos lados del vehículo también se activan.

Cómo abrochar el cinturón de seguridad

Después de ajustar el asiento delantero a la posición adecuada, siéntese con la espalda recta y bien apoyada en el respaldo (consulte las ilustraciones para conocer la postura sedente correcta) y realice los siguientes pasos:

► **Asientos** P. 264



1. Tire despacio del cinturón de seguridad hacia fuera.

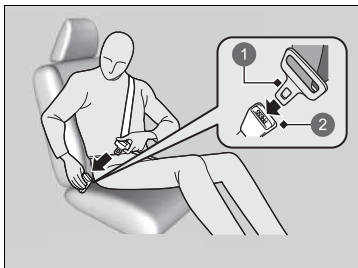

2. Introduzca la hebilla en el enganche y, a continuación, tire del cinturón de seguridad para asegurarse de que está bien fijo.
► Asegúrese de que el cinturón de seguridad no esté retorcido ni atrapado en ningún punto.

- 1 Hebilla
- 2 Enganche

►► Cómo abrochar el cinturón de seguridad

Nadie debe ocupar un asiento cuyo cinturón de seguridad no funcione o parezca no funcionar correctamente. Si se usa un cinturón de seguridad que no funciona correctamente, el ocupante del asiento podría no estar protegido en caso de accidente. El cinturón de seguridad afectado se debe revisar en un concesionario lo antes posible.

No introduzca nunca objetos extraños en el enganche o el mecanismo del retractor.

Si el cinturón de seguridad está bloqueado en una posición completamente retraída, tire firmemente de él a la altura del hombro y, a continuación, retráigalo de nuevo.

Después, tire suavemente del cinturón para sacarlo del retractor y abróchelo. Si el cinturón de seguridad se encuentra en una posición totalmente retraída y no consigue soltarlo, no permita que nadie se siente en el asiento y lleve el vehículo a un concesionario para repararlo.

► **Información acerca de los cinturones de seguridad** P. 45

► **Inspección de los cinturones de seguridad** P. 55



3. Coloque la sección de la cadera del cinturón de seguridad lo más baja posible sobre las caderas (consulte la ilustración) y después tire hacia arriba de la sección del hombro para que la sección de la cadera quede bien ajustada. De este modo, los robustos huesos pélvicos recibirán la fuerza del impacto, lo que reduce el riesgo de lesiones internas.
4. Si es necesario, tire de nuevo hacia arriba del cinturón de seguridad para tensarlo y compruebe que pasa a través del centro del tórax y sobre el hombro. De este modo, la fuerza del impacto se distribuye por los huesos más robustos de la parte superior del cuerpo.

■ Ajuste del anclaje del hombro

Los asientos delanteros disponen de anclajes de hombro ajustables para adaptarse a ocupantes de distintas estaturas.

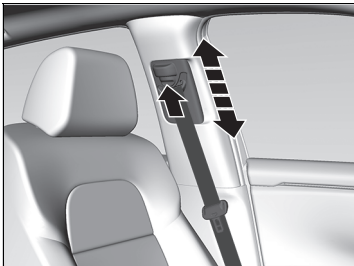

1. Mueva el anclaje hacia arriba y hacia abajo mientras mantiene pulsado el botón de liberación.
2. Coloque el anclaje de forma que el cinturón de seguridad cruce la parte central del tórax y quede sobre el hombro.

▶▶ Cómo abrochar el cinturón de seguridad

⚠ ADVERTENCIA

Si los cinturones de seguridad se colocan de forma incorrecta, se pueden producir lesiones graves o incluso mortales en caso de accidente.

Asegúrese de que todos los cinturones de seguridad estén colocados correctamente antes de ponerse en marcha.

Para soltar el cinturón de seguridad, pulse el botón rojo **PRESS** y guíe el cinturón con la mano hasta que se haya retraído por completo.

Al salir del vehículo asegúrese de que el cinturón de seguridad esté totalmente retraído y no quede atrapado al cerrar la puerta.

▶▶ Ajuste del anclaje del hombro

Una vez realizado un ajuste, asegúrese de que la posición del anclaje del hombro queda bien fijada.

Puede ajustar la altura del anclaje del hombro en cuatro niveles. Si el cinturón de seguridad toca el cuello, rebaje la altura ajustando los niveles de uno en uno.

■ Cinturón de seguridad con anclaje desmontable

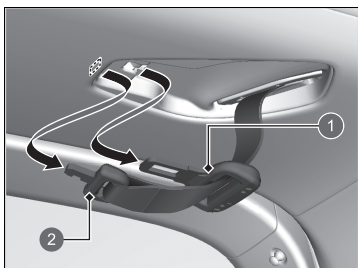

- 1 Hebilla
- 2 Hebilla pequeña

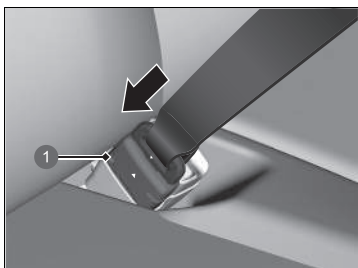

- 1 Enganche de anclaje

1. Saque la hebilla pequeña del cinturón de seguridad y la hebilla de cada ranura de sujeción del techo.

2. Alinee las marcas triangulares de la hebilla pequeña y del enganche de anclaje. Asegúrese de que el cinturón de seguridad no esté retorcido. Fije el cinturón de seguridad al enganche de anclaje.

☒ Cinturón de seguridad con anclaje desmontable

⚠ ADVERTENCIA

El uso del cinturón de seguridad con el anclaje desmontable desabrochado aumenta el riesgo de sufrir lesiones graves o incluso mortales en caso de accidente.

Antes de usar el cinturón de seguridad, asegúrese de que el anclaje desmontable esté correctamente abrochado.

Para desabrochar el anclaje desmontable, introduzca la hebilla en la ranura del costado del enganche de anclaje.

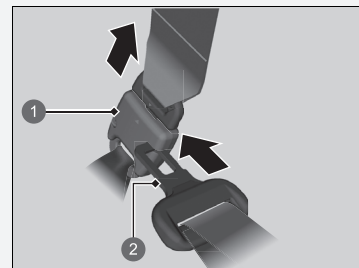

- 1 Enganche de anclaje
- 2 Hebilla

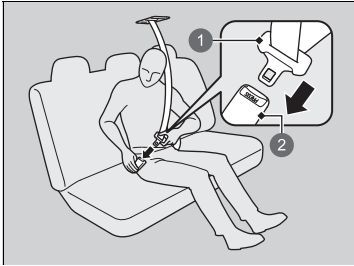

- ① Hebilla
- ② Enganche

3. Introduzca la hebilla en el enganche. Ajuste adecuadamente el cinturón de seguridad de la misma forma que ajusta el cinturón de seguridad de tres puntos.

■ Consejos para mujeres embarazadas

Tenga en cuenta la siguiente alternativa:

Si está embarazada, la mejor forma de protegerse tanto a sí misma como al hijo que espera durante la conducción de un vehículo o la realización de un trayecto en este es llevar siempre el cinturón de seguridad. Al colocarse el cinturón de seguridad, ponga la sección del hombro a lo largo del pecho, evitando el abdomen, y mantenga la parte de la cadera lo más baja posible sobre las caderas (véase la ilustración).



►► Consejos para mujeres embarazadas

Cada vez que vaya a una revisión médica, pregúntele al médico si le permite conducir.

Para reducir el riesgo de que usted o su hijo sufran lesiones debidas a la activación del airbag delantero:

- Si va a conducir, siéntese con la espalda recta y ajuste el asiento hacia atrás todo lo que sea posible para poder mantener el control del vehículo.
- Si se sienta en el asiento del pasajero delantero, ajuste el asiento hacia atrás todo lo que sea posible.

Inspección de los cinturones de seguridad

Compruebe el estado de los cinturones de seguridad con regularidad de la siguiente manera:

- Tire hacia fuera de cada cinturón de seguridad hasta el tope y compruebe si está deshilachado o presenta cortes, quemaduras y desgaste.
- Compruebe que las hebillas y los enganches de anclaje funcionen correctamente y que los cinturones se retraigan sin problemas.
 - Si un cinturón de seguridad no se retrae fácilmente, es posible que la limpieza corrija el problema. Utilice solamente jabón neutro y agua caliente. No utilice lejía ni disolventes. Asegúrese de que el cinturón de seguridad esté completamente seco antes de dejar que se retraiga.

Si el cinturón de seguridad no está en buen estado o no funciona correctamente, no ofrecerá la protección adecuada y deberá sustituirse lo antes posible.

Es posible que el cinturón de seguridad que se llevaba puesto cuando tuvo lugar un accidente no ofrezca el mismo nivel de protección en caso de sufrir otro accidente. Los cinturones de seguridad deben revisarse en un concesionario después de cualquier colisión.

Inspección de los cinturones de seguridad

⚠ ADVERTENCIA

Si los cinturones de seguridad no se comprueban ni reciben mantenimiento, es posible que no funcionen correctamente cuando sea necesario, lo que puede causar lesiones graves o incluso mortales.

Compruebe los cinturones de seguridad con regularidad y, si detecta algún problema, asegúrese de que se corrija lo antes posible.

ADVERTENCIA: El usuario no debe realizar modificaciones ni añadidos que impidan el funcionamiento de los dispositivos de ajuste del cinturón de seguridad para eliminar la holgura, ni tampoco impedir el ajuste del conjunto del cinturón de seguridad para eliminar la holgura.

ADVERTENCIA: Es esencial sustituir todo el conjunto después de su desgaste debido a un impacto fuerte, aunque los daños en el conjunto no sean evidentes.

ADVERTENCIA: Se debe tener cuidado para evitar manchar las cintas con pulimentos, aceites y productos químicos, en particular con el ácido de la batería. Se pueden limpiar de forma segura con un jabón suave y agua. Se deberá sustituir el cinturón de seguridad si la cinta se deshilacha, se contamina o resulta dañada.

Puntos de anclaje

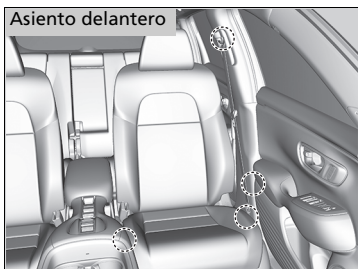

Al sustituir los cinturones de seguridad, utilice los puntos de anclaje que se muestran en las imágenes. El asiento delantero tiene un cinturón de seguridad de tres puntos.

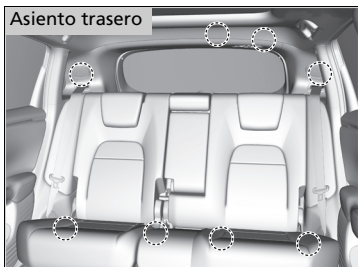

El asiento trasero tiene tres cinturones de seguridad de tres puntos.

Componentes del sistema de airbag

Los airbags delanteros, de rodilla del conductor, de rodilla del pasajero delantero, laterales, centrales delanteros y de cortina lateral se activan en función de la dirección y gravedad del impacto. El sistema de airbag consta de:

- Dos airbags delanteros SRS (sistema de sujeción suplementario). El airbag del conductor está guardado en el centro del volante y el del pasajero delantero en el panel de instrumentos. Ambos muestran la marca **SRS AIRBAG**.
- Dos airbags de rodilla. El airbag de rodilla del conductor está almacenado bajo la columna de dirección; el airbag de rodilla del pasajero delantero está almacenado bajo la guantera. Ambos muestran la marca **SRS AIRBAG**.
- Cuatro airbags laterales. Uno para el conductor, uno para el pasajero delantero y dos para los asientos traseros exteriores. Los airbags delanteros se almacena en los bordes exteriores de los respaldos de los asientos y los airbags traseros se almacenan junto a los asientos traseros exteriores. Todos están identificados mediante la marca **SIDE AIRBAG**.
- Dos airbags de cortina lateral, uno a cada lado del vehículo. Los airbags se encuentran en el techo, encima de las ventanillas laterales. Los pilares delanteros y traseros muestran la marca **SIDE CURTAIN AIRBAG**.
- Un airbag central. El airbag se almacena en el centro del respaldo del asiento del conductor. Está marcado con **CENTER AIRBAG**.
- Una unidad de control electrónico que, cuando el modo de alimentación está activado, supervisa constantemente información sobre los sensores de impacto, los sensores de hebillas y asientos, los activadores de los airbags, los sensores de los cinturones de seguridad y otra información del vehículo. En caso de colisión, la unidad puede registrar esta información.
- Tensores automáticos de los cinturones de seguridad para los asientos delanteros y traseros exteriores.
- Sensores de impacto que pueden detectar un impacto frontal o lateral de moderado a fuerte.
- Un testigo situado cerca de las luces de cortesía que le avisa de que el airbag del pasajero delantero se ha desactivado.
- Un testigo en el panel de instrumentos que alerta sobre un posible problema en el sistema de airbag o en los sensores de los cinturones de seguridad.
- Sensores de presión que pueden detectar un impacto lateral de moderado a fuerte.

■ Observaciones importantes acerca de los airbags

Los airbags pueden resultar peligrosos. Para cumplir su función, los airbags deben inflarse con una enorme fuerza. Así, aunque los airbags ayudan a salvar vidas, pueden causar quemaduras, moratones y otras lesiones leves e incluso mortales si los ocupantes no utilizan los cinturones de seguridad de forma adecuada ni están sentados correctamente.

Lo que debe hacer: utilice el cinturón de seguridad correctamente y siéntese con la espalda recta y tan alejado del volante como sea posible para mantener el control del vehículo. El pasajero delantero debe colocar su asiento tan alejado del salpicadero como sea posible.

Recuerde, no obstante, que ningún sistema de seguridad puede evitar todas las lesiones o los fallecimientos que pueden llegar a producirse en un accidente grave, aunque se utilicen correctamente los cinturones de seguridad y se desplieguen los airbags.

No coloque objetos duros o puntiagudos entre usted y un airbag delantero. Si se llevan objetos duros o puntiagudos en el regazo o se conduce con una pipa u otro objeto puntiagudo en la boca, pueden producirse lesiones si se infla el airbag delantero.

No fije ni coloque objetos sobre las cubiertas de los airbags de rodilla del conductor ni y de rodilla del pasajero delantero. Los objetos depositados sobre las cubiertas marcadas con **SRS AIRBAG** pueden impedir el funcionamiento correcto de los airbags o salir despedidos en el interior del vehículo y herir a alguien si se inflan los airbags.

» Observaciones importantes acerca de los airbags

No intente desactivar los airbags. Los airbags y los cinturones de seguridad ofrecen la mejor protección posible.

Al conducir, mantenga los brazos y las manos apartados de la trayectoria de despliegue del airbag delantero. Para ello, sujete el volante con una mano a cada lado. No pase el brazo por encima de la tapa del airbag.

Tipos de airbags

El vehículo está equipado con cinco tipos de airbags:

- **Airbags delanteros:** airbags situados delante de los asientos del conductor y del pasajero delantero.
- **Airbags de rodilla:** airbags debajo de la columna de dirección y debajo de la guantera.
- **Airbag central:** situado en el centro del respaldo del asiento del conductor.
- **Airbags laterales:** airbags en los respaldos exteriores de los asientos del conductor y del pasajero delantero y junto a los asientos traseros exteriores.
- **Airbags de cortina lateral:** por encima de las ventanillas laterales.

Todos se detallan en las páginas siguientes.

Airbags delanteros (SRS)

Los airbags delanteros SRS se inflan en caso de colisión frontal de moderada a fuerte para ayudar a proteger la cabeza y el tórax del conductor o el pasajero delantero.

SRS (sistema de sujeción suplementario) indica que los airbags están diseñados para complementar los cinturones de seguridad, no para sustituirlos. Los cinturones de seguridad son el principal sistema de sujeción de los ocupantes.

Ubicaciones

Los airbags delanteros están ubicados en el centro del volante en el caso del conductor y en el salpicadero en el caso del pasajero delantero. Ambos airbags muestran la marca **SRS AIRBAG**.

Tipos de airbags

Los airbags se pueden inflar siempre que el modo de alimentación esté en la posición de CONTACTO.

Cuando un airbag se infla en una colisión, podría ver una pequeña cantidad de humo. Se debe a la combustión del material del inflador y no es perjudicial. Las personas con problemas respiratorios podrían sentir alguna molestia temporal. Si esto sucede, salga del vehículo en cuanto resulte seguro hacerlo.

■ Funcionamiento

Los airbags delanteros están diseñados para inflarse cuando se produce una colisión frontal de moderada a fuerte. Si el vehículo desacelera repentinamente, los sensores envían información a la unidad de control, que envía las señales correspondientes para que se infle un airbag delantero o ambos.

Una colisión frontal puede suceder de forma totalmente frontal o en ángulo entre dos vehículos, o bien puede consistir en el impacto del vehículo contra un objeto fijo, como una pared de cemento.

■ Funcionamiento de los airbags delanteros

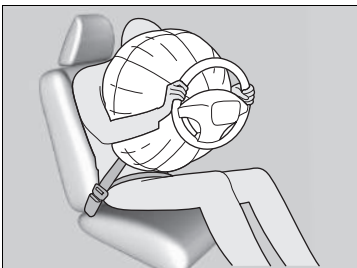

Mientras el cinturón de seguridad sujeta el torso, el airbag delantero ofrece protección suplementaria para la cabeza y el tórax.

Los airbags delanteros se desinflan de inmediato para no dificultar la visibilidad del conductor ni su capacidad de manejar el volante o utilizar otros mandos.

El tiempo total que tardan en inflarse y desinflarse es tan breve que la mayoría de los ocupantes no se dan cuenta de que los airbags se han desplegado hasta que los ven desinflados delante de ellos.

■ Situaciones en las que no se deberían desplegar los airbags delanteros

Colisiones frontales leves: los airbags delanteros se han diseñado para complementar a los cinturones de seguridad y ayudar a salvar vidas, y no para evitar las lesiones leves (o incluso la fractura de algún hueso) que se podrían producir en una colisión frontal de carácter leve.

Impactos laterales: los airbags delanteros pueden ofrecer protección cuando se produce una desaceleración brusca que hace que el conductor o el pasajero delantero se desplacen hacia la parte delantera del vehículo. Los airbags laterales y los airbags de cortina lateral se han diseñado específicamente para ayudar a reducir la gravedad de las lesiones que se pueden producir en un impacto lateral de moderado a fuerte que hace que el conductor o el pasajero delantero se desplacen hacia un lateral del vehículo.

Impactos traseros: los reposacabezas y los cinturones de seguridad son la mejor protección posible en caso de impacto trasero. Los airbags delanteros no pueden ofrecer apenas protección en dicho caso y no están diseñados para desplegarse en colisiones de este tipo.

Vueltas de campana: los cinturones de seguridad y los airbags de cortina lateral ofrecen la mejor protección posible en un vuelco. Los airbags delanteros no están diseñados para desplegarse en caso de una vuelta de campana, ya que la protección que pueden ofrecer en dicho caso es mínima.

■ Situaciones en las que se despliegan los airbags delanteros a pesar de haberse producido daños leves o inapreciables

Dado que el sistema de airbag detecta una desaceleración brusca, un fuerte impacto en el bastidor o la suspensión del vehículo podrían provocar el despliegue de uno o varios airbags. Por ejemplo, esto podría suceder al impactar contra el bordillo de la acera, el borde de un agujero u otro objeto fijo a baja altura, lo que causa una desaceleración brusca en el chasis del vehículo. Como el impacto se produce debajo del vehículo, los daños pueden no ser aparentes.

■ Situaciones en las que es posible que no se desplieguen los airbags delanteros aunque los daños exteriores parezcan graves

Dado que las partes deformables de la carrocería absorben la energía de colisión en un impacto, el alcance de los daños visibles puede no ser siempre indicativo del funcionamiento correcto de los airbags. De hecho, algunas colisiones pueden provocar daños graves pero no el despliegue de los airbags, debido a que no resultan necesarios o no proporcionarían protección aunque se desplegaran.

■ Sistema de desactivación del airbag del acompañante delantero

Si es inevitable instalar un sistema de sujeción para niños en posición del sentido contrario a la marcha del vehículo en el asiento del pasajero delantero, se debe desactivar manualmente el sistema de airbag del pasajero delantero con la llave integrada.

■ Interruptor ON/OFF del airbag del pasajero delantero

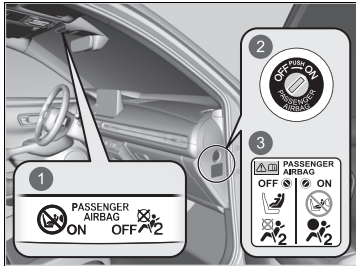

- 1 Testigo **ON/OFF** del airbag del pasajero delantero
- 2 Interruptor **ON/OFF**
- 3 Etiqueta de advertencia del sistema

Cuando el interruptor **ON/OFF** del airbag del pasajero delantero está en la posición:

OFF: el airbag del pasajero delantero está desactivado. El airbag del pasajero delantero no se infla durante una colisión frontal en la que se infla el airbag delantero del conductor.

El testigo de desactivación del airbag del pasajero delantero permanece encendido como recordatorio.

ON: el airbag del pasajero delantero está activado. El testigo de activación del airbag del pasajero delantero se enciende y se mantiene encendido durante unos 60 segundos.

►► Sistema de desactivación del airbag del acompañante delantero

⚠ ADVERTENCIA

El sistema del airbag del pasajero delantero debe desactivarse si es inevitable colocar un sistema de sujeción para niños en posición del sentido contrario a la marcha del vehículo en el asiento del pasajero delantero.

Si se infla el airbag delantero del pasajero, puede golpear el sistema de sujeción para niños en posición del sentido contrario a la marcha del vehículo con fuerza suficiente para causar lesiones muy graves o mortales al bebé.

⚠ ADVERTENCIA

Asegúrese de activar el sistema del airbag del pasajero delantero cuando no se utilice un sistema de sujeción para niños en posición del sentido contrario a la marcha del vehículo en el asiento del pasajero delantero.

Si se deja el sistema del airbag del pasajero delantero desactivado, pueden producirse lesiones graves o mortales en una colisión.

■ Para desactivar el sistema del airbag del pasajero delantero

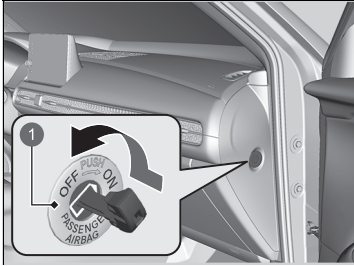

- 1 Interruptor **ON/OFF** del airbag del pasajero delantero

1. Accione el freno de estacionamiento y cambie el modo de alimentación a **VEHÍCULO APAGADO**.
2. Abra la puerta del pasajero delantero.
3. Inserte la llave integrada en el interruptor **ON/OFF** del airbag del pasajero delantero.
 - ▶ El interruptor está situado en el panel lateral del panel de instrumentos del lado del pasajero delantero.
4. Gire la llave integrada a la posición **OFF** y retírela del interruptor.

■ Testigo de desactivación del airbag del pasajero delantero

Cuando el sistema de airbag del pasajero delantero esté activado, el testigo se apagará al cabo de unos segundos al poner el modo de alimentación en la posición de **CONTACTO**.

Cuando se desactiva el sistema del airbag del pasajero delantero, el testigo permanece encendido o se apaga unos instantes y se vuelve a encender.

▶▶ Para desactivar el sistema del airbag del pasajero delantero

AVISO

- Utilice la llave del vehículo para girar el interruptor **ON/OFF** del airbag del pasajero delantero. Si utiliza una llave distinta, el interruptor puede resultar dañado. Es posible que el sistema del airbag del pasajero delantero no funcione correctamente.
- No cierre la puerta ni fuerce la llave integrada mientras esté introducida en el interruptor **ON/OFF** del airbag del pasajero delantero. Pueden producirse daños en el interruptor o la llave.

Se recomienda encarecidamente no instalar un sistema de sujeción para niños orientado hacia atrás en el asiento del pasajero delantero.

🔒 Protección de bebés P. 81

Es responsabilidad del usuario cambiar la configuración del sistema del airbag del pasajero delantero a la posición **OFF** si se coloca un sistema de sujeción para niños orientado hacia atrás en el asiento del pasajero delantero.

Cuando no se utilice un sistema de sujeción para niños orientado hacia atrás en el asiento del pasajero delantero, vuelva a activar el sistema.

■ Etiqueta de sistema de desactivación del airbag del pasajero delantero

La etiqueta está situada en el panel lateral del panel de instrumentos en el lado del pasajero delantero.



- 1 Bebé en un sistema de sujeción para niños orientado hacia atrás: puede ir en la parte delantera si es imprescindible
- 2 No se puede sentar en la zona delantera
- 3 El airbag del pasajero delantero está: activado
- 4 Desactivado

Airbags de rodilla

Los airbags SRS de rodilla se inflan en una colisión frontal de moderada a grave para ayudar a mantener al conductor y al pasajero delantero en la posición correcta y para ayudar a maximizar las ventajas proporcionadas por las demás características de seguridad del vehículo.

SRS (sistema de sujeción adicional) indica que el airbag está diseñado para complementar a los cinturones de seguridad, no para sustituirlos. Los cinturones de seguridad son el principal sistema de sujeción de los ocupantes.

Ubicaciones

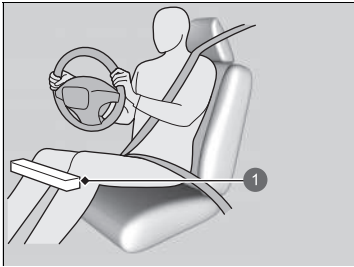

- 1 Ubicación del airbag de rodilla del conductor

El airbag de rodilla del conductor y el del pasajero delantero están situados debajo de la columna de dirección y de la guantera, respectivamente.

Ambos muestran la marca **SRS AIRBAG**.

Airbags de rodilla

No coloque accesorios sobre o cerca de un airbag de rodilla, ya que pueden interferir en el funcionamiento correcto del airbag, o incluso herir a alguien si el airbag se infla.

El conductor y el pasajero delantero no debe guardar ningún objeto debajo del asiento o detrás de sus pies. Estos objetos pueden interferir en el correcto despliegue del airbag en caso de una colisión frontal de moderada a grave y pueden dar lugar a una protección insuficiente.

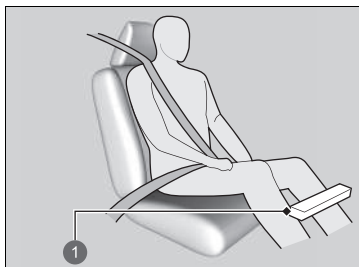

- 1 Ubicación del airbag de rodilla del pasajero

■ Funcionamiento

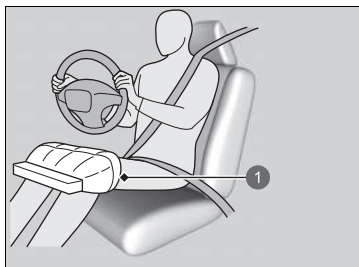

- 1 Airbag de rodilla del conductor desplegado

El airbag de rodilla del conductor y del pasajero delantero se despliegan al mismo tiempo que el airbag del conductor y del pasajero delantero, respectivamente.

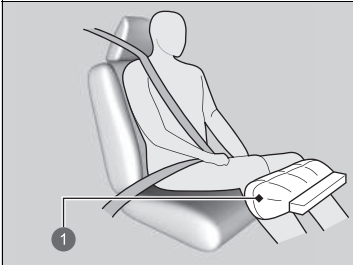

1 Airbag de rodilla del pasajero desplegado

■ Situaciones en las que se despliegan los airbags de rodilla a pesar de haberse producido daños leves o inapreciables

Dado que el sistema de airbag detecta una desaceleración brusca, un fuerte impacto en el bastidor o la suspensión del vehículo podrían provocar el despliegue de uno o varios airbags. Por ejemplo, esto podría suceder al impactar contra el bordillo de la acera, el borde de un agujero u otro objeto fijo a baja altura, lo que causa una desaceleración brusca en el chasis del vehículo. Como el impacto se produce debajo del vehículo, los daños pueden no ser aparentes.

■ Situaciones en las que es posible que no se desplieguen los airbags de rodilla aunque los daños exteriores parezcan graves

Dado que las partes deformables de la carrocería absorben la energía de colisión en un impacto, el alcance de los daños visibles puede no ser siempre indicativo del funcionamiento correcto de los airbags. De hecho, algunas colisiones pueden provocar daños graves pero no el despliegue de los airbags, debido a que no resultan necesarios o no proporcionarían protección aunque se desplegaran.

Airbag central

El airbag central está diseñado para proteger las cabezas del conductor y del pasajero delantero en un impacto lateral de moderado a fuerte.

■ Alojamiento del airbag lateral

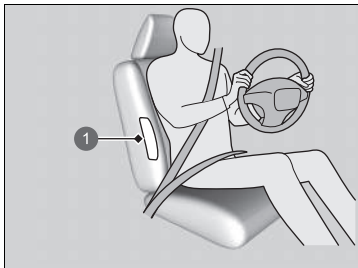

1 Ubicación del airbag central

El airbag central está situado en el centro del respaldo del asiento del conductor.

Está marcado con **CENTER AIRBAG**.

■ Funcionamiento

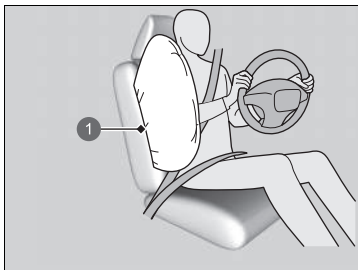

1 Airbag central

Cuando los sensores detectan un impacto lateral de moderado a fuerte, la unidad de control envía una señal al airbag central para que se infle.

► Airbag central

Asegúrese de que tanto usted como el pasajero del asiento delantero se sienten siempre con la espalda recta. Inclinarsen en la trayectoria del airbag central puede impedir que el airbag se despliegue correctamente y aumenta el riesgo de lesiones graves.

No coloque accesorios en el airbag central o cerca de este. Pueden afectar al funcionamiento normal del airbag o herir a uno de los ocupantes si se infla un airbag.

No abra la tapa del compartimiento de la consola mientras se conduce.

No cubra ni sustituya la cubierta del respaldo del conductor sin consultar a un concesionario.

Si se sustituye o cubre inadecuadamente la cubierta del respaldo del asiento del conductor, puede que se impida el despliegue correcto del airbag central durante un impacto lateral.

■ Situaciones en las que se despliega el airbag central a pesar de haberse producido daños leves o inapreciables

Dado que el sistema de airbag detecta una aceleración brusca, un fuerte impacto en un lateral del bastidor del vehículo podría provocar el despliegue del airbag central. En dichos casos, los daños pueden ser muy leves o inexistentes, pero los sensores de impacto lateral detectan un impacto lo suficientemente fuerte como para que se despliegue el airbag.

■ Situaciones en las que es posible que no se despliegue el airbag central aunque los daños visibles parezcan graves

Es posible que no se despliegue el airbag central en un impacto que provoque daños aparentemente graves. Esto puede ocurrir si el punto donde se produce el impacto está situado hacia el extremo delantero o trasero del vehículo, o si las piezas deformables de la carrocería absorben la mayor parte de la energía de la colisión. En cualquier caso, el airbag central no se habría necesitado ni habría ofrecido protección aunque se hubiera desplegado.

Airbags laterales

Los airbags laterales ayudan a proteger el torso y la pelvis del conductor, del pasajero delantero o del ocupante de un asiento trasero exterior si se produce un impacto lateral de moderado a grave.

■ Ubicaciones

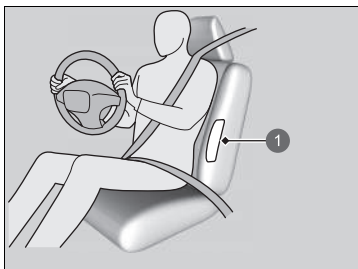

1 Ubicación de los airbags laterales



1 Ubicación de los airbags laterales

Los airbags laterales están situados en el borde exterior de los respaldos de los asientos del conductor, del pasajero y junto a los asientos traseros exteriores.

Cada uno tiene la marca **SIDE AIRBAG**.

► Airbags laterales

No coloque accesorios en los airbags laterales o cerca de estos. Pueden afectar al funcionamiento normal de los airbags o herir a uno de los ocupantes si se infla un airbag.

Funcionamiento

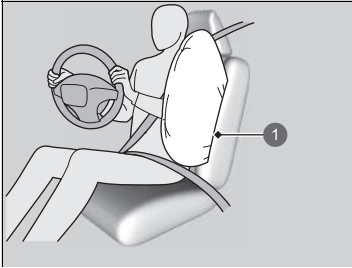

1 Airbag lateral desplegado

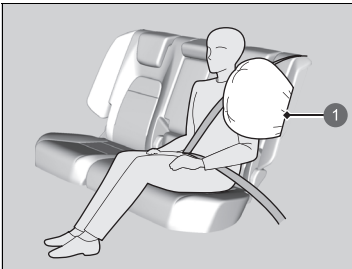

1 Airbag lateral desplegado

Cuando los sensores detectan un impacto lateral de moderado a fuerte, la unidad de control envía una señal al airbag lateral del lado que ha sufrido el impacto para que se infle de inmediato.

Airbags laterales

No cubra ni sustituya las cubiertas de los respaldos sin consultar a un concesionario.

Si se sustituyen o cubren inadecuadamente las cubiertas de los respaldos, puede impedirse el despliegue correcto de los airbags laterales durante un impacto lateral.

No deje que el pasajero se recline lateralmente con la cabeza en la trayectoria de despliegue del airbag lateral. Si se infla el airbag lateral puede golpear con mucha fuerza y lesionar gravemente al pasajero.

El despliegue de los airbags laterales se controla mediante un sensor de presión situado en el interior de cada puerta delantera. Los daños o las alteraciones en el interior o el exterior de las puertas pueden afectar negativamente al despliegue de los airbags laterales. Póngase en contacto con un concesionario autorizado antes de realizar cambios o reparaciones en una puerta delantera.

■ **Situaciones en las que se despliega un airbag lateral a pesar de haberse producido daños leves o inapreciables**

Dado que el sistema de airbag detecta una aceleración brusca, un fuerte impacto en un lateral del bastidor del vehículo podría provocar el despliegue de un airbag lateral. En dichos casos, los daños pueden ser muy leves o inexistentes, pero los sensores de impacto lateral detectan un impacto lo suficientemente fuerte como para que se despliegue el airbag.

■ **Situaciones en las que es posible que no se despliegue un airbag lateral aunque los daños visibles parezcan graves**

Es posible que no se despliegue un airbag lateral en un impacto que provoque daños aparentemente graves. Esto puede ocurrir si el punto donde se produce el impacto está situado hacia el extremo delantero o trasero del vehículo, o si las piezas deformables de la carrocería absorben la mayor parte de la energía de la colisión. En cualquier caso, el airbag lateral no se habría necesitado ni habría ofrecido protección aunque se hubiera desplegado.

Airbags de cortina lateral

Los airbags de cortina lateral ayudan a proteger la cabeza del conductor y de los pasajeros sentados en los asientos más cercanos al exterior en un impacto lateral de moderado a fuerte.

Ubicaciones

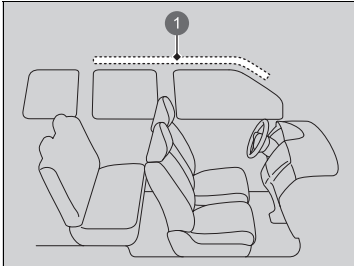

1 Ubicación de los airbags de cortina lateral

Los airbags de cortina lateral están ubicados en el techo, por encima de las ventanillas laterales, a ambos lados del vehículo.

⚠ Airbags de cortina lateral

La eficacia de los airbags de cortina lateral es óptima si el ocupante del asiento utiliza correctamente el cinturón de seguridad y está sentado con la espalda recta y bien apoyada en el respaldo.

No fije ningún objeto a las ventanillas laterales ni a los pilares del techo, puesto que pueden impedir el funcionamiento correcto de los airbags de cortina lateral.

No coloque una percha u objetos duros sobre un colgador para ropa. Podrían producirse lesiones si se despliega el airbag de cortina lateral.

■ Funcionamiento

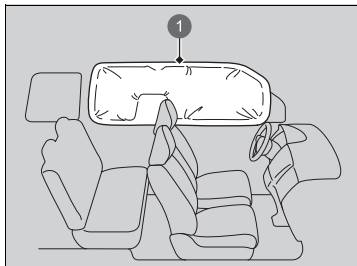

El airbag de cortina lateral está diseñado para desplegarse en un impacto lateral de moderado a fuerte.

- 1 Airbag de cortina lateral desplegado

■ Situaciones en las que se despliegan los airbags de cortina lateral en una colisión frontal

En una colisión frontal en ángulo de moderada a fuerte también pueden inflarse uno de los airbags de cortina lateral o ambos.

Testigos de sistema de airbag

Si se produce un problema en el sistema de airbags, se encenderá el testigo del SRS y aparecerá un mensaje en la interfaz de información del conductor.

■ Testigo del sistema de sujeción adicional (SRS)

Modelos con cuadro de instrumentos tipo A

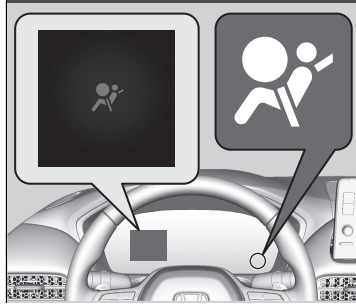

Modelos con cuadro de instrumentos tipo B

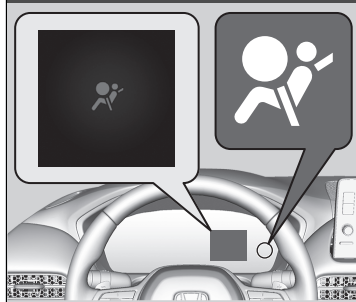

■ Cuando el modo de alimentación está en la posición de CONTACTO

El testigo se enciende durante unos segundos y a continuación, se apaga. Esto confirma que el sistema funciona correctamente.

Si el testigo se enciende en cualquier otro momento o no se llega a encender, el sistema debe revisarse en un concesionario lo antes posible. En caso contrario, es posible que los airbags y los sensores de los cinturones de seguridad no funcionen correctamente cuando sean necesarios.

▶▶ Testigo del sistema de sujeción adicional (SRS)

⚠ ADVERTENCIA

Si se hace caso omiso del testigo del SRS, pueden producirse lesiones graves o incluso mortales si el sistema de airbag o los sensores no funcionan correctamente.

Si el testigo del SRS alerta sobre un posible problema, el vehículo debe revisarse en un concesionario lo antes posible.

⚠ ADVERTENCIA

Si se enciende el testigo del SRS, retire inmediatamente del asiento del pasajero delantero el sistema de sujeción para niños en posición del sentido contrario a la marcha del vehículo. Aunque se haya desactivado el airbag del pasajero delantero, no ignore el testigo del SRS.

Es posible que el sistema SRS tenga alguna anomalía que provoque la activación del airbag del pasajero delantero y cause lesiones graves o mortales.

■ Testigo de desactivación del airbag del pasajero delantero

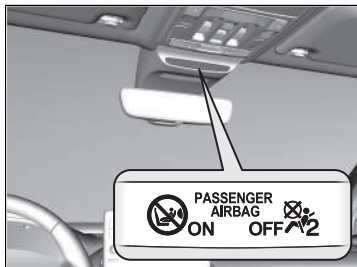

■ Cuando se enciende el testigo de desactivación del airbag del pasajero delantero

El testigo permanece encendido mientras el sistema del airbag del pasajero delantero esté desactivado.

Cuando no se utilice un sistema de sujeción para niños orientado hacia atrás en el asiento del pasajero delantero, vuelva a activar manualmente el sistema. El testigo debería apagarse.

Mantenimiento de los airbags

No realice mantenimiento alguno ni sustituya ninguno de los componentes del sistema de airbag por sus propios medios. No obstante, el vehículo debe revisarse en un concesionario si se produce una de estas situaciones:

■ Cuando los airbags se han desplegado

Si se ha inflado un airbag, se deben sustituir la unidad de control y las demás piezas relacionadas. Asimismo, una vez que se haya activado el tensor automático del cinturón de seguridad, deberá sustituirse.

■ Cuando el vehículo ha sufrido una colisión de moderada a fuerte

Aunque no se hayan inflado los airbags, el concesionario deberá revisar los sensores de los cinturones de seguridad de los asientos delanteros y traseros exteriores y todos los cinturones que estaban abrochados en el momento de producirse el accidente.

⌘ Mantenimiento de los airbags

Está prohibido desmontar los componentes de los airbags del vehículo.

En caso de anomalía o avería, o después del despliegue del airbag/activación del tensor de cinturón de seguridad, acuda a personal cualificado para su manipulación.

No se recomienda el uso de componentes recuperados del sistema de airbag, incluido el airbag, los sensores, los sensores y la unidad de control.

Protección de los niños a bordo

Todos los años, muchos niños resultan heridos o mueren en accidentes de tráfico porque viajaban sin sujetar o sujetos de forma incorrecta. De hecho, los accidentes de tráfico son la primera causa de muerte de los niños de hasta 12 años.

Para reducir el número de muertes y lesiones de niños, los bebés y los niños deben ir adecuadamente sujetos cuando van en un vehículo.

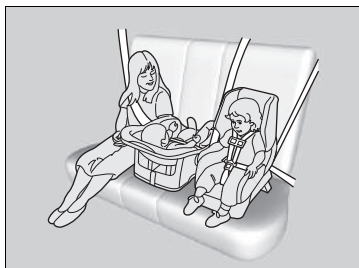

Los niños deben sentarse en un asiento trasero debidamente sujetos. La razón es la siguiente:

- Si hay un niño sentado en el asiento delantero y se infla el airbag delantero, puede que el niño sufra heridas graves o mortales.
- Además, un niño sentado en el asiento delantero puede distraer al conductor y reducir su capacidad para controlar el vehículo.
- Las estadísticas indican que los niños de cualquier edad y tamaño viajan más seguros cuando van sentados en un asiento trasero debidamente sujetos.

Protección de los niños a bordo

Parasol del pasajero delantero

⚠️ ADVERTENCIA



NO coloque ningún sistema de sujeción para niños en posición del sentido contrario a la marcha del vehículo en un asiento protegido por un AIRBAG ACTIVADO, pues podría sufrir HERIDAS GRAVES o MORTALES.

⚠️ ADVERTENCIA

Los niños que viajen sin sujetar o sujetos de forma incorrecta pueden sufrir heridas de gravedad o mortales en un accidente.

Si un niño es demasiado pequeño para utilizar el cinturón de seguridad, se debe sujetar debidamente mediante un sistema de sujeción para niños homologado. Los niños mayores se deben sujetar debidamente con un cinturón de seguridad, utilizando un elevador para niños si es necesario.

- No lleve nunca a un niño en su regazo, ya que resultará imposible protegerlo en caso de colisión.
- No se ponga tampoco nunca el cinturón de seguridad sobre usted y el niño. En caso de accidente, el cinturón de seguridad presionaría mucho al niño y le causaría heridas graves o incluso mortales.
- Dos niños nunca deben compartir un cinturón de seguridad. Ambos podrían resultar heridos de extrema gravedad en caso de accidente.
- Cualquier niño que sea demasiado pequeño para llevar un cinturón de seguridad se deberá sujetar adecuadamente en un sistema de sujeción para niños homologado. Este sistema debe estar adecuadamente sujeto al vehículo utilizando el cinturón de seguridad o el sistema de anclaje del sistema de sujeción para niños.

► Protección de los niños a bordo

En muchos países, la ley exige que todos los niños de hasta 12 años y aquellos cuya altura sea inferior a 150 cm vayan adecuadamente sujetos en un asiento trasero.

En muchos países es obligatorio utilizar un sistema de sujeción para niños homologado oficialmente y adecuado para transportar a un niño en cualquier asiento de pasajeros. Consulte la legislación de su país.

Se recomienda un sistema de sujeción para niños que cumpla las especificaciones de la norma UN n.º 44 o 129 o las disposiciones de los países correspondientes.

► **Selección de un sistema de sujeción para niños** P. 84

- Impida que los niños accionen las puertas, las ventanillas o los ajustes de los asientos.
- No deje a los niños solos en el vehículo, especialmente si hace calor, ya que el habitáculo se puede calentar tanto que podrían morir. Además, podrían activar algún mando del vehículo, haciendo que se desplace inesperadamente.

►► Protección de los niños a bordo

ADVERTENCIA: Utilice el botón de bloqueo de los elevalunas eléctricos para impedir que los niños abran las ventanillas. Utilice esta función para impedir que los niños jueguen con las ventanillas, lo cual puede exponerles a peligros o distraer al conductor.

Apertura/cierre de los elevalunas eléctricos
P. 227

ADVERTENCIA: Llévase siempre la llave de contacto al abandonar el vehículo o cuando lo deje con otros ocupantes dentro.

Como recordatorio del riesgo que presenta el airbag del pasajero delantero en relación con la seguridad infantil, el vehículo cuenta con una etiqueta de advertencia en el parasol del lado del pasajero.

Lea y siga las instrucciones de esta etiqueta.

Etiquetas de seguridad P. 104

Seguridad de los bebés y niños pequeños

■ Protección de bebés

Los bebés deben ir siempre debidamente sujetos con un sistema de sujeción para niños en posición del sentido contrario a la marcha del vehículo hasta que alcancen el límite de estatura o peso establecido por el fabricante del sistema de sujeción para niños.



■ Colocación de un sistema de sujeción para niños orientado hacia atrás

El sistema de sujeción para niños debe colocarse y fijarse en uno de los asientos traseros.

- ▶ Se recomienda encarecidamente que instale este sistema de sujeción para niños directamente detrás del asiento del pasajero delantero, que adelante dicho asiento todo lo necesario y que lo deje sin ocupar.
- ▶ Asegúrese de que no hay contacto entre el sistema de sujeción para niños y el asiento que hay justo delante.

En caso de que haya alguien en él, puede utilizar un sistema de sujeción para niños en posición del sentido contrario a la marcha del vehículo de menor tamaño.

☒ Protección de bebés

⚠ ADVERTENCIA

Si se coloca en el asiento delantero un sistema de sujeción para niños en posición del sentido contrario a la marcha del vehículo, podrían producirse lesiones graves o incluso mortales en caso de inflarse el airbag delantero del pasajero.

Los sistemas de sujeción para niños en posición del sentido contrario a la marcha del vehículo deberán colocarse en uno de los asientos traseros, nunca en el delantero.

Cuando se instala correctamente, el sistema de sujeción para niños en posición del sentido contrario a la marcha del vehículo puede impedir que el conductor o el pasajero delantero desplacen su asiento hacia atrás del todo o que bloqueen el respaldo en la posición deseada.

►► Protección de bebés

Numerosos expertos recomiendan el uso de un sistema de sujeción para niños orientado hacia atrás hasta que el niño tenga dos años, siempre que el peso y la estatura sean adecuados para este tipo de sistemas.

Los sistemas de sujeción para niños en posición de sentido contrario a la marcha del vehículo nunca se deben colocar orientados hacia delante.

Consulte las instrucciones del fabricante del sistema de sujeción para niños antes de montarlo.

Si se infla el airbag delantero del pasajero delantero, puede impactar con mucha fuerza en el sistema de sujeción para niños en posición del sentido contrario a la marcha del vehículo, lo cual puede desplazar o golpear el sistema y lesionar gravemente al niño.

Si es absolutamente inevitable instalar un sistema de sujeción para niños en posición del sentido contrario a la marcha del vehículo en el asiento del pasajero delantero, desactive manualmente el sistema del airbag del pasajero delantero.

► Sistema de desactivación del airbag del acompañante delantero P. 62

■ Protección de niños pequeños

Si el niño ha superado las limitaciones de peso y estatura de un sistema de sujeción para niños en posición del sentido contrario a la marcha del vehículo, deberá sujetarse correctamente en un sistema de sujeción orientado hacia delante hasta que supere los límites de peso y estatura de este último sistema.

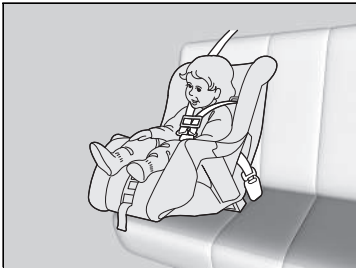

■ Colocación de un sistema de sujeción para niños orientado hacia delante

Recomendamos encarecidamente colocar los sistemas de sujeción para niños orientados hacia delante en los asientos traseros.

La colocación de un sistema de sujeción para niños orientado hacia delante en el asiento delantero puede ser peligrosa. Los asientos traseros son los lugares más seguros para los niños.

►► Protección de niños pequeños

⚠ ADVERTENCIA

Si se coloca en el asiento delantero un sistema de sujeción para niños orientado hacia delante, podrían producirse lesiones graves o incluso mortales en caso de inflarse el airbag delantero.

Si necesita colocar en el asiento delantero un sistema de sujeción para niños orientado hacia delante, desplace el asiento hacia atrás todo lo que sea posible y sujete al niño correctamente.

Familiarícese con las leyes y normas relativas al uso de sistemas de sujeción para niños en vigor en la zona donde conduce el vehículo, y siga las instrucciones del fabricante del sistema empleado.

■ Selección de un sistema de sujeción para niños

Algunos sistemas de sujeción para niños son compatibles con anclaje inferior. Algunos disponen de un conector de tipo rígido, mientras que otros tienen uno de tipo flexible. La facilidad de uso de ambos es similar. Algunos sistemas actuales y anteriores de sujeción para niños solo se pueden instalar utilizando el cinturón de seguridad. Sea cual sea el tipo que elija, siga las instrucciones de uso y mantenimiento del fabricante del sistema de sujeción para niños, incluidas las fechas de caducidad recomendadas, así como las instrucciones de este manual. Una instalación adecuada es esencial para maximizar la seguridad del niño.

Es posible que el tipo flexible no esté disponible en su país.

En las posiciones de asiento y en los vehículos no equipados con anclajes inferiores, se puede instalar un sistema de sujeción para niños utilizando el cinturón de seguridad y una sujeción superior para mayor seguridad. El motivo es que todos los sistemas de sujeción para niños deben ir sujetos con un cinturón de seguridad cuando no se utiliza el sistema de anclaje inferior. Además, es posible que el fabricante del sistema de sujeción para niños aconseje utilizar un cinturón de seguridad para fijar un sistema de sujeción ISOFIX una vez que el niño alcance un peso determinado. Lea el manual del propietario del sistema de sujeción para niños para obtener las instrucciones de instalación correctas.

■ Consideración importante al seleccionar un sistema de sujeción para niños

Asegúrese de que el sistema de sujeción para niños cumple los tres requisitos siguientes:

- Es del tipo y tamaño adecuados para el niño.
- Es del tipo adecuado para el asiento del vehículo.
- El sistema de sujeción para niños cumple las normativas de seguridad. Se recomienda un sistema de sujeción para niños que cumpla las especificaciones de la norma UN n.º 44 o 129 o las disposiciones de los países correspondientes. Busque en la caja la marca de homologación del sistema y la declaración de cumplimiento del fabricante.

►► Selección de un sistema de sujeción para niños

La instalación de un sistema de sujeción para niños compatible con anclaje inferior es sencilla.

Los sistemas de sujeción para niños compatibles con anclaje inferior se han concebido para simplificar el proceso de instalación y reducir la probabilidad de lesiones producidas por una instalación incorrecta.

■ Estándares del sistema de sujeción para niños

Si un sistema de sujeción para niños (de tipo i-Size/ISOFIX u otro instalado con el cinturón de seguridad) cumple la normativa UN correspondiente, se identificará con una etiqueta de homologación como se muestra en la tabla de al lado. Antes de comprar o usar un sistema de sujeción para niños, compruebe la etiqueta de homologación y confirme que es compatible con su vehículo y el niño, y que cumple con la normativa UN correspondiente.

►► Selección de un sistema de sujeción para niños

Ejemplo de etiqueta de homologación según la norma UN n.º 44

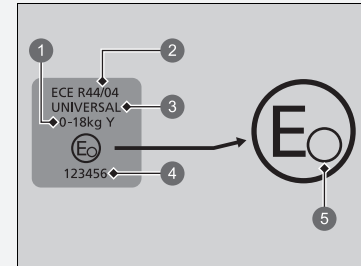

- 1 Grupo de peso
- 2 Número de normativa
- 3 Categoría
- 4 Número de homologación
- 5 Código de país

►► Selección de un sistema de sujeción para niños

Ejemplo de etiqueta de homologación según la norma UN n.º 129

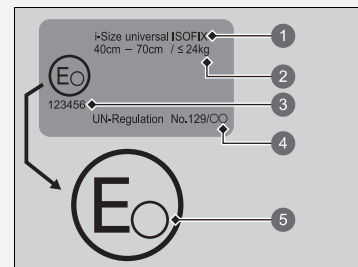

- 1 Categoría
- 2 Indicación de peso y tamaño
- 3 Número de homologación
- 4 Número de normativa
- 5 Código de país

Ubicaciones de instalación del sistema de sujeción para niños

Modelos con volante a la izquierda

Airbag del pasajero activado



Airbag del pasajero desactivado

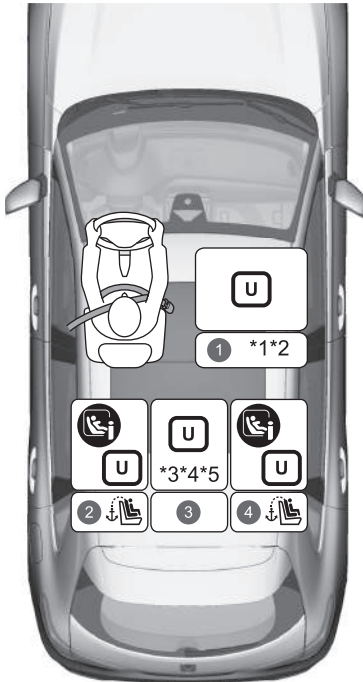

	Adecuado para sistemas de sujeción universales instalados con los cinturones de seguridad del vehículo.
	Adecuado para sistemas de sujeción universales orientados hacia delante, instalados con los cinturones de seguridad del vehículo.
	Adecuado para sistemas de sujeción para niños i-Size e ISOFIX.
	Adecuado solo para sistemas de sujeción orientados hacia delante.
	No usar nunca un sistema de sujeción para niños orientado hacia atrás.
	Asiento equipado con anclaje de cinta superior.

- *1: Ajuste el asiento totalmente hacia atrás.
- *2: Para instalar el tipo con cinturón universal, ajuste el respaldo del asiento en la posición de bloqueo más adelantada.
Si no se puede colocar de manera estable el sistema de sujeción para niños orientado hacia delante, ajuste el ángulo del respaldo para que quede en paralelo con la parte posterior del sistema de sujeción, manteniéndolo por delante del anclaje del cinturón de seguridad.
- *3: Si el sistema de sujeción para niños interfiere con el reposacabezas y no se puede instalar de forma estable, levante el reposacabezas. Desmonte el reposacabezas si es posible. Si se puede evitar la interferencia levantando el reposacabezas, no será necesario desmontarlo. Tenga en cuenta que el reposacabezas se debe guardar en el maletero para que no salga proyectado en caso de colisión o frenada brusca. Además, si quita el sistema de sujeción para niños, vuelva a colocar el reposacabezas en su asiento y asegúrese de que está bien instalado. Sin embargo, si se utiliza únicamente el cojín elevador, no se debe retirar el reposacabezas.
- *4: Si monta un sistema de sujeción para niños que se fije con el cinturón en el asiento trasero central, es probable que no se pueda usar el cinturón de seguridad del asiento trasero izquierdo.
- *5: Si monta un elevador para niños al asiento central trasero, no se podrá utilizar el cinturón de seguridad del lado izquierdo.
 - Si el sistema de sujeción para niños interfiere con el reposacabezas y no se puede instalar de forma estable, suba el reposacabezas al máximo.
 - Los sistemas de sujeción para niños con patas de apoyo se pueden instalar en los asientos que no dispongan de medios para instalar un sistema i-Size.

Modelos con volante a la derecha

Airbag del pasajero activado

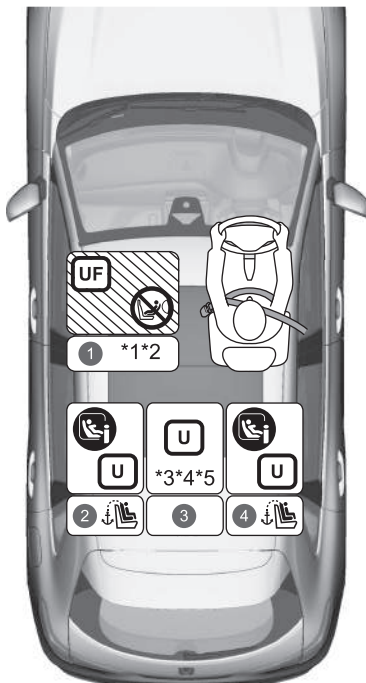

Airbag del pasajero desactivado

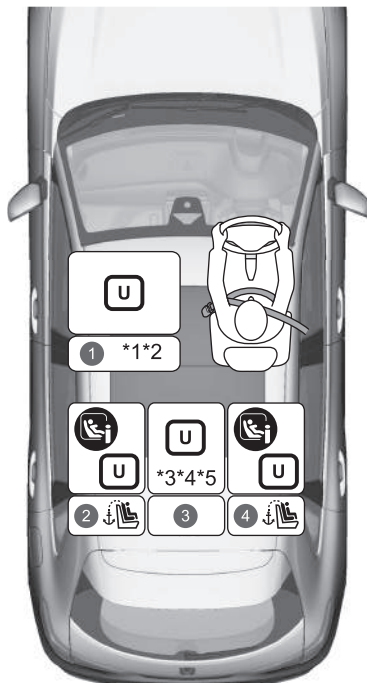

	Adecuado para sistemas de sujeción universales instalados con los cinturones de seguridad del vehículo.
	Adecuado para sistemas de sujeción universales orientados hacia delante, instalados con los cinturones de seguridad del vehículo.
	Adecuado para sistemas de sujeción para niños i-Size e ISOFIX.
	Adecuado solo para sistemas de sujeción orientados hacia delante.
	No usar nunca un sistema de sujeción para niños orientado hacia atrás.
	Asiento equipado con anclaje de cinta superior.

- *1: Ajuste el asiento totalmente hacia atrás.
- *2: Para instalar el tipo con cinturón universal, ajuste el respaldo del asiento en la posición de bloqueo más adelantada.
Si no se puede colocar de manera estable el sistema de sujeción para niños orientado hacia delante, ajuste el ángulo del respaldo para que quede en paralelo con la parte posterior del sistema de sujeción, manteniéndolo por delante del anclaje del cinturón de seguridad.
- *3: Si el sistema de sujeción para niños interfiere con el reposacabezas y no se puede instalar de forma estable, levante el reposacabezas. Desmonte el reposacabezas si es posible. Si se puede evitar la interferencia levantando el reposacabezas, no será necesario desmontarlo. Tenga en cuenta que el reposacabezas se debe guardar en el maletero para que no salga proyectado en caso de colisión o frenada brusca.
Además, si quita el sistema de sujeción para niños, vuelva a colocar el reposacabezas en su asiento y asegúrese de que está bien instalado. Sin embargo, si se utiliza únicamente el cojín elevador, no se debe retirar el reposacabezas.
- *4: Si monta un sistema de sujeción para niños que se fije con el cinturón en el asiento trasero central, es probable que no se pueda usar el cinturón de seguridad del asiento trasero izquierdo.
- *5: Si monta un elevador para niños al asiento central trasero, no se podrá utilizar el cinturón de seguridad del lado izquierdo.
 - Si el sistema de sujeción para niños interfiere con el reposacabezas y no se puede instalar de forma estable, suba el reposacabezas al máximo.
 - Los sistemas de sujeción para niños con patas de apoyo se pueden instalar en los asientos que no dispongan de medios para instalar un sistema i-Size.

Todos los modelos

Información detallada para la instalación del sistema de sujeción para niños

	Posición del asiento y número de posición del asiento							
	Grupos de tamaño Peso Estatura		①		②	③	④	
			Pasajero delantero**		Segunda fila			
			Posición del interruptor ON/OFF del airbag del pasajero delantero		Izquierda	Centro ³	Derecha	
ON ¹⁷	OFF							
Posición del asiento adecuada para cinturón universal (sí/no)	Grupo 0	Hasta 10 kg	No	Sí ²	Sí	Sí ⁴	Sí	
	Grupo 0+	Hasta 13 kg						
	Grupo I	9-18 kg	Sí ²	Sí ²	Sí	Sí ⁴	Sí	
	Grupo II	15-25 kg						
	Grupo III	22-36 kg						
Posición del asiento i-Size (sí/no)	≤150 cm		No	No	Sí	No	Sí	
Posición del asiento adecuada para sistema de sujeción para niños (CRS) original recomendado ¹⁶	Consulte la lista de sistemas de sujeción para niños originales		Sí	Sí	Sí	Sí	Sí	
Posición del asiento adecuada para fijación lateral (L1/L2)	—		No	No	No	No	No	
Mayor fijación adecuada orientada hacia atrás (R1/R2X/R2/R3)	Grupo 0	Hasta 10 kg	No	No	R3	No	R3	
	Grupo 0+	Hasta 13 kg						
	Grupo I	9-18 kg						
Mayor fijación adecuada orientada hacia delante (F2X/F2/F3)	Grupo I	9-18 kg	No	No	F3	No	F3	
Mayor fijación adecuada del elevador (B2/B3)	≤150 cm		B3	B3	B3	B3 ⁴⁵	B3	

CONTINUACIÓN

► Ubicaciones de instalación del sistema de sujeción para niños

Al comprar un sistema de sujeción para niños, asegúrese de comprobar la clase de tamaño ISOFIX o la fijación para asegurarse de que el asiento es compatible con su vehículo.

Fijación (CRF)	Descripción
ISO/L1	Asiento para bebés (capazo) orientado hacia el lateral izquierdo
ISO/L2	Asiento para bebés (capazo) orientado hacia el lateral derecho
ISO/R1	Asiento para bebés orientado hacia atrás
ISO/R2X	Sistemas de sujeción para niños orientados hacia atrás de tamaño reducido
ISO/R2	Sistemas de sujeción para niños orientados hacia atrás de tamaño reducido
ISO/R3	Sistemas de sujeción para niños orientados hacia atrás de tamaño completo
ISO/F2X	Sistemas de sujeción para niños orientados hacia delante de altura reducida
ISO/F2	Sistemas de sujeción para niños orientados hacia delante de altura reducida
ISO/F3	Sistemas de sujeción para niños orientados hacia delante de altura total
ISO/B2	Elevador para niños orientado hacia delante de anchura reducida
ISO/B3	Elevador para niños orientado hacia delante de anchura total

- *1: Ajuste el asiento totalmente hacia atrás.
- *2: Para instalar el tipo con cinturón universal, ajuste el respaldo del asiento en la posición de bloqueo más adelantada.
Si no se puede colocar de manera estable el sistema de sujeción para niños orientado hacia delante, ajuste el ángulo del respaldo para que quede en paralelo con la parte posterior del sistema de sujeción, manteniéndolo por delante del anclaje del cinturón de seguridad.
- *3: Si el sistema de sujeción para niños interfiere con el reposacabezas y no se puede instalar de forma estable, levante el reposacabezas. Desmonte el reposacabezas si es posible. Si se puede evitar la interferencia levantando el reposacabezas, no será necesario desmontarlo. Tenga en cuenta que el reposacabezas se debe guardar en el maletero para que no salga proyectado en caso de colisión o frenada brusca.
Además, si quita el sistema de sujeción para niños, vuelva a colocar el reposacabezas en su asiento y asegúrese de que está bien instalado.
Sin embargo, si se utiliza únicamente el cojín elevador, no se debe retirar el reposacabezas.
- *4: Si monta un sistema de sujeción para niños que se fije con el cinturón en el asiento trasero central, es probable que no se pueda usar el cinturón de seguridad del asiento trasero izquierdo.
- *5: Si monta un elevador para niños en el asiento trasero central, no se podrá usar el cinturón de seguridad del lado izquierdo.
- *6: Los denominados sistemas de sujeción para niños (CRS) reflejan las recomendaciones de Honda en la fecha de publicación. Debe dirigirse a un concesionario autorizado para obtener información detallada acerca de los CRS recomendados. Hay otros CRS que también pueden ser adecuados. Consulte a los fabricantes del CRS las listas de vehículos recomendados.
- *7: Cuando el airbag delantero del pasajero está activado solo se pueden utilizar sistemas de sujeción para niños orientados hacia delante.
 - Si el sistema de sujeción para niños interfiere con el reposacabezas y no se puede instalar de forma estable, suba el reposacabezas al máximo.
 - Los sistemas de sujeción para niños con patas de apoyo se pueden instalar en los asientos que no dispongan de medios para instalar un sistema i-Size.

■ Lista de CRS originales de Europa

UN R129

Rango de aplicación	Sistema de sujeción para niños	Categoría
40 a 83 cm hasta 13 kg (hasta 15 meses)	Honda baby safe	Cinturón universal
	Honda baby safe ISOFIX	i-Size universal ISOFIX
76 a 105 cm 8 a 22 kg (15 meses a 4 años)	Honda ISOFIX	i-Size universal ISOFIX
100 a 150 cm 15 a 36 kg (3,5 a 12 años)	Honda KIDFIX	Elevador para niños i-Size

■ Instalación de un sistema de sujeción para niños compatible con anclaje inferior

Se puede instalar un sistema de sujeción para niños compatible con anclaje inferior en cualquiera de los dos asientos traseros exteriores. El sistema de sujeción para niños se fija a los anclajes inferiores con conectores de tipo rígido o flexible (consulte las ilustraciones).

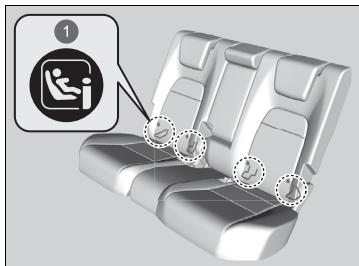

1 Marcas

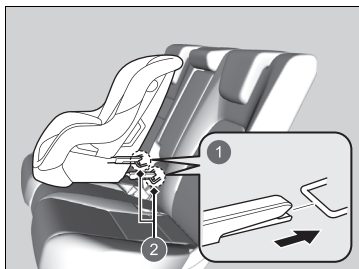

1 Tipo rígido
2 Anclajes inferiores

1. Localice los anclajes inferiores situados debajo de las marcas.

2. Coloque el sistema de sujeción para niños en el asiento del vehículo y después fíjelo a los anclajes inferiores según las instrucciones del sistema.
► Cuando instale el sistema de sujeción para niños, asegúrese de que los anclajes inferiores no están obstruidos por el cinturón de seguridad o cualquier otro objeto.

► Instalación de un sistema de sujeción para niños compatible con anclaje inferior

⚠ ADVERTENCIA

Nunca fije dos sistemas de sujeción para niños al mismo anclaje. En caso de colisión, un solo anclaje puede que no sea lo suficientemente fuerte como para sostener dos sistemas de sujeción para niños, por lo que podría romperse y provocar lesiones graves o incluso la muerte.

Algunos sistemas de sujeción para niños disponen de copas de guía opcionales, que impiden posibles daños en la superficie del asiento. Siga las instrucciones del fabricante cuando utilice las copas de guía y fíjelas a los anclajes inferiores como se muestra en la imagen.

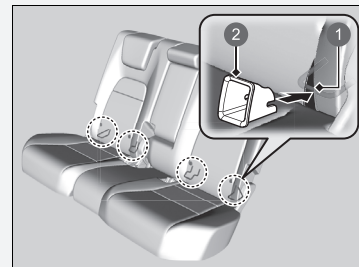

1 Anclaje inferior
2 Copa de guía

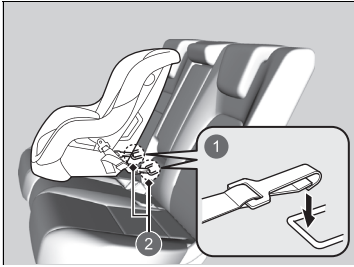

- 1 Tipo flexible
- 2 Anclajes inferiores

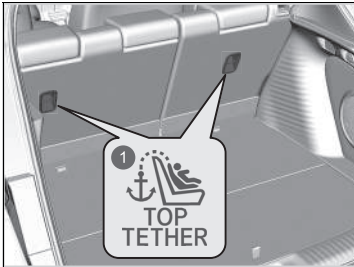

- 1 Símbolo de anclaje de cinta superior

► Instalación de un sistema de sujeción para niños compatible con anclaje inferior

ADVERTENCIA: Nunca utilice un gancho que no cuente con un símbolo de anclaje de cinta superior al usar un sistema de sujeción para niños.

Para la seguridad de su hijo, cuando utilice un sistema de sujeción para niños mediante el sistema de anclaje inferior, asegúrese de que el sistema de sujeción esté debidamente sujeto al vehículo.

Si el sistema de sujeción para niños no está debidamente sujeto, no le protegerá adecuadamente en caso de accidente y puede causar lesiones al niño y a otros ocupantes del vehículo.

Es posible que el tipo flexible no esté disponible en su país.



- 1 Parte delantera del vehículo
- 2 Gancho de la cinta de sujeción
- 3 Anclaje



- 1 Parte delantera del vehículo
- 2 Gancho de la cinta de sujeción
- 3 Anclaje

Sistema de sujeción para niños con cinta de sujeción

3. Suba el reposacabezas a su posición más alta.
 - Quite la cubierta del maletero.
 - **Cubierta del maletero** P. 284
4. Pase la cinta de sujeción entre las patas del reposacabezas.
Asegúrese de que la cinta no esté retorcida.
5. Sujete el gancho de la cinta de sujeción en el anclaje.
6. Ajuste la cinta de sujeción siguiendo las instrucciones del fabricante del sistema de sujeción para niños.
7. Asegúrese de que el sistema de sujeción para niños esté firmemente sujeto balanceándolo hacia delante, atrás y lateralmente; deberá notarse poco movimiento.

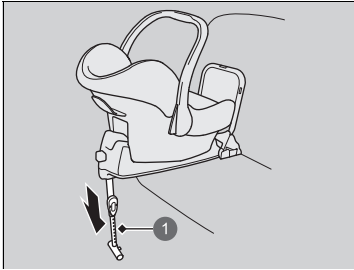

1 Soporte

Sistema de sujeción para niños con soporte

3. Extienda el soporte hasta que toque el suelo tal como indica el fabricante del sistema de sujeción para niños.
 - Confirme que la sección del suelo en la que se apoya el soporte está nivelada. Si dicha sección no está nivelada, el soporte no dispondrá de un apoyo adecuado.
 - Asegúrese de que no hay contacto entre el sistema de sujeción para niños y el asiento que hay justo delante.

■ Instalación de un sistema de sujeción para niños con cinturón de seguridad de tres puntos

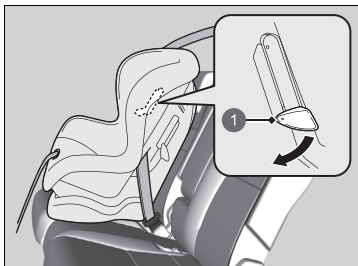

1 Lengüeta

1. Coloque el sistema de sujeción para niños en el asiento del vehículo.
2. Pase el cinturón de seguridad por el sistema de sujeción para niños siguiendo las instrucciones del fabricante del sistema e introduzca la hebilla en el enganche.
 - Introduzca completamente la hebilla hasta que se escuche un clic.
3. Empuje la lengüeta hacia abajo. Pase la parte del hombro del cinturón de seguridad por la ranura lateral del sistema de sujeción.
4. Coja la parte del hombro del cinturón de seguridad cerca de la hebilla y tire hacia arriba para eliminar cualquier holgura de la parte de la cadera del cinturón.
 - Al hacerlo, coloque su peso sobre el sistema de sujeción para niños y empujelo en el asiento del vehículo.
5. Coloque correctamente el cinturón de seguridad y empuje la lengüeta hacia arriba. Asegúrese de que el cinturón de seguridad no esté retorcido.
 - Cuando empuje la lengüeta hacia arriba, tire hacia arriba de la parte superior del hombro para eliminar cualquier holgura del cinturón de seguridad.

▣ Instalación de un sistema de sujeción para niños con cinturón de seguridad de tres puntos

Si el sistema de sujeción para niños no está debidamente sujeto, no le protegerá adecuadamente en caso de accidente y puede causar lesiones al niño y a otros ocupantes del vehículo.

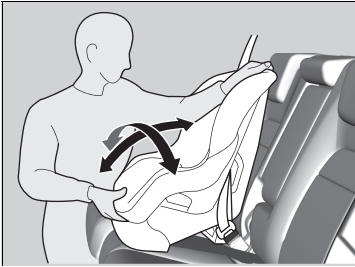

6. Asegúrese de que el sistema de sujeción para niños esté firmemente sujeto balanceándolo hacia delante, atrás y lateralmente; deberá notarse poco movimiento.
7. Asegúrese de que los cinturones sin usar que estén al alcance de un niño estén enganchados.

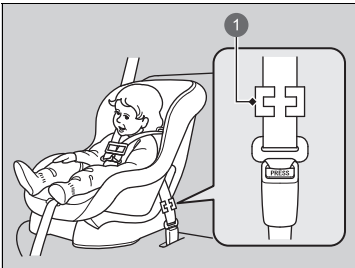

1 Clip de inmovilización

Excepto modelos europeos

Si el sistema de sujeción para niños no dispone de un mecanismo de sujeción del cinturón, instale un clip de inmovilización en el cinturón de seguridad.

Después de realizar el paso 1 y 2, tire de la parte del hombro del cinturón y asegúrese de que no haya holgura en la parte de la cadera.

3. Sujete con firmeza el cinturón cerca de la hebilla. Mantenga sujetas las dos partes del cinturón para que no se deslicen por la hebilla. Desabroche el cinturón de seguridad.
4. Instale el clip de inmovilización como se muestra en la imagen. Coloque el clip lo más cerca posible de la hebilla.
5. Introduzca la hebilla en el enganche. Vaya a los pasos 6 y 7.

■ Seguridad adicional con sujeción

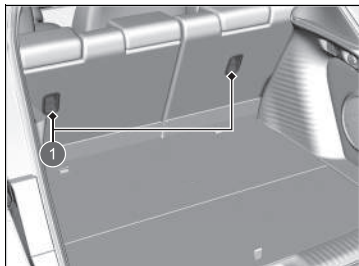

1 Puntos de anclaje de la cinta de sujeción



1 Parte delantera del vehículo
2 Gancho de la cinta de sujeción
3 Anclaje

Hay un punto de anclaje para la cinta de sujeción detrás de cada asiento trasero exterior. Si tiene un sistema de sujeción para niños que incluye una cinta pero que puede instalarse con un cinturón de seguridad, la cinta podrá usarse para mayor seguridad.

1. Suba el reposacabezas a su posición más alta.

► Quite la cubierta del maletero.

📄 **Cubierta del maletero** P. 284

2. Pase la cinta de sujeción entre las patas del reposacabezas.

3. Sujete el gancho de la cinta de sujeción en el anclaje.

4. Ajuste la cinta de sujeción siguiendo las instrucciones del fabricante del sistema de sujeción para niños.

5. Asegúrese de que el sistema de sujeción para niños esté firmemente sujeto balanceándolo hacia delante, atrás y lateralmente; deberá notarse poco movimiento.

6. Asegúrese de que los cinturones sin usar que estén al alcance de un niño estén enganchados.

►► Seguridad adicional con sujeción

ADVERTENCIA: Los anclajes de sujeción para niños están diseñados para soportar solamente la carga impuesta por sujeciones de niños correctamente instaladas. En ningún caso deberán usarse para cinturones de seguridad de adultos, arneses ni para fijar otros elementos de equipamiento al vehículo.

Si usa el cinturón de seguridad o los puntos de anclaje inferiores, use siempre una cinta para los sistemas de sujeción para niños orientados hacia delante.



- ① Parte delantera del vehículo
- ② Gancho de la cinta de sujeción
- ③ Anclaje

Seguridad de los niños mayores

■ Protección de niños mayores

En las siguientes páginas se proporcionan instrucciones para la comprobación del ajuste adecuado del cinturón de seguridad, la elección del elevador para niños si es necesario utilizarlo y las precauciones a tener en cuenta si un niño debe sentarse delante.

■ Comprobación del ajuste del cinturón de seguridad

Si el niño ya es demasiado grande para utilizar un sistema de sujeción para niños, sujételo en uno de los asientos traseros con el cinturón de seguridad de tres puntos. Compruebe que el niño se sienta con la espalda recta y bien apoyada en el respaldo y, a continuación, hágase las siguientes preguntas.



■ Lista de comprobación

- ¿Puede el niño doblar las rodillas cómodamente por el borde del asiento?
- ¿Pasa la sección del hombro del cinturón de seguridad entre el cuello y el brazo del niño?
- ¿Está la sección de la cadera del cinturón de seguridad lo más baja posible, tocando los muslos del niño?
- ¿Podrá el niño permanecer sentado de esta manera durante todo el trayecto?

Si responde afirmativamente a todas estas preguntas, el niño ya puede utilizar el cinturón de seguridad de tres puntos correctamente. Si la respuesta a alguna de las preguntas es negativa, el niño debe sentarse en un elevador para niños hasta que el cinturón de seguridad se ajuste correctamente sin necesidad de elevadores.

►► Seguridad de los niños mayores

⚠ ADVERTENCIA

Si permite que un niño de hasta 12 años de edad se siente delante, el niño podría sufrir lesiones graves o incluso mortales en caso de que el airbag delantero se infle.

Si un niño mayor debe viajar delante, mueva el asiento del vehículo lo más atrás posible, haga que el niño se siente correctamente y lleve el cinturón de seguridad de forma adecuada, utilizando un elevador para niños si es necesario.

■ Elevadores para niños



Si no se puede utilizar correctamente un cinturón de seguridad de tres puntos, sienta al niño en un elevador en uno de los asientos traseros. Por la seguridad del niño, compruebe que el niño cumple las recomendaciones del fabricante para el uso del elevador.

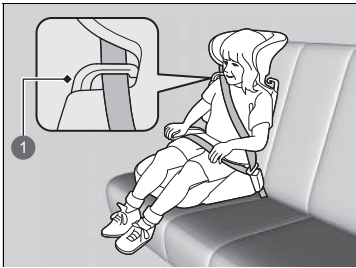

Hay disponible un respaldo para un elevador para niños concreto. Instale el respaldo en el elevador para niños y ajústelo al asiento del vehículo siguiendo las instrucciones del fabricante del elevador. Asegúrese de que el cinturón de seguridad pasa correctamente a través de la guía del hombro del respaldo y que no toca ni cruza el cuello del niño.

1 Guía

►► Elevadores para niños

Para montar un elevador para niños, siga las instrucciones del mismo.

Existen elevadores para niños de tipo alto y bajo. Elija un elevador para niños que permita al niño utilizar el cinturón de seguridad correctamente.

Recomendamos un elevador para niños con respaldo, ya que será más fácil ajustar el cinturón de hombro.

■ Protección de niños mayores: comprobaciones finales

Los niños pueden ir sujetos adecuadamente en el asiento trasero del vehículo. Si en alguna ocasión debe llevar a un grupo de niños y uno de ellos debe sentarse delante:

- Asegúrese de leer y entender perfectamente las instrucciones y la información de seguridad de este manual.
- Desplace el asiento del pasajero delantero hacia atrás todo lo que sea posible.
- Compruebe que el niño se sienta con la espalda recta y bien apoyada en el respaldo del asiento.
- Compruebe que el cinturón de seguridad está colocado correctamente para que el niño esté bien sujeto en el asiento.

■ Supervisión de los niños a bordo

Recomendamos encarecidamente que esté pendiente de los niños que viajen a bordo. Hasta los niños mayores y más formales necesitan en ocasiones que se les recuerde que deben sentarse bien y abrocharse los cinturones de seguridad.

Monóxido de carbono

Los gases de escape del motor de este vehículo contienen monóxido de carbono, un gas incoloro, inodoro y muy tóxico. Si se asegura de que el vehículo reciba el mantenimiento adecuado, el monóxido de carbono no pasará al habitáculo.

■ Asegúrese de que el sistema de escape se revisa para comprobar si presenta fugas siempre que:

- El sistema de escape produzca ruidos anómalos.
- El sistema de escape pueda estar dañado.
- Se eleve el vehículo para realizar un cambio de aceite.

Si pone en marcha el vehículo con el portón trasero abierto, la corriente de aire puede hacer que entren gases de escape al habitáculo, lo que supone una situación peligrosa. Si debe conducir con el portón trasero abierto, abra todas las ventanillas y ajuste el sistema de control de climatización como se indica a continuación.

1. Seleccione el modo de aire exterior.
2. Seleccione el modo .
3. Ajuste el ventilador a velocidad alta.
4. Ajuste el control de temperatura a una temperatura agradable.

Ajuste el sistema de control de climatización como si estuviera sentado en el vehículo estacionado con el motor en marcha.

Monóxido de carbono

⚠ ADVERTENCIA

El monóxido de carbono es tóxico.

Respirarlo puede provocar pérdida del conocimiento e incluso la muerte.

Evite los lugares cerrados o las actividades en que pueda verse expuesto al monóxido de carbono.

Un lugar cerrado como un garaje se puede llenar de monóxido de carbono con rapidez.

No arranque el motor con la puerta del garaje cerrada.

Incluso si la puerta del garaje está abierta, saque el vehículo del garaje en cuanto arranque el motor.

Ubicaciones de las etiquetas

Estas etiquetas se encuentran en las ubicaciones señaladas. Le advierten sobre posibles riesgos que pueden causar lesiones graves o incluso mortales. Lea estas etiquetas atentamente.

Si una etiqueta se desprende o no puede leerse fácilmente, póngase en contacto con un concesionario para que la sustituyan.

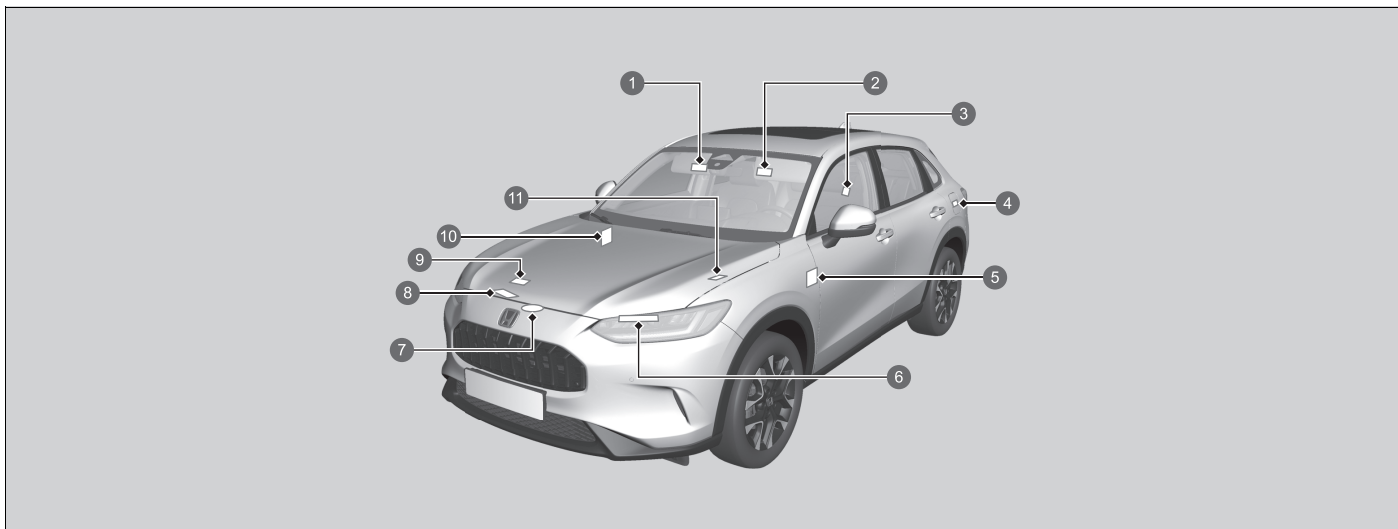

- 1 Protección de los niños a bordo (modelo con volante a la izquierda) ➤ P. 78
- 2 Protección de los niños a bordo (modelo con volante a la derecha) ➤ P. 78
- 3 Reposacabezas trasero ➤ P. 272
- 4 Combustible ➤ P. 597
- 5 Sistema de desactivación del airbag del pasajero delantero (modelo con volante a la derecha) ➤ P. 64
- 6 Batería de 12 voltios ➤ P. 653
- 7 Tapón del radiador ➤ P. 630
- 8 Cubierta del mamparo delantero
- 9 Aire acondicionado ➤ P. 656
- 10 Sistema de desactivación del airbag del pasajero delantero (modelo con volante a la izquierda) ➤ P. 64
- 11 Cargador inalámbrico* ➤ P. 289

Panel de instrumentos

En este capítulo se describen los botones, testigos e indicadores que se utilizan durante la conducción.





Testigos	106	Área del lado derecho de la interfaz de información para el conductor (cuadro de instrumentos tipo B)	168
Mensajes informativos y de advertencia de la interfaz de información para el conductor	127	Pantalla de visualización frontal*	187
Indicadores y pantallas			
Indicadores	141		
Interfaz de información para el conductor (cuadro de instrumentos tipo A)	146		
Área del lado izquierdo de la interfaz de información para el conductor (cuadro de instrumentos tipo B)	165		

Los testigos se encienden o parpadean en función del estado del vehículo. Al mismo tiempo, pueden aparecer mensajes en la interfaz de información para el conductor. Tome las medidas adecuadas que se indiquen en el mensaje, como ponerse en contacto con un concesionario.

































Para mostrar los mensajes, active **Mensaje de aviso** a través de la pantalla de audio/información.

También puede cambiar el idioma del mensaje.

🔧 Funciones configurables P. 365

 *1	Testigo (rojo) del sistema de frenos y freno de estacionamiento	→P. 108	 *1	Testigo del sistema de carga de la batería de 12 voltios	→P. 111	 *1	Testigo EV	→P. 112
 *1	Testigo (ámbar) del sistema de frenos y freno de estacionamiento	→P. 110	 *	Testigo de posición de la palanca de cambios	→P. 111		Testigo de recordatorio del cinturón de seguridad	→P. 112
 *1	Testigo del sistema de retención automática del freno	→P. 110	 *	Testigo del selector de leva de desaceleración	→P. 111		Testigo (ámbar) de nivel bajo de combustible	→P. 112
 *1	Testigo de retención automática del freno	→P. 110		Testigo del sistema de transmisión	→P. 111	 *1	Testigo del sistema antibloqueo de frenos (ABS)	→P. 113
 *1	Testigo de averías	→P. 110	 *1	Testigo del sistema de alimentación	→P. 112	 *1	Testigo del sistema de SRS airbag	→P. 113
				Testigo de sistema listo	→P. 112	 *1	Testigos ON/OFF del airbag del pasajero delantero	→P. 113

*1: Cuando activa el modo de alimentación, estos testigos se encienden para indicar que se están realizando comprobaciones de sistemas. Se apagan unos segundos más tarde o después de que el sistema de propulsión se haya arrancado. Si hubiera algún testigo que no se encendiese o apagase, es posible que haya alguna avería en el correspondiente sistema. Para resolver el problema, siga las instrucciones correspondientes del manual del propietario.





 *1	Testigo del sistema de control y estabilidad (VSA)	→P. 114	 NIEVE	Testigo del modo NIEVE	→P. 119	 *1	Testigo (ámbar) del sistema de aviso de salida de carril (LKAS)	→P. 122
	Testigo OFF del sistema de control y estabilidad (VSA)	→P. 114	 *1	Testigo (blanco/verde) del sistema de control de descenso en pendientes	→P. 119		Testigo (blanco/verde) del sistema de aviso de salida de carril (LKAS)	→P. 122
 *1	Testigo del sistema de dirección asistida eléctrica (EPS)	→P. 114		Testigo de mensaje del sistema	→P. 120	 *1	Testigo (ámbar) del sistema de prevención y mitigación de impactos (CMBS)	→P. 123
	Testigo del sensor de parking	→P. 116		Testigo (blanco/verde) del limitador de velocidad ajustable	→P. 121		Testigo (gris) del sistema de prevención y mitigación de impactos (CMBS)	→P. 123
	Testigos de los intermitentes y las luces de emergencia	→P. 115		Testigo (blanco/verde) del limitador de velocidad inteligente	→P. 121	 *1	Testigo (ámbar) del sistema de ayuda de permanencia en la carretera (Road Departure Mitigation)	→P. 123
	Testigo de luces encendidas	→P. 115		Testigo del control de cruceo adaptativo (ACC) con función de seguimiento a baja velocidad (Low Speed Following)*	→P. 122		Testigo (gris) del sistema de ayuda de permanencia en la carretera (Road Departure Mitigation)	→P. 123
	Testigo de las luces de carretera	→P. 115		Testigo del sistema inmovilizador	→P. 117		Testigo de desactivación automática de la asistencia de la dirección del sistema de ayuda de permanencia en la carretera (Road Departure Mitigation)	→P. 123
 *1	Testigo de las luces de carretera automáticas*/haz de conducción adaptativo*	→P. 115		Testigo de la alarma del sistema de seguridad	→P. 118		Testigo (ámbar) de asistencia de seguridad	→P. 124
	Testigo de las luces antiniebla traseras	→P. 115	 *1	Testigo (ámbar) del control de cruceo adaptativo (ACC) con función de seguimiento a baja velocidad (Low Speed Following)	→P. 121		Testigo (verde/gris) de asistencia de seguridad	→P. 126
 *1	Testigo del sistema de aviso de desinflado/baja presión de los neumáticos	→P. 116		Testigo (blanco/verde) del control de cruceo adaptativo (ACC) con función de seguimiento a baja velocidad (Low Speed Following)	→P. 121			
	Testigo del modo DEPORTIVO	→P. 119						
	Testigo del modo NORMAL	→P. 119						
	Testigo del modo ECON	→P. 119						





*1: Cuando activa el modo de alimentación, estos testigos se encienden para indicar que se están realizando comprobaciones de sistemas. Se apagan unos segundos más tarde o después de que el sistema de propulsión se haya arrancado. Si hubiera algún testigo que no se encendiese o apagase, es posible que haya alguna avería en el correspondiente sistema. Para resolver el problema, siga las instrucciones correspondientes del manual del propietario.



Testigo	Nombre	Encendido/parpadeando	Explicación
 <p>(rojo)</p>	<p>Testigo (rojo) del sistema de frenos y freno de estacionamiento</p>	<ul style="list-style-type: none"> • Se enciende cuando el freno de estacionamiento está puesto y se apaga al soltarlo. • Se enciende cuando el nivel del líquido de frenos es bajo. 	<ul style="list-style-type: none"> • Suena el avisador acústico y se enciende el testigo si conduce con el freno de estacionamiento aplicado. • Se enciende unos 30 segundos cuando se acciona el freno de estacionamiento eléctrico mientras el modo de alimentación está en la posición de ACCESORIOS o VEHÍCULO APAGADO y, a continuación, se apaga. • Permanece encendido unos 30 segundos cuando el modo de alimentación se cambia a VEHÍCULO APAGADO con el freno de estacionamiento eléctrico accionado y, a continuación, se apaga. • Se enciende durante la conducción: asegúrese de que el freno de estacionamiento está suelto. Pare en un lugar seguro y compruebe el nivel de líquido de frenos. <ul style="list-style-type: none"> ☒ Qué hacer cuando se enciende el testigo durante la conducción P. 694



Testigo	Nombre	Encendido/parpadeando	Explicación
 (rojo)	Testigo (rojo) del sistema de frenos y freno de estacionamiento	<ul style="list-style-type: none"> • Se enciende si el sistema de frenos presenta algún problema. 	<ul style="list-style-type: none"> • Se enciende junto con el testigo (ámbar) del sistema de frenos y freno de estacionamiento: deténgase inmediatamente en un lugar seguro. Póngase en contacto con un concesionario para la reparación. El pedal de freno está duro. Tiene que pisar más a fondo de lo que normalmente suele hacerlo. <ul style="list-style-type: none"> ➤ Si el testigo (rojo) del sistema de frenos se enciende o parpadea a la vez que se enciende el testigo (ámbar) del sistema de frenos P. 696 • Se enciende junto con el testigo del ABS: el vehículo debe revisarse en un concesionario. <ul style="list-style-type: none"> ➤ Si el testigo (rojo) del sistema de frenos se enciende o parpadea P. 694 • Parpadea a la vez que el testigo (ámbar) del sistema de frenos y freno de estacionamiento se enciende: hay un problema con el sistema de freno de estacionamiento eléctrico. Puede que el freno de estacionamiento no esté aplicado. Evite utilizar el freno de estacionamiento. El vehículo debe revisarse en un concesionario de inmediato. <ul style="list-style-type: none"> ➤ Si el testigo (rojo) del sistema de frenos se enciende o parpadea a la vez que se enciende el testigo (ámbar) del sistema de frenos P. 696





Testigo	Nombre	Encendido/parpadeando	Explicación
	Testigo (ámbra) del sistema de frenos y freno de estacionamiento	<ul style="list-style-type: none"> Se enciende si hay algún problema en un sistema relacionado con el frenado que no sea el sistema de frenos convencional. Se enciende si hay algún problema en el sistema del freno de estacionamiento eléctrico o el sistema de retención automática del freno. Se enciende si el sistema de frenos se desactiva temporalmente después de que la batería de 12 voltios se haya desconectado y vuelto a conectar. 	<ul style="list-style-type: none"> Se enciende durante la conducción: evite las altas velocidades y las frenadas bruscas. Lleve el vehículo a un concesionario inmediatamente. Permanece encendido: evite utilizar el freno de estacionamiento. El vehículo debe revisarse en un concesionario de inmediato. Conduzca una distancia corta a más de 20 km/h. El testigo debería apagarse. Si no desaparece, pida a un concesionario que revise el vehículo.
	Testigo del sistema de retención automática del freno	<ul style="list-style-type: none"> Se enciende cuando el sistema de retención automática del freno se activa. 	<ul style="list-style-type: none"> ➤ Retención automática del freno P. 577
	Testigo de retención automática del freno	<ul style="list-style-type: none"> Se enciende cuando el sistema de retención automática del freno se activa. 	<ul style="list-style-type: none"> ➤ Retención automática del freno P. 577
	Testigo de averías	<ul style="list-style-type: none"> Se enciende si los sistemas de control de emisiones o el sistema eléctrico del vehículo presentan algún problema. Parpadea cuando se detecta un fallo de encendido en los cilindros del motor. 	<ul style="list-style-type: none"> ➤ Si el testigo de averías se enciende o parpadea P. 693

Testigo	Nombre	Encendido/parpadeando	Explicación
	Testigo del sistema de carga de la batería de 12 voltios	<ul style="list-style-type: none"> Se enciende si el sistema de carga presenta algún problema. 	<ul style="list-style-type: none"> Deténgase en un lugar seguro y póngase en contacto con un concesionario inmediatamente. <ul style="list-style-type: none"> ➤ Comprobación de la batería de 12 voltios P. 649 ➤ Si se enciende el testigo del sistema de carga de la batería de 12 voltios P. 692
	Testigo de posición de la palanca de cambios	<ul style="list-style-type: none"> Indica la posición actual de la caja de cambios. 	<ul style="list-style-type: none"> ➤ Cambios P. 437
	Testigo del selector de leva de desaceleración	<ul style="list-style-type: none"> Se enciende al tirar del selector de leva. Parpadea cuando no se desacelera al tirar del selector de leva. Se enciende con M al tirar del selector de leva cuando el modo DEPORTIVO está seleccionado. 	<ul style="list-style-type: none"> ➤ Selector de leva de desaceleración P. 442
	Testigo del sistema de transmisión	<ul style="list-style-type: none"> Parpadea si el sistema de transmisión presenta algún problema. 	<ul style="list-style-type: none"> El vehículo debe revisarse en un concesionario inmediatamente. Se muestra el mensaje No conduzca el vehículo en la interfaz de información para el conductor: deténgase inmediatamente en un lugar seguro y póngase en contacto con un concesionario.
		<ul style="list-style-type: none"> Parpadea si no puede seleccionar P debido a un fallo del sistema de transmisión. 	<ul style="list-style-type: none"> Aplique el freno de estacionamiento cuando estacione el vehículo. El vehículo debe revisarse en un concesionario inmediatamente.



Testigo	Nombre	Encendido/parpadeando	Explicación
	Testigo del sistema de alimentación	<ul style="list-style-type: none"> Se enciende si el sistema eléctrico del vehículo presenta algún problema. 	<ul style="list-style-type: none"> Permanece encendido: el vehículo debe revisarse en un concesionario inmediatamente. Si aparecen el mensaje No conduzca el vehículo en la interfaz de información para el conductor, párese inmediatamente en un lugar seguro y póngase en contacto con un concesionario.
	Testigo de sistema listo	<ul style="list-style-type: none"> Se enciende cuando el vehículo está listo para conducir. 	<ul style="list-style-type: none"> ► Encendido del sistema P. 431
	Testigo EV	<ul style="list-style-type: none"> Se enciende cuando el motor eléctrico mueve el vehículo y el motor de gasolina no está funcionando. 	—
	Testigo de recordatorio del cinturón de seguridad	<ul style="list-style-type: none"> Se enciende si no lleva puesto el cinturón de seguridad cuando pone el modo de alimentación en la posición de CONTACTO. Si el pasajero delantero no lleva el cinturón de seguridad, el testigo se enciende unos segundos más tarde. Se enciende durante un rato cuando el cinturón de seguridad del asiento trasero está desabrochado con el modo de alimentación en la posición de CONTACTO. Parpadea durante la conducción si el conductor o cualquier pasajero no llevan abrochado el cinturón de seguridad. El avisador acústico suena y el testigo parpadea a intervalos regulares. 	<ul style="list-style-type: none"> El avisador acústico deja de sonar y el testigo se apaga cuando el conductor y los pasajeros se abrochan los cinturones de seguridad. Permanece encendido después de que usted o los pasajeros se hayan abrochado los cinturones de seguridad: puede que se haya producido un error de detección en el sensor. El vehículo debe revisarse en un concesionario. ► Recordatorio del cinturón de seguridad P. 47
	Testigo (ámbar) de nivel bajo de combustible	<ul style="list-style-type: none"> Se enciende cuando la reserva de combustible se está agotando (quedan aproximadamente 8,0 L). Parpadea si el medidor de combustible presenta algún problema. 	<ul style="list-style-type: none"> Reposte cuanto antes. El vehículo debe revisarse en un concesionario.



Testigo	Nombre	Encendido/parpadeando	Explicación
	Testigo del sistema antibloqueo de frenos (ABS)	<ul style="list-style-type: none"> Se enciende si se presenta algún problema con el ABS. 	<ul style="list-style-type: none"> Permanece encendido: el vehículo debe revisarse en un concesionario. Cuando el testigo está encendido, los frenos del vehículo funcionan con normalidad pero no se dispone de función antibloqueo. ➤ Sistema antibloqueo de frenos (ABS) P. 581
	Testigo del sistema de SRS airbag	<ul style="list-style-type: none"> Se enciende si se detecta algún problema en cualquiera de estos elementos: <ul style="list-style-type: none"> - Sistema de sujeción adicional - Sistema de airbags laterales - Sistema de airbags de cortina lateral - Tensor del cinturón de seguridad 	<ul style="list-style-type: none"> Permanece encendido: el vehículo debe revisarse en un concesionario.
	Testigos ON/OFF del airbag del pasajero delantero	<ul style="list-style-type: none"> Cuando el airbag del pasajero delantero está activado, el testigo de activación se vuelve a encender y permanece así alrededor de 60 segundos. Cuando el airbag del pasajero delantero está desactivado, el testigo de desactivación se vuelve a encender y permanece encendido. Es un recordatorio de que el airbag del pasajero delantero está desactivado. 	<ul style="list-style-type: none"> ➤ Sistema de desactivación del airbag del acompañante delantero P. 62



Testigo	Nombre	Encendido/parpadeando	Explicación
	Testigo del sistema de control y estabilidad (VSA)	<ul style="list-style-type: none"> • Parpadea cuando el sistema VSA está activo. • Se enciende si el sistema VSA, el sistema de conducción ágil o el sistema de asistencia de arranque en pendientes presentan algún problema. • Se enciende si el sistema VSA se desactiva temporalmente después de que la batería de 12 voltios se haya desconectado y vuelto a conectar. 	<p>—</p> <ul style="list-style-type: none"> • Permanece encendido: el vehículo debe revisarse en un concesionario. <ul style="list-style-type: none"> ☒ Sistema de control y estabilidad (VSA) P. 468 ☒ Sistema de asistencia de arranque en pendiente P. 433 ☒ Asistencia de conducción ágil P. 470 • Conduzca una distancia corta a más de 20 km/h. El testigo debería apagarse. Si no desaparece, pida a un concesionario que revise el vehículo.
	Testigo OFF del sistema de control y estabilidad (VSA)	<ul style="list-style-type: none"> • Se enciende cuando el sistema VSA se desactiva parcialmente. 	<ul style="list-style-type: none"> ☒ Activación y desactivación del VSA P. 469
	Testigo del sistema de dirección asistida eléctrica (EPS)	<ul style="list-style-type: none"> • Se enciende si el sistema EPS o el sistema del monitor de atención del conductor presentan algún problema. 	<ul style="list-style-type: none"> • Permanece encendido: el vehículo debe revisarse en un concesionario. • Se muestra el mensaje No conduzca el vehículo en la interfaz de información para el conductor: deténgase inmediatamente en un lugar seguro y póngase en contacto con un concesionario. <ul style="list-style-type: none"> ☒ Si se enciende el testigo de la dirección asistida eléctrica (EPS) P. 695

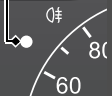

Testigo	Nombre	Encendido/parpadeando	Explicación
	Testigos de los intermitentes y las luces de emergencia	<ul style="list-style-type: none"> • Parpadea cuando se usa la palanca de intermitentes. • Parpadea junto con todos los intermitentes cuando se pulsa el botón de las luces de emergencia. 	<ul style="list-style-type: none"> • No parpadea o parpadea con rapidez: el vehículo debe revisarse en un concesionario.
	Testigo de luces encendidas	<ul style="list-style-type: none"> • Se enciende cuando las luces de posición, los pilotos traseros o cualquier otra luz u otro piloto externos están encendidos. 	<ul style="list-style-type: none"> ➤ Señal de parada de emergencia P. 583
	Testigo de las luces de carretera	<ul style="list-style-type: none"> • Se enciende cuando las luces de carretera están encendidas. • Se enciende cuando el haz de conducción adaptativo* está activo. 	<ul style="list-style-type: none"> ➤ Haz de conducción adaptativo* P. 249
	Testigo de las luces de carretera automáticas*/haz de conducción adaptativo*	<ul style="list-style-type: none"> • Se enciende cuando se cumplen todas las condiciones de funcionamiento de las luces de carretera automáticas*/haz de conducción adaptativo*. 	<ul style="list-style-type: none"> ➤ Luces de carretera automáticas* P. 246 ➤ Haz de conducción adaptativo* P. 249
	Testigo de las luces antiniebla traseras	<ul style="list-style-type: none"> • Se enciende cuando las luces antiniebla traseras están encendidas. 	<ul style="list-style-type: none"> ➤ Luces antiniebla P. 241



* No disponible en todos los modelos





Testigo	Nombre	Encendido/parpadeando	Explicación
	Testigo del sensor de parking	<ul style="list-style-type: none"> • Parpadea si hay obstáculos alrededor de los sensores. 	<p>☒ Sistema del sensor de aparcamiento P. 586</p>
	Testigo del sistema de aviso de desinflado/ baja presión de los neumáticos	<ul style="list-style-type: none"> • Puede iluminarse brevemente si el modo de alimentación se pone en la posición de CONTACTO y el vehículo no se mueve en un plazo de 45 segundos para indicar que el proceso de calibración no se ha completado aún. • Se enciende y permanece encendido cuando: <ul style="list-style-type: none"> - La presión de uno o más neumáticos se ha determinado como significativamente baja. - El sistema no se ha calibrado. • Parpadea durante un minuto y permanece encendido si hay un problema con el sistema de aviso de desinflado. • Se enciende si el sistema de aviso de desinflado se desactiva temporalmente después de que la batería de 12 voltios se haya desconectado y vuelto a conectar. 	<ul style="list-style-type: none"> • Se enciende durante la conducción: deténgase en un lugar seguro, compruebe la presión de los neumáticos e inflelos si es necesario. • Permanece encendido después de inflar los neumáticos a la presión recomendada: se debe calibrar el sistema. <ul style="list-style-type: none"> ☒ Calibración del sistema de aviso de desinflado P. 471 • Parpadea y permanece encendido: el vehículo debe revisarse en un concesionario. • Conduzca una distancia corta a más de 20 km/h. El testigo debería apagarse. Si no desaparece, pida a un concesionario que revise el vehículo.

Testigo	Nombre	Encendido/parpadeando	Explicación
<div data-bbox="100 219 320 266" style="border: 1px solid black; padding: 2px;">Modelos con cuadro de instrumentos tipo A</div> <div data-bbox="156 284 279 415"> <p>Testigo</p>  </div> <div data-bbox="100 440 320 487" style="border: 1px solid black; padding: 2px;">Modelos con cuadro de instrumentos tipo B</div> <div data-bbox="156 505 279 636"> <p>Testigo</p>  </div>	<p>Testigo del sistema inmovilizador</p>	<ul style="list-style-type: none"> • Parpadea si el sistema inmovilizador no es capaz de reconocer la información de la llave. 	<ul style="list-style-type: none"> • Parpadea: no puede encender el sistema de alimentación. Ponga el modo de alimentación en la posición de VEHÍCULO APAGADO y, a continuación, seleccione de nuevo el modo de CONTACTO. <div data-bbox="1077 356 1385 381" style="border: 1px solid black; padding: 2px; margin-top: 10px;">Modelos con volante a la derecha</div> <p>Mantenga pisado el pedal de freno antes de poner el modo de alimentación en la posición de CONTACTO.</p> <div data-bbox="1050 471 1220 497" style="border: 1px solid black; padding: 2px; margin-top: 10px;">Todos los modelos</div> <ul style="list-style-type: none"> • Parpadea repetidamente: puede que el sistema tenga una avería. El vehículo debe revisarse en un concesionario. • No intente modificar este sistema ni añadirle otros dispositivos. Se pueden producir problemas eléctricos.





Testigo	Nombre	Encendido/parpadeando	Explicación
<p>Modelos con cuadro de instrumentos tipo A</p>  <p>Testigo</p> <p>Modelos con cuadro de instrumentos tipo B</p>  <p>Testigo</p>	<p>Testigo de la alarma del sistema de seguridad</p>	<ul style="list-style-type: none"> • Parpadea cuando la alarma del sistema de seguridad se ha fijado. 	<p>➤ Alarma del sistema de seguridad P. 221</p>



Testigo	Nombre	Encendido/parpadeando	Explicación
DEPORTIVO	Testigo del modo DEPORTIVO	<ul style="list-style-type: none"> Se enciende al activar el modo de conducción DEPORTIVO. 	<p>Modelos con cuadro de instrumentos tipo A</p> <ul style="list-style-type: none"> El medidor ambiental permanece encendido en rojo mientras el modo DEPORTIVO está activado. <p>Modelos con cuadro de instrumentos tipo B</p> <ul style="list-style-type: none"> El medidor ambiental se apaga y los indicadores del panel de instrumentos se iluminan en rojo siempre que se seleccione el modo DEPORTIVO. ➤ Interruptor de modo de conducción P. 447
NORMAL	Testigo del modo NORMAL	<ul style="list-style-type: none"> Se enciende al activar el modo de conducción NORMAL. 	<ul style="list-style-type: none"> ➤ Interruptor de modo de conducción P. 447
 ECON	Testigo del modo ECON	<ul style="list-style-type: none"> Se enciende al activar el modo de conducción ECON. 	<ul style="list-style-type: none"> ➤ Interruptor de modo de conducción P. 447
NIEVE	Testigo del modo NIEVE	<ul style="list-style-type: none"> Se enciende al activar el modo de conducción NIEVE. 	<ul style="list-style-type: none"> ➤ Interruptor de modo de conducción P. 447
	Testigo (blanco/verde) del sistema de control de descenso en pendientes	<ul style="list-style-type: none"> Se ilumina en blanco cuando el sistema de control de descenso en pendientes está activado y listo para ser utilizado. Se ilumina en verde cuando el sistema de control de descenso en pendientes está en funcionamiento. 	<ul style="list-style-type: none"> ➤ Sistema de control de descenso en pendientes P. 451

Testigo	Nombre	Encendido/parpadeando	Explicación
	Testigo de mensaje del sistema	<ul style="list-style-type: none"> • Se enciende y a la vez suena un aviso acústico cuando se detecta algún problema. Al mismo tiempo aparece un mensaje del sistema en la interfaz de información para el conductor. 	<ul style="list-style-type: none"> • Consulte la información sobre testigos de este capítulo cuando aparezca un mensaje del sistema en la interfaz de información para el conductor. Tome las medidas oportunas según el mensaje. <p>Modelos con cuadro de instrumentos tipo A</p> <ul style="list-style-type: none"> • Con el testigo encendido, pulse el botón  (Inicio) y seleccione Información para ver el mensaje de nuevo. <ul style="list-style-type: none"> ☑ Cambio de la pantalla P. 146 • La interfaz de información para el conductor no vuelve a la pantalla normal si no se cancela el aviso o se pulsa el botón  (Inicio). <p>Modelos con cuadro de instrumentos tipo B</p> <ul style="list-style-type: none"> • Con el testigo encendido, gire la rueda de selección derecha para ver el mensaje de nuevo. <ul style="list-style-type: none"> ☑ Cambio de la pantalla P. 168 • La interfaz de información para el conductor no volverá a la pantalla normal hasta que se cancele el aviso o se gire la rueda de selección derecha.



Testigo	Nombre	Encendido/parpadeando	Explicación
	Testigo (ámbar) del control de cruceo adaptativo (ACC) con función de seguimiento a baja velocidad (Low Speed Following)	<ul style="list-style-type: none"> Se enciende si el ACC con función de seguimiento a baja velocidad (Low Speed Following) presenta algún problema. 	<ul style="list-style-type: none"> Se enciende durante la conducción: el vehículo debe revisarse en un concesionario.
		<ul style="list-style-type: none"> Se enciende si el ACC con función de seguimiento a baja velocidad (Low Speed Following) se desactiva temporalmente después de que la batería de 12 voltios se haya desconectado y vuelto a conectar. 	<ul style="list-style-type: none"> Conduzca una distancia corta a más de 20 km/h. El testigo debería apagarse. Si no desaparece, pida a un concesionario que revise el vehículo.
		<ul style="list-style-type: none"> Es posible que el testigo se encienda temporalmente si se supera la carga máxima permitida. El ACC con función de seguimiento a baja velocidad (Low Speed Following) se ha cancelado automáticamente. 	<ul style="list-style-type: none"> Asegúrese de que la carga total se encuentre dentro de la carga máxima permitida. <ul style="list-style-type: none"> ► Límite de carga P. 423 Permanece encendido: el vehículo debe revisarse en un concesionario.
	Testigo (blanco/verde) del control de cruceo adaptativo (ACC) con función de seguimiento a baja velocidad (Low Speed Following)	<ul style="list-style-type: none"> Se ilumina en blanco cuando se pulsa el botón . Puede cambiar entre los indicadores pulsando el botón LIM. Se ilumina en verde cuando el sistema está en funcionamiento. 	<ul style="list-style-type: none"> ► Control de cruceo adaptativo (ACC) con función de seguimiento a baja velocidad (Low Speed Following) P. 505
	Testigo (blanco/verde) del limitador de velocidad ajustable		<ul style="list-style-type: none"> ► Limitador de velocidad ajustable P. 453
	Testigo (blanco/verde) del limitador de velocidad inteligente		<ul style="list-style-type: none"> ► Limitador de velocidad inteligente P. 460

Testigo	Nombre	Encendido/parpadeando	Explicación
	Testigo (ámbar) del sistema de aviso de salida de carril (LKAS)	<ul style="list-style-type: none"> Se enciende si se presenta algún problema con el LKAS. Es posible que el testigo se encienda temporalmente si se supera la carga máxima permitida. 	<ul style="list-style-type: none"> Permanece encendido: el vehículo debe revisarse en un concesionario. Asegúrese de que la carga total se encuentre dentro de la carga máxima permitida. <ul style="list-style-type: none"> ☒ Límite de carga P. 423 Permanece encendido: el vehículo debe revisarse en un concesionario.
	Testigo (blanco/verde) del sistema de aviso de salida de carril (LKAS)	<ul style="list-style-type: none"> Se ilumina en blanco cuando se pulsa el botón LKAS. Se ilumina en verde cuando el LKAS está en funcionamiento. 	<ul style="list-style-type: none"> ☒ Sistema de aviso de salida de carril (LKAS) P. 528
	Testigo del control de cruceo adaptativo (ACC) con función de seguimiento a baja velocidad (Low Speed Following)*	<ul style="list-style-type: none"> Se enciende cuando se enciende el testigo del control de cruceo adaptativo (ACC) con función de seguimiento a baja velocidad (Low Speed Following). 	<ul style="list-style-type: none"> ☒ Para ajustar o modificar la distancia de seguimiento P. 522

Testigo	Nombre	Encendido/parpadeando	Explicación
	Testigo (ámbar) del sistema de prevención y mitigación de impactos (CMBS)	<ul style="list-style-type: none"> Se enciende si hay un problema con el CMBS o no se puede utilizar temporalmente por la presencia de suciedad en el parabrisas cerca de la cámara. 	<ul style="list-style-type: none"> El testigo (ámbar) de asistencia de seguridad se enciende al mismo tiempo. <ul style="list-style-type: none"> ☒ Testigo (ámbar) de asistencia de seguridad P. 124
	Testigo (gris) del sistema de prevención y mitigación de impactos (CMBS)	<ul style="list-style-type: none"> Se enciende cuando el CMBS está desactivado. 	<ul style="list-style-type: none"> ☒ Asistencia de seguridad P. 160, 181
	Testigo (ámbar) del sistema de ayuda de permanencia en la carretera (Road Departure Mitigation)	<ul style="list-style-type: none"> Se enciende si hay algún problema con el sistema de ayuda de permanencia en la carretera (Road Departure Mitigation) o si no se puede utilizar temporalmente debido a problemas como la presencia de suciedad en el parabrisas cerca de la cámara. 	<ul style="list-style-type: none"> El testigo (ámbar) de asistencia de seguridad se enciende al mismo tiempo. <ul style="list-style-type: none"> ☒ Testigo (ámbar) de asistencia de seguridad P. 124
	Testigo (gris) del sistema de ayuda de permanencia en la carretera (Road Departure Mitigation)	<ul style="list-style-type: none"> Se enciende cuando el sistema de ayuda de permanencia en la carretera (Road Departure Mitigation) está desactivado. 	<ul style="list-style-type: none"> ☒ Asistencia de seguridad P. 160, 181
	Testigo de desactivación automática de la asistencia de la dirección del sistema de ayuda de permanencia en la carretera (Road Departure Mitigation)	<ul style="list-style-type: none"> Se enciende cuando la asistencia de la dirección del sistema de ayuda de permanencia en la carretera (Road Departure Mitigation) se desactiva automáticamente. 	<ul style="list-style-type: none"> ☒ Sistema de ayuda de permanencia en la carretera (Road Departure Mitigation) P. 553

Testigo	Nombre	Encendido/parpadeando	Explicación
	Testigo (ámbar) de asistencia de seguridad	<ul style="list-style-type: none"> • Se enciende si el sistema de ayuda de permanencia en la carretera (Road Departure Mitigation), el CMBS, el control de frenado de baja velocidad o el sistema de información de punto ciego* presentan algún problema. • Se enciende si el sensor de aparcamiento presenta algún problema. • Es posible que el testigo se encienda temporalmente si se supera la carga máxima permitida. • Se enciende si el sistema de ayuda de permanencia en la carretera (Road Departure Mitigation), el CMBS y la función de freno a baja velocidad se desactivan temporalmente después de que la batería de 12 voltios se haya desconectado y vuelto a conectar. 	<ul style="list-style-type: none"> • Permanece encendido: el vehículo debe revisarse en un concesionario. • Compruebe si el área alrededor de los sensores está cubierta de barro, hielo, nieve, etc. Si el testigo sigue encendido tras limpiar el área, lleve el vehículo al concesionario para que lo revisen. • Asegúrese de que la carga total se encuentre dentro de la carga máxima permitida.  Límite de carga P. 423 • Permanece encendido: el vehículo debe revisarse en un concesionario. • Conduzca una distancia corta a más de 20 km/h. El testigo debería apagarse. Si no desaparece, pida a un concesionario que revise el vehículo.

Testigo	Nombre	Encendido/parpadeando	Explicación
	Testigo (ámbar) de asistencia de seguridad	<ul style="list-style-type: none"> Se enciende si el sistema de ayuda de permanencia en la carretera (Road Departure Mitigation) o el CMBS se desactivan por sí mismos. 	<ul style="list-style-type: none"> Permanece encendido: la temperatura del interior de la cámara es demasiado alta. Utilice el sistema de control de climatización para enfriar la cámara. El sistema se activa cuando se enfría el interior de la cámara. <ul style="list-style-type: none"> ➤ Cámara de visión panorámica frontal P. 570 Permanece encendido: la zona alrededor de la cámara está bloqueada por suciedad, barro, etc. Detenga el vehículo en un lugar seguro y limpie la suciedad con un paño suave. Lleve su vehículo a un concesionario para que sea revisado si aun después de haber limpiado la zona alrededor de la cámara vuelve a recibir el mensaje o se enciende el testigo. <ul style="list-style-type: none"> ➤ Cámara de visión panorámica frontal P. 570 Puede encenderse si hay poca luz, por ejemplo, si se conduce por un túnel, por la noche, al amanecer o al anochecer.

Testigo	Nombre	Encendido/parpadeando	Explicación
	<p>Testigo (ámbar) de asistencia de seguridad</p>	<ul style="list-style-type: none"> Se enciende si se acumulan barro, nieve o hielo en las proximidades del sensor sónico. <p>Modelos con sistema de información de punto ciego</p> <ul style="list-style-type: none"> Se enciende si se acumula barro, nieve o hielo cerca del sensor del sistema de información de punto ciego. Se enciende cuando la temperatura del sensor del sistema de información de punto ciego es alta. 	<ul style="list-style-type: none"> Retire el obstáculo de las proximidades del sensor sónico. <ul style="list-style-type: none"> ➤ Control de frenos a baja velocidad P. 499 Se enciende durante la conducción: puede que haya algo que interfiera en el sensor del sistema de información de punto ciego. Revise los alrededores del sensor del sistema de información de punto ciego y retire cualquier obstrucción que haya. El sistema volverá a la normalidad cuando la temperatura baje. <ul style="list-style-type: none"> ➤ Sistema de información de punto ciego* P. 473
	<p>Testigo (verde/gris) de asistencia de seguridad</p>	<ul style="list-style-type: none"> Se ilumina en verde cuando el sistema de ayuda de permanencia en la carretera (Road Departure Mitigation), el CMBS, el control de freno baja velocidad, el sistema de información de punto ciego* y el sistema del sensor de aparcamiento están encendidos. Se ilumina en verde y gris si el sistema de ayuda de permanencia en la carretera (Road Departure Mitigation), el CMBS, el control de frenos baja velocidad, el sistema de información de punto ciego*, el sistema del sensor de aparcamiento o al menos dos, tres o cuatro de estos sistemas están desactivados. Se ilumina en gris si el sistema de ayuda de permanencia en la carretera (Road Departure Mitigation), el CMBS, el control de frenos a baja velocidad, el sistema de información de punto ciego* y el sistema del sensor de aparcamiento están desactivados. 	<ul style="list-style-type: none"> ➤ Sistema de ayuda de permanencia en la carretera (Road Departure Mitigation) P. 553 ➤ Sistema de información de punto ciego* P. 473 ➤ Control de frenos a baja velocidad P. 499 ➤ Sistema de prevención y mitigación de impactos (CMBS) P. 486 ➤ Sistema del sensor de aparcamiento P. 586

Mensajes informativos y de advertencia de la interfaz de información para el conductor

Los siguientes mensajes de información y aviso aparecen solo en la interfaz de información para el conductor.

Modelos con cuadro de instrumentos tipo A

Pulse el botón  (Inicio), seleccione **Información** y pulse la rueda selectora izquierda para volver a ver el mensaje si el testigo de mensaje del sistema está encendido.

Modelos con cuadro de instrumentos tipo B

Con el testigo de mensaje del sistema encendido, gire la rueda de selección derecha para ver el mensaje de nuevo.

Icono

Puesto que los mensajes no se muestran en la interfaz de información del conductor cuando **Mensaje de aviso** está desactivado, puede comprobar los mensajes debajo. Tome las medidas adecuadas que se indiquen en el mensaje, como ponerse en contacto con un concesionario.

- **Iconos rojos** P. 128
- **Iconos ámbar** P. 130
- **Iconos verdes** P. 136
- **Otros iconos** P. 137





Para mostrar los mensajes, active **Mensaje de aviso** a través de la pantalla de audio/información. También puede cambiar el idioma del mensaje.

- **Funciones configurables** P. 365

■ Iconos rojos

Icono	Mensaje
	Fallo crítico detectado. Pare en un sitio seguro.
	Asistencia de la dirección reducida. Pare en un sitio seguro.
	Rendimiento de los frenos reducido. Pare en un sitio seguro.
	Nivel de líquido de frenos bajo. No conduzca el vehículo. Compruebe el nivel del líquido de frenos.
	Freno estacionamiento aplicado
	Soltar el freno de estacionamiento
	Imposible iniciar el control de cruce: El freno de estacionamiento activado
	Control de cruce cancelado: El freno de estacionamiento se activado
	Problema en el sistema de frenos. El rendimiento de los frenos puede verse reducido.





Icono	Mensaje
	Problema en el sistema de frenos. No conduzca el vehículo.
	Abróchese el cinturón de seguridad
	Abroche el cinturón de seguridad del pasajero
	Recordatorio del cinturón de seguridad P. 47
	Problema en sistema de carga de batería de 12 voltios. No conduzca el vehículo.



Icono	Mensaje
	<p>Presión de aceite del motor baja. Pare el motor. No conduzca el vehículo. ➤ Si aparece el aviso Presión de aceite del motor baja P. 692</p>
	<p>Temperatura del motor demasiado alta. No conduzca el vehículo. Deje que el motor se enfríe. ➤ Sobrecalentamiento P. 690</p>
	<p>Problema en sistema de sujeciones suplementarias</p>
	<p>Comprobar los asientos traseros</p>



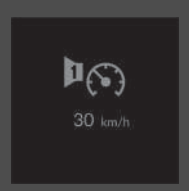

Icono	Mensaje
	<p>Puerta abierta</p>
	<p>Portón trasero abierto</p>
	<p>Puerta y portón trasero abiertos</p>
	<p>Control de volante necesario</p>
	<p>Salida de carril</p>

Icono	Mensaje
	Problema en sistema sensor estacionam.
	Objeto aproximándose

■ Iconos ámbar

Icono	Mensaje
	Aplique el freno de mano para mantener el vehículo parado
	<ul style="list-style-type: none"> ☒ Control de crucero adaptativo (ACC) con función de seguimiento a baja velocidad (Low Speed Following) P. 505 ☒ Sistema de prevención y mitigación de impactos (CMBS) P. 486 ☒ Control de frenos a baja velocidad P. 499
	Control de volante necesario
	Salida de carril
	Temperatura exterior baja. La superficie de la carretera puede estar congelada.
	Temp. demasiado baja para operar el vehículo.







Icono	Mensaje
	Espera hasta que se caliente el motor.
	<p>➤ Alarma de velocidad P. 154, 175</p>
	<p>Problema en sistema de emisiones. La potencia puede verse reducida.</p> <p>Problema en sistema de emisiones. Evitar fuertes aceleraciones y alta velocidad.</p> <p>Problema en sistema de emisiones. No conduzca el vehículo.</p>
	<p>Problema en sistema de refrigeración del motor. La potencia puede verse reducida.</p>







Icono	Mensaje
	<p>Problema del sistema del aforador de combustible. El nivel no es preciso.</p>
	Bajo nivel combustible
	<p>Problema en sistema de transmisión. El rendimiento puede verse reducido.</p>
	<p>Problema en sistema de transmisión. Aplique el freno de estacionamiento con el vehículo estacionado.</p>
	<p>Problema en sistema de transmisión. No conduzca el vehículo.</p>
	<p>Problema en sistema de transmisión. Posición de estacionamiento no disponible.</p>

Icono	Mensaje
	Poner cambio en P Problema de sistema. Al cambiar a P.
	Mantener el modo Neutral activado. Ponga cambio en P cuando termine
	Problema en el sistema antibloqueo de frenos. El rendimiento de los frenos puede verse reducido.
	Problema en el sistema de control de descenso en pendientes. Aplique el freno al descender.
	Problema en el sistema de frenos. El rendimiento de los frenos puede verse reducido.
	Problema en el sistema de frenos. No pise a la vez el pedal de freno y el acelerador.

Icono	Mensaje
	Problema en el sistema de frenos. El rendimiento de los frenos puede verse reducido.
	Problema en el sistema de frenos. El rendimiento de los frenos puede verse reducido.
	Potencia de frenado reducida. Evitar las frenadas bruscas y la alta velocidad. <ul style="list-style-type: none"> ► Si aparece el aviso Potencia de frenado reducida P. 693
	Problema en sistema del freno de estacionamiento eléctrico. Freno de estacionamiento no disponible.
	Problema en el sistema de asistencia a la estabilidad del vehículo. La tracción y la maniobrabilidad pueden verse reducidas.
	Inicializando sistemas... Siga conduciendo.

Icono	Mensaje
	Problema en el asistente de arranque en pendiente. El vehículo puede desplazarse al soltar el freno.
	Problema en el sistema de retención del freno. Aplique el freno con el vehículo parado.
	Freno de retención desactivado. Aplique el pedal de freno.
	Control de crucero cancelado: Pise el pedal de freno
	Liberar freno estac.: freno + pulsar
	Modelos con portón trasero eléctrico Problema en sistema del portón trasero con cierre eléctrico. Accione manualmente el portón trasero.

Icono	Mensaje
	Problema en el sistema de dirección asistida eléctrica. Asistencia de la dirección reducida.
	Problema en el sistema de dirección asistida eléctrica. No hay asistencia de la dirección. No conduzca el vehículo.
	Nivel de atención del conductor bajo. Descanse un poco
	Problema en el monitor de atención del conductor
	Problema en sistema de control de luces automáticas. Controles manuales disponibles.
	Problema en el sistema de faros. El rendimiento del sistema de faros puede verse reducido.



Icono	Mensaje
	Modelos con luces de carretera automáticas Problema en luces de carretera automáticas. Controles manuales disponibles.
	Modelos con haz de conducción adaptativo Problema del haz de conducción adaptativo. Controles manuales disponibles.
	Mando remoto no detectado
	Cambiar batería mando remoto ☑ Sustitución de la pila del mando a distancia P. 654
	Problema en sistema de acceso inteligente
	Problema en sistema de control de presión de los neumáticos

Icono	Mensaje
	Presión neumát. baja. Compruebe presión neumát. e inicie sist. aviso de desinf. en config. vehículo.
	Problema en sistema de control de la velocidad de cruceo adaptable
	Problema en sistema de frenos con mitigación de la colisión
	Problema del control de frenos a baja velocidad.
	Problema del control de frenos a baja velocidad. Sensor de parking obstruido.
	Problema en sistema de asistencia de mantenimiento en el carril

Icono	Mensaje
	Problema en sistema de aviso de salida de carril
	Modelos con sistema de información de mantenimiento Servicio próximo ► Sistema de información de mantenimiento* P. 606
	Modelos con sistema de información de mantenimiento Realizar mantenimiento ► Sistema de información de mantenimiento* P. 606
	Modelos con sistema de información de mantenimiento Mantenimiento pendiente ► Sistema de información de mantenimiento* P. 606
	Modelos con sistema de información de punto ciego Problema en sistema de información sobre puntos ciegos
	Modelos con sistema de información de punto ciego No se dispone de información de ángulo muerto

Icono	Mensaje
	Comprobar sistema de carga
	Carga baja. Potencia reducida. Temperatura baja en el sistema de alimentación. La potencia puede verse reducida.
	Temperatura alta en el sistema de alimentación. La potencia puede verse reducida.
	Problema en sistema de alimentación. La potencia puede verse reducida.
	Problema en sistema de carga de batería de 12 voltios. La potencia puede verse reducida.
	Problema en sistema de alimentación. La potencia puede verse reducida.
	Problema en sistema de alimentación. No conduzca el vehículo.
	Problema en sistema de alimentación. Evitar fuertes aceleraciones y alta velocidad.

* No disponible en todos los modelos

Icono	Mensaje
	Problema en sistema de alerta acústica del vehículo
	Carga de batería de alto voltaje muy baja. El vehículo no puede arrancar

■ **Iconos verdes**

Icono	Mensaje
	Sist. retención freno en espera



■ Otros iconos

Icono	Mensaje
	Temperatura exterior baja. La superficie de la carretera puede estar congelada.
	Temperatura del motor próxima al límite. Evitar fuertes aceleraciones y alta velocidad.
	¿Ha comprobado el nivel de aceite del motor últimamente? Compruebe y restablezca la configuración del vehículo. ➤ Recordatorio de restablecimiento de comprobación del nivel de aceite P. 636
	Para cambiar de marcha: Pise el pedal de freno
	Para cambiar de marcha: Libere pedal acelerador
	Posición de marcha N. Libere pedal acelerador

Icono	Mensaje
	Imposible iniciar el control de crucero: El pedal de freno está pisado
	Para cambiar de marcha: Debe detenerse el vehículo
	Marcha no disponible. Espere y vuelva a intentarlo
	Sist. retención freno OFF
	Activar brake hold: cintur. seg. + pulsar
	Desact. reten. freno: freno + pulsar

Icono	Mensaje
	No se puede establecer el control de descenso en pendientes: Cruceo activo
	No se puede establecer el control de descenso en pendientes: Velocidad demasiado alta
	Control de descenso de pendientes desactivado: Velocidad demasiado alta
	Control de descenso en pendientes cancelado: Pendiente no pronunciada suficiente
	No se puede establecer el control de descenso en pendientes: Cruceo activo
	Imposible iniciar el control de cruceo: Control de descenso en pendientes activado

Icono	Mensaje
	Activar brake hold: Abróchese el cinturón de seguridad
	Imposible iniciar el control de cruceo: Abróchese el cinturón de seguridad
	Control de cruceo cancelado: Abróchese el cinturón de seguridad
	Nivel de atención del conductor bajo
	Imposible iniciar el control de cruceo: Velocidad demasiado alta
	Control de cruceo cancelado: Velocidad demasiado alta
	Imposible iniciar el control de cruceo: Sistema no disponible
	Control de cruceo cancelado: Sistema no disponible
	El modo de cruceo se cancelará

Icono	Mensaje
	Imposible iniciar el control de cruce: Demasiado cerca al vehículo delante Control de cruce cancelado: Demasiado cerca al vehículo delante
	Imposible iniciar el control de cruce: Pendiente demasiado pronunciada Control de cruce cancelado: Pendiente demasiado pronunciada
	Imposible iniciar el control de cruce: Pendiente demasiado pronunciada Control de cruce cancelado: Pendiente demasiado pronunciada
	Imposible iniciar el control de cruce: Poner cambio en D Control de cruce cancelado: Poner cambio en D
	Para reanudar el control de cruce: Use el interruptor "RES/+"

Icono	Mensaje
	Control de cruce cancelado: Pérdida de tracción
	Pulse el interruptor para activar
	Pulse el interruptor para activar el ACC
	Control de frenos a baja velocidad activado. Objeto detectado.
	No puede func. el asist. de mantención de carril
	Algunos sist. asistencia al conductor no pueden funcionar: Temp. transmisión demasiado alta

Icono	Mensaje
	Algunas funciones del sist. de asist. a la cond. no funcionan: Parabrisas sucio o poca visibilidad
	Aviso de salida de carril activado
	Algunos sistemas de asistencia a la conducción disponibles
	Para arrancar vehículo: freno + pulsar
	Para continuar la marcha: Pise el pedal de freno y pulse el botón
	Modelos con volante a la derecha
	Para arrancar vehículo: pisar freno hasta el fondo + pulsar
	Para apagar motor: pulsar dos veces
	Modo accesorio

Icono	Mensaje
	Para comenzar, toque el botón de arranque con el símbolo de remoto Si la pila del mando a distancia sin llave se está agotando P. 684
	Pulsar de nuevo dos veces o mantener pulsado causará el corte de encendido y pérdida de potencia
	Para desbloquear volante: pulsar + girar

Indicadores

Los indicadores incluyen el velocímetro, el testigo de combustible y otros testigos correspondientes.

Se muestran cuando el modo de alimentación está en la posición de CONTACTO.

■ Velocímetro

Muestra la velocidad de conducción en km/h.

■ Indicador de combustible

Indica la cantidad de combustible que queda en el depósito de combustible.

☒ Velocímetro

Puede cambiar las unidades de velocidad/distancia.

- ☒ **Unids. veloc./distancia** P. 164, 186
- ☒ **Funciones configurables** P. 365

☒ Indicador de combustible

AVISO

Se debe repostar cuando la lectura se acerque a **0**.

Si el combustible se agota, se pueden producir fallos de encendido en el motor, lo que es perjudicial para el catalizador.

La cantidad real de combustible que queda puede diferir de la indicada por la lectura del indicador de combustible.

■ Indicador POWER

Muestra la potencia del motor eléctrico.

■ Indicador CHARGE/DECEL

Muestra el nivel de carga de la batería de alta tensión.

Cuando se utiliza el selector de leva de desaceleración, muestra la fuerza de la desaceleración.

Modelos con cuadro de instrumentos tipo B

■ Indicador del nivel de carga de la batería de alta tensión

Muestra el nivel de carga restante de la batería de alta tensión.

⊗ Indicador del nivel de carga de la batería de alta tensión

El nivel de carga de la batería de alta tensión puede descender en las siguientes condiciones:

- Cuando se ha sustituido la batería de 12 voltios.
- Cuando se ha desconectado la batería de 12 voltios.
- Cuando el sistema de control de la batería de alta tensión corrige su lectura.

La lectura del nivel de carga se corregirá de forma automática durante la conducción.

Los cambios en la temperatura de la batería de alta tensión pueden aumentar o disminuir su capacidad de carga. Si un cambio de temperatura hace que cambie la capacidad de la batería, el número de indicadores de nivel de carga también puede cambiar, incluso si la carga de la batería sigue siendo la misma.

■ Odómetro

Muestra el número total de kilómetros que el vehículo ha acumulado.

■ Medidor ambiental

Cambia a verde para indicar que el vehículo se conduce de forma eficiente con el modo **DEPORTIVO** desactivado.

■ Temperatura exterior

Muestra la temperatura exterior en grados centígrados.

Si la temperatura exterior estaba por debajo de 3 °C en el momento en el que activó el modo de alimentación, se muestra el mensaje **Temperatura exterior baja** en la interfaz de información para el conductor.

■ Ajuste de la pantalla de temperatura exterior

Ajuste la lectura de la temperatura ± 3 °C como máximo si dicha lectura parece incorrecta.

⌘ Temperatura exterior

El sensor de temperatura se encuentra en el parachoques delantero.

El calor que desprende la calzada y los gases de escape de otro vehículo pueden afectar a la lectura de la temperatura cuando el vehículo circula a menos de 30 km/h.

La pantalla puede tardar varios minutos en actualizarse una vez que la lectura de la temperatura se ha estabilizado.

⌘ Ajuste de la pantalla de temperatura exterior

Puede ajustar la lectura de la temperatura.

➤ **Funciones configurables** P. 365

■ Sistema de reconocimiento de señales de tráfico

Muestra ciertas señales de tráfico detectadas durante la conducción.

El icono de la señal parpadea cuando se supera la velocidad máxima de la señal de tráfico detectada.

➤ **Sistema de reconocimiento de señales de tráfico** P. 561

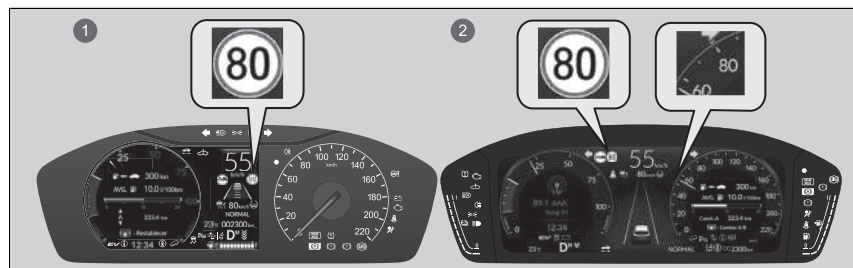

- 1 Modelos con cuadro de instrumentos tipo A
- 2 Modelos con cuadro de instrumentos tipo B

■ Modo actual del ACC con función de seguimiento a baja velocidad (Low Speed Following), LKAS y sistema de asistencia en atascos

Muestra el modo actual del ACC con función de seguimiento a baja velocidad (Low Speed Following), LKAS y sistema de asistencia en atascos.

- **Control de crucero adaptativo (ACC) con función de seguimiento a baja velocidad (Low Speed Following)** P. 505
- **Sistema de aviso de salida de carril (LKAS)** P. 528
- **Sistema de asistencia en atascos** P. 543

Modelos con cuadro de instrumentos tipo A

■ Reloj

Muestra el reloj.

- **Modo actual del ACC con función de seguimiento a baja velocidad (Low Speed Following), LKAS y sistema de asistencia en atascos**

Modelos con cuadro de instrumentos tipo B

Al establecer la velocidad del ACC con función de seguimiento a baja velocidad (Low Speed Following), se mostrará una marca de velocidad fija en el velocímetro.

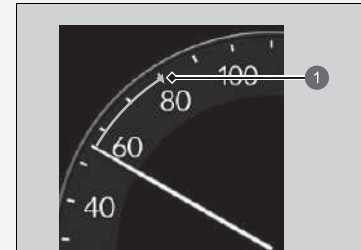

- ① Velocidad fija



- **Reloj**

Puede ajustar la hora manualmente y cambiar la visualización del reloj para mostrar el formato de 12 o 24 horas.

- **Reloj** P. 194

Interfaz de información para el conductor (cuadro de instrumentos tipo A)

La interfaz de información para el conductor muestra información tal como la autonomía del vehículo y el consumo de combustible. También muestra mensajes como advertencias y otro tipo de información útil.

Cuando aparezca un mensaje de aviso, compruebe el mensaje y póngase en contacto con un concesionario para que inspeccione el vehículo si es necesario. Consulte las siguientes páginas si aparecen los mensajes  **Presión de aceite del motor baja**,  **Temperatura del motor demasiado alta** o  **Potencia de frenado reducida**.

➤ Si aparece el aviso **Presión de aceite del motor baja** P. 692

➤ **Sobrecalentamiento** P. 690

➤ Si aparece el aviso **Potencia de frenado reducida** P. 693

■ Cambio de la pantalla

Pulse el botón  (Inicio) y, a continuación, gire la rueda de selección izquierda para desplazarse al contenido que quiera consultar. Pulse la rueda de selección izquierda para obtener información detallada.

▣ Cambio de la pantalla

Puede añadir o borrar el contenido de los instrumentos.

➤ **Ajustes del panel de instrumentos** P. 163

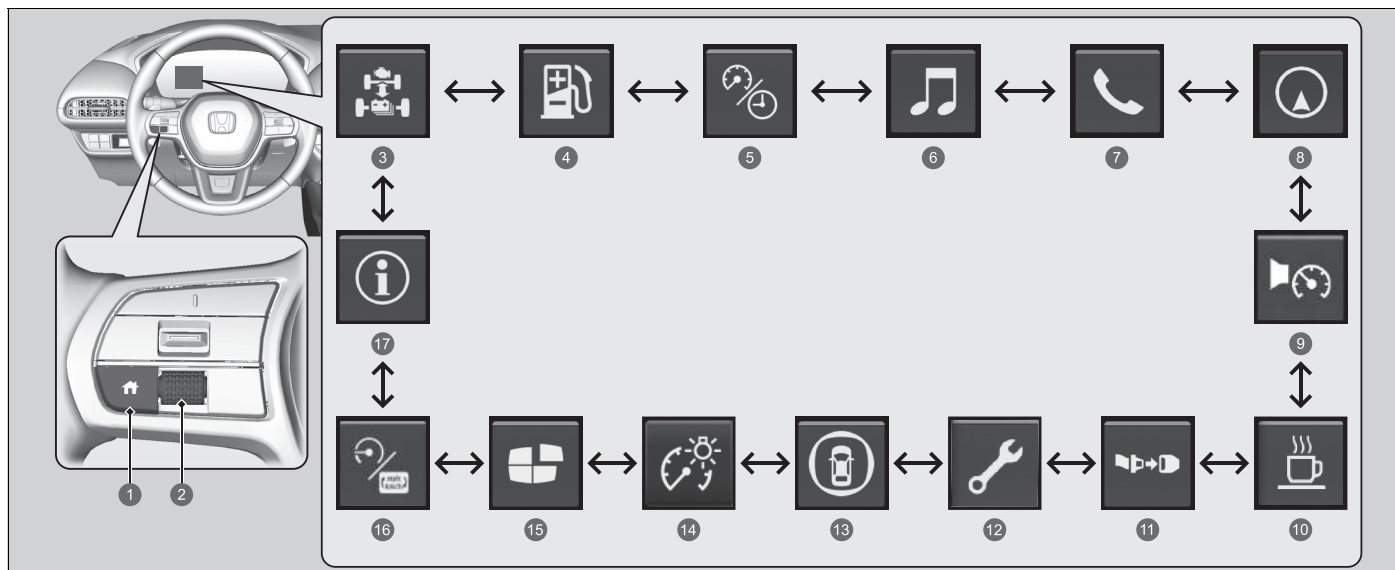

- ① Botón  (Inicio)
- ② Rueda de selección izquierda
- ③ **Flujo de potencia** P. 148
- ④ **Alcance y combustible** P. 149
- ⑤ **Velocidad y hora** P. 151
- ⑥ **Audio** P. 152
- ⑦ **Teléfono** P. 152
- ⑧ **Navegación** P. 153
- ⑨ **Alarma de velocidad** P. 154
- ⑩ **Atención del conductor** P. 155
- ⑪ **Cinturones de seguridad** P. 159
- ⑫ **Mantenimiento*** P. 159
- ⑬ **Asistencia de seguridad** P. 160
- ⑭ **Brillo** P. 162
- ⑮ **Ajustes del panel de instrumentos** P. 163
- ⑯ **No hay contenido** P. 164
- ⑰ **Información** P. 164

* No disponible en todos los modelos

■ Flujo de potencia/Pantalla de estado del motor/Indicador del nivel de carga de la batería de alta tensión

Muestra el flujo de potencia de los motores eléctrico y de gasolina, e indica la fuente de alimentación del vehículo, el nivel de batería restante y si la batería se está cargando.

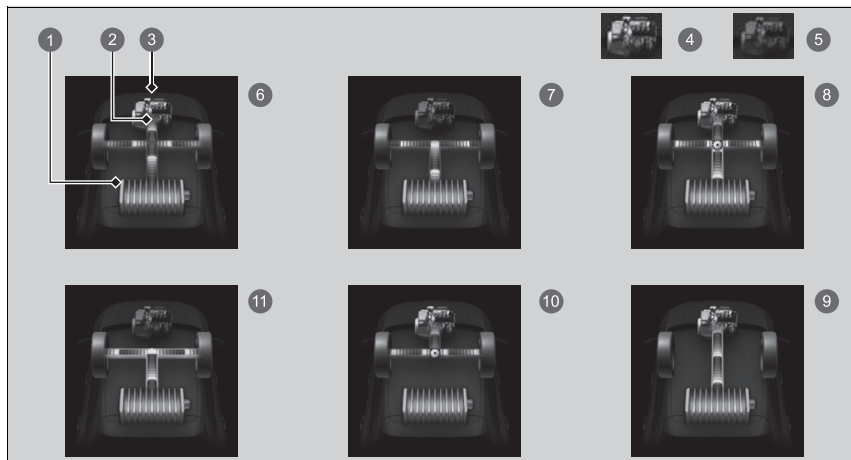

- 1 Indicador del nivel de carga de la batería de alta tensión
- 2 Flujo de potencia
- 3 Motor
- 4 Motor encendido
- 5 Motor apagado
- 6 **Híbrido (HV)**: la alimentación la suministran tanto el motor eléctrico como el de gasolina.
- 7 **Vehículo eléctrico (EV)**: la potencia la suministra el motor eléctrico.
- 8 **Motor de gasolina (transmisión directa)**: el motor de gasolina está en funcionamiento y el motor eléctrico está cargando la batería de alta tensión.
- 9 El motor de gasolina está en funcionamiento y el motor eléctrico está cargando la batería de alta tensión.
- 10 La potencia la suministra solo el motor de gasolina.
- 11 **Regeneración**: el motor eléctrico está cargando la batería de alta tensión.

► Flujo de potencia/Pantalla de estado del motor/Indicador del nivel de carga de la batería de alta tensión

El nivel de carga de la batería de alta tensión puede descender en las siguientes condiciones:

- Cuando se ha sustituido la batería de 12 voltios.
- Cuando se ha desconectado la batería de 12 voltios.
- Cuando el sistema de control de la batería de alta tensión corrige su lectura.

La lectura del nivel de carga se corregirá de forma automática durante la conducción.

Los cambios en la temperatura de la batería de alta tensión pueden aumentar o disminuir su capacidad de carga. Si un cambio de temperatura hace que cambie la capacidad de la batería, el número de indicadores de nivel de carga también puede cambiar, incluso si la carga de la batería sigue siendo la misma.

Mientras el vehículo esté detenido con el motor en marcha, podría aparecer lo siguiente en la interfaz de información para el conductor.

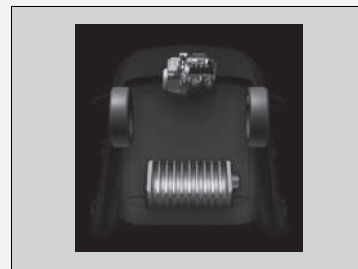

■ Autonomía/Combustible/Cuentakilómetros parcial

Gire la rueda de selección izquierda para alternar entre el cuentakilómetros parcial A y el cuentakilómetros parcial B.

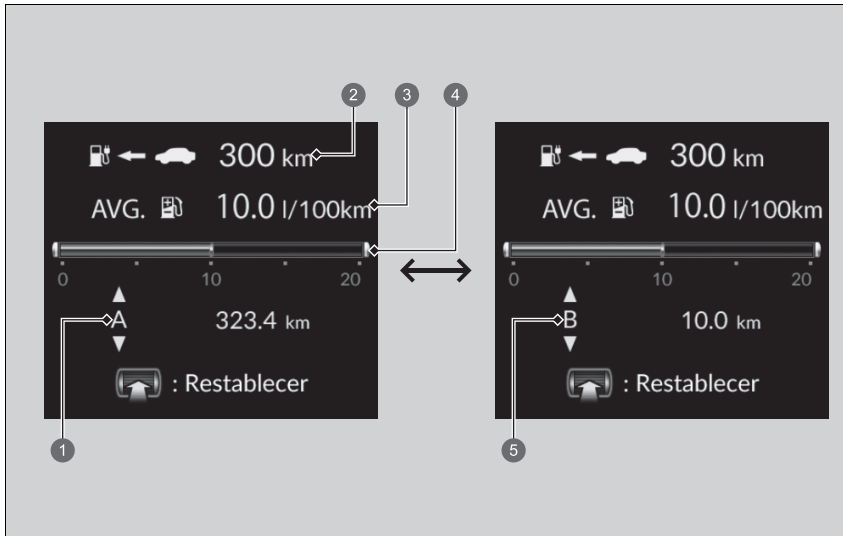

- ❶ Cuentakilómetros parcial A
- ❷ Autonomía
- ❸ Consumo medio de combustible
- ❹ Consumo instantáneo de combustible
- ❺ Cuentakilómetros parcial B

■ Cuentakilómetros parcial

Muestra el número total de kilómetros recorridos desde la última puesta a cero. Los cuentakilómetros A y B se pueden utilizar para medir 2 recorridos independientes.

■ Puesta a cero del cuentakilómetros parcial

Para restablecer el cuentakilómetros parcial, haga que aparezca en pantalla, pulse la rueda de selección izquierda y, a continuación, seleccione **Restablecer**.

- El cuentakilómetros parcial se reajusta a 0.0.

■ Consumo medio de combustible

Muestra el consumo medio de combustible estimado de cada cuentakilómetros parcial en l/100 km o mpg.

La pantalla se actualiza a intervalos fijos. Cuando se pone a cero el cuentakilómetros parcial, también lo hace el consumo medio de combustible.

■ Consumo instantáneo de combustible

Muestra el consumo instantáneo de combustible en forma de gráfico de barras, en l/100 km o mpg.

■ Autonomía

Muestra la distancia estimada que se puede recorrer con el combustible y electricidad restantes. Esta distancia se calcula en función del consumo de combustible actual del vehículo.

☒ Consumo medio de combustible

Puede cambiar cuando se pone a cero el consumo medio de combustible.

☒ **Funciones configurables** P. 365

☒ Autonomía

La autonomía de conducción que se indica es solo una estimación y puede diferir de la distancia real que puede recorrer el vehículo.

■ Velocímetro/Cuentahoras/Cuentakilómetros parcial

Gire la rueda de selección izquierda para alternar entre el cuentakilómetros parcial A y el cuentakilómetros parcial B.

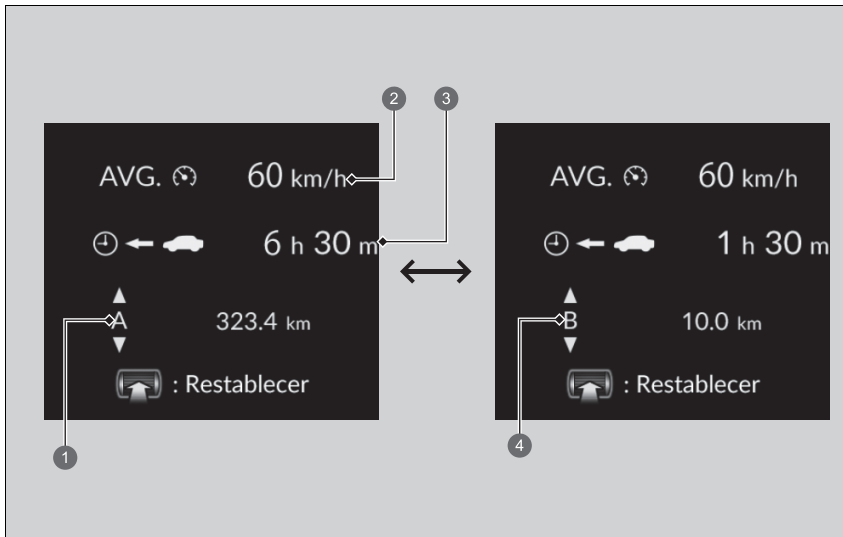

- ❶ Cuentakilómetros parcial A
- ❷ Velocidad media
- ❸ Tiempo transcurrido
- ❹ Cuentakilómetros parcial B

■ Cuentakilómetros parcial

➤ **Cuentakilómetros parcial** P. 150

■ Tiempo transcurrido

Muestra el tiempo transcurrido desde la última puesta a cero de los viajes A o B.

■ Velocidad media

Muestra la velocidad media en km/h desde la última puesta a cero de los viajes A o B.

■ Audio

Muestra la información de sonido actual.

➤ **Funcionamiento básico** P. 303

■ Teléfono

Muestra la información del teléfono actual.

➤ **Sistema de teléfono manos libres** P. 382

⌘ Tiempo transcurrido

Puede cambiar cuándo se pone a cero el tiempo transcurrido.

➤ **Funciones configurables** P. 365

⌘ Velocidad media

Puede cambiar cuándo se pone a cero la velocidad media.

➤ **Funciones configurables** P. 365

■ Navegación

■ Brújula

Muestra la pantalla de la brújula.

■ Indicaciones paso a paso

Cuando el sistema de navegación, Android Auto o Apple CarPlay proporcionan indicaciones de conducción, aparecen indicaciones paso a paso hasta su destino.

➤ **Consulte el manual del sistema de navegación**

➤ **Android Auto™** P. 358

➤ **Apple CarPlay** P. 351

☞ Navegación

Puede seleccionar si el navegador paso a paso aparece o no durante las instrucciones de ruta.

➤ **Funciones configurables** P. 365

Es posible que las indicaciones paso a paso no estén disponibles en todas las aplicaciones.

Si se muestran la brújula o las indicaciones paso a paso, puede controlar ciertas funciones del sistema de navegación de la interfaz de información para el conductor girando la rueda de selección izquierda.

➤ **Consulte el manual del sistema de navegación**

■ Alarma de velocidad

Permite activar el avisador de velocidad y cambiar el ajuste de esta.

Gire la rueda de selección izquierda y el ajuste del avisador de velocidad se modificará de la siguiente forma:

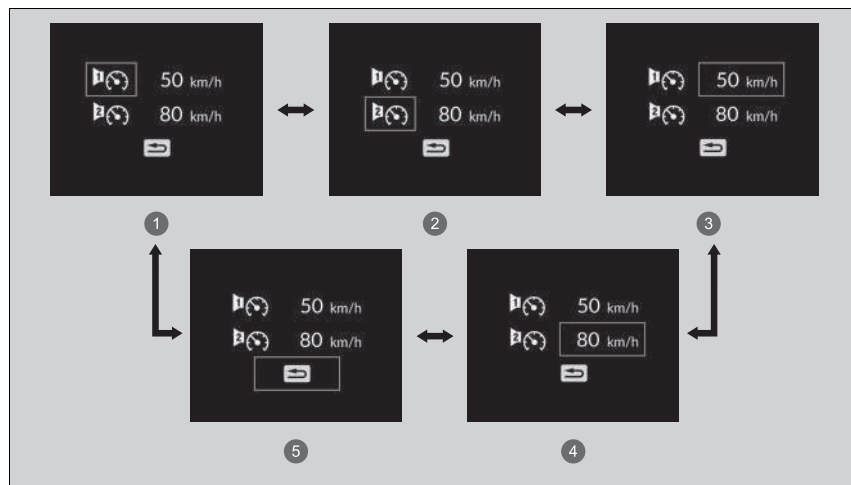



- 1 Avisador de velocidad 1 activado/desactivado*1
- 2 Avisador de velocidad 2 activado/desactivado*1
- 3 Ajuste de velocidad del avisador de velocidad 1 (50 km/h*1)
- 4 Ajuste de velocidad del avisador de velocidad 2 (80 km/h*1)
- 5 Atrás

*1: Ajuste predeterminado

■ Monitor de la atención del conductor

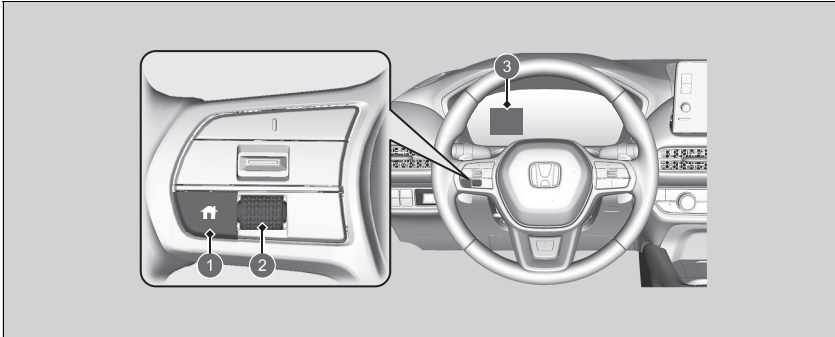
El monitor de la atención del conductor analiza las acciones sobre el volante para determinar si el vehículo se está conduciendo de manera coherente o por una persona somnolienta o distraída. Si se determina que el vehículo se está conduciendo de esa forma, se muestra el grado de la atención del conductor en la interfaz de información para el conductor.



- ① Botón  (Inicio)
- ② Rueda de selección izquierda
- ③ Interfaz de información para el conductor

☒ Monitor de la atención del conductor

El monitor de la atención del conductor no puede detectar en todo momento si el conductor está cansado o distraído. Independientemente de la información proporcionada por el sistema, si nota cansancio, deténgase en un lugar seguro y descanse el tiempo que necesite.

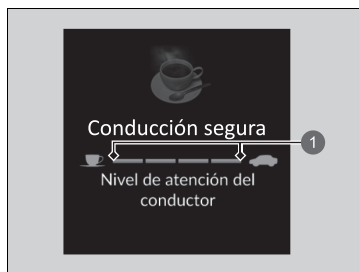

Al seleccionar **Atención del conductor** en la interfaz de información para el conductor, las barras se iluminan en blanco para indicar el nivel de atención del conductor.

► **Cambio de la pantalla** P. 146

1 Nivel

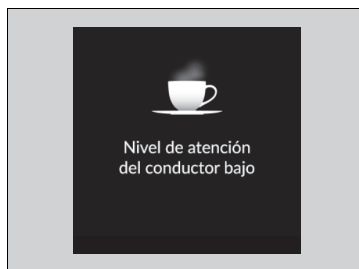

Si se iluminan dos barras, aparecerá el mensaje **Nivel de atención del conductor bajo**.



Si el número de barras disminuye a una, sonará un pitido, el volante vibrará y la taza de café se mostrará de color ámbar para avisar al conductor de que necesita descansar ya que su nivel de atención es muy bajo.

Si la taza de café se enciende de color ámbar, deténgase en un lugar seguro y descanse el tiempo necesario.

Asegúrese de reiniciar el sistema después de tomar un descanso.

➤ **El monitor de atención del conductor se restablece en los siguientes casos:** P. 158

Monitor de la atención del conductor

Las advertencias no aparecen si la duración del viaje es de 30 minutos o menos.

La taza de café de color ámbar desaparecerá cuando se pulse la rueda de selección izquierda.

Si se ilumina una barra, la distancia a la que el CMBS genera una alerta puede establecerse en Lejos y el sistema de ayuda de permanencia en la carretera (Road Departure Mitigation) puede establecerse en Anticipado.

- **Sistema de prevención y mitigación de impactos (CMBS)** P. 486
- **Sistema de ayuda de permanencia en la carretera (Road Departure Mitigation)** P. 553

Si el sistema no se restablece, el monitor de atención del conductor continuará con solo una barra iluminada.

■ **El monitor de atención del conductor se restablece en los siguientes casos:**

- El sistema de alimentación se apaga.
- El conductor se desabrocha el cinturón de seguridad y abre la puerta mientras el vehículo está parado.

■ **Para que el monitor de la atención del conductor funcione:**

- El vehículo debe circular a una velocidad superior a 40 km/h.
- El testigo del sistema de dirección asistida eléctrica (EPS) debe estar apagado.

■ **Es posible que el monitor de atención del conductor no funcione en las circunstancias siguientes en función de las condiciones de conducción u otros factores:**

- La función de asistencia de la dirección del sistema de aviso de salida de carril (LKAS) está activada.
 - ✎ **Sistema de aviso de salida de carril (LKAS)** P. 528
- La carretera está en mal estado, por ejemplo, la superficie no está pavimentada o presenta baches.
- Hay mucho viento.
- El conductor conduce el vehículo con frecuencia de forma agresiva, por ejemplo, al cambiar de carril o acelerar.

■ **Personalización**

Puede cambiar los ajustes del monitor de la atención del conductor. Seleccione **Alerta táctil y sonora**, **Solo alerta táctil** o **Desactivar**.

✎ **Funciones configurables** P. 365

Alerta táctil y sonora se selecciona cada vez que se activa el modo de alimentación, incluso si se ha cambiado la configuración del monitor de atención del conductor la última vez que se condujo el vehículo.

✎ Para que el monitor de la atención del conductor funcione:

Las barras de la interfaz de información para el conductor permanecerán atenuadas a menos que el monitor de atención del conductor esté en funcionamiento.

■ Cinturones de seguridad

Ocurre, en condiciones específicas, cuando se abrochan o se desabrochan los cinturones de seguridad.

🚨 **Recordatorio del cinturón de seguridad** P. 47

■ Mantenimiento*

Muestra el sistema de información de mantenimiento.

🚨 **Sistema de información de mantenimiento*** P. 606

■ Asistencia de seguridad

Indica el estado del sistema de ayuda de permanencia en la carretera (Road Departure Mitigation), el CMBS, el control de frenos baja velocidad, el sistema de información de punto ciego* y el sistema del sensor de aparcamiento como activado, desactivado o averiado, mediante colores y letras.

Los colores que aparecen a continuación indican el estado de cualquiera de los sistemas mencionados anteriormente:

- Verde: el sistema está activado.
- Gris: el sistema está desactivado.
- Ámbar: hay un problema con el sistema.

▣ Asistencia de seguridad

Si hubiera algún sistema indicado por el color ámbar, el vehículo debe revisarse en un concesionario inmediatamente.

Para activar o desactivar cada sistema, gire primero la rueda de selección izquierda para cambiar la imagen que se muestra. En la siguiente pantalla puede seleccionar qué sistema activar o desactivar.

- ▣ **Sistema de información de punto ciego*** P. 473
- ▣ **Sistema de prevención y mitigación de impactos (CMBS)** P. 486
- ▣ **Control de frenos a baja velocidad** P. 499
- ▣ **Sistema de ayuda de permanencia en la carretera (Road Departure Mitigation)** P. 553
- ▣ **Sistema del sensor de aparcamiento** P. 586

También puede confirmar el estado de cada función por el color del testigo.

- ▣ **Testigo (ámbar) del sistema de prevención y mitigación de impactos (CMBS)** P. 123
- ▣ **Testigo (gris) del sistema de prevención y mitigación de impactos (CMBS)** P. 123
- ▣ **Testigo (ámbar) del sistema de ayuda de permanencia en la carretera (Road Departure Mitigation)** P. 123
- ▣ **Testigo (gris) del sistema de ayuda de permanencia en la carretera (Road Departure Mitigation)** P. 123
- ▣ **Testigo de desactivación automática de la asistencia de la dirección del sistema de ayuda de permanencia en la carretera (Road Departure Mitigation)** P. 123
- ▣ **Testigo (ámbar) de asistencia de seguridad** P. 124
- ▣ **Testigo (verde/gris) de asistencia de seguridad** P. 126



- 1 Información de zona para el sistema de ayuda de permanencia en la carretera (Road Departure Mitigation)
- 2 Icono e información de estado del sistema de ayuda de permanencia en la carretera (Road Departure Mitigation)
- 3 Información de zona para el sistema de información de punto ciego*
- 4 Icono e información de estado* del sistema de información de punto ciego
- 5 Información de área del control de frenado de baja velocidad
- 6 Icono e información de estado del control de frenos a baja velocidad
- 7 Información de zona para el sistema del sensor de aparcamiento
- 8 Icono e información de estado del sistema del sensor de aparcamiento
- 9 Información de zona para el CMBS
- 10 Icono e información de estado del CMBS

* No disponible en todos los modelos

CONTINUACIÓN

Asistencia de seguridad

Aunque el ícono del sistema del sensor de aparcamiento esté en verde, si la opción **Ajustes del sensor trasero** está desactivada, el sensor de aparcamiento trasero no funcionará al dar marcha atrás.

► **Funciones configurables** P. 365

Aunque el ícono de Control frenos baja velocidad esté en verde, si la opción **Ajustes del sensor trasero** está desactivada, el sensor de aparcamiento trasero no funcionará al dar marcha atrás.

► **Funciones configurables** P. 365

■ Brillo

Pulse la rueda de selección izquierda cuando se muestre la pantalla **Brillo**.

Cuando el modo de alimentación está activado, puede usar la rueda de selección izquierda para ajustar el brillo del panel de instrumentos.

Más brillo: gire la rueda de selección izquierda hacia arriba.

Menos brillo: gire la rueda de selección izquierda hacia abajo.

Pulse la rueda de selección izquierda para salir.

☞ Brillo

El brillo de los indicadores se ajusta automáticamente en función de la iluminación ambiental.

- Si hay poca luz ambiental, el brillo se atenúa.
- Si hay mucha luz ambiental, el brillo es más fuerte.

Puede cambiar el ajuste aunque haya mucha luz ambiental, pero el brillo de los indicadores no variará.

■ Ajustes del panel de instrumentos

Puede seleccionar los iconos que desea ver en la pantalla de inicio.

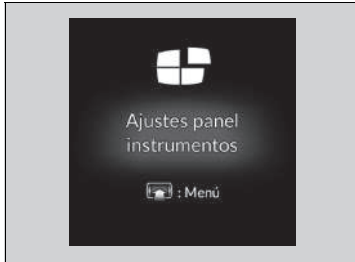

1. Gire la rueda de selección izquierda para desplazarse hasta seleccionar **Ajustes panel instrumentos** y, a continuación, pulse la rueda de selección izquierda.
2. Gire la rueda de selección izquierda.

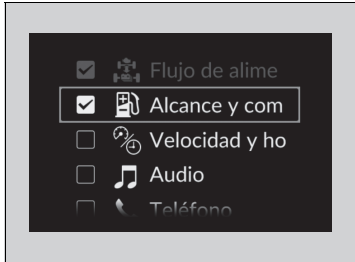

3. Gire la rueda de selección izquierda para desplazarse entre los iconos y, a continuación, pulse la rueda de selección izquierda para seleccionarlos o deseleccionarlos.

» Ajustes del panel de instrumentos

Los iconos que aparecen en color gris no pueden eliminarse de la pantalla de inicio.

Al personalizar los ajustes, cambie a **[P]**.

■ No hay contenido

- Indicador **POWER** P. 142
- Indicador **CHARGE/DECEL** P. 142

■ Unids. veloc./distancia

Le permite mostrar una unidad diferente en la interfaz de información para el conductor y en la pantalla de audio/información, y establecer las medidas mostradas para que la lectura correspondiente sea en km y km/h o en millas y mph.

Mantenga pulsada la rueda de selección izquierda cuando seleccione **No hay contenido** en la interfaz de información para el conductor. Cada vez que lo haga, la unidad cambiará de **km, km/h** a **millas, mph** o viceversa. Seguidamente, aparecerá una pantalla de confirmación durante unos segundos.

■ Información

Puede comprobar si hay mensajes de aviso activos.

- **Mensajes informativos y de advertencia de la interfaz de información para el conductor** P. 127

➤ Información

Si hay varios avisos o mensajes, puede girar la rueda de selección izquierda para verlos.

Área del lado izquierdo de la interfaz de información para el conductor (cuadro de instrumentos tipo B)

Muestra el modo actual de la información de audio y teléfono, etc.

- **Controles remotos de sonido** P. 307
- **Sistema de teléfono manos libres** P. 382

■ Reloj

Muestra el reloj.

►► Reloj

Puede ajustar la hora manualmente o cambiar la visualización del reloj para mostrar el formato de 12 o 24 horas.

- **Reloj** P. 194

Puede elegir si el reloj se muestra en la interfaz de información para el conductor.

- **Personalización de la pantalla** P. 166

■ Personalización de la pantalla

■ Organización de las fuentes de audio en el área del lado izquierdo

Puede seleccionar qué fuentes desea ver en la pantalla de fuente de audio.

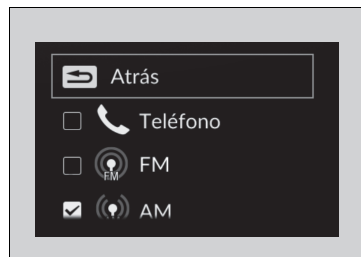
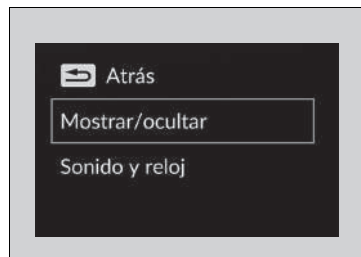
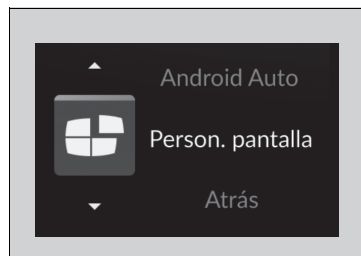

1. Gire la rueda de selección izquierda hasta seleccionar **Person. pantalla** y, a continuación, pulse la rueda de selección izquierda.
2. Gire la rueda de selección izquierda para desplazarse hasta seleccionar **Mostrar/ocultar** y, a continuación, pulse la rueda de selección izquierda.
3. Gire la rueda de selección izquierda para desplazarse entre las fuentes de audio y, a continuación, pulse la rueda de selección izquierda para seleccionarlas o cancelar su selección.

►► Personalización de la pantalla

Al personalizar los ajustes, cambie a **[P]**.

■ Activar y desactivar la visualización en el área del lado izquierdo

Puede seleccionar si la información de audio actual y el reloj aparecerán en el área del lado izquierdo.

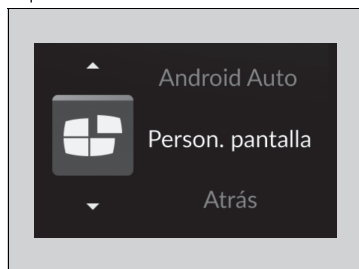

1. Gire la rueda de selección izquierda hasta seleccionar **Person. pantalla** y, a continuación, pulse la rueda de selección izquierda.



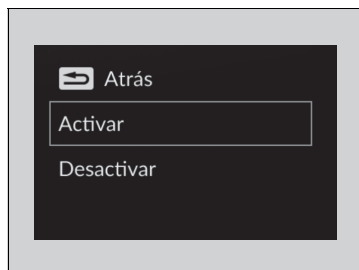

2. Gire la rueda de selección izquierda para seleccionar **Sonido y reloj** y, a continuación, pulse la rueda de selección izquierda.



3. Gire la rueda de selección izquierda para seleccionar los ajustes que desee y, a continuación, pulse la rueda de selección izquierda.

Área del lado derecho de la interfaz de información para el conductor (cuadro de instrumentos tipo B)

La interfaz de información para el conductor muestra información tal como la autonomía del vehículo y el consumo de combustible. También muestra mensajes como advertencias y otro tipo de información útil.

Cuando aparezca un mensaje de aviso, compruebe el mensaje y póngase en contacto con un concesionario para que inspeccione el vehículo si es necesario. Consulte las siguientes páginas si aparecen los mensajes  **Presión de aceite del motor baja**,  **Temperatura del motor demasiado alta** o  **Potencia de frenado reducida**.

➤ Si aparece el aviso **Presión de aceite del motor baja** P. 692

➤ **Sobrecalentamiento** P. 690

➤ Si aparece el aviso **Potencia de frenado reducida** P. 693

■ Cambio de la pantalla

Gire la rueda de selección derecha para ver diferentes tipos de contenido.

⊗ Cambio de la pantalla

Puede añadir o borrar el contenido de los instrumentos.

➤ **Ajustes del panel de instrumentos** P. 184

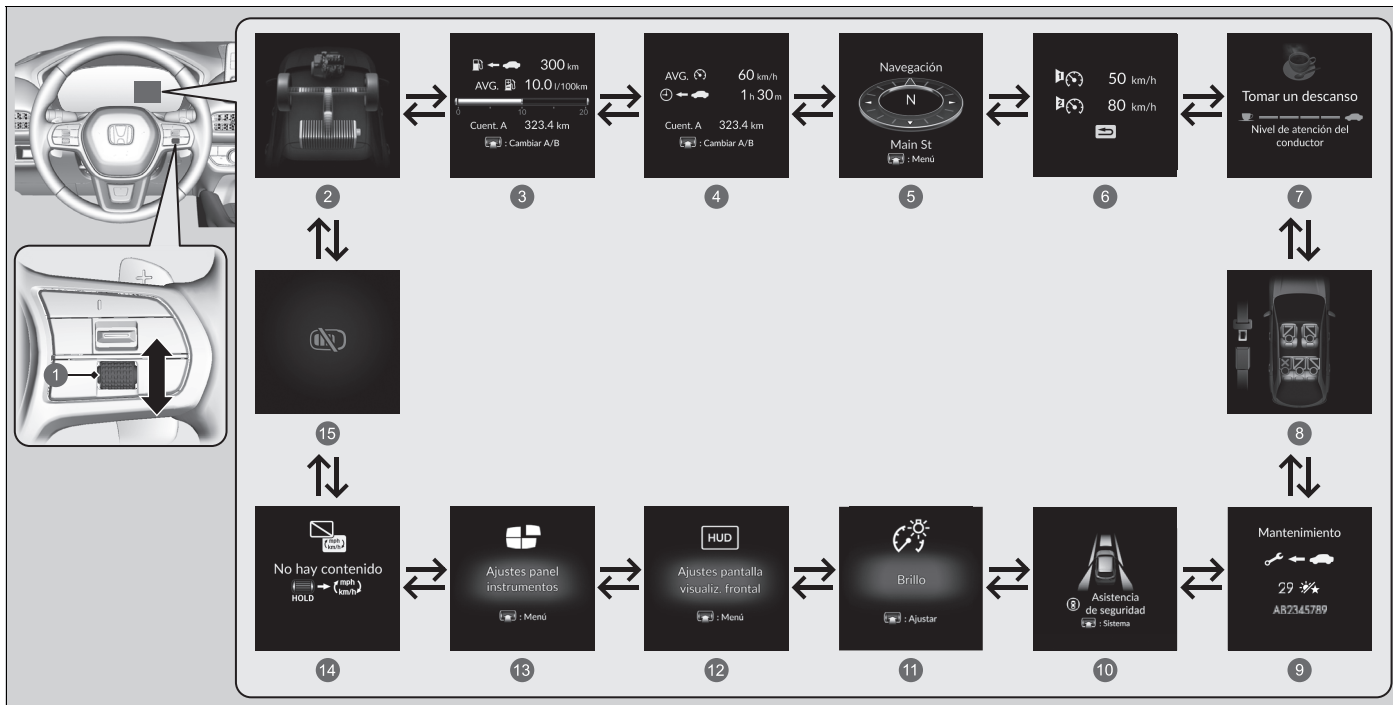

- | | | |
|--|---|--|
| <p>❶ Rueda de selección derecha</p> <p>❷ Flujo de potencia P. 170</p> <p>❸ Autonomía/Combustible/Cuentakilómetros parcial P. 171</p> <p>❹ Velocímetro/Cuentahoras/Cuentakilómetros parcial P. 173</p> <p>❺ Navegación/brújula P. 174</p> | <p>❻ Alarma de velocidad P. 175</p> <p>❼ Monitor de la atención del conductor P. 176</p> <p>❽ Cinturones de seguridad P. 180</p> <p>❾ Mantenimiento* P. 180</p> <p>❿ Asistencia de seguridad P. 181</p> | <p>⓫ Brillo P. 183</p> <p>⓬ Pantalla de visualización frontal* P. 188</p> <p>⓭ Ajustes del panel de instrumentos P. 184</p> <p>⓮ No hay contenido/cambio de unidad P. 186</p> <p>⓯ Mensaje de aviso P. 186</p> |
|--|---|--|

* No disponible en todos los modelos

■ Monitor del flujo de potencia

Muestra el flujo de potencia de los motores eléctrico y de gasolina, e indica la fuente de alimentación del vehículo y si la batería se está cargando.

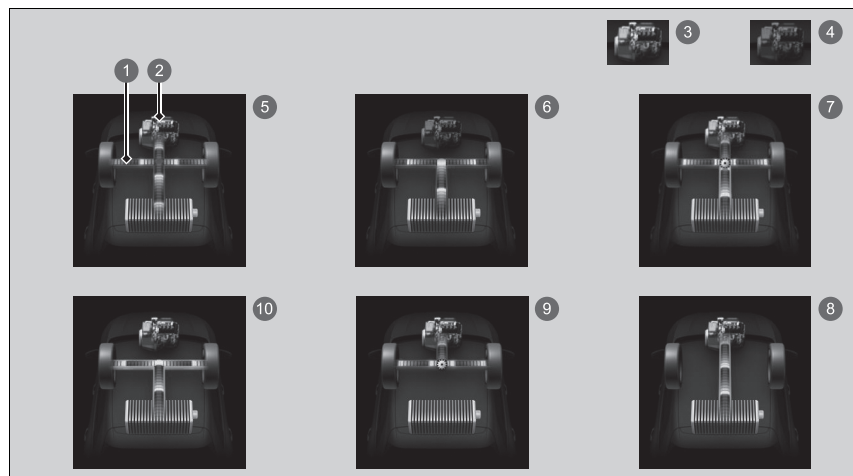

- 1 Flujo de potencia
- 2 Motor
- 3 Motor encendido
- 4 Motor apagado
- 5 **Híbrido (HV)**: la alimentación la suministran tanto el motor eléctrico como el de gasolina.
- 6 **Vehículo eléctrico (EV)**: la potencia la suministra el motor eléctrico.
- 7 **Motor de gasolina (transmisión directa)**: el motor de gasolina está en funcionamiento y el motor eléctrico está cargando la batería de alta tensión.
- 8 El motor de gasolina está en funcionamiento y el motor eléctrico está cargando la batería de alta tensión.
- 9 La potencia la suministra solo el motor de gasolina.
- 10 **Regeneración**: el motor eléctrico está cargando la batería de alta tensión.

►► Monitor del flujo de potencia

Mientras el vehículo esté detenido con el motor en marcha, podría aparecer lo siguiente en la interfaz de información para el conductor.

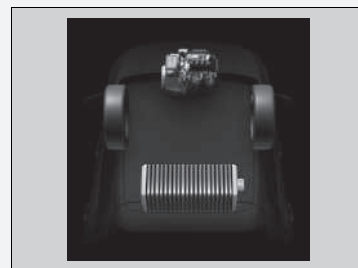

■ Autonomía/Combustible/Cuentakilómetros parcial

Pulse la rueda de selección derecha para alternar entre el cuentakilómetros parcial A y el cuentakilómetros parcial B.

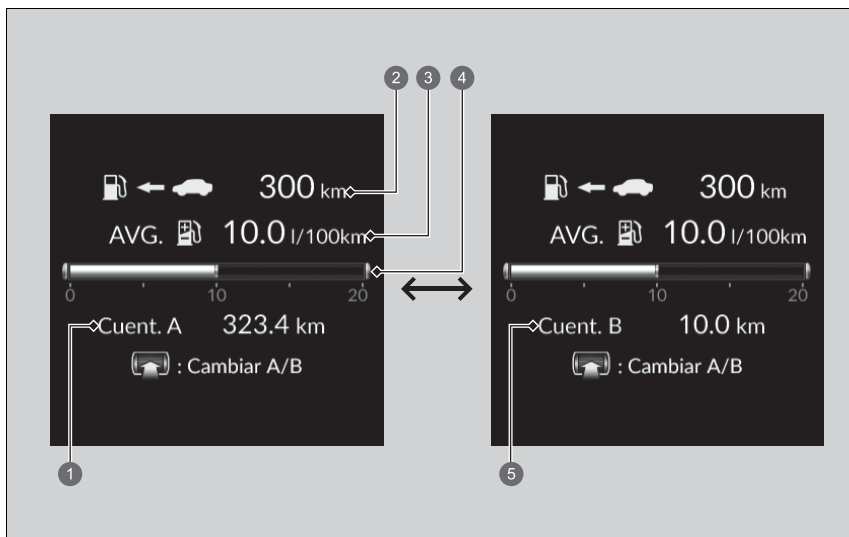

- ❶ Cuentakilómetros parcial A
- ❷ Autonomía
- ❸ Consumo medio de combustible
- ❹ Consumo instantáneo de combustible
- ❺ Cuentakilómetros parcial B

■ **Cuentakilómetros parcial**

Muestra el número total de kilómetros recorridos desde la última puesta a cero. Los cuentakilómetros A y B se pueden utilizar para medir 2 recorridos independientes.

■ **Puesta a cero del cuentakilómetros parcial**

Para restablecer el cuentakilómetros parcial, haga que aparezca en pantalla, mantenga pulsada la rueda de selección derecha y, a continuación, seleccione **Restablecer**.

- El cuentakilómetros parcial se reajusta a 0.0.

■ **Consumo medio de combustible**

Muestra el consumo medio de combustible estimado de cada cuentakilómetros parcial en l/100 km o mpg.

La pantalla se actualiza a intervalos fijos. Cuando se pone a cero el cuentakilómetros parcial, también lo hace el consumo medio de combustible.

■ **Consumo instantáneo de combustible**

Muestra el consumo instantáneo de combustible en forma de gráfico de barras, en l/100 km o mpg.

■ **Autonomía**

Muestra la distancia estimada que se puede recorrer con el combustible y electricidad restantes. Esta distancia se calcula en función del consumo de combustible actual del vehículo.

» Consumo medio de combustible

Puede cambiar cuándo se pone a cero el consumo medio de combustible.

» **Funciones configurables** P. 365

» Autonomía

La autonomía de conducción que se indica es solo una estimación y puede diferir de la distancia real que puede recorrer el vehículo.

■ Velocímetro/Cuentahoras/Cuentakilómetros parcial

Pulse la rueda de selección derecha para alternar entre el cuentakilómetros parcial A y el cuentakilómetros parcial B.

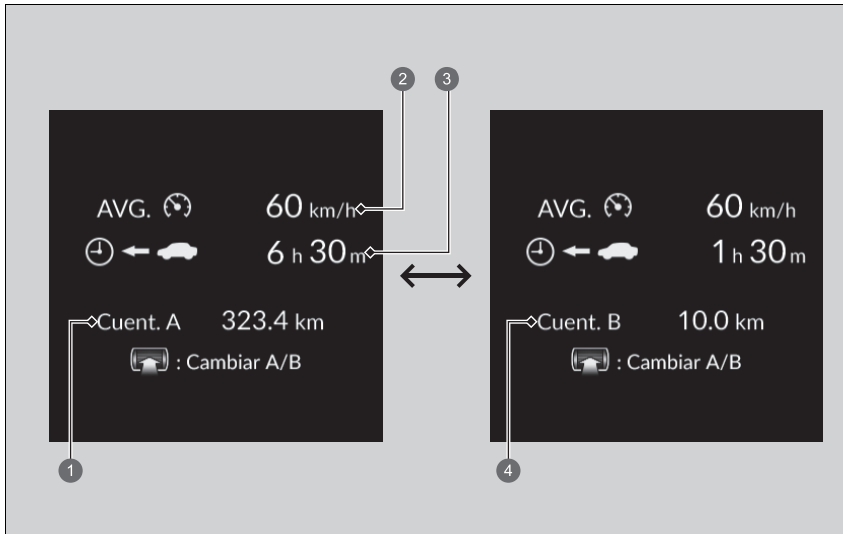

- ❶ Cuentakilómetros parcial A
- ❷ Velocidad media
- ❸ Tiempo transcurrido
- ❹ Cuentakilómetros parcial B

■ Cuentakilómetros parcial

➤ **Cuentakilómetros parcial** P. 172

■ Tiempo transcurrido

Muestra el tiempo transcurrido desde la última puesta a cero de los viajes A o B.

■ Velocidad media

Muestra la velocidad media en km/h desde la última puesta a cero de los viajes A o B.

■ Navegación

■ Brújula

Muestra la pantalla de la brújula.

■ Indicaciones paso a paso

Cuando el sistema de navegación, Android Auto o Apple CarPlay proporcionan indicaciones de conducción, aparecen indicaciones paso a paso hasta su destino.

➤ **Consulte el manual del sistema de navegación**

➤ **Android Auto™** P. 358

➤ **Apple CarPlay** P. 351

⌘ Tiempo transcurrido

Puede cambiar cuándo se pone a cero el tiempo transcurrido.

➤ **Funciones configurables** P. 365

⌘ Velocidad media

Puede cambiar cuándo se pone a cero la velocidad media.

➤ **Funciones configurables** P. 365

⌘ Navegación

Puede seleccionar si el navegador paso a paso aparece o no durante las instrucciones de ruta.

➤ **Funciones configurables** P. 365

Es posible que las indicaciones paso a paso no estén disponibles en todas las aplicaciones.

Si se muestran la brújula o las indicaciones paso a paso, puede controlar ciertas funciones del sistema de navegación de la interfaz de información para el conductor pulsando la rueda de selección derecha.

➤ **Consulte el manual del sistema de navegación**

■ Alarma de velocidad

Permite activar el avisador de velocidad y cambiar el ajuste de esta.

Pulse la rueda de selección derecha para mostrar la pantalla de ajustes y, a continuación, gírela; el ajuste de la alarma de velocidad cambiará de la siguiente manera:

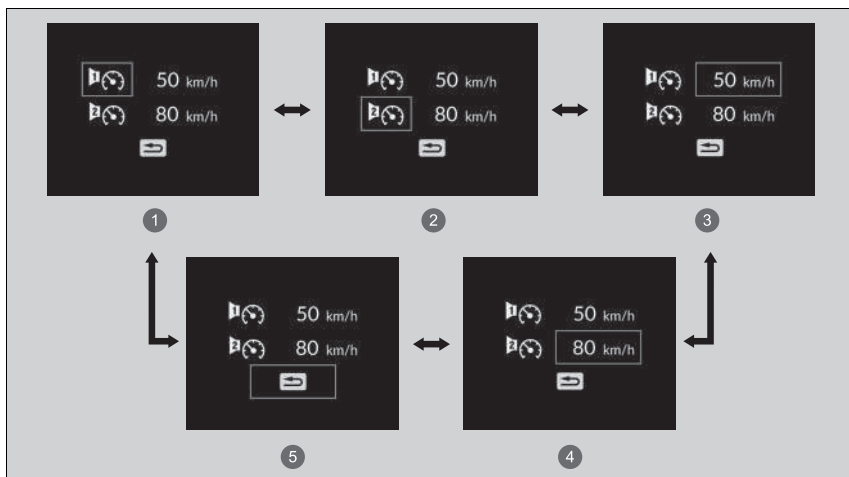

- ① Avisador de velocidad 1 activado/desactivado*1
- ② Avisador de velocidad 2 activado/desactivado*1
- ③ Ajuste de velocidad del avisador de velocidad 1 (50 km/h*1)
- ④ Ajuste de velocidad del avisador de velocidad 2 (80 km/h*1)
- ⑤ Atrás

*1: Ajuste predeterminado

■ Monitor de la atención del conductor

El monitor de la atención del conductor analiza las acciones sobre el volante para determinar si el vehículo se está conduciendo de manera coherente o por una persona somnolienta o distraída. Si se determina que el vehículo se está conduciendo de esa forma, se muestra el grado de la atención del conductor en la interfaz de información para el conductor.

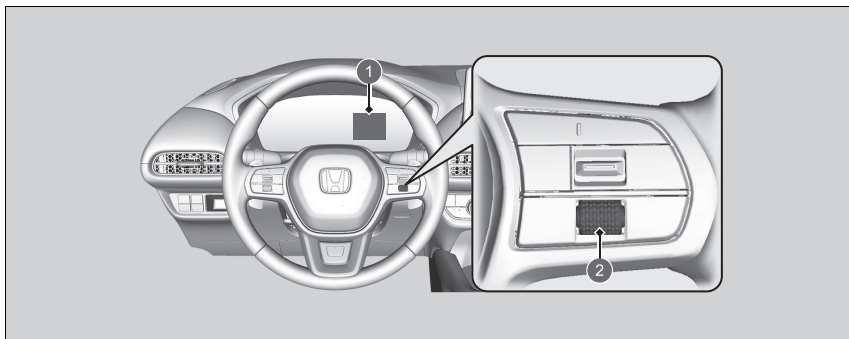

- ① Interfaz de información para el conductor
- ② Rueda de selección derecha

▣ Monitor de la atención del conductor

El monitor de la atención del conductor no puede detectar en todo momento si el conductor está cansado o distraído. Independientemente de la información proporcionada por el sistema, si nota cansancio, deténgase en un lugar seguro y descanse el tiempo que necesite.

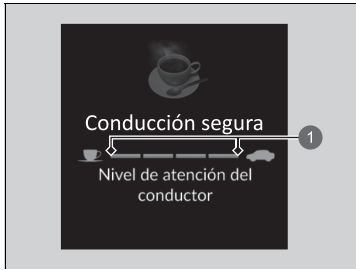

Al seleccionar Monitor de atención del conductor en la interfaz de información para el conductor, las barras se iluminan en blanco para indicar el grado de atención del conductor.

➤ **Cambio de la pantalla** P. 168

1 Nivel

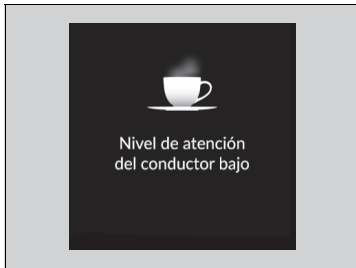

Si se iluminan dos barras, aparecerá el mensaje **Nivel de atención del conductor bajo**.



Si el número de barras disminuye a una, sonará un pitido, el volante vibrará y la taza de café se mostrará de color ámbar para avisar al conductor de que necesita descansar ya que su nivel de atención es muy bajo.

Si la taza de café se enciende de color ámbar, deténgase en un lugar seguro y descanse el tiempo necesario.

Asegúrese de reiniciar el sistema después de tomar un descanso.

➤ **El monitor de atención del conductor se restablece en los siguientes casos:** P. 179

➤ Monitor de la atención del conductor

Las advertencias no aparecen si la duración del viaje es de 30 minutos o menos.

La taza de café de color ámbar desaparecerá cuando se gire la rueda de selección derecha.

Si se ilumina una barra, la distancia a la que el CMBS genera una alerta puede establecerse en Lejos y el sistema de ayuda de permanencia en la carretera (Road Departure Mitigation) puede establecerse en Anticipado.

➤ **Sistema de prevención y mitigación de impactos (CMBS)** P. 486

➤ **Sistema de ayuda de permanencia en la carretera (Road Departure Mitigation)**
P. 553

Si el sistema no se restablece, el monitor de atención del conductor continuará con solo una barra iluminada.

■ **El monitor de atención del conductor se restablece en los siguientes casos:**

- El sistema de alimentación se apaga.
- El conductor se desabrocha el cinturón de seguridad y abre la puerta mientras el vehículo está parado.

■ **Para que el monitor de la atención del conductor funcione:**

- El vehículo debe circular a una velocidad superior a 40 km/h.
- El testigo del sistema de dirección asistida eléctrica (EPS) debe estar apagado.

■ **Es posible que el monitor de atención del conductor no funcione en las circunstancias siguientes en función de las condiciones de conducción u otros factores:**

- La función de asistencia de la dirección del sistema de aviso de salida de carril (LKAS) está activada.
 - **Sistema de aviso de salida de carril (LKAS)** P. 528
- La carretera está en mal estado, por ejemplo, la superficie no está pavimentada o presenta baches.
- Hay mucho viento.
- El conductor conduce el vehículo con frecuencia de forma agresiva, por ejemplo, al cambiar de carril o acelerar.

■ **Personalización**

Puede cambiar los ajustes del monitor de la atención del conductor. Seleccione **Alerta táctil y sonora**, **Solo alerta táctil** u **OFF**.

➤ **Funciones configurables** P. 365

Alerta táctil y sonora se selecciona cada vez que se activa el modo de alimentación, incluso si se ha cambiado la configuración del monitor de atención del conductor la última vez que se condujo el vehículo.

➤ Para que el monitor de la atención del conductor funcione:

Las barras de la interfaz de información para el conductor permanecerán atenuadas a menos que el monitor de atención del conductor esté en funcionamiento.

■ Cinturones de seguridad

Ocurre, en condiciones específicas, cuando se abrochan o se desabrochan los cinturones de seguridad.

➤ **Recordatorio del cinturón de seguridad** P. 47

■ Mantenimiento *

Muestra el sistema de información de mantenimiento.

➤ **Sistema de información de mantenimiento*** P. 606

■ Asistencia de seguridad

Indica el estado del sistema de ayuda de permanencia en la carretera (Road Departure Mitigation), el CMBS, el control de frenos baja velocidad, el sistema de información de punto ciego* y el sistema del sensor de aparcamiento como activado, desactivado o averiado, mediante colores y letras.

Los colores que aparecen a continuación indican el estado de cualquiera de los sistemas mencionados anteriormente:

- Verde: el sistema está activado.
- Gris: el sistema está desactivado.
- Ámbar: hay un problema con el sistema.

▣ Asistencia de seguridad

Si hubiera algún sistema indicado por el color ámbar, el vehículo debe revisarse en un concesionario inmediatamente.

Para activar o desactivar cada sistema, pulse primero la rueda de selección derecha para cambiar la imagen que se muestra. En la siguiente pantalla puede seleccionar qué sistema activar o desactivar.

- ▣ Sistema de información de punto ciego* P. 473
- ▣ Sistema de prevención y mitigación de impactos (CMBS) P. 486
- ▣ Control de frenos a baja velocidad P. 499
- ▣ Sistema de ayuda de permanencia en la carretera (Road Departure Mitigation) P. 553
- ▣ Sistema del sensor de aparcamiento P. 586

También puede confirmar el estado de cada función por el color del testigo.

- ▣ Testigo (ámbar) del sistema de prevención y mitigación de impactos (CMBS) P. 123
- ▣ Testigo (gris) del sistema de prevención y mitigación de impactos (CMBS) P. 123
- ▣ Testigo (ámbar) del sistema de ayuda de permanencia en la carretera (Road Departure Mitigation) P. 123
- ▣ Testigo (gris) del sistema de ayuda de permanencia en la carretera (Road Departure Mitigation) P. 123
- ▣ Testigo de desactivación automática de la asistencia de la dirección del sistema de ayuda de permanencia en la carretera (Road Departure Mitigation) P. 123
- ▣ Testigo (ámbar) de asistencia de seguridad P. 124
- ▣ Testigo (verde/gris) de asistencia de seguridad P. 126

* No disponible en todos los modelos

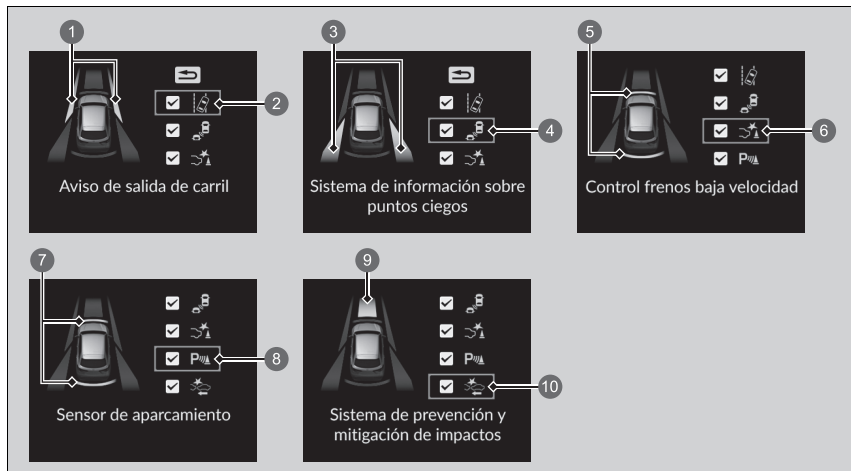

- 1 Información de zona para el sistema de ayuda de permanencia en la carretera (Road Departure Mitigation)
- 2 Icono e información de estado del sistema de ayuda de permanencia en la carretera (Road Departure Mitigation)
- 3 Información de zona para el sistema de información de punto ciego*
- 4 Icono e información de estado* del sistema de información de punto ciego
- 5 Información de área del control de frenado de baja velocidad
- 6 Icono e información de estado del control de frenos a baja velocidad
- 7 Información de zona para el sistema del sensor de aparcamiento
- 8 Icono e información de estado del sistema del sensor de aparcamiento
- 9 Información de zona para el CMBS
- 10 Icono e información de estado del CMBS

►► Asistencia de seguridad

Aunque el icono del sistema del sensor de aparcamiento esté en verde, si la opción **Ajustes del sensor trasero** está desactivada, el sensor de aparcamiento trasero no funcionará al dar marcha atrás.

► **Funciones configurables** P. 365

Aunque el icono de Control frenos baja velocidad esté en verde, si la opción **Ajustes del sensor trasero** está desactivada, el sensor de aparcamiento trasero no funcionará al dar marcha atrás.

► **Funciones configurables** P. 365

■ Brillo

Pulse la rueda de selección derecha cuando se muestre la pantalla **Brillo**.

Cuando el modo de alimentación está activado, puede usar la rueda de selección derecha para ajustar el brillo del panel de instrumentos.

Más brillo: gire la rueda de selección derecha hacia arriba.

Menos brillo: gire la rueda de selección derecha hacia abajo.

Pulse la rueda de selección derecha para salir.

☒ Brillo

El brillo de los indicadores se ajusta automáticamente en función de la iluminación ambiental.

- Si hay poca luz ambiental, el brillo se atenúa.
- Si hay mucha luz ambiental, el brillo es más fuerte.

Puede cambiar el ajuste aunque haya mucha luz ambiental, pero el brillo de los indicadores no variará.

■ Ajustes del panel de instrumentos

■ Organización del contenido en el área del lado derecho

Puede seleccionar qué contenido desea ver en el área del lado derecho.

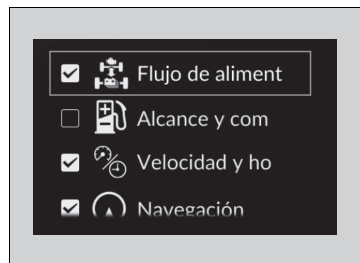
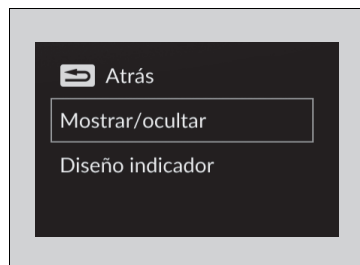

1. Mantenga pulsada la rueda de selección derecha mientras selecciona **Ajustes panel instrumentos** en la interfaz de información para el conductor.
2. Gire la rueda de selección derecha para desplazarse hasta seleccionar **Mostrar/ocultar** y, a continuación, pulse la rueda de selección derecha.
3. Gire la rueda de selección derecha para desplazarse por el contenido y, a continuación, pulse la rueda de selección derecha para seleccionar o cancelar la selección.

» Organización del contenido en el área del lado derecho

El contenido en gris no se puede eliminar del área del lado derecho.

Al personalizar los ajustes, cambie a **[P]**.

■ Cambio del diseño del indicador

Puede cambiar el diseño del indicador a un diseño circular o lineal.

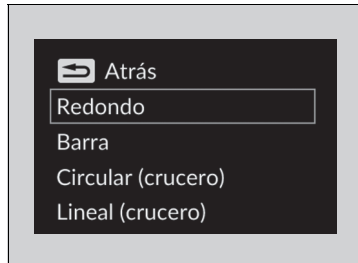
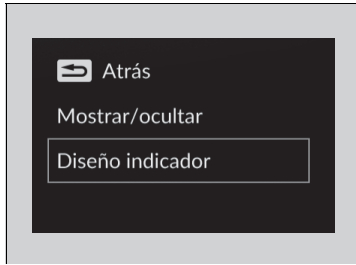

1. Mantenga pulsada la rueda de selección derecha mientras selecciona **Ajustes panel instrumentos** en la interfaz de información para el conductor.
2. Gire la rueda de selección derecha para seleccionar **Diseño indicador** y, a continuación, pulse la rueda de selección derecha.
3. Gire la rueda de selección derecha para seleccionar los ajustes que desee y, a continuación, pulse la rueda de selección derecha.

☒ Cambio del diseño del indicador

Cuando se utiliza el diseño de indicador **Circular (cruce)** o **Lineal (cruce)**, se utiliza una pantalla simplificada cuando el ACC con función de seguimiento a baja velocidad (Low Speed Following) está en funcionamiento.

■ Unids. veloc./distancia



Le permite mostrar una unidad diferente en la interfaz de información para el conductor, en la pantalla de visualización frontal* y en la pantalla de audio/información, y establecer las medidas mostradas para que la lectura correspondiente sea en km y km/h o en millas y mph.

Mantenga pulsada la rueda de selección derecha mientras selecciona la pantalla **No hay contenido** en la interfaz de información para el conductor. Cada vez que haga esta acción, la unidad cambiará de km y km/h a millas y mph, o viceversa. Seguidamente, aparecerá una pantalla de confirmación durante unos segundos.

■ Información

Puede comprobar si hay mensajes de aviso activos.

➔ **Mensajes informativos y de advertencia de la interfaz de información para el conductor** P. 127

⊗ Información

Si hay varios avisos o mensajes, puede girar la rueda de selección derecha para verlos.

Pantalla de visualización frontal*

Muestra el modo actual del ACC con función de seguimiento a baja velocidad (Low Speed Following), LKAS y sistema de asistencia en atascos, la brújula o las indicaciones paso a paso, y la velocidad del vehículo. Puede elegir el elemento que desea mostrar a través de la interfaz de información para el conductor. Se muestran cuando el modo de alimentación está en la posición de CONTACTO.

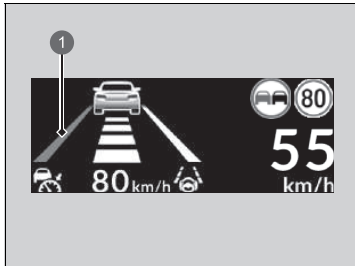

1 Aviso de cambio involuntario de carril



La pantalla también muestra los siguientes mensajes.

- **Aviso de cambio involuntario de carril:** si el vehículo se acerca demasiado a las líneas delimitadoras del carril, aparecerá un aviso de cambio involuntario de carril.
 - **Sistema de ayuda de permanencia en la carretera (Road Departure Mitigation)** P. 553
 - **Sistema de aviso de salida de carril (LKAS)** P. 528
 - **Sistema de asistencia en atascos** P. 543
- **Testigos de advertencia en la pantalla virtual en el parabrisas:** parpadean cuando aparece el mensaje  en la interfaz de información para el conductor.
 - **Sistema de prevención y mitigación de impactos (CMBS)** P. 486
 - **Control de frenos a baja velocidad** P. 499
 - **Control de cruceo adaptativo (ACC) con función de seguimiento a baja velocidad (Low Speed Following)** P. 505

* No disponible en todos los modelos

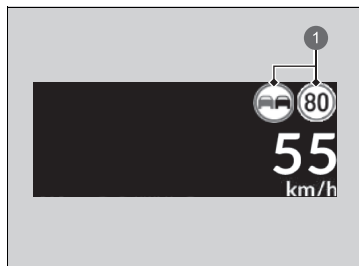

1 Señales de tráfico

■ Ajustes pantalla visualiz. frontal

Muestra la pantalla para cambiar los ajustes de la pantalla de visualización frontal en la interfaz de información para el conductor.

Gire la rueda de selección derecha para desplazarse hasta seleccionar **Ajustes pantalla visualiz. frontal** y, a continuación, pulse la rueda de selección derecha.

➤ **Cambio de la pantalla** P. 168

- **Sist. recon. señal tráfico:** muestra ciertas señales de tráfico detectadas durante la conducción.

El icono de la señal parpadea cuando se supera la velocidad máxima de la señal de tráfico detectada.

➤ **Sistema de reconocimiento de señales de tráfico** P. 561

➤ Ajustes pantalla visualiz. frontal

Contenido de la HUD

➤ **Cambio del contenido de la pantalla de visualización frontal** P. 189

Brillo de la HUD

➤ **Ajuste del brillo de la pantalla de visualización frontal** P. 190

Altura de la HUD

➤ **Ajuste de la altura de la pantalla de visualización frontal** P. 190

■ **Cambio del contenido de la pantalla de visualización frontal**

1. Gire la rueda de selección derecha para desplazarse hasta seleccionar **Contenido de la HUD** y, a continuación, pulse la rueda de selección derecha.
2. Gire la rueda de selección derecha para desplazarse hasta seleccionar el elemento que desee y, a continuación, pulse la rueda de selección derecha.
 - **Velocímetro**
 - ▣ **Velocímetro** P. 191
 - **Navegación**
 - ▣ **Navegación** P. 191
 - **Asist. conduc.**
 - ▣ **Modo actual del ACC con función de seguimiento a baja velocidad (Low Speed Following), LKAS y sistema de asistencia en atascos** P. 191
 - **OFF**

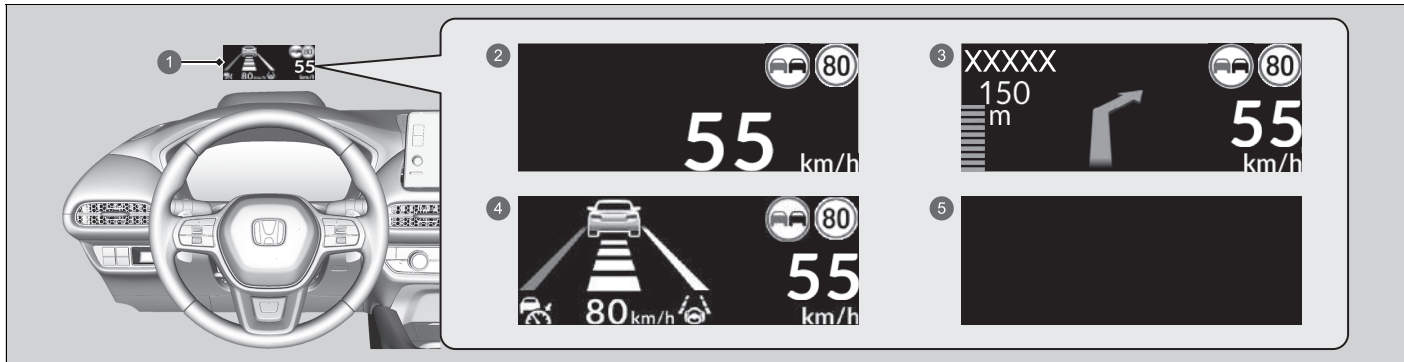

- ① Pantalla de visualización frontal
- ② Velocímetro
- ③ Navegación
- ④ Asist. conduc.
- ⑤ OFF

■ Ajuste del brillo de la pantalla de visualización frontal

Gire la rueda de selección derecha para desplazarse hasta seleccionar **Brillo de la HUD** y, a continuación, pulse la rueda de selección derecha.

Más brillo: gire la rueda de selección derecha hacia arriba.

Menos brillo: gire la rueda de selección derecha hacia abajo.

Pulse la rueda de selección derecha para salir.

■ Ajuste de la altura de la pantalla de visualización frontal

Gire la rueda de selección derecha para desplazarse hasta seleccionar **Altura de la HUD** y, a continuación, pulse la rueda de selección derecha.

Subir la pantalla de visualización frontal: gire la rueda de selección derecha hacia arriba.

Bajar la pantalla de visualización frontal: gire la rueda de selección derecha hacia abajo.

Pulse la rueda de selección derecha para salir.

☒ Ajuste de la altura de la pantalla de visualización frontal

Al desbloquear y abrir la puerta del conductor con un mando a distancia o el sistema de acceso sin llave, la pantalla de visualización frontal se ajusta automáticamente a una de las dos posiciones predefinidas.

■ Velocímetro

Muestra la velocidad de conducción en km/h o mph.

■ Modo actual del ACC con función de seguimiento a baja velocidad (Low Speed Following), LKAS y sistema de asistencia en atascos

Muestra el modo actual del ACC con función de seguimiento a baja velocidad (Low Speed Following), LKAS y sistema de asistencia en atascos.

- **Control de crucero adaptativo (ACC) con función de seguimiento a baja velocidad (Low Speed Following)** P. 505
- **Sistema de aviso de salida de carril (LKAS)** P. 528
- **Sistema de asistencia en atascos** P. 543

■ Navegación

■ Brújula

Muestra la pantalla de la brújula.

■ Indicaciones paso a paso

Cuando el sistema de navegación, Android Auto o Apple CarPlay proporcionan indicaciones de conducción, aparecen indicaciones paso a paso hasta su destino.

- **Consulte el manual del sistema de navegación**
- **Android Auto™** P. 358
- **Apple CarPlay** P. 351

☒ Velocímetro

Puede cambiar las unidades de velocidad/distancia.

- **Unids. veloc./distancia** P. 186
- **Funciones configurables** P. 365

☒ Navegación

Puede seleccionar si el navegador paso a paso aparece durante las instrucciones de ruta.

- **Funciones configurables** P. 365

Es posible que las indicaciones paso a paso no estén disponibles en todas las aplicaciones.

Mandos

En este capítulo se explica cómo manejar los diversos mandos necesarios para la conducción.

Reloj	194	Alarma del sistema de seguridad.....	221	Limpiaparabrisas y lavaparabrisas.....	253
Bloqueo y desbloqueo de las puertas		Sensores de ultrasonido*	223	Botón de los retrovisores térmicos/luneta	
Llave	195	Sensor de inclinación*	224	térmica.....	256
Baja intensidad de la señal del mando a		Superbloqueo*	225	Sistema de memoria de posición de	
distancia sin llave.....	197	Ventanillas	227	conducción*	257
Bloqueo/desbloqueo de las puertas		Techo panorámico*	230	Ajuste del volante.....	259
desde el exterior.....	198	Funcionamiento de mandos del volante		Retrovisores	260
desde el interior	205	Botón POWER.....	234	Asientos	264
Bloqueo de seguridad para niños	207	Luces	237	Elementos auxiliares interiores	275
Portón trasero	208	Luces de curva activas*	243	Sistema de control de climatización	293
Sistema de seguridad		Regulador de los faros*	245		
Sistema inmovilizador.....	220	Luces de carretera automáticas*	246		
		Haz de conducción adaptativo*	249		

* No disponible en todos los modelos

Ajuste del reloj

Puede ajustar la hora que aparece en la pantalla con el modo de alimentación en la posición de CONTACTO.

Puede ajustar el reloj y personalizar la pantalla del reloj.

➤ **Configuración del reloj** P. 321

⌘ Ajuste del reloj

El reloj del panel de instrumentos también cambia cuando se ajusta el reloj de la pantalla de audio/información.

Llave

Este vehículo se entrega con las siguientes llaves:

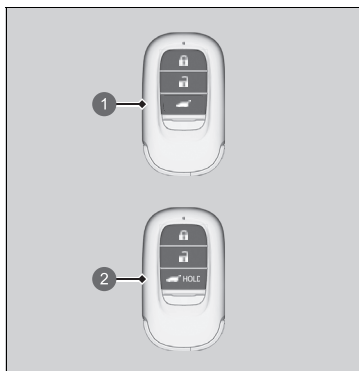

- 1 Mando a distancia sin llave con botón de desbloqueo del portón trasero
- 2 Mando a distancia sin llave con botón del portón trasero eléctrico

Utilice las llaves para encender y apagar el sistema de alimentación, así como para bloquear y desbloquear todas las puertas, el portón trasero y la tapa del depósito de combustible.

☒ Llave

Todas las llaves disponen de un sistema inmovilizador. El sistema inmovilizador ayuda a evitar el robo del vehículo.

☒ **Sistema inmovilizador** P. 220

Siga los siguientes consejos para evitar que se produzcan daños en las llaves:

- No deje las llaves expuestas a la luz solar directa o en lugares a temperatura elevada o con un elevado nivel de humedad.
- Evite que las llaves se caigan o depositar objetos pesados sobre ellas.
- Mantenga las llaves alejadas de líquidos, polvo y arena.
- No abra las llaves excepto para sustituir la pila.

Si los circuitos de las llaves resultan dañados, puede que el sistema de alimentación no se active y que el mando a distancia no funcione.

Si las llaves no funcionan correctamente, llévelas a un concesionario para que las revisen.

■ Llave integrada

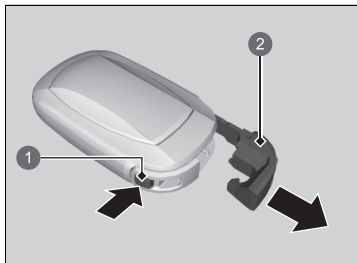

- 1 Botón de liberación
- 2 Llave integrada

Se puede utilizar la llave integrada para desbloquear las puertas cuando la pila del mando a distancia sin llave se está agotando y el desbloqueo eléctrico de las puertas está desactivado.

Para sacar la llave integrada, presione el botón de liberación y, a continuación, saque la llave. Para volver a instalar la llave integrada, empújela en el mando a distancia sin llave hasta oír un clic.

■ Etiqueta con el número de llave

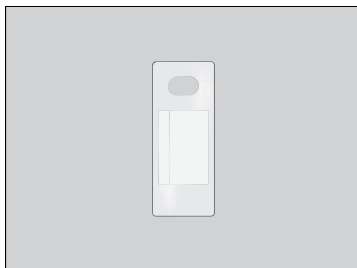

Contiene un número que es necesario para adquirir una llave de repuesto.

✎ Etiqueta con el número de llave

Guarde la etiqueta con el número de llave por separado en un lugar seguro fuera del vehículo.

Si desea adquirir una llave adicional, póngase en contacto con un concesionario.

Si perdiera la llave y no pudiera activar el sistema de alimentación, póngase en contacto con un concesionario.

Baja intensidad de la señal del mando a distancia sin llave

El vehículo transmite ondas de radio para localizar el mando a distancia sin llave para activar el sistema de alimentación, bloquear y desbloquear todas las puertas y la tapa del depósito de combustible, así como abrir el portón trasero y el portón trasero eléctrico*.

En los siguientes casos, la activación del sistema de alimentación, el bloqueo/desbloqueo de las puertas y de la tapa del depósito de combustible o la apertura del portón trasero y del portón trasero eléctrico* pueden verse inhibidos o su funcionamiento puede ser inestable:

- Algún equipo cercano está transmitiendo ondas de radio potentes.
- Lleva el mando a distancia sin llave junto a equipos de telecomunicaciones como ordenadores portátiles, teléfonos móviles o dispositivos inalámbricos.
- Un objeto metálico toca o cubre el mando a distancia sin llave.

▣ Baja intensidad de la señal del mando a distancia sin llave

La comunicación entre el mando a distancia sin llave y el vehículo consume la pila del mando.

La duración de la pila es de unos dos años, aunque varía según la regularidad de uso.

La pila se consume siempre que el mando a distancia sin llave recibe ondas de radio potentes. Evite colocarlo cerca de dispositivos eléctricos como televisores y ordenadores personales.

Es posible reducir el consumo de batería desactivando la recepción de ondas de radio. Cuando mantenga pulsados los botones de bloqueo y desbloqueo al mismo tiempo durante aproximadamente tres segundos, el LED parpadeará dos veces y la recepción de ondas de radio se desactivará. Si pulsa una vez cualquier botón del mando a distancia sin llave, comenzará a recibir ondas de radio de nuevo.

* No disponible en todos los modelos

Bloqueo/desbloqueo de las puertas desde el exterior

■ Uso del sistema de acceso sin llave

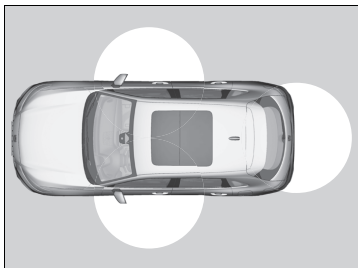

Cuando lleva encima el mando a distancia sin llave, puede bloquear/desbloquear las puertas y la tapa del depósito de combustible, y puede abrir el portón trasero.

Puede bloquear/desbloquear las puertas y el portón trasero dentro de un radio de unos 80 cm de la manecilla exterior de la puerta o la manecilla exterior del portón trasero.

►► Bloqueo/desbloqueo de las puertas desde el exterior

Si el interruptor de las luces interiores está en la posición de activación con las puertas, las luces interiores se encienden cuando se pulsa el botón de desbloqueo de las puertas y el portón trasero.

No se abre ninguna puerta: las luces se apagan transcurridos 30 segundos.

Cierre de seguridad de las puertas y el portón trasero: las luces se apagan inmediatamente.

► **Luces interiores** P. 275

►► Uso del sistema de acceso sin llave

Si no abre ninguna puerta ni el portón trasero antes de que transcurran 30 segundos desde el desbloqueo del vehículo con el sistema de acceso sin llave, las puertas y el portón trasero se bloquearán de nuevo automáticamente.

Solo puede bloquear o desbloquear las puertas mediante el sistema de acceso sin llave cuando el modo de alimentación está en la posición de VEHÍCULO APAGADO.

► Modelos con volante a la derecha

El sistema de acceso sin llave no puede bloquear el vehículo con una puerta abierta.

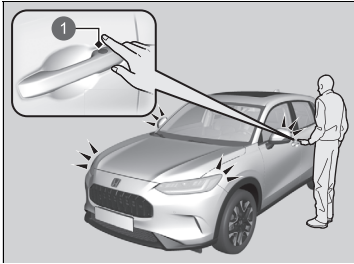

1 Sensor de bloqueo de la puerta

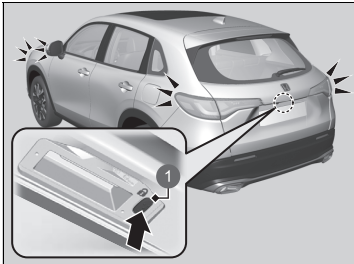

1 Botón de bloqueo

■ Bloqueo de las puertas y el portón trasero

Toque el sensor de bloqueo de la puerta delantera o pulse el botón de bloqueo del portón trasero.

- Todas las puertas, la tapa del depósito de combustible y el portón trasero se bloquean, y el sistema de seguridad se activa.
- Algunas de las luces exteriores parpadearán tres veces.

Modelos con volante a la derecha

- Se activa la función de superbloqueo.

☒ Uso del sistema de acceso sin llave

- No deje el mando a distancia sin llave en el vehículo al salir. Llévelo consigo.
- Aunque no lleve consigo un mando a distancia sin llave, puede bloquear/desbloquear las puertas y el portón trasero si hay otra persona con un mando a distancia sin llave dentro del radio de alcance.
- La puerta se puede desbloquear si la manecilla de la puerta está mojada debido a lluvia intensa o a un túnel de lavado si el mando a distancia sin llave se encuentra dentro del radio de alcance.
- Si sujeta la manecilla de una de las puertas delanteras o toca el sensor de bloqueo de una de las puertas con guantes puestos, es posible que el sensor de la puerta tarde en reaccionar o que no bloquee ni desbloquee las puertas.
- Tras bloquear la puerta, tiene hasta 2 segundos para tirar de la manecilla y confirmar que efectivamente la puerta está cerrada. Si tiene que desbloquear la puerta justo después de haberla bloqueado, espere al menos 2 segundos antes de tirar de la manecilla; de lo contrario, la puerta no se desbloqueará.
- Es posible que la puerta no se abra si tira de ella inmediatamente después de haber tirado de la manecilla de la puerta. Vuelva a tirar de la manecilla y verifique que la puerta está desbloqueada antes de tirar de ella.
- Incluso dentro del radio de 80 cm, es posible que no pueda bloquear/desbloquear las puertas y el portón trasero con el mando a distancia sin llave si este se encuentra por encima o por debajo de la manecilla exterior.
- Es posible que el mando a distancia sin llave no funcione si está demasiado cerca de la puerta, del cristal de la puerta y del portón trasero.

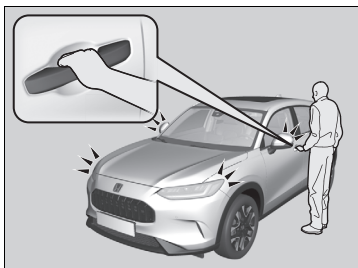

■ Desbloqueo de las puertas y el portón trasero

Accione la manecilla de la puerta del conductor:

- ▶ La puerta del conductor y la tapa del depósito de combustible se desbloquean.
- ▶ Algunas de las luces exteriores parpadearán una vez.

Accione la manecilla de la puerta del acompañante:

- ▶ Todas las puertas y el portón trasero se desbloquean.
- ▶ Algunas de las luces exteriores parpadearán una vez.

Pulse la manecilla exterior:

- ▶ El portón trasero se desbloqueará.
- ▶ Algunas de las luces exteriores parpadearán una vez.

➤ **Apertura/cierre del portón trasero** P. 209

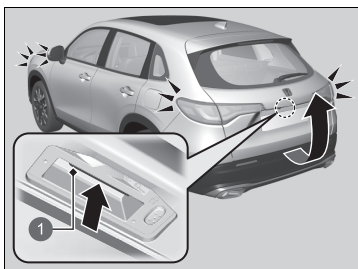

1 Manecilla exterior

➤ Uso del sistema de acceso sin llave

Los ajustes de parpadeo de las luces y desbloqueo de puertas se pueden personalizar en la pantalla de audio/información.

➤ **Instrucciones de personalización de los ajustes del vehículo** P. 373

Modelos con portón trasero eléctrico

También puede desbloquear y abrir el portón trasero eléctrico.

➤ **Apertura/cierre del portón trasero eléctrico*** P. 211

■ Uso del mando a distancia

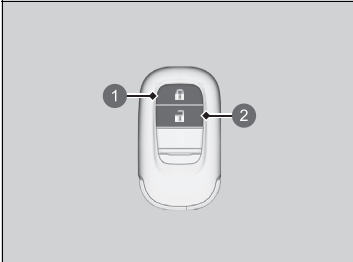

- 1 Botón de bloqueo
- 2 Botón de desbloqueo



■ Bloqueo de las puertas y el portón trasero

Pulse el botón de bloqueo.

- Algunas de las luces exteriores y de los testigos parpadean tres veces, todas las puertas, la tapa del depósito de combustible y el portón trasero se bloquean, y el sistema de seguridad se activa.

Modelos con volante a la derecha

- Se activa la función de superbloqueo.

■ Desbloqueo de las puertas y el portón trasero

Pulse el botón de desbloqueo.

Una vez:

- Algunas luces exteriores parpadean una vez y la puerta del conductor y la tapa del depósito de combustible se desbloquean.

Dos veces:

- Se desbloquean las demás puertas y el portón trasero.

⌘ Uso del mando a distancia

Si no abre alguna de las puertas o el portón trasero antes de que transcurran 30 segundos desde el desbloqueo del vehículo con el mando a distancia, las puertas y el portón trasero se bloquearán de nuevo automáticamente.

Solo puede bloquear o desbloquear las puertas mediante el mando a distancia cuando el modo de alimentación está en la posición de VEHÍCULO APAGADO.

Modelos con volante a la derecha

No se pueden bloquear las puertas desde el exterior si el mando a distancia sin llave se encuentra en el interior del vehículo y suena el avisador acústico. Si desea bloquear una puerta mientras el mando todavía está en el vehículo, realice alguna de las siguientes acciones cuatro veces:

- Pulse el botón de bloqueo en el mando a distancia sin llave.
- Gire la llave en el cilindro para bloquear.
- Toque el sensor de bloqueo de la puerta delantera o pulse el botón de bloqueo del portón trasero.

Todos los modelos

El mando a distancia utiliza señales de baja potencia, de modo que su funcionamiento puede variar dependiendo del entorno.

Modelos con volante a la derecha

El mando a distancia no puede bloquear el vehículo con una puerta abierta.

■ Desbloqueo de las puertas con una llave

Si el botón de desbloqueo del mando a distancia sin llave no funciona, utilice la llave integrada. La cerradura se encuentra detrás de la manecilla de la puerta.

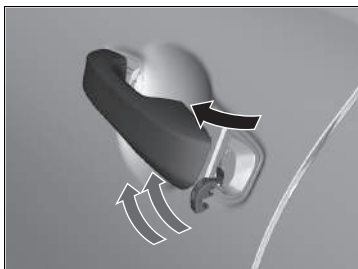

Tire de la manecilla exterior y manténgala en esta posición.

Introduzca la llave integrada en el bombillo de la llave desde debajo de la manecilla y gírela.

Modelos con volante a la derecha

La función de superbloqueo se cancela y, a continuación, la puerta del conductor se desbloquea.

»» Uso del mando a distancia

Si la distancia de alcance del mando a distancia varía, probablemente la pila tenga poca carga. Si el LED no se enciende al pulsar el botón, la pila está agotada.

» **Sustitución de la pila del mando a distancia**
P. 654

Puede personalizar el ajuste del modo de desbloqueo de las puertas.

» **Instrucciones de personalización de los ajustes del vehículo** P. 373

»» Desbloqueo de las puertas con una llave

Al desbloquear, la puerta del conductor se desbloqueará en primer lugar. Gire la llave una segunda vez transcurridos unos pocos segundos para desbloquear el resto de las puertas y el portón trasero.

Si el botón de desbloqueo del mando a distancia sin llave no funciona, consulte a continuación.

» **Bloqueo de una puerta sin llave** P. 203

Si se desbloquea una puerta con la llave integrada cuando el sistema de seguridad está activado, la alarma se apagará.

Puede personalizar el ajuste del modo de desbloqueo de las puertas.

» **Instrucciones de personalización de los ajustes del vehículo** P. 373

■ Bloqueo de una puerta sin llave

Si no lleva la llave consigo, o si por alguna razón no se puede bloquear una puerta con la llave, la puerta se puede bloquear sin la llave.

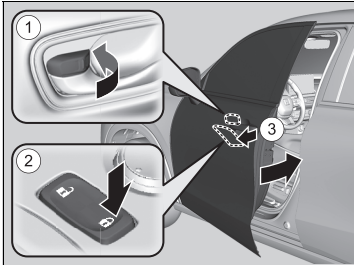

■ Bloqueo de la puerta del conductor

Empuje la lengüeta de bloqueo hacia delante ① o empuje el interruptor de bloqueo centralizado de puertas en la dirección de bloqueo ② y, a continuación, tire de la manecilla exterior de la puerta y mantenga la posición ③. Cierre la puerta y suelte la manecilla.

■ Bloqueo de las puertas de los pasajeros

Empuje la lengüeta de bloqueo hacia delante y cierre la puerta.

■ Sistema de prevención de bloqueo involuntario

Las puertas y el portón trasero no se bloquearán si el mando a distancia sin llave está dentro del vehículo.

⌘ Bloqueo de una puerta sin llave

Al bloquear la puerta del conductor, todas las demás puertas y el portón trasero se bloquean al mismo tiempo.

Antes de bloquear una puerta, asegúrese de que la llave no se quede en el interior del vehículo.

■ Preajuste de bloqueo *

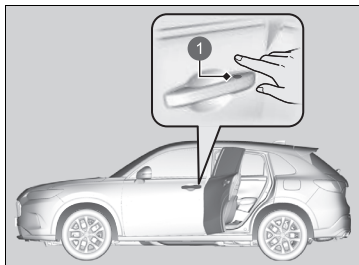

1 Sensor de bloqueo de la puerta

El vehículo se bloqueará automáticamente después de bloquear las puertas con antelación y, a continuación, se cerrarán las puertas y el portón trasero.

Active el preajuste de bloqueo después de cerrar la puerta del conductor.

1. Toque el sensor de bloqueo de la puerta del conductor o pulse el botón de bloqueo del mando a distancia.
 - El preajuste de bloqueo se activa.
2. Cierre todas las puertas y el portón trasero.
 - Algunas luces exteriores parpadean cuando el vehículo se bloquea.Aléjese del vehículo.

Asegúrese de que las puertas y el portón trasero están bloqueados antes de alejarse del vehículo.

►► Preajuste de bloqueo *

Modelos con portón trasero eléctrico

⚠ ADVERTENCIA

El portón trasero eléctrico puede producir lesiones graves si, al abrirse o cerrarse, atrapa la mano o los dedos de una persona. Asegúrese de que no haya manos ni dedos, especialmente de niños, cerca del portón trasero eléctrico.

Todos los modelos

El preajuste de bloqueo se restablecerá si se abre una puerta o el portón trasero antes de que el vehículo se haya bloqueado por completo.

Antes de bloquear una puerta, asegúrese de que la llave no se quede en el interior del vehículo.

Puede activar y desactivar esta función.

► **Instrucciones de personalización de los ajustes del vehículo** P. 373

Bloqueo/desbloqueo de las puertas desde el interior

■ Uso de la lengüeta de bloqueo

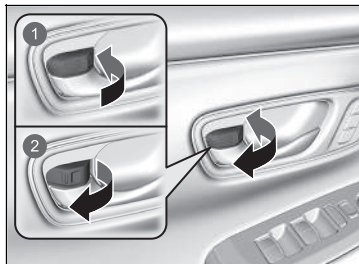

- 1 Para bloquear
- 2 Para desbloquear

■ Bloqueo de una puerta

Empuje la lengüeta de bloqueo hacia delante.

■ Desbloqueo de una puerta

Tire de la lengüeta de bloqueo hacia atrás.

☒ Uso de la lengüeta de bloqueo

Si bloquea la puerta conductor con la lengüeta de bloqueo, el resto de puertas y el portón trasero se bloquearán al mismo tiempo.

Si desbloquea la puerta del conductor con la lengüeta de bloqueo, solamente se desbloqueará la puerta del conductor.

■ Desbloqueo mediante la manecilla interior de la puerta delantera

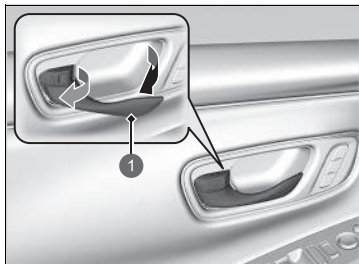

1 Manecilla interior

Tire de la manecilla interior de la puerta delantera.

- La puerta se desbloquea y se abre en un único movimiento.

■ Uso del interruptor de bloqueo centralizado de puertas

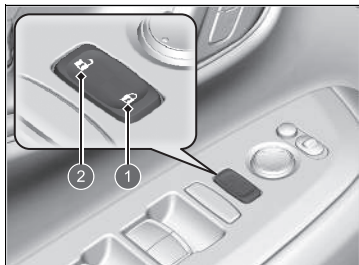

- 1 Para bloquear
- 2 Para desbloquear

►► Desbloqueo mediante la manecilla interior de la puerta delantera

Las manecillas interiores de las puertas delanteras están diseñadas para que los ocupantes de los asientos delanteros abran la puerta con un solo movimiento. Sin embargo, esta característica requiere que los ocupantes de los asientos delanteros nunca tiren de la manecilla interior de la puerta con el vehículo en movimiento.

Los niños siempre deberán viajar en los asientos traseros, pues las puertas disponen de bloqueos de seguridad para niños.

► **Bloqueo de seguridad para niños** P. 207

►► Uso del interruptor de bloqueo centralizado de puertas

Al bloquear/desbloquear una de las puertas delanteras con el interruptor de bloqueo centralizado de puertas, el resto de las puertas, la tapa del depósito de combustible y el portón trasero se bloquean/desbloquean al mismo tiempo.

Bloqueo de seguridad para niños

El bloqueo de seguridad para niños evita que las puertas traseras se puedan abrir desde el interior independientemente de la posición de la lengüeta de bloqueo.

■ Ajuste del bloqueo de seguridad para niños

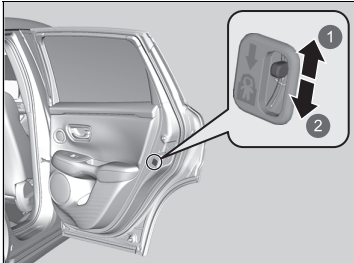

Mueva la palanca de la puerta trasera a la posición de bloqueo y cierre la puerta.

■ Al abrir la puerta

Utilice la manecilla exterior de la puerta para abrirla.

- 1 Desbloquear
- 2 Bloquear

» Bloqueo de seguridad para niños

Para abrir la puerta desde el interior cuando el bloqueo de seguridad para niños está activado, coloque la lengüeta de bloqueo en la posición de desbloqueo, baje la luneta, saque la mano por la ventana y tire de la manecilla exterior de la puerta.

Precauciones a la hora de abrir/cerrar el portón trasero

Antes de abrir o cerrar el portón trasero, asegúrese de que no haya objetos o personas cerca.

Modelos sin portón trasero eléctrico

- Abra el portón trasero completamente.
 - ▶ Si no se abre del todo, puede empezar a cerrarse por su propio peso.
- Tenga cuidado cuando haya viento. El viento puede hacer que el portón trasero se cierre.

Todos los modelos

Mantenga el portón trasero cerrado durante la conducción para:

- ▶ Evitar posibles daños.
- ▶ Impedir la entrada de gases de escape al interior del vehículo.
 - **Monóxido de carbono** P. 103

Precauciones a la hora de abrir/cerrar el portón trasero

⚠ ADVERTENCIA

Si alguien interfiere en la apertura o el cierre del portón trasero, podría ocasionarse un accidente con lesiones graves.

Antes de abrir o cerrar el portón trasero, confirme que no haya nadie cerca.

Al cerrar el portón trasero, asegúrese de no golpear la cabeza con el portón trasero ni colocar las manos entre el portón trasero y el maletero.

Cuando vaya a colocar o recoger equipaje de la zona del maletero, o al mover un pie adelante y atrás bajo el centro del parachoques trasero para abrir sin manos*, si el motor está en ralentí, no permanezca delante del tubo de escape. Puede sufrir quemaduras.

No permita que ningún pasajero viaje en el maletero. Pueden sufrir lesiones durante un frenado brusco, una aceleración repentina o una colisión.

Apertura/cierre del portón trasero

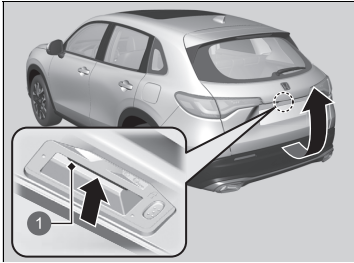

1 Manecilla exterior

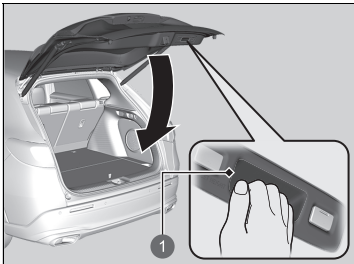

1 Manecilla interior

Al desbloquear todas las puertas o al pulsar el botón de desbloqueo del portón trasero* en el mando a distancia, se desbloqueará el portón trasero. Pulse la manecilla exterior del portón trasero y abra el portón trasero.

Si tiene el mando a distancia sin llave, no tiene que desbloquear el portón trasero antes de abrirlo.

Para cerrar el portón trasero, agarre la manecilla interior, bájelo y empújelo para cerrarlo desde fuera.

Si cierra el portón trasero cuando la puerta del conductor está bloqueada, el portón trasero se bloquea automáticamente.

- Algunas de las luces exteriores parpadearán tres veces.

⚠ Precauciones a la hora de abrir/cerrar el portón trasero

Asegúrese de que ni el equipaje ni otros objetos toquen los puntales de soporte del portón trasero.

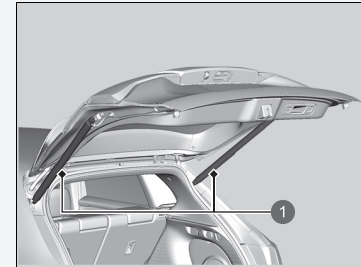

1 Puntales de soporte del portón trasero

⚠ Apertura/cierre del portón trasero

- No deje el mando a distancia sin llave en el vehículo al salir. Líévelo consigo.
- Aunque no lleve consigo un mando a distancia sin llave, puede desbloquear las puertas si hay otra persona con un mando dentro del radio de alcance.
- No deje el mando a distancia sin llave dentro del maletero si va a cerrar el portón trasero.

* No disponible en todos los modelos

■ Uso del mando a distancia*

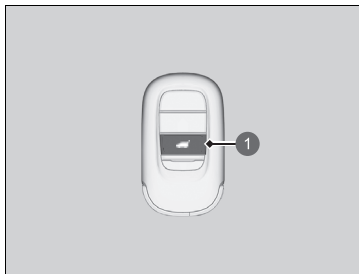

- 1 Botón de desbloqueo del portón trasero

Pulse el botón de desbloqueo del portón trasero para desbloquear el portón trasero.

▣ Uso del mando a distancia*

Si ha desbloqueado y abierto el portón trasero con el mando a distancia, al cerrar, el portón trasero se bloqueará automáticamente.

Apertura/cierre del portón trasero eléctrico *

El portón trasero eléctrico se puede accionar pulsando el botón del portón trasero eléctrico situado en el mando a distancia, pulsando el botón del portón trasero eléctrico del panel de control del lado del conductor, pulsando la manecilla exterior o el botón del portón trasero, o moviendo el pie hacia arriba y hacia abajo en el centro del parachoques trasero para utilizar el acceso manos libres.

El portón trasero eléctrico se puede abrir/cerrar cuando la transmisión está en posición **P**.

Apertura/cierre del portón trasero eléctrico *

⚠ ADVERTENCIA

Abrir o cerrar un portón trasero eléctrico con una parte del cuerpo en la trayectoria del portón puede provocar lesiones importantes.

Compruebe que todos los ocupantes y objetos se encuentran lejos de la zona de apertura o cierre del portón trasero antes de accionarlo.

ADVERTENCIA: Llévase siempre la llave de contacto al abandonar el vehículo o cuando lo deje con otros ocupantes dentro.

AVISO

No empuje o tire del portón trasero eléctrico cuando se abra o cierre automáticamente.

Forzar la apertura o cierre del portón trasero eléctrico mientras está en funcionamiento puede deformar el chasis del portón trasero.

Cuando manipule el portón trasero eléctrico, asegúrese de que haya espacio suficiente alrededor del vehículo. Las personas que estén cerca del portón trasero podrían sufrir lesiones graves si el portón trasero las golpea o se cierra sobre sus cabezas. Tenga especial cuidado si hay niños cerca.

■ Uso de la función de acceso manos libres

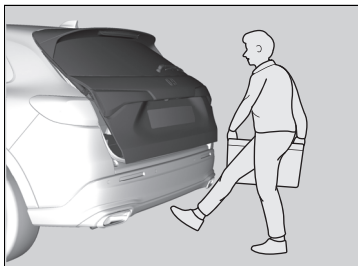

Mueva la pierna hacia delante o hacia atrás durante 1 segundo debajo del parachoques trasero, en la parte central, para abrir o cerrar el portón trasero eléctrico mientras lleve el mando a distancia sin llave.

- Algunas luces exteriores parpadearán y el portón trasero empezará a moverse.

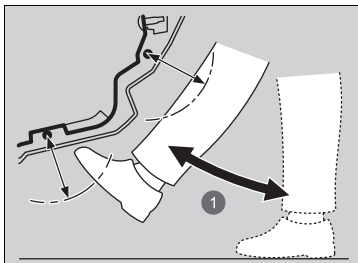

① Aproximadamente 1 segundo

☒ Uso de la función de acceso manos libres

Con lluvia o en otros casos en los que el vehículo esté mojado, el sensor podría no detectar correctamente el movimiento del pie.

Cuando realice cualquier tipo de tarea en la parte trasera del vehículo o cerca de ella, podría abrir o cerrar de manera accidental el portón trasero.

Para evitar que suceda esto, seleccione Funciones configurables en la pantalla de audio/información y, a continuación, seleccione Desactivado para la función.

☒ **Instrucciones de personalización de los ajustes del vehículo** P. 373

Si deja el pie debajo del parachoques mucho tiempo o mueve el pie de lado a lado, el portón trasero eléctrico no se abrirá ni se cerrará.

Esta función no funcionará si no lleva con usted el mando a distancia sin llave. Asegúrese de llevar con usted el mando a distancia sin llave.

■ Cierre del portón trasero eléctrico a distancia

Si se aleja del vehículo mientras lleva consigo el mando a distancia sin llave, el portón trasero eléctrico se cerrará automáticamente.

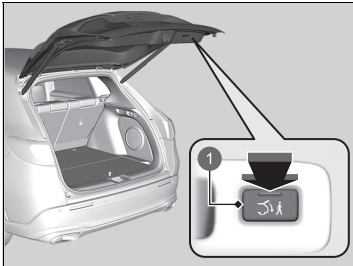

1 Botón de cierre a distancia

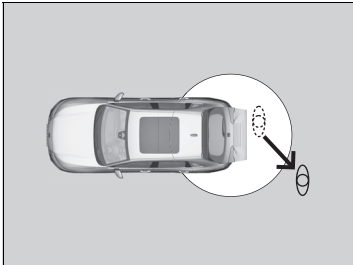

Aléjese al menos 1,0 m

1. Coja el mando a distancia sin llave y pulse el botón de cierre a distancia.
 - El indicador del botón de cierre a distancia se iluminará en verde cuando se active el cierre a distancia.

2. Aléjese al menos 1,0 m del vehículo antes de que transcurran 30 segundos desde que haya pulsado el botón de cierre a distancia.
 - Algunas luces exteriores parpadearán y el portón trasero eléctrico empezará a cerrarse.

■ Uso del mando a distancia

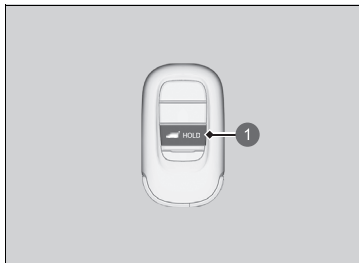

1 Botón del portón trasero eléctrico

■ Personalización de la apertura del portón trasero

Siempre: el portón trasero eléctrico se desbloquea y se abre al mismo tiempo. Este es el ajuste predeterminado.

Cuando desbloqueado: el portón trasero se abre cuando todas las puertas están desbloqueadas.

➤ **Instrucciones de personalización de los ajustes del vehículo** P. 373

Pulse el botón del portón trasero eléctrico durante más de un segundo para activarlo cuando el modo de alimentación sea VEHÍCULO APAGADO.

► Algunas de las luces exteriores parpadearán.

Si pulsa el botón de nuevo mientras el portón trasero eléctrico se está moviendo, se detendrá. Pulse el botón durante más de un segundo y el portón trasero eléctrico cambiará de dirección.

➤ Apertura/cierre del portón trasero eléctrico*

El portón trasero eléctrico puede no abrirse o cerrarse en las circunstancias siguientes:

- Active el sistema de alimentación mientras el portón trasero se abre o se cierra automáticamente.
- El vehículo está estacionado en una pendiente pronunciada.
- El vehículo está sometido a un fuerte viento.
- El portón trasero o el techo están cubiertos de nieve o hielo.

Si cierra el portón trasero eléctrico cuando todas las puertas están bloqueadas, el portón trasero eléctrico se bloqueará automáticamente y algunas de las luces exteriores parpadearán.

Si cambia la batería de 12 voltios o el fusible del portón trasero eléctrico mientras este último está abierto, es posible que quede deshabilitado. El funcionamiento del portón trasero eléctrico se reanuda una vez que lo cierre manualmente.

Si instala componentes posventa que no son accesorios originales Honda en el portón trasero eléctrico, es posible que no se abra o se cierre completamente.

Asegúrese de que el portón trasero eléctrico esté completamente abierto antes de meter y sacar el equipaje.

El avisador acústico suena cuando inicia la marcha cuando el portón trasero eléctrico aún está abierto o se está cerrando.

■ Uso del botón del portón trasero eléctrico

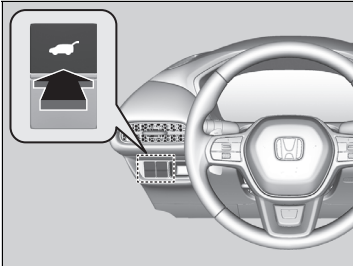

Para abrir o cerrar el portón trasero eléctrico, pulse el botón del portón trasero eléctrico durante aproximadamente un segundo.

▶ Algunas de las luces exteriores parpadearán.

Si pulsa el botón de nuevo mientras el portón trasero eléctrico se está moviendo, se detendrá. Pulse el botón durante aproximadamente un segundo y el portón trasero eléctrico cambiará de dirección.

⌘ Apertura/cierre del portón trasero eléctrico*

Si el portón trasero eléctrico encuentra resistencia al abrirse o cerrarse, la función de autorretroceso invierte la dirección. El avisador acústico suena tres veces.

La función de autorretroceso interrumpe la detección cuando el portón trasero está a punto de cerrarse, para garantizar que se cierra completamente.

No toque los sensores ubicados a ambos lados del portón trasero. El portón trasero eléctrico no se cerrará si toca alguno de los sensores mientras intenta cerrarlo.

Tenga cuidado de no rayar los sensores con un objeto puntiagudo. Si se rayan, pueden dañarse y provocar averías en el cierre del portón trasero eléctrico.

* No disponible en todos los modelos

■ Uso de la manecilla exterior del portón trasero

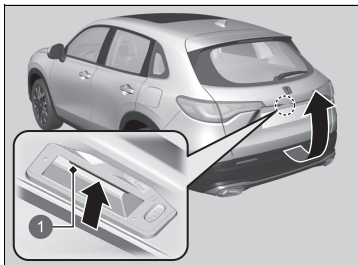

1 Manecilla exterior

Si pulsa la manecilla exterior del portón trasero durante menos de un segundo, el portón trasero se abrirá automáticamente.

- Si desea abrir el portón trasero manualmente, pulse la manecilla exterior durante más de un segundo.

▣ Apertura/cierre del portón trasero P. 209

Si tiene el mando a distancia sin llave, no tiene que desbloquear el portón trasero antes de abrirlo.

Si pulsa de nuevo la manecilla exterior mientras el portón trasero eléctrico se está moviendo, se detendrá.

Pulse la manecilla exterior y el portón trasero eléctrico cambiará de dirección.

▣ Uso de la manecilla exterior del portón trasero

- No deje el mando a distancia sin llave en el vehículo al salir. Llévelo consigo.
- Aunque no lleve consigo un mando a distancia sin llave, puede desbloquear las puertas si hay otra persona con un mando dentro del radio de alcance.
- No deje el mando a distancia sin llave dentro del maletero si va a cerrar el portón trasero.

Puede encender o apagar el funcionamiento del portón eléctrico trasero.

▣ Instrucciones de personalización de los ajustes del vehículo P. 373

■ Uso del botón interior del portón trasero

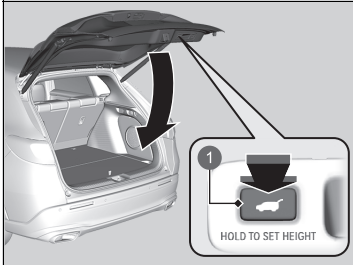

1 Botón interior del portón trasero

Pulse el botón interior del portón trasero para cerrar el portón trasero eléctrico.

Si pulsa el botón interior de nuevo mientras el portón trasero eléctrico se está moviendo, se detendrá.

Pulse y suelte el botón interior de nuevo, y el portón trasero eléctrico cambiará de dirección.

■ Programación de la posición del portón trasero

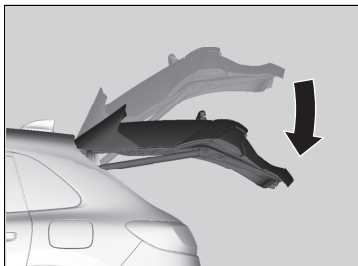

Es posible programar la distancia a la que el portón trasero eléctrico se abrirá automáticamente.

Programación:

1. Abra el portón trasero a la posición deseada.

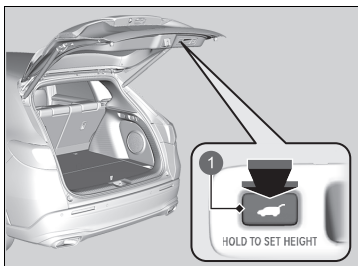

1 Botón interior del portón trasero

2. Pulse y mantenga pulsado el botón interior del portón trasero. Oirá un pitido largo y dos pitidos cortos.

▣ Programación de la posición del portón trasero

Si el portón trasero está abierto un poco solamente, no será posible programar la posición aunque pulse el botón interior.

Si desea volver a programar el portón trasero eléctrico para que se abra por completo, suba manualmente el portón trasero hasta la posición máxima superior y siga las indicaciones del paso 2.

■ Cierre automático

Si cierra manualmente el portón trasero eléctrico, se encaja automáticamente.

■ Detección de descenso del portón trasero eléctrico

Baja automáticamente el portón trasero eléctrico cuando existe la posibilidad de que el portón trasero completamente abierto pueda caer por su propio peso (por ejemplo, debido a la presencia de nieve sobre el portón trasero). Sonará un avisador acústico mientras el portón trasero eléctrico baja.

☒ Cierre automático

La función de cierre automático no se activa si pulsa la manecilla exterior del portón trasero mientras el portón trasero eléctrico se está cerrando.

AVISO

No ejerza ninguna fuerza sobre el portón trasero mientras el portón trasero eléctrico se está encajando.

Mantenga las manos alejadas del portón trasero mientras lo cierra manualmente y deje que se encaje automáticamente. Es peligroso poner las manos alrededor del portón trasero mientras se está encajando.

☒ Detección de descenso del portón trasero eléctrico

Si intenta cerrar manualmente el portón trasero eléctrico justo después de que se haya abierto completamente, podría activarse el sistema de detección de descenso del portón trasero eléctrico.

Si se activa dicho sistema, espere a que el portón trasero eléctrico se cierre completamente. Manténgase alejado del portón trasero eléctrico cuando se encuentre en movimiento.

Si el sistema de detección de descenso del portón trasero eléctrico se activa constantemente, acuda a un concesionario.

Sistema inmovilizador

Este sistema impide que se pueda activar el sistema de alimentación con una llave que no se haya registrado previamente.

Preste atención a lo siguiente cuando pulse el botón **POWER**:

- No acerque al botón **POWER** objetos que emitan ondas de radio potentes.
- Asegúrese de que la llave no está tapada ni en contacto con objetos metálicos.
- No acerque al botón **POWER** una llave del sistema inmovilizador de otro vehículo.

No ponga la llave cerca de elementos magnéticos. Los dispositivos electrónicos, como televisores y sistemas de audio, emiten campos magnéticos fuertes. Tenga en cuenta que incluso un llavero puede magnetizarse.

» Sistema inmovilizador

AVISO

Dejar la llave en el vehículo puede causar el robo o desplazamiento accidental del vehículo. Llévase siempre la llave al abandonar el vehículo.

No modifique este sistema ni añada otros dispositivos. De lo contrario, puede causar daños al sistema y el vehículo puede dejar de funcionar.

Si el sistema no reconoce repetidamente la codificación de la llave, póngase en contacto con un concesionario. Si ha perdido la llave y no puede poner el vehículo en marcha, póngase en contacto con un concesionario.

Modelos con volante a la derecha

La primera vez que ponga en marcha el vehículo tras haber desconectado la batería de 12 voltios, mantenga pisado el pedal del freno antes de poner el modo de alimentación en la posición de CONTACTO.

Alarma del sistema de seguridad

La alarma del sistema de seguridad se activa cuando el portón trasero, el capó o las puertas se fuerzan para abrirse. La alarma no se activa cuando se abren el portón trasero o las puertas con el mando a distancia o el sistema de acceso sin llave.

■ Cuando se activa la alarma del sistema de seguridad

La bocina suena de forma intermitente y todas las luces exteriores parpadean.

■ Para desactivar la alarma del sistema de seguridad

Desbloquee el vehículo con el mando a distancia o el sistema de acceso sin llave, o cambie el modo de alimentación a la posición de CONTACTO. Se desactiva el sistema junto con la bocina y las luces intermitentes.

■ Ajuste de la alarma del sistema de seguridad

La alarma del sistema de seguridad se activa automáticamente cuando se cumplen las condiciones siguientes:

- El modo de alimentación está colocado en la posición de VEHÍCULO APAGADO.
- El capó está cerrado.
- Todas las puertas y el portón trasero se bloquean desde el exterior con el mando a distancia o el sistema de acceso sin llave.

■ Cuando se activa la alarma del sistema de seguridad

El testigo de la alarma del sistema de seguridad parpadea en el panel de instrumentos y el intervalo de parpadeo cambia después de unos 15 segundos.

■ Para desconectar la alarma del sistema de seguridad

La alarma del sistema de seguridad se cancela cuando se desbloquea el vehículo con el mando a distancia o el sistema de acceso sin llave, o cuando se ajusta el modo de alimentación a la posición de CONTACTO. Al mismo tiempo se apaga el testigo de alarma del sistema de seguridad.

⌘ Alarma del sistema de seguridad

No modifique este sistema ni añada otros dispositivos. De lo contrario, puede causar daños al sistema y el vehículo puede dejar de funcionar.

La alarma del sistema de seguridad continuará durante aproximadamente 5 minutos antes de que el sistema de seguridad se desactive.

El sistema pasará por diez ciclos de 30 segundos, durante los que sonará la bocina y parpadeará el testigo de la alarma del sistema de seguridad.

Según las circunstancias, el sistema de seguridad podría seguir funcionando durante más de 5 minutos.

No active la alarma del sistema de seguridad si hay alguna persona en el interior del vehículo o alguna ventanilla abierta. El sistema se puede activar accidentalmente en los siguientes casos:

- Desbloqueo de la puerta con la lengüeta de bloqueo.
- Si se abre el capó con la manecilla de apertura del capó.

Modelos con portón trasero eléctrico

- Apertura del portón trasero con el botón del portón trasero eléctrico en el panel de instrumentos.

Si la batería de 12 voltios se descarga completamente con la alarma del sistema de seguridad activada, se puede disparar la alarma al recargar o sustituir la batería de 12 voltios.

Si esto ocurre, desactive la alarma del sistema de seguridad desbloqueando una puerta con el mando a distancia o el sistema de acceso sin llave.

Si se desbloquea una puerta con la llave integrada cuando el sistema de seguridad está activado, la alarma se apagará.

» Alarma del sistema de seguridad

Modelos con volante a la derecha

El sistema se puede activar accidentalmente en los casos siguientes:

- El vehículo se estaciona en un garaje automatizado.
- El vehículo se lava con agua a alta presión o se pasa a través de un túnel de lavado.
- El vehículo se transporta por tren, ferry o remolque.
- El vehículo se somete a fuerte lluvia o tiempo tormentoso.
- Se retira hielo del vehículo.

Puede utilizar el botón **OFF** del sensor de ultrasonido/inclinación para evitar que la alarma del sistema de seguridad se active accidentalmente.

» **Sensores de ultrasonido*** P. 223

» **Sensor de inclinación*** P. 224

Sensores de ultrasonido*

Los sensores de ultrasonido se activan solamente cuando se activa la alarma del sistema de seguridad. Si los sensores detectan a un intruso moviéndose alrededor del vehículo o accediendo a su interior a través de una ventanilla, el sensor activará la alarma.

■ Para activar la alarma del sistema de seguridad sin activar los sensores de ultrasonido

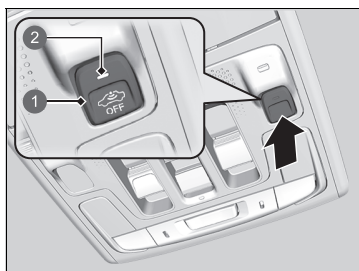

- 1 Botón **OFF** del sensor de ultrasonido/inclinación
- 2 Testigo

Puede activar el sistema de seguridad sin activar el sensor de ultrasonido.

Para desactivar el sistema de sensores de ultrasonido, cambie el modo de alimentación a **VEHÍCULO APAGADO**. Para ello, pulse el botón **POWER** y, a continuación, pulse el botón **OFF** del sensor de ultrasonido/inclinación.

- El testigo se enciende de color rojo.

Para volver a activarlo, pulse el botón **OFF** del sensor de ultrasonido/inclinación.

Los sensores de ultrasonido se encienden cada vez que se activa la alarma del sistema de seguridad, incluso si los apagó la última vez.

▣ Sensores de ultrasonido*

Tanto si se activan los sensores de ultrasonido como si no, el sistema de seguridad solo se puede desconectar con el mando a distancia o el sistema de acceso sin llave, no con la llave.

Es posible confirmar si el sistema de seguridad del vehículo se ha activado sin su conocimiento. Si se activa el sistema de seguridad, el testigo parpadeará durante 5 minutos después de desbloquear la puerta y desactivar el sistema.

No obstante, si activa el sistema de alimentación, el testigo dejará de parpadear después de 5 segundos.

Si el sensor de ultrasonido funciona mal o hay otro problema, el testigo se encenderá durante 5 minutos después de desbloquear la puerta y desactivar el sistema.

No obstante, si activa el sistema de alimentación, el testigo se apagará.

Los sensores de ultrasonido pueden activar accidentalmente el sistema de seguridad cuando:

- Hay alguien en el vehículo.
- Hay una ventanilla abierta.
- Hay accesorios o ropa colgando del vehículo.

Sensor de inclinación*

El sensor de inclinación se activa solo cuando se activa la alarma del sistema de seguridad. Si alguien levanta el vehículo con intención de remolcarlo, quitar las ruedas, etc., el sensor activará la alarma.

■ Para activar la alarma del sistema de seguridad sin activar el sensor de inclinación

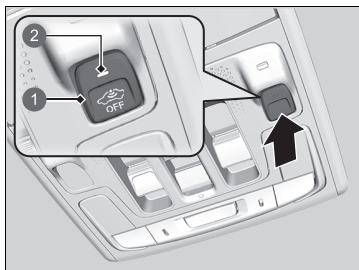

- 1 Botón **OFF** del sensor de ultrasonido/inclinación
- 2 Testigo

Puede ajustar el sistema de seguridad sin activar el sensor de inclinación.

Para desactivar el sistema del sensor de inclinación, cambie el modo de alimentación a VEHÍCULO APAGADO. Para ello, pulse el botón **POWER** y, a continuación, pulse el botón **OFF** del sensor de ultrasonido/inclinación.

- El testigo se enciende de color rojo.

Para volver a activarlo, pulse el botón **OFF** del sensor de ultrasonido/inclinación.

El sensor de inclinación se enciende cada vez que se activa la alarma del sistema de seguridad, incluso si lo apagó la última vez.

►► Sensor de inclinación*

Tanto si se activa el sensor de inclinación como si no, el sistema de seguridad solo se puede desconectar con el mando a distancia o el sistema de acceso sin llave, no con la llave.

Es posible confirmar si el sistema de seguridad del vehículo se ha activado sin su conocimiento. Si se activa el sistema de seguridad, el testigo parpadeará durante 5 minutos después de desbloquear la puerta y desactivar el sistema. No obstante, si activa el sistema de alimentación, el testigo dejará de parpadear después de 5 segundos.

Si el sensor de inclinación funciona mal o hay otro problema, el testigo se encenderá durante 5 minutos después de desbloquear la puerta y desactivar el sistema. No obstante, si activa el sistema de alimentación, el testigo se apagará.

No active el sensor de inclinación mientras levanta el vehículo o lo eleva con un gato.

Superbloqueo*

La función de superbloqueo desactiva las lengüetas de bloqueo de todas las puertas para una mejor protección antirrobo.

Las puertas no pueden abrirse desde el interior una vez activado el superbloqueo.

■ Bloqueo de las puertas sin superbloqueo al utilizar un interruptor de bloqueo centralizado

1. Mantenga la puerta del conductor cerrada.
2. Abra la puerta del pasajero o una puerta trasera y empuje el interruptor de bloqueo centralizado de puertas del lado del conductor o del pasajero en la dirección de bloqueo.
3. Cierre la puerta del pasajero o la puerta trasera sin tocar la manecilla de la puerta.



- ① Para bloquear
- ② Interruptor de bloqueo centralizado de puertas de la puerta del conductor
- ③ Interruptor de bloqueo centralizado de puertas de la puerta del pasajero

Superbloqueo*

⚠ ADVERTENCIA

No debe haber ninguna persona dentro del vehículo con el superbloqueo activado. Las personas encerradas en el interior pueden ponerse enfermas de gravedad o incluso morir a causa del calor acumulado en el interior del vehículo si este se ha dejado bajo el sol.

Asegúrese de que no haya personas en el interior del vehículo antes de activar el superbloqueo.

Si se desbloquea una puerta con la llave integrada cuando el sistema de seguridad está activado, la alarma se apagará.

Una vez que se ha activado la función de superbloqueo, permanecerá activada incluso al desbloquear el portón trasero.

■ Bloqueo de las puertas sin superbloqueo al utilizar la llave integrada

La llave integrada puede utilizarse para bloquear las puertas sin activar el superbloqueo, incluso si no lleva consigo el mando a distancia sin llave.

1. Con la puerta del conductor abierta, tire de la manecilla de la puerta y bloquee la puerta con la llave integrada.
2. Saque la llave integrada y cierre la puerta mientras tira de la manecilla de la puerta.

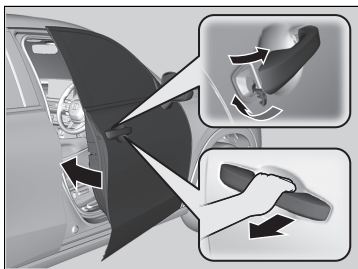

Apertura/cierre de los elevalunas eléctricos

Con el modo de alimentación en la posición de CONTACTO, los elevalunas eléctricos pueden abrir y cerrar las ventanillas accionando los interruptores de las puertas.

Los interruptores del lado del conductor se pueden utilizar para abrir y cerrar todas las ventanillas. El botón de bloqueo de los elevalunas eléctricos del lado del conductor debe estar desactivado (no pulsado hacia dentro, testigo apagado) para poder abrir y cerrar las ventanillas desde cualquier otro sitio que no sea el asiento del conductor.

Al pulsar el botón de bloqueo del elevalunas eléctrico, se encenderá el testigo y solamente se podrá accionar la ventanilla del conductor. Active el bloqueo de los elevalunas si hay un niño en el vehículo.

Apertura/cierre de los elevalunas eléctricos

⚠ ADVERTENCIA

Los elevalunas eléctricos pueden producir lesiones graves si al cerrarse atrapan la mano o los dedos de una persona.

Asegúrese de que los ocupantes están apartados de las ventanillas al cerrarlas.

ADVERTENCIA: Llévase siempre la llave de contacto al abandonar el vehículo o cuando lo deje con otros ocupantes dentro.

Los elevalunas eléctricos pueden funcionar hasta 10 minutos después de poner el modo de alimentación en la posición de VEHÍCULO APAGADO. Esta función se anula si cierra la puerta del conductor.

Autorretroceso

Si el elevalunas eléctrico detecta resistencia al cerrar las ventanillas automáticamente, detiene el cierre y acciona la apertura.

La función de autorretroceso de la ventanilla del conductor se desactiva si se pulsa continuamente del interruptor hacia arriba.

La función de autorretroceso desactiva la detección cuando la ventanilla está a punto de cerrarse para asegurarse de que se cierra completamente.

■ Apertura/cierre de las ventanillas con función de apertura/cierre automáticos

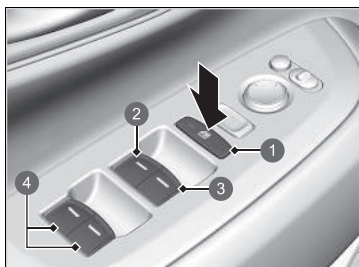

- 1 Botón de bloqueo de los elevalunas eléctricos
- 2 Interruptor de la ventanilla del conductor
- 3 Interruptor de la ventanilla del pasajero delantero
- 4 Interruptor de las ventanillas de los pasajeros traseros

■ Funcionamiento manual

Para abrir: pulse el interruptor hacia abajo ligeramente hasta que se alcance la posición que se desee.

Para cerrar: tire del interruptor hacia arriba ligeramente hasta que se alcance la posición que se desee.

■ Funcionamiento automático

Para abrir: pulse firmemente el interruptor hacia abajo.

Para cerrar: pulse firmemente el interruptor hacia arriba.

La ventanilla se abrirá o se cerrará completamente. Para detener la ventanilla en cualquier momento, presione el interruptor brevemente en la dirección correspondiente.

■ Apertura/cierre de ventanillas con mando a distancia

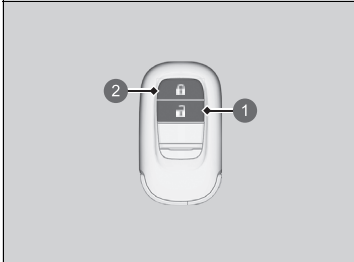

- 1 Botón de desbloqueo
- 2 Botón de bloqueo

Para abrir: pulse el botón de desbloqueo y, antes de que pasen 10 segundos, vuelva a pulsarlo y manténgalo pulsado.

Para cerrar: pulse el botón de bloqueo y, antes de que pasen 10 segundos, vuelva a pulsarlo y manténgalo pulsado.

Si las ventanillas se detienen en la posición intermedia, vuelva a repetir el proceso.

☒ Apertura/cierre de ventanillas con mando a distancia

Modelos con techo panorámico

Si abre/cierra las ventanillas con mando a distancia, el techo panorámico se abrirá/cerrará automáticamente junto con ellas.

Todos los modelos

Puede desactivar o activar la función para abrir las ventanillas con el mando a distancia sin llave a través de la pantalla de audio/información.

➔ **Instrucciones de personalización de los ajustes del vehículo** P. 373

Apertura/cierre del techo panorámico

Puede hacer funcionar el techo panorámico con el modo de alimentación en la posición de CONTACTO. Utilice el interruptor en la parte delantera del techo para abrir y cerrar el techo panorámico.

Apertura/cierre del techo panorámico

ADVERTENCIA

El techo panorámico y el techo solar pueden producir lesiones graves si, al abrirse o cerrarse, atrapan la mano o los dedos de una persona.

Antes de abrir o cerrar el techo panorámico y el techo solar, asegúrese de que nadie tiene las manos o los dedos cerca.

ADVERTENCIA: Llévase siempre la llave de contacto al abandonar el vehículo o cuando lo deje con otros ocupantes dentro.

AVISO

Abrir el techo panorámico a temperaturas bajo cero o cuando está cubierto de nieve o hielo puede dañar el panel o el motor del techo panorámico.

El techo panorámico y el techo solar funcionan hasta 10 minutos después de fijar el modo de alimentación en la posición de VEHÍCULO APAGADO. Esta función se anula si cierra la puerta del conductor.

» Apertura/cierre del techo panorámico

Cuando se detecta resistencia, la función de autorretroceso hace que el techo panorámico y el techo solar cambien el sentido y, finalmente, se detengan. La función de autorretroceso cancela la detección cuando el techo panorámico y el techo solar están a punto de cerrarse para asegurarse de que se cierran completamente.

Puede utilizar el mando a distancia para accionar el techo panorámico.

» **Apertura/cierre de ventanillas con mando a distancia** P. 229

■ Uso del interruptor del techo panorámico

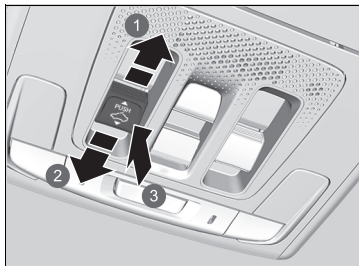

- 1 Abrir
- 2 Cerrar
- 3 Inclinación

■ Funcionamiento automático

Para abrir: tire firmemente del interruptor hacia atrás.

Para cerrar: pulse firmemente el interruptor hacia adelante.

El techo panorámico se abre o cierra por completo de forma automática. Para detener el techo panorámico en la posición intermedia, pulse el interruptor brevemente.

■ Funcionamiento manual

Para abrir: tire del interruptor hacia atrás ligeramente hasta que se alcance la posición que se desee.

Para cerrar: pulse el interruptor hacia delante ligeramente y manténgalo hasta que se alcance la posición que desee.

■ Inclinación del techo panorámico hacia arriba

Para inclinar: pulse en el centro del interruptor del techo panorámico.

- El techo solar se abrirá automáticamente y el techo panorámico comenzará a inclinarse hacia arriba.

Para cerrar: pulse el interruptor hacia delante firmemente y, a continuación, suéltelo.

►► Uso del interruptor del techo panorámico

Siempre que el techo panorámico se abre, el parasol se mueve con él. Sin embargo, al cerrar el techo panorámico, el parasol no se mueve.

Cuando incline el techo panorámico para abrirlo, el techo solar se abrirá ligeramente para permitir la entrada de aire fresco.

Cuando cierre el techo panorámico desde esta posición, el techo solar regresará a la posición cerrada.

■ Uso del interruptor del techo solar

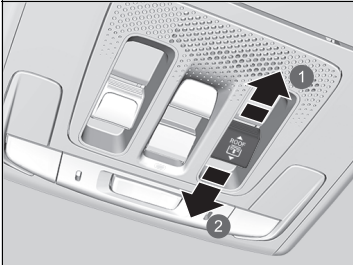

- ① Abrir
- ② Cerrar

■ Funcionamiento automático

Para abrir: tire firmemente del interruptor hacia atrás.

Para cerrar: pulse firmemente el interruptor hacia adelante.

El techo solar se abre o cierra por completo de forma automática. Para detener el techo solar en la posición intermedia, pulse el interruptor brevemente.

■ Funcionamiento manual

Para abrir: tire del interruptor hacia atrás ligeramente hasta que se alcance la posición que se desee.

Para cerrar: pulse el interruptor hacia delante ligeramente y manténgalo hasta que se alcance la posición que desee.

☒ Uso del interruptor del techo solar

El techo solar se puede abrir o cerrar para ajustar la cantidad de luz que entra en el habitáculo.

Cuando use el interruptor del techo solar para abrir el techo solar, el techo panorámico no se moverá.

El techo solar no puede cerrarse por completo si el techo panorámico está abierto. Cuando cierre el techo solar con el techo panorámico abierto, el techo solar se detendrá poco antes del cristal del techo panorámico. Cuando presione hacia delante de nuevo el interruptor, el techo solar y el techo panorámico se cerrarán a la vez.

Botón POWER

■ Cambio del modo de alimentación

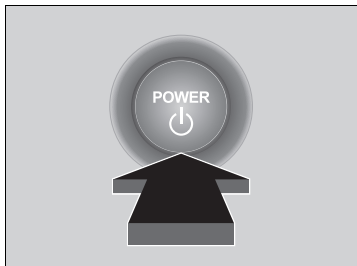

Si lleva consigo el mando a distancia sin llave y pulsa el botón **POWER** sin pisar el pedal de freno, el modo de alimentación cambiará en este orden: VEHÍCULO APAGADO→ACCESORIOS→CONTACTO→VEHÍCULO APAGADO.

VEHÍCULO APAGADO:

La alimentación del vehículo está apagada.

ACCESORIOS:

Es posible utilizar el sistema de sonido y algunos de los accesorios.

ON:

Se pueden utilizar todos los accesorios.

☒ Botón POWER

Si el mando a distancia sin llave se encuentra dentro de una caja o en otro lugar que pueda obstaculizar la señal, no se podrá cambiar el modo de alimentación.

■ Desactivación automática

Si deja el vehículo entre 30 y 60 minutos con la caja de cambios en la posición **P** y el modo de alimentación en la posición de ACCESORIOS, el vehículo pasa automáticamente a un modo similar a VEHÍCULO APAGADO (BLOQUEO) para evitar que se agote la batería de 12 voltios.

■ Recordatorio de modo de alimentación

Si abre la puerta del conductor cuando el modo de alimentación está en ACCESORIOS, suena un tono de advertencia.

■ Recordatorio de mando a distancia sin llave



Si el modo de alimentación está ajustado a cualquier otro modo que no sea VEHÍCULO APAGADO, retira el mando a distancia sin llave del vehículo y cierra la puerta, sonará una alarma. Si la alarma continúa sonando, coloque el mando a distancia sin llave en otro lugar.

■ Cuando el modo de alimentación está en la posición de ACCESORIOS

La alarma sonará desde el exterior del vehículo.

■ Cuando el modo de alimentación está en la posición de CONTACTO

Sonará una alarma tanto dentro del vehículo como fuera de este. Además, aparecerá un testigo de aviso en el panel de instrumentos.

▣ Recordatorio de mando a distancia sin llave

Cuando el mando a distancia sin llave se encuentra dentro del radio de alcance de funcionamiento del sistema y todas las puertas están cerradas, se desconecta la función de advertencia.

Si el mando a distancia sin llave se saca del vehículo después de haber activado el sistema de alimentación, ya no podrá cambiar el modo del botón **POWER** ni volver a encender el sistema de alimentación. Asegúrese siempre de que el mando a distancia sin llave esté dentro del vehículo cuando accione el botón **POWER**.

Si saca el mando a distancia sin llave del vehículo por una ventanilla, no se activará el avisador acústico de advertencia.

No deje el mando a distancia sin llave sobre el salpicadero o en la guantera. Puede hacer que el avisador acústico de advertencia se active. En otras circunstancias en las que el vehículo no pueda localizar el mando a distancia sin llave, el indicador acústico de advertencia puede activarse incluso si el mando a distancia sin llave está dentro del radio de alcance de funcionamiento del sistema.

Luces

■ Faros/luces de posición

Las luces se encienden automáticamente en función de la claridad ambiental. También se pueden activar y desactivar de forma manual.

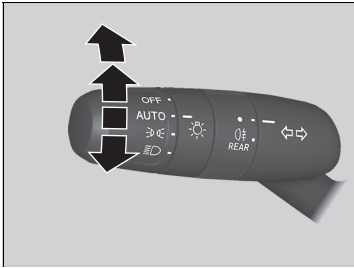

Las luces exteriores se encienden automáticamente cuando el interruptor de las luces está en posición **AUTO** y el modo de alimentación está en posición de CONTACTO.

■ Funcionamiento manual

Faros/luces de posición:

Gire el interruptor de las luces a .

Luces de posición:

Gire el interruptor de las luces a .

Apagado de los faros/luces de posición:

Gire el interruptor de las luces a la posición **OFF** y suéltelo con la caja de cambios en posición **P** y el freno de estacionamiento aplicado.

► Las luces se encenderán de nuevo automáticamente si:

- El interruptor de las luces se gira de nuevo a la posición **OFF** y se suelta.
- La caja de cambios se saca de la posición **P** y el freno de estacionamiento se libera.



☒ Luces

Cuando las luces están encendidas, se enciende un testigo de luces encendidas en el panel de instrumentos.

► **Testigo de luces encendidas** P. 115

☒ Faros/luces de posición

Cuando se encienden las luces de posición, las luces traseras y la de la placa de matrícula trasera también se encienden.

Cuando el interruptor de las luces se coloca en  o  y la alimentación se desactiva, suena un avisador acústico al abrirse la puerta del conductor.

Cuando el interruptor de las luces está en la posición **AUTO** y hay poca luz ambiental, los faros y las luces de posición se encienden en cuanto se desbloquea una puerta. Se apagarán cuando se bloquee la puerta.

El sensor de luz está situado donde se muestra en la ilustración. No tape el sensor de luz.

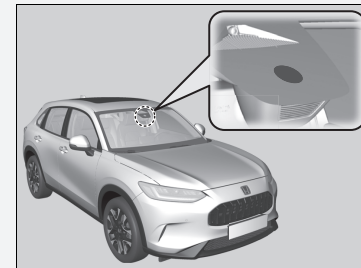

■ Luces de carretera

Cuando los faros estén encendidos, empuje la palanca hacia delante. Tire de la palanca hacia atrás para volver a las luces de cruce.

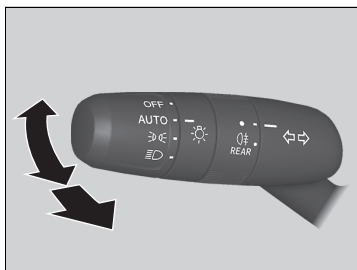

■ Ráfagas con las luces de carretera

Tire de la palanca hacia atrás para activar las luces de carretera.

- Suelte la palanca para regresar a las luces de cruce.

⊠ Faros/luces de posición

No deje las luces encendidas con el sistema de alimentación apagado porque se descargará la batería de 12 voltios.

Intermitentes

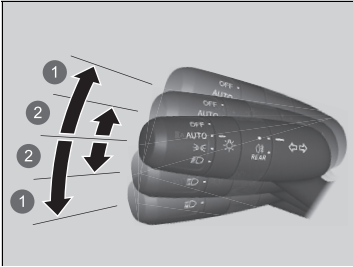

Los intermitentes se pueden utilizar cuando el modo de alimentación es el de CONTACTO.

■ ①: intermitente

Mueva la palanca hacia arriba o hacia abajo según la dirección en la que desea girar y el intermitente parpadeará.

■ ②: intermitente de una pulsación

El intermitente parpadeará tres veces si mueve la palanca ligeramente hacia arriba o hacia abajo y la suelta.

- Si empuja ligeramente la palanca en sentido contrario durante el parpadeo, este se detendrá.

Intermitentes

El testigo de los intermitentes del panel de instrumentos parpadea cuando parpadea el intermitente exterior.

► **Testigos** P. 106

■ Encendido de faros con limpiaparabrisas

Los faros se encienden automáticamente cuando los limpiaparabrisas se utilizan varias veces dentro de un número concreto de intervalos con el interruptor de los faros en **AUTO**. Los faros se apagan automáticamente unos minutos después de pararse los limpiaparabrisas.

■ Función de apagado de las luces automáticas

Los faros, todas las demás luces exteriores y las del panel de instrumentos se apagan 15 segundos después de pasar el modo de alimentación a VEHÍCULO APAGADO, tomar el mando a distancia sin llave y cerrar la puerta del conductor.

Sin embargo, si el interruptor está en posición , las luces de posición permanecerán encendidas.

Si se pone el modo de alimentación en la posición de VEHÍCULO APAGADO con el interruptor de los faros activado pero no se abre la puerta, las luces se apagan a los 10 minutos (3 minutos si el interruptor está en la posición **AUTO**).

Las luces se encenderán de nuevo al desbloquear o abrir la puerta del conductor. Si se desbloquea la puerta, pero no se abre en los siguientes 15 segundos, las luces se apagarán. Si abre la puerta del conductor, oirá una alerta acústica que le avisará de que las luces están encendidas.

» Encendido de faros con limpiaparabrisas

Esta característica se activa mientras los faros están apagados en modo **AUTO**. El brillo del panel de instrumentos no cambia cuando se encienden los faros.

Con niveles de luz ambiente oscura, el control automático de luces enciende los faros con independencia del número de barridos del limpiaparabrisas.

Puede activar y desactivar la función de encendido de los faros con el limpiaparabrisas.

» **Instrucciones de personalización de los ajustes del vehículo** P. 373

» Función de apagado de las luces automáticas

Puede cambiar el ajuste del temporizador de apagado automático de los faros.

» **Instrucciones de personalización de los ajustes del vehículo** P. 373

■ Luces antiniebla

Se pueden utilizar cuando las luces de posición o los faros están encendidos.

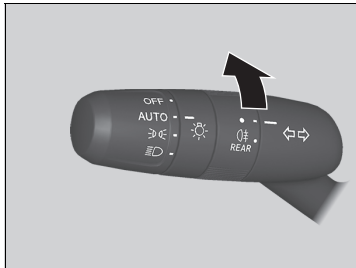

Para encender las luces antiniebla traseras:

Gire el interruptor a ☼. El testigo ☼ se enciende.

■ Luces de conducción diurna

Las luces de posición/conducción diurna se encienden cuando se cumplen las siguientes condiciones:

- El modo de alimentación se encuentra en la posición de CONTACTO.
- El interruptor de los faros está en la posición de **AUTO** u .

Las luces de conducción diurna se apagan cuando el interruptor de los faros se enciende o cuando el interruptor está en **AUTO** y fuera está oscureciendo.

►► Luces de conducción diurna

En **AUTO**, si el brillo ambiental es oscuro, se encienden las luces de cruce.

Luces de curva activas*

Permite mejorar la visibilidad de las curvas cuando se realiza un giro. Cuando el modo de alimentación está en la posición de CONTACTO, los faros encendidos y la velocidad del vehículo es inferior a 40 km/h, las luces de curva se encienden al accionar los intermitentes o el volante, o cuando la palanca de cambios se mueve a la posición **R**.

■ **La curva por la que va a realizar un giro se ilumina cuando:**

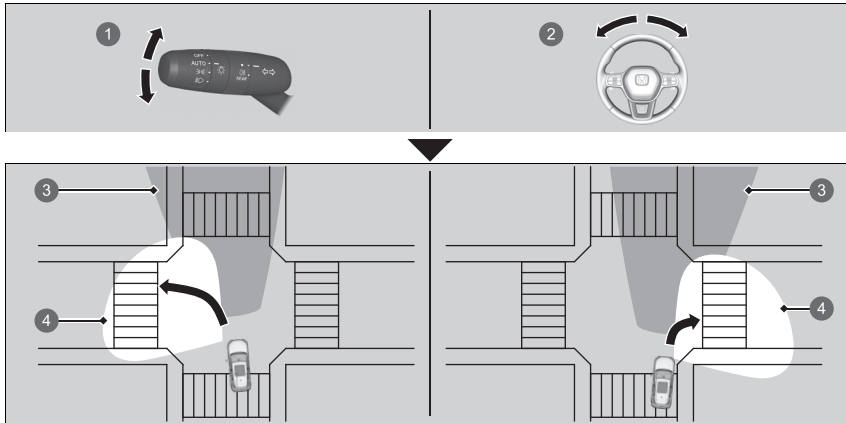

- ① Acciona la palanca de intermitentes.
- ② Gira el volante 75 grados como mínimo.
- ③ Alcance de los faros
- ④ Alcance de las luces de giro

* No disponible en todos los modelos

Luces de curva activas*

Las luces de giro activas se apagan automáticamente transcurridos cinco minutos. Para volver a encender las luces, recree la misma situación: ponga la palanca de intermitentes o el volante en la posición central, vuelva a hacerlo funcionar o, si la caja de cambios estaba en la posición **R**, muévala momentáneamente a otra posición.

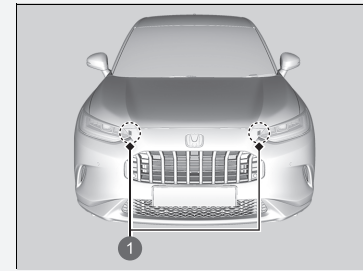

① Luces de curvas activas

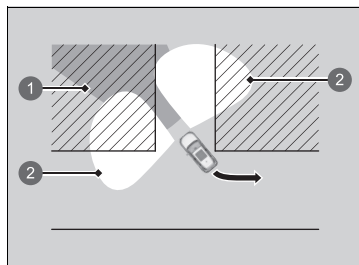

■ **Las dos luces de giro delanteras se encienden cuando:**

Pone la caja de cambios en la posición **R**.

- ① Alcance de los faros
- ② Alcance de las luces de giro

Regulador de los faros*

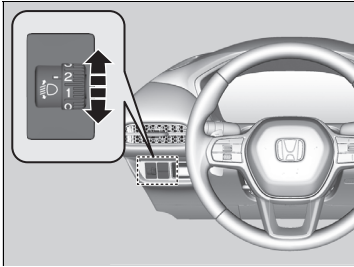

Puede ajustar el ángulo vertical de las luces de cruce cuando las luces de posición o los faros están encendidos.

Gire el mando de ajuste para seleccionar un ángulo apropiado de los faros.

Cuanto más grande es el número del mando, menor es el ángulo.

■ Para seleccionar la posición del mando de ajuste

Consulte la siguiente tabla para ver la posición adecuada del cuadrante en función de las condiciones de conducción y de carga del vehículo.

Condición	Posición del mando
El conductor	0
El conductor y un pasajero delantero	0
Cinco personas en los asientos delanteros y traseros	1
Cinco personas en los asientos delanteros y traseros, y equipaje en el maletero, dentro del límite de carga máxima autorizada sobre el eje y el peso máximo autorizado del vehículo	2
El conductor y equipaje en el portón trasero, dentro del límite de carga máxima autorizada sobre el eje y el peso máximo autorizado del vehículo	3

⌘ Regulador de los faros*

Los faros son adecuados para conducción solo a la izquierda o solo a la derecha. Al conducir por carreteras con diferentes normas de tráfico, se debe ajustar el haz de los faros.

➤ **Ajuste de la distribución de los faros** P. 479

Modelos sin regulador de los faros

El vehículo está equipado con un sistema de ajuste automático de los faros que ajusta automáticamente el ángulo vertical de las luces de cruce. Si observa un cambio considerable en el ángulo vertical de los faros, es posible que el sistema presente un problema. El vehículo debe revisarse en un concesionario.

* No disponible en todos los modelos

Luces de carretera automáticas*

La cámara de visión panorámica frontal detecta las fuentes de luz que hay por delante del vehículo, como las luces de un coche que va delante o viene de frente, o las luces de las farolas. Cuando se conduce de noche, el sistema cambia automáticamente los faros entre luz de cruce y luz de carretera en función de la situación.

■ Cómo utilizar las luces de carretera automáticas

■ Activación del sistema

Cuando se cumplen todas las condiciones siguientes, el testigo de las luces de carretera automáticas se enciende y cambia entre la luz de carretera y la luz de cruce automáticamente, dependiendo de la situación.

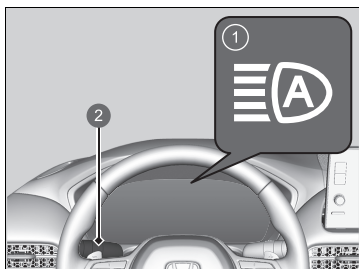

- 1 Testigo de las luces de carretera automáticas
- 2 Interruptor de las luces

- El modo de alimentación se encuentra en la posición de CONTACTO.
- El interruptor de las luces está en la posición **AUTO**.
- La palanca está en la posición de luces de cruce.
- Los faros se han activado automáticamente.
- Está oscuro fuera del vehículo.

►► Luces de carretera automáticas*

El sistema de luces de carretera automáticas no funciona en todas las situaciones. Este sistema es solo para ayudar al conductor. Observe siempre el entorno y cambie entre luces de carretera y luces de cruce de forma manual si es necesario.

El rango y la distancia a los que la cámara puede reconocer fuentes de luz varía dependiendo función de las condiciones que haya alrededor del vehículo.

Con respecto a la manipulación de la cámara montada en el interior del parabrisas, consulte lo siguiente.

► Cámara de visión panorámica frontal P. 570

Para el funcionamiento correcto de las luces de carretera automáticas:

- No coloque ningún objeto que refleje la luz en el salpicadero.
- Mantenga el parabrisas limpio alrededor de la cámara.
- Al limpiar el parabrisas, tenga cuidado de no aplicar limpiador de parabrisas en la lente de la cámara.
- No sitúe ningún objeto, pegatina o película en el área que rodea la cámara.
- No toque la lente de la cámara.

Si la cámara recibe un impacto fuerte o si es necesario reparar el área cercana a la cámara, póngase en contacto con un concesionario.

Si el testigo de las luces de carretera automáticas no se enciende incluso cuando se cumplen todas las condiciones, lleve a cabo cualquiera de los procedimientos siguientes y el testigo se encenderá.

- Tire de la palanca hacia usted y suéltela.
- Gire el interruptor de las luces a  y, a continuación, gírelo a **AUTO**.

■ Cambio automático entre luz de carretera y de cruce

Cuando el testigo de las luces de carretera automáticas está encendido, los faros cambian entre luz de carretera y luz de cruce en función de las siguientes condiciones.

Luz de carretera

Se deben cumplir todas las condiciones siguientes para que se activen las luces de carretera.

- La velocidad del vehículo es de 40 km/h o superior.
- No hay ningún vehículo que circule delante o en sentido contrario con los faros delanteros o traseros encendidos.
- Hay pocas luces en la carretera.



Luz de cruce

Se debe cumplir una de las condiciones siguientes para que se activen las luces de cruce.

- La velocidad del vehículo es de 24 km/h o inferior.
- Hay un vehículo que circula delante o en sentido contrario con los faros delanteros o traseros encendidos.
- Hay muchas luces en la carretera.

☒ Cambio automático entre luz de carretera y de cruce

En los siguientes casos, es posible que el sistema de luces de carretera automáticas no cambie las luces correctamente o que la sincronización del interruptor haya cambiado. Si este cambio automático no se ajusta a sus hábitos de conducción, cambie las luces manualmente.

- La intensidad de las luces del vehículo precedente o que circula en dirección contraria es alta o baja.
- La visibilidad está reducida a causa del tiempo (lluvia, nieve, niebla, escarcha en el lavaparabrisas, etc.).
- Las fuentes de luz que haya en los alrededores, como las luces de la calle, las vallas publicitarias eléctricas y los semáforos, iluminan la carretera.
- El nivel de intensidad de las luces de la carretera cambia constantemente.
- La carretera presenta baches o muchas curvas.
- Un vehículo se le cruza de repente o un vehículo frente a usted no va en dirección contraria ni hacia delante.
- El vehículo está inclinado con una carga pesada en la parte posterior.
- Una señal de tráfico, un retrovisor u otro objeto reflectante que haya por delante refleja una luz potente hacia el vehículo.
- El vehículo que circula en dirección contraria desaparece con frecuencia entre los árboles de la carretera o detrás de la barrera de la mediana.
- El vehículo que circula delante o en sentido contrario es una moto, una bicicleta u otro vehículo pequeño.

El sistema de luces de carretera automáticas mantiene las luces de cruce encendidas cuando:

- Los limpiaparabrisas funcionan a alta velocidad.
- La cámara ha detectado niebla densa.

■ Cambio manual entre luz de carretera y de cruce

Si desea cambiar manualmente los faros entre luz de carretera y de cruce, siga cualquiera de los procedimientos indicados a continuación. Tenga en cuenta que, al realizar esta operación, el testigo de las luces de carretera automáticas se apagará y el sistema se desactivará.

Utilizando la palanca:

Tire de la palanca hacia usted para emitir unas ráfagas con las luces de carretera.

A continuación, suelte la palanca o tire de ella hacia delante hasta la posición de las luces de carretera.

► Para reactivar las luces de carretera automáticas, siga uno de los siguientes procedimientos y el testigo del sistema se encenderá.

- Tire de la palanca hacia usted y suéltela.
- Gire el interruptor de las luces a  y, a continuación, a **AUTO** cuando la palanca esté en la posición de luz de cruce.

Utilizando el interruptor de las luces:

Gire el interruptor de las luces a .

► Para reactivar las luces de carretera automáticas, gire el interruptor de las luces a **AUTO** cuando la palanca esté en la posición de luz de cruce y el testigo de las luces de carretera automáticas se encenderá.

► Luces de carretera automáticas*

Cómo apagar el sistema de luces de carretera automáticas

Puede activar y desactivar el sistema de luces de carretera automáticas.

- **Instrucciones de personalización de los ajustes del vehículo** P. 373

Haz de conducción adaptativo*

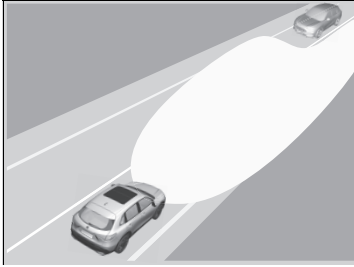

Al conducir de noche, la cámara de visión panorámica frontal detecta fuentes de luz, como las luces de las calles o las luces de un vehículo que circula delante o en sentido contrario. El sistema cambia automáticamente los faros entre luz de cruce y luz de carretera en función de la situación. Además, el sistema ajusta automáticamente la distribución de luz de las luces de carretera para reducir el deslumbramiento de los vehículos que circulan delante y en sentido contrario.

El sistema también aumenta la cobertura de las luces de cruce cuando estas se encuentran encendidas y la velocidad del vehículo es de 40 km/h o menos, lo que mejora la visibilidad hacia la izquierda y la derecha.

☒ Haz de conducción adaptativo*

El haz de conducción adaptativo no funciona en todas las situaciones. Este sistema es solo para ayudar al conductor. Observe siempre el entorno y cambie entre luces de carretera y luces de cruce de forma manual si es necesario.

El rango y la distancia a los que la cámara puede reconocer fuentes de luz varía dependiendo función de las condiciones que haya alrededor del vehículo.

Con respecto a la manipulación de la cámara montada en el interior del parabrisas, consulte lo siguiente.

☒ Cámara de visión panorámica frontal P. 570

Para el funcionamiento correcto del haz de conducción adaptativo:

- No coloque ningún objeto que refleje la luz en el salpicadero.
- Mantenga el parabrisas limpio alrededor de la cámara. Al limpiar el parabrisas, tenga cuidado de no aplicar limpiador de parabrisas en la lente de la cámara.
- No sitúe ningún objeto, pegatina o película en el área que rodea la cámara.
- No toque la lente de la cámara.

Si la cámara recibe un impacto fuerte o si es necesario reparar el área cercana a la cámara, póngase en contacto con un concesionario.

* No disponible en todos los modelos

■ Cómo se utiliza el haz de conducción adaptativo

■ Activación del sistema

El testigo del haz de conducción adaptativo se enciende y el sistema comienza a ajustar la distribución de luz de las luces de carretera cuando se cumplen todas las condiciones que se mencionan a continuación.

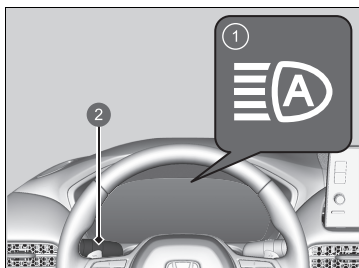

- ① Indicador del haz de conducción adaptativo
- ② Interruptor de las luces

Si el testigo del haz de conducción adaptativo no se enciende incluso cuando se cumplen todas las condiciones, lleve a cabo cualquiera de los procedimientos siguientes y el testigo se encenderá.

- Tire de la palanca hacia usted y suéltela.
- Gire el interruptor de las luces a  y, a continuación, gírelo a **AUTO**.

►► Haz de conducción adaptativo*

■ Cómo apagar el sistema del haz de conducción adaptativo

Puede activar y desactivar el sistema de haz de conducción adaptativo.

- **Instrucciones de personalización de los ajustes del vehículo** P. 373

■ Ajuste automático de la distribución de luz

El sistema comienza a ajustar automáticamente la distribución de luz de las luces de carretera cuando la velocidad del vehículo es de 40 km/h o superior, y la distribución de luz cambia según la velocidad del vehículo o en las siguientes circunstancias:

- Hay un vehículo que circula delante o en sentido contrario con los faros delanteros o traseros encendidos.
- Hay muchas luces en la carretera.

Si la velocidad del vehículo disminuye a 24 km/h o menos, el sistema deja de ajustar automáticamente la distribución de la luz y cambia los faros a la luz de cruce.

☒ Haz de conducción adaptativo*

En los siguientes casos, es posible que el sistema de haz de conducción adaptativo no cambie las luces correctamente o que la sincronización del interruptor haya cambiado. Si este cambio automático no se ajusta a sus hábitos de conducción, cambie las luces manualmente.

- La intensidad de las luces del vehículo precedente o que circula en dirección contraria es alta o baja.
- La visibilidad está reducida a causa del tiempo (lluvia, nieve, niebla, escarcha en el lavaparabrisas, etc.).
- Las fuentes de luz que haya en los alrededores, como las luces de la calle, las vallas publicitarias eléctricas y los semáforos, iluminan la carretera.
- El nivel de intensidad de las luces de la carretera cambia constantemente.
- La carretera presenta baches o muchas curvas.
- Un vehículo se le cruza de repente o un vehículo frente a usted no va en dirección contraria ni hacia delante.
- El vehículo está inclinado con una carga pesada en la parte posterior.
- Una señal de tráfico, un retrovisor u otro objeto reflectante que haya por delante refleja una luz potente hacia el vehículo.
- El vehículo que circula en dirección contraria desaparece con frecuencia entre los árboles de la carretera o detrás de la barrera de la mediana.
- El vehículo que circula delante o en sentido contrario es una moto, una bicicleta u otro vehículo pequeño.

El sistema de haz de conducción adaptativo mantiene las luces de cruce encendidas cuando:

- Los limpiaparabrisas funcionan a alta velocidad.
- La cámara ha detectado niebla densa.

* No disponible en todos los modelos

■ Cambio manual entre luz de carretera y de cruce

Si desea cambiar manualmente los faros entre luz de carretera y de cruce, siga cualquiera de los procedimientos indicados a continuación. Tenga en cuenta que, al realizar esta operación, el testigo de haz de conducción adaptativo se apagará y el haz de conducción adaptativo se desactivará.

Utilizando la palanca:

Tire de la palanca hacia usted para emitir ráfagas con las luces de carretera y suéltela.

- Para reactivar el haz de conducción adaptativo, siga uno de los siguientes procedimientos y el testigo del haz de conducción adaptativo se encenderá.
 - Tire de la palanca hacia usted y suéltela.
 - Gire el interruptor de las luces a  y, a continuación, a **AUTO** cuando la palanca esté en la posición de luz de cruce.

Utilizando el interruptor de las luces:

Gire el interruptor de las luces a .

- Para reactivar el haz de conducción adaptativo, gire el interruptor de las luces a **AUTO** cuando la palanca esté en la posición de luz de cruce y el testigo del haz de conducción adaptativo se encenderá.

Limpiaaparabrisas y lavaparabrisas

■ Limpiaaparabrisas/lavaparabrisas

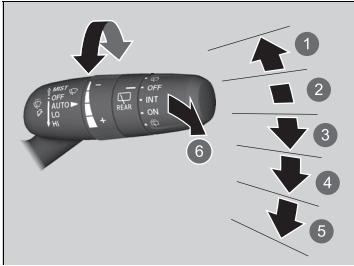

- 1 MIST
- 2 OFF
- 3 AUTO
- 4 LO: barrido de baja velocidad
- 5 HI: barrido de alta velocidad
- 6 Lavaparabrisas

El limpiaaparabrisas y el lavaparabrisas se pueden utilizar cuando el modo de alimentación está en la posición de CONTACTO.

■ MIST

El limpiaaparabrisas funcionará a velocidad elevada hasta que suelte la palanca.

■ Interruptor del limpiaaparabrisas (OFF, AUTO, LO y HI)

Desplace la palanca hacia arriba o hacia abajo para cambiar el ajuste del limpiaaparabrisas.

■ Lavaparabrisas

Pulveriza agua cuando tira de la palanca hacia usted. Cuando se suelta la palanca durante más de un segundo, el pulverizador se detiene, los limpiaparabrisas realizan dos o tres barridos más para limpiar el parabrisas y, a continuación, se detienen.

☒ Limpiaaparabrisas y lavaparabrisas

AVISO

No utilice el limpiaaparabrisas con el parabrisas seco. El parabrisas se puede arañar o las escobillas de goma pueden resultar dañadas.

El motor del limpiaaparabrisas puede detener su funcionamiento temporalmente para evitar una sobrecarga. El funcionamiento del limpiaaparabrisas volverá a la normalidad en unos minutos.

AVISO

Desactive los lavaparabrisas si no sale líquido. La bomba puede resultar dañada.

AVISO

En condiciones de frío, las escobillas pueden congelarse y adherirse al parabrisas. Si se accionan los limpiaparabrisas en estas condiciones, pueden resultar dañados. Utilice el desempañador para calentar el parabrisas y después accione los limpiaparabrisas.

Si los limpiaparabrisas dejan de funcionar debido a cualquier obstáculo, como acumulación de nieve, estacione el vehículo en un lugar seguro. Gire el interruptor del limpiaaparabrisas a la posición **OFF**, establezca el modo de alimentación en la posición de ACCESORIOS o VEHÍCULO APAGADO y, a continuación, retire el obstáculo.

■ Limpiaaparabrisas intermitentes automáticos

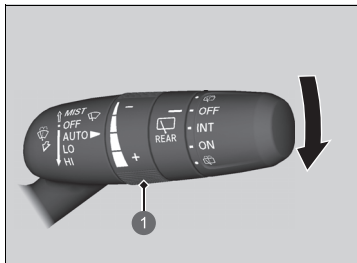

1 Anillo de ajuste

Al bajar la palanca hacia **AUTO**, los limpiaaparabrisas efectúan un barrido y pasan al modo automático.

Los limpiaaparabrisas funcionan de forma intermitente a baja o alta velocidad y se detienen en función de la cantidad de lluvia detectada por el sensor de lluvia.

■ Ajuste de la sensibilidad de la posición **AUTO**

Cuando la función del limpiaaparabrisas se ajusta en **AUTO**, puede ajustar la sensibilidad del sensor de lluvia (mediante el anillo de ajuste) para que los limpiaaparabrisas funcionen de acuerdo con sus preferencias.

Sensibilidad del sensor



Sensibilidad baja

Sensibilidad alta

► Limpiaaparabrisas intermitentes automáticos

El sensor de lluvia está situado donde se muestra en la ilustración.

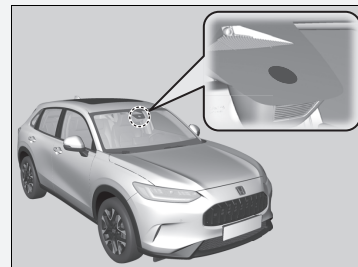

AVISO

El ajuste de funcionamiento automático **AUTO** debe estar desactivado en la posición **OFF** antes de que se produzcan las siguientes situaciones para evitar daños graves en el sistema del limpiaaparabrisas:

- Limpieza del parabrisas
- Conducción a través de un túnel de lavado
- Sin lluvia

■ Limpialuneta/lavaparabrisas traseros

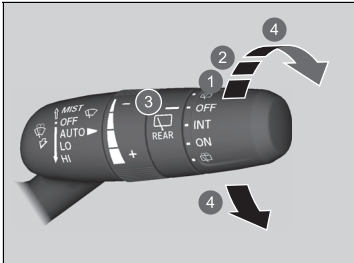

El limpiaparabrisas y el lavaparabrisas traseros se pueden utilizar cuando el modo de alimentación está en la posición de CONTACTO.

■ Interruptor del limpiaparabrisas (OFF, INT, ON)

Cambie el ajuste del interruptor del limpiaparabrisas en función de la intensidad de la lluvia.

■ Lavaparabrisas (☒)

Pulveriza cuando gira el interruptor a esta posición. Manténgalo en esta posición para activar el limpiaparabrisa trasero y pulverizar con el lavaparabrisas. Cuando haya soltado el interruptor, el lavaparabrisas dejará de rociar y el limpiaparabrisa trasero volverá a su ajuste seleccionado tras unos cuantos barridos.

- ① INT: intermitente
- ② ON: barrido continuo
- ③ OFF
- ④ Lavaparabrisas

■ Funcionamiento marcha atrás

Al poner la caja de cambios en la posición **R** con el limpiaparabrisas activado, el limpiaparabrisa trasero funciona automáticamente de la siguiente manera, aunque el interruptor esté desconectado.

Posición del limpiaparabrisas delantero	Funcionamiento del limpiaparabrisa trasero
AUTO (intermitente)	Intermitente
LO (barrido de baja velocidad) HI (barrido de alta velocidad)	Continuo

Botón de los retrovisores térmicos/luneta térmica

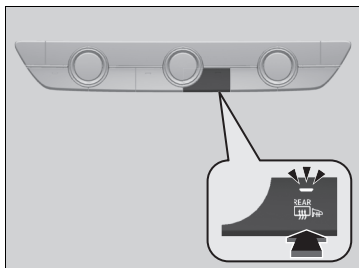

Pulse el botón de la luneta térmica/retrovisores térmicos para desempañar la luneta y los retrovisores con el modo de alimentación en la posición de CONTACTO.

La luneta térmica y los retrovisores térmicos se desactivan automáticamente transcurridos de 10 a 30 minutos, en función de la temperatura exterior. Sin embargo, si la temperatura exterior es de 0 °C o inferior, no se desconecta automáticamente.

► Botón de los retrovisores térmicos/luneta térmica

Este sistema consume mucha energía, así que apáguelo en cuanto se haya desempañado la luneta. Además, no utilice el sistema durante mucho tiempo mientras el sistema de alimentación esté apagado. Esto podría reducir la carga de la batería de 12 voltios y dificultar la activación del sistema de alimentación.

Cuando el modo de alimentación se coloca en la posición de CONTACTO y la temperatura exterior es inferior a 5 °C, el retrovisor térmico puede activarse automáticamente durante 10 minutos.

Sistema de memoria de posición de conducción*

Con el sistema de memoria de posición de conducción, se pueden memorizar dos posiciones del asiento del conductor.

Al desbloquear y abrir la puerta del conductor con un mando a distancia sin llave, el asiento se ajusta automáticamente a una de las dos posiciones predefinidas.

- El transmisor **DRIVER 1** está vinculado al botón de memoria 1.
- El transmisor **DRIVER 2** está vinculado al botón de memoria 2.

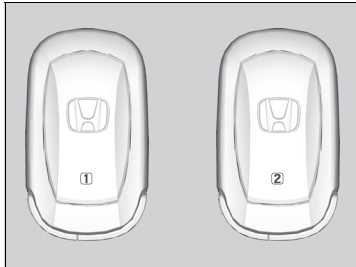

El asiento del conductor se mueve hacia atrás en función de la posición de asiento establecida una vez que:

- se detiene el vehículo;
- se pone la caja de cambios en la posición **P**;
- se establece el modo de alimentación en **VEHÍCULO APAGADO**;
- se abre la puerta del conductor.

Una vez que el modo de alimentación está en la posición de **ACCESORIOS**, el asiento del conductor se mueve hacia delante hasta la posición predefinida **DRIVER 1** o **2**.

☒ Sistema de memoria de posición de conducción*

Mediante la pantalla de audio/información puede desactivar la función de ajuste automático del asiento.

☒ Instrucciones de personalización de los ajustes del vehículo P. 373

La función para salir fácilmente del asiento del conductor se puede activar/desactivar.

☒ Instrucciones de personalización de los ajustes del vehículo P. 373

Funcionamiento del sistema

El sistema no funcionará si:

- La transmisión está fuera de la posición **P**
- Se pulsa cualquiera de los botones de memoria mientras el asiento está en movimiento.
- La posición del asiento se ajusta mientras está en funcionamiento.
- Cualquiera de las posiciones memorizadas se ajusta totalmente hacia la parte trasera.

■ Almacenamiento de una posición en la memoria

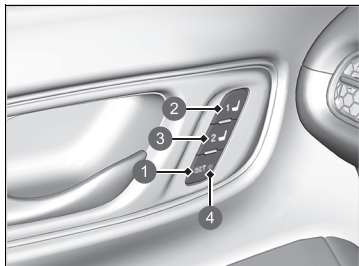

- 1 Botón **SET**
- 2 Botón de memoria **1**
- 3 Botón de memoria **2**
- 4 Testigo

1. Ajuste el modo de alimentación a la posición de CONTACTO. Ajuste el asiento del conductor a la posición deseada.
2. Pulse el botón **SET**.
 - El testigo del botón **SET** se iluminará.
3. Pulse el botón de memorización **1** o **2** durante cinco segundos tras pulsar el botón **SET**.
 - Se oír el avisador acústico y el testigo del botón **SET** se apagará.

■ Recuperación de una posición memorizada



- 1 Botones de memoria

1. Ponga la caja de cambios en la posición **P**.
2. Aplique el freno de estacionamiento.
3. Pulse un botón de memoria (**1** o **2**).

El asiento se moverá automáticamente a la posición memorizada.

►► Sistema de memoria de posición de conducción*

Es posible que el sistema no reconozca una llave si:

- La llave está muy cerca de un teléfono móvil u otro dispositivo inalámbrico.
- Ambas llaves se encuentran en el vehículo al mismo tiempo.
- El sistema de memoria de la posición de conducción está desactivado en las funciones personalizadas.
- Se abre la puerta del conductor sin agarrar completamente la manecilla de la puerta.

►► Almacenamiento de una posición en la memoria

Después de pulsar el botón **SET**, se cancela la operación de memorización en estos casos:

- No pulsa el botón de memoria en cinco segundos.
- Se reajusta la posición del asiento antes de que suene el aviso acústico doble.
- Se ajusta el modo de alimentación a cualquier posición que no sea la de CONTACTO.

►► Recuperación de una posición memorizada

El asiento dejará de moverse si:

- Se pulsa el botón **SET** o un botón de memoria (**1** o **2**).
- Se ajusta la posición del asiento.
- Se coloca la caja de cambios en una posición distinta de **P**.

Ajuste del volante

La altura del volante y su distancia respecto al cuerpo del conductor se pueden ajustar de modo que se pueda agarrar el volante cómodamente con una postura de conducción adecuada.

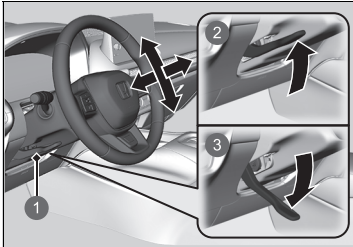

- ❶ Palanca
- ❷ Para bloquear
- ❸ Para ajustarlo

1. Con el vehículo parado, empuje la palanca de ajuste del volante hacia abajo.
 - La palanca de ajuste del volante está debajo de la columna de la dirección.
2. Ajuste el volante hacia arriba o hacia abajo, hacia dentro o hacia fuera.
 - Asegúrese de que puede ver los indicadores y testigos del panel de instrumentos.
3. Tire de la palanca de ajuste del volante hacia arriba para bloquear el volante en la posición correspondiente.
 - Después de ajustar la posición, asegúrese de bloquear firmemente el volante en la posición tratando de moverlo hacia arriba, hacia abajo, hacia dentro y hacia fuera.

⚠ Ajuste del volante

⚠ ADVERTENCIA

El ajuste de la posición del volante con el vehículo en marcha puede causar la pérdida de control del vehículo y lesiones graves en caso de colisión.

Ajuste el volante solamente cuando el vehículo esté detenido.

Retrovisor interior

Ajuste el ángulo del retrovisor desde el asiento del conductor, cuando esté sentado en la posición de conducción correcta.

Retrovisor con oscurecimiento automático

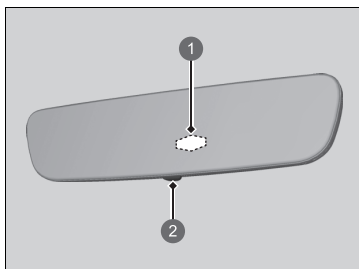

- 1 Sensor
- 2 Botón AUTO

Al conducir de noche, el retrovisor de oscurecimiento automático reduce el resplandor de los faros del vehículo que circula detrás. Pulse el botón AUTO para activar y desactivar esta función. Cuando se activa, el indicador AUTO se enciende.

Retrovisores

Mantenga los retrovisores interiores y exteriores limpios y ajustados para tener una buena visibilidad.

Ajuste los retrovisores antes de iniciar la marcha.

➤ **Asientos delanteros** P. 264

Retrovisor con oscurecimiento automático

La función de oscurecimiento automático se cancela cuando la caja de cambios está en la posición **R**.

Retrovisores eléctricos

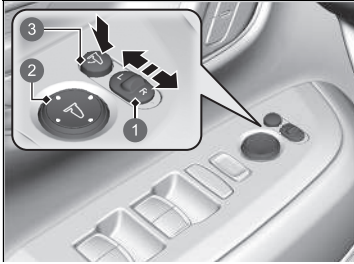

- 1 Interruptor de selección
- 2 Interruptor de ajuste
- 3 Botón de plegado de los retrovisores

Puede ajustar los retrovisores con el modo de alimentación en la posición de CONTACTO.

■ Ajuste de posición de los retrovisores

Interruptor de selección L/R: seleccione el retrovisor izquierdo o derecho. Después de ajustar el retrovisor, deje el interruptor en la posición central.

■ Interruptor de ajuste de posición del retrovisor:

Pulse el interruptor hacia la izquierda, derecha, arriba o abajo para mover el retrovisor.

■ Plegado de los retrovisores

Pulse el botón de plegado de los retrovisores para plegar y desplegar los retrovisores.

■ Inclinación del retrovisor durante la marcha atrás

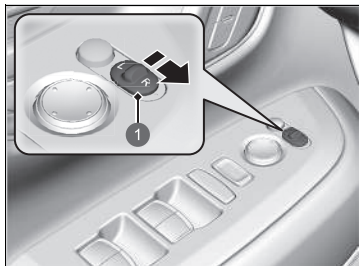

1 Interruptor de selección

Si está activada esta función, el retrovisor del pasajero se inclina automáticamente hacia abajo cuando se coloca la transmisión en la posición **R**. Esta función mejora la visibilidad en el lado del pasajero al dar marcha atrás. El retrovisor regresa automáticamente a su posición original cuando la transmisión se cambia a una posición distinta a **R**.

Para activar esta función, ajuste el modo de alimentación a la posición de CONTACTO y deslice el interruptor de selección hacia el lado del pasajero.

■ Función de plegado automático de los retrovisores

■ Plegado de los retrovisores

Pulse el botón de bloqueo del mando a distancia, toque el sensor de bloqueo de la puerta delantera o pulse el botón de bloqueo del portón trasero.

- ▶ Los espejos comenzarán a plegarse de forma automática.

■ Desplegado de los retrovisores

Desbloquee todas las puertas y el portón trasero con el mando a distancia sin llave o con el sistema de acceso sin llave. Abra la puerta del conductor.

- ▶ Los espejos comenzarán a desplegarse de forma automática.

☒ Función de plegado automático de los retrovisores

No se puede activar automáticamente el desplegado automático si se han plegado con el botón de plegado de los retrovisores correspondiente.

Puede activar y desactivar la función de plegado automático del espejo retrovisor.

☒ Instrucciones de personalización de los ajustes del vehículo P. 373

Los retrovisores exteriores no se plegarán automáticamente al activar el bloqueo desde el interior del vehículo con la lengüeta de bloqueo o el interruptor de bloqueo centralizado de puertas.

Asientos delanteros

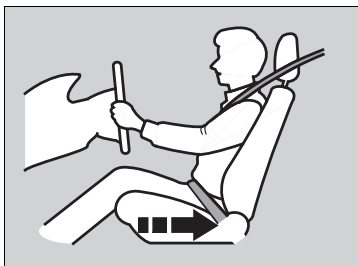

Para dejar espacio suficiente, debe moverse hacia atrás.

Ajuste el asiento del conductor en la posición más retrasada posible, que le permita mantener el control total del vehículo. Deberá poder sentarse con la espalda recta bien apoyada en el respaldo y pisar adecuadamente los pedales, sin tener que inclinarse hacia delante, y agarrar el volante con comodidad. El asiento del pasajero se deberá ajustar de forma similar para que permanezca lo más alejado posible del airbag delantero situado en el salpicadero.

Asientos

Realice siempre los ajustes de los asientos antes de iniciar la marcha.

Asientos delanteros

⚠️ ADVERTENCIA

Sentarse demasiado cerca del airbag delantero puede causar lesiones graves e incluso mortales si se inflan los airbags delanteros.

Siéntese siempre lo más alejado posible de los airbags delanteros, pero no pierda el control del vehículo.

Además del ajuste de los asientos, puede ajustar el volante arriba y abajo, hacia dentro y hacia fuera. Deje como mínimo 25 cm entre el centro del volante y el tórax.

■ Ajuste de las posiciones de los asientos

■ Ajuste del asiento eléctrico delantero*

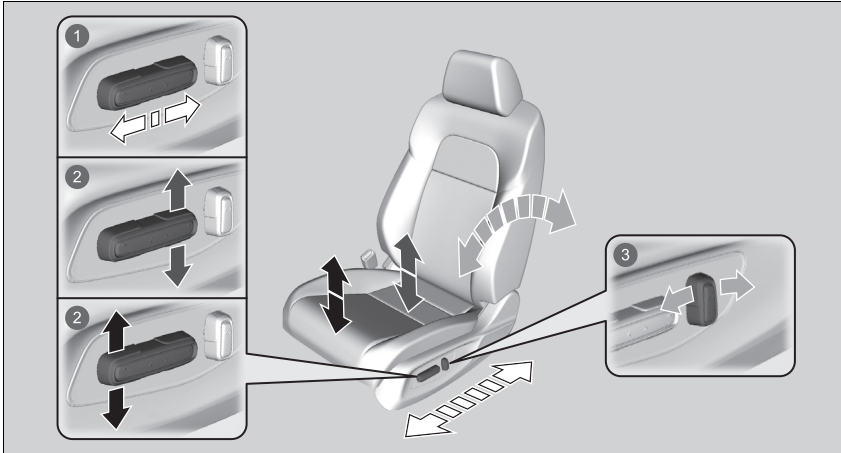

1 Ajuste de la posición horizontal

Deslice el mando para mover el asiento.

2 Ajuste de altura (solo asiento del conductor)

Tire hacia arriba del mando o empujelo hacia abajo para subir o bajar el asiento.

3 Ajuste de la inclinación del respaldo

Empuje hacia delante el mando o tire de él hacia atrás para cambiar el ángulo.

* No disponible en todos los modelos

■ Ajuste manual del asiento delantero*

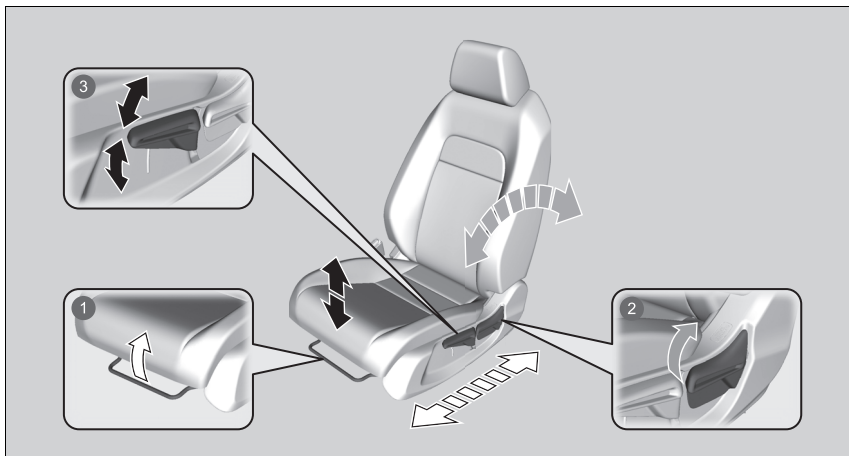

1 Ajuste de la posición horizontal

Tire hacia arriba de la barra para mover el asiento y suéltela.

2 Ajuste de la inclinación del respaldo

Tire de la palanca hacia arriba para cambiar el ángulo.

3 Ajuste de altura (solo asiento del conductor)

Tire hacia arriba o empuje hacia abajo la palanca para subir o bajar el asiento.

►► Ajuste manual del asiento delantero*

Una vez ajustado correctamente el asiento, empujelo hacia delante y hacia atrás para asegurarse de que está fijo en la posición deseada.

■ Ajuste de los respaldos

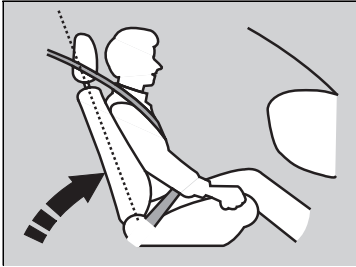

Ajuste el respaldo del asiento del conductor en una posición recta que le resulte cómoda, dejando una separación amplia entre el pecho y la tapa del airbag situada en el centro del volante.

El pasajero del asiento delantero deberá ajustar su respaldo en una posición recta que le resulte cómoda.

Si el asiento se inclina de forma que el cinturón no quede ajustado al pecho del ocupante, se reducirá la capacidad de retención del cinturón. Además, aumenta la posibilidad de deslizarse por debajo del cinturón de seguridad en caso de colisión y de sufrir lesiones graves. Cuanto más inclinado está el respaldo, mayor es el riesgo de sufrir lesiones.

▣ Ajuste de los respaldos

⚠ ADVERTENCIA

Circular con el respaldo demasiado inclinado puede causar lesiones graves o mortales en caso de colisión.

Ajuste el respaldo en posición recta y apoye bien la espalda en el mismo.

No ponga cojines ni otros objetos entre el respaldo y la espalda.

Si lo hace, puede entorpecer el funcionamiento del cinturón de seguridad o del airbag.

Si no puede adoptar una postura lo bastante alejada del volante y que le permita llegar a los mandos del vehículo, se recomienda que se plantee la posibilidad de utilizar equipamiento adaptativo.

Asientos traseros

■ Plegado de los asientos traseros

Los asientos traseros pueden plegarse hacia abajo para disponer de espacio de almacenamiento adicional.

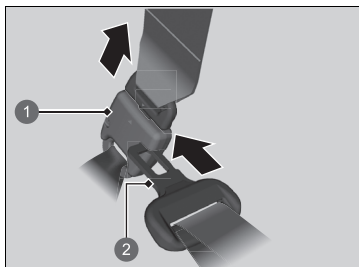

- 1 Enganche de anclaje
- 2 Hebilla

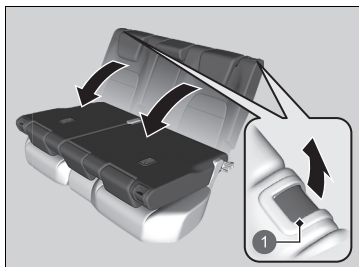

- 1 Palanca de apertura

■ Para plegar el asiento

1. Primero guarde el cinturón de seguridad central. Introduzca la hebilla en la ranura del costado del enganche de anclaje.
2. Retraiga el cinturón de seguridad hacia el soporte del techo.

☒ Cinturón de seguridad con anclaje desmontable P. 52

3. Baje el reposacabezas a su posición más baja.

4. Empuje la palanca de apertura y pliegue el respaldo hacia abajo.

Para devolver el asiento a su posición original, tire del respaldo hacia arriba en posición vertical.

☒ Plegado de los asientos traseros

⚠ ADVERTENCIA

Asegúrese de que los respaldos estén bien trabados antes de conducir.

Asegúrese de que todos los objetos del portón trasero o los objetos que sobresalen hacia los asientos traseros estén bien sujetos. Los objetos sueltos pueden salir despedidos hacia delante si se frena bruscamente.

Retire cualquier elemento del cojín del asiento trasero y del suelo antes de abatir dicho asiento.

Para bloquear el respaldo en vertical, empújelo hacia atrás hasta que quede bloqueado.

Asegúrese de que el respaldo, el reposacabezas y el cojín del asiento quedan firmemente bloqueados en su sitio antes de iniciar la marcha. Además, asegúrese de que todos los cinturones de seguridad diagonales traseros estén enfrente del respaldo y de que el cinturón de seguridad diagonal central esté de nuevo colocado en la ranura de sujeción.

Recordatorio de los asientos traseros

Esta función le avisa de la posible presencia de pasajeros u objetos en los asientos traseros antes de salir del vehículo. Se activa cuando el vehículo está en la posición de VEHÍCULO APAGADO si las puertas traseras se abrieron poco antes o después de poner el vehículo en la posición de CONTACTO.

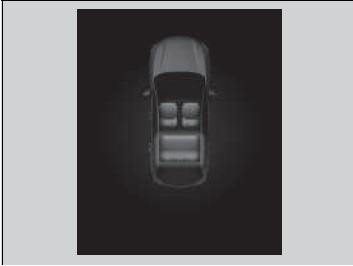

Aparece un recordatorio en la interfaz de información para el conductor y suena una alerta cuando el modo de alimentación cambia a la posición de VEHÍCULO APAGADO.

Recordatorio de los asientos traseros

Cuando el modo de alimentación esté en la posición de VEHÍCULO APAGADO, el recordatorio se activa brevemente y la función se desactiva.

El recordatorio no funcionará si el modo de alimentación no se coloca en la posición de CONTACTO en un plazo de 10 minutos tras el uso de las puertas traseras.

El sistema no detecta los pasajeros de los asientos traseros, pero puede detectar si se ha abierto y cerrado una puerta trasera, por lo que puede haber algo en los asientos traseros.

Las notificaciones se pueden desactivar.

▶ **Instrucciones de personalización de los ajustes del vehículo** P. 373

Adopte una postura adecuada

Después de que todos los ocupantes hayan ajustado sus asientos y reposacabezas, y se hayan abrochado los cinturones de seguridad, es fundamental que continúen sentados con la espalda recta bien apoyada en el respaldo y los pies en el suelo hasta que el vehículo esté estacionado en un lugar seguro con el sistema de alimentación apagado.

Sentarse incorrectamente puede incrementar las posibilidades de que se produzcan lesiones en caso de colisión. Por ejemplo, si un ocupante se agacha, se tumba, se gira hacia los lados, se sienta hacia delante, se inclina hacia adelante o hacia los lados o levanta uno o los dos pies del suelo, aumentan en gran medida las posibilidades de que sufra lesiones en caso de colisión.

Además, un ocupante colocado incorrectamente en el asiento delantero puede sufrir lesiones graves o mortales en caso de colisión al golpearse con partes interiores del vehículo o por el impacto del airbag al inflarse.

▶▶ Adopte una postura adecuada

ADVERTENCIA

Sentarse incorrectamente o con una mala postura puede causar lesiones graves o mortales en caso de colisión.

Siéntese siempre con la espalda recta y bien apoyada en el respaldo, y los pies en el suelo.

Reposacabezas

El vehículo está equipado con reposacabezas en todos los asientos.

■ Ajuste de las posiciones de los reposacabezas delanteros

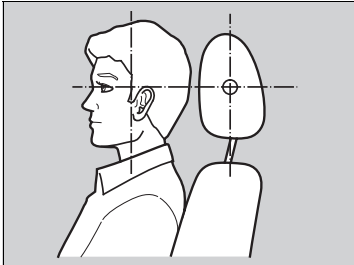

Los reposacabezas resultan más efectivos para evitar el llamado efecto latigazo y otras lesiones por impacto trasero cuando la parte central posterior de la cabeza del ocupante está a la altura del centro del reposacabezas. La parte superior de las orejas del ocupante debe quedar a la altura del centro del reposacabezas.

Sitúe la cabeza en el centro del reposacabezas.

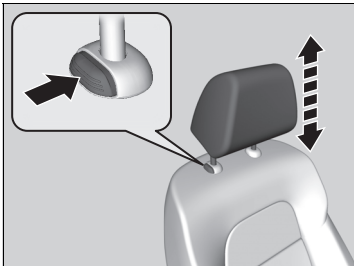

Para elevar el reposacabezas:

Tire de él hacia arriba.

Para bajar el reposacabezas:

Empújelo hacia abajo mientras pulsa el botón de liberación.

▶ Ajuste de las posiciones de los reposacabezas delanteros

⚠ ADVERTENCIA

La incorrecta colocación de los reposacabezas reduce su efectividad e incrementa las posibilidades de que se produzcan lesiones graves en caso de colisión.

Asegúrese de que los reposacabezas estén en su sitio y colocados correctamente antes de iniciar la marcha.

Para que el sistema de reposacabezas funcione correctamente:

- No cuelgue objetos en los reposacabezas o sus patas.
- No coloque objetos entre un ocupante y el respaldo.
- Coloque los reposacabezas en la posición adecuada.

■ Cambio de posición del reposacabezas del asiento trasero

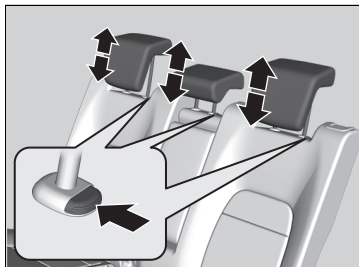

Los pasajeros que ocupen los asientos traseros deberán ajustar los reposacabezas a una altura apropiada antes de que el vehículo inicie la marcha.

Para elevar el reposacabezas:

Tire de él hacia arriba.

Para bajar el reposacabezas:

Empújelo hacia abajo mientras pulsa el botón de liberación.

☒ Cambio de posición del reposacabezas del asiento trasero

Si utiliza el reposacabezas del asiento trasero, tire de él hacia arriba y póngalo en su posición más elevada. No lo utilice en cualquier posición inferior.

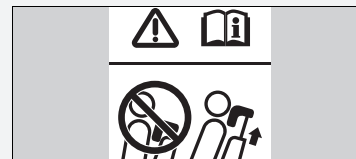

■ Extracción y nuevo montaje de los reposacabezas

Los reposacabezas se pueden extraer para su limpieza o reparación.

Para extraer el reposacabezas:

Tire del reposacabezas hacia arriba hasta el tope. A continuación, pulse el botón de liberación, tire del reposacabezas hacia arriba y sáquelo.

Para volver a montar el reposacabezas:

Introduzca las patas en su sitio y ajuste el reposacabezas a la altura correcta mientras pulsa el botón de liberación. Tire hacia arriba del reposacabezas para asegurarse de que está bloqueado.

⌘ Extracción y nuevo montaje de los reposacabezas

ADVERTENCIA

La falta de reposacabezas o su instalación incorrecta en los asientos puede causar lesiones graves en caso de accidente.

Asegúrese de montar de nuevo los reposacabezas antes de iniciar la marcha.

Para desmontar e instalar los reposacabezas traseros, incline el respaldo ligeramente hacia delante, ya que el espacio entre el techo y el respaldo del asiento es limitado.

Reposabrazos

■ Uso del reposabrazos delantero

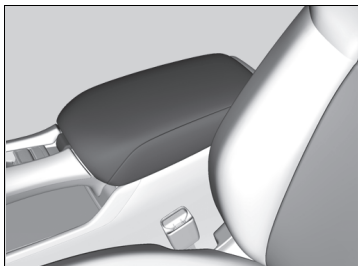

El compartimento de la consola se puede usar como reposabrazos.

■ Uso del reposabrazos trasero



Baje el reposabrazos situado en el respaldo central.

Luces interiores

■ Interruptores de las luces interiores

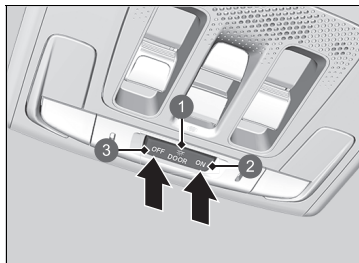

- 1 Posición de puerta activada
- 2 Encendido
- 3 OFF

■ ON

Las luces interiores se encienden independientemente de si las puertas están abiertas o cerradas.

■ Puerta activada

Las luces interiores se encienden en las situaciones siguientes:

- Cuando alguna de las puertas está abierta.
- Al desbloquear la puerta del conductor.
- Cuando el modo de alimentación está en la posición de VEHÍCULO APAGADO.

■ OFF

Las luces interiores permanecen apagadas independientemente de si las puertas están abiertas o cerradas.

☒ Interruptores de las luces interiores

En la posición de puertas activadas, las luces interiores reducen su intensidad hasta apagarse 30 segundos después de haber cerrado las puertas.

Las luces se apagan unos 30 segundos después en las situaciones siguientes:

- Cuando se desbloquea la puerta del conductor pero no se abre.
- Cuando se cambia el modo de alimentación a VEHÍCULO APAGADO pero no se abre ninguna puerta.

Puede ajustar el tiempo de atenuación de las luces interiores.

☒ Instrucciones de personalización de los ajustes del vehículo P. 373

Las luces interiores se apagan inmediatamente en las siguientes situaciones:

- Cuando se bloquea la puerta del conductor.
- Cuando se cierra la puerta del conductor en el modo ACCESORIOS.
- Cuando el modo de alimentación está en la posición de CONTACTO.

Si se deja abierta alguna de las puertas en el modo VEHÍCULO APAGADO, las luces interiores se apagarán transcurridos 15 minutos aproximadamente.

Para evitar que la batería de 12 V se agote, no deje encendida la luz interior durante mucho tiempo con el sistema de alimentación apagado.

■ Interruptores de las luces de cortesía

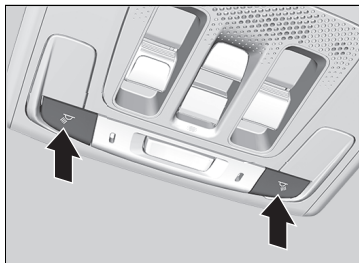

■ Asiento delantero

Las luces de cortesía se pueden encender y apagar pulsando los botones.

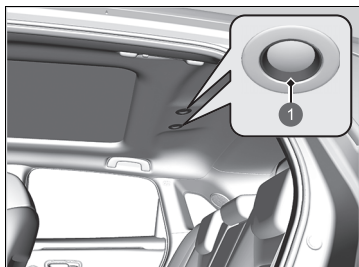

■ Asiento trasero

Las luces de cortesía se pueden encender y apagar tocándolas.

1 Tocar

☞ Interruptores de las luces de cortesía

Cuando el interruptor de las luces interiores delanteras está en la posición de activación de las puertas y alguna de las puertas está abierta, la luz de cortesía no se apagará al pulsar los botones o tocar las luces de cortesía.

■ Luces del maletero

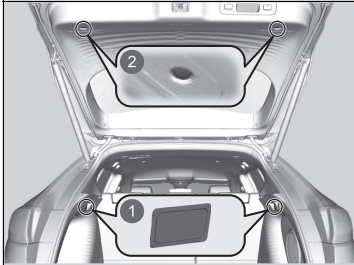

Las luces del maletero se encienden al abrir el portón trasero.

- ❶ Luces del maletero
(Lado del maletero)
- ❷ Luces del maletero
(Lado del portón trasero)*

* No disponible en todos los modelos

Elementos de almacenamiento

■ Guanterera

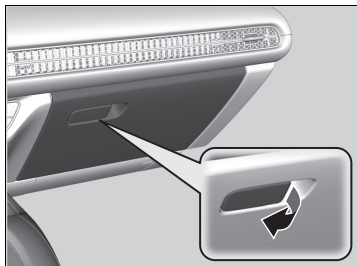

Accione la manecilla para abrir la guantera.

» Guanterera

⚠ ADVERTENCIA

La guantera abierta puede causar graves lesiones al pasajero en caso de colisión, aunque este viaje con el cinturón de seguridad puesto.

Mantenga siempre cerrada la guantera mientras circula.

■ Compartimento de la consola

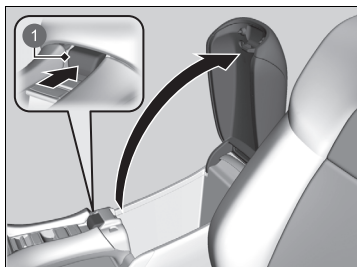

Pulse el botón para abrir el compartimento de la consola.

1 Botón

■ Portabebidas

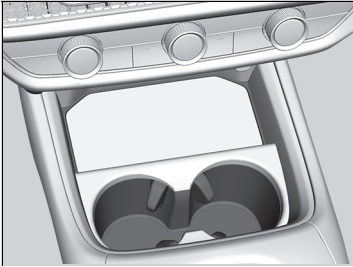

■ Portabebidas de los asientos delanteros

Se encuentran en la consola, entre los asientos delanteros.



■ Portabebidas de los asientos traseros

Despliegue el reposabrazos para utilizar los portabebidas de los asientos traseros.

» Portabebidas

AVISO

Los líquidos derramados pueden dañar la tapicería, la moqueta y los componentes eléctricos del habitáculo.

Tenga cuidado al utilizar los portabebidas. Los líquidos calientes pueden causarle quemaduras.



■ **Portabebidas de las puertas**

Ubicados en ambos laterales de la puertar delantera y trasera.

■ Compartimento para las gafas de sol

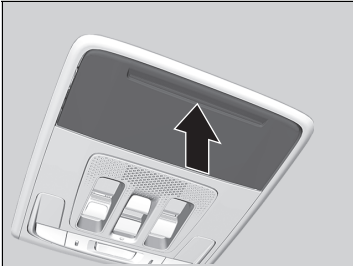

Para abrir el compartimento para las gafas de sol, empuje la zona marcada y suéltela. Para cerrarlo, empuje de nuevo hasta que se enganche.

Puede guardar gafas y otros objetos pequeños en este compartimento.

■ Colgador para ropa



Hay colgadores para ropa en los asideros izquierdo y derecho de la parte trasera.

☒ Compartimento para las gafas de sol

Mantenga cerrado el compartimento mientras circule, salvo para acceder a los objetos guardados en él.

☒ Colgador para ropa

Los colgadores para ropa no están diseñados para sujetar objetos grandes ni pesados.

■ Compartimento del suelo del maletero

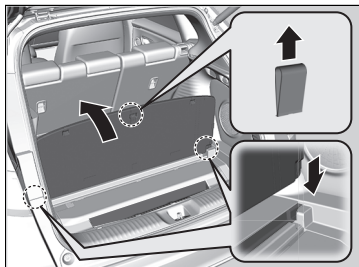

Tire de la cinta y abra la tapa del suelo del maletero.

- La cubierta del maletero se puede colocar en posición vertical.

■ Anclajes de amarre

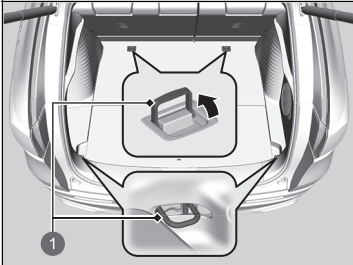

1 Anclajes

Los anclajes de amarre del suelo del maletero se pueden utilizar para instalar una red para sujetar objetos.

■ Ganchos para el equipaje

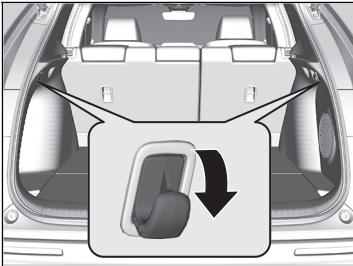

Los ganchos para el equipaje situados a ambos lados del maletero pueden usarse para colgar objetos de poco peso.

☒ Anclajes de amarre

No permita que nadie acceda a los elementos en el maletero mientras conduce. Los objetos sueltos pueden causar lesiones si se frena bruscamente.

☒ Ganchos para el equipaje

AVISO

No cuelgue un objeto grande o que pese más de 3 kg en los ganchos para el equipaje. Los ganchos pueden resultar dañados si cuelga objetos pesados o de gran tamaño.

■ Cubierta del maletero

La cubierta del maletero se puede retirar para darle más espacio al maletero.

■ Para retirar la cubierta del maletero

1. Abra el portón trasero.
2. Retire las cintas situadas a cada lado del portón trasero.

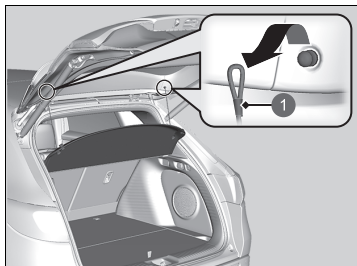

1 Cintas

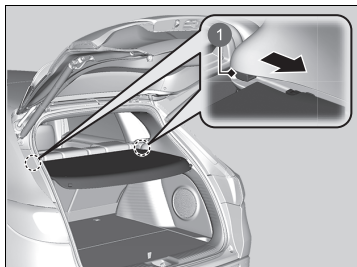

1 Enganches de soporte

3. Tire de la cubierta del maletero hacia usted hasta que se libere de los enganches de soporte.

Invierta este procedimiento para volver a instalar la cubierta del maletero.

Tras instalar la cubierta del maletero, asegúrese de que está bien acoplada.

▣ Cubierta del maletero

No coloque objetos sobre la cubierta del maletero ni apile objetos de modo que sobresalgan por encima del respaldo de los asientos traseros. Podrían obstaculizar el campo de visión y salir despedidos por el vehículo en caso de producirse una colisión o un frenado brusco.

No ejerza demasiada presión sobre la cubierta, como apoyarse sobre ella para coger un elemento.

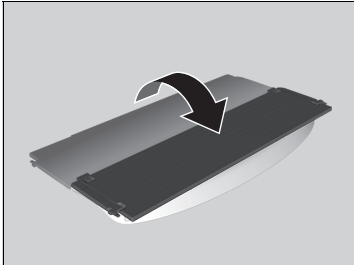

■ **Para guardar la cubierta del maletero**

1. Pliegue la cubierta del maletero tal como se muestra.

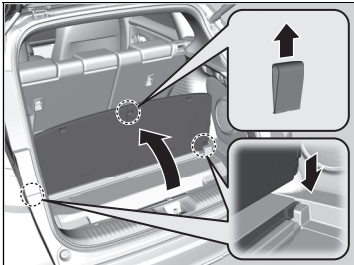

2. Tire de la cinta y abra la tapa del suelo del maletero.

► La cubierta del maletero se puede colocar en posición vertical.



3. Guarde la cubierta del maletero en el compartimento del maletero.

☒ **Cubierta del maletero**

No conduzca con la tapa en posición vertical.

Podría sufrir un accidente o lesiones si se produce una frenada brusca.

Otros elementos auxiliares interiores

■ Tomas de corriente para accesorios

Las tomas de corriente para accesorios pueden usarse cuando el modo de alimentación está en la posición de ACCESORIOS o de CONTACTO.

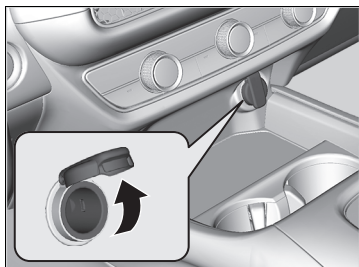

■ Panel de la consola

Abra la tapa para utilizarla.

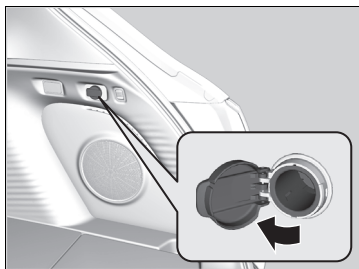

■ Maletero*

Abra la tapa para utilizarla.

► Tomas de corriente para accesorios

AVISO

No introduzca elementos como encendedores de cigarrillos para vehículos. Se puede sobrecalentar la toma de corriente para accesorios.

La toma de corriente para accesorios está diseñada para proporcionar tensión a dispositivos de CC de 12 voltios con una potencia nominal máxima de 180 vatios (15 amperios).

Para evitar la descarga de la batería de 12 voltios, utilice la toma de corriente para accesorios únicamente con el sistema de alimentación encendido.

Cuando no se esté usando la toma de corriente para accesorios, cierre la tapa para evitar la entrada de pequeños objetos extraños.

■ Cargador inalámbrico*

Para usar el cargador inalámbrico, el modo de alimentación debe ser ACCESORIOS o CONTACTO.

Cargue cualquier dispositivo compatible con la carga inalámbrica Qi en el área indicada por la marca  de la siguiente forma:

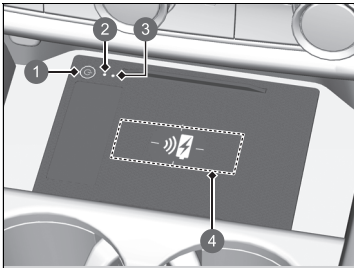

- 1 Botón  (Encendido)
- 2 Testigo verde
- 3 Testigo ámbar
- 4 Área de carga

1. Para activar y desactivar el sistema, mantenga pulsado el botón  (Encendido).
 - Cuando el sistema está activado, el testigo verde se enciende.
2. Coloque el dispositivo que desea cargar en el área de carga.
 - El sistema empezará a cargar el dispositivo automáticamente, y el testigo ámbar se encenderá.
 - Asegúrese de que el dispositivo es compatible con el sistema, y de que está colocado con el lado de carga en el centro del área de carga.
3. Al finalizar la carga, el testigo verde se encenderá.
 - En función del dispositivo, el testigo ámbar permanecerá encendido.

☒ Cargador inalámbrico*

⚠ PRECAUCIÓN

Los objetos metálicos entre la base de carga y el dispositivo que se va a cargar se calentarán y pueden ocasionar quemaduras.

- Antes de cargar el dispositivo, quite los objetos extraños de la base de carga.
- Antes de cargar, compruebe que la superficie no acumula polvo ni otros restos.
- No derrame líquidos (por ejemplo, agua, bebidas, etc.) en el cargador ni el dispositivo.
- No utilice aceite, grasa, alcohol, gasolina ni disolventes para limpiar la base de carga.
- No cubra el sistema con toallas, ropa ni otros objetos mientras se realiza la carga.
- No use aerosoles que podrían entrar en contacto con la superficie de la base de carga.

Este sistema consume mucha electricidad. No utilice el sistema durante mucho tiempo cuando el sistema de alimentación esté parado. Esto podría reducir la carga de la batería de 12 voltios y dificultar la activación del sistema de alimentación.

Antes de utilizar el cargador inalámbrico, consulte el manual de usuario del dispositivo compatible que desee cargar.

* No disponible en todos los modelos

■ **Cuando la carga no se inicia**

Pruebe una de las soluciones de la siguiente tabla.

Testigo		Causa	Solución
Verde y ámbar	Parpadeo simultáneo	Hay obstáculos entre el área de carga y el dispositivo.	Quite los obstáculos.
		El dispositivo no está dentro del área de carga.	Coloque el dispositivo en el centro de la zona de carga donde se encuentra  .
		La temperatura de la base de carga inalámbrica aumenta.	Suspenda la carga del dispositivo temporalmente. Espere a que baje la temperatura e intente cargar el dispositivo de nuevo.
Ámbar	Parpadeo	El cargador inalámbrico está defectuoso.	Póngase en contacto con un concesionario para su reparación.

⌘ Cargador inalámbrico*

El cargador inalámbrico puede admitir hasta 15 W, pero la velocidad de carga varía en función del dispositivo y de otras condiciones.

AVISO

No coloque ningún soporte de grabación magnético ni dispositivos de precisión en el área de carga mientras se está efectuando alguna carga.

Los datos de las tarjetas, por ejemplo, las tarjetas de crédito, pueden perderse por el efecto magnético. Las máquinas de precisión, como los relojes, también pueden verse afectadas.

Las marcas "Qi" y  son marcas comerciales registradas propiedad de Wireless Power Consortium (WPC).

En los siguientes casos, la carga podría pararse o no iniciarse:

- El dispositivo ya está completamente cargado.
- La temperatura del dispositivo es sumamente alta durante la carga.
- Está en algún lugar con ruidos u ondas electromagnéticas intensas, como una emisora de TV, una planta eléctrica o una gasolinera.
- El dispositivo tiene una cubierta, una funda o accesorios que no son compatibles con la carga inalámbrica.

Los dispositivos podrían no cargarse si el tamaño o la forma de su lado de carga no son apropiados para el área de carga.

No todos los dispositivos son compatibles con el sistema.

Durante la fase de carga, es normal que el área de carga y el dispositivo se calienten.

☒ Cargador inalámbrico *

La carga puede interrumpirse momentáneamente cuando:

- Todas las puertas o el portón trasero están cerrados para evitar la interferencia con el funcionamiento correcto del sistema de acceso sin llave.
- Se cambia la posición del dispositivo.

No cargue más de un dispositivo a la vez en un área de carga.



Riesgo de quemaduras:

Cualquier objeto metálico que se coloque entre la base y el dispositivo se calentará.

Si el dispositivo se calienta demasiado y se activa la función de protección de la batería, puede que se cargue de manera extremadamente lenta o que ya no se cargue.

La temperatura a la que se activa la función de protección de la batería depende del dispositivo.

* No disponible en todos los modelos

■ Volante calefactado*



El botón del volante calefactado se puede utilizar cuando el modo de alimentación está en la posición de CONTACTO.

Pulse el botón del lado inferior del volante.

Cuando se alcance una temperatura agradable, pulse el botón de nuevo para desactivarlo.

El volante calefactado estará desactivado siempre que encienda el sistema de alimentación, aunque lo hubiera activado la última vez que utilizó el vehículo.

▣ Volante calefactado*

No utilice el volante calefactado de forma continua con el sistema de alimentación apagado. En tales condiciones, la batería de 12 voltios puede debilitarse, lo que hace difícil activar el sistema de alimentación.

■ Calefacción de los asientos delanteros



La calefacción de los asientos se puede utilizar cuando el modo de alimentación está en la posición de CONTACTO.

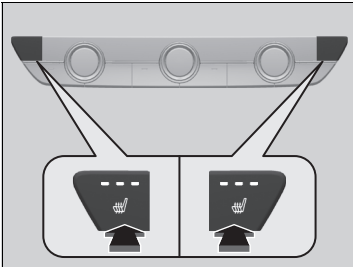

Pulse el botón de calefacción de los asientos:

Una vez: posición alta HI (tres testigos encendidos)

Dos veces: posición media MID (dos testigos encendidos)

Tres veces: posición baja LO (un testigo encendido)

Cuatro veces: posición apagada OFF (ningún testigo encendido)

Si enciende el modo de alimentación tras haberlo apagado, se mantendrá el ajuste anterior.

☒ Calefacción de los asientos delanteros

⚠ ADVERTENCIA

Es posible sufrir quemaduras al utilizar la calefacción de los asientos.

Las personas con sensibilidad térmica reducida (p. ej., personas con diabetes, lesiones del sistema nervioso en extremidades inferiores o parálisis) o con la piel sensible no deben utilizar la calefacción de los asientos.

No utilice la calefacción de los asientos, ni siquiera en la posición LO con el sistema de alimentación apagado. De lo contrario, la batería de 12 V podría descargarse y causar problemas al activar el sistema de alimentación.

Después de un tiempo determinado, el ajuste de la potencia de la calefacción de los asientos se reduce automáticamente un nivel cada vez hasta que se apaga. El tiempo transcurrido varía en función del entorno interior.

■ Calefacción de los asientos traseros*



La calefacción de los asientos se puede utilizar cuando el modo de alimentación está en la posición de CONTACTO.

No hay calefacción en los asientos traseros centrales.

Pulse el botón de calefacción de los asientos:

Una vez: posición alta HI (tres testigos encendidos)

Dos veces: posición media MID (dos testigos encendidos)

Tres veces: posición baja LO (un testigo encendido)

Cuatro veces: posición apagada OFF (ningún testigo encendido)

☒ Calefacción de los asientos traseros*

⚠ ADVERTENCIA

Es posible sufrir quemaduras al utilizar la calefacción de los asientos.

Las personas con sensibilidad térmica reducida (p. ej., personas con diabetes, lesiones del sistema nervioso en extremidades inferiores o parálisis) o con la piel sensible no deben utilizar la calefacción de los asientos.

No utilice la calefacción de los asientos, ni siquiera en la posición LO con el sistema de alimentación apagado. De lo contrario, la batería de 12 V podría descargarse y causar problemas al activar el sistema de alimentación.

Después de un tiempo determinado, el ajuste de la potencia de la calefacción de los asientos se reduce automáticamente un nivel cada vez hasta que se apaga. El tiempo transcurrido varía en función del entorno interior.

Uso del control de climatización automático

El sistema de control de climatización automático mantiene la temperatura interior seleccionada. El sistema también selecciona la mezcla adecuada de aire caliente o frío que subirá o bajará lo más rápidamente posible la temperatura interior como desee.

Use el sistema con el sistema de alimentación en la posición de CONTACTO.

1. Pulse el botón **AUTO**.
2. Ajuste la temperatura interior con el mando de control de la temperatura.
3. Pulse el botón  (Encendido/apagado) para cancelar.

Uso del control de climatización automático

Si se pulsa algún botón mientras el sistema de control de climatización automático está activado, tendrá prioridad la función correspondiente al botón pulsado.

Se apagará el indicador **AUTO**, pero las funciones no relacionadas con el botón pulsado seguirán funcionando automáticamente.

Para evitar que entre aire frío del exterior, es posible que el ventilador no arranque inmediatamente al pulsar el botón **AUTO**.

Si el interior está muy caliente, puede enfriarlo más rápidamente abriendo parcialmente las ventanas, seleccionando el modo automático en el sistema y ajustando la temperatura más baja. Cambie el modo de aire exterior por el modo de recirculación hasta que baje la temperatura.





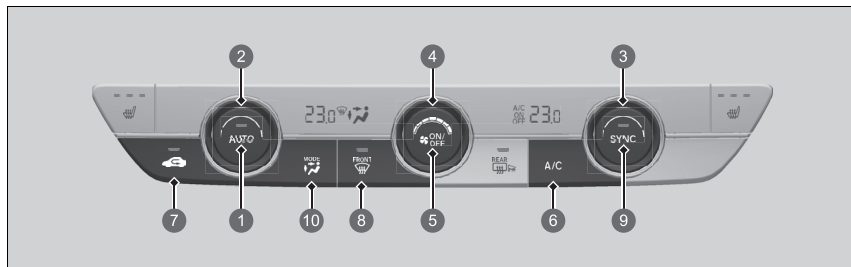

Al ajustar la temperatura en el límite mínimo o máximo, se muestra **Lo** o **Hi**.

Al pulsar el botón , se activa o desactiva el sistema de control de climatización. Al activarse, el sistema regresa a su última selección.

Puede que el sistema de control de climatización tenga un menor rendimiento mientras el modo de ahorro de consumo ECON está activado.

El rendimiento del sistema de control de climatización puede ser más bajo de lo normal si el nivel de la batería de alta tensión es bajo.



- 1 Botón **AUTO***1
- 2 Mando de temperatura del lado del conductor*1
- 3 Mando de temperatura del lado del pasajero*1
- 4 Mando de control del ventilador
- 5 Botón **ON/OFF**
- 6 Botón **A/C** (Aire acondicionado)*1
- 7 Botón  (Recirculación)*1
- 8 Botón  (Parabrisas térmico)
- 9 Botón **SYNC** (Sincronización)*1
- 10 Botón de control **MODE***1
 -  Sale aire por las salida de aire del salpicadero y la parte trasera de la consola central
 -  Sale aire por las salidas de aire del suelo y del salpicadero, además de por la parte trasera de la consola central
 -  Sale aire por las salidas de aire del suelo
 -  Sale aire por las salidas de aire del suelo y del parabrisas térmico

*1: Se muestran los modelos con volante a la izquierda. En los modelos con volante a la derecha, estos botones se encuentran en el lado simétricamente opuesto al de los modelos con volante a la izquierda.

■ **Cambio entre los modos de recirculación y de aire exterior**

Pulse el botón  (Recirculación) y cambie el modo en función de las condiciones ambientales.

Modo de recirculación (testigo encendido): recircula el aire del interior del vehículo a través del sistema.

Modo de aire exterior (testigo apagado): mantiene la ventilación del exterior. En situaciones normales, mantenga el sistema en modo de aire exterior.

■ Deshielo de parabrisas y ventanillas

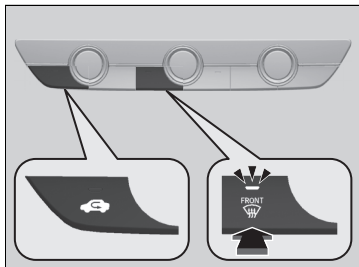

Al pulsar el botón se activa el sistema de aire acondicionado y el sistema cambia automáticamente al modo de aire exterior.

Pulse el botón de nuevo para desconectarlo; el sistema regresará a los ajustes anteriores.

■ Para deshelar los cristales rápidamente

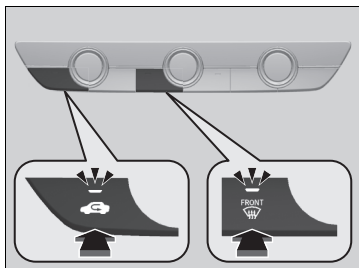

1. Pulse el botón .
2. Pulse el botón (testigo encendido).

►► Deshielo de parabrisas y ventanillas

Por su seguridad, compruebe que tenga una buena visibilidad a través de todas las ventanillas antes de iniciar la marcha.

No ajuste la temperatura cerca del límite superior o inferior. Cuando el aire frío entra en contacto con el parabrisas, el exterior del parabrisas se puede empañar.

►► Para deshelar los cristales rápidamente

Tras deshelar los cristales, cambie al modo de aire exterior. Si mantiene el sistema en modo de recirculación, se pueden empañar los cristales por la humedad. Esto reduce la visibilidad.

■ Modo de sincronización

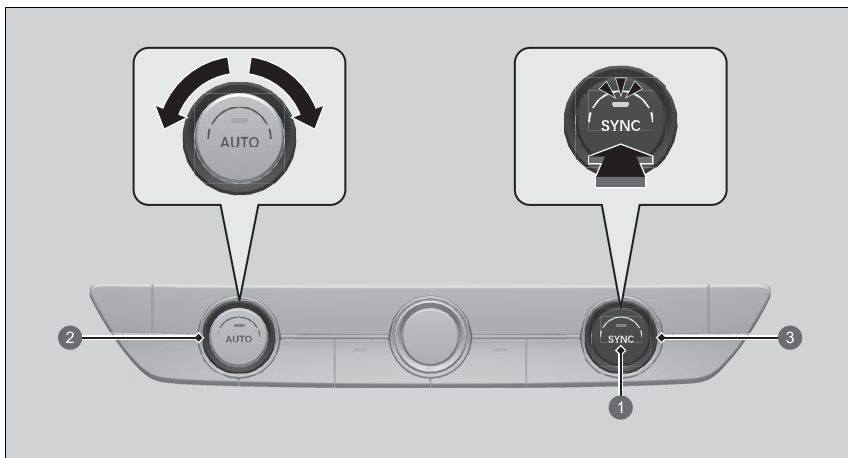

- 1 Botón **SYNC**
- 2 Mando de temperatura del lado del conductor
- 3 Mando de temperatura del lado del pasajero

Es posible ajustar la temperatura sincrónicamente para el lado del conductor y del pasajero en el modo de sincronización.

1. Pulse el botón **SYNC**.
 - El sistema cambia al modo de sincronización.
2. Ajuste la temperatura con el mando de temperatura del lado del conductor.

Pulse el botón **SYNC** para volver al modo dual.

▣ Modo de sincronización

Al pulsar el botón , el sistema cambia al modo de sincronización.

Cuando el sistema está en modo de sincronización, la temperatura del lado del conductor y del pasajero no pueden ajustarse por separado.

Sensores de control de climatización automático

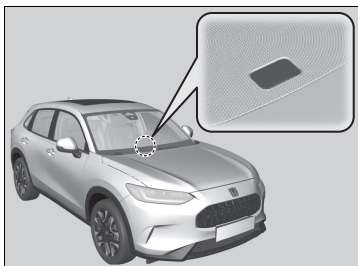

El sistema automático de climatización cuenta con diferentes sensores. No los tape ni vierta líquidos sobre ellos.

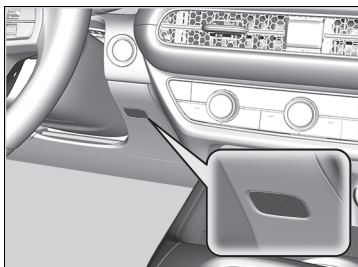

Funciones

Este capítulo describe el funcionamiento de funciones tecnológicas.

Sistema de sonido	300
Sistema de sonido con pantalla	302
Mensajes de error del sistema de sonido	401
Información general sobre el sistema de sonido	402
Llamada de emergencia (eCall)*	412
Se recomienda repostar	417

Información acerca del sistema de sonido

El sistema de sonido incorpora radio FM/AM y servicio de radiodifusión de audio digital (DAB). También puede reproducir memorias USB y dispositivos iPod, iPhone, *Bluetooth*® y smartphones.

Puede controlar el sistema de sonido con los botones y los mandos del panel, con los mandos de control remoto situados en el volante o mediante los iconos de la interfaz de la pantalla táctil.

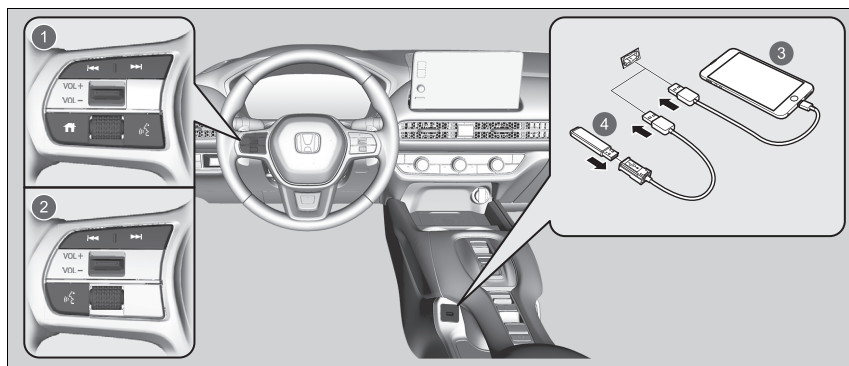

- 1 Controles remotos (modelos con cuadro de instrumentos tipo A)
- 2 Controles remotos (modelos con cuadro de instrumentos tipo B)
- 3 iPod
- 4 Unidad de memoria USB

Protección antirrobo del sistema de sonido

El sistema de sonido se desactiva cuando se desconecta de la fuente de alimentación, por ejemplo, al desconectar la batería de 12 voltios o cuando se agota. En determinadas condiciones, el sistema puede mostrar una pantalla para introducir un código. Si esto ocurre, reactive el sistema de sonido.

■ Reactivación del sistema de sonido

1. Ajuste el modo de alimentación a la posición de CONTACTO.
2. Encienda el sistema de sonido.
3. Mantenga pulsado el botón **VOL/**  **AUDIO** (Volumen/encendido) durante más de dos segundos.
 - ▶ El sistema de sonido se reactiva cuando la unidad de control de sonido establece la conexión con la unidad de control del vehículo. Si la unidad de control no reconoce la unidad de sonido, diríjase a un concesionario para que revisen la unidad de sonido.

Inicio

El sistema de sonido con pantalla se inicia automáticamente cuando el modo de alimentación está en la posición de ACCESORIOS o CONTACTO. Al iniciarse, aparece la siguiente pantalla acerca de la carga de datos.

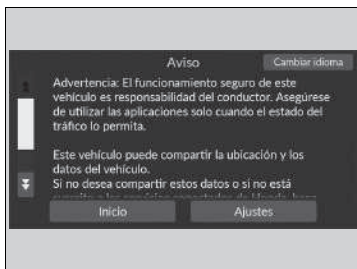

Seleccione **Inicio**.

- ▶ Si desea cambiar los ajustes de la carga de datos, seleccione **Ajustes** y, a continuación, seleccione las opciones de activación y desactivación en la pantalla **Conf. uso compartido de datos**.
- ▶ Si no selecciona **Inicio**, el sistema cambiará automáticamente la pantalla de inicio después de un determinado periodo de tiempo.
- ▶ Si no hay ningún dispositivo registrado, seleccione **Inicio** y se mostrará la pantalla de vinculación *Bluetooth*[®].

■ Para vincular un teléfono móvil (cuando no hay un teléfono vinculado con el sistema)

1. Asegúrese de que el teléfono se encuentra en modo de búsqueda o visible.
2. Seleccione **Honda HFT** desde el teléfono.
 - ▶ Si desea vincular un teléfono desde este sistema de sonido con pantalla, seleccione **Buscar dispositivos** y, a continuación, seleccione su teléfono cuando aparezca en la lista.
 - ▶ Si marca la casilla **No volver a mostrar este mensaje**, esta pantalla no se mostrará.

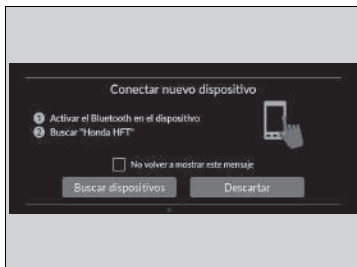

» Inicio

Conf. uso compartido de datos

ON: se habilita la comunicación de datos.

Desactivado: se deshabilita la comunicación de datos.

Funcionamiento básico

■ Función del sistema de sonido

Para usar el sistema de sonido, el modo de alimentación debe estar en la posición de ACCESORIOS o CONTACTO.



- | | |
|--|--|
| 1 Todas las aplicaciones | 6 Iconos del interruptor de cambio de modo |
| 2 Iconos de estado | 7 Botones (Buscar/saltar) |
| 3 Iconos de acceso directo a aplicaciones | 8 Mando VOL / AUDIO (Volumen/encendido) |
| 4 Flcha | 9 Botón (Atrás) |
| 5 Icono de Modo de pantalla | 10 Botón (Inicio) |

▣ Función del sistema de sonido

Esta pantalla se muestra en los modelos con volante a la izquierda. En los modelos con volante a la derecha, estos botones se encontrarán en el lado simétricamente opuesto al de los modelos con volante a la izquierda.

Funcionamiento sin llave





Después de activar el modo de alimentación en la posición de VEHÍCULO APAGADO (BLOQUEO), podrá usar el sistema de sonido durante hasta 30 minutos por ciclo de conducción. No obstante, el que pueda seguir utilizando el sistema de sonido dependerá del estado de la batería. El uso continuado de esta función podría agotar la batería.

 **Todas las aplicaciones:** permite mostrar todas las aplicaciones.

Iconos de estado: permite mostrar los indicadores de información sobre el vehículo, teléfonos conectados, etc., en la parte superior.

Iconos de acceso directo a aplicaciones: permite mostrar los iconos de acceso directo a aplicaciones.

Flecha: permite mostrar las páginas siguientes en la pantalla de audio/información.

Icono de  Modo de pantalla: permite cambiar el brillo de la pantalla de audio/información. Seleccione  una vez y pulse  o  para realizar ajustes.

Iconos del interruptor de cambio de modo: permite mostrar iconos para cambiar directamente el modo.

Botones  /  (Buscar/saltar): permiten cambiar de emisora, canción o archivo.

Mando **VOL/  AUDIO (Volumen/encendido):** permite encender y apagar el sistema de sonido, así como ajustar el volumen al girarlo.

Botón  (Atrás): permite volver a la pantalla anterior.

Botón  (Inicio): permite ir a la pantalla de inicio.

Puertos USB

En la bandeja inferior

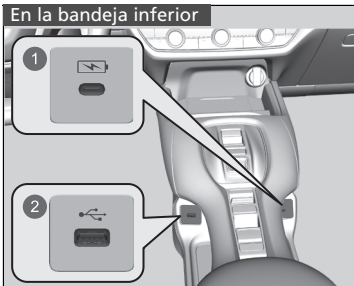

- 1 Solo para cargar dispositivos
- 2 Reproducción de archivos de sonido y conexión de teléfonos compatibles

■ En la bandeja inferior (🔌)

El puerto USB (2,5 A) se utiliza para cargar dispositivos, reproducir archivos de sonido y conectar teléfonos compatibles con Apple CarPlay o Android Auto.

- Para evitar posibles problemas, asegúrese de utilizar un conector Lightning con certificación MFi de Apple para Apple CarPlay, y para Android Auto, los cables USB deben estar certificados por USB-IF para cumplir con la norma USB 2.0.

■ En la bandeja inferior (🔌)

El puerto USB (3,0 A) solo se utiliza para cargar dispositivos.

- No podrá reproducir música aunque conecte un reproductor.

🔌 Puertos USB

- No deje el iPod o la unidad de memoria USB en el vehículo. La luz directa del sol y las altas temperaturas podrían dañarlos.
- Le recomendamos que use un cable USB si inserta una unidad de memoria USB en el puerto USB.
- No conecte su iPod o unidad de memoria USB con un concentrador.
- No use un dispositivo como un lector de tarjetas o un disco duro, ya que el dispositivo o los archivos podrían resultar dañados.
- Se recomienda realizar una copia de seguridad de los datos antes de utilizar el dispositivo en el vehículo.
- Los mensajes de pantalla pueden ser diferentes en función del modelo de dispositivo y la versión del software.

Carga USB

El puerto USB puede suministrar hasta 2,5 A/3,0 A de alimentación. No suministra 2,5 A/3,0 A a menos que el dispositivo lo demande.

Para conocer más detalles del amperaje, consulte el manual de funcionamiento del dispositivo que necesita cargarse.

En algunas condiciones, un dispositivo conectado al puerto podría generar ruido en la emisora de radio que esté escuchando.



■ **En la parte trasera del compartimento de la consola***

Los puertos USB (3,0 A) solo se utilizan para cargar dispositivos.

- No podrá reproducir música aunque conecte un reproductor.

■ Controles remotos de sonido

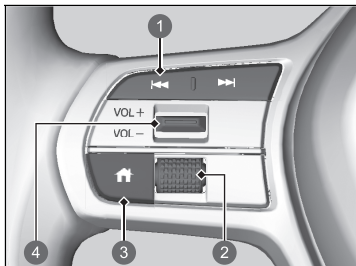

Permiten manejar el sistema de sonido durante la conducción. La información se muestra en la interfaz de información para el conductor.

- 1 Botones (Buscar/saltar)
- 2 Rueda de selección izquierda
- 3 Botón (Inicio)*
- 4 Interruptor **VOL+**/**VOL-** (Volumen)

Interruptor **VOL+**/**VOL-** (Volumen)

Pulse hacia arriba: para aumentar el volumen.

Pulse hacia abajo: para disminuir el volumen.

Rueda de selección izquierda

Modelos con cuadro de instrumentos tipo A

- Al seleccionar el modo de sonido

Pulse el botón (Inicio), desplácese hacia arriba o hacia abajo para seleccionar **Audio** en la interfaz de información para el conductor y pulse la rueda selectora izquierda.

☒ Controles remotos de sonido

Algunos modos solo aparecen cuando se utiliza el dispositivo o medio adecuado.

Según el dispositivo *Bluetooth*® que se conecte, es posible que algunas funciones no estén disponibles.

Modelos con cuadro de instrumentos tipo A

Pulse el botón (Inicio) para volver a la pantalla de inicio de la interfaz de información para el conductor.

* No disponible en todos los modelos

Todos los modelos









Desplazamiento hacia arriba o hacia abajo:

Para alternar entre los diferentes modos de sonido, desplácese hacia arriba o hacia abajo y pulse la rueda de selección izquierda:

FM/DAB/AM/USB/*Bluetooth*® Audio/Aplicaciones (Apple CarPlay/Android Auto)

- Los modos de pantalla pueden modificarse en función del dispositivo que se haya conectado.

Botones /  (Buscar/saltar)

- Cuando se escucha la radio
 - Pulse ** para seleccionar la siguiente emisora presintonizada.
 - Pulse ** para seleccionar la anterior emisora presintonizada.
 - Mantenga pulsado ** para seleccionar la siguiente emisora con una señal potente.
 - Mantenga pulsado ** para seleccionar la anterior emisora con una señal potente.
- Cuando se escucha un iPod, una unidad de memoria USB o audio por *Bluetooth*®, o una conexión de smartphone
 - Las operaciones pueden modificarse en función del dispositivo que se haya conectado.
 - Pulse ** para saltar a la siguiente canción.
 - Pulse ** para volver al principio de la canción actual o a la anterior.
- Cuando se escucha una unidad de memoria USB
 - Mantenga pulsado ** para saltar a la siguiente carpeta.
 - Mantenga pulsado ** para volver a la carpeta anterior.

Manual del propietario a bordo*

Podrá ver el contenido del manual del propietario en el sistema de sonido con pantalla.

■ Acceso al manual del propietario

1. Seleccione  **Todas las aplicaciones**.
2. Seleccione **Manual del propietario**.

■ Instalación/actualización del manual del propietario

Cuando pueda instalar o actualizar el manual del propietario, recibirá una notificación automáticamente.

Para actualizar:

1. Toque la notificación.
 - ▶ Se mostrará la pantalla con información de la versión.
2. Seleccione los elementos que desee actualizar.
3. Toque **Actualizar**.

Si anula la selección de un elemento en la pantalla con información de la versión, no recibirá notificaciones.

▶ Manual del propietario a bordo*

Esta función no está disponible para todos los idiomas en los que se encuentra disponible el sistema de sonido con pantalla.

Al cambiar el idioma del sistema de sonido con pantalla, también se cambiará el idioma del manual del propietario. Si el manual del propietario no está disponible o instalado en dicho idioma, se mostrará de manera predeterminada en inglés.

▶ Instalación/actualización del manual del propietario

El contenido visualizado puede variar en función de la versión del manual del propietario.

Si el manual del propietario no está instalado, puede instalarlo a través de Wi-Fi.

▶ **Conexión del vehículo a un punto de acceso Wi-Fi** P. 350

Para idiomas excepto inglés, alemán, francés, italiano y español

Si instala el manual del propietario en un nuevo idioma, se eliminará el que hubiera descargado anteriormente.

Funcionamiento del control por voz*

El vehículo dispone de un sistema de control por voz que permite el funcionamiento sin manos.



El sistema de control por voz utiliza el botón  (Hablar) del volante y un micrófono situado cerca de las luces de cortesía del techo.

Reconocimiento de voz

Para conseguir un reconocimiento óptimo de la voz cuando se utiliza el sistema de control por voz:

- Asegúrese de que se encuentra en la pantalla adecuada para el comando que desea utilizar. El sistema solo reconoce ciertos comandos.
Comandos de voz disponibles.
 **Pantalla del portal de voz** P. 311
- Cierre las ventanas y el techo panorámico*.
- Ajuste las salidas de aire laterales y del salpicadero para que no incidan directamente sobre el micrófono del techo.
- Hable alto y claro, de forma natural y sin realizar pausas entre las palabras.
- Reduzca en la medida de lo posible cualquier ruido de fondo. El sistema puede malinterpretar el comando si varias personas hablan al mismo tiempo.

Funcionamiento del control por voz*

Al pulsar el botón , una oportuna indicación le preguntará qué desea hacer. Pulse una vez más el botón  para ignorar la indicación y proporcionar un comando.

El sistema de control por voz reconoce los idiomas siguientes: inglés, alemán, francés, español e italiano.

■ Pantalla del portal de voz

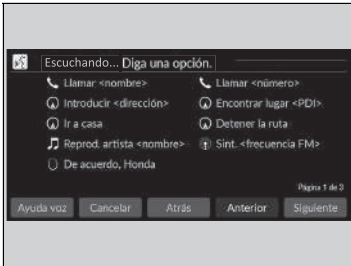

Cuando se pulsa el botón  (Hablar), aparecen en la pantalla los comandos de voz disponibles. Para ver una lista con todos los comandos, diga "Ayuda" después del pitido.

Según el modo seleccionado, los comandos mostrados son diferentes en la pantalla del portal de voz. Los comandos reconocidos son los mismos independientemente de la pantalla que se haya seleccionado.

Modo normal: se muestra una lista de comandos de ejemplo para completar rápidamente la función deseada.

Modo de asistencia: se muestra una lista de comandos básicos que le guiará paso a paso por el menú de voz.

Puede cambiar el modo en la pantalla **Ajustes generales**.

► **Control por voz*** P. 372

El sistema reconoce solamente los comandos de las páginas siguientes, en algunas pantallas. No se reconocen los comandos de voz en formato libre.

■ Comandos generales

Cuando se muestre la pantalla del portal de voz, cambiará a la pantalla principal de cada función mediante los comandos globales.

- *Búsqueda de música*
- *AM*
- *FM*
- *Navegación*
- *Teléfono*

■ Comandos de teléfono

Solo se puede utilizar cuando el teléfono está conectado. Cuando el sistema haya reconocido el comando de teléfono, la pantalla cambiará a la correspondiente al reconocimiento de voz del teléfono.

■ Comandos de teléfono

- *Llamar <nombre>*
- *Llamar <número>*

El sistema reconoce un nombre de contacto único guardado en la agenda telefónica del teléfono. Si en el campo de nombre se hubiera registrado el nombre con los apellidos, el sistema reconoce el primer nombre y los apellidos como un nombre de contacto único.

Los comandos de teléfono no están disponibles si se utiliza Apple CarPlay.

■ Comandos de audio

Cuando el sistema haya reconocido el comando de audio, la pantalla cambiará a la correspondiente al reconocimiento de voz del audio.

■ Comandos de FM

- *Sint. <frecuencia FM>*

■ Comandos de AM

- *Sint. <frecuencia AM>*

* No disponible en todos los modelos

■ Comandos de iPod

- *Mostrar álbum* <nombre>
- *Mostrar artista* <nombre>
- *Mostrar género* <nombre>
- *Mostrar lista* <nombre>
- *Reproducir* <artista> <álbum>
- *Reproducir*
- *Reproducir álbum* <nombre>
- *Reproducir artista* <nombre>
- *Reproducir género* <nombre>
- *Reproducir música* <text:media_combo>
- *Reproducir lista* <nombre>
- *Reproducir canción* <nombre>

■ Comandos del USB

- *Mostrar álbum* <nombre>
- *Mostrar artista* <nombre>
- *Mostrar lista* <nombre>
- *Reproducir* <artista> <álbum>
- *Reproducir*
- *Reproducir álbum* <nombre>
- *Reproducir artista* <nombre>
- *Reproducir música* <text:media_combo>
- *Reproducir lista* <nombre>
- *Reproducir canción* <nombre>

■ Comandos de navegación

La pantalla cambia a la pantalla de navegación.

- **Consulte el manual del sistema de navegación**

■ Comandos estándar

- *Ayuda voz*
- *Cancelar*
- *Atrás*

La ayuda de voz es una serie de instrucciones por voz que se leen en voz alta para obtener ayuda en la pantalla en la que se encuentre en un momento determinado.

■ Comandos de lista

- *Anterior*
- *Siguiente*
- *Sí*
- *No*

Pantalla de audio/información

Se muestran el estado del sonido y el reloj. Desde esta pantalla, puede acceder a varias opciones de configuración.



▶▶ Pantalla de audio/información

Funcionamiento de la pantalla táctil

- Utilice gestos sencillos (incluidos tocar, deslizar, y desplazar) para utilizar algunas funciones de audio.
- Algunos de estos elementos pueden estar atenuados durante la conducción para minimizar las posibles distracciones.
- Puede seleccionarlos cuando el vehículo esté parado o utilizar los comandos de voz*.
- Llevar guantes puede limitar o evitar la respuesta de la pantalla táctil.

Puede cambiar el ajuste de sensibilidad de la pantalla táctil.

▶ **Funciones configurables** P. 365

* No disponible en todos los modelos

■ Función de acceso directo a aplicaciones

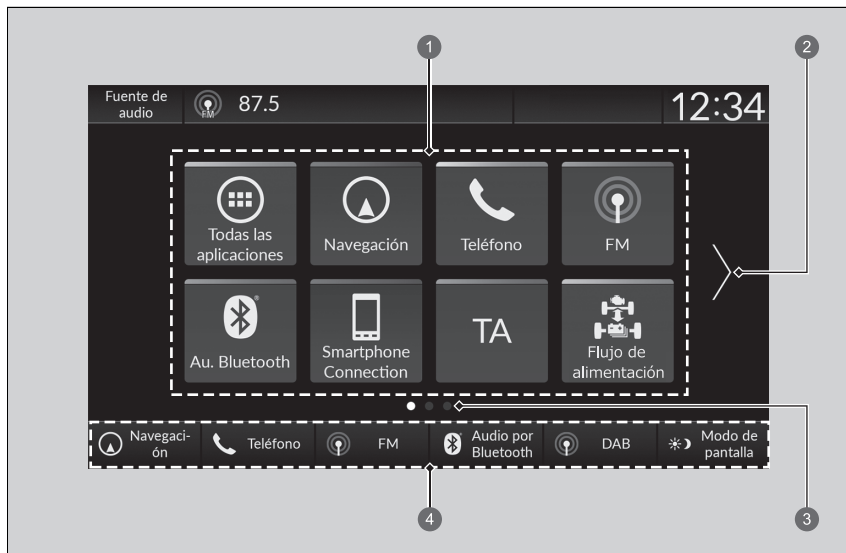

- 1 Iconos de acceso directo a aplicaciones
- 2 Flecha
- 3 Indicador de página
- 4 Interruptores de cambio de modo

■ Para cambiar a la pantalla siguiente

La selección de o , o deslizar la pantalla hacia la izquierda o hacia la derecha permite cambiar a la pantalla siguiente.

» Función de acceso directo a aplicaciones



La pantalla de inicio puede tener hasta 6 páginas.

Pulse el botón para volver directamente a la primera página de la pantalla de inicio desde cualquier página.

■ Para añadir iconos de aplicaciones en la pantalla de inicio

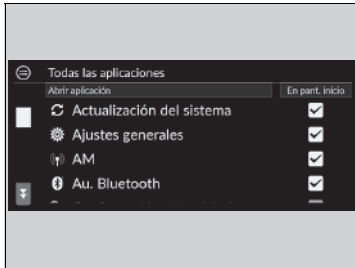
Los iconos de aplicaciones pueden añadirse en la pantalla de inicio.



1. Pulse el botón .
2. Seleccione  **Todas las aplicaciones**.
3. Marque la casilla en las aplicaciones que desee.

▶▶ Para añadir iconos de aplicaciones en la pantalla de inicio

Las aplicaciones ya instaladas podrían no abrirse con normalidad. Si esto ocurre, tiene que reiniciar el sistema. Ponga el modo de alimentación en la posición de VEHÍCULO APAGADO y, a continuación, seleccione el modo de CONTACTO. Acto seguido, abra de nuevo una aplicación. Si sigue sin poder abrir las aplicaciones, debe restablecer el sistema.

- ▶ **Establecimiento de valores predeterminados para todos los ajustes**
P. 381

Con la opción **Restablecimiento de datos de fábrica**, se restaurarán todos los ajustes a los valores predeterminados de fábrica.

- ▶ **Establecimiento de valores predeterminados para todos los ajustes**
P. 381

Si las aplicaciones siguen sin abrirse incluso después de usar la función **Restablecimiento de datos de fábrica**, póngase en contacto con su concesionario.

■ Para desplazar los iconos en la pantalla de inicio

Puede cambiar la ubicación en la pantalla de inicio.



1. Pulse el botón .
2. Mantenga pulsado un icono.
 - La pantalla cambia a la pantalla de personalización.
3. Arrastre y suelte el icono donde desee colocarlo.
4. Seleccione **Hecho**.
 - La pantalla volverá a la pantalla de inicio.

►► Para desplazar los iconos en la pantalla de inicio

Seleccione **Sugerir**, para recibir consejos. Para ocultarlos, vuelva a seleccionar la opción correspondiente.

■ Para borrar iconos de la pantalla de inicio

Puede borrar los iconos de la pantalla de inicio.



1. Pulse el botón .
2. Mantenga pulsado un icono.
 - ▶ La pantalla cambia a la pantalla de personalización.
3. Arrastre el icono que desea borrar y suéltelo en la parte superior.
 - ▶ El icono desaparece de la pantalla de inicio.
4. Seleccione **Hecho**.
 - ▶ La pantalla volverá a la pantalla de inicio.

▶▶ Para borrar iconos de la pantalla de inicio

Las aplicaciones no se borrarán al borrar los iconos de la pantalla de inicio.

Seleccione **Sugeren.** para recibir consejos. Para ocultarlos, vuelva a seleccionar la opción correspondiente.

■ Iconos de acceso directo en la pantalla de inicio

Puede almacenar hasta seis iconos en la parte inferior de la pantalla de inicio.



1 Interruptores de cambio de modo

1. Pulse el botón  HOME.
2. Mantenga pulsado un icono.
 - La pantalla cambia a la pantalla de personalización.
3. Arrastre y suelte el icono que desea almacenar en la parte inferior de la pantalla de inicio.
 - El icono se almacena en el área del interruptor de cambio de modo.
4. Seleccione **Hecho**.
 - La pantalla volverá a la pantalla de inicio.

► Iconos de acceso directo en la pantalla de inicio

Seleccione **Sugerir**, para recibir consejos. Para ocultarlos, vuelva a seleccionar la opción correspondiente.

■ Área de estado

se muestran los indicadores de información sobre el vehículo, teléfonos conectados, etc., en la parte superior. Puede confirmar la información detallada seleccionando estos iconos.



1. Seleccione el icono de estado del sistema.
 - ▶ El área de estado aparece.
2. Seleccione un elemento para ver los detalles.
3. Pulse el botón  o seleccione el icono de estado del sistema para cerrar el área.

1 Icono de estado del sistema

■ Selección de una fuente de audio



Seleccione **Fuente de audio** en la parte superior y, a continuación, seleccione un icono en la lista de fuentes para cambiar la fuente de audio.

■ Limitaciones del funcionamiento manual

Algunas funciones manuales están deshabilitadas o no funcionan mientras el vehículo está en movimiento.

No es posible seleccionar una opción sombreada hasta que se detiene el vehículo.

Configuración del reloj

■ Ajuste del reloj

Puede ajustar la hora manualmente y definir el fondo de pantalla del reloj en la pantalla de audio/información.

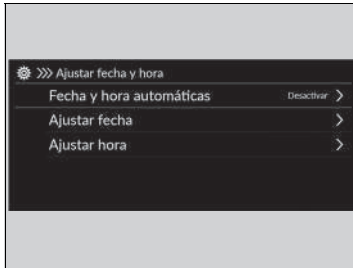

1. Pulse el botón .
2. Seleccione **Ajustes generales**.
3. Seleccione **Sistema**.
4. Seleccione **Fecha y hora**.
5. Seleccione **Ajustar fecha y hora**.
6. Seleccione **Fecha y hora automáticas** y, a continuación, seleccione **Desactivar**.

Para ajustar la fecha:

7. Seleccione **Ajustar fecha**.
8. Seleccione /.
9. Seleccione **Guardar** para ajustar la fecha.



Para ajustar la hora:

7. Seleccione **Ajustar hora**.
8. Seleccione /.
9. Seleccione **Guardar** para ajustar la hora.

⌘ Ajuste del reloj

El reloj se actualiza automáticamente a través del sistema de sonido.

También puede ajustar el reloj tocando el reloj que se muestra en la parte superior de la pantalla de audio/información, la opción **Reloj** que aparece en la pantalla de inicio o  **Todas las aplicaciones**.

1. Toque el reloj en la pantalla.
Se mostrará la pantalla del reloj.
2. Seleccione **Ajustes**.
3. Seleccione **Fecha y hora**.
4. Seleccione **Ajustar fecha y hora**.
5. Seleccione **Fecha y hora automáticas** y, a continuación, seleccione **Desactivar**.
6. Seleccione **Ajustar fecha** o **Ajustar hora**.
7. Ajuste la fecha, la hora y los minutos seleccionando /.
8. Seleccione **Guardar** para ajustar la hora.

Puede personalizar la pantalla del reloj.

 **Sistema** P. 366

■ Configuración de fondo de pantalla del reloj

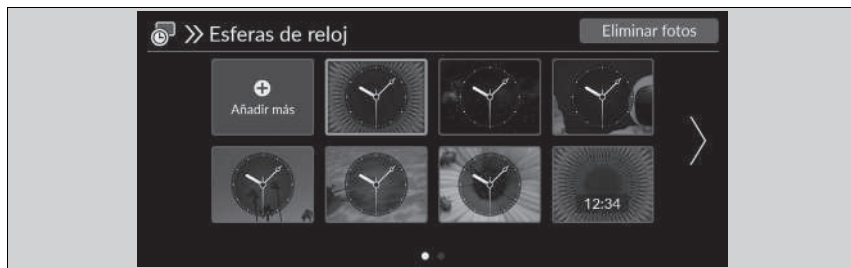



■ Importar fondo de pantalla del reloj

1. Conecte la unidad de memoria USB al puerto USB.
 - **Puertos USB** P. 305
2. Pulse el botón .
3. Seleccione **Reloj**.
 - Si no se muestra **Reloj** en la pantalla de inicio, seleccione  **Todas las aplicaciones**.
4. Seleccione **Ajustes**.
5. Seleccione **Esferas de reloj**.
6. Seleccione **Añadir más**.
 - En la lista aparece una imagen correspondiente a las imágenes guardadas en la unidad de memoria USB.
7. Seleccione la imagen que desea importar.
 - Es posible seleccionar varias imágenes a la vez.
8. Seleccione **OK**.
 - Se muestran las imágenes seleccionadas.
9. Seleccione **Transferir**.
 - Se regresará a la pantalla de configuración del fondo de pantalla del reloj.



⌘ Configuración de fondo de pantalla del reloj

- Al importar archivos de fondo de pantalla, la imagen debe estar en el directorio raíz de la unidad de memoria USB. No se pueden importar las imágenes de una carpeta.
- El nombre del archivo debe ser de menos de 64 bytes.
- El formato de archivo de imagen que se puede importar es BMP (bmp) o JPEG (jpg).
- El límite de tamaño de cada archivo es de 10 MB.
- Si la unidad de memoria USB no tiene imágenes, aparecerá el mensaje correspondiente.
- Es posible importar hasta 11 imágenes.
- El tamaño máximo de la imagen es 4096 × 2304 píxeles. Si el tamaño de imagen es inferior a 1280 × 720 píxeles, la imagen aparece en el centro de la pantalla con una zona adicional en negro.

■ Seleccionar fondo de pantalla del reloj

1. Pulse el botón .
2. Seleccione **Reloj**.
 - ▶ Si no se muestra **Reloj** en la pantalla de inicio, seleccione  **Todas las aplicaciones**.
3. Seleccione **Ajustes**.
4. Seleccione **Esferas de reloj**.
5. Seleccione la imagen que desee establecer.
 - ▶ En la pantalla se muestra la correspondiente vista previa.
6. Seleccione **Guardar**.
 - ▶ Se mostrará la pantalla del reloj con el fondo de pantalla configurado.

■ Borrar fondo de pantalla del reloj

1. Pulse el botón .
2. Seleccione **Reloj**.
 - ▶ Si no se muestra **Reloj** en la pantalla de inicio, seleccione  **Todas las aplicaciones**.
3. Seleccione **Ajustes**.
4. Seleccione **Esferas de reloj**.
5. Seleccione **Eliminar fotos**.
6. Seleccione la imagen que desee eliminar.
 - ▶ Es posible seleccionar varias imágenes a la vez.
7. Seleccione **OK**.
 - ▶ Se muestran las imágenes seleccionadas.
8. Seleccione **Eliminar**.
 - ▶ Se regresará a la pantalla de configuración del fondo de pantalla del reloj.

Ajuste del sonido

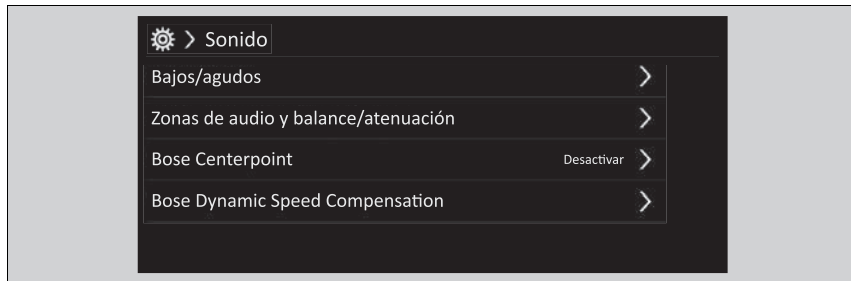

1. Seleccione una fuente de audio.
2. Seleccione **Sonido**.
3. Seleccione el ajuste que desee.

Seleccione uno de los siguientes elementos:

- **Bajos/agudos**: agudos, medios, bajos
- **Zonas de audio y balance/atenuación**^{*1}: Solo el conductor, Solo la parte delantera, Solo la parte delantera, Todo el vehículo, Balance, Atenuación
- **Bose Centerpoint**^{*1}: activa y desactiva Bose Centerpoint.
- **Bose Dynamic Speed Compensation**^{*1}: permite definir la cantidad de aumento de volumen.
- **Balance/atenuación**^{*2}: balance, atenuación
- **Compen. veloc. volumen**^{*2}: permite definir la cantidad de aumento de volumen.

*1: Modelos con BOSE AMP

*2: Modelos con Normal AMP

» Ajuste del sonido

Bose Dynamic Speed Compensation^{*1}/**Compen. veloc. volumen (SVC)**^{*2} ajusta el nivel de volumen en función de la velocidad del vehículo. A medida que vaya más rápido, el volumen del sonido aumenta. El volumen del sonido se reducirá a medida que reduzca la velocidad.

También puede ajustar el sonido con el procedimiento que se indica a continuación.

1. Pulse el botón  HOME.
2. Seleccione **Ajustes generales**.
3. Seleccione **Sonido**.

Zonas de audio y balance/atenuación^{*1}

Para cambiar de dónde proviene el sonido, seleccione una de las siguientes opciones de altavoz:

- **Todo el vehículo**: todos los altavoces emiten sonido.
- **Solo el conductor**: solo el altavoz situado junto al asiento del conductor emite sonido.
- **Solo la parte delantera**: solo los altavoces de la parte delantera emiten sonido.
- **Solo la parte trasera**: solo los altavoces de la parte trasera emiten sonido.

Para restablecer cada ajuste de **Bajos/agudos**, **Zonas de audio y balance/atenuación**^{*1}, **Bose Dynamic Speed Compensation**^{*1}, **Balance/atenuación**^{*2} y **Compen. veloc. volumen**^{*2}, seleccione **Predet.** en cada pantalla de ajustes.

Configuración de pantalla

Puede ajustar el brillo de la pantalla.

■ Cambio manual del modo de pantalla



Seleccione (modo de pantalla).

- La barra de brillo aparecerá durante unos segundos.
- Seleccione o para ajustar el brillo.
- Seleccione **Pant. des.** para apagar la pantalla. Para encender la pantalla, pulse el botón o .

☒ Configuración de pantalla

También se puede ajustar el brillo de la pantalla deslizando o tocando la barra de brillo.

También puede cambiar el brillo de la pantalla en los siguientes procedimientos.

1. Pulse el botón .
2. Seleccione **Ajustes generales**.
3. Seleccione **Pantalla**.
4. Seleccione el ajuste que desee.

Para restablecer los ajustes, seleccione **Predet.**

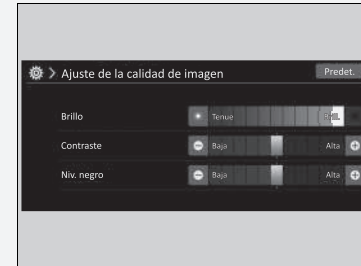

Actualizaciones del sistema

Es posible actualizar el firmware del sistema de sonido mediante una conexión Wi-Fi o un dispositivo USB.

Instrucciones de actualización

Una vez que la actualización del sistema de sonido esté disponible, se mostrará la notificación en el área de estado. Siga el siguiente procedimiento para actualizar el sistema.

1. Pulse el botón  HOME.

2. Seleccione **Actualizaciones del sistema**.

► Si no se muestra **Actualizaciones del sistema** en la pantalla de inicio, seleccione



Todas las aplicaciones.

► El sistema comprobará si hay actualizaciones.

► Si el icono de actualización aparece en la pantalla de inicio, seleccione el icono de estado.

 **Área de estado** P. 319

3. Seleccione **Descargar**.

► Aparece una notificación en la pantalla para que el usuario acepte la descarga.

4. Seleccione **Instalar ahora** o **Instal. con vehículo off**.

► Aparece una notificación en la pantalla si la actualización se ha realizado correctamente.

Instrucciones de actualización

Puede actualizar el sistema mediante Wi-Fi, pero no puede utilizar el portal cautivo que necesita de un inicio de sesión ni aceptar los términos de uso en el navegador.

La descarga se cancelará si se produce alguno de los siguientes acontecimientos:

- Su conexión Wi-Fi se interrumpe.
- Apaga el sistema de alimentación cuando quede poca carga en la batería de 12 voltios.

La descarga se reanudará la próxima vez que se establezca una conexión mediante Wi-Fi.

Por seguridad de la batería de 12 voltios, no es posible seleccionar la opción **Instal. con vehículo off** si a la batería le queda poca carga. Si quiere instalar los datos actualizados, recargue la batería o seleccione **Instalar ahora**.

■ Ajustes de las actualizaciones del sistema

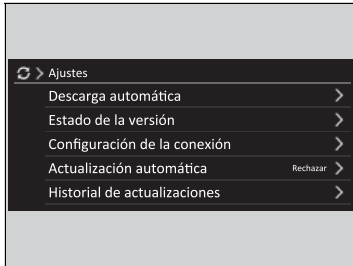



Es posible configurar los siguientes ajustes.

- **Descarga automática**
- **Estado de la versión**
- **Configuración de la conexión**
- **Actualización automática**
- **Historial de actualizaciones**



■ Ajustes de descargas automáticas

Siga el siguiente procedimiento para modificar la opción de ajuste para las descargas automáticas.

1. Pulse el botón .
2. Seleccione **Actualizaciones del sistema**.
 - ▶ Si no se muestra **Actualizaciones del sistema** en la pantalla de inicio, seleccione  **Todas las aplicaciones**.
3. Seleccione **Ajustes**.
4. Seleccione **Descarga automática**.
5. Seleccione el punto de acceso y, a continuación, seleccione **Habilitar**.
 - ▶ Si no desea que el sistema se actualice automáticamente, seleccione **Deshabilitar**.



■ Consultar una versión y el estado de actualización

Siga el siguiente procedimiento para confirmar cuáles son la versión y el estado de actualización.

1. Pulse el botón .
2. Seleccione **Actualizaciones del sistema**.
 - ▶ Si no se muestra **Actualizaciones del sistema** en la pantalla de inicio, seleccione  **Todas las aplicaciones**.
3. Seleccione **Ajustes**.
4. Seleccione **Estado de la versión**.



■ Configuración de la conexión

Use el siguiente procedimiento para conectarse a Internet a través de una red Wi-Fi.

1. Pulse el botón  HOME.
2. Seleccione **Actualizaciones del sistema**.
 - Si no se muestra **Actualizaciones del sistema** en la pantalla de inicio, seleccione  **Todas las aplicaciones**.
3. Seleccione **Ajustes**.
4. Seleccione **Configuración de la conexión**.
5. Seleccione **OK**.
6. Seleccione un punto de acceso de la lista de redes.
 - Para conectarse a un punto de acceso público que no se detecta automáticamente, seleccione **Opciones** y, a continuación, **Añadir red**.
7. Introduzca la contraseña.
 - Si activa la casilla **Usar esta red para descargar autom. actualizaciones del sistema**, puede configurar la red que se utilizará para las actualizaciones del sistema.
8. Seleccione **Conectar**.



■ Configuración de actualización automática

Siga el siguiente procedimiento para modificar la opción de ajuste para la actualización automática.

1. Pulse el botón  HOME.
2. Seleccione **Actualizaciones del sistema**.
 - Si no se muestra **Actualizaciones del sistema** en la pantalla de inicio, seleccione  **Todas las aplicaciones**.
3. Seleccione **Ajustes**.
4. Seleccione **Actualización automática**.
5. Seleccione **Aceptar**.
 - Si no desea que el sistema se actualice automáticamente, seleccione **Rechazar**.



■ Ver el historial de actualizaciones

Siga el siguiente procedimiento para confirmar el historial de actualizaciones.



1. Pulse el botón .
2. Seleccione **Actualizaciones del sistema**.
 - ▶ Si no se muestra **Actualizaciones del sistema** en la pantalla de inicio, seleccione  **Todas las aplicaciones**.
3. Seleccione **Ajustes**.
4. Seleccione **Historial de actualizaciones**.

■ Instrucciones de actualización de forma inalámbrica

■ Configuración del modo de conexión inalámbrica



1. Pulse el botón  HOME.
2. Seleccione **Actualizaciones del sistema**.
 - Si no se muestra **Actualizaciones del sistema** en la pantalla de inicio, seleccione  **Todas las aplicaciones**.
3. Seleccione **Ajustes**.
4. Seleccione **Configuración de la conexión**.
5. Seleccione **OK**.
6. Seleccione un punto de acceso de la lista de redes.
 - Para conectarse a un punto de acceso público que no se detecta automáticamente, seleccione **Opciones** y, a continuación, **Añadir red**.
7. Introduzca la contraseña.
 - Si activa la casilla **Usar esta red para descargar autom. actualizaciones del sistema**, puede configurar la red que se utilizará para las actualizaciones del sistema.
8. Seleccione **Conectar**.

■ Instrucciones de actualización



1. Pulse el botón  HOME.
2. Seleccione **Actualizaciones del sistema**.
 - Si no se muestra **Actualizaciones del sistema** en la pantalla de inicio, seleccione  **Todas las aplicaciones**.
3. Seleccione **por red inalámbr.**
4. Seleccione **Descargar**.
 - Aparece una notificación en la pantalla para que el usuario acepte la descarga.
5. Seleccione **Instalar ahora** o **Instal. con vehículo off**.
 - Aparece una notificación en la pantalla si la actualización se ha realizado correctamente.

Instrucciones de actualización mediante un dispositivo USB

■ Descarga de los archivos de actualización del servidor

1. Pulse el botón .
2. Seleccione **Actualizaciones del sistema**.
 - ▶ Si no se muestra **Actualizaciones del sistema** en la pantalla de inicio, seleccione  **Todas las aplicaciones**.
3. Seleccione **Otros métodos**.
4. Seleccione **Mediante USB**.
 - ▶ Aparece una notificación en la pantalla.
5. Conecte un dispositivo USB al puerto USB.
 - ▶ Los datos de inventario se copian en el dispositivo USB.
 - ▶  **Puertos USB** P. 305
6. Retire el dispositivo USB del puerto USB.
7. Conecte el dispositivo USB al ordenador y descargue los archivos de actualización.
 - ▶ Visite el enlace para descargar los archivos de actualización de software necesarios. Visite <https://usb.honda.com> para consultar opciones al respecto.

■ Actualización del sistema de sonido

1. Pulse el botón .
2. Seleccione **Actualizaciones del sistema**.
3. Seleccione **Otros métodos**.
4. Seleccione **Mediante USB**.
 - ▶ Aparece una notificación en la pantalla.
5. Conecte el dispositivo USB con los archivos de actualización al puerto USB.
 - ▶ Aparece una notificación en la pantalla.
 - ▶  **Puertos USB** P. 305
6. Seleccione **Instalar ahora**.
 - ▶ Aparece una notificación en la pantalla si la actualización se ha realizado correctamente.

☒ Instrucciones de actualización mediante un dispositivo USB

Se recomienda utilizar un dispositivo USB con 8 GB de espacio libre o más.

Elimine cualquier archivo de inventario o actualización anteriores del USB antes de iniciar el procedimiento de actualización mediante USB.

Reproducción de la radio FM/AM



- ① Icono de Ajustes
- ② Icono de Sonido
- ③ Icono de presintonías
- ④ Icono de Lista emisoras
- ⑤ Icono de Escanear
- ⑥ Icono de Tune
- ⑦ Icono de Buscar

■ Memoria de presintonías

Permite sintonizar la frecuencia de radio de la memoria de presintonías.

Para memorizar una emisora:

1. Sintonice la emisora que desee.
2. Seleccione y mantenga pulsado el icono de presintonía para almacenar esa emisora.
 - ▶ Seleccione **Pulse y sujete** para establecer una nueva emisora presintonizada.

■ Lista emisoras

Enumera las emisoras más potentes en la banda seleccionada.

1. Seleccione **Lista emisoras** para ver una lista.
2. Seleccione la emisora.

■ Actualización manual

Actualiza la lista de emisoras en cualquier momento.



1. Seleccione **Lista emisoras** para ver una lista.
2. Seleccione **Actualizar**.

■ Escanear

Permite escuchar una muestra de las emisoras más potentes en la banda seleccionada durante 10 segundos.

Para iniciar el escaneo, seleccione **Escanear** y, para desactivarlo, seleccione **Parar** o pulse el botón .

■ Buscar

Permite seleccionar  o  para buscar arriba o abajo por la banda seleccionada una emisora con una señal intensa.

▶▶ Memoria de presintonías

El testigo **ST** aparece en la pantalla para indicar las emisiones de FM estéreo.

Cambio del modo de sonido

Gire la rueda de selección izquierda o seleccione **Fuente de audio** en la pantalla.

▶ **Controles remotos de sonido** P. 307

Se pueden almacenar 12 emisoras de radio AM/FM en la memoria de presintonías.

■ Sonido

Permite ajustar las opciones de configuración del sonido.

► **Ajuste del sonido** P. 324

■ Pantalla de sintonización manual de la radiofrecuencia

Puede seleccionarse para utilizar el teclado en pantalla para introducir directamente el valor de radiofrecuencia.



1 Teclado en pantalla

►► Pantalla de sintonización manual de la radiofrecuencia

Iconos ◀▶:

Seleccione ◀ o ▶ para sintonizar la frecuencia de radio.

■ Sistema de datos de radio (RDS)

Proporciona información de datos de texto relativos a la emisora actual de FM con RDS seleccionada.

■ Para encontrar una emisora RDS en la lista de emisoras

1. Seleccione **Lista emisoras** para consultar una lista mientras escucha una emisora de radio FM.
2. Seleccione la emisora.

■ Actualización manual

Actualiza la lista de emisoras en cualquier momento.

1. Seleccione **Lista emisoras** para consultar una lista mientras escucha una emisora de radio FM.
2. Seleccione **Actualizar**.

■ Anuncio de tráfico (TA)

La función de TA en espera permite al sistema estar a la espera de anuncios de tráfico en cualquier modo con la función activada. La última emisora sintonizada debe ser una emisora de programas de tráfico compatible con RDS.

Para activar la función: seleccione **TA**. Cuando empiece un anuncio de tráfico, la pantalla de información aparecerá en la pantalla de audio/información. El sistema regresa al último modo seleccionado una vez finalizado el anuncio de tráfico.

- ▶ Si desea regresar al último modo seleccionado durante el anuncio de tráfico, seleccione **Parar**.

Para desactivar la función: seleccione **TA** de nuevo.

☒ Sistema de datos de radio (RDS)

Al seleccionar una emisora de FM con RDS, esta función se activa automáticamente y la pantalla de frecuencia refleja los cambios en el nombre de la emisora. Sin embargo, si la señal de la emisora se debilita, la pantalla cambia del nombre de la emisora a la frecuencia.

☒ Anuncio de tráfico (TA)

El testigo **TA** aparece en la parte superior si la función de TA en espera está activada.

Si selecciona **Escanear** mientras la función de TA en espera está activada, el sistema solamente busca emisoras TP.

Si se selecciona **TA** mientras el anuncio de tráfico está activado, no se cancela la función de TA en espera.

■ Ajustes

Permite cambiar los ajustes de RDS.

1. Ajustes.

2. Seleccione una opción.

- **Información de TA:** enciende y apaga la información sobre el tráfico. (**ON/OFF***1)
- **AF:** se enciende y apaga para cambiar automáticamente la frecuencia del mismo programa cuando se cambia de región. (**ON***1/**OFF**)
- **REG:** se enciende y apaga para mantener las mismas emisoras dentro de esa región aunque se debilite la señal. (**ON***1/**OFF**)
- **NOTICIAS:** se enciende y apaga para sintonizar automáticamente el programa de noticias. (**ON/OFF***1)

*1: Ajuste predeterminado

Reproducción de radiodifusión de sonido digital (DAB [Digital Audio Broadcasting])

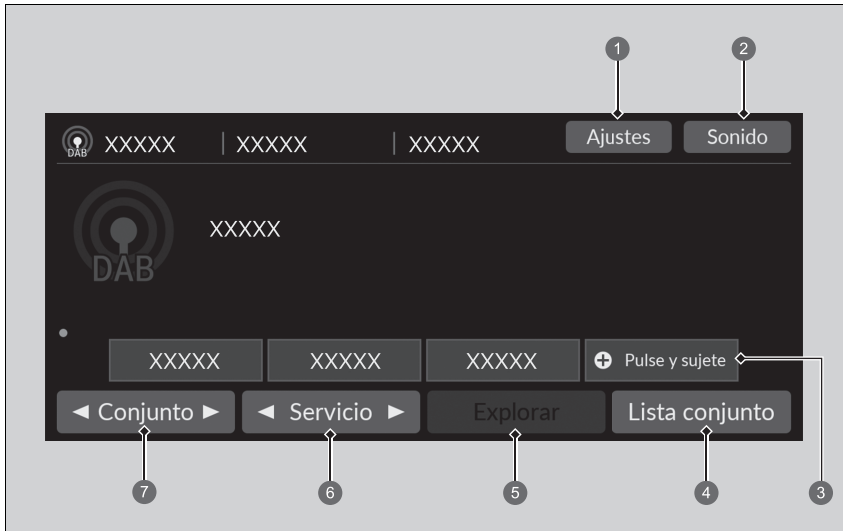

- ① Icono de Ajustes
- ② Icono de Sonido
- ③ Icono de presintonías
- ④ Icono de Lista conjunto
- ⑤ Icono de Explorar
- ⑥ Icono de Servicio
- ⑦ Icono de Conjunto

■ Memoria de presintonías

Permite sintonizar la frecuencia presintonizada.

Para almacenar un servicio:

1. Sintonice el servicio seleccionado.
2. Seleccione y mantenga pulsado el icono de presintonía para almacenar esa emisora.
 - Seleccione **Pulse y sujete** para establecer una nueva emisora presintonizada.

■ Lista conjunto

Enumera las emisoras disponibles en el servicio seleccionado.

1. Seleccione **Lista conjunto** para ver una lista.
2. Seleccione la emisora.

■ Actualización manual

Actualiza la lista de conjunto disponible en cualquier momento.

1. Seleccione **Lista conjunto** para ver una lista.
2. Seleccione **Actualizar**.

■ Conjunto

Permite sintonizar el grupo.

1. Seleccione ◀ y ▶ para sintonizar el grupo.
2. Seleccione y mantenga pulsado ◀ o ▶ para buscar un conjunto en el servicio seleccionado de arriba abajo hasta que se encuentre un conjunto disponible.

■ Servicio

Permite sintonizar el componente de servicio.

Para sintonizarlo, seleccione ◀ o ▶.

☒ Memoria de presintonías

Cambio del modo de sonido

Gire la rueda de selección izquierda o seleccione **Fuente de audio** en la pantalla.

☒ **Controles remotos de sonido** P. 307

Se pueden almacenar 12 emisoras DAB en la memoria de presintonías.

■ Explorar

Permite escuchar una muestra de cada emisora o servicio disponible del servicio seleccionado durante 10 segundos.

Para iniciar el escaneo, seleccione **Explorar** y, para desactivarlo, seleccione **Parar** o pulse el botón .

■ Sonido

Permite ajustar las opciones de configuración del sonido.

➤ **Ajuste del sonido** P. 324

■ Ajustes

Permite modificar los ajustes de la radio DAB.

1. **Ajustes.**
2. Seleccione la opción que desee cambiar.

Reproducción de un iPod

Mediante el conector USB, conecte el iPod a un puerto USB y, a continuación, seleccione el modo de USB.

► Puertos USB P. 305



- 1 Icono de Sonido
- 2 Icono de mezcla
- 3 Icono de repetición
- 4 Icono de reproducción/pausa
- 5 Icono de Pista
- 6 Icono de Examinar
- 7 Portada

► Reproducción de un iPod

Las funciones disponibles cambian en función del modelo o de la versión. Puede que algunas funciones no estén disponibles en el sistema de sonido del vehículo.

Si surge algún problema, aparecerá un mensaje de error en la pantalla de audio/información.

► iPod/unidad de memoria USB P. 401

Si se utiliza la aplicación de música en el iPhone/iPod mientras el teléfono se conecta al sistema de sonido, es posible que no pueda utilizar la misma aplicación en la pantalla de audio/información.

Vuelva a conectar el dispositivo si es necesario.

Si se conecta un smartphone a través de Apple CarPlay o Android Auto, la fuente del iPod/USB no estará disponible y los archivos de audio del teléfono solo podrán reproducirse en Apple CarPlay o Android Auto.

■ Cómo seleccionar una canción de la lista Búsqueda de música

Puede seleccionar ver la pantalla de la lista Búsqueda de música.

1. Seleccione **Examinar**.
2. Seleccione una categoría de búsqueda.
3. Continúe seleccionando opciones hasta que encuentre la canción que prefiera.

■ Selección de un modo de reproducción

Puede seleccionar los modos Mezclar y Repetir al reproducir una canción.

■ Mezclar/Repetir

Seleccione repetidamente el icono de mezclar o repetir hasta que se seleccione el modo que prefiera.

Mezclar

 (Mezcla desactivada): permite desactivar el modo de mezcla.

 (Mezclar todas las canciones): reproduce todas las canciones disponibles de una lista seleccionada en orden aleatorio.

Repetir

 (Repetición desactivada): permite desactivar el modo de repetición.



 (Repetir canción): repite la canción actual.

 (Repetir todo): repite todas las canciones.

■ Instrucciones de pausa o reanudación de una canción

Seleccione el icono de reproducción/pausa.

■ Instrucciones para cambiar de canción

Puede seleccionar  o  para cambiar de canción. Mantenga pulsado para desplazarse rápidamente dentro de una canción.

■ Sonido

Puede ajustar las opciones de configuración del sonido.

➤ **Ajuste del sonido** P. 324

Reproducción desde una unidad de memoria USB

El sistema de sonido lee y reproduce archivos de sonido y vídeo que estén contenidos en una unidad de memoria USB.

Conecte la unidad de memoria USB al puerto USB y después seleccione el modo USB.

📁 Puertos USB P. 305

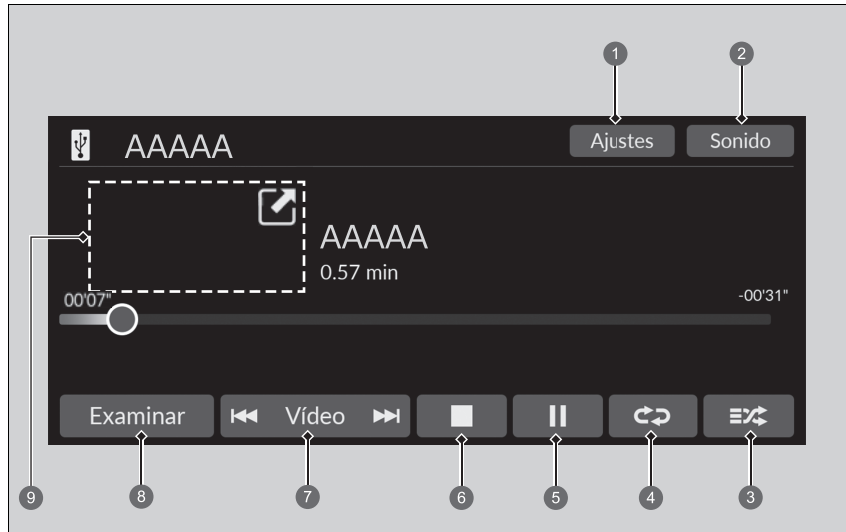

- 1 Icono de Ajustes*
- 2 Icono de Sonido
- 3 Icono de reproducción aleatoria
- 4 Icono de repetición
- 5 Icono de reproducción/pausa
- 6 Icono de parada*
- 7 Icono de Pista*/Vídeo*
- 8 Icono de Examinar
- 9 Portada* (Reproducción de música) / Mini Player* (Reproducción de vídeo)

* No disponible en todos los modelos

▶▶ Reproducción desde una unidad de memoria USB

Puede utilizar los siguientes formatos para reproducir archivos de sonido o vídeo contenidos en una unidad de memoria USB.

Cuando se reproduce un archivo de sonido: MP3, WMA, AAC*1, FLAC, PCM/WAVE

Cuando se reproduce un archivo de vídeo: MP4, AVI, MKV, ASF/WMV

*1: En esta unidad solo se pueden reproducir archivos en formato AAC grabados con iTunes.

CONTINUACIÓN

■ Cómo seleccionar un archivo de la lista Búsqueda de música

Puede seleccionar ver la pantalla de la lista Búsqueda de música.

1. Seleccione **Examinar**.
2. Seleccione **Lista de reproducción actual, Música o Vídeo**.
3. Continúe seleccionando opciones hasta que encuentre el archivo o el vídeo que prefiera.

▣ Reproducción desde una unidad de memoria USB

Utilice las unidades de memoria USB recomendadas.

▣ Información general sobre el sistema de sonido P. 402

No se pueden reproducir archivos WMA ni AAC protegidos con gestión de derechos digitales (DRM).

El sistema de sonido muestra **Archivo irreproducible** y después pasa al archivo siguiente.

Si surge algún problema, aparecerá un mensaje de error en la pantalla de audio/información.

▣ iPod/unidad de memoria USB P. 401

■ Selección de un modo de reproducción

Puede seleccionar los modos de repetición y aleatorio al reproducir un archivo.

■ Aleatorio/repetir

Seleccione repetidamente el icono de reproducción aleatoria o repetición hasta encontrar el modo que prefiera.

Aleatorio

 (Desactivar reproducción aleatoria): permite desactivar el modo aleatorio.

 (Reproducción aleatoria de todos los archivos): reproduce todos los archivos en orden aleatorio.

 (Reproducción aleatoria en carpeta): reproduce todos los archivos de la carpeta actual en orden aleatorio.

Repetir





 (Repetición desactivada): permite desactivar el modo de repetición.

 (Repetir archivo): repite el archivo actual.

 (Repetir carpeta): repite todos los archivos de la carpeta actual.

■ Durante la reproducción de un archivo de vídeo*

 (Detener): seleccione esta opción para detener archivo.



 / : seleccione  para reducir el tamaño de una pantalla de vídeo. Seleccione  para ampliar una pantalla de vídeo.

■ Para pausar o reanudar un archivo

Seleccione el icono de reproducción/pausa.

■ Instrucciones para cambiar de archivo

Icono de **Pista***/**Vídeo***

Puede seleccionar  o  para cambiar los archivos. Manténgalos pulsados para desplazarse rápidamente dentro de un archivo.

* No disponible en todos los modelos

■ Sonido

Puede ajustar las opciones de configuración del sonido.

➤ **Ajuste del sonido** P. 324

■ Ajustes

Permite modificar los ajustes de USB al reproducir un archivo de vídeo.

1. Ajustes.

2. Seleccione una opción.

- **Ajustes de imagen:** cambia el brillo de la pantalla de audio/información. Para restablecer los ajustes, seleccione **Predet.** (**Brillo/Contraste/Niv. negro/Color/Tono**).
- **Relación de aspecto:** permite seleccionar un modo de pantalla con una relación de aspecto diferente. (**Original/Normal*1/Total/Zoom**)
- **Superponer la ubicación del reloj:** cambia la disposición de la visualización del reloj. (**Superior derecho*1/Superior izquierdo/Inferior derecho/Inferior izquierdo/Desactivado**)

*1: Ajuste predeterminado

Reproducción de audio por *Bluetooth*®

Su sistema de sonido permite escuchar música desde un teléfono compatible con *Bluetooth*®. Esta función está disponible cuando el teléfono está vinculado y conectado al sistema de teléfono manos libres (HFT) del vehículo.

► **Ajuste del teléfono** P. 389



- | | |
|-------------------------------|---------------------|
| 1 Icono de Sonido | 5 Icono de Pista |
| 2 Icono de mezcla | 6 Icono de Examinar |
| 3 Icono de repetición | 7 Portada |
| 4 Icono de reproducción/pausa | |

► Reproducción de audio por *Bluetooth*®

No todos los teléfonos con *Bluetooth*® y capacidad de transmisión de audio son compatibles con el sistema. Para comprobar si su teléfono es compatible, consulte a su concesionario.

El uso de algunas funciones de dispositivos de datos durante la conducción puede ser ilegal.

Solo se puede utilizar un teléfono con el sistema HFT de forma simultánea.

Si hay más de dos teléfonos vinculados al vehículo, el sistema se conecta automáticamente con el prioritario. Puede dar prioridad a un teléfono en la lista de dispositivos *Bluetooth*®.

► **Ajuste del teléfono** P. 389

Si se vinculan varios teléfonos al sistema HFT, puede producirse cierto retraso al iniciar la reproducción.

En algunas ocasiones, puede que el nombre del artista, álbum o pista no se muestre correctamente.

Puede que algunas funciones no estén disponibles en algunos dispositivos.

Si ya hay un teléfono conectado mediante Apple CarPlay o Android Auto, el audio por *Bluetooth*® de ese teléfono no está disponible. Sin embargo, un segundo teléfono anteriormente vinculado puede transmitir audio por

Bluetooth® si se selecciona  en la lista de dispositivos *Bluetooth*®.

► **Ajuste del teléfono** P. 389

■ Reproducción de archivos de audio por *Bluetooth*®

1. Asegúrese de que el teléfono esté vinculado y conectado al sistema.

🔧 **Ajuste del teléfono** P. 389

2. Seleccione el modo de audio por *Bluetooth*®.

Si no se reconoce el teléfono, es posible que ya se haya vinculado otro teléfono compatible con HFT y que no sea compatible con sonido *Bluetooth*®.

■ Selección de un modo de reproducción

Puede seleccionar los modos Mezclar y Repetir al reproducir una canción.

Mezclar

🔀 (Mezcla desactivada): permite desactivar el modo de mezcla.

🔀 (Mezclar todas las canciones): reproduce todas las canciones disponibles de una lista seleccionada en orden aleatorio.

Repetir

↺ (Repetición desactivada): permite desactivar el modo de repetición.

🔁 (Repetir canción): repite la canción actual.

🔁 (repetir grupo): repite el grupo actual.

↺ (Repetir todo): repite todas las canciones.

■ Para reproducir o detener un archivo

Seleccione el icono de reproducción/pausa.

🔧 Reproducción de archivos de audio por *Bluetooth*®

Para reproducir los archivos de sonido, es posible que necesite manejar el teléfono. En ese caso, siga las instrucciones de funcionamiento del fabricante del teléfono.

Al cambiar a otro modo se pausa la música que se está reproduciendo desde el teléfono.

Puede cambiar de teléfono conectado seleccionando **Cambiar dispositivo**.

🔧 **Ajuste del teléfono** P. 389

■ Búsqueda de música

1. Seleccione **Examinar**.
2. Seleccione una categoría de búsqueda.
3. Seleccione un elemento.
 - ▶ Se reproducirá la selección.

■ Sonido

Puede ajustar las opciones de configuración del sonido.

🔍 **Ajuste del sonido** P. 324

🔍 Búsqueda de música

En función del dispositivo *Bluetooth*® que se conecte, es posible que todas o algunas de las listas no se visualicen.

Conexión Wi-Fi

Este vehículo está equipado con conectividad Wi-Fi. Se puede conectar a un dispositivo de comunicación o punto de acceso Wi-Fi externo.

Conexión del vehículo a un punto de acceso Wi-Fi

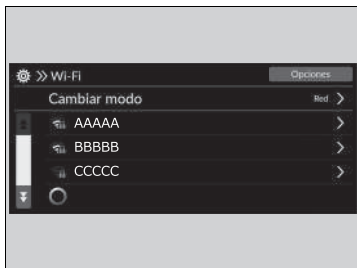

1. Pulse el botón .
2. Seleccione **Ajustes generales**.
3. Seleccione **Conexiones**.
4. Seleccione **Wi-Fi**.
5. Seleccione **OK**.
6. Seleccione un punto de acceso de la lista de redes.
 - Para conectarse a un punto de acceso público que no se detecta automáticamente, seleccione **Opciones** y, a continuación, **Añadir red**.
7. Introduzca la contraseña.
 - Si activa la casilla **Usar esta red para descargar autom. actualizaciones del sistema**, puede configurar la red que se utilizará para las actualizaciones del sistema.
 - **Actualizaciones del sistema** P. 326
8. Seleccione **Conectar**.

■ Desactivación de la conexión Wi-Fi

1. Seleccione **Cambiar modo**.
2. Seleccione **OFF**.

► Conexión Wi-Fi

Wi-Fi y Wi-Fi Direct son marcas registradas de Wi-Fi Alliance®.



► Conexión del vehículo a un punto de acceso Wi-Fi

No se puede seguir el procedimiento de ajuste mientras el vehículo está en movimiento. Estacione en un lugar seguro para configurar el sistema de sonido en modo Wi-Fi.

Algunos operadores de telefonía móvil cobran por el uso de los datos del smartphone y la conexión a la red. Consulte el servicio de suscripción de datos de su teléfono.

Consulte el manual de su teléfono para saber si tiene conectividad Wi-Fi.

Puede comprobar si la conexión Wi-Fi está activada o desactivada con el icono de  del área de estado del sistema. La velocidad de la transmisión y otros ajustes no se mostrarán en esta pantalla.

► **Área de estado** P. 319

En caso de conectar el Wi-Fi mediante su teléfono, compruebe que la opción de configuración Wi-Fi de su teléfono se encuentra en modo de punto de acceso (conexión).

Apple CarPlay

Si conecta un iPhone compatible con Apple CarPlay al sistema a través del puerto USB o de forma inalámbrica, puede usar la pantalla de audio/información en lugar de la del iPhone para hacer una llamada telefónica, escuchar música, ver mapas (navegación) y acceder a los mensajes.

► Puertos USB P. 305



1 Apple CarPlay

► Apple CarPlay

Solo el iPhone 5 o las versiones más recientes con iOS 8.4 o posterior son compatibles con Apple CarPlay.

Recomendamos utilizar el sistema operativo más reciente.

Estacione en un lugar seguro antes de conectar el iPhone a Apple CarPlay y al abrir alguna aplicación compatible.

Mientras esté conectado a Apple CarPlay, las llamadas solo se realizan a través de Apple CarPlay. Si desea realizar una llamada con el teléfono manos libres (HFT), desactive Apple CarPlay.

► Configuración de Apple CarPlay P. 353

Cuando el iPhone está conectado a Apple CarPlay, no se puede usar el audio por *Bluetooth*® ni el teléfono manos libres (HFT). Sin embargo, los teléfonos anteriormente vinculados podrán transmitir sonido a través de *Bluetooth*® con Apple CarPlay conectado.



► Ajuste del teléfono P. 389

Apple CarPlay y Android Auto no se pueden ejecutar al mismo tiempo.

Para conocer los países y las regiones en las que Apple CarPlay está disponible, además de información relativa a su funcionamiento, consulte el sitio web de Apple.

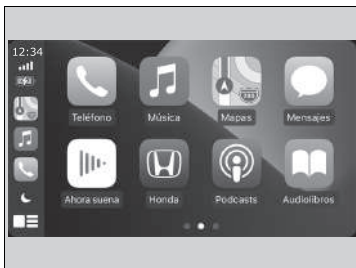
Menú de Apple CarPlay



- **Teléfono**
Acceda a la lista de contactos, haga llamadas telefónicas o escuche el buzón de voz.
- **Música**
Reproduzca la música de su iPhone.
- **Mapas**
Visualice mapas de Apple y use la función de navegación justo como lo haría con su iPhone.
- **Mensajes**
Compruebe y responda a los mensajes de texto o escuche cómo le leen los mensajes.
- **Honda**
Seleccione el icono de Honda para volver a la pantalla de inicio.
- 
Vuelva a la pantalla inicial de Apple CarPlay.
- 
Vuelva a la pantalla del menú de Apple CarPlay.

Apple CarPlay

Limitaciones y requisitos de funcionamiento de Apple CarPlay

Apple CarPlay requiere un iPhone compatible con una conexión móvil activa y un plan de datos. Se aplican los planes de tarifas de su operador.

Los cambios en los sistemas operativos, hardware, software y otras tecnologías para ofrecer la funcionalidad Apple CarPlay, además de la introducción de normativas nuevas o modificadas, podrían derivar en una limitación o el cese de los servicios y la funcionalidad de Apple CarPlay. Honda no puede ofrecer ni ofrece ninguna garantía sobre la funcionalidad ni el rendimiento futuros de Apple CarPlay.

Es posible usar aplicaciones de terceros sin son compatibles con Apple CarPlay. Consulte en el sitio web de Apple las aplicaciones compatibles.

■ Configuración de Apple CarPlay

Cuando conecte su iPhone al sistema a través del puerto USB o de forma inalámbrica, haga lo siguiente para configurar Apple CarPlay. Al usar Apple CarPlay se transmitirá determinada información del vehículo y del usuario (ubicación del vehículo, velocidad y estado) a su iPhone para mejorar la experiencia de Apple CarPlay. Tendrá que aceptar compartir esta información en la pantalla audio/información.

☒ Configuración de Apple CarPlay

Inicie Apple CarPlay únicamente cuando esté estacionado en un lugar seguro.

Cuando Apple CarPlay detecte su iPhone por primera vez, tendrá que configurarlo. Consulte el manual de instrucciones que se incluye con su iPhone.

Puede utilizar el siguiente procedimiento para desconectar o eliminar los dispositivos que se conectan a través de Apple CarPlay:

Seleccione Ajustes generales →

Smartphone Connection → Apple CarPlay →

Seleccionar dispositivo

Uso de la información del vehículo y del usuario

El uso y la gestión de la información del vehículo y del usuario transmitida a/desde su iPhone por Apple CarPlay están establecidos en las condiciones de Apple iOS y la política de privacidad de Apple.

■ Utilizar Apple CarPlay conectando el cable USB al puerto USB

1. Conecte el iPhone al puerto USB mediante el cable USB.

📖 **Puertos USB** P. 305

► La pantalla de confirmación se mostrará.

2. Seleccione **Sí**.

► Si no desea activar Apple CarPlay, seleccione **No**.

Puede cambiar los ajustes para aceptar el consentimiento en el menú de ajustes **Smartphone Connection**.

■ Utilizar Apple CarPlay de forma inalámbrica

■ Utilizar Apple CarPlay de forma inalámbrica en la pantalla de inicio

1. Pulse el botón  HOME.

2. Seleccione **Smartphone Connection**.

3. Seleccione **+ Conectar nuevo dispositivo**.

4. Vincule el iPhone al sistema manos libres del vehículo.

📖 **Ajuste del teléfono** P. 389

5. Seleccione **Sí**.

► Si su iPhone solicita su confirmación para activar Apple CarPlay, hágalo.

■ Utilizar Apple CarPlay de forma inalámbrica en la lista de dispositivos de Apple CarPlay

1. Pulse el botón  HOME.
2. Seleccione **Ajustes generales**.
3. Seleccione **Smartphone Connection**.
4. Seleccione **Apple CarPlay**.
5. Seleccione **+ Conectar nuevo dispositivo**.
6. Vincule el iPhone al sistema manos libres del vehículo.
➤ **Ajuste del teléfono** P. 389
7. Seleccione **Sí**.
▶ Si su iPhone solicita su confirmación para activar Apple CarPlay, hágalo.

■ Utilizar Apple CarPlay de forma inalámbrica en la lista de dispositivos Bluetooth®

1. Pulse el botón  HOME.
2. Seleccione **Ajustes generales**.
3. Seleccione **Conexiones**.
4. Seleccione **Bluetooth**.
5. Seleccione **+ Conectar nuevo dispositivo**.
6. Vincule el iPhone al sistema manos libres del vehículo.
➤ **Ajuste del teléfono** P. 389
7. Marque la casilla **Apple CarPlay**.
▶ Si selecciona **Apple CarPlay**, no puede seleccionar **Audio** ni **Teléfono**.
8. Seleccione **Conectar**.
9. Seleccione **Sí**.
▶ Si su iPhone solicita su confirmación para activar Apple CarPlay, hágalo.

■ Utilizar Apple CarPlay de forma inalámbrica con el volante

1. Mantenga pulsado el botón  (Hablar) del volante.
2. Vincule el iPhone al sistema manos libres del vehículo.
 - 📞 **Ajuste del teléfono** P. 389
3. Marque la casilla **Apple CarPlay**.
 - Si selecciona **Apple CarPlay**, no puede seleccionar **Audio** ni **Teléfono**.
4. Seleccione **Conectar**.
5. Seleccione **Sí**.
 - Si su iPhone solicita su confirmación para activar Apple CarPlay, hágalo.

■ Utilizar Apple CarPlay de forma inalámbrica al arrancar (cuando no haya ningún teléfono vinculado al sistema)

1. Ponga antes el modo de alimentación en la posición de ACCESORIOS o CONTACTO.
2. Seleccione **OK**.
 - Si no hay ningún dispositivo registrado, aparecerá la pantalla de vinculación *Bluetooth*®.
 - Si marca la casilla **No volver a mostrar este mensaje**, esta pantalla no se mostrará.
3. Vincule el iPhone al sistema manos libres del vehículo.
 - 📞 **Ajuste del teléfono** P. 389
4. Marque la casilla **Apple CarPlay**.
 - Si selecciona **Apple CarPlay**, no puede seleccionar **Audio** ni **Teléfono**.
5. Seleccione **Conectar**.
6. Seleccione **Sí**.
 - Si su iPhone solicita su confirmación para activar Apple CarPlay, hágalo.

■ Funcionamiento de Apple CarPlay con Siri

Mantenga pulsado el botón  (Hablar) para activar Siri.

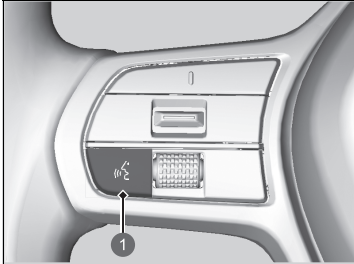

1 Botón  (Hablar)

Manténgalo pulsado para activar Siri.

Púlselo de nuevo para desactivar Siri.

Pulse y suelte para activar el sistema de reconocimiento de voz estándar.

▣ Funcionamiento de Apple CarPlay con Siri

Estos son algunos ejemplos de preguntas y comandos para Siri:

- ¿Qué películas se pueden ver hoy?
- Llamar a papá al trabajo.
- ¿Qué canción es esta?
- ¿Qué tiempo hará mañana?
- Leer mi último correo electrónico.

Para obtener más información, visite www.apple.com/ios/siri.

Android Auto™

Cuando conecte un teléfono Android al sistema de sonido a través del puerto USB, Android Auto se iniciará automáticamente. Cuando se conecte a través de Android Auto, podrá usar la pantalla de audio/información para acceder a las funciones de teléfono, Google Maps (Navegación), Google Play Music y Google Now. La primera vez que use Android Auto, aparecerá un tutorial en la pantalla.

Antes de usar Android Auto, le recomendamos completar este tutorial estacionado en un lugar seguro.

➤ **Puertos USB** P. 305

➤ **Vinculación automática de la conexión** P. 360

NOTA:

Android Auto podría no estar disponible en su país o región. Para obtener más información sobre Android Auto, consulte el sitio de soporte de Google.



1 Android Auto

Android Auto™

Le recomendamos que actualice el sistema operativo Android a la última versión cuando utilice Android Auto. No se puede utilizar *Bluetooth* A2DP mientras el teléfono esté conectado a Android Auto.

Para utilizar Android Auto en un smartphone con Android 9.0 (Pie) o anterior, debe descargar la aplicación Android Auto de Google Play en el smartphone.

Estacione en un lugar seguro antes de conectar el teléfono Android a Android Auto y al abrir alguna aplicación compatible.

Con el teléfono Android conectado a Android Auto, no es posible usar el audio por *Bluetooth*®. Sin embargo, los teléfonos anteriormente vinculados podrán transmitir sonido a través de *Bluetooth*® con Android Auto conectado.



➤ **Ajuste del teléfono** P. 389

Apple CarPlay y Android Auto no se pueden ejecutar al mismo tiempo.

Android Auto es una marca comercial de Google LLC.

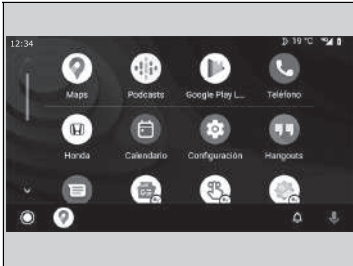
Menú de Android Auto



- **Mapas**
Visualice Google Maps y use la función de navegación como lo haría con su teléfono Android. Con el vehículo en marcha, no es posible pulsar el teclado. Detenga el vehículo en un lugar seguro para realizar una búsqueda o usar otra función.
- **Play Música**
Reproduzca Google Play Music y aplicaciones de música compatibles con Android Auto. Para cambiar entre aplicaciones de música, pulse este icono.
- **Teléfono**
Haga y reciba llamadas telefónicas además de escuchar el buzón de voz.
- **Honda**
-  Use Android Auto dándole indicaciones de voz.
-  Puede comprobar las notificaciones de Android.
-  (Pantalla de inicio de Android Auto)
Vea información útil organizada por Android Auto en tarjetas sencillas que aparecen justo cuando se necesitan.

Android Auto™

Para conocer los países y las regiones en las que Android Auto está disponible, además de información relativa a su funcionamiento, consulte el sitio web de Android Auto.

Las pantallas pueden variar en función de la versión de la aplicación Android Auto que esté utilizando.

Limitaciones y requisitos de uso de Android Auto

Android Auto requiere un teléfono Android compatible con una conexión móvil activa y un plan de datos. Se aplican los planes de tarifas de su operador.

Los cambios en los sistemas operativos, hardware, software y otras tecnologías para ofrecer la funcionalidad Android Auto, además de la introducción de normativas nuevas o modificadas, podrían derivar en una limitación o el cese de los servicios y la funcionalidad de Android Auto. Honda no puede ofrecer ni ofrece ninguna garantía sobre la funcionalidad ni el rendimiento futuros de Android Auto.

Es posible usar aplicaciones de terceros si son compatibles con Android Auto. Consulte en el sitio web de Android Auto las aplicaciones compatibles.

■ Vinculación automática de la conexión

Cuando conecte un teléfono Android a la unidad a través del puerto USB, Android Auto se iniciará automáticamente.

■ Utilizar Android Auto conectando el cable USB al puerto USB

1. Conecte el teléfono Android al puerto USB mediante el cable USB.

📌 **Puertos USB** P. 305

► La pantalla de confirmación se mostrará.

2. Seleccione **Sí**.

► Si no desea activar Android Auto, seleccione **No**.

Puede cambiar los ajustes para aceptar el consentimiento en el menú de ajustes **Smartphone Connection**.

🔗 Utilizar Android Auto conectando el cable USB al puerto USB

Inicie Android Auto únicamente cuando esté estacionado en un lugar seguro. Cuando Android Auto detecte el teléfono por primera vez, tendrá que configurarlo de modo que la vinculación automática sea posible. Consulte el manual de instrucciones que se incluye con su teléfono.

Puede utilizar el siguiente procedimiento para desconectar o eliminar los dispositivos que se conectan a Android Auto después de haber completado la configuración inicial:

Seleccione Ajustes generales →

Smartphone Connection → Android Auto →

Seleccionar dispositivo

Uso de la información del vehículo y del usuario

El uso y la gestión de la información del vehículo y del usuario transmitida a/desde su teléfono por Android Auto están establecidos en la política de privacidad de Google.

■ Funcionamiento de Android Auto con el reconocimiento de voz

Mantenga pulsado el botón  (Hablar) para usar Android Auto con su voz.

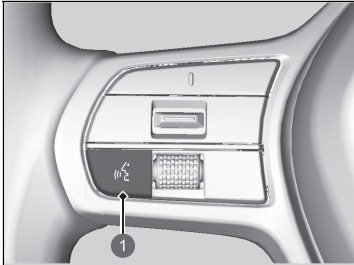

1 Botón  (Hablar)

Mantenga pulsado para usar Android Auto con su voz.

Pulse y suelte para activar el sistema de reconocimiento de voz estándar.

☒ Funcionamiento de Android Auto con el reconocimiento de voz

Estos son algunos ejemplos de comandos que puede dar con el sistema de reconocimiento de voz:

- Responder al mensaje.
- Llamar a mi esposa.
- Ir a Honda.
- Reproducir mi música.
- Enviar un mensaje a mi esposa.
- Llamar a la floristería.

Para obtener más información, consulte el sitio web de Android Auto.

También puede activar la función de reconocimiento de voz seleccionando el icono de  de la esquina inferior derecha de la pantalla.

Flujo de potencia

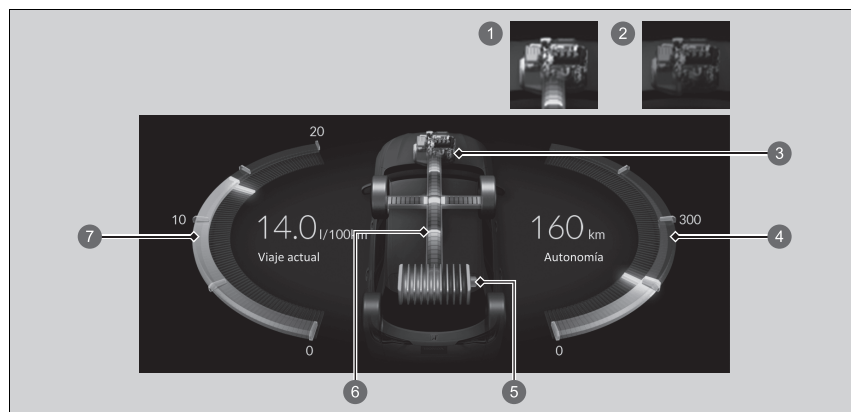

La pantalla de flujo de potencia muestra el flujo de potencia del vehículo, el consumo medio de combustible y la autonomía.





- 1 Motor encendido
- 2 Motor apagado
- 3 Motor
- 4 Autonomía de conducción
- 5 Indicador de nivel de la batería de alta tensión
- 6 Flujo de potencia
- 7 Consumo medio de combustible (viaje actual)

Muestra el flujo de potencia e indica la fuente que está suministrando energía al vehículo o cargando la batería.

- El testigo de la transmisión de potencia se muestra en azul, mientras que el de la operación de carga de la batería se muestra en verde.

Pantalla	Color de los indicadores	Estado del vehículo
	Azul	La batería de alta tensión y el generador accionado por el motor están suministrando la alimentación.
	Azul	La alimentación la suministra la batería de alta tensión.
	Azul y verde	La alimentación la suministra directamente el motor y el generador accionado por el motor está cargando la batería de alta tensión.

Pantalla	Color de los indicadores	Estado del vehículo
	Verde	El generador accionado por el motor está cargando la batería de alta tensión.
	Azul	La alimentación la suministra el generador accionado por el motor.
	Verde	La batería de alta tensión se está cargando mediante frenado regenerativo.

Funciones configurables

Utilice la pantalla de audio/información para personalizar determinadas funciones.

■ Instrucciones de personalización de los ajustes generales

Con el modo de alimentación en posición de CONTACTO, seleccione **Ajustes generales** y un elemento de configuración.

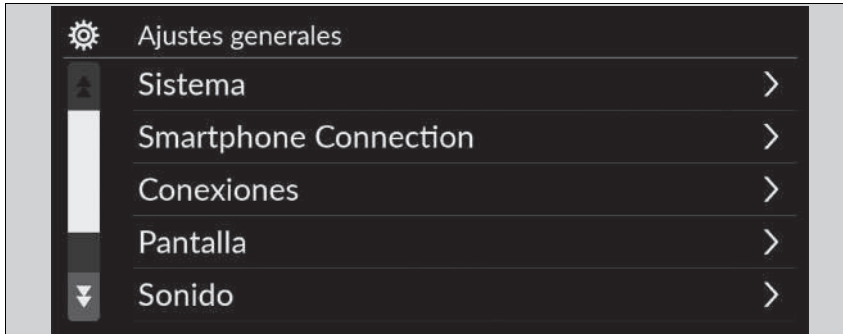

- **Sistema** ➤ P. 366
- **Smartphone Connection** ➤ P. 368
- **Conexiones** ➤ P. 369
- **Pantalla** ➤ P. 370
- **Sonido** ➤ P. 371
- **Cámara** ➤ P. 372
- **Control por voz*** ➤ P. 372

* No disponible en todos los modelos

☒ Funciones configurables

Al personalizar los ajustes, asegúrese de que el vehículo está completamente detenido y ponga la caja de cambios en **P**.

■ Sistema

Funciones configurables		Descripción	Ajustes seleccionables
Fecha y hora	Ajustar fecha y hora	<p>Fecha y hora automáticas</p> Seleccione Activado para que el GPS ajuste el reloj automáticamente. Seleccione Desactivado para cancelar esta función.	Activar*1/Desactivar
	Ajustar fecha	<p>Permite ajustar la fecha.</p> <p>☒ Ajuste del reloj P. 321</p>	Día/Mes/Año
	Ajustar hora	<p>Permite ajustar la hora.</p> <p>☒ Ajuste del reloj P. 321</p>	Hora/Minuto AM/PM
	Zona horaria	<p>Zona horaria automática</p> Establece que el sistema de sonido ajuste el reloj de forma automática al conducir por diferentes zonas horarias.	Activar*1/Desactivar
	Zona horaria*	(Seleccionar zona horaria) Permite cambiar la zona horaria manualmente.	—
	Horario de invierno o verano automático*	Permite que el reloj se actualice según el horario de verano.	Activar*1/Desactivar
	Formato de fecha	Permite seleccionar un formato de fecha.	MM/DD/AAAA/ DD/MM/AAAA*1/ AAAA/MM/DD
Formato de hora	Permite seleccionar un formato de hora.	12-H*1/24-H	

*1: Ajuste predeterminado

Funciones configurables	Descripción	Ajustes seleccionables
Idioma	Permite cambiar el idioma de la interfaz de información para el conductor y de la pantalla de audio/información de forma independiente.	Inglés^{*1} o Turco^{*1} Vea otros idiomas que se pueden seleccionar en la pantalla.
Sensibilidad del panel táctil	Ajusta la sensibilidad del panel de la pantalla táctil.	Alta/Normal^{*1}
Sonidos del sistema	Permite definir el volumen de los sonidos del sistema.	—
Texto a voz	Permite definir el volumen del texto convertido en voz.	—
Volúmenes del sistema	Instrucciones de navegación Permite definir el volumen de las instrucciones de navegación.	—
	Llamadas de teléfono Permite definir el volumen de las llamadas telefónicas.	—
	Predet. Restablece todos los ajustes de Volúmenes del sistema a los valores predeterminados.	
Conf. uso compartido de datos	Conf. uso compartido de datos Activa y desactiva la configuración de datos compartidos. 📌 Inicio P. 302	Activar/Desactivar^{*1}
Se recomienda repostar	Permite activar y desactivar la función Se recomienda repostar. 📌 Se recomienda repostar P. 417	Activar^{*1}/Desactivar



*1: Ajuste predeterminado

Funciones configurables		Descripción	Ajustes seleccionables
Acerca de	Estado	Muestra la pantalla de ajustes de Android.	—
	Información jurídica		
	Número de modelo		
	Versión de Android		
	Versión de núcleo		
	Número de compilación		
Restablecimiento de datos de fábrica		Restaura todos los ajustes a los valores predeterminados de fábrica. ➤ Establecimiento de valores predeterminados para todos los ajustes P. 381	Continuar/Cancelar
Información detallada	App Manager	Permite mostrar información sobre la memoria del sistema de Android y las aplicaciones.	—

■ Smartphone Connection

Funciones configurables		Descripción	Ajustes seleccionables
Apple CarPlay	+ Conectar nuevo dispositivo	Permite vincular un nuevo teléfono con Apple CarPlay. ➤ Ajuste del teléfono P. 389	—
	(Dispositivos guardados)	Permite conectar, desconectar o eliminar un teléfono vinculado. ➤ Ajuste del teléfono P. 389	—
Android Auto	(Dispositivos guardados)	Permite conectar, desconectar o eliminar un teléfono vinculado. ➤ Ajuste del teléfono P. 389	—

■ **Conexiones**

Funciones configurables		Descripción	Ajustes seleccionables	
Wi-Fi	Cambiar modo	Cambia el modo Wi-Fi.	Red^{*1}/Smartphone^{*2}/Desactivar	
	(Redes disponibles/dispositivos conectados)	Permite mostrar las redes disponibles o los dispositivos conectados en un momento determinado.	—	
	Opciones	Añadir red	Permite añadir una nueva red para la conexión Wi-Fi.	—
		Redes guardadas	Permite guardar la red conectada.	—
		SSID de red	Permite ajustar el nombre de la red.	—
	Configuración	Seguridad	Permite mostrar la seguridad de la red.	—
		Contraseña	Permite establecer una contraseña que habrá que introducir para que el dispositivo Wi-Fi pueda conectarse a la red.	—
		Banda Wi-Fi	Permite mostrar la banda Wi-Fi.	—
Bluetooth	Bluetooth	Permite activar y desactivar <i>Bluetooth</i> [®] .	Activar^{*1}/Desactivar	
	Opciones	Dispositivo de prioridad	Permite establecer como prioritario un dispositivo.	—
		+ Conectar nuevo dispositivo	Vincula un teléfono nuevo al HFT.  Ajuste del teléfono P. 389	—
	(Dispositivos guardados)	Permite conectar, desconectar o eliminar un teléfono vinculado.  Ajuste del teléfono P. 389	—	

*1: Ajuste predeterminado

*2: Aparece solamente cuando se conecta Apple CarPlay.

■ Pantalla

Funciones configurables	Descripción	Ajustes seleccionables
Brillo	Cambia el brillo de la pantalla de audio/información.	—
Contraste	Cambia el contraste de la pantalla de audio/información.	—
Niv. negro	Cambia el nivel de negro de la pantalla de audio/información.	—
Predet.	Permite restablecer todos los ajustes personalizados para el brillo, el contraste y el nivel de negro.	—

*1: Ajuste predeterminado

■ **Sonido**

Funciones configurables	Descripción	Ajustes seleccionables
Bajos/agudos		
Agudos		
Medios		
Bajos		
Zonas de audio y balance/atenuación ^{*1}	Regula los ajustes de los altavoces del sistema de sonido.	—
Bose Centerpoint ^{*1}	 Ajuste del sonido P. 324	
Bose Dynamic Speed Compensation ^{*1}		
Balance/atenuación ^{*2}		
Speed Volume Compensation ^{*2}		

*1: Modelos con BOSE AMP

*2: Modelos con Normal AMP

■ **Cámara**

Funciones configurables		Descripción	Ajustes seleccionables
Cámara trasera	Pauta fija	Muestra una línea de guía que no se mueve al mover el volante. ➤ Cámara trasera con visualización múltiple P. 595	Activar*¹/Desactivar
	Pauta dinámica	Muestra una línea de guía que se mueve con el volante. ➤ Cámara trasera con visualización múltiple P. 595	Activar*¹/Desactivar
Monitor de tráfico cruzado*		Muestra las flechas en la imagen de la cámara trasera para avisar de cualquier vehículo que se aproxime por los laterales. ➤ Sistema de alerta de tráfico cruzado* P. 591	Activar*¹/Desactivar

*1: Ajuste predeterminado

■ **Control por voz***

Funciones configurables		Descripción	Ajustes seleccionables
Modo de control por voz		Permite seleccionar un modo de la pantalla del portal de voz. ➤ Funcionamiento del control por voz* P. 310	Ayuda/Normal*¹

*1: Ajuste predeterminado

■ Instrucciones de personalización de los ajustes del vehículo

Con el modo de alimentación en posición de CONTACTO, seleccione **Configuración del vehículo** y un elemento de configuración.



- **Sistema de aviso de desinflado** ➤ P. 374
- **Config. sist. asist. Conductor** ➤ P. 374
- **Configurar cuadro instrumentos** ➤ P. 376
- **Configuración de posición de conducción** ➤ P. 377
- **Configuración acceso sin llave** ➤ P. 378
- **Config. alumbrado** ➤ P. 378
- **Config. puerta/ventana** ➤ P. 379
- **Config. de puerta eléctrica del maletero*** ➤ P. 379
- **Eco Assist predictivo** ➤ P. 380
- **Info. Mantenimiento.*** ➤ P. 380
- **Recordatorio comprob. nivel aceite del motor** ➤ P. 380

* No disponible en todos los modelos

► Instrucciones de personalización de los ajustes del vehículo

Si no se muestra **Configuración del vehículo** en la pantalla de inicio, seleccione **Todas las aplicaciones**. Puede cambiar los iconos mostrados en la pantalla de inicio.

- **Función de acceso directo a aplicaciones**
P. 314

■ Sistema de aviso de desinflado

Funciones configurables	Descripción	Ajustes seleccionables
Sistema de aviso de desinflado	Permite cancelar o calibrar el sistema de aviso de desinflado. ➤ Sistema de aviso de desinflado P. 471	Inicializar/Cancelar

■ Config. sist. asist. Conductor

Funciones configurables	Descripción	Ajustes seleccionables
Distancia de aviso vehículo delantero	Permite seleccionar la distancia de las alertas audibles y visuales del avisador de colisión frontal (FCW). ➤ Sistema de prevención y mitigación de impactos (CMBS) P. 486	Lejos/Normal*¹/Cerca
Advertencia frontal*	Permite activar y desactivar la advertencia en la pantalla virtual en el parabrisas.	Activar*¹/Desactivar
Aviso acústico coche delantero ACC	Permite activar y desactivar las notificaciones acústicas cuando el vehículo entre dentro del alcance del control de cruce adaptativo o salga de él. ➤ Control de cruce adaptativo (ACC) con función de seguimiento a baja velocidad (Low Speed Following) P. 505	Activar/Desactivar*¹
Ajuste del sistema de ayuda de permanencia en la carretera (Road Departure Mitigation)	Permite seleccionar el modo de funcionamiento del sistema de ayuda de permanencia en la carretera (Road Departure Mitigation). ➤ Sistema de ayuda de permanencia en la carretera (Road Departure Mitigation) P. 553	Anticipado/Normal/Retardado*¹
Tono de ayuda para mantenerse en carril	Permite activar y desactivar las alertas del sistema LKAS para no detectar las líneas viales. ➤ Sistema de aviso de salida de carril (LKAS) P. 528	Activar/Desactivar*¹

*1: Ajuste predeterminado

Funciones configurables	Descripción	Ajustes seleccionables
Información de punto ciego*	Permite activar y desactivar los avisos acústicos del sistema de información de punto ciego. <input checked="" type="checkbox"/> Sistema de información de punto ciego* P. 473	Alerta audible y visual*¹/ Solo alerta visual
Pantalla del sistema de reconocimiento de señales de tráfico	Permite mostrar el sistema de reconocimiento de señales de tráfico en el panel de instrumentos. <input checked="" type="checkbox"/> Sistema de reconocimiento de señales de tráfico P. 561	Pantalla*¹/Ninguno
Aviso acústico de cambio de la señal de límite de velocidad	Permite activar o desactivar la notificación acústica cuando se cambie la información de la señal de límite de velocidad.	Activar/Desactivar*¹
Monitor de atención del conductor	Cambia el ajuste para el monitor de la atención del conductor. <input checked="" type="checkbox"/> Monitor de la atención del conductor P. 155, 176	Desactivado/Solo alerta táctil/ Alerta táctil y sonora*¹
Ajustes del sensor trasero	Permite activar y desactivar los sensores de aparcamiento traseros.	Activar*¹/Desactivar

*1: Ajuste predeterminado

■ **Configurar cuadro instrumentos (Configuración de instrumentos/HDU)**

Funciones configurables	Descripción	Ajustes seleccionables
Mensaje de aviso	Permite seleccionar la visualización de un mensaje de aviso. ➤ Mensajes informativos y de advertencia de la interfaz de información para el conductor P. 127	Activar/Desactivar *1
Ajuste temperatura exterior	Permite ajustar la lectura de temperatura exterior en unos cuantos grados. ➤ Temperatura exterior P. 143	-3 °C ~ ±0 °C*1 ~ +3 °C
Reinicio "Trip A"	Permite seleccionar la temporización con la que se restablece el viaje A. ➤ Autonomía/Combustible/Cuentakilómetros parcial P. 149, 171 ➤ Velocímetro/Cuentahoras/Cuentakilómetros parcial P. 151, 173	Al repostar lleno/Al quitar el contacto/Reinicio manual *1
Reinicio "Trip B"	Permite seleccionar la temporización con la que se restablece el viaje B. ➤ Autonomía/Combustible/Cuentakilómetros parcial P. 149, 171 ➤ Velocímetro/Cuentahoras/Cuentakilómetros parcial P. 151, 173	Al repostar lleno/Al quitar el contacto/Reinicio manual *1
Volumen aviso acústico	Permite cambiar el nivel de volumen de todos los avisos del sistema, el aviso de apertura de las puertas y la señal del intermitente.	MAX/MID *1/ MIN
Tono de aviso en marcha atrás	Activa y desactiva el tono de aviso en marcha atrás.	Activar *1/ Desactivar
Luz eficiencia de conducción	Permite activar o desactivar la función de medidor de conducción ecológica.	Activar *1/ Desactivar
Navegador paso a paso	Permite activar y desactivar la ventana emergente de aviso de la navegación paso a paso en la interfaz de información para el conductor. ➤ Indicaciones paso a paso P. 153, 174	Activar *1/ Desactivar

*1: Ajuste predeterminado

Funciones configurables	Descripción	Ajustes seleccionables
Unids. veloc./distancia	Selecciona las unidades del ordenador de viaje. ➔ Unids. veloc./distancia P. 164, 186	Modelos con volante a la izquierda km/h · km^{*1}/mph · millas Modelos con volante a la derecha km/h · km/mph · millas^{*1}
Recordatorio de los asientos traseros	Activa y desactiva la función de recordatorio de objetos en asiento trasero.	Activar^{*1}/Desactivar

*1: Ajuste predeterminado

■ Configuración de posición de conducción

Funciones configurables	Descripción	Ajustes seleccionables
Memoria de posición de conducción*	Activa y desactiva el sistema de memoria de posición de conducción.	Activar^{*1}/Desactivar
Movimiento de la posición del asiento al entrar o salir	Mueve el asiento hacia atrás cuando se entra o sale del vehículo. Permite modificar la configuración de esta función.	Activar^{*1}/Desactivar

*1: Ajuste predeterminado

■ Configuración acceso sin llave

Funciones configurables	Descripción	Ajustes seleccionables
Modo de desbloqueo de puertas	Permite cambiar las puertas que se desbloquearán al agarrar la manecilla de la puerta del conductor.	Sólo puerta conductor*¹/ Todas las puertas
Luces Intermitentes para acceso sin llave	Hace parpadear algunas luces exteriores cuando desbloquee/bloquee las puertas.	Activar*¹/Desactivar

*1: Ajuste predeterminado

■ Config. alumbrado

Funciones configurables	Descripción	Ajustes seleccionables
Luces de carretera automáticas*	Permite activar y desactivar la función de luces de carretera automáticas.	Activar*¹/Desactivar
Haz de conducción adaptativo*	Permite activar y desactivar la función de haz de conducción adaptativo.	Activar*¹/Desactivar
Duración de atenuador luz interior	Permite seleccionar el periodo que las luces interiores permanecen encendidas después de haber cerrado las puertas. ➤ Luces interiores P. 275	60 seg./30 seg.*¹/15 seg.
Temp. descon. auto luz delant.	Permite seleccionar el tiempo que permanecerán encendidas las luces exteriores después de cerrar la puerta del conductor. ➤ Función de apagado de las luces automáticas P. 240	60 seg./30 seg./15 seg.*¹/0 seg.
Encendido faros con limpiaparabrisas	Permite activar y desactivar la función de los faros y el funcionamiento del limpiaparabrisas cuando los faros se encuentra en la posición AUTO . ➤ Encendido de faros con limpiaparabrisas P. 240	Activar*¹/Desactivar

*1: Ajuste predeterminado

■ **Config. puerta/ventana**

Funciones configurables	Descripción	Ajustes seleccionables
Preajuste de bloqueo*	Permite cambia la configuración de la función de preajuste de bloqueo.	Activar*¹/Desactivar
Aviso de bloqueo sin llave	Permite activar y desactivar el parpadeo de las luces exteriores al bloquear y desbloquear las puertas con el mando a distancia.  Uso del mando a distancia P. 201	Activar*¹/Desactivar
Plegado automático del espejo retrovisor	Permite seleccionar la operación de plegado automático de los retrovisores.	Activar*¹/Desactivar
Control a distancia de las ventanillas	Cambia los ajustes de la función de control a distancia de las ventanillas.	Activar*¹/Desactivar

*1: Ajuste predeterminado

■ **Config. de puerta eléctrica del maletero***

Funciones configurables	Descripción	Ajustes seleccionables
Modo abrir sin llave	Cambia el ajuste del sistema sin llave para la apertura del portón trasero eléctrico.	Siempre*¹/Cuando desbloqueado
Modo maletero automático	Cambia la configuración para abrir el portón trasero eléctrico por medio de la manecilla exterior del portón trasero.	ON (Automático/manual)*¹/ OFF (Solo manual)
Acceso manos libres	Cambia la configuración para abrir el portón trasero eléctrico mediante un movimiento rápido de patada hacia delante y hacia atrás debajo del parachoques trasero.	Activar*¹/Desactivar

*1: Ajuste predeterminado

* No disponible en todos los modelos

■ **Eco Assist predictivo**

Funciones configurables	Descripción	Ajustes seleccionables
Eco Assist predictivo	Activa y desactiva la función Eco Assist predictivo.	Activar*¹/Desactivar

*1: Ajuste predeterminado

■ **Info. Mantenimiento***

Funciones configurables	Descripción	Ajustes seleccionables
Info. Mantenimiento	Permite restablecer la información de mantenimiento. ➤ Sistema de información de mantenimiento* P. 606	Selecc. Restab. elem.

■ **Recordatorio comprob. nivel aceite del motor**

Funciones configurables	Descripción	Ajustes seleccionables
Recordatorio comprob. nivel aceite del motor	Permite restablecer el recordatorio de comprobación del nivel de aceite del motor.	Restablecer/Cancelar

Establecimiento de valores predeterminados para todos los ajustes

Restaura todos los ajustes de menú y ajustes personalizados a los valores predeterminados de fábrica.

Restablecimiento de los ajustes generales por defecto

1. Pulse el botón .
2. Seleccione **Ajustes generales**.
3. Seleccione **Sistema**.
4. Seleccione **Restablecimiento de datos de fábrica**.
 - Aparece un mensaje de confirmación en la pantalla.
5. Seleccione **Continuar** para restablecer los ajustes.
6. Seleccione **Continuar** de nuevo para restablecer los ajustes.
 - El sistema se reiniciará.

Restablecimiento de los ajustes por defecto del vehículo

1. Pulse el botón .
2. Seleccione **Configuración del vehículo**.
3. Seleccione **Predet.**
4. Seleccione **Sí**.

Establecimiento de valores predeterminados para todos los ajustes

En caso de transferir el vehículo a un tercero, restaure todos los valores a los ajustes predeterminados y borre todos los datos personales.

Si realiza el **Restablecimiento de datos de fábrica**, se restaurarán todas las aplicaciones preinstaladas a los valores predeterminados de fábrica.

Sistema de teléfono manos libres

El sistema de teléfono manos libres (HFT) le permite realizar y recibir llamadas telefónicas a través del sistema de sonido del vehículo, sin necesidad de manipular su teléfono móvil.

Botones del HFT

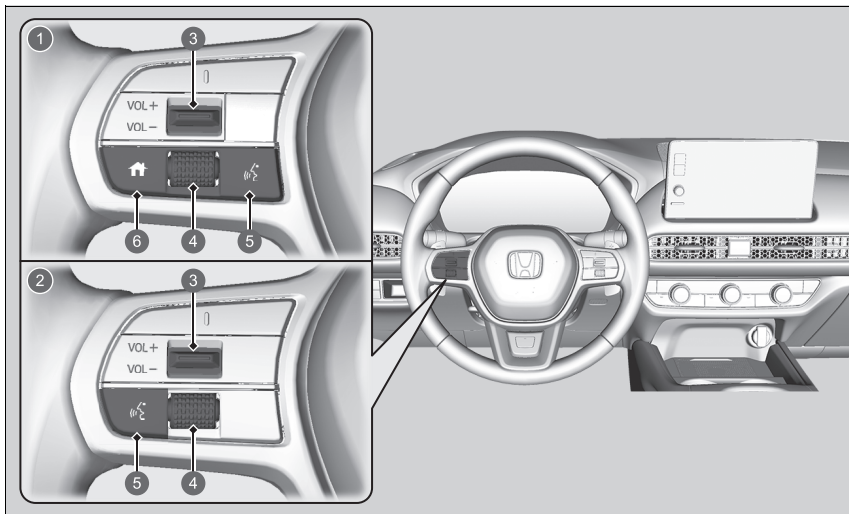

- 1 Modelos con cuadro de instrumentos tipo A
- 2 Modelos con cuadro de instrumentos tipo B
- 3 Interruptor **VOL+**/**VOL-** (Volumen)
- 4 Rueda de selección izquierda
- 5 Botón (Hablar)
- 6 Botón (Inicio)

► Sistema de teléfono manos libres

Coloque el teléfono donde pueda obtener buena cobertura.

Para poder usar el sistema HFT, necesita un teléfono compatible con *Bluetooth*®. Para ver una lista de teléfonos compatibles, procedimientos de vinculación y funciones especiales, consulte a su concesionario local Honda.

Para utilizar el sistema, el ajuste **Bluetooth** debe estar establecido en **Activado**.

► **Ajuste del teléfono** P. 389

Sugerencias del control por voz

- Oriente las salidas de aire en dirección contraria al techo y cierre las ventanas, ya que el ruido exterior podría interferir con los micrófonos.
- Pulse el botón cuando quiera llamar a un número usando un comando de voz memorizado*, un nombre de la agenda telefónica* o un número*. Al oír la señal sonora, hable con claridad y naturalidad.
- Si el micrófono recoge otras voces además de la suya, puede que el comando no se interprete correctamente.
- El nivel de volumen se puede cambiar en el volumen del sistema de sonido.

Si no hubiera ningún contacto favorito en el sistema, aparece la correspondiente ventana emergente de notificación en la pantalla.

► **Contactos favoritos** P. 394

Botón  (Hablar): púselo para acceder al portal de voz* o para llamar a un número con un comando de voz memorizado*.

Botón  (Inicio)*1: púselo para volver a la pantalla de inicio de la interfaz de información para el conductor.

Rueda de selección izquierda: pulse el botón  (Inicio)*1. Desplácese hacia arriba o hacia abajo para seleccionar **Teléfono** en la interfaz de información para el conductor y pulse la rueda de selección izquierda.

Al recibir una llamada, la pantalla de llamada entrante se muestra en la interfaz de información para el conductor. Puede responder a la llamada mediante la rueda de selección izquierda.

 Recepción de una llamada P. 399

Para ir a la pantalla de inicio del teléfono:

1. Pulse el botón .
2. Seleccione **Teléfono** para mostrar la pantalla del teléfono.

*1: Modelos con cuadro de instrumentos tipo A

* No disponible en todos los modelos

▶▶ Sistema de teléfono manos libres

Tecnología inalámbrica *Bluetooth*®

La marca denominativa y los logotipos de *Bluetooth*® son marcas comerciales registradas propiedad de *Bluetooth SIG, Inc.*, y el uso de dichas marcas por *Honda Motor Co., Ltd.* se realiza bajo licencia. Las demás marcas comerciales y nombres comerciales lo son de sus respectivos propietarios.

Limitaciones del sistema HFT

Una llamada entrante en el HFT interrumpirá la reproducción en el sistema de sonido. Se reanudará una vez finalizada la llamada.

■ Pantalla de información de estado de HFT

La pantalla de audio/información le avisa cuando hay una llamada entrante.

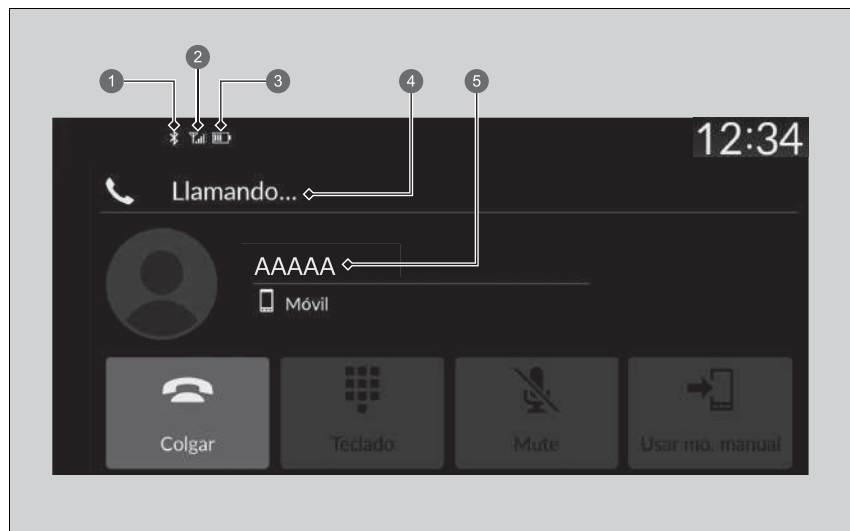

- ❶ Testigo de *Bluetooth*®
Aparece cuando se conecta el teléfono al HFT.
- ❷ Intensidad de la señal
- ❸ Estado del nivel de batería
- ❹ Modo del sistema HFT
- ❺ Nombre de la persona que llama (si está registrado)/número de la persona que llama (si no está registrado)

▣ Pantalla de información de estado de HFT

La información que aparece en la pantalla de audio/información varía de un modelo de teléfono a otro.

■ Limitaciones del funcionamiento manual

Algunas funciones manuales están deshabilitadas o no funcionan mientras el vehículo está en movimiento. No es posible seleccionar una opción sombreada hasta que se detiene el vehículo.

Cuando el vehículo está en movimiento, solo se pueden realizar llamadas mediante comandos de voz a nombres*, números* o contactos favoritos * previamente guardados con comandos de voz.

➤ **Contactos favoritos** P. 394

■ Menú del sistema HFT

El modo de alimentación debe estar en la posición de ACCESORIOS o CONTACTO para utilizar el sistema. Seleccione **Teléfono** para abrir la pantalla del teléfono.

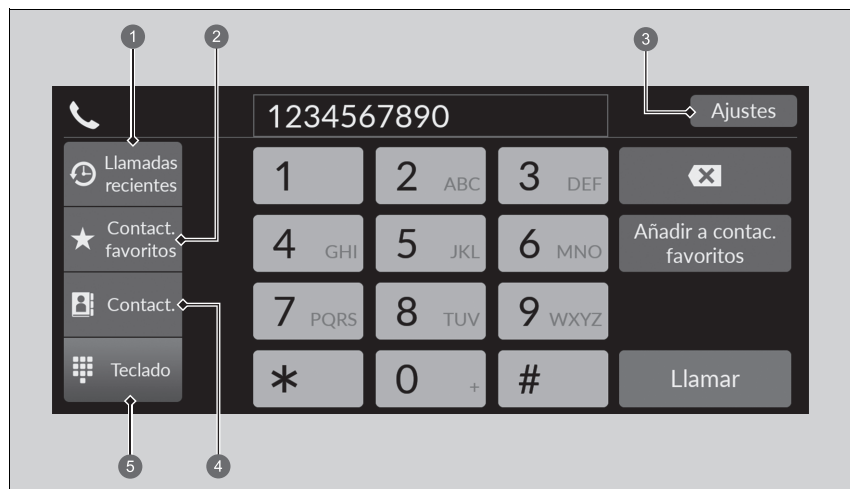

- ① Llamadas recientes
- ② Contact. favoritos
- ③ Ajustes
- ④ Contact.
- ⑤ Teclado

►► Menú del sistema HFT

Algunas funciones están limitadas durante la conducción.

Llamadas recientes: permite mostrar la llamadas salientes, entrantes y perdidas.

➤ **Para realizar una llamada con las llamadas recientes** P. 397

Contact. favoritos: permite marcar el número seleccionado en la entrada de contactos favoritos correspondiente.

➤ **Para realizar una llamada con una entrada de contactos favoritos** P. 398

Ajustes: permite modificar los ajustes del teléfono.

➤ **Pantalla de ajustes del teléfono** P. 388

Contact.: permite mostrar la agenda telefónica del teléfono vinculado.

➤ **Para realizar una llamada utilizando la agenda telefónica importada** P. 398

Teclado: permite introducir un número de teléfono para marcarlo.

➤ **Para realizar una llamada utilizando un número de teléfono** P. 398

■ Pantalla de ajustes del teléfono

Para mostrar la pantalla de ajustes del teléfono, seleccione **Ajustes** en la pantalla del teléfono.

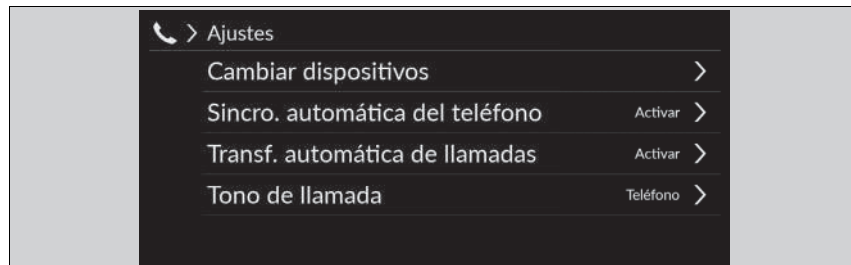

Cambiar dispositivos: permite vincular un nuevo teléfono al sistema y conectar, desconectar o eliminar un dispositivo vinculado.

➤ **Ajuste del teléfono** P. 389

Sincro. automática del teléfono: permite establecer que los datos de la agenda y de llamadas recientes se importen automáticamente cuando el teléfono esté vinculado con el HFT.

➤ **Importación automática de la agenda telefónica y las llamadas recientes del teléfono móvil** P. 392

Transf. automática de llamadas: permite establecer que las llamadas se transfieran automáticamente de su teléfono al HFT al entrar en el vehículo.

➤ **Transferencia automática** P. 393

Tono de llamada: selecciona el tono de llamada.

➤ **Tono de llamada** P. 393

■ Ajuste del teléfono

■ Configuración de *Bluetooth*®

Puede activar y desactivar la función de *Bluetooth*®.

1. Pulse el botón .
2. Seleccione **Ajustes generales**.
3. Seleccione **Conexiones**.
4. Seleccione **Bluetooth**.
5. Seleccione **Opciones**.
6. Seleccione **Bluetooth** y, a continuación, **Activar**.



■ **Para vincular un teléfono móvil (cuando no hay un teléfono vinculado con el sistema)**

1. Seleccione **Teléfono**.
2. Seleccione **Conectar nuevo disp.**
3. Asegúrese de que el teléfono se encuentra en modo de búsqueda o visible.
4. Seleccione **Honda HFT** desde el teléfono.
 - Si desea vincular un teléfono desde este sistema de sonido, seleccione **Buscar dispositivos** y, a continuación, seleccione su teléfono cuando aparezca en la lista.
5. El sistema proporciona un código de vinculación en la pantalla de audio/información.
 - Confirme que el código de vinculación de la pantalla y de su teléfono coinciden. Esto puede variar de un modelo de teléfono a otro.
6. Seleccione las funciones que desee y, a continuación, seleccione **Conectar**.
7. Aparece una notificación en la pantalla si la vinculación se ha realizado correctamente.
8. Seleccione **OK**.



▣ Ajuste del teléfono

Para poder realizar y recibir llamadas de manos libres, su teléfono compatible con *Bluetooth* debe estar vinculado al sistema.

Sugerencias de vinculación del teléfono:

- No se puede vincular el teléfono con el vehículo en movimiento.
- Se pueden vincular un máximo de seis teléfonos.
- Puede que la batería de su teléfono se agote antes cuando está vinculado con el sistema.

Una vez haya vinculado un teléfono, aparecerá en la pantalla con los iconos siguientes.

-  : el teléfono es compatible con audio por *Bluetooth*®.
-  : el teléfono se puede utilizar con HFT.
-  : el teléfono es compatible con Apple CarPlay.

Si hubiera una conexión activa con Apple CarPlay, la vinculación de otros dispositivos compatibles con *Bluetooth*® no estará disponible.



■ Para cambiar el teléfono vinculado actualmente

1. Seleccione **Teléfono**.
2. Seleccione **Ajustes**.
3. Seleccione **Cambiar dispositivos**.
4. Seleccione el teléfono que desea conectar.
 - ▶ El HFT desconectará el teléfono vinculado y buscará otro teléfono vinculado.
 - ▶ Puede configurar un teléfono conectado como prioritario. Seleccione la casilla junto al teléfono que desee configurar como prioritario.
5. Seleccione  (Audio),  (Teléfono) o  (Apple CarPlay).
 - ▶  y  se pueden seleccionar a la vez, sin embargo, cuando se seleccione ,  y  no se podrán seleccionar.
6. Seleccione **Aplicar**.

■ Para eliminar un teléfono previamente vinculado

1. Seleccione **Teléfono**.
2. Seleccione **Ajustes**.
3. Seleccione **Cambiar dispositivos**.
4. Seleccione un teléfono que desee borrar.
5. Seleccione **Eliminar**.
6. Aparece un mensaje de confirmación en la pantalla. Seleccione **Eliminar**.



▶▶ Para cambiar el teléfono vinculado actualmente

Si no se ha encontrado o vinculado ningún teléfono al intentar cambiar a otro teléfono, el sistema HFT le informará de que se ha vuelto a conectar el teléfono original.

Para vincular otros teléfonos, seleccione **+ Conectar nuevo dispositivo** en la pantalla **Bluetooth**.

■ Importación automática de la agenda telefónica y las llamadas recientes del teléfono móvil

Una vez vinculado el teléfono, el contenido de la agenda telefónica y de las llamadas recientes se importa automáticamente al sistema.

1. Seleccione **Teléfono**.
2. Seleccione **Ajustes**.
3. Seleccione **Sincro. automática del teléfono**.
4. seleccione **Activar** o **Desactivar**.
 - La opción por defecto es **Activado**.

☒ Importación automática de la agenda telefónica y las llamadas recientes del teléfono móvil

En algunos teléfonos, es necesario habilitar la opción correspondiente para poder importar la agenda telefónica.

Cuando selecciona un nombre en la lista de la agenda telefónica del móvil, puede observar un icono de categoría. Los iconos indican qué tipo de números hay almacenados para ese nombre.

	Pref.		Fax
	Casa		Coche
	Móvil		Voz
	Trabajo		Otro
	Busc.		

En algunos teléfonos, es posible que no se puedan importar los iconos de categoría al sistema.

La agenda telefónica se actualiza después de cada conexión. Las llamadas recientes se actualizan después de cada conexión o llamada.

■ Transferencia automática

Si entra en el vehículo mientras está al teléfono, la llamada se puede transferir automáticamente al sistema HFT.

1. Seleccione **Teléfono**.
2. Seleccione **Ajustes**.
3. Seleccione **Transf. automática de llamadas**.
4. seleccione **Activar** o **Desactivar**.
 - ▶ La opción por defecto es **Activado**.

■ Tono de llamada

Puede cambiar la configuración del tono de llamada.

1. Seleccione **Teléfono**.
2. Seleccione **Ajustes**.
3. Seleccione **Tono de llamada**.
4. Seleccione **Vehículo** o **Teléfono**.
 - ▶ La opción por defecto es **Teléfono**.

☒ Tono de llamada

Vehículo: el tono de llamada fijo suena desde los altavoces.

Teléfono: en función de la marca y el modelo del teléfono móvil, sonará el tono de guardado en el teléfono si el teléfono está conectado.

Contactos favoritos



1 Icono de estrella

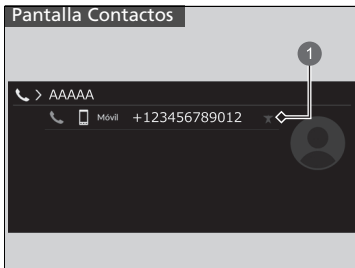

1 Icono de estrella

Para añadir un contacto favorito

1. Seleccione **Teléfono**.
2. Seleccione **Llamadas recientes, Contact.** o **Teclado**.

En la pantalla **Llamadas recientes** o **Contact.**

3. Seleccione el icono de estrella.

En la pantalla **Teclado**

3. Seleccione **Añadir a contac. favoritos**.

- Aparece una notificación en la pantalla si el contacto favorito correspondiente se ha guardado correctamente.
- Para eliminar el contacto favorito, vuelva a seleccionar el icono de estrella.



1 Añadir a contac. favoritos

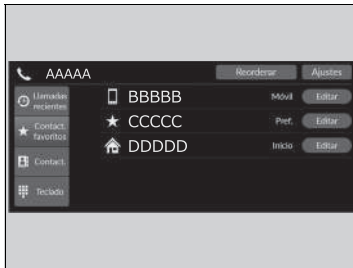

■ Para editar un contacto favorito

1. Seleccione **Teléfono**.
2. Seleccione **Contact. favoritos**.
3. Seleccione **Editar** en la entrada del contacto favorito que desee editar.
4. Seleccione la configuración que desee.
5. Seleccione **Hecho**.

■ Para eliminar un contacto favorito

1. Seleccione **Teléfono**.
2. Seleccione **Contact. favoritos**.
3. Seleccione **Editar** en la entrada del contacto favorito que desee eliminar.
4. Seleccione **Eliminar**.
5. Aparece un mensaje de confirmación en la pantalla. Seleccione **Sí**.

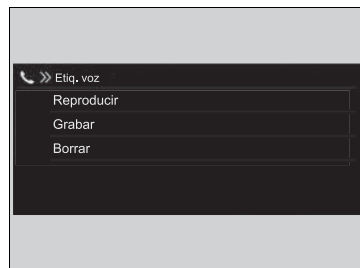

Modelos sin sistema de control por voz

■ Adición de un comando de voz a un contacto favorito almacenado

1. Seleccione **Teléfono**.
2. Seleccione **Contact. favoritos**.
3. Seleccione **Editar** en la entrada del contacto favorito que desee editar.
4. Seleccione **Etiqu. voz**.
5. Seleccione **Grabar**.
6. Seleccione **Grabar**, o use el botón  y siga las indicaciones para completar la etiqueta de voz.

Modelos sin sistema de control por voz

■ Eliminación de un comando de voz

1. Seleccione **Teléfono**.
2. Seleccione **Contact. favoritos**.
3. Seleccione **Editar** en la entrada del contacto favorito que desee editar.
4. Seleccione **Etiqu. voz**.
5. Seleccione **Borrar**.
6. Aparece un mensaje de confirmación en la pantalla. Seleccione **Sí**.

►► Contactos favoritos

Modelos sin sistema de control por voz

Evite utilizar etiquetas de voz duplicadas.

No utilice "casa" como comando de voz.

Para el sistema resulta más fácil reconocer un nombre más largo. Por ejemplo, utilice "Juan García" en lugar de "Juan".

Realización de una llamada



Puede realizar llamadas introduciendo un número de teléfono, o bien utilizando las entradas importadas de **Llamadas recientes**, **Contactos favoritos** y **Contactos**.

■ Para realizar una llamada con las llamadas recientes

Las llamadas recientes se clasifican por **Todas**, **Marcadas**, **Perdidas** y **Recibidas**.

1. Seleccione **Teléfono**.
2. Seleccione **Llamadas recientes**.
 - Puede ordenarlas por **Todas**, **Marcadas**, **Perdidas** y **Recibidas**. Seleccione el icono de la parte superior derecha de la pantalla.
3. Seleccione un número.
 - La marcación se inicia automáticamente.

» Realización de una llamada

Una vez conectada una llamada, puede escuchar la voz de la persona a la que llama a través de los altavoces.

Mientras haya una conexión activa con Apple CarPlay, no es posible hacer llamadas telefónicas con el teléfono manos libres (HFT), sino solo desde Apple CarPlay.

Modelos sin sistema de control por voz

Cualquier entrada de un contacto favorito con comandos de voz se puede marcar mediante la voz desde la mayoría de las pantallas.

Pulse el botón  y diga el comando de voz.

» Para realizar una llamada con las llamadas recientes

En Llamadas recientes aparecen las últimas 20 llamadas realizadas, perdidas o recibidas.

(Aparece solamente cuando se conecta un teléfono al sistema).

- Todo:** permite mostrar la llamadas salientes, entrantes y perdidas.
- Marcadas:** permite mostrar las últimas llamadas salientes.
- Perdidas:** permite mostrar las últimas llamadas perdidas.
- Recibidas:** permite mostrar las últimas llamadas entrantes.

■ Para realizar una llamada con una entrada de contactos favoritos

1. Seleccione **Teléfono**.
2. Seleccione **Contact. favoritos**.
 - Puede modificar el orden de las entradas de Contact.favoritos seleccionando **Reordenar**.
3. Seleccione un número.
 - La marcación se inicia automáticamente.

■ Para realizar una llamada utilizando la agenda telefónica importada

1. Seleccione **Teléfono**.
2. Seleccione **Contact**.
3. Seleccione un nombre.
 - Puede ordenar por **Nombre** o **Apellidos**. Seleccione el icono de la parte superior derecha de la pantalla.
4. Seleccione un número.
 - La marcación se inicia automáticamente.

■ Para realizar una llamada utilizando un número de teléfono

1. Seleccione **Teléfono**.
2. Seleccione **Teclado**.
3. Seleccione un número.
 - Utilice el teclado de la pantalla táctil para introducir números.
4. Seleccione **Llamar**.
 - La marcación se inicia automáticamente.

»» Para realizar una llamada con una entrada de contactos favoritos

Modelos sin sistema de control por voz

Cuando una etiqueta de voz se guarde, pulse el botón  para llamar al número con la etiqueta de voz.

» **Contactos favoritos** P. 394

Cualquier entrada de un contacto favorito con comandos de voz se puede marcar mediante la voz desde cualquier pantalla.

Pulse el botón  y siga las indicaciones.

»» Para realizar una llamada utilizando la agenda telefónica importada

Modelos sin sistema de control por voz

Puede llamar a un contacto favorito almacenado utilizando los comandos de voz.

» **Contactos favoritos** P. 394

»» Para realizar una llamada utilizando un número de teléfono

Modelos sin sistema de control por voz

Puede llamar a un contacto favorito almacenado utilizando los comandos de voz.

» **Contactos favoritos** P. 394

Recepción de una llamada

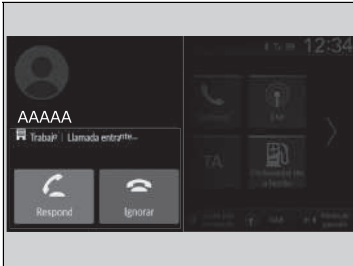

Cuando hay una llamada entrante, suena un aviso audible (si está activado) y aparece la pantalla de **Llamada entrante...**

Puede responder a la llamada utilizando la rueda de selección izquierda.

Para responder a la llamada, gire hacia arriba o hacia abajo para seleccionar  (Responder) en la interfaz de información para el conductor y pulse la rueda de selección izquierda.

- Si desea rechazar o finalizar la llamada, seleccione  (Ignorar) en la interfaz de información para el conductor con la rueda de selección izquierda.

Recepción de una llamada



Llamada en espera

Seleccione  (Responder) para poner la llamada actual en espera y responder a una llamada entrante.

Seleccione  con la rueda de selección izquierda para regresar a la llamada actual.

Seleccione  (Ignorar) para ignorar la llamada entrante si no desea responderla.

Seleccione  si desea colgar la llamada actual.

Puede seleccionar los iconos de la pantalla de audio/información en lugar de  y  en la interfaz de información para el conductor.

■ Opciones durante una llamada

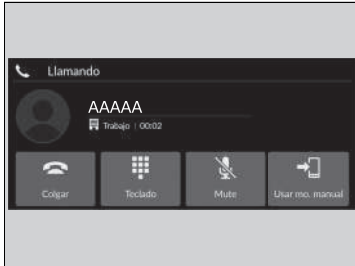

Las opciones siguientes están disponibles durante una llamada.

Teclado: permite enviar números durante una llamada. Resulta útil cuando llama a un sistema telefónico basado en menús.

Mute: permite silenciar su voz.

Usar mo. manual: permite transferir una llamada del sistema a su teléfono.

Las opciones disponibles se muestran en la mitad inferior de la pantalla.

Seleccione la opción.

- El icono de silenciar aparece cuando se selecciona **Mute** y se visualiza la pantalla de una fuente distinta al teléfono. Seleccione **Mute** de nuevo para desactivarla.

» Opciones durante una llamada

Puede seleccionar los iconos de la pantalla de audio/información.

iPod/unidad de memoria USB

Si se produce un error durante la reproducción de un iPod o una unidad de memoria USB, podrían aparecer los siguientes mensajes de error. Si no consigue que desaparezca el mensaje de error, póngase en contacto con un concesionario.

Mensaje de error	Solución
Intentar reconectar	Aparece cuando el sistema no reconoce el iPod. Vuelva a conectar el iPod.
Archivo irreproducible	Aparece cuando los archivos de la unidad de memoria USB están protegidos por copyright o tienen un formato no compatible. Este mensaje de error aparece durante unos segundos y después se reproduce el siguiente archivo.
No hay datos	iPod Aparece cuando el iPod está vacío. Unidad de memoria USB Aparece cuando la unidad de memoria USB está vacía o no hay ningún archivo MP3, WMA, AAC, FLAC ni WAV en la unidad de memoria USB. iPod y unidad de memoria USB Compruebe que el dispositivo contiene archivos compatibles.
No soportado	Aparece cuando se conecta un dispositivo no compatible. Si aparece cuando se conecta un dispositivo compatible, conecte el dispositivo de nuevo.
El dispositivo no responde	Aparece cuando el sistema no se comunica con un dispositivo conectado. Si aparece con un dispositivo conectado, póngase en contacto con el establecimiento donde adquirió el dispositivo.
Hub USB no compatible	Aparece cuando solo se ha conectado un concentrador. Si aparece, conecte una unidad de memoria USB al concentrador.
Hay un error de carga en el dispositivo USB conectado. Cuando sea seguro, compruebe la compatibilidad con el cable USB y vuelva a intentarlo.	Aparece cuando se conecta un dispositivo de memoria no compatible. Desconecte el dispositivo. A continuación, apague el sistema de sonido y vuelva a encenderlo. No vuelva a conectar el dispositivo que originó el error.

iPod, iPhone y unidades de memoria USB compatibles

Compatibilidad con modelos de iPod e iPhone

Modelo
iPod touch (5.ª a 6.ª generación) (2012-2015)
Creado para iPhone 4s/iPhone 5/iPhone 5s/iPhone 5c/iPhone 6/iPhone 6 Plus/iPhone 6S/iPhone 6S Plus/iPhone SE/iPhone SE (2.ª generación)/iPhone 7/iPhone 7 Plus/iPhone 8/iPhone 8 Plus/iPhone X/iPhone XS/iPhone XS Max/iPhone XR/iPhone 11/iPhone 11 Pro/iPhone 11 Pro Max/iPhone 12/iPhone 12 mini/iPhone 12 Pro/iPhone 12 Pro Max

Unidades de memoria USB

- Conecte una unidad de memoria USB. Se recomienda usar una de 256 MB como mínimo.
- Puede que algunos reproductores de audio digital no sean compatibles.
- Es posible que algunas unidades de memoria USB (por ejemplo, un dispositivo con bloqueo de seguridad) no funcionen.
- Algunos archivos de software pueden impedir la reproducción de audio o la visualización de datos de texto.
- Todos los sistemas de sonido son compatibles con los formatos siguientes. Es posible que algunas versiones de los formatos no sean compatibles.
MP3, WMA, AAC, FLAC, PCM/WAVE, MP4, AVI, MKV, ASF/WMV

Compatibilidad con modelos de iPod e iPhone

Es posible que este sistema no funcione con todas las versiones de software de estos dispositivos.

El conector Lightning funciona con iPhone 5, iPhone 5s, iPhone 5c, iPhone 6, iPhone 6 Plus, iPhone 6S, iPhone 6S Plus, iPhone SE, iPhone SE (2.ª generación), iPhone 7, iPhone 7 Plus, iPhone 8, iPhone 8 Plus, iPhone X, iPhone XS, iPhone XS Max, iPhone XR, iPhone 11, iPhone 11 Pro, iPhone 11 Pro Max, iPhone 12, iPhone 12 mini, iPhone 12 Pro, iPhone 12 Pro Max, iPod touch (5.ª y 6.ª generación).

El conector de 30 patillas funciona con el iPhone 4s.

USB funciona con iPhone 4s, iPhone 5, iPhone 5s, iPhone 5c, iPhone 6, iPhone 6 Plus, iPhone 6S, iPhone 6S Plus, iPhone SE, iPhone SE (2.ª generación), iPhone 7, iPhone 7 Plus, iPhone 8, iPhone 8 Plus, iPhone X, iPhone XS, iPhone XS Max, iPhone XR, iPhone 11, iPhone 11 Pro, iPhone 11 Pro Max, iPhone 12, iPhone 12 mini, iPhone 12 Pro, iPhone 12 Pro Max, iPod touch (5.ª, 6.ª generación).

Unidades de memoria USB

Los archivos de la unidad de memoria USB se reproducen en el orden en que se hayan grabado. Este orden puede ser diferente al que se muestra en el PC o el dispositivo.

■ Dispositivos recomendados

■ Archivo MP4

Medios	Unidad de memoria USB	
Perfil (versión MP4)	BaselineProfile/Level 3, MainProfile/Level 3.1 (MPEG4-AVC)	SimpleProfile/Level 5 (MPEG4)
Extensión de archivo (versión MP4)	.mp4/.m4v	
Códec de audio compatible	AAC, MP3	
Códec de vídeo compatible	MPEG4-AVC (H.264)	MPEG4 (ISO/IEC 14496 Parte 2)
Velocidad de transferencia de bits	10 Mbps, 14 Mbps (MPEG4-AVC)	8 Mbps (MPEG4)
Tamaño máximo de la imagen	1280 × 720 píxeles (MPEG4-AVC)	720 × 576 píxeles (MPEG4)

■ Archivo AVI

Medios	Unidad de memoria USB		
Perfil (versión AVI)	BaselineProfile/Level 3, MainProfile/Level 3.1 (MPEG4-AVC)	SimpleProfile/Level 5 (MPEG4)	AdvancedProfile/Level 2, MainProfile/ Level Medium, SimpleProfile/ Level Medium (VC-1)
Extensión de archivo (versión AVI)	.avi		
Códec de audio compatible	AAC, MP3, WMA		
Códec de vídeo compatible	MPEG4-AVC (H.264)	MPEG4 (ISO/IEC 14496 Parte 2)	VC-1
Velocidad de transferencia de bits	10 Mbps, 14 Mbps (MPEG4-AVC)	8 Mbps (MPEG4)	20 Mbps, 10 Mbps, 384 kbps (VC-1)
Tamaño máximo de la imagen	1280 × 720 píxeles (MPEG4-AVC)	720 × 576 píxeles (MPEG4)	1280 × 720 píxeles, 720 × 480 píxeles, 352 × 288 píxeles (VC-1)

■ Archivo MKV

Medios		Unidad de memoria USB	
Perfil (versión MKV)	BaselineProfile/Level 3, MainProfile/Level 3.1 (MPEG4-AVC)	SimpleProfile/Level 5 (MPEG4)	AdvancedProfile/Level 2, MainProfile/ Level Medium, SimpleProfile/ Level Medium (VC-1)
Extensión de archivo (versión MKV)	.mkv		
Códec de audio compatible	AAC, MP3		
Códec de vídeo compatible	MPEG4-AVC (H.264)	MPEG4 (ISO/IEC 14496 Parte 2)	VC-1
Velocidad de transferencia de bits	10 Mbps, 14 Mbps (MPEG4-AVC)	8 Mbps (MPEG4)	20 Mbps, 10 Mbps, 384 kbps (VC-1)
Tamaño máximo de la imagen	1280 × 720 píxeles (MPEG4-AVC)	720 × 576 píxeles (MPEG4)	1280 × 720 píxeles, 720 × 480 píxeles, 352 × 288 píxeles (VC-1)

■ Archivo ASF/WMV

Medios		Unidad de memoria USB	
Perfil (versión ASF/WMV)	BaselineProfile/Level 3, MainProfile/Level 3.1 (MPEG4-AVC)		AdvancedProfile/Level 2, MainProfile/Level Medium, SimpleProfile/Level Medium (VC-1)
Extensión de archivo (versión ASF/WMV)	.asf/.wmv		
Códec de audio compatible	WMA		
Códec de vídeo compatible	MPEG4-AVC (H.264)		VC-1
Velocidad de transferencia de bits	10 Mbps, 14 Mbps (MPEG4-AVC)		20 Mbps, 10 Mbps, 384 kbps (VC-1)
Tamaño máximo de la imagen	1280 × 720 píxeles (MPEG4-AVC)		1280 × 720 píxeles, 720 × 480 píxeles, 352 × 288 píxeles (VC-1)

Acerca de las licencias de código abierto

Para ver la información sobre las licencias de código abierto, siga estos pasos.

1. Seleccione **Ajustes generales**.
2. Seleccione **Sistema**.
3. Seleccione **Acerca de**.
4. Seleccione **Información jurídica**.
5. Seleccione **Licencia**.

Información legal acerca de Apple CarPlay/Android Auto

■ DECLARACIONES DE LICENCIA/RESPONSABILIDAD DEL MANUAL DEL PROPIETARIO

EL USO DE APPLE CARPLAY ESTÁ CONDICIONADO POR LA ACEPTACIÓN DE LAS CONDICIONES DE USO DE CARPLAY, INCLUIDAS COMO PARTE DE LAS CONDICIONES DE USO DE APPLE iOS. EN RESUMEN, LAS CONDICIONES DE USO DE CARPLAY EXIMEN A APPLE Y SUS PROVEEDORES DE SERVICIO DE CUALQUIER RESPONSABILIDAD SI LOS SERVICIOS NO SE EJECUTAN CORRECTAMENTE O SI SE CESAN, LIMITAN ESTRICTAMENTE EL RESTO DE RESPONSABILIDADES DE APPLE Y SUS PROVEEDORES DE SERVICIO, DESCRIBEN LA CLASE DE INFORMACIÓN DEL USUARIO (POR EJEMPLO, UBICACIÓN DEL VEHÍCULO, VELOCIDAD DEL VEHÍCULO Y ESTADO DEL VEHÍCULO) QUE APPLE Y SUS PROVEEDORES DE SERVICIO RECOPILAN Y ALMACENAN, Y REVELAN DETERMINADOS RIESGOS ASOCIADOS AL USO DE CARPLAY, INCLUIDA LA DISTRACCIÓN POTENCIAL DEL CONDUCTOR. CONSULTE EN LA POLÍTICA DE PRIVACIDAD DE APPLE LOS DETALLES SOBRE EL USO Y LA GESTIÓN QUE APPLE HACE DE LOS DATOS CARGADOS POR CARPLAY.

EL USO DE ANDROID AUTO ESTÁ SUJETO A LA ACEPTACIÓN DE LAS CONDICIONES DE USO DE ANDROID AUTO, QUE DEBERÁN ACEPTARSE CUANDO LA APLICACIÓN ANDROID AUTO SE DESCARGUE EN SU TELÉFONO ANDROID. EN RESUMEN, LAS CONDICIONES DE USO DE ANDROID AUTO EXIMEN A GOOGLE Y SUS PROVEEDORES DE SERVICIO DE CUALQUIER RESPONSABILIDAD SI LOS SERVICIOS NO SE EJECUTAN CORRECTAMENTE O SI SE CESAN, LIMITAN ESTRICTAMENTE EL RESTO DE RESPONSABILIDADES DE GOOGLE Y SUS PROVEEDORES DE SERVICIO, DESCRIBEN LA CLASE DE INFORMACIÓN DEL USUARIO (POR EJEMPLO, UBICACIÓN DEL VEHÍCULO, VELOCIDAD DEL VEHÍCULO Y ESTADO DEL VEHÍCULO) QUE GOOGLE Y SUS PROVEEDORES DE SERVICIO RECOPILAN Y ALMACENAN, Y REVELAN DETERMINADOS RIESGOS ASOCIADOS AL USO DE ANDROID AUTO, INCLUIDA LA DISTRACCIÓN POTENCIAL DEL CONDUCTOR. CONSULTE EN LA POLÍTICA DE PRIVACIDAD DE GOOGLE LOS DETALLES SOBRE EL USO Y LA GESTIÓN QUE GOOGLE HACE DE LOS DATOS CARGADOS POR ANDROID AUTO.

RENUNCIA DE GARANTÍAS; LIMITACIÓN DE RESPONSABILIDAD

EL USUARIO RECONOCE Y ACEPTA EXPRESAMENTE QUE EL USO DE APPLE CARPLAY O ANDROID AUTO (EN ADELANTE, "LAS APLICACIONES") SE REALIZA BAJO SU RIESGO EXCLUSIVO Y QUE ASUME TODOS LOS RIESGOS EN RELACIÓN A LA CALIDAD SATISFACTORIA, RENDIMIENTO, PRECISIÓN Y ESFUERZO EN LA MEDIDA PERMITIDA POR LA LEGISLACIÓN APLICABLE, Y QUE LAS APLICACIONES Y LA INFORMACIÓN SOBRE LAS APLICACIONES SE OFRECE "TAL CUAL" Y "SEGÚN DISPONIBILIDAD" CON TODOS LOS ERRORES Y SIN GARANTÍA DE NINGÚN TIPO. IGUALMENTE, POR EL PRESENTE HONDA RENUNCIA A TODA GARANTÍA Y CONDICIÓN RESPECTO A LAS APLICACIONES E INFORMACIÓN SOBRE LAS APLICACIONES, YA SEAN EXPRESAS, IMPLÍCITAS O LEGALES, ENTRE OTRAS, LAS GARANTÍAS IMPLÍCITAS O LAS CONDICIONES DE COMERCIALIZACIÓN, CALIDAD SATISFACTORIA, IDONEIDAD PARA UN FIN CONCRETO, PRECISIÓN, PLENO USO Y DISFRUTE Y NO INCUMPLIMIENTO DE NINGÚN DERECHO DE TERCEROS. NINGUNA INFORMACIÓN ORAL O ESCRITA NI ASESORAMIENTO OFRECIDOS POR HONDA O UN REPRESENTANTE AUTORIZADO CONSTITUIRÁN UNA GARANTÍA. COMO EJEMPLOS, Y SIN LIMITACIÓN, HONDA RENUNCIA A CUALQUIER GARANTÍA RELATIVA A LA PRECISIÓN DE LOS DATOS OFRECIDOS POR LAS APLICACIONES, COMO LA EXACTITUD DE LAS DIRECCIONES, LA DURACIÓN ESTIMADA DEL TRAYECTO, LOS LÍMITES DE VELOCIDAD, LAS CONDICIONES DE LAS CARRETERAS, LAS NOTICIAS, EL TIEMPO, EL TRÁFICO U OTRO CONTENIDO OFRECIDO POR APPLE, GOOGLE, SUS FILIALES U OTROS PROVEEDORES; HONDA NO OFRECE NINGUNA GARANTÍA FRENTE A LA PÉRDIDA DE DATOS DE LA APLICACIÓN, QUE PODRÍAN PERDERSE EN CUALQUIER MOMENTO; HONDA NO GARANTIZA QUE LAS APLICACIONES NI LOS SERVICIOS OFRECIDOS POR ELAS SE PROPORCIONEN EN TODO MOMENTO NI QUE ESTOS SERVICIOS VAYAN A ESTAR DISPONIBLES EN ALGÚN LUGAR O EN ALGÚN MOMENTO CONCRETOS. POR EJEMPLO, LOS SERVICIOS PODRÍAN SUSPENDERSE O INTERRUMPIRSE SIN NOTIFICACIÓN PREVIA POR RAZONES DE REPARACIÓN, MANTENIMIENTO, SOLUCIONES DE SEGURIDAD, ACTUALIZACIONES, ETC., LOS SERVICIOS PODRÍAN NO ESTAR DISPONIBLES EN SU ÁREA O UBICACIÓN, ETC. ADEMÁS, EL USUARIO COMPRENDE QUE LOS CAMBIOS EN LA TECNOLOGÍA DE TERCEROS O LAS NORMATIVAS PODRÍAN PROVOCAR QUE LOS SERVICIOS O LAS APLICACIONES QUEDEN OBSOLETOS O INUTILIZABLES.

EN LA MEDIDA PERMITIDA POR LA LEY, EN NINGÚN CASO HONDA NI SUS FILIALES SERÁN RESPONSABLES DE LESIONES PERSONALES, NI DAÑOS INCIDENTALES, DERIVADOS, ESPECIALES, INDIRECTOS NI DE NINGÚN TIPO, ENTRE OTROS, DAÑOS POR LUCRO CESANTE, PÉRDIDA O DAÑOS EN LOS DATOS, ERROR DE TRANSMISIÓN O RECEPCIÓN DE DATOS, INTERRUPCIÓN DE LA ACTIVIDAD COMERCIAL O CUALQUIER OTRO DAÑO O PÉRDIDA COMERCIAL, DERIVADOS O RELACIONADOS CON LAS APLICACIONES O EL USO O LA INCAPACIDAD DE USO DE LAS APLICACIONES O LA INFORMACIÓN SOBRE LAS MISMAS, QUE OBEDEZCAN A CUALQUIER CAUSA, CON INDEPENDENCIA DE LA NATURALEZA DE LA RESPONSABILIDAD (CONTRACTUAL, EXTRA CONTRACTUAL O CUALQUIER OTRA) INCLUSO SI HONDA HUBIERA TENIDO CONOCIMIENTO DE LA POSIBILIDAD DE TALES DAÑOS. ALGUNAS REGIONES Y JURISDICCIONES PODRÍAN NO PERMITIR LA EXCLUSIÓN O LIMITACIÓN DE RESPONSABILIDAD POR DAÑOS, POR LO QUE TALES LIMITACIONES Y EXCLUSIONES PODRÍAN NO APLICARSE EN SU CASO. LAS LIMITACIONES ANTERIORES SE APLICARÁN INCLUSO SI LA COMPENSACIÓN ANTERIORMENTE INDICADA NO SATISFACE SU PROPÓSITO ESENCIAL.

Información de licencia

■ Bluetooth

La marca denominativa y los logotipos de *Bluetooth*® son marcas comerciales registradas propiedad de Bluetooth SIG, Inc., y el uso de dichas marcas por Panasonic Automotive Systems Co. se realiza bajo licencia. Las demás marcas comerciales y nombres comerciales lo son de sus respectivos propietarios.

<https://www.bluetooth.com/develop-with-bluetooth/marketing-branding/>



■ Contenido de Windows

Este producto está protegido por algunos derechos de propiedad intelectual de Microsoft. El uso o la distribución de dicha tecnología fuera de este producto está prohibido si no se dispone de una licencia de Microsoft.

■ Apple

"Fabricado para iPod" y "Fabricado para iPhone" significa que un accesorio electrónico se ha diseñado para conectarlo específicamente a un iPod o un iPhone, respectivamente, y que el desarrollador ha certificado que cumple los estándares de rendimiento de Apple. Apple no es responsable del funcionamiento de este dispositivo ni de su cumplimiento de las normas reglamentarias y de seguridad. Tenga en cuenta que el uso de este accesorio con un iPod o un iPhone puede afectar al rendimiento de la conexión inalámbrica.

Apple, el logotipo de Apple, iPhone, iPod touch son marcas comerciales de Apple Inc., registradas en EE. UU. y en otros países. Apple CarPlay, iPod, iPhone, iTunes, Siri y Lightning son marcas comerciales de Apple Inc. App Store es una marca de servicio de Apple Inc.



■ MPEG

Mpeg4 Visual

ESTE PRODUCTO ESTÁ AUTORIZADO BAJO LA LICENCIA DE LA CARTERA DE PATENTES MPEG-4 VISUAL PARA EL USO PERSONAL Y NO COMERCIAL DE UN CONSUMIDOR PARA (i) CODIFICAR VÍDEO DE ACUERDO CON EL ESTÁNDAR MPEG-4 VISUAL ("VÍDEO MPEG-4") O (ii) DECODIFICAR VÍDEO MPEG-4 QUE HAYA SIDO CODIFICADO POR UN CONSUMIDOR EN UNA ACTIVIDAD PERSONAL Y NO COMERCIAL O QUE HAYA SIDO OBTENIDO DE UN PROVEEDOR DE VÍDEO CON LICENCIA DE MPEG LA PARA PROPORCIONAR VÍDEO MPEG-4. NO SE CONCEDE NINGUNA LICENCIA PARA NINGÚN OTRO USO NI SE DEBE CONSIDERAR IMPLÍCITA. SE PUEDE OBTENER INFORMACIÓN ADICIONAL, INCLUIDA LA RELATIVA A USOS Y LICENCIAS PROMOCIONALES, INTERNOS Y COMERCIALES, DE MPEG LA, LLC. CONSULTE [HTTP://WWW.MPEGLA.COM](http://www.mpegla.com).

VC-1

ESTE PRODUCTO ESTÁ AUTORIZADO BAJO LA LICENCIA DE LA CARTERA DE PATENTES VC-1 PARA EL USO PERSONAL Y NO COMERCIAL DE UN CONSUMIDOR PARA (i) CODIFICAR VÍDEO DE ACUERDO CON EL ESTÁNDAR VC-1 ("VÍDEO VC-1") O (ii) DECODIFICAR VÍDEO AVC QUE HAYA SIDO CODIFICADO POR UN CONSUMIDOR EN UNA ACTIVIDAD PERSONAL Y NO COMERCIAL O QUE HAYA SIDO OBTENIDO DE UN PROVEEDOR DE VÍDEO CON LICENCIA PARA PROPORCIONAR VÍDEO VC-1. NO SE CONCEDE NINGUNA LICENCIA PARA NINGÚN OTRO USO NI SE DEBE CONSIDERAR IMPLÍCITA. SE PUEDE OBTENER INFORMACIÓN ADICIONAL EN MPEG LA, L.L.C. CONSULTE [HTTP://WWW.MPEGLA.COM](http://www.mpegla.com).

AVC/H.264

ESTE PRODUCTO ESTÁ AUTORIZADO BAJO LA LICENCIA DE LA CARTERA DE PATENTES AVC PARA EL USO PERSONAL Y NO COMERCIAL DE UN CONSUMIDOR PARA (i) CODIFICAR VÍDEO DE ACUERDO CON EL ESTÁNDAR AVC ("VÍDEO AVC ") O (ii) DECODIFICAR VÍDEO AVC QUE HAYA SIDO CODIFICADO POR UN CONSUMIDOR EN UNA ACTIVIDAD PERSONAL Y NO COMERCIAL O QUE HAYA SIDO OBTENIDO DE UN PROVEEDOR DE VÍDEO CON LICENCIA PARA PROPORCIONAR VÍDEO AVC. NO SE CONCEDE NINGUNA LICENCIA PARA NINGÚN OTRO USO NI SE DEBE CONSIDERAR IMPLÍCITA.

SE PUEDE OBTENER INFORMACIÓN ADICIONAL EN MPEG LA, L.L.C. CONSULTE

[HTTP://WWW.MPEGLA.COM](http://www.mpegla.com).

Llamada de emergencia automática

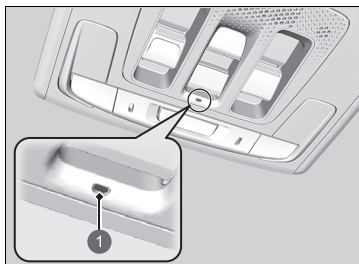

Si su vehículo se ve implicado en una colisión, el vehículo intentará conectarse a un operador de punto de respuesta de seguridad pública (PSAP). Una vez establecida la conexión, se envía diversa información sobre el vehículo al operador de PSAP, con quien podrá hablar. Esta información incluye:

1 Indicador de llamada de emergencia

- Número de identificación del vehículo (VIN)
- Tipo de vehículo (vehículo de pasajeros o vehículo comercial ligero)
- Tipo de energía que el vehículo utiliza para moverse (gasolina/diésel/CNG/LPG/electricidad/hidrógeno)
- Últimas tres ubicaciones del vehículo
- Dirección de desplazamiento
- Modo de activación (automática o manual)
- Marca de hora

Cuando se inicie una llamada de emergencia, los altavoces del vehículo se desactivarán para que pueda oír al operador.

Cuando se coloque el modo de alimentación en la posición de CONTACTO, los testigos del sistema de llamada de emergencia se encenderán en verde 1 segundo y luego en rojo 1 segundo.

☒ Llamada de emergencia (eCall)*

Su vehículo está equipado con un sistema de servicio de llamada de emergencia al 112.

El servicio de llamada de emergencia al 112 es un servicio público de interés general y gratuito.

El sistema de llamada de emergencia al 112 del vehículo se activa al poner el modo de alimentación en la posición de CONTACTO. En caso de colisión, el sistema determina el grado del impacto mediante la información recopilada de los sensores de a bordo y, dependiendo de la gravedad, inicia la llamada de emergencia.

El sistema de llamada de emergencia al 112 del vehículo también se puede activar manualmente en caso necesario.

☒ Llamada de emergencia manual P. 414

El procesamiento de datos personales a través del sistema de llamada de emergencia al 112 del vehículo se ajustará a las normas sobre protección de datos personales establecidas en las directivas 95/46/CE (sustituida por la directiva 2016/679/CE) y 2002/58/CE, y deben basarse particularmente en la necesidad de proteger el interés vital de los individuos según el artículo 7(d) de la directiva 95/46/CE (sustituida por la directiva 2016/679/CE).

El procesamiento de los datos en cuestión se limita exclusivamente al objetivo para el que se ha establecido el número único de emergencias europeo: el 112.

Si el sistema de llamada de emergencia funciona correctamente, el testigo se iluminará en verde.

- Verde: el sistema de llamada de emergencia está listo.
- Verde intermitente: el sistema de llamada de emergencia está conectado y está realizando una llamada de emergencia a un operador de un PSAP.
- Repetición de un patrón de destellos cortos de la luz roja: el sistema de llamada de emergencia no ha podido establecer conexión con un operador. El testigo del sistema de llamada de emergencia continuará con este patrón durante 5 segundos^{*1}/30 segundos^{*2} y después se iluminará en verde.

Si el sistema de llamada de emergencia al 112 se desactiva en caso de fallo crítico del sistema, los ocupantes del vehículo podrán ver la advertencia siguiente:

- Rojo o apagado: se ha producido un problema con el sistema de llamada de emergencia. Si el testigo permanece en rojo o apagado a pesar de haber puesto en marcha de nuevo el vehículo, deberá acudir a un concesionario para que revisen el sistema.
- Rojo intermitente: el nivel de la batería de respaldo es demasiado bajo. Mientras la alimentación esté activada, la batería se recarga. Una vez que se haya recargado la batería a un determinado nivel, los testigos de llamada de emergencia se iluminarán en verde.

*1: Excepto modelos de Turquía

*2: Modelos de Turquía

* No disponible en todos los modelos

► Llamada de emergencia (eCall)*

Los datos procesados por el sistema de llamada de emergencia al 112 del vehículo se enviarán a los centros de emergencias designados por las autoridades públicas competentes en el país en cuestión; dichos centros serán los primeros en recibir la información y tendrán asignado el número europeo de emergencias 112.

Es posible que su vehículo NO pueda establecer conexión con un operador en los casos siguientes:

- Si el nivel de la batería de 12 V y de la batería de reserva es bajo.
- Si el vehículo se encuentra en un lugar con poca cobertura móvil.
- Si hay algún problema en el sistema de llamada de emergencia o en los equipos vinculados, como el micrófono o los altavoces.

La batería de reserva se ha diseñado para ofrecer una vida útil de al menos 3 años; tras este periodo, debería sustituirse.

La batería de reserva no puede comprarse directamente. Deberá acudir a un concesionario para cambiarla.

Llamada de emergencia manual

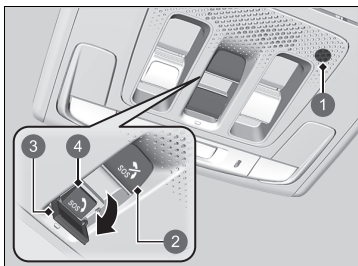

- 1 Micrófono
- 2 Botón de cancelación **SOS**
- 3 Tapa
- 4 Botón **SOS**

El botón **SOS** está protegido por una tapa. Abra la tapa para utilizarlo.

Cuando se inicie una llamada de emergencia, los altavoces del vehículo se desactivarán para que pueda oír al operador.

►► Llamada de emergencia manual

NO pulse el botón mientras está conduciendo. Si necesita ponerse en contacto con un operador, estacione el vehículo en un lugar seguro antes de realizar una llamada.

Si el sistema de llamada de emergencia no puede conectar inicialmente con un operador de PSAP, inténtelo de nuevo hasta establecer una conexión. Sin embargo, si han transcurrido 2 minutos desde el primer intento, el sistema dejará de intentar establecer una conexión.

El botón de cancelación **SOS** no permite cancelar una llamada cuando el sistema ha establecido conexión con un operador.

» Llamada de emergencia (eCall)*

Privacidad de los datos

El sistema de llamada de emergencia al 112 de su vehículo está diseñado para garantizar lo siguiente:

- No será posible acceder desde el exterior a los datos almacenados en la memoria del sistema hasta que no se efectúe una llamada de emergencia.
- Durante su funcionamiento normal, no es posible efectuar ningún tipo de rastreo.
- Los datos almacenados en la memoria interna del sistema se eliminan de forma automática y constante.

Para que el sistema funcione con normalidad, la ubicación del vehículo se sobrescribe constantemente en la memoria interna del sistema para que las tres últimas ubicaciones del vehículo estén actualizadas.

El registro de datos de actividad del sistema de llamada de emergencia al 112 del vehículo se conserva durante el tiempo justo y necesario con el fin de gestionar la llamada de emergencia y en ningún caso durante más de 13 horas tras la realización de una llamada de emergencia.

▶▶ Llamada de emergencia (eCall)*

Derechos del propietario

El titular de los datos (el propietario del vehículo) tiene derecho a acceder a sus datos personales y a solicitar su corrección, borrado o bloqueo si su procesamiento no se ajusta a lo estipulado en la directiva 95/46/CE (sustituida por la directiva 2016/679/CE).

Cualquier tercero que haya recibido los datos debe recibir una notificación de dicha corrección, borrado o bloqueo de conformidad con esta directiva salvo que no sea posible o requiera un esfuerzo desproporcionado.

El titular de los datos puede presentar una reclamación ante la autoridad competente en materia de protección de datos si cree que no se han cumplido sus derechos al procesar sus datos personales.

Información del servicio de llamada de emergencia de Honda: Si tiene alguna pregunta acerca de la llamada de emergencia, póngase en contacto con la oficina correspondiente del país en el que reside. Consulte el libro de mantenimiento o el sitio web del concesionario Honda local para ver la lista de oficinas.

Su vehículo está equipado con una función que calcula automáticamente cuándo repostar. Esta función le avisará cuando se recomiende repostar y le permitirá buscar gasolineras situadas en las proximidades.



1 Icono de notificación

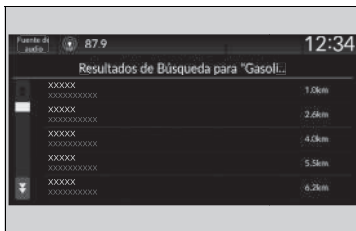
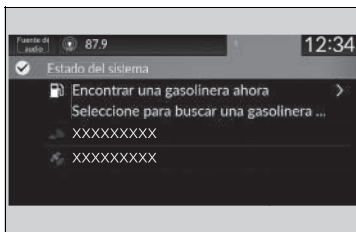

1. Cuando llegue el momento de repostar, se mostrará una notificación y un icono de notificación en el encabezado.
2. Toque el cuadro que contiene el icono.
3. Seleccione **Encontrar una gasolinera ahora**.
4. Seleccione una gasolinera en la pantalla de búsqueda del sistema de navegación.
 - ▶ Consulte en el manual del sistema de navegación las instrucciones sobre cómo utilizar el sistema de navegación.

Se recomienda repostar

Puede activar y desactivar la función **Se recomienda repostar**.

➤ **Funciones configurables** P. 365

Si desactiva esta función, la notificación **Se recomienda repostar** no se mostrará.

La función solo se puede utilizar cuando el nivel de combustible del depósito es inferior al 30 por ciento.

Si selecciona **Encontrar una gasolinera ahora** o echa más de 5 litros de gasolina en el depósito de combustible, la notificación de repostaje desaparecerá. Si prefiere no recibir la notificación, seleccione **OFF** en la configuración de **Se recomienda repostar**.

Quando conduzca por carreteras accidentadas o suba o baje por cuestas durante un largo período de tiempo, puede que la notificación desaparezca o que no se muestre.

Conducción



En este capítulo se tratan aspectos de la conducción y del repostaje de combustible.

Antes de conducir	420	Sistema de control y estabilidad (VSA).....	468	Sistema de reconocimiento de señales de tráfico	561
Circulación con un remolque	424	Asistencia de conducción ágil	470	Cámara de visión panorámica frontal.....	570
Instrucciones fuera de carretera	429	Sistema de aviso de desinflado.....	471	Sensores.....	572
Durante la conducción		Sistema de información de punto ciego* ...	473	Frenado	
Encendido del sistema.....	431	Batería de alta tensión	478	Sistema de frenos.....	573
Precauciones durante la conducción.....	434	Ajuste de la distribución de los faros	479	Sistema antibloqueo de frenos (ABS)	581
Caja de cambios.....	436	Honda Sensing	481	Sistema de asistencia al frenado	582
Cambios	437	Sistema de prevención y mitigación de impactos (CMBS)	486	Señal de parada de emergencia	583
Selector de leva de desaceleración.....	442	Control de frenos a baja velocidad.....	499	Estacionamiento del vehículo	
Sistema de alertas acústicas del vehículo ...	446	Control de crucero adaptativo (ACC) con función de		Cuando se detenga	584
Interruptor de modo de conducción	447	seguimiento a baja velocidad (Low Speed Following)	505	Sistema del sensor de aparcamiento	586
Sistema de control de descenso en pendientes ...	451	Sistema de aviso de salida de carril (LKAS)	528	Sistema de alerta de tráfico cruzado* ...	591
Limitador de velocidad ajustable.....	453	Sistema de asistencia en atascos	543	Cámara trasera con visualización múltiple ...	595
Limitador de velocidad inteligente	460	Sistema de ayuda de permanencia en la		Repostaje	597
		carretera (Road Departure Mitigation) ...	553	Consumo de combustible y emisiones de CO₂	600

* No disponible en todos los modelos

Preparativos para la conducción

Compruebe los elementos que se indican a continuación antes de ponerse en marcha.

■ Comprobaciones del exterior

- Asegúrese de que no haya ninguna obstrucción en las ventanillas, los retrovisores de las puertas, las luces exteriores ni otras partes del vehículo.
 - ▶ Retire la escarcha, el hielo o la nieve que pueda haber.
 - ▶ Retire la nieve que pueda haber en el techo, ya que podría deslizarse hacia abajo y obstaculizar su campo de visión mientras conduce. Si se ha congelado, elimine el hielo cuando se haya ablandado.
 - ▶ Al eliminar el hielo de alrededor de las ruedas, tenga cuidado de no dañar la rueda o sus componentes.
- Asegúrese de que el capó está bien cerrado.
 - ▶ Si el capó se abre mientras conduce, le obstaculizará el campo de visión.
- Asegúrese de que los neumáticos están en buen estado.
 - ▶ Compruebe la presión del aire y si presentan daños y un desgaste excesivo.
 - ❏ **Comprobación y mantenimiento de los neumáticos** P. 644
- Asegúrese de que no haya personas ni objetos detrás del vehículo o alrededor del mismo.
 - ▶ Hay puntos ciegos desde el interior.

❏ Comprobaciones del exterior

AVISO

Si las puertas no se pueden abrir porque se han congelado, vierta agua caliente por los bordes de las mismas para derretir el hielo. No trate de forzar la apertura de las puertas, ya que se puede dañar la banda lateral de goma. Seque la zona de inmediato para evitar que se vuelva a congelar.

No vierta agua caliente en el cilindro de la llave. Si se congela el agua en el orificio, no podrá introducir la llave.

El calor del motor y del escape puede prender fuego a materiales inflamables bajo el capó, provocando un incendio. Si ha estacionado el vehículo durante un periodo prolongado, revíselo y quite cualquier tipo de suciedad que pudiera haberse acumulado como, por ejemplo, hierbas y hojas secas que hayan caído o que algún pequeño animal haya llevado para formar un nido. Compruebe también que no haya quedado material inflamable debajo del capó después de que usted u otra persona hayan realizado el mantenimiento del vehículo.

■ Comprobaciones del interior

- Almacene o fije todos los elementos a bordo correctamente.
 - ▶ El exceso de equipaje o su incorrecto almacenamiento podrían afectar a la maniobrabilidad, la estabilidad, la distancia de frenado y los neumáticos, lo que mermaría la seguridad del vehículo.
 - **Límite de carga** P. 423
- No apile objetos a una altura superior a la del asiento.
 - ▶ Pueden obstaculizarle el campo de visión y podrían salir despedidos hacia delante en caso de frenado brusco.
- No coloque nada en los huecos para los pies de los asientos delanteros. Asegúrese de que las alfombrillas estén bien sujetas.
 - ▶ Si hay algún objeto o la alfombrilla está suelta, puede tener problemas para pisar los pedales de freno y del acelerador mientras conduce.
- Si lleva animales a bordo, no deje que se muevan por el vehículo.
 - ▶ Pueden interferir en la conducción y provocar una colisión.
- Cierre bien todas las puertas y el portón trasero.
- Ajuste correctamente su asiento.
 - ▶ Ajuste también el reposacabezas.
 - **Asientos** P. 264
 - **Ajuste de las posiciones de los reposacabezas delanteros** P. 271
- Ajuste correctamente los retrovisores y el volante.
 - ▶ Ajústelos estando sentado con el asiento ya ajustado.
 - **Retrovisores** P. 260
 - **Ajuste del volante** P. 259

☒ Comprobaciones del interior

La alineación de los faros se ajusta en fábrica y no es necesario ajustarla. No obstante, si suele transportar objetos pesados en el portón trasero o llevar un remolque, el reglaje de los faros deberá ser reajustado en un concesionario o por un técnico cualificado.

Modelos con regulador de los faros

Puede ajustar el ángulo de las luces de cruce.

➤ **Regulador de los faros*** P. 245

Modelos sin regulador de los faros

El vehículo está equipado con un sistema de ajuste automático de los faros que ajusta automáticamente el ángulo vertical de las luces de cruce.

* No disponible en todos los modelos

- Asegúrese de que los objetos que haya en el suelo detrás de los asientos delanteros no puedan rodar debajo de los mismos.
 - ▶ Pueden interferir con la capacidad del conductor para accionar los pedales, con el funcionamiento de los asientos o el funcionamiento de los sensores situados debajo de los asientos.
- Todos los ocupantes del vehículo deben abrocharse el cinturón de seguridad.
 - 📖 **Cómo abrochar el cinturón de seguridad** P. 50
- Asegúrese de que los testigos del panel de instrumentos se encienden al arrancar el vehículo y se apagan poco después.
 - ▶ Si se indica algún problema, el vehículo se debe revisar siempre en un concesionario.
 - 📖 **Testigos** P. 106

Límite de carga

Al cargar el equipaje, el peso total del vehículo, todos los pasajeros y el equipaje no debe exceder del peso máximo permitido.

➤ **Especificaciones** P. 712

La carga sobre los ejes delantero y trasero no debe exceder la carga sobre el eje máxima permitida.

➤ **Especificaciones** P. 712

ⓘ Límite de carga

ADVERTENCIA

Una sobrecarga o una carga inadecuada pueden afectar a la maniobrabilidad y estabilidad, y producir una colisión con resultado de lesiones o la muerte.

Cumpla todos los límites de carga u otras indicaciones de carga de este manual.

Preparación para circular con un remolque

■ Límites de carga remolcada

El vehículo puede circular con un remolque si respeta cuidadosamente los límites de carga, utiliza el equipo apropiado y sigue las instrucciones de remolcado. Compruebe los límites de carga antes de ponerse en marcha.

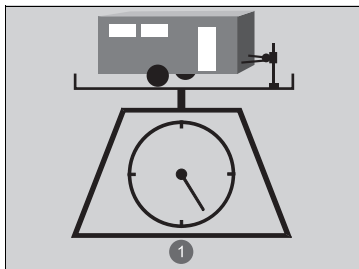

1 Carga total

■ Peso total del remolque

No supere el peso de remolcado máximo del remolque y la barra de remolque (con/sin frenos), el equipaje y todo lo que contenga.

Las cargas remolcadas por encima del peso de remolcado máximo pueden afectar gravemente a la maniobrabilidad y el rendimiento del vehículo, y dañar el sistema de alimentación y el tren motriz.

» Límites de carga remolcada

⚠ ADVERTENCIA

Si supera los límites de carga o si carga el vehículo y el remolque de forma inadecuada, puede provocar un accidente en el que podría resultar herido de gravedad o morir.

Compruebe la carga del vehículo y el remolque con cuidado antes de ponerse en marcha.

Compruebe en una báscula pública si todas las cargas están dentro de los límites.

Si no hay disponible ninguna báscula pública, sume el peso estimado de su equipaje al peso del remolque (según lo indicado por el fabricante) y mida la carga en la barra de remolque con una báscula apropiada o calibre, o haga una estimación en función de la distribución del equipaje. Consulte más información en el manual del propietario del remolque.

Periodo de rodaje.

Evite llevar un remolque durante los primeros 1000 km de vida del vehículo.

Si utiliza un dispositivo de remolque desmontable, o retraible, retírelo o retáigalo cuando no lo vaya a utilizar e instálelo o prepárelo únicamente cuando vaya a remolcar y de forma que no cubra ni oculte nada en la parte trasera del vehículo, como las luces exteriores o la matrícula.

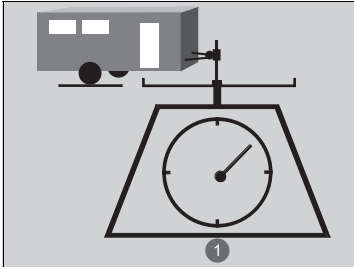

■ Carga en la parte delantera del remolque

La carga en la parte delantera del remolque no debe superar nunca los 100 kg. Esta es la cantidad de peso con la que el remolque carga la barra de remolque cuando está completamente cargada. Como norma general, para remolques inferiores a 750 kg, la carga en la parte delantera del remolque debe corresponderse al 10 por ciento del conjunto total del remolque.

① Carga en la parte delantera del remolque

- Una carga excesiva en la parte delantera del remolque reduce la tracción de los neumáticos delanteros y el control de la dirección. Si la carga en la parte delantera del remolque es demasiado baja, el remolque se vuelve inestable, lo que puede provocar balanceos.
- Para que la carga en la parte delantera del remolque sea correcta, comience cargando el 60 % de la carga en la parte delantera del remolque y el 40 % en la parte trasera. Reajuste la carga según sea necesario.

⌘ Límites de carga remolcada

Si circula con un remolque en una zona montañosa, recuerde reducir un 10 % el peso combinado del vehículo y el remolque con respecto al peso de remolcado máximo por cada 1000 metros de elevación.

No supere nunca el peso de remolcado máximo ni cualquier límite de carga especificado.

➤ **Especificaciones** P. 712

■ Accesorios y equipamiento de remolque

El equipamiento de remolque varía según el tamaño del remolque, la carga remolcada y la zona por la que se circula.

■ Barras de remolque

La barra de remolque debe estar homologada y estar atornillada correctamente a los bajos de la carrocería.

■ Cadenas de seguridad

Utilice cadenas de seguridad siempre que lleve un remolque. Deje holgura suficiente para que el remolque pueda tomar las curvas sin problemas, pero sin que las cadenas arrastren por el suelo.

■ Frenos del remolque

Si está pensando en utilizar un remolque con frenos, asegúrese de que sean de accionamiento electrónico. No intente conectarlo al sistema hidráulico del vehículo. Por muy satisfactorio que parezca, no intente conectar los frenos del remolque al sistema hidráulico del vehículo, ya que se reducirá la eficacia de frenado y puede resultar peligroso.

■ Equipamiento de remolque adicional

Puede haber leyes que requieran el uso de retrovisores exteriores especiales cuando se lleva un remolque. Aunque no se requiera el uso de estos retrovisores en la zona donde se utiliza el vehículo, debe montar retrovisores especiales si la visibilidad queda restringida de algún modo.

■ Luces del remolque

El equipamiento y las luces del remolque deben cumplir la normativa del país en el que se conduzca. Pregunte en su agencia de alquiler o venta de remolques por los requisitos exigidos en la zona por la que va a circular con un remolque.

►► Accesorios y equipamiento de remolque

Asegúrese de que todo el equipamiento se monta correctamente y recibe el mantenimiento adecuado, y de que cumple la normativa vigente del país en el que conduzca.

Consulte a su agencia de alquiler o venta de remolques si se recomienda o requiere el uso de otros elementos para la situación en la que vaya a utilizar el remolque.

Consulte al fabricante del remolque las instrucciones de instalación y configuración del equipo. Una instalación y configuración incorrecta puede afectar a los componentes eléctricos, la maniobrabilidad, la estabilidad y el rendimiento de frenado del vehículo.

Conducción segura con remolque

■ Aspectos a tener en cuenta antes de circular con un remolque

- El remolque debe recibir el mantenimiento adecuado y debe conservarse en buen estado.
- Asegúrese de que todos los pesos y la carga del vehículo y del remolque estén dentro de los límites.
 - **Límites de carga remolcada** P. 424
- Fije de forma segura la barra de remolque, las cadenas de seguridad y las demás piezas necesarias.
- Sujete bien todos los objetos transportados en el remolque de modo que no se muevan al circular.
- Compruebe si las luces y los frenos del remolque funcionan correctamente.
- Compruebe la presión de los neumáticos del remolque, incluida la de la rueda de repuesto.
- Compruebe la normativa relativa a la velocidad máxima y las restricciones para circular con un remolque. Si va a conducir por varios países, compruebe los requisitos de cada país antes de salir, ya que la normativa puede variar.
- Apague el sistema del sensor de aparcamiento trasero.
 - **Activación y desactivación del sistema del sensor de aparcamiento** P. 587
- Desactive el sistema de control de frenos a baja velocidad. Puede activarse si detecta que el objeto remolcado es un obstáculo.
 - **Activación y desactivación del sistema** P. 502

☒ Conducción segura con remolque

La velocidad de circulación con un remolque no debe superar los 100 km/h.

Estacionamiento

Además de tomar las precauciones habituales, coloque calzos en todos los neumáticos del remolque.

Al remolcar un remolque, le recomendamos que lleve una rueda de repuesto y un neumático de tamaño normal, tanto para el vehículo como para el remolque.

Recuerde desenganchar el remolque antes de cambiar un neumático pinchado. Pregunte a la agencia de alquiler o al vendedor del remolque dónde y cómo se guarda la rueda de repuesto del remolque.

Le recomendamos no subir pendientes de más del 12 %. Siga las recomendaciones de los expertos para conocer las carreteras más adecuadas.

Las corrientes provocadas al adelantar a vehículos grandes pueden influir en el remolque. Mantenga una velocidad constante y conduzca en línea recta.

Conduzca siempre despacio y pida a otra persona que le guíe al dar marcha atrás.



■ Velocidades y marchas con remolque

- Conduzca más despacio de lo normal.
- Respete los límites de velocidad para vehículos con remolque.
- Utilice la posición  cuando lleve un remolque por calzadas llanas.

■ Giros y frenado

- Tome las curvas a menos velocidad y más abiertas de lo normal.
- Emplee más tiempo y distancia para frenar.
- No frene ni gire bruscamente.

■ Conducción en zonas con pendientes

- Si el mensaje  (blanco) **Temperatura del motor próxima al límite. Evitar fuertes aceleraciones y alta velocidad** aparece en la interfaz de información para el conductor, apague el sistema de control de climatización y reduzca la velocidad.
Si aparece el mensaje  (rojo) **Temperatura del motor demasiado alta. No conduzca el vehículo. Deje que el motor se enfríe.** en la interfaz de información para el conductor, estacione el vehículo en el arcén de forma segura hasta que se enfríe el motor.
- Si el mensaje  **Problema en el sistema de alimentación. La potencia puede verse reducida.** aparece en la interfaz de información para el conductor, estacione el vehículo en el arcén de forma segura hasta que el sistema de alimentación se enfríe.

▣ Velocidades y marchas con remolque

Cuando arrastre un remolque de laterales fijos (p. ej., una caravana), no supere los 88 km/h. A mayor velocidad, el remolque podría oscilar o afectar a la maniobrabilidad del vehículo.

Información general

El vehículo ha sido diseñado principalmente para uso sobre pavimento; sin embargo, su mayor altura con respecto al suelo le permite usarlo ocasionalmente sobre caminos sin pavimentar. No está diseñado para circular por senderos sin marcar o para otras actividades fuera de carretera.

Si decide conducir por caminos sin pavimentar, descubrirá que necesita otro tipo de habilidades de conducción y que la conducción del vehículo no será la misma que sobre pavimento. Preste atención a las precauciones y a los consejos de esta sección, y familiarícese con el vehículo antes de abandonar el pavimento.

Precauciones de seguridad importantes

Para evitar la pérdida de control o el vuelco del vehículo, asegúrese de seguir todas las precauciones y recomendaciones:

- Asegúrese de almacenar el equipaje correctamente y de no exceder el límite de carga.
 - **Límite de carga** P. 423
- Siempre que circule, asegúrese de que tanto usted como sus pasajeros lleven abrochados los cinturones de seguridad.
- Mantenga una velocidad baja y nunca conduzca más rápido de lo que le permitan las condiciones.
- Usted es el responsable de evaluar continuamente la situación y de circular dentro de los límites permitidos.

➤ Instrucciones fuera de carretera

⚠ ADVERTENCIA

Un uso incorrecto del vehículo tanto fuera como sobre el pavimento puede provocar un accidente o el vuelco del vehículo y sus ocupantes podrían sufrir lesiones de gravedad o mortales.

- Siga todas las instrucciones que figuran en este manual del propietario.
- Mantenga una velocidad baja y no conduzca más rápido de lo que le permitan las condiciones.

Si no conduce el vehículo de manera correcta, puede provocar una colisión o un vuelco.

- **Información importante de manejo** P. 42
- **Precauciones durante la conducción** P. 434

Cómo evitar problemas

- **Compruebe el vehículo** antes de dejar el pavimento y asegúrese de haber completado todo el programa de mantenimiento. Preste especial atención al estado y la presión de los neumáticos.
- **Recuerde**, la ruta que ha elegido presenta limitaciones (demasiado empinada o con baches), usted tiene limitaciones (comodidad y habilidad para conducir) y el vehículo tiene limitaciones (tracción, estabilidad y potencia). Es posible que, si no reconoce estas limitaciones, tanto usted como los demás ocupantes se verán expuestos a situaciones de peligro.
- **La aceleración y el frenado** se deben hacer lentamente y de manera progresiva. Intentar arrancar o detenerse demasiado rápido puede resultar en pérdida de tracción y puede perder el control del vehículo.
- **Evitar obstáculos y escombros** en el camino reduce la probabilidad de un vuelco o de dañar la suspensión u otros componentes.
- **Conducir por pendientes** aumenta el riesgo de un vuelco, en particular si trata de pendientes demasiado empinadas. Circular recto o bajar de una pendiente es, normalmente, lo más seguro. Si no puede ver con claridad la condición o los obstáculos en una pendiente, camine por ella antes de circular. Si tiene dudas sobre si es seguro continuar, no lo intente. Busque otra ruta. Si se queda atascado mientras sube, no trate de dar la vuelta. Regrese lentamente siguiendo la misma ruta que tomó para subir.
- **Cruzar un arroyo**: evite cruzar arroyos profundos. Si encuentra agua en el camino (un arroyo pequeño o un charco grande, por ejemplo), evalúe la situación detenidamente antes de seguir avanzando. Asegúrese de que haya poca profundidad, que el agua fluye lentamente, y que haya tierra firme debajo. Si no está seguro de la profundidad o del suelo, dé la vuelta y busque otra ruta. Circular atravesando aguas profundas también puede dañar el vehículo. Cuando se circula con agua que alcanza aproximadamente la mitad de la altura de las ruedas, el agua puede entrar en la caja de cambios y el diferencial, diluyendo el lubricante y causando una posible avería. También puede eliminar la lubricación de los cojinetes.
- **Si se queda atascado**, circule cuidadosamente en la dirección que crea que lo ayudará a salir del atasco. No haga girar los neumáticos ya que esto empeorará la situación y puede dañar la caja de cambios. Si no puede salir por sus propios medios, tendrá que remolcar el vehículo. Para estos casos, el vehículo cuenta con ganchos delanteros y traseros.

Encendido del sistema

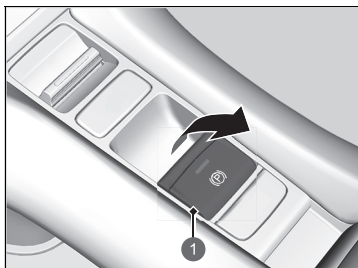

1 Interruptor del freno de estacionamiento eléctrico

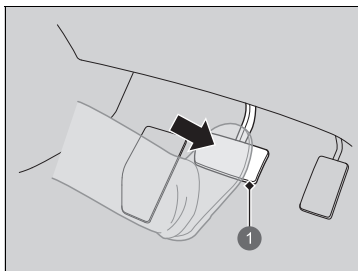

1 Pedal de freno

1. Asegúrese de que el freno de estacionamiento está accionado.
 - ▶ El testigo (rojo) del sistema de frenos y freno de estacionamiento se enciende durante 30 segundos al tirar hacia arriba del interruptor del freno de estacionamiento eléctrico.

2. Pise el pedal de freno.

Encendido del sistema

Mantenga pisado el pedal de freno firmemente al poner en marcha el sistema de alimentación.

Resulta más difícil arrancar el motor cuando la temperatura ambiente es baja, y también a altitudes superiores a 2400 metros, pues el aire es menos denso.

Para poner en marcha el sistema de alimentación cuando la temperatura ambiente es baja, apague todos los accesorios eléctricos, como las luces, el sistema de control de climatización y la luneta térmica para reducir el consumo de la batería de 12 voltios.

Si el sonido del sistema de escape es anómalo o huele a gases de escape en el habitáculo, el vehículo debe revisarse en un concesionario. Puede que el motor o el sistema de escape presenten algún problema.

Acerque el mando a distancia sin llave al botón **POWER** si la pila del mando a distancia tiene poca carga.

❏ **Si la pila del mando a distancia sin llave se está agotando** P. 684



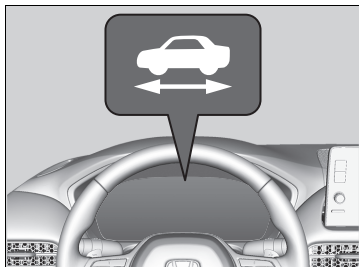
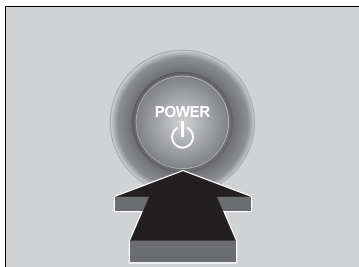

Es posible que el sistema de alimentación no se active si el mando a distancia sin llave se encuentra bajo la influencia de ondas de radio potentes.

No mantenga pulsado el botón **POWER** para poner en marcha el sistema de alimentación.



Si el sistema de alimentación no arranca, espere como mínimo 30 segundos antes de volver a intentarlo.



3. Sin pisar el pedal del acelerador, pulse el botón **POWER** mientras pisa el pedal de freno.

4. Compruebe el testigo  (Sistema listo).
 - ▶ Mantenga pisado el pedal del freno hasta que el testigo  se encienda.
 - ▶ El testigo  se enciende cuando el sistema de alimentación está activado y puede comenzar a conducir.
 - ▶ Si la temperatura exterior es extremadamente baja, no podrá conducir hasta que las condiciones hayan mejorado. En este caso, el testigo  no se enciende y aparece un mensaje de aviso en la interfaz de información para el conductor.
▶ **Testigos** P. 106

▶▶ Encendido del sistema

El motor de gasolina podría no ponerse en marcha cuando el vehículo esté listo para la conducción. Puede comenzar a conducir con el testigo  encendido. Si pulsa el botón **POWER** mientras pisa el pedal de freno con el testigo  encendido, el modo de alimentación cambia a VEHÍCULO APAGADO y no puede iniciar la conducción.

▶ **Testigo de sistema listo** P. 112

El sistema inmovilizador protege el vehículo contra el robo. Si se utiliza un dispositivo codificado incorrectamente (u otro dispositivo), el sistema de alimentación no se activa.

▶ **Sistema inmovilizador** P. 220

Cuando pone el modo de alimentación en la posición de CONTACTO, puede dar la sensación de que el pedal de freno se hunde hacia abajo. Es normal.

■ Inicio de la marcha

1. Mantenga el pie derecho sobre el pedal del freno y compruebe que el testigo  está encendido; a continuación, coloque la caja de cambios en la posición **D**. Seleccione **R** al dar marcha atrás.
2. Con el freno de estacionamiento eléctrico aplicado, suelte el pedal de freno y pise con suavidad el pedal del acelerador.
 - ▶ Compruebe que se haya apagado el testigo (rojo) del sistema de frenos y del freno de estacionamiento.
 - **Freno de estacionamiento** P. 573

■ Sistema de asistencia de arranque en pendiente

El sistema de asistencia de arranque en pendiente mantiene el freno acoplado brevemente para ayudar a impedir que el vehículo ruede cuesta abajo en una pendiente al pasar el pie del pedal de freno al pedal del acelerador. Cambie a la marcha a **D** cuando circule cuesta arriba, o a **R** cuando lo haga cuesta abajo. A continuación, suelte el pedal de freno.

■ Parada del sistema de alimentación

Puede apagar el sistema de alimentación una vez que el vehículo esté totalmente parado.

1. Pise el pedal de freno y cambie la palanca de cambios a **P**.
 - ▶ No suelte el pedal de freno hasta que confirme que el testigo de marcha seleccionada es **P**.
2. Pulse el botón **POWER**.

⌘ Inicio de la marcha

También se puede soltar el freno de estacionamiento pulsando el interruptor del freno de estacionamiento eléctrico mientras se pisa el pedal de freno. En pendientes descendentes, puede arrancar el vehículo con mayor suavidad soltando el freno de forma manual mediante el interruptor del freno de estacionamiento eléctrico en lugar de pisando el pedal del acelerador.

Como vehículo híbrido, es posible que no se detecten sonidos ni vibraciones del motor aunque el vehículo esté listo para la conducción. Por tanto, es posible que no se dé cuenta de que puede ponerse en marcha. Compruebe que el testigo  está encendido antes de comenzar a conducir.

⌘ Sistema de asistencia de arranque en pendiente

Es posible que el sistema de asistencia de arranque en pendiente no pueda impedir que el vehículo ruede cuesta abajo en pendientes muy pronunciadas o deslizantes, y tampoco funcionará en pendientes muy poco pronunciadas.

El sistema de asistencia de arranque en pendiente funciona incluso con el VSA desconectado.

El sistema de asistencia de arranque en pendiente no sustituye al freno de estacionamiento.

Precauciones durante la conducción

■ Instrucciones de conducción para su SUV

Los SUV tienen un índice de vuelco significativamente más elevado que otros tipos de vehículos. Para evitar vuelcos o la pérdida de control:

- Tome las curvas a una velocidad menor de la que utilizaría con un vehículo de pasajeros.
- Evite hacer giros cerrados y maniobras bruscas siempre que sea posible.
- No realice ninguna modificación en el vehículo que eleve el centro de gravedad.

■ Con niebla

La visibilidad se reduce con niebla. Durante la conducción, encienda los faros de la luz de cruce, incluso durante el día. Reduzca la velocidad y guíese por la línea central de la calzada, los guardarrailes y los pilotos traseros del vehículo que circula delante.

■ Con viento fuerte

Si un fuerte viento lateral desvía su vehículo durante la conducción, sujete el volante firmemente. Desacelere lentamente y mantenga el vehículo en mitad de la calzada. Tenga cuidado con las ráfagas de viento sobre todo cuando el vehículo vaya a salir de un túnel, al conducir sobre un puente o ribera, al circular por una zona abierta como una cantera, y cuando pase un camión grande.

►► Precauciones durante la conducción

PRECAUCIÓN: No circule por una carretera inundada de agua. Si se conduce a través de determinada profundidad de agua el motor resultará dañado y el equipo eléctrico y el vehículo sufrirán averías.

AVISO

No accione el botón de cambio mientras pisa el pedal del acelerador. La caja de cambios podría resultar dañada.

AVISO

Si el volante se gira repetidamente a una velocidad extremadamente baja, o se mantiene girado al máximo a la izquierda o a la derecha durante unos momentos, el sistema de dirección asistida eléctrica (EPS) se calienta. El sistema entra en modo de protección y reduce su rendimiento. La rigidez del volante aumenta progresivamente. Cuando se enfría el sistema, el EPS vuelve a funcionar.

Si se repiten estas condiciones de funcionamiento, se puede acabar dañando el sistema.

Si el modo de alimentación está en ACCESORIOS mientras conduce, el sistema de alimentación se apagará y se detendrán todas las funciones de asistencia a la dirección y al frenado, con lo que resultará difícil controlar el vehículo.

No cambie a **N** mientras conduce, ya que se perderá el frenado regenerativo (y la aceleración) del motor.

■ Con lluvia

La carretera está resbaladiza cuando llueve. Evite frenadas bruscas, aceleraciones rápidas y movimientos violentos de la dirección, y sea más precavido al conducir. Es probable que se produzca el fenómeno aquaplaning si circula por una carretera con surcos encharcados. Evite circular en lugares con mucha agua y por carreteras inundadas. Se podrían producir daños en el motor o la transmisión, o los componentes eléctricos podrían fallar.

■ Otras precauciones

Si se produce un fuerte impacto con algún objeto debajo del vehículo, deténgase en un lugar seguro. Compruebe los bajos del vehículo para ver si se han producido daños y si hay fugas de líquido.

⌘ Precauciones durante la conducción

Durante los primeros 1000 km del vehículo, evite acelerar bruscamente o pisar a tope el pedal del acelerador para evitar dañar el motor o la transmisión.

Evite frenar bruscamente durante los primeros 300 km después de comprar su vehículo nuevo o de sustituir los rotores o las pastillas de freno para que se asienten correctamente.

⌘ Instrucciones de conducción para su SUV

Si no conduce el vehículo de manera correcta, puede provocar una colisión o un vuelco.

- **Información importante de manejo** P. 42
- **Precauciones durante la conducción** P. 434

⌘ Con lluvia

Preste atención al fenómeno aquaplaning. Al conducir por una carretera cubierta de agua a una velocidad excesiva, se crea una capa de agua entre los neumáticos y la superficie de la carretera. Si esto ocurre, el vehículo no puede responder al control del volante ni los frenos.

Desacelere lentamente cuando aumente la velocidad de desaceleración con el selector de leva de desaceleración. Si el firme está resbaladizo, un frenado regenerativo repentino puede provocar que los neumáticos patinen.

Caja de cambios

■ Avance lento

Al igual que con un vehículo de gasolina convencional con transmisión automática, este vehículo avanzará lentamente sin pisar el acelerador.

Mantenga el pedal de freno pisado firmemente con el vehículo detenido.

■ Cambio forzado

Si pisa rápidamente el pedal del acelerador mientras circula cuesta arriba, es posible que el vehículo responda parecido a un automóvil con caja de cambios automática y aumente la velocidad de manera imprevista. Pise con cuidado el pedal del acelerador, especialmente en calzadas con el firme resbaladizo y en zonas de curvas.

Cambios

Cambie la posición de la palanca de cambios en función de las necesidades de conducción.

■ Posiciones del botón de cambio



P Estacionamiento

Se utiliza al estacionar o durante el encendido o apagado.

La caja de cambios se bloquea.

R Marcha atrás

Se usa al dar marcha atrás.

N Punto muerto

La caja de cambios no se bloquea.

D Conducción

- Se utiliza para la conducción normal.
- El selector de leva de desaceleración se puede usar temporalmente.
- El selector de leva de desaceleración se puede usar con el modo **DEPORTIVO** activado.

» Cambios

⚠ ADVERTENCIA

El vehículo podría desplazarse si se deja sin supervisión antes que el freno de estacionamiento esté aplicado.

El movimiento de un vehículo podría provocar una colisión y producir lesiones graves o la muerte.

Mantenga siempre el pie en el pedal de freno hasta que confirme que el testigo de marcha seleccionada es **P**.

Mientras la batería de alta tensión esté completamente cargada o su temperatura sea baja, es posible que el frenado regenerativo sea menos eficaz.

Para evitar una avería o una activación involuntaria:

- No derrame líquidos sobre o alrededor de los botones de cambio.
- No coloque ni deje caer ningún objeto sobre o alrededor de los botones de cambio.
- No permita que los pasajeros o los niños utilicen estos botones.

■ Botón **P** (estacionamiento)

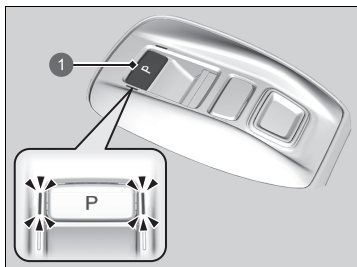

1 Botón **P**

La posición de la palanca de cambios cambia a **P** cuando pulsa el botón **P** mientras el vehículo está estacionado con el modo de alimentación en la posición de CONTACTO.

Se encenderán los testigos de los laterales del botón **P**.

► Cambios

Sonará el avisador acústico y aparecerá un mensaje en la interfaz de información para el conductor al pisar el pedal del acelerador con el cambio en la posición **N**.

► Mensajes informativos y de advertencia de la interfaz de información para el conductor P. 127

Cambie la palanca de cambios a la posición **D** o a **R** con el pedal de freno pisado.

Funcionamiento de la palanca de cambios

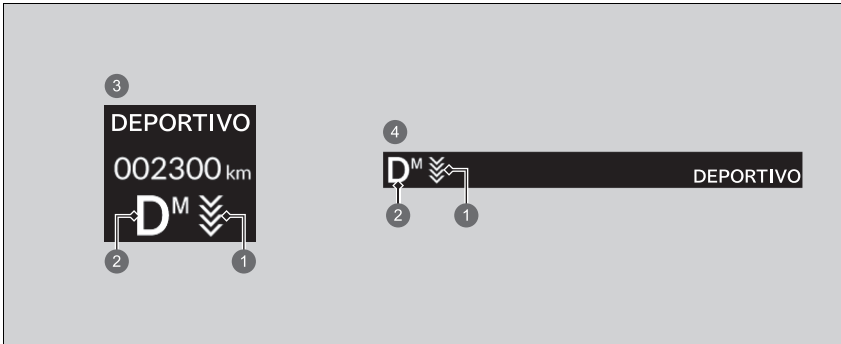

- 1 Testigo del selector de leva de desaceleración
- 2 Testigo de posición de la palanca de cambios (testigo del sistema de transmisión)
- 3 Modelos con cuadro de instrumentos tipo A
- 4 Modelos con cuadro de instrumentos tipo B

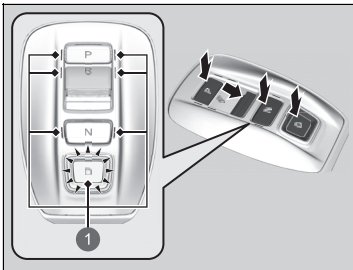

- 1 Testigo del botón de cambio

P: pulse el botón **P**.

R: pulse la parte posterior del botón **R**.

N: pulse el botón **N**.

D: pulse el botón **D**.

Funcionamiento de la palanca de cambios

AVISO

Cuando vaya a cambiar de la posición **D** a la posición **R** y viceversa, deténgase por completo y mantenga pisado el pedal de freno.

Si cambia la posición de la palanca de cambios antes de que el vehículo se haya detenido por completo, la caja de cambios puede resultar dañada.

Al cambiar a **P**, mantenga siempre el pie en el pedal de freno hasta que confirme que el testigo de marcha seleccionada es **P**.

Use el indicador de la palanca de cambios y el testigo del botón de cambio para comprobar la posición del selector de marcha antes seleccionar un botón de cambio.

Si testigo de la posición de cambio actualmente seleccionada parpadea, existe un problema con la transmisión. Evite acelerar bruscamente y lleve el vehículo a un concesionario para que revisen la caja de cambios cuanto antes.

Al cambiar de posición en temperaturas extremadamente bajas (-30 °C), es posible que se produzca un breve retardo antes de que se muestre la posición de cambio. Confirme siempre que se encuentra en la posición de cambio correcta antes de iniciar la conducción.

El avisador acústico suena una vez cuando cambia a la posición **R**.

► **Funciones configurables** P. 365

■ Al abrir la puerta del conductor

Si abre la puerta del conductor en las siguientes condiciones, la posición de la palanca de cambios pasará automáticamente a **[P]**.

- Si se cambia manualmente la posición de la palanca de cambios de **[P]** con el pedal de freno pisado, el cambio volverá automáticamente a **[P]** cuando se suelte el pedal de freno.
- El vehículo está detenido con el modo de alimentación en la posición de CONTACTO o se desplaza a una velocidad de 2 km/h o menos.
- La caja de cambios está en una posición distinta de **[P]**.
- Ha desabrochado el cinturón de seguridad del lado del conductor.

■ Al desactivar el modo de alimentación

Si apaga el sistema de alimentación cuando el vehículo está estacionado y la caja de cambios está en una posición distinta de **[P]**, la posición de la palanca de cambios pasa automáticamente a **[P]**.

■ Si desea mantener la caja de cambios en la posición **[N]** (modo de lavado del coche)

Con el sistema de alimentación encendido:

1. Mantenga pisado el pedal de freno.
2. Seleccione **[N]**.
3. En un intervalo de cinco segundos, pulse el botón **POWER**.
 - El vehículo pasa al modo de lavado, que debe usarse cuando el vehículo se desplaza por un túnel de lavado automático en el que ni usted ni ningún empleado permanecen en el vehículo.
 - La posición de la palanca de cambios permanece en **[N]** con el modo de alimentación en la posición de ACCESORIOS durante 15 minutos y, a continuación, cambia automáticamente a **[P]**.

Al cambiar manualmente a la posición **[P]** se cancela el modo de ACCESORIOS. El testigo **[P]** se enciende y el modo de alimentación se apaga.

► Al abrir la puerta del conductor

Aunque el sistema está diseñado para cambiar automáticamente la posición de la palanca de cambios a **[P]** en las condiciones indicadas, por su seguridad le recomendamos que seleccione siempre la posición **[P]** antes de abrir la puerta del conductor. Estacione el vehículo en un lugar seguro.



► **Cuando se detenga** P. 584

Si desea conducir el vehículo después de que la posición de la palanca de cambios se haya cambiado automáticamente a la posición **[P]** en las condiciones indicadas, cierre la puerta, abróchese el cinturón de seguridad, pise el pedal del freno y, a continuación, cambie la posición de la palanca de cambios.

Si sale del vehículo, apague el sistema de alimentación y bloquee las puertas.

■ **Restricciones en la selección de marchas**

No puede seleccionar una posición de la palanca de cambios que pueda provocar un accidente en determinadas situaciones.

Cuando la caja de cambios está en la posición:	1. En estas circunstancias:	2. Si intenta cambiar a:	3. La posición de la palanca de cambios se mantiene en/cambia a:	Cómo cambiar la posición de la palanca de cambios
P	El pedal de freno no está pisado. El pedal del acelerador está pisado.	Otra posición de cambio	P	Suelte el pedal del acelerador y pise el pedal de freno.
N	El vehículo se está desplazando a baja velocidad sin que esté pisado el pedal de freno. El vehículo se está desplazando a baja velocidad con el pedal del acelerador pisado.		N	
N o D	El vehículo se está desplazando hacia delante.	R	N	Estacione en un lugar seguro.
R o N	El vehículo se está desplazando hacia atrás.	D		
R , N o D	El vehículo se está desplazando.	P		
P o N	El testigo  no está encendido.	Una posición de la palanca de cambios distinta de P o N	P o N	Asegúrese de que el testigo  se enciende.

Selector de leva de desaceleración

Cuando suelte el pedal del acelerador, podrá controlar el régimen de desaceleración sin quitar las manos del volante. Mediante el selector de leva de desaceleración del volante, puede cambiar secuencialmente entre cuatro fases de desaceleración.

Cuando desciende por una pendiente, puede utilizar el selector de leva para mantener el régimen de desaceleración, lo que le permitirá mantener una distancia de seguridad entre su vehículo y el vehículo de delante.

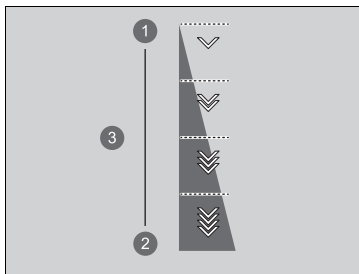

- 1 Disminución
- 2 Aumento
- 3 Fase de desaceleración

Para seleccionar las diferentes fases de desaceleración:

- Tire hacia atrás del selector **+** (lado derecho) para disminuir la fase de desaceleración.
- Tire hacia atrás del selector **-** (lado izquierdo) para aumentar la fase de desaceleración.

Tire del selector **+** durante unos segundos cuando desee cancelar el selector de leva de desaceleración.

- La fase de desaceleración predeterminada es .
- Cada vez que se pulsa el selector de leva, se produce un cambio de desaceleración de una sola fase.
- La fase de desaceleración podría no cambiar si mantiene el selector de leva tirado hacia atrás.

►► Selector de leva de desaceleración

⚠ PRECAUCIÓN

Aumentar rápidamente el régimen de desaceleración con el selector de leva correspondiente puede hacer que los neumáticos patinen y provocar un accidente grave o mortal.

Mantenga siempre un régimen de desaceleración razonable.

Si tira de los selectores de leva izquierdo y derecho al mismo tiempo, la fase de desaceleración podría no cambiar.

En las siguientes situaciones, es posible que la fase no cambie y que el icono de fase parpadee incluso si se tira hacia atrás del selector. La fase de desaceleración puede disminuir o cancelarse automáticamente:

- La batería de alta tensión está completamente cargada o su temperatura es demasiado fría o demasiado caliente.
- La velocidad del vehículo supera el régimen de desaceleración.
- Se requiere protección del sistema híbrido.
- Se acciona el selector de leva mientras el vehículo se detiene automáticamente en respuesta al ACC con función de seguimiento a baja velocidad (Low Speed Following).
- La temperatura de las pastillas de freno es demasiado alta.
- Cambie a **P**, **R** o **N**.

Si se acciona cualquiera de los selectores de leva durante la conducción, el control de crucero adaptativo (ACC) con función de seguimiento a baja velocidad (Low Speed Following) se cancelará automáticamente.

Cuándo utilizarlo

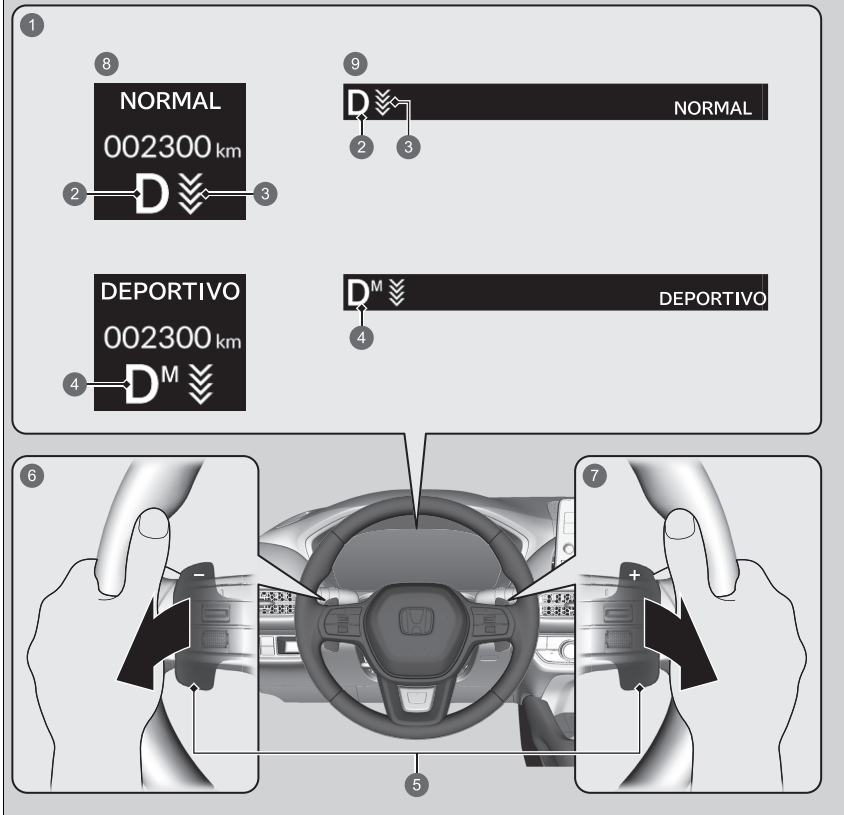

CONTINUACIÓN

- 1 La posición del cambio está en **D**
- 2 Con el modo **DEPORTIVO** desactivado, aparece la fase de desaceleración.
- 3 Fase de desaceleración
- 4 Con el modo **DEPORTIVO** activado, aparecen la fase de desaceleración y **M**.
- 5 Selector de leva
- 6 Aumento de la fase de desaceleración al tirar del selector de leva (**-**) (lado izquierdo)
- 7 Reducción de la fase de desaceleración al tirar del selector de leva (**+**) (lado derecho)
- 8 Modelos con cuadro de instrumentos tipo A
- 9 Modelos con cuadro de instrumentos tipo B

■ Con el modo DEPORTIVO desactivado

Si tira hacia atrás del selector de leva, el régimen de desaceleración cambiará temporalmente y aparecerá la fase en el indicador.

Cuando desee cancelar el selector de leva de desaceleración, tire del selector  (lado derecho) durante unos segundos.

El selector de leva de desaceleración se cancelará automáticamente y la fase de desaceleración desaparecerá del indicador cuando conduzca a una velocidad constante, al acelerar o al desacelerar justo antes de detener el vehículo.

■ Con el modo DEPORTIVO activado

Si tira hacia atrás del selector de leva, el régimen de desaceleración cambiará y aparecerá la fase junto a **M** en el indicador. La fase de desaceleración no se cancela automáticamente con el modo **DEPORTIVO** activado.

Cuando desee cancelar el selector de leva de desaceleración, desactive el modo **DEPORTIVO** o tire del selector  (lado derecho) durante unos segundos. Tras la cancelación, la etapa de desaceleración desaparece del indicador.

Sistema de alertas acústicas del vehículo

Alerta a los peatones cuando un vehículo impulsado únicamente por electricidad se aproxima a velocidades en torno a 25 km/h o menos.

Interruptor de modo de conducción

Pulse el interruptor de modo de conducción para seleccionar el modo adecuado. El modo seleccionado aparece en la interfaz de información para el conductor.

■ Selección del modo de conducción

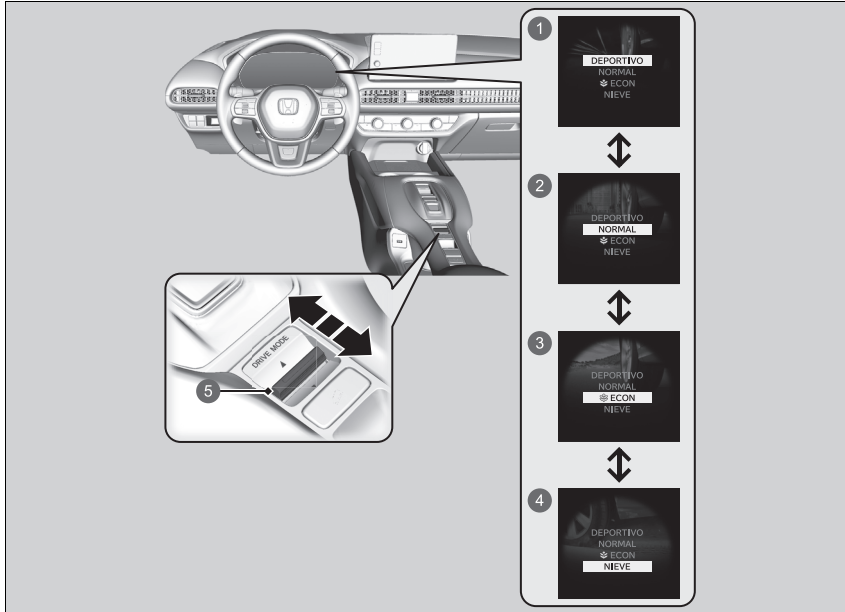

⌘ Interruptor de modo de conducción

Es posible que no se pueda cambiar el modo en algunas condiciones de conducción.

Si se produce un fallo en el sistema del vehículo, también aparecerá el siguiente mensaje en la interfaz de información para el conductor y no podrá seleccionar ningún otro modo.

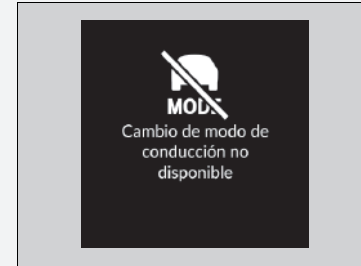

- 1 Modo DEPORTIVO
- 2 Modo NORMAL
- 3 Modo ECON
- 4 Modo NIEVE
- 5 Interruptor DRIVE MODE

■ Modo DEPORTIVO

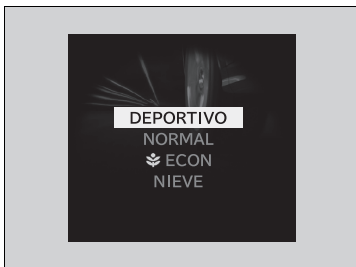

Mejora la capacidad de respuesta a la intervención del conductor.

■ Modo NORMAL

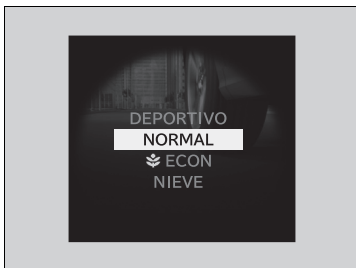

Optimiza el equilibrio entre el funcionamiento y la comodidad.

Modo ECON



Facilita la conducción con un bajo consumo de combustible.

»» Modo ECON

En el modo **ECON**, el sistema de control de climatización será menos eficaz y el vehículo acelerará más lento.

Modo NIEVE

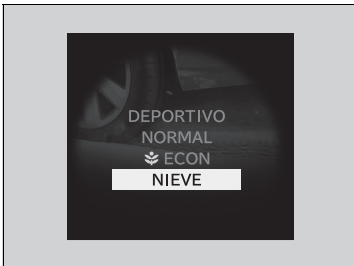

Maximiza el control en carreteras nevadas gracias a los ajustes del tren de potencia.

»» Modo NIEVE

AVISO

El modo **NIEVE** no permite conducir por carreteras nevadas o heladas en todas las situaciones. El modo **NIEVE** tiene sus límites.

Si conduce por carreteras nevadas o heladas, monte neumáticos de invierno, reduzca la velocidad y mantenga una distancia adecuada con el resto de vehículos.

➤ **Dispositivos de tracción en la nieve** P. 648

■ Modo del siguiente arranque

El modo del siguiente arranque se guarda de acuerdo con la siguiente tabla.

Modelos con sistema de memoria de posición de conducción

Cada mando a distancia sin llave tiene su propio modo guardado.

Último modo	Modo siguiente
DEPORTIVO	NORMAL
NORMAL	NORMAL
ECON	ECON
NIEVE	NORMAL

Sistema de control de descenso en pendientes

Al conducir por pendientes en las que el frenado del motor no es suficiente para desacelerar el vehículo, este sistema ayuda a mantener una velocidad constante del vehículo sin necesidad de pisar el pedal de freno.

■ Condiciones de funcionamiento del control de descenso en pendientes

El sistema funciona en las siguientes condiciones.

- Conducción a una velocidad de entre 3 y 20 km/h.
- Conducción cuesta abajo.
- El pedal del acelerador y el pedal de freno no están pisados.

■ Pantalla de la interfaz de información para el conductor

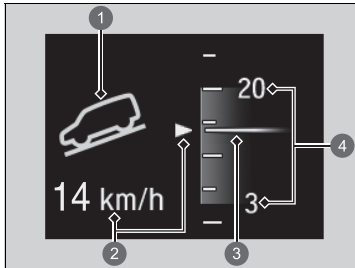

- 1 Estado de funcionamiento del sistema
 - Verde: activado
 - Blanco: en espera
- 2 Pantalla de velocidad del vehículo
 - Blanco: velocidad fija
 - Gris: velocidad actual
 - ▶ Parpadea cuando la velocidad del vehículo es superior a la velocidad de funcionamiento.
- 3 Velocidad actual
- 4 Rango de funcionamiento de la velocidad fija

⚠ Sistema de control de descenso en pendientes

⚠ ADVERTENCIA

El control de descenso en pendientes no puede mantener una velocidad constante del vehículo en todas las situaciones.

Al conducir por una pendiente muy pronunciada o en superficies resbaladizas, es posible que el vehículo no pueda mantener la velocidad y pueda provocar un accidente, lo que podría causar lesiones graves o incluso la muerte.

Puesto que el control de descenso en pendientes no está diseñado para aumentar los límites de rendimiento del vehículo, el conductor debe estar siempre al tanto de las condiciones de la carretera y conducir de forma segura.

Las luces de freno se encenderán automáticamente mientras el sistema esté en funcionamiento.

Es posible que el sistema no funcione al descender por una pendiente suave. Compruebe el testigo del sistema de control de descenso en pendientes para comprobar si el sistema está en funcionamiento.

El sistema se puede activar incluso cuando no se esté conduciendo cuesta abajo, como cuando el vehículo se inclina al conducir en superficies irregulares.

■ Cómo utilizar el control de descenso en pendientes

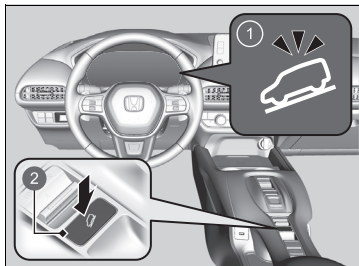

- 1 Testigo del sistema de control de descenso en pendientes
- 2 Botón  (Control de descenso en pendientes)

■ Para encender el sistema:

Cuando la velocidad del vehículo sea inferior a unos 20 km/h, pulse el botón  para encender el sistema.

- El sistema pasa al modo de espera y se enciende el testigo (blanco) del sistema control de descenso en pendientes.

Cuando se cumplen todas las condiciones de funcionamiento, el sistema se activa y el vehículo empieza a mantener la velocidad al conducir cuesta abajo.

- El testigo (verde) del sistema de control de descenso en pendientes se enciende cuando está en funcionamiento.

■ Ajuste de la velocidad fija

Pise el pedal del acelerador o el pedal de freno para ajustar la velocidad del vehículo dentro del rango de funcionamiento. La velocidad del vehículo a la que suelte el pedal del acelerador o el pedal de freno será la velocidad fija.

■ Para apagar el sistema

Pulse el botón  para desactivar el sistema.

☒ Cómo utilizar el control de descenso en pendientes

Si se utiliza el sistema varias veces durante un largo periodo de tiempo, los frenos se pueden calentar y hacer que el sistema entre en modo de espera temporalmente.

El control de descenso en pendientes se desactivará cada vez que apague el sistema de alimentación, aunque lo hubiera activado la última vez que utilizó el vehículo.

Es posible que los pedales vibren o que oiga el funcionamiento del sistema cuando esté en marcha.

☒ Para apagar el sistema

Cuando la velocidad del vehículo sea de aproximadamente 60 km/h, el sistema se apagará automáticamente.

Limitador de velocidad ajustable

Este sistema permite fijar una velocidad máxima que no puede sobrepasarse ni aunque se pise el pedal del acelerador.

El límite de velocidad del vehículo se puede fijar entre los 30 km/h y los 250 km/h.

Cómo utilizarlo

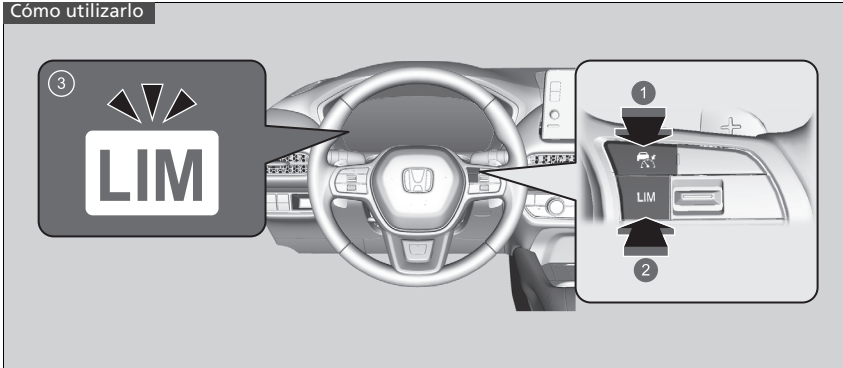

- 1 Pulse el botón  en el volante.
- 2 Si se enciende un testigo diferente, pulse el botón **LIM** para cambiar al limitador de velocidad ajustable.
- 3 **Se enciende el testigo (blanco) del limitador de velocidad ajustable en el cuadro de instrumentos.**

El limitador de velocidad ajustable está listo para su uso.

Limitador de velocidad ajustable

⚠ ADVERTENCIA

El limitador de velocidad ajustable tiene limitaciones.

Es su responsabilidad en todo momento ajustar la velocidad del vehículo para cumplir el límite de velocidad real y conducir de forma segura.

⚠ ADVERTENCIA

No pise el pedal del acelerador más de lo necesario. Mantenga una posición del pedal del acelerador adecuada en función de la velocidad del vehículo.

Es posible que el limitador de velocidad ajustable no mantenga el límite de velocidad establecido al conducir cuesta abajo, especialmente si transporta una carga pesada o arrastra un remolque. Si ocurre esto, reduzca la velocidad pisando el pedal de freno.

Cuando no se utiliza el limitador de velocidad ajustable: Desactive el limitador de velocidad ajustable pulsando el botón .

No es posible utilizar el limitador de velocidad ajustable y los sistemas siguientes al mismo tiempo.

- Control de crucero adaptativo (ACC) con función de seguimiento a baja velocidad (Low Speed Following)
- Limitador de velocidad inteligente

■ Para ajustar el límite de velocidad

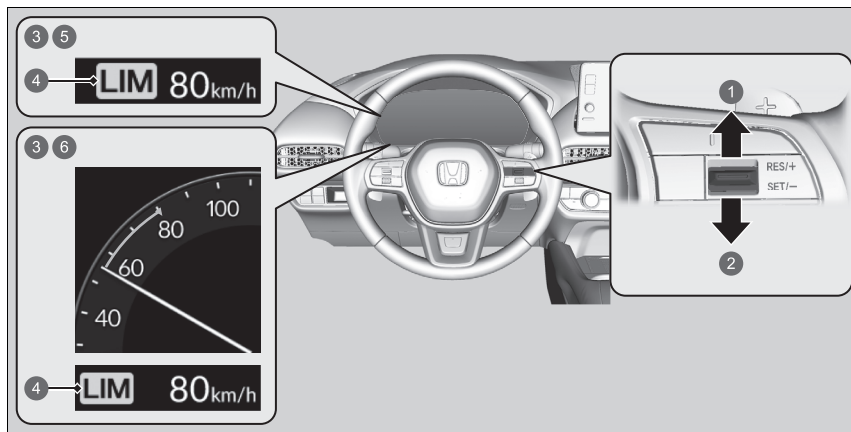

- 1 Interruptor **RES/+SET/-** hacia arriba
- 2 Interruptor **RES/+SET/-** hacia abajo
- 3 Se enciende cuando el limitador de velocidad ajustable está programado.
- 4 Testigo (verde) del limitador de velocidad ajustable
- 5 Modelos con cuadro de instrumentos tipo A
- 6 Modelos con cuadro de instrumentos tipo B

- Levante el pie del pedal y pulse el interruptor **RES/+SET/-** hacia arriba o hacia abajo cuando alcance la velocidad deseada.

En el momento en que suelte el interruptor **RES/+SET/-**, el límite de velocidad quedará fijado y el limitador de velocidad ajustable quedará ajustado. El límite de velocidad aparece indicado.

- Para ajustar el límite de velocidad fijado previamente, pulse el interruptor **RES/+SET/-**.

►► Para ajustar el límite de velocidad

Si programa el límite de velocidad mientras circula a menos de 30 km/h, el límite de velocidad se fijará en 30 km/h.

El limitador de velocidad ajustable se ajusta a la velocidad actual si es superior al límite de velocidad fija al pulsar el botón **RES/+SET/-**.

Puede cambiar las mediciones de velocidad mostradas entre km/h y mph en la pantalla de audio/información.

► **Unids. veloc./distancia** P. 164, 186

► **Funciones configurables** P. 365

■ Ajuste del límite de velocidad

Aumente o reduzca el límite de velocidad con el interruptor **RES/+ / SET/-** del volante.

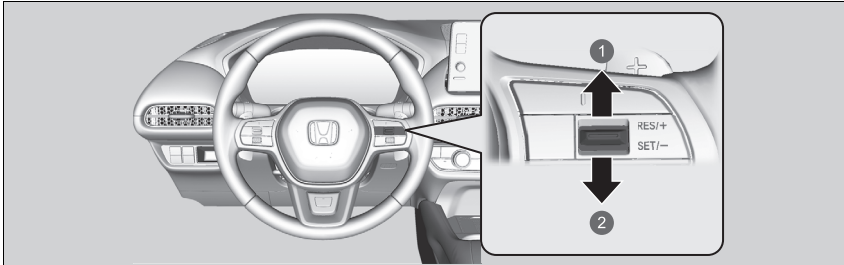

- ① Aumento de la velocidad
- ② Reducción de la velocidad

- Cada vez que se pulse el interruptor **RES/+ / SET/-** hacia arriba o hacia abajo, el límite de velocidad aumenta o disminuye aproximadamente 1 km/h.
- Si mantiene el interruptor **RES/+ / SET/-** pulsado, el límite de velocidad aumenta o disminuye en incrementos de 10 km/h cada 0,5 segundos hasta alcanzar el límite del sistema.
- Es posible que el vehículo acelere o desacelere hasta alcanzar la velocidad fija.

■ Superación temporal del límite de velocidad

El límite de velocidad se puede superar pisando el pedal del acelerador a fondo.

- ▶ La indicación del límite de velocidad parpadea.
- ▶ El avisador acústico sonará una vez que se haya excedido el límite de velocidad.

» Superación temporal del límite de velocidad

El avisador acústico sonará cuando la velocidad del vehículo sea mayor que el límite de velocidad establecido con el pedal del acelerador completamente pisado.

El limitador de velocidad ajustable reanuda su funcionamiento una vez que la velocidad del vehículo se reduce por debajo del límite de velocidad fijado.

■ Cancelación

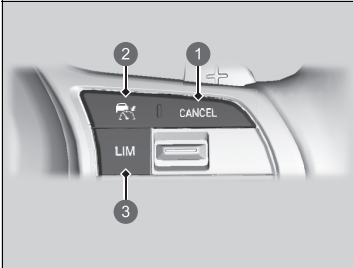

- ① Botón **CANCEL**
- ② Botón
- ③ Botón **LIM**

Para desconectar el limitador de velocidad ajustable, realice cualquiera de las siguientes acciones:

- Pulse el botón **CANCEL**.
- Pulse el botón .
- Pulse el botón **LIM**.

☒ Cancelación

El limitador de velocidad ajustable cambia al control de crucero adaptativo (ACC) con función de seguimiento a baja velocidad (Low Speed Following) o el limitador de velocidad inteligente si se pulsa el botón **LIM**.

Vuelta a la velocidad fijada previamente:

Pulse el botón **CANCEL** para ver la velocidad fijada previamente (gris) y pulse el interruptor **RES/+SET/-** para reanudar la velocidad fijada previamente.

Si conduce a una velocidad superior a la velocidad fijada previamente (gris), el limitador de velocidad ajustable se ajusta a la velocidad actual pulsando el interruptor **RES/+SET/-** hacia arriba.

Si pulsa el interruptor **RES/+SET/-** hacia arriba cuando no se muestra ninguna velocidad fijada previamente (gris), la velocidad se ajustará a la velocidad actual del vehículo.

Modelos con cuadro de instrumentos tipo A

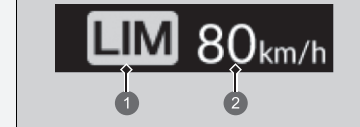

- ① Testigo (blanco) del limitador de velocidad ajustable
- ② Velocidad fijada previamente (gris)

►► Cancelación

Modelos con cuadro de instrumentos tipo B

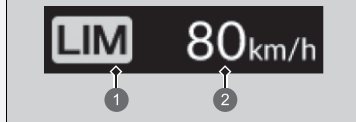

- ❶ Testigo (blanco) del limitador de velocidad ajustable
- ❷ Velocidad fijada previamente (gris)

Si hay un problema con el sistema cuando está utilizando el limitador de velocidad ajustable, suena el avisador acústico y **OFF** se enciende. El limitador de velocidad ajustable se desactivará.

Modelos con cuadro de instrumentos tipo A

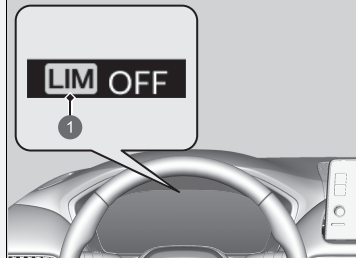

- ❶ Testigo (blanco) del limitador de velocidad ajustable

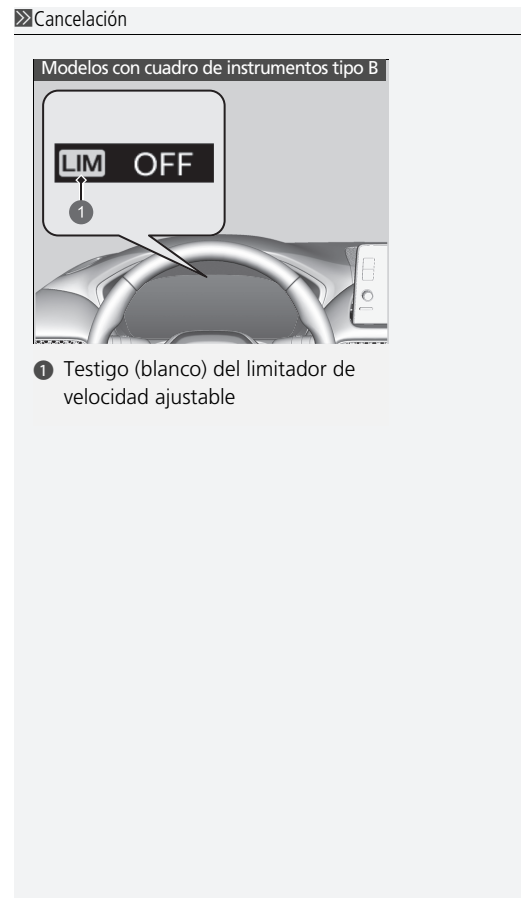

Limitador de velocidad inteligente

Ajusta automáticamente el límite de velocidad a la velocidad detectada por el sistema de reconocimiento de señales de tráfico. Y no se podrá superar el límite de velocidad aunque se pise el pedal del acelerador. Si el acelerador se pisa a fondo, el límite de velocidad puede superarse.

► **Sistema de reconocimiento de señales de tráfico** P. 561

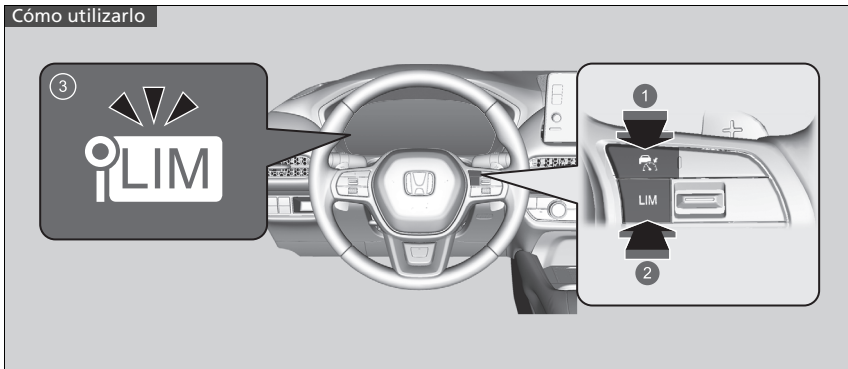

- 1 Pulse el botón  en el volante.
- 2 Si se enciende un testigo diferente, pulse el botón **LIM** para cambiar al limitador de velocidad inteligente.
- 3 **Se enciende el testigo (blanco) del limitador de velocidad inteligente en el cuadro de instrumentos.**

El limitador de velocidad inteligente está listo para su uso.

► Limitador de velocidad inteligente

⚠ ADVERTENCIA

El limitador de velocidad inteligente tiene restricciones. El limitador de velocidad inteligente se puede fijar a una velocidad más alta o más baja que el límite de velocidad real, o podría no funcionar, sobre todo si el sistema de reconocimiento de señales de tráfico no funciona correctamente o no hay ninguna señal de límite de velocidad. Es su responsabilidad en todo momento ajustar la velocidad del vehículo para cumplir el límite de velocidad real y conducir de forma segura.

En función de la fuerza ejercida sobre el pedal del acelerador, el vehículo acelerará hasta que alcance la velocidad identificada por el sistema de reconocimiento de señales de tráfico.

▶▶ Limitador de velocidad inteligente

El sistema está diseñado para detectar las señales que siguen las normas de la convención de Viena. Es posible que no se detecten todas las señales, por lo que no se debe ignorar ninguna de las señales del arcén. El sistema no funciona con las señales de tráfico de todos los países, ni en todas las situaciones.

▶ Sistema de reconocimiento de señales de tráfico P. 561

Si el limitador de velocidad inteligente está ajustado a un límite de velocidad incorrecto, trate de realizar lo siguiente:

Para cancelar

- Pulse el botón **CANCEL**.
- Pulse el botón .
- Pulse el botón **LIM**.

Para superar el límite de velocidad temporalmente

- Pise el pedal del acelerador a fondo.

Es posible que el limitador de velocidad inteligente no mantenga el límite de velocidad establecido al conducir cuesta abajo, especialmente si transporta una carga pesada o arrastra un remolque. Si ocurre esto, reduzca la velocidad pisando el pedal de freno.

Cuando no esté en uso el limitador de velocidad inteligente, desconéctelo pulsando el botón .

No puede utilizar el limitador de velocidad inteligente y el control de cruceo adaptativo (ACC) con función de seguimiento a baja velocidad (Low Speed Following) o el limitador de velocidad ajustable al mismo tiempo.

■ Para ajustar el límite de velocidad

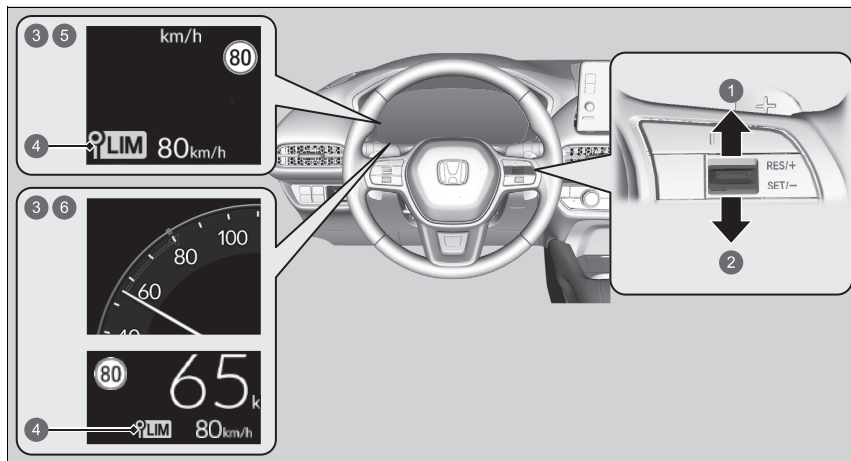

- 1 Interruptor **RES/+SET/-** hacia arriba
 - 2 Interruptor **RES/+SET/-** hacia abajo
 - 3 Se enciende cuando el limitador de velocidad inteligente se ajusta al límite de velocidad detectado por el sistema de reconocimiento de señales de tráfico
 - 4 Testigo (verde) del limitador de velocidad inteligente
 - 5 Modelos con cuadro de instrumentos tipo A
 - 6 Modelos con cuadro de instrumentos tipo B
- En el momento en que se suelta el interruptor **RES/+SET/-** hacia arriba o hacia abajo, el limitador de velocidad inteligente se fija al límite de velocidad detectado por el sistema de reconocimiento de señales de tráfico. El límite de velocidad aparece indicado.

▶▶ Limitador de velocidad inteligente

No use el limitador de velocidad inteligente en zonas con unidades diferentes a las mostradas en la unidad de visualización del limitador de velocidad inteligente. Cambie las medidas mostradas de la velocidad fijada del vehículo a las mismas unidades de las zonas de conducción.

▶ **Unids. veloc./distancia** P. 164, 186

▶ **Funciones configurables** P. 365

▶▶ Para ajustar el límite de velocidad

Si conecta el limitador de velocidad inteligente cuando el límite de velocidad detectado por el sistema de reconocimiento de señales de tráfico es inferior a 30 km/h, la función de limitación de la velocidad podría cambiar al modo de pausa.

Si la velocidad del vehículo supera el límite de velocidad detectado por el sistema de reconocimiento de señales de tráfico, el vehículo desacelera lentamente hasta alcanzar el límite de velocidad o una velocidad inferior. Si es necesario, reduzca la velocidad pisando el pedal de freno.

■ Si el sistema de reconocimiento de señales de tráfico detecta una nueva señal de límite de velocidad

El limitador de velocidad inteligente se ajusta al límite de velocidad detectado por el sistema de reconocimiento de señales de tráfico.

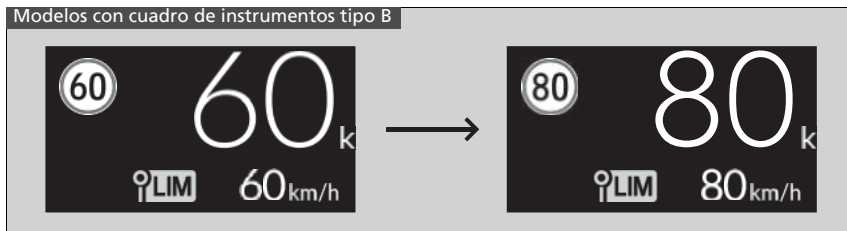
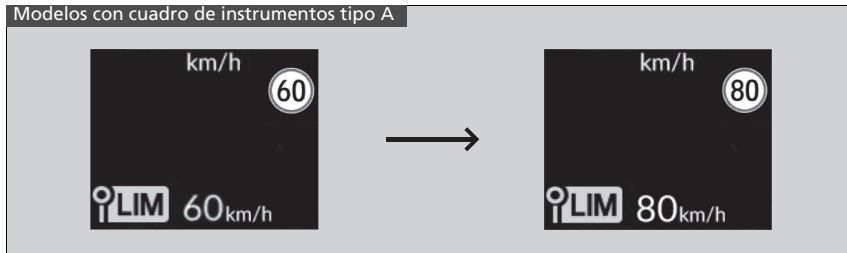

►► Para ajustar el límite de velocidad

El limitador de velocidad inteligente también puede cambiar al modo de pausa si el sistema de reconocimiento de señales de tráfico detecta únicamente señales de límite de velocidad adicionales.



■ La función de limitación de velocidad puede entrar en el modo de pausa si no hay ninguna señal de límite de velocidad en la pantalla del sistema de reconocimiento de señales de tráfico cuando:

- Se detecta el final del límite de velocidad u otro límite designado.
- El vehículo entra o sale de una carretera con un límite de velocidad diferente.
- Gira con un intermitente puesto para cambiar de dirección en una intersección.

Modelos con cuadro de instrumentos tipo A

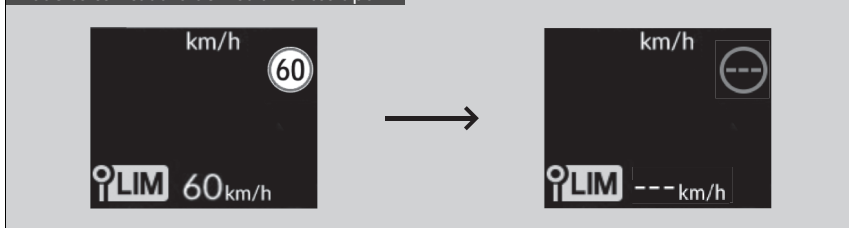

Modelos con cuadro de instrumentos tipo B

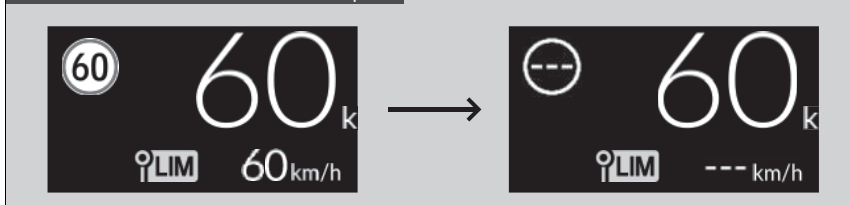

■ Si el sistema de reconocimiento de señales de tráfico detecta la señal de límite de velocidad mientras el limitador de velocidad inteligente está en pausa

La función de limitación de velocidad y la función de advertencia se reanudan automáticamente.

Modelos con cuadro de instrumentos tipo A



Modelos con cuadro de instrumentos tipo B



■ Superación temporal del límite de velocidad

El límite de velocidad se puede superar pisando el pedal del acelerador a fondo.

- La indicación del límite de velocidad parpadea.
El avisador acústico sonará una vez que se haya excedido el límite de velocidad.

■ Cancelación

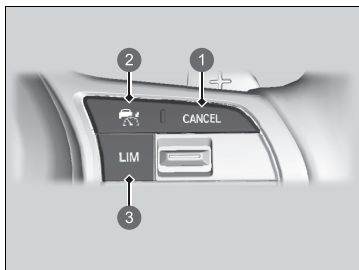

- 1 Botón **CANCEL**
- 2 Botón
- 3 Botón **LIM**

Para desconectar el limitador de velocidad inteligente, realice cualquiera de las siguientes acciones:

- Pulse el botón **CANCEL**.
- Pulse el botón .
- Pulse el botón **LIM**.

» Superación temporal del límite de velocidad

El avisador acústico sonará cuando la velocidad del vehículo sea mayor que el límite de velocidad establecido con el pedal del acelerador completamente pisado.

El limitador de velocidad inteligente reanuda su funcionamiento una vez que la velocidad del vehículo se reduce por debajo del límite de velocidad fijado.

» Cancelación

El limitador de velocidad inteligente cambia al control de crucero adaptativo (ACC) con función de seguimiento a baja velocidad (Low Speed Following) o al limitador de velocidad ajustable si se pulsa el botón **LIM**.



- 1 Testigo (blanco) del limitador de velocidad inteligente

» Cancelación



- 1 Testigo (blanco) del limitador de velocidad inteligente

Si hay un problema con el sistema o el sistema de reconocimiento de señales de tráfico cuando está utilizando el limitador de velocidad inteligente, suena el avisador acústico y se enciende el testigo **OFF**. El limitador de velocidad inteligente se desactivará.

» **Sistema de reconocimiento de señales de tráfico** P. 561

Sistema de control y estabilidad (VSA)

El VSA ayuda a estabilizar el vehículo en las curvas si este gira más o menos de lo previsto. También contribuye a mantener la tracción cuando se circula sobre superficies deslizantes. Lo hace regulando la potencia del motor de gasolina y eléctrico, y accionando los frenos de forma selectiva.

Funcionamiento del VSA



1 Testigo del sistema VSA

Cuando se activa el VSA, puede que note que el motor de gasolina y eléctrico no responden al acelerador. Es posible que también note algo de ruido procedente del sistema de frenos hidráulico. También verá parpadear el testigo.

► Sistema de control y estabilidad (VSA)

Es posible que el VSA no funcione correctamente si se utilizan neumáticos de tipos y tamaños distintos. Asegúrese de utilizar neumáticos del mismo tipo y tamaño, y de que la presión de aire de los mismos sea la especificada.

Si el testigo del sistema VSA se enciende y permanece encendido durante la conducción, es posible que haya un problema con el sistema. Aunque puede que no interfiera en la conducción normal, el vehículo deberá revisarse en un concesionario de inmediato.

El VSA no puede mejorar la estabilidad en todas las situaciones de conducción y no controla la totalidad del sistema de frenado. Todavía es necesario conducir y tomar las curvas a una velocidad adecuada a las condiciones, y dejar siempre suficiente margen de seguridad.

La función principal del sistema VSA es el conocido control de estabilidad electrónico (ESC). El sistema incluye también una función de control de la tracción.

Los testigos del sistema de control y estabilidad (VSA), control de crucero adaptativo (ACC) con función de seguimiento a baja velocidad (Low Speed Following), asistencia de seguridad y aviso de desinflado/baja presión de los neumáticos pueden encenderse en ámbar junto con un mensaje en el interfaz de información para el conductor al poner el modo de alimentación en la posición de CONTACTO después de conectar de nuevo la batería. Conduzca una distancia corta a más de 20 km/h. Los testigos deberían apagarse. Si no lo hacen, pida a un concesionario que revise el vehículo.

■ Activación y desactivación del VSA

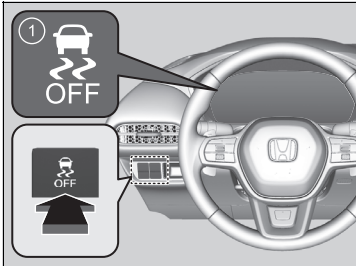

1 Testigo **OFF** del VSA

Este botón se encuentra en el panel de mandos del lado del conductor. Para activar y desactivar parcialmente las funciones/características del VSA, manténgalo pulsado hasta que escuche un tono.

Su vehículo podrá frenar y tomar curvas con normalidad, pero la función de control de tracción será menos efectiva.

A fin de restablecer la funcionalidad/funciones del VSA, pulse el botón  (VSA **OFF**) hasta que oiga un pitido.

El VSA se activa cada vez que enciende el sistema de alimentación, aunque lo hubiera desactivado la última vez que utilizó el vehículo.

▣ Sistema de control y estabilidad (VSA)

En ciertas situaciones poco frecuentes en las que el vehículo se atasca en barro poco profundo o nieve blanda, puede que resulte más fácil sacarlo si desactiva temporalmente el VSA.

Cuando se pulsa el botón , la función de control de la tracción resulta menos eficaz. Esto permite que las ruedas giren más libremente a baja velocidad. Solo debe intentar liberar el vehículo con el VSA desactivado si no es capaz de sacarlo con el VSA activado.

Inmediatamente después de sacar el vehículo, asegúrese de volver a activar el VSA. Le recomendamos que no circule con el sistema VSA desactivado.

Puede que se oigan ruidos procedentes del compartimento motor mientras se realizan las comprobaciones del sistema inmediatamente después de encender el sistema de alimentación o al conducir. Es normal.

Asistencia de conducción ágil

Frena ligeramente las ruedas delanteras, según sea necesario, cuando se gira el volante y aumenta la estabilidad y el rendimiento del vehículo durante los giros.

Asistencia de conducción ágil

El sistema de asistencia de conducción ágil no puede aumentar la estabilidad en todas las situaciones de conducción. Todavía es necesario conducir y tomar las curvas a una velocidad adecuada a las condiciones, y dejar siempre suficiente margen de seguridad.

Cuando el testigo del sistema VSA se activa y permanece encendido durante la conducción, el sistema de asistencia de conducción ágil no se activa.

Es posible que escuche un sonido en el compartimento motor cuando el sistema de conducción ágil se activa. Es normal.

Sistema de aviso de desinflado

En lugar de medir directamente la presión de cada neumático, el sistema de aviso de desinflado del vehículo controla y compara el radio de rodadura y las características de rotación de cada rueda y neumático durante la conducción para determinar si uno o más neumáticos se encuentran demasiado desinflados.

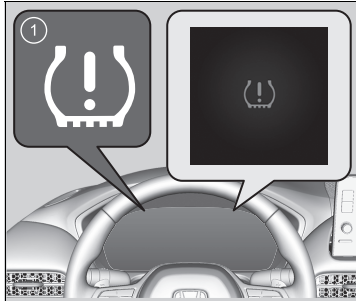

1 Testigo del sistema de aviso de desinflado/baja presión de los neumáticos

Esto hará que el testigo del sistema de aviso desinflado/baja presión de los neumáticos se encienda y que aparezca un mensaje en el cuadro de instrumentos.

Calibración del sistema de aviso de desinflado

Debe iniciar la calibración del sistema de aviso de desinflado cada vez que:

- Ajuste la presión en uno o varios neumáticos.
- Rote los neumáticos.
- Sustituya uno o varios neumáticos.

Antes de calibrar el sistema de aviso de desinflado:

- Ajuste la presión en frío de los cuatro neumáticos.

► **Comprobación de los neumáticos** P. 644

Asegúrese de que:

- El vehículo está totalmente parado.
- La caja de cambios está en **P**.
- El modo de alimentación se encuentra en la posición de CONTACTO.

► Sistema de aviso de desinflado

El sistema no supervisa los neumáticos al circular a baja velocidad.

Ciertas condiciones, como una temperatura ambiente baja o los cambios de altitud, afectan directamente la presión de los neumáticos y pueden hacer que el testigo de presión baja de los neumáticos/desinflado se encienda.

Comprobación e inflado de la presión de los neumáticos:

- **Clima cálido:** se pueden desinflar en climas más fríos.
- **Clima frío:** se pueden inflar en exceso en climas más cálidos.

El testigo del sistema de aviso de desinflado/baja presión de los neumáticos no se encenderá si los neumáticos están demasiado inflados.

Es posible que el sistema de aviso de desinflado no funcione correctamente si se utilizan neumáticos de tipos y tamaños distintos.

Asegúrese de usar neumáticos del mismo tipo y tamaño.

► **Comprobación y mantenimiento de los neumáticos** P. 644

Los testigos del sistema de control y estabilidad (VSA), control de crucero adaptativo (ACC) con función de seguimiento a baja velocidad (Low Speed Following), asistencia de seguridad y aviso de desinflado/baja presión de los neumáticos pueden encenderse en ámbar junto con un mensaje en el interfaz de información para el conductor al poner el modo de alimentación en la posición de CONTACTO después de conectar de nuevo la batería.

Conduzca una distancia corta a más de 20 km/h. Los testigos deberían apagarse. Si no lo hacen, pida a un concesionario que revise el vehículo.

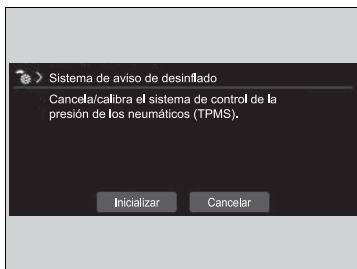
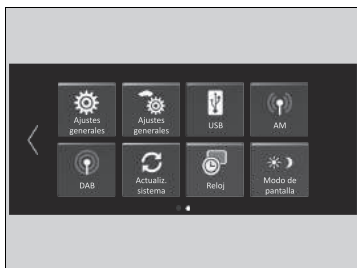

Cuando calibre el sistema de aviso de desinflado, haga lo siguiente:

► **Funciones configurables** P. 365

1. Ajuste el modo de alimentación a la posición de CONTACTO.
2. Pulse el botón .
3. Seleccione **Configuración del vehículo**.
4. Seleccione **Sistema de aviso de desinflado**.

5. Seleccione **Inicializar** o **Cancelar**.

- Si aparece el mensaje **No superado**, repita el paso 5.
- El proceso de calibración finaliza automáticamente.

►► Sistema de aviso de desinflado

El testigo del sistema de aviso de desinflado/baja presión de los neumáticos puede encenderse con retraso o no encenderse:

- Cuando acelera, desacelera o gira el volante rápidamente.
- Al conducir en carreteras con nieve o deslizantes.

El testigo del sistema de aviso de desinflado/baja presión de los neumáticos puede encenderse en las siguientes condiciones:

- Hay una carga más pesada y desigual sobre los neumáticos que cuando se produjo la calibración.

►► Calibración del sistema de aviso de desinflado

El proceso de calibración requiere aproximadamente 30 minutos de conducción acumulados a velocidades comprendidas entre 40 y 100 km/h.

Durante este periodo, si el modo de alimentación se pone en la posición de contacto y el vehículo no se mueve dentro de un plazo de 45 segundos, verá que el testigo de baja presión de los neumáticos se enciende brevemente. Esto es normal e indica que el proceso de calibración todavía no se ha completado.

Si la advertencia de baja presión/desinflado se enciende incluso con las ruedas convencionales y correctamente infladas, el vehículo debe revisarse en un concesionario.

Le recomendamos que sustituya los neumáticos con unos del mismo fabricante, modelo y tamaño que los originales. Póngase en contacto con su concesionario para obtener más detalles.

Sistema de información de punto ciego*

Cuando el sistema detecta vehículos que se aproximan por detrás en carriles adyacentes, el testigo correspondiente se enciende, proporcionándole asistencia al cambiar de carril.

⚠ Sistema de información de punto ciego*

Recordatorio de seguridad importante

Al igual que todos los sistemas de asistencia, el sistema de información de punto ciego tiene limitaciones. Antes de cambiar de carril, mire siempre por los espejos, a ambos lados y detrás del vehículo para comprobar si hay otros vehículos. Una confianza excesiva en el sistema de información de punto ciego puede causar una colisión.

El vehículo debe revisarse en un concesionario en las siguientes situaciones:

- El parachoques trasero o la zona alrededor de los sensores de radar han sufrido un gran impacto.
- El testigo no se enciende aunque haya un vehículo en la zona de alerta que tendría que detectarse.
- Es necesario reparar el parachoques trasero o cualquier componente del sistema.

Si se repara el parachoques trasero o cualquier componente del sistema, el sistema volverá solo a la zona de alerta 1 hasta que pueda adaptarse y expandirse a las zonas de alerta 1 y 2.

* No disponible en todos los modelos

■ Funcionamiento del sistema

El sistema se activa cuando el vehículo avanza a unos 20 km/h o más.

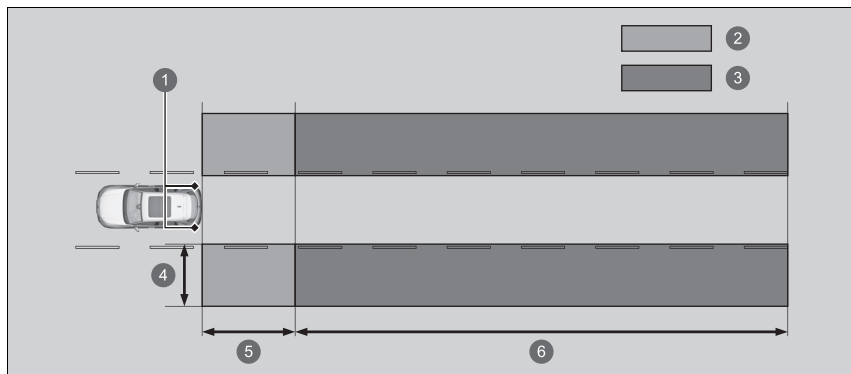

- ❶ Sensores de radar: debajo de las esquinas del parachoques trasero.
 - ❷ Zona de alerta 1
 - ❸ Zona de alerta 2
- Alcance de zona de alerta
- ❹ Aprox. de 0,5 a 3 m desde el lado del vehículo.
 - ❺ Aprox. 3 m desde el parachoques trasero.
 - ❻ Aprox. 3 ~ 25 m detrás del parachoques trasero. (Cuanto más rápido se aproxime el vehículo, más lejos se detectará).

La zona de alerta configurada inicialmente es la zona de alerta 1. Con el tiempo, después de conducir el vehículo por carreteras rectas con tráfico y objetos en la carretera, el sistema se adaptará y ampliará la zona de alerta (zonas de alerta 1 y 2).

☒ Funcionamiento del sistema

Desactive el sistema cuando circule con un remolque.

Es posible que el sistema no funcione correctamente por las siguientes razones:

- El peso añadido inclina el vehículo y modifica la cobertura del radar.
- Los sensores del radar pueden detectar el propio remolque, haciendo que los testigos de alerta del sistema de información de punto ciego se enciendan.

■ Cuando el sistema detecta un vehículo

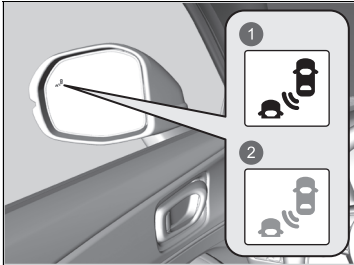

- 1 Se enciende
- 2 Parpadea

Testigo de alerta del sistema de información de punto ciego:
Situado en los espejos retrovisores exteriores de ambos lados.

Se enciende cuando:

- Un vehículo se aproxima desde atrás para adelantarle a una diferencia de velocidad que no supera los 50 km/h.
- Su vehículo adelanta a otro con una diferencia de velocidad no superior a los 20 km/h.

Parpadea y el avisador acústico suena cuando:

Utiliza la palanca de intermitentes para indicar un giro en la dirección del vehículo detectado mientras el testigo del sistema de información de punto ciego está encendido.

- ▶ El avisador acústico suena tres veces.

▣ Sistema de información de punto ciego*

Para un funcionamiento adecuado del sistema de información de punto ciego, haga lo siguiente:

- Mantenga siempre limpio el parachoques trasero y la zona alrededor de los sensores del radar.
- No cubra las esquinas del parachoques trasero con etiquetas o pegatinas de ningún tipo.

El sistema está diseñado solo para su comodidad. Se pueden producir las siguientes situaciones aunque un objeto se encuentre dentro de la zona de alerta:

- El testigo de alerta del sistema de información de punto ciego no se enciende y aparece el mensaje **No se dispone de información de ángulo muerto** en la interfaz de información para el conductor.
- El testigo de alerta del sistema de información de punto ciego puede encenderse incluso si aparece el mensaje.

Los testigos del sistema de control y estabilidad (VSA), control de crucero adaptativo (ACC) con función de seguimiento a baja velocidad (Low Speed Following), asistencia de seguridad y aviso de desinflado/baja presión de los neumáticos pueden encenderse en ámbar junto con un mensaje en el interfaz de información para el conductor al poner el modo de alimentación en la posición de CONTACTO después de conectar de nuevo la batería. Conduzca una distancia corta a más de 20 km/h. Los testigos deberían apagarse. Si no lo hacen, pida a un concesionario que revise el vehículo.

* No disponible en todos los modelos

■ Activación y desactivación del sistema de información de punto ciego

Puede activar y desactivar el sistema mediante la interfaz de información para el conductor.

- **Cambio de la pantalla** P. 146, 168
- **Asistencia de seguridad** P. 160, 181

Cada vez que se encienda el sistema de alimentación, el sistema de información de punto ciego permanecerá activado en el ajuste activado o desactivado que haya configurado previamente.

☞ Sistema de información de punto ciego*

Es posible cambiar la configuración del sistema de información de punto ciego.

- **Funciones configurables** P. 365

■ Condiciones y limitaciones del sistema de información de punto ciego

Es posible que el testigo de alerta del sistema de información de punto ciego no se encienda en las siguientes circunstancias:

- Hay una gran diferencia de velocidad entre su vehículo y el vehículo del carril adyacente.
- Un vehículo está estacionado en un lado del carril.
- Un objeto no detectado por los sensores de radar se aproxima o sobrepasa su vehículo.
- El vehículo en marcha en el carril adyacente es una motocicleta u otro vehículo pequeño.

Puede que el sistema de información de punto ciego no funcione correctamente en las siguientes situaciones:

- Se realiza un giro en un cruce.
- Se detectan objetos (guardarraíles, postes, árboles, etc.).
- Hay un objeto en la zona de alerta que no refleja bien las ondas de radio o una motocicleta.
- Conduce por una carretera con curvas.
- Un vehículo se cambia de un carril lejano a un carril adyacente.
- El sistema recoge interferencias en la señal, como los sensores del radar de otro vehículo o fuertes ondas de radio procedentes de una instalación cercana.
- El parachoques trasero o la zona alrededor de los sensores del radar están cubiertos de suciedad, barro, nieve, hielo, etc.
- El parachoques trasero o la zona alrededor de los sensores del radar se han dañado o deformado.
- Con mal tiempo (lluvia intensa, nieve y niebla).
- Al hacer un giro pequeño o conducir por una carretera con baches que haga que el vehículo se incline ligeramente.
- Hay un objeto, como un portabicicletas, fijado a la parte trasera del vehículo.

Batería de alta tensión

La batería de alta tensión se descarga gradualmente, incluso si el vehículo no está en uso. Como consecuencia, si el vehículo está estacionado durante un periodo prolongado de tiempo, el nivel de carga de la batería será bajo. Los periodos prolongados con estado de carga baja acortarán la vida útil de la batería. Para mantener el estado de carga de la batería, conduzca el vehículo durante más de 30 minutos al menos una vez cada tres meses. Las temperaturas altas extremas pueden afectar a la vida útil de la batería. Puede minimizar los efectos estacionando el vehículo a la sombra durante el verano.

⌘ Batería de alta tensión

No deje que la batería de alta tensión se descargue en exceso. Si el nivel de batería se acerca a cero, será imposible poner en marcha el motor.

Ajuste de la distribución de los faros

Conducir vehículos con volante a la derecha en tráfico con sentido a la derecha, o vehículos con volante a la izquierda en tráfico con sentido a la izquierda causa deslumbramiento a los vehículos que se dirigen en dirección contraria. Debe alterar la distribución del haz de los faros utilizando cinta adhesiva.

Modelos con volante a la izquierda

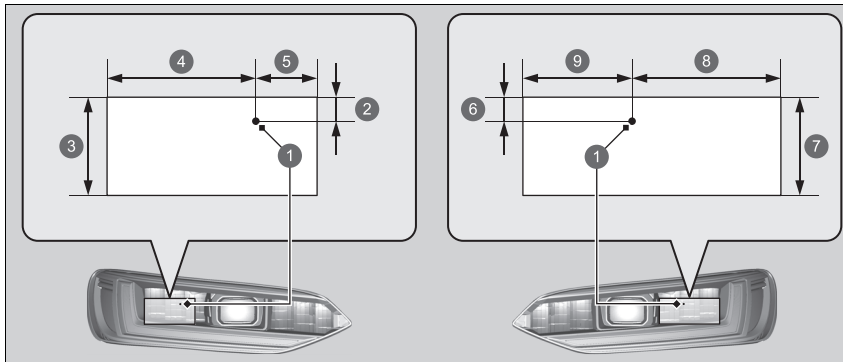

- 1 Punto central
- 2 10 mm
- 3 40 mm
- 4 58,5 mm
- 5 24,5 mm
- 6 10 mm
- 7 40 mm
- 8 58,5 mm
- 9 43 mm

⚠ Ajuste de la distribución de los faros

Tenga cuidado de no adherir la cinta en una ubicación incorrecta. Si el haz de los faros está distribuido incorrectamente, es posible que no cumpla con los requisitos exigidos por su país. Póngase en contacto con su concesionario para obtener más detalles.

Modelos con volante a la derecha

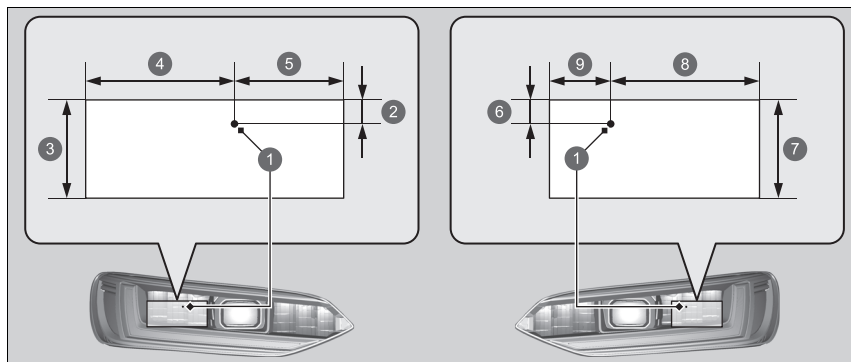

- ❶ Punto central
- ❷ 10 mm
- ❸ 40 mm
- ❹ 58,5 mm
- ❺ 43 mm
- ❻ 10 mm
- ❼ 40 mm
- ❽ 58,5 mm
- ❾ 24,5 mm

1. Prepare dos trozos de cinta adhesiva como se muestra.
 - Utilice una cinta adhesiva opaca; por ejemplo, un vinilo impermeable.
2. Adhiera la cinta al faro, según se ilustra.

Honda Sensing es un sistema de ayuda a la conducción que utiliza dos tipos de sensores diferenciados: los sensores sónicos situados en los parachoques delantero y trasero, y en la parrilla delantera, y una cámara de visión panorámica frontal montada en el lado interior del parabrisas, detrás del retrovisor.

Honda SENSING tiene las siguientes funciones.

■ Funciones que no necesitan accionamiento de interruptor para su activación

- Sistema de prevención y mitigación de impactos (CMBS) ➤ P. 486
- Control de frenos a baja velocidad ➤ P. 499
- Sistema de ayuda de permanencia en la carretera (Road Departure Mitigation) ➤ P. 553
- Sistema de reconocimiento de señales de tráfico ➤ P. 561

■ Funciones que requieren accionamiento de interruptor para su activación

- Control de cruceo adaptativo (ACC) con función de seguimiento a baja velocidad (Low Speed Following) ➤ P. 505
- Sistema de aviso de salida de carril (LKAS) ➤ P. 528
- Sistema de asistencia en atascos ➤ P. 543

■ **Interruptores de funcionamiento del control de cruce adaptativo (ACC) con función de seguimiento a baja velocidad (Low Speed Following)/ sistema de aviso de salida de carril (LKAS)/sistema de asistencia en atascos**

Modelos con cuadro de instrumentos tipo A

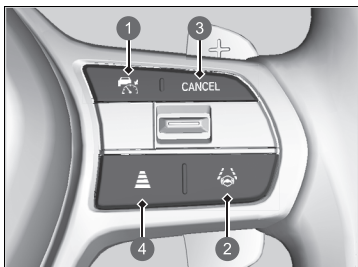

1 Botón 

Pulse para activar el modo de espera del ACC con función de seguimiento a baja velocidad (Low Speed Following) o pulse para cancelar este sistema.

2 Botón LKAS

Pulse para activar el modo de espera del LKAS y el sistema de asistencia en atascos o pulse para cancelar estos sistemas.

3 Botón CANCEL

Pulse para cancelar el ACC con función de seguimiento a baja velocidad (Low Speed Following).

4 Botón de intervalos

Pulse para cambiar la distancia de seguimiento del ACC con función de seguimiento a baja velocidad (Low Speed Following).

5 Interruptor RES/+SET/-

Pulse el interruptor **RES/+SET/-** hacia arriba para programar o reanudar el ACC con función de seguimiento a baja velocidad (Low Speed Following) o para aumentar la velocidad del vehículo. Pulse el interruptor **RES/+SET/-** hacia abajo para ajustar el ACC con función de seguimiento a baja velocidad (Low Speed Following) o reducir la velocidad del vehículo.

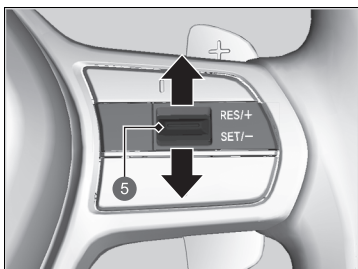

Modelos con cuadro de instrumentos tipo B

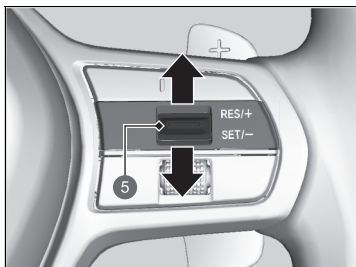
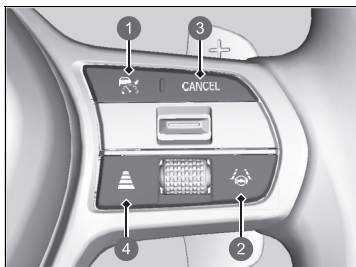

■ Contenido del cuadro de instrumentos

Modelos con cuadro de instrumentos tipo A

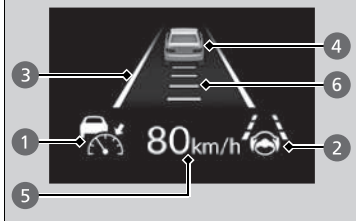

Puede ver el estado actual del control de crucero adaptativo (ACC) con función de seguimiento a baja velocidad (Low Speed Following), del sistema de aviso de salida de carril (LKAS) y del sistema de asistencia en atascos.

- ① Indica que el ACC con función de seguimiento a baja velocidad (Low Speed Following) está listo para su activación.
 - Verde: el sistema está activado.
 - Blanco: el sistema está en espera.
 - Ámbar: hay un problema con el sistema.
- ② Indica que el LKAS o el sistema de asistencia en atascos están listos para activarse.
 - Verde: el sistema está activado.
 - Blanco: el sistema está en espera.
 - Ámbar: hay un problema con el sistema.
- ③ Indica que el LKAS o el sistema de asistencia en atascos están activados y si se detectan o no las líneas de los carriles de tráfico.
 - Líneas verdes: el sistema está activado.
 - Líneas blancas: se han detectado líneas de carriles de tráfico.
 - Líneas ámbar: se ha detectado la salida de carril.

» Contenido del cuadro de instrumentos

Modelos con pantalla de visualización frontal

Puede hacer que la pantalla virtual en el parabrisas le muestre el estado actual de cada función.

📺 **Pantalla de visualización frontal*** P. 187

Modelos con cuadro de instrumentos tipo B

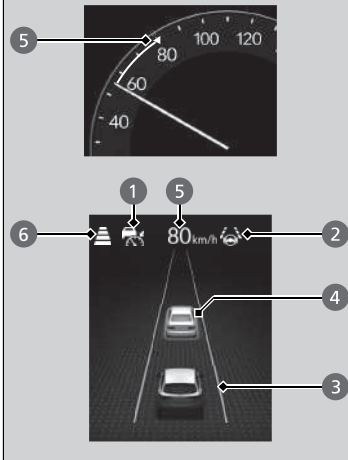

4 Indica si se detecta o no un vehículo por delante.

Modelos con cuadro de instrumentos tipo B

- Vehículo objetivo bajo control: blanco y con contorno verde
 - Vehículo objetivo fuera de control: gris
- 5 Indica que el ACC con función de seguimiento a baja velocidad (Low Speed Following) muestra la velocidad del vehículo programada.
- 6 Indica que el ACC con función de seguimiento a baja velocidad (Low Speed Following) muestra la distancia programada del vehículo.

Sistema de prevención y mitigación de impactos (CMBS)

El sistema puede ayudarle si determina que hay riesgo de que su vehículo colisione con un vehículo (incluidas motocicletas) que circula delante, un vehículo que circula en sentido contrario, un vehículo que se aproxima desde un lateral, un peatón o un ciclista (bicicleta en movimiento).

El CMBS se ha diseñado para avisarle cuando se detecta una posible colisión, así como para reducir la velocidad del vehículo, evitar colisiones y reducir la gravedad del accidente.

▶▶ Sistema de prevención y mitigación de impactos (CMBS)

Recordatorio de seguridad importante

El CMBS está diseñado para reducir el impacto de una colisión inevitable. No evita las colisiones ni detiene el vehículo automáticamente. Es su responsabilidad hacer funcionar el pedal de freno y el volante correctamente en función de las condiciones de conducción.

Es posible que el CMBS no se active o no detecte un vehículo delante del suyo en algunas condiciones:

▶ **Condiciones y limitaciones del CMBS** P. 491

Puede consultar información de uso de la cámara de visión panorámica frontal equipada con este sistema.

▶ **Cámara de visión panorámica frontal** P. 570

Cuando el CMBS se active, continuará funcionando incluso si el pedal del acelerador se pisa parcialmente. Sin embargo, se cancelará si el pedal del acelerador está totalmente pisado.

■ Funcionamiento del sistema

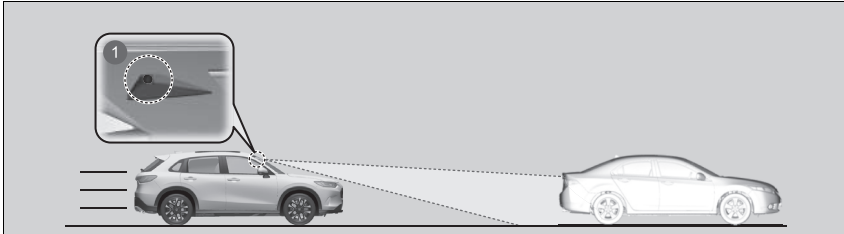

1 La cámara de visión panorámica frontal está situada detrás del retrovisor.

El sistema empieza a supervisar la calzada cuando la velocidad del vehículo es de unos 5 km/h o superior y buscará vehículos (incluidas motocicletas), peatones o bicicletas en movimiento delante de su vehículo.

El CMBS se activa cuando:

- La diferencia de velocidad entre su vehículo y el otro vehículo (incluidas motocicletas), peatón o bicicleta en movimiento detectados delante es de aproximadamente 5 km/h o más y existe el riesgo de colisión.
- Su vehículo circula a unos 30 km/h o menos, y hay riesgo de colisión frontal con un vehículo detectado que circula en sentido contrario (incluidas motocicletas) al girar a la izquierda*1/ derecha*2 en una intersección.
- La velocidad del vehículo es de unos 100 km/h o menos, y el sistema determina que existe la posibilidad de que se produzca una colisión con:
 - Un vehículo parado o que circula en sentido contrario delante de usted.
 - Un peatón o una bicicleta en movimiento delante de usted.
 - Un vehículo que se aproxima desde el frente.

*1: Modelos con volante a la izquierda

*2: Modelos con volante a la derecha

» Funcionamiento del sistema

La cámara de visión panorámica frontal del CMBS también está diseñada para detectar peatones.

Sin embargo, esta función de detección de peatones podría no activarse ni detectar al peatón que está delante de su vehículo en algunas condiciones.

Consulte las limitaciones de detección de peatones en la lista.

➤ **Condiciones y limitaciones del CMBS** P. 491

Modelos con pantalla de visualización frontal

La advertencia frontal utiliza una lente situada en el extremo delantero del salpicadero.

No tape la lente ni vierta líquidos sobre ella.

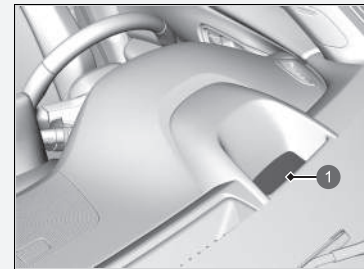

1 Lente

El CMBS se cancelará cuando el vehículo se detenga o cuando el sistema determine que ya no hay riesgo de sufrir una colisión.

El CMBS también puede cancelarse cuando el conductor mueve el volante y pisa el pedal del acelerador o del freno para evitar una colisión.

■ Cuando se activa el sistema

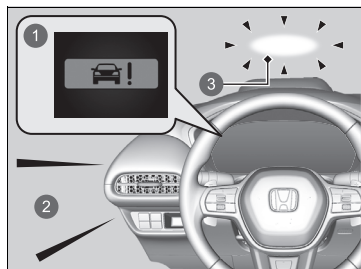

El sistema proporciona avisos visuales y acústicos de una posible colisión, y se detiene si se evita el choque.

- ▶ Tome las medidas adecuadas para evitar una colisión (accione el freno, cambie de carril, etc.).

- 1 Alertas visuales
- 2 Alerta sonora
- 3 Testigos de advertencia del parabrisas*

Puede cambiar la distancia (**Lejos/Normal/Cerca**) entre los vehículos a la que se activará la alerta de colisión.

➤ **Funciones configurables** P. 365

■ Fases de alerta de colisión

El sistema tiene tres fases de alerta para una posible colisión. Sin embargo, de acuerdo con las circunstancias, el CMBS puede no pasar por todas las fases antes de iniciar la última.

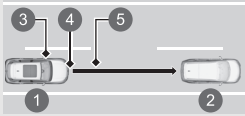
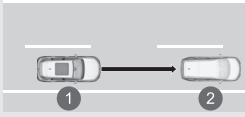
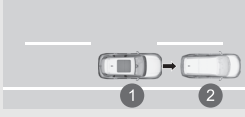
Distancia entre vehículos	CMBS		
	Los sensores detectan un vehículo	ADVERTENCIAS sonoras y visuales	Frenado
Fase uno 	Existe un riesgo de colisión con el vehículo precedente.	Con el ajuste Lejos , las alertas visuales y acústicas se activan con una distancia más larga respecto al vehículo que va delante que con el ajuste Normal , y con Cerca , a una distancia más corta que con Normal .	—
Fase dos 	El riesgo de una colisión ha aumentado, el tiempo para responder es menor.	Alertas visuales y acústicas.	Aplicado suavemente
Fase tres 	El CMBS determina que una colisión es inevitable.		Aplicado con fuerza

- ① Su vehículo
- ② Vehículo precedente
- ③ Lejos
- ④ Normal
- ⑤ Cerca

■ Activación y desactivación del CMBS

Puede activar y desactivar el sistema mediante la interfaz de información para el conductor.

➤ **Cambio de la pantalla** P. 146, 168

➤ **Asistencia de seguridad** P. 160, 181

El CMBS se activa cada vez que se enciende el sistema de alimentación, aunque lo hubiera desactivado la última vez que utilizó el vehículo.

☒ Sistema de prevención y mitigación de impactos (CMBS)

No puede desactivar el CMBS mientras conduce.

El CMBS puede apagarse automáticamente; el testigo de asistencia de seguridad (ámbar) y el sistema de prevención y mitigación de impactos (CMBS) (ámbar) se encenderán y permanecerán encendidos en ciertas situaciones:

➤ **Condiciones y limitaciones del CMBS** P. 491

El CMBS permanece inactivo unos 15 segundos después de activar el sistema de alimentación.

Los testigos del sistema de control y estabilidad (VSA), control de crucero adaptativo (ACC) con función de seguimiento a baja velocidad (Low Speed Following), asistencia de seguridad y aviso de desinflado/baja presión de los neumáticos pueden encenderse en ámbar junto con un mensaje en el interfaz de información para el conductor al poner el modo de alimentación en la posición de CONTACTO después de conectar de nuevo la batería.

Conduzca una distancia corta a más de 20 km/h. Los testigos deberían apagarse. Si no lo hacen, pida a un concesionario que revise el vehículo.

Solicite que le revisen el vehículo en un concesionario si observa cualquier comportamiento inusual del sistema (por ejemplo, aparece el mensaje de advertencia con mucha frecuencia).

■ Condiciones y limitaciones del CMBS

En las siguientes situaciones, es posible que la cámara de visión panorámica frontal no pueda detectar correctamente vehículos, peatones, bicicletas en movimiento o condiciones de la carretera, lo que podría provocar que el CMBS no funcionara correctamente.

📷 Cámara de visión panorámica frontal P. 570

■ Condiciones ambientales

- Se conduce con mal tiempo (lluvia, niebla, nieve, etc.).
- Cambios bruscos de luz ambiental, por ejemplo, al salir o al entrar en un túnel, sombra de árboles y edificios, etc.
- Hay poco contraste entre los objetos y el fondo.
- Se conduce con poca luz solar (p. ej., al amanecer o anochecer).
- Se refleja una luz intensa en vehículos (incluidas motocicletas), peatones, bicicletas en movimiento o el firme de la calzada.
- Los objetos o estructuras de la carretera se interpretan erróneamente como vehículos o peatones.
- El vehículo que circula delante arroja agua o nieve.
- Se conduce de noche o en un sitio oscuro, como un túnel (debido a condiciones de poca luz, es posible que los vehículos [incluidas motocicletas], peatones o bicicletas no estén iluminados).

■ Condiciones de la calzada

- Se conduce por una superficie nevada o húmeda (marcas del carril oscuras, huellas de vehículos, luces reflejadas, salpicaduras de la carretera, alto contraste).
- Conducción en carreteras con curvas.
- La carretera tiene pendiente o el vehículo se está acercando a un cambio de rasante.
- El vehículo vibra mucho al circular por carreteras con firme en mal estado.

■ Condiciones del vehículo

- Se conduce de noche o en un sitio oscuro, como un túnel, con los faros apagados.
- La parte delantera de la cámara de visión panorámica frontal está tapada debido a la presencia de suciedad, niebla, lluvia, barro, nieve húmeda, alguna junta, accesorios, adhesivos o una película en el parabrisas.
- El interior del parabrisas se empaña.
- Los limpiaparabrisas han dejado residuos sobre el parabrisas.
- Si la iluminación es insuficiente debido a la presencia de suciedad sobre la lente de los faros o si la visibilidad es mala en un lugar oscuro debido a un ajuste incorrecto de los faros.
- Desgaste anormal de los neumáticos o estado de las ruedas (tamaños incorrectos, diferencias en cuanto al tamaño o la construcción, neumático mal inflado, etc.).
- El vehículo se inclina debido a una carga excesiva en las plazas traseras o en el maletero.
- La suspensión se ha modificado.
- El vehículo arrastra un remolque.
- Se conduce con el freno de estacionamiento aplicado.
- La visión de la cámara está obstruida por gotas de agua del lavaparabrisas o por las escobillas del limpiaparabrisas.
- El funcionamiento del vehículo es inestable debido a un firme resbaladizo, etc.

► Sistema de prevención y mitigación de impactos (CMBS)

Asegúrese de que todos los neumáticos sean del mismo tamaño especificado, tipo y marca, y que se desgasten por igual.

Si utiliza neumáticos de diferentes tamaños, tipos, marcas o con un nivel de desgaste distinto, es posible que el sistema no funcione correctamente.

No modifique la suspensión. Si se modifica la altura del vehículo, es posible que el sistema no funcione correctamente.

■ **Ejemplos de limitaciones para la detección correcta de la cámara de visión panorámica frontal debido a las condiciones del vehículo que circula delante, los vehículos que circulan en sentido opuesto, vehículos aproximándose desde un lado, los peatones o las bicicletas en movimiento**

- La distancia entre su vehículo y el vehículo que circula delante (incluidas motocicletas), el vehículo que circula en sentido contrario, el vehículo aproximándose desde un lado, el peatón o la bicicleta en movimiento es muy corta.
- El vehículo que circula delante (incluidas motocicletas), el que circula en sentido contrario, el que se aproxima desde un lateral, el peatón o la bicicleta en movimiento se aparta o se sitúa de repente delante de usted.
- Se detiene una bicicleta o un vehículo orientado hacia un lado.
- El vehículo que circula en sentido contrario o delante de usted (incluidas motocicletas) se está desviado hacia un lado o en diagonal.
- Cuando el vehículo que circula delante (incluidas motocicletas), el vehículo que circula en sentido contrario, el vehículo que se aproxima desde un lateral, el peatón o la bicicleta en movimiento se confunden con el fondo y el sistema no es capaz de reconocerlos.
- Cuando un grupo de varios peatones caminan por delante de usted.
- Cuando hay un grupo de varias bicicletas en movimiento delante de usted.
- Cuando un peatón o una bicicleta en movimiento cruza la vía rápidamente.
- Un peatón o una bicicleta en movimiento se aproximan desde el sentido opuesto.
- El vehículo que circula delante o en sentido contrario tiene encendidos solamente los faros de un lado o los tiene todos apagados en un lugar oscuro.
- Cuando parte de un peatón (cabeza, extremidades, etc.) está oculta por el equipaje.
- Cuando un peatón está agachado, o cuando sube las manos o está corriendo.
- Cuando el peatón mide menos de 1 metro o más de 2 metros.
- Cuando el peatón empuja un carrito o una bicicleta.
- Un vehículo que se aproxima en diagonal desde un lateral.
- Un vehículo con una forma especial (como un camión cisterna o un camión sin remolque) se aproxima por el lateral.
- Un vehículo que se aproxima por el lateral y que está circulando por una curva o pendiente.

■ Ejemplos de otras limitaciones para la detección o el funcionamiento del sistema

- Cuando el vehículo que circula delante (incluidas motocicletas) es una moto pequeña, una moto con sidecar, una silla de ruedas u otro vehículo con una forma peculiar.
- Cuando un vehículo es más bajo en la parte trasera que en la delantera (por ejemplo, un camión que no transporte una carga), o si se trata de un vehículo estrecho.
- Cuando el vehículo que circula delante (incluidas motocicletas), el vehículo que circula en sentido contrario, el peatón o la bicicleta en movimiento no se encuentran delante del vehículo.
- La diferencia de velocidad entre su vehículo y el vehículo que circula delante (incluidas motocicletas), el vehículo que circula en sentido contrario, el peatón o la bicicleta en movimiento es muy grande.
- La diferencia de velocidad entre su vehículo y otro vehículo, un peatón o una bicicleta en movimiento que se aproximan desde un lateral es significativamente grande.
- Cuando el vehículo (incluidas motocicletas) o la bicicleta en movimiento que circulan delante aminoran la velocidad de repente.
- Cuando el conductor acciona el pedal del freno y el volante para evitar una colisión.
- Cuando se acerca al vehículo que circula delante (incluidas motocicletas), al vehículo que circula en sentido contrario, a los peatones o a las bicicletas en movimiento mientras acelera bruscamente o acciona el volante (excepto al girar a la izquierda^{*1}/derecha^{*2} en una intersección, etc.)^{*3}.
- Si la bicicleta en movimiento es una bicicleta para niños, una bicicleta plegable, un triciclo o una de otro tipo con neumáticos pequeños, así como una bicicleta larga como, por ejemplo, una bicicleta tipo tándem.
- Cuando la cámara de visión panorámica frontal no puede identificar correctamente la forma del vehículo que circula delante (incluidas motocicletas), el vehículo que circula en sentido contrario, el vehículo que se aproxima desde el lateral, el peatón o la bicicleta en movimiento.
- Cuando un vehículo (incluidas motocicletas) que tiene una distancia libre al suelo mínima extremadamente alta está delante de usted o se aproxima por un lado.

*1: Modelos con volante a la izquierda

*2: Modelos con volante a la derecha

*3: Cuando hay riesgo de colisión frontal con el vehículo que circula en sentido contrario al girar a la izquierda^{*1}/derecha^{*2}, el CMBS se activa. Sin embargo, es posible que no se active si gira el volante de repente.

■ Desconexión automática

El propio CMBS puede apagarse automáticamente; el testigo de asistencia de seguridad (ámbar) y del sistema de prevención y mitigación de impactos (CMBS) (ámbar) se encienden y permanecen encendidos en las siguientes situaciones:

- Conduce fuera de carretera o en una carretera de montaña, con curvas o sinuosa durante un periodo prolongado.
- Se conduce con mal tiempo (lluvia, niebla, nieve, etc.).
- Se conduce con el freno de estacionamiento aplicado.
- La temperatura de la cámara de visión panorámica frontal es demasiado alta.
- La parte de la vista delantera de la cámara está tapada debido a la presencia de suciedad, niebla, lluvia, barro, nieve húmeda, alguna junta, accesorios, adhesivos o una película en el parabrisas.
- Se detecta una condición anormal en los neumáticos (tamaño equivocado del neumático, neumático pinchado, etc.).

Cuando las condiciones que hicieron que el CMBS se apagase mejoran o se cumplen (por ejemplo, la limpieza), el sistema vuelve a funcionar.

■ Con pocas posibilidades de colisión

Aunque el riesgo de colisión sea mínimo, el CMBS puede activarse en las siguientes situaciones.

Además, el sistema puede activarse si detecta una posibilidad de colisión con peatones, bicicletas en movimiento o vehículos.

- Su vehículo se acerca o adelanta a otro vehículo que está girando a la izquierda o a la derecha.
- Su vehículo se acerca a otro vehículo precedente y cambia de carril para adelantarlo.

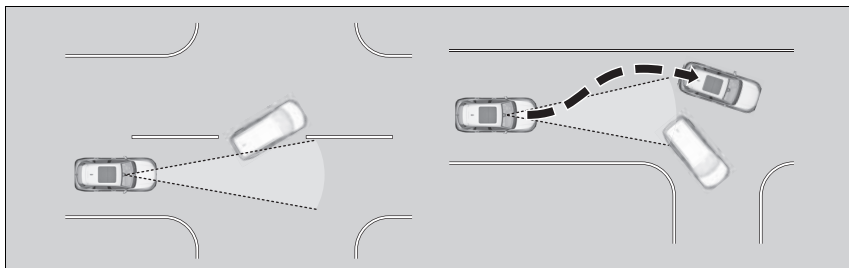

- Cuando su vehículo se acerca a vehículos, peatones o bicicletas en movimiento.
- Cuando los vehículos, peatones o bicicletas en movimiento pasan por delante de usted.
- Cuando pasa por debajo de una estructura baja o cruza una entrada estrecha a alta velocidad.
- Cuando hay señales de tráfico o estructuras como guardarraíles en el perímetro de una curva.

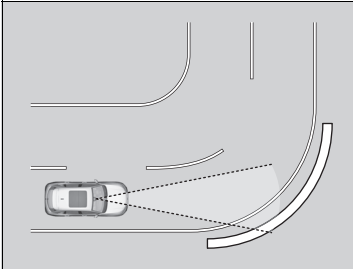

- Cuando, al circular en curvas, el vehículo llega a un punto en el que se detecta otro vehículo que se aproxima por delante hacia usted.

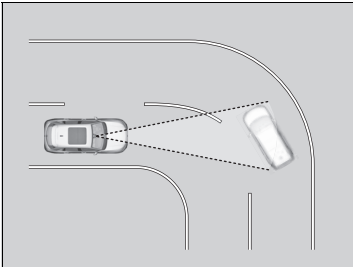

- Al acercarse a vehículos parados o muros, como al estacionar.
- Un vehículo se aproxima desde el lateral mientras circula por una curva.
- Pasa junto a un vehículo (incluidas motocicletas), peatón o bicicleta que está girando a la izquierda o la derecha.
- Pasa delante de un vehículo (incluidas motocicletas), un peatón o una bicicleta que se está aproximando desde el lateral.
- Un vehículo (incluidas motocicletas), un peatón o una bicicleta giran a la izquierda o la derecha mientras se aproximan a su vehículo desde un lateral.
- Intenta pasar delante de un vehículo (incluidas motocicletas) o una bicicleta mientras está girando a la izquierda o la derecha.
- Un vehículo (incluidas motocicletas) o una bicicleta intentan pasar delante de su vehículo mientras usted está girando a la izquierda o la derecha.
- Un vehículo (incluidas motocicletas), un peatón o una bicicleta se cruzan en su camino y se detienen delante de usted.
- Mientras está girando a la izquierda o la derecha, un peatón se cruza en su camino y se detiene delante de usted.
- Pasa cerca del lateral de un vehículo estacionado en la calle.

Control de frenos a baja velocidad

Mediante el uso de los sensores sónicos ubicados en los parachoques delantero y trasero, este sistema puede detectar si existe el peligro de que se produzca una colisión con una pared u otro obstáculo durante la conducción normal o cuando se pisa el pedal del acelerador con demasiada fuerza. A continuación, el sistema ayuda a evitar las colisiones y a reducir los daños provocados por el impacto gracias a la función de control de frenos a baja velocidad, el control del acelerador para la mitigación de colisiones y el control de l acelerador para la mitigación de colisiones traseras.

⚠ Control de frenos a baja velocidad

⚠ ADVERTENCIA

El sistema de control de frenos a baja velocidad no puede evitar todas las colisiones y no puede reducir los daños en todas las situaciones en las que se pisa el acelerador de forma errónea o agresiva. Un exceso de confianza en el sistema puede dar lugar a accidentes con lesiones graves o incluso mortales. Compruebe siempre el entorno, la posición de la palanca de cambios y el uso del pedal. El conductor sigue siendo responsable de la conducción segura del vehículo.

Si el control de frenos a baja velocidad se activa en una situación en la que no se desea aplicar el freno automáticamente (por ejemplo, cuando el vehículo se encuentra entre dos barreras de un paso de ferrocarril), simplemente pise el pedal de freno para desactivar el sistema y siga conduciendo con normalidad.

Si el sistema se activa por la presencia de bordillos, resaltes de estacionamiento o desniveles de la carretera y no puede estacionar o superar estos obstáculos, desactive el sistema.

■ Funcionamiento del sistema

■ Función de freno a baja velocidad

La función de freno a baja velocidad emite una advertencia visual y sonora cuando el vehículo circula a una velocidad aproximada de entre 2 y 10 km/h, y existe la posibilidad de chocar contra una pared u otro obstáculo, además de ofrecer asistencia durante el frenado.

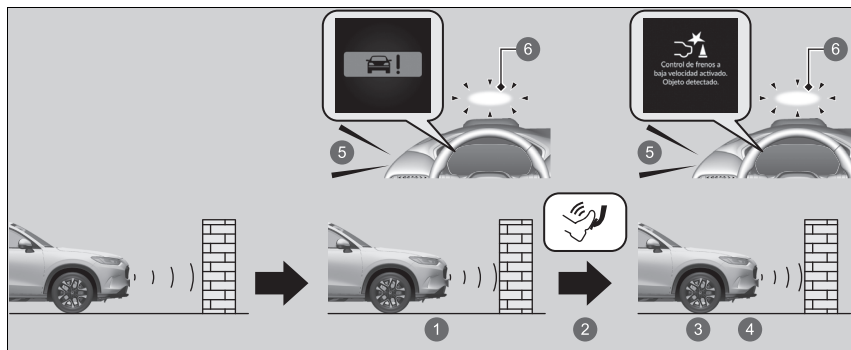

- 1 El vehículo aplica el freno
- 2 El conductor pisa el pedal de freno
- 3 Parada
- 4 Retirada del freno tras mantener la posición de parada
- 5 Alerta sonora
- 6 Pantalla virtual en el parabrisas*

Si solo se desactivan los sensores traseros con el sistema del sensor de estacionamiento, la función de freno de baja velocidad no funcionará al dar marcha atrás.

▶ **Activación y desactivación del sistema del sensor de aparcamiento** P. 587

▶ Control de frenos a baja velocidad

Para obtener instrucciones sobre el manejo correcto de los sensores sónicos, consulte la página siguiente.

▶ **Sensores** P. 572

El vehículo soltará el freno y empezará a moverse unos segundos después de activar el sistema. Para mantener el vehículo parado, mantenga el pedal de freno pisado o ponga la transmisión en **[P]**.

Para evitar que el sistema se active cuando no es necesario, desactívelo siempre durante el mantenimiento del vehículo, cuando vaya a transportarlo por barco, camión, etc., o cuando se vaya a utilizar un dinamómetro de chasis o rodillos libres para su inspección.

Si coloca algún accesorio sobre o alrededor de los sensores traseros (como un portabicicletas), el sistema de control de frenos baja velocidad podría activarse si interpreta dichos accesorios como un obstáculo. En este caso, desactive el sensor trasero.

▶ **Activación y desactivación del sistema del sensor de aparcamiento** P. 587

■ Control del acelerador para mitigación de colisiones y control del acelerador para mitigación de colisiones traseras

Cuando el vehículo está parado o circulando a menos de 10 km/h y hay un obstáculo como una pared cerca de la parte delantera o trasera del vehículo, si se pisa el pedal del acelerador más de lo necesario, el sistema emitirá una alerta visual y audible. Al mismo tiempo, el sistema evitará movimientos repentinos hacia delante o hacia atrás limitando la salida del sistema de alimentación y, después, activará la función de frenos a baja velocidad cuando se acerque al obstáculo.

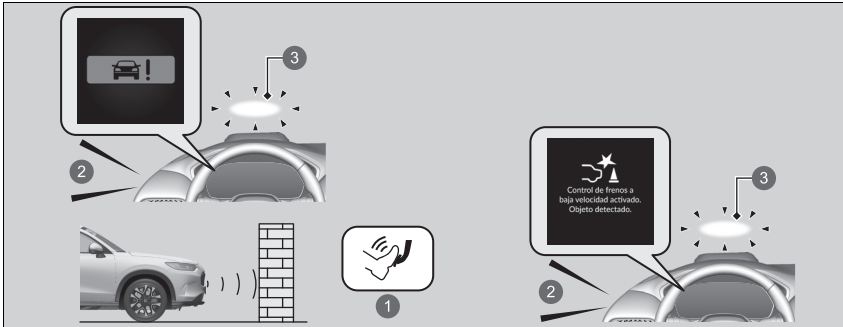

- ❶ Accionamiento accidental del acelerador/limitación de la salida del sistema de alimentación
- ❷ Alerta sonora
- ❸ Pantalla virtual en el parabrisas*

Los sistemas de control del acelerador para mitigación de colisiones y control del acelerador para mitigación de colisiones traseras no se activarán en las siguientes situaciones.

Cuando se circula hacia delante:

Cuando se circula por una pendiente pronunciada o la palanca de cambios está en la posición **P**, **R** o **N**.

Al dar marcha atrás:

Cuando se circula por una pendiente pronunciada o la palanca de cambios está en otra posición distinta de **R**.

* No disponible en todos los modelos

Si se desactivan los únicos sensores traseros mediante el sistema del sensor de aparcamiento, el control del acelerador para mitigación de colisiones y control del acelerador para mitigación de colisiones traseras no funcionarán al dar marcha atrás.

➤ **Activación y desactivación del sistema del sensor de aparcamiento** P. 587

■ Activación y desactivación del sistema

Puede activar y desactivar el sistema mediante la interfaz de información para el conductor.

➤ **Cambio de la pantalla** P. 146, 168

➤ **Asistencia de seguridad** P. 160, 181

El sistema se activa cada vez que se enciende el sistema de alimentación, aunque lo desactivara la última vez que condujo el vehículo.

➤ Activación y desactivación del sistema

El sistema de control de frenos a baja velocidad puede desactivarse temporalmente después de reconectar la batería de 12 voltios.

El sistema se activará automáticamente cuando el vehículo haya estado circulando a más de 20 km/h durante un tiempo. Si el sistema no se activa, lleve el vehículo a un concesionario para que lo revisen.

■ Condiciones para la cancelación

Condiciones para el funcionamiento de los sistemas de control del acelerador para mitigación de colisiones y control del acelerador para mitigación de colisiones traseras.

- Cuando deja de pisarse el acelerador.
- Cuando se pisa el acelerador durante aproximadamente cuatro segundos.
- Cuando se pisa el pedal de freno.

Condiciones para la cancelación de la función de control de frenos a baja velocidad.

- Tiene que transcurrir un tiempo desde la activación.

■ Condiciones y limitaciones del sistema de control de frenos a baja velocidad

Puede que el sistema no funcione correctamente en las siguientes situaciones:

■ Ejemplos de obstáculos que el sensor sónico no puede detectar

- Obstáculos que no reflejan bien las ondas sonoras, como personas, nieve, prendas, esponjas, etc.
- Obstáculos finos, como vallas, bicicletas, postes de señales, etc.
- Obstáculos bajos o pequeños.
- Obstáculos situados justo delante del parachoques.
- Objetos en movimiento o que cruzan repentinamente la carretera.
- Obstáculos que no son perpendiculares al suelo.

☒ Condiciones para la cancelación

Cuando el sistema de control de frenos a baja velocidad y de control del acelerador para mitigación de colisiones se activan una vez, no se volverán a activar por el mismo obstáculo.

Se pueden volver a activar una vez que se haya conducido el vehículo durante un tiempo después de la última activación.

Los sistemas de control de frenos a baja velocidad y de control del acelerador para mitigación de colisiones (traseras) se activan por separado cuando se circula hacia delante y marcha atrás (por ejemplo, si se activan al circular hacia delante, se pueden activar de nuevo inmediatamente si se circula marcha atrás).

Sin embargo, si se ha activado el sistema de control de frenos a baja velocidad, para que se active el control del acelerador para mitigación de colisiones es necesario conducir el vehículo durante un tiempo.

■ **Ejemplos de situaciones en las que el sensor sónico no puede detectar obstáculos**

- El sensor sónico está sucio (cubierto de nieve, agua, barro, etc.).
- El vehículo está demasiado caliente o frío.
- El volante se gira bruscamente al aproximarse a un obstáculo en ángulo.

■ **Ejemplos de otros casos en los que el sistema podría no funcionar correctamente**

- El vehículo está inclinado debido a una carga pesada o modificaciones en la suspensión.
- Desgaste anormal de los neumáticos o estado de las ruedas (tamaños incorrectos, diferencias en cuanto al tamaño o la construcción, neumático mal inflado, etc.).
- Condiciones meteorológicas adversas, como lluvia torrencial, niebla, nieve, tormentas de arena, etc.
- Humedad o temperatura ambiente demasiado altas o bajas.
- Al descender una pendiente pronunciada.
- Al aproximarse a otros vehículos con sensores sónicos u otros objetos que emiten ondas ultrasónicas.

■ **Situaciones en las que el sistema podría activarse aunque no exista riesgo de colisión**

- Al pasar por barreras cortas o estrechas.
- Al circular por superficies irregulares, áreas con hierba o lugares con escalones.
- Cuando un pilar inclinado o una pared sobresalen desde una posición alta.
- Cuando hay obstáculos junto a la carretera.
- Cuando se conduce hacia banderas, cortinas, ramas de árboles, barreras de cruce de ferrocarril, etc.
- Cuando se conduce en carreteras anegadas.

Control de cruceo adaptativo (ACC) con función de seguimiento a baja velocidad (Low Speed Following)

Ayuda a mantener una velocidad constante del vehículo y una distancia de seguimiento tras un vehículo detectado que circule por delante; si este vehículo se detiene, puede desacelerar y parar su vehículo sin tener que mantener el pie en el freno ni el acelerador.

Cuando el sistema ACC con función de seguimiento a baja velocidad (Low Speed Following) desacelera su vehículo mediante la aplicación de los frenos, las luces de freno de su vehículo se encenderán.

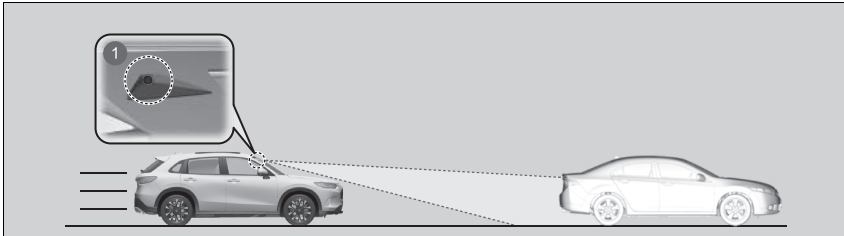

1 La cámara de visión panorámica frontal está situada detrás del retrovisor.

- Velocidad del vehículo para el ACC con función de seguimiento a baja velocidad (Low Speed Following): **se detecta un vehículo precedente en el área de alcance del ACC con función de seguimiento a baja velocidad (Low Speed Following):** el ACC con función de seguimiento a baja velocidad (Low Speed Following) funciona a velocidades de hasta 180 km/h.

No se detecta ningún vehículo precedente en el área de alcance del ACC con función de seguimiento a baja velocidad (Low Speed Following): el ACC con función de seguimiento a baja velocidad (Low Speed Following) funciona a velocidades de 30 km/h o superiores.

- Posiciones de cambio del ACC con función de seguimiento a baja velocidad (Low Speed Following): en **D**.

☒ Control de cruceo adaptativo (ACC) con función de seguimiento a baja velocidad (Low Speed Following)

⚠ ADVERTENCIA

Si el ACC con función de seguimiento a baja velocidad (Low Speed Following) se usa incorrectamente, se puede provocar un accidente.

Utilice el ACC con función de seguimiento a baja velocidad (Low Speed Following) solo al circular por autopistas y carreteras en buen estado, así como en buenas condiciones meteorológicas.



⚠ ADVERTENCIA

El ACC con función de seguimiento a baja velocidad (Low Speed Following) tiene una capacidad de frenado limitada y podría no detener el vehículo a tiempo para evitar una colisión con un vehículo que pare rápidamente delante de usted.

Debe estar siempre preparado para aplicar el pedal de freno cuando las condiciones lo requieran.

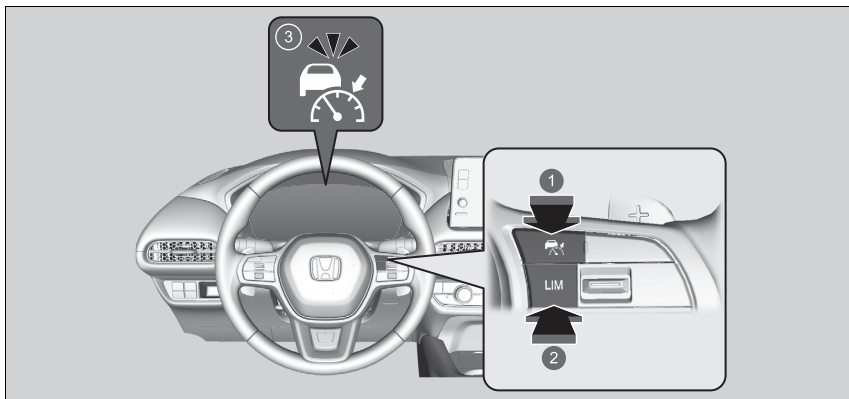
■ Cómo activar el sistema



- 1 Botón 
Pulse el botón  en el volante.
- 2 Botón **LIM**
Si se enciende un testigo distinto, pulse el botón **LIM** para cambiarlo al ACC con función de seguimiento a baja velocidad (Low Speed Following).
- 3 **Se enciende el testigo**  (blanco) en el cuadro de instrumentos.
El ACC con función de seguimiento a baja velocidad (Low Speed Following) está listo para su uso.

▶ Control de cruceo adaptativo (ACC) con función de seguimiento a baja velocidad (Low Speed Following)

⚠ ADVERTENCIA

Salir de un vehículo parado con el sistema ACC con función de seguimiento a baja velocidad (Low Speed Following) aún funcionando puede provocar que el vehículo se mueva sin el control del conductor.

Un vehículo que se mueve sin el control del conductor puede ocasionar un accidente, con los consiguientes riesgos de lesiones graves o fatales.

Nunca salga del vehículo si se ha detenido con el ACC con función de seguimiento a baja velocidad (Low Speed Following).

Recordatorio importante

Como ocurre con otros sistemas, el ACC con función de seguimiento a baja velocidad (Low Speed Following) tiene limitaciones. Use el pedal de freno cuando sea necesario y mantenga una distancia segura entre su vehículo y los demás.

Es posible que el ACC con función de seguimiento a baja velocidad (Low Speed Following) no funcione correctamente en determinadas condiciones.

❏ Condiciones y limitaciones del ACC con función de seguimiento a baja velocidad (Low Speed Following) P. 517

Cuando no utilice el ACC con función de seguimiento a baja velocidad (Low Speed Following):
desactive el control de cruceo adaptativo pulsando el botón .

☒ Control de crucero adaptativo (ACC) con función de seguimiento a baja velocidad (Low Speed Following)

Puede consultar información de uso de la cámara de visión panorámica frontal equipada con este sistema.

➤ **Cámara de visión panorámica frontal** P. 570

No utilice el ACC con función de seguimiento a baja velocidad (Low Speed Following) en las condiciones siguientes:

- En carreteras con cambios de carril frecuentes o arranques y paradas continuos, el control de crucero adaptativo (ACC) con función de seguimiento a baja velocidad (Low Speed Following) no puede mantener una distancia adecuada entre el vehículo propio y el que circula delante.
- En carreteras con curvas pronunciadas.
- En carreteras con puestos de peaje u objetos entre los carriles de tráfico, o en zonas de aparcamiento o instalaciones con acceso para coches.
- Cuando conduzca con mal tiempo (lluvia, niebla, nieve, etc.), es posible que el control de crucero adaptativo (ACC) con función de seguimiento a baja velocidad (Low Speed Following) no detecte correctamente la distancia entre su vehículo y el que circula delante.
- En carreteras con superficies resbaladizas o con hielo. Las ruedas pueden patinar y el vehículo puede perder el control.
- En carreteras con pendientes pronunciadas cuesta arriba o cuesta abajo.
- En carreteras con pendientes con curvas.

■ Programación de la velocidad del vehículo

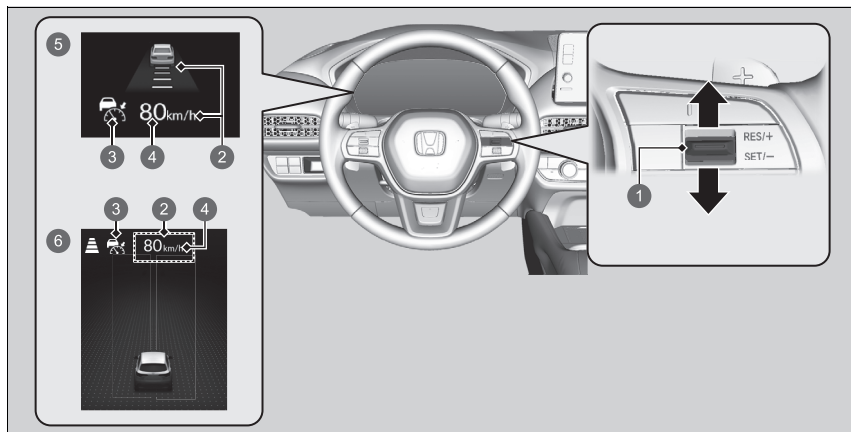

- 1 Interruptor **RES/+SET/-**
Arriba o abajo
- 2 Se enciende cuando se activa el ACC con función de seguimiento a baja velocidad (Low Speed Following)
- 3 Testigo  (verde)
- 4 Velocidad del vehículo programada (blanco)
- 5 Modelos con cuadro de instrumentos tipo A
- 6 Modelos con cuadro de instrumentos tipo B

► Control de crucero adaptativo (ACC) con función de seguimiento a baja velocidad (Low Speed Following)

Los testigos del sistema de control y estabilidad (VSA), control de crucero adaptativo (ACC) con función de seguimiento a baja velocidad (Low Speed Following), asistencia de seguridad y aviso de desinflado/baja presión de los neumáticos pueden encenderse en ámbar junto con un mensaje en el interfaz de información para el conductor al poner el modo de alimentación en la posición de CONTACTO después de conectar de nuevo la batería.

Conduzca una distancia corta a más de 20 km/h. Los testigos deberían apagarse. Si no lo hacen, pida a un concesionario que revise el vehículo.

► Programación de la velocidad del vehículo

Puede elegir el formato de visualización de las mediciones de velocidad fija en la pantalla de audio/información para el conductor entre km/h y mph.

- **Unids. veloc./distancia** P. 164, 186
- **Funciones configurables** P. 365

Cuando se conduce a una velocidad mínima de 30 km/h: levante el pie del pedal y pulse el interruptor **RES/+SET/-** hacia arriba o hacia abajo cuando alcance la velocidad deseada. En el momento en que suelte el interruptor, la velocidad quedará fijada y se activará el ACC con función de seguimiento a baja velocidad (Low Speed Following).

Cuando utilice el ACC con función de seguimiento a baja velocidad (Low Speed Following), la función de asistencia de conducción recta (una función del sistema de la dirección asistida eléctrica) se activa.

Al permitir que el sistema de dirección pueda compensar automáticamente el viraje natural de la dirección, la función de asistencia de conducción recta facilita que el vehículo pueda mantener una trayectoria en línea recta.

Cuando se conduce a una velocidad inferior a unos 30 km/h: si el vehículo se está moviendo y el pedal de freno no está pisado, al pulsarse el botón se fija la velocidad programada a unos 30 km/h, independientemente de la velocidad actual del vehículo. Si su vehículo está parado, puede ajustar la velocidad del vehículo incluso con el pedal de freno pisado.



Cuando el ACC con función de seguimiento a baja velocidad (Low Speed Following) empieza a funcionar, el icono del vehículo, las barras de distancia y la velocidad programada aparecen en el cuadro de instrumentos.

- 1 Velocidad del vehículo programada
- 2 Ajuste del intervalo de separación del vehículo



- 1 Velocidad del vehículo programada
- 2 Ajuste del intervalo de separación del vehículo

■ Cuando está funcionando

■ Hay un vehículo delante del suyo

El ACC con función de seguimiento a baja velocidad (Low Speed Following) controla si el vehículo que circula por delante entra en el área de alcance del ACC con función de seguimiento a baja velocidad (Low Speed Following). Si se detecta un vehículo, el sistema ACC con función de seguimiento a baja velocidad (Low Speed Following) mantiene o reduce la velocidad programada en el vehículo para mantener la distancia de seguimiento.

🔧 Para ajustar o modificar la distancia de seguimiento P. 522

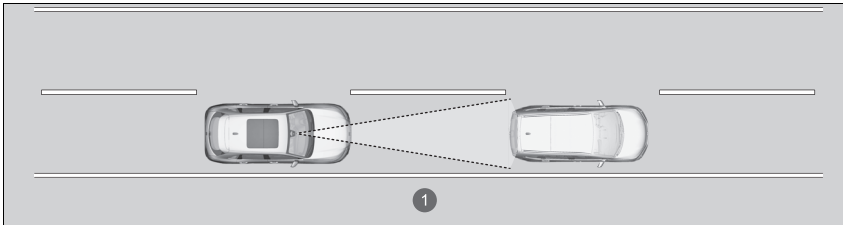

① Área de alcance del ACC con función de seguimiento a baja velocidad (Low Speed Following): 120 m

☒ Cuando está funcionando

Si el vehículo que circula delante reduce la velocidad de forma violenta, o si otro vehículo se cuela delante de usted, el aviso sonará y aparecerá un mensaje en la interfaz de información para el conductor.

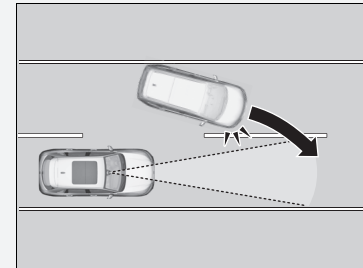

Pise el pedal de freno y mantenga una distancia adecuada con el vehículo de delante.

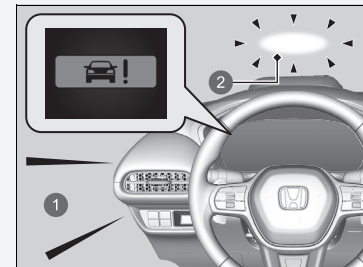

- ① Alerta sonora
- ② Testigos de advertencia del parabrisas*

* No disponible en todos los modelos



Quando un vehículo a menor velocidad que su velocidad fija se aproxima o le adelanta, y la cámara de visión panorámica frontal lo detecta, su vehículo empieza a desacelerar.

- 1 En el cuadro de instrumentos aparece el icono de un vehículo.



- 1 Vehículo objetivo bajo control
Vehículo objetivo bajo control:
blanco y con contorno verde
Vehículo objetivo fuera de control:
gris
- 2 Vehículo objetivo fuera de control

■ No hay ningún vehículo delante del suyo

Modelos con cuadro de instrumentos tipo A



- 1 En el cuadro de instrumentos aparece el icono de un vehículo rodeado por una línea.

Su vehículo mantiene la velocidad fijada sin tener que mantener el pie sobre el pedal de freno ni del acelerador.

Si antes se detectó un vehículo circulando delante que evitó que su vehículo fuera a la velocidad fija, el ACC con función de seguimiento a baja velocidad (Low Speed Following) acelera su vehículo hasta alcanzar esta velocidad y seguidamente la mantiene.

En pendientes pronunciadas durante el ACC con función de seguimiento a baja velocidad (Low Speed Following), frena para inhibir la aceleración excesiva y mantener la velocidad programada. Sin embargo, la velocidad del vehículo puede ser superior a la velocidad programada.

Modelos con cuadro de instrumentos tipo B

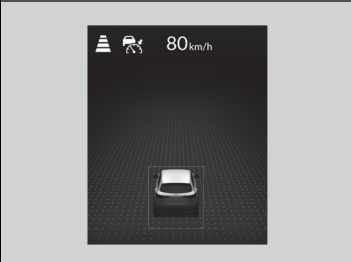

En el cuadro de instrumentos desaparece el icono de un vehículo.

☒ Cuando está funcionando

Incluso si la distancia entre su vehículo y el vehículo de delante es corta, el ACC con función de seguimiento a baja velocidad (Low Speed Following) puede comenzar a acelerar su vehículo en las siguientes circunstancias:

- El vehículo que circula delante va prácticamente a la misma velocidad o más rápido que su vehículo.
- Un vehículo que se cuele delante del suyo va más rápido que su vehículo y la separación entre los vehículos se va aumentando poco a poco.

También se puede ajustar el sistema para que emita un tono cuando el vehículo que va delante entra y sale del área de detección del ACC con función de seguimiento a baja velocidad (Low Speed Following). Puede activar o desactivar el aviso acústico de detección del vehículo.

☒ **Funciones configurables** P. 365

Limitaciones

Es posible que tenga que utilizar el pedal de freno para mantener una distancia de seguridad cuando el sistema ACC con función de seguimiento a baja velocidad (Low Speed Following) está activo. Además, el ACC con función de seguimiento a baja velocidad (Low Speed Following) puede no funcionar correctamente en determinadas condiciones.

☒ **Condiciones y limitaciones del ACC con función de seguimiento a baja velocidad (Low Speed Following)** P. 517

■ Cuando pisa el pedal del acelerador

Puede aumentar temporalmente la velocidad del vehículo. En este caso, no hay alertas auditivas o visuales incluso si hay un vehículo dentro del alcance del ACC con función de seguimiento a baja velocidad (Low Speed Following).

El ACC con función de seguimiento a baja velocidad (Low Speed Following) permanece encendido a menos que lo cancele. Cuando suelte el pedal del acelerador, el sistema reanuda una velocidad apropiada para mantener la distancia de seguimiento mientras el vehículo que circule delante esté dentro del área de alcance del ACC con función de seguimiento a baja velocidad (Low Speed Following).

☒ Cuando está funcionando

- El ACC con función de seguimiento a baja velocidad (Low Speed Following) puede controlar temporalmente la distancia entre su vehículo y el vehículo del carril contiguo o los alrededores del vehículo según las condiciones de la carretera (por ejemplo, curvas) o las condiciones del vehículo (por ejemplo, accionamiento del volante o posición del vehículo en el carril).

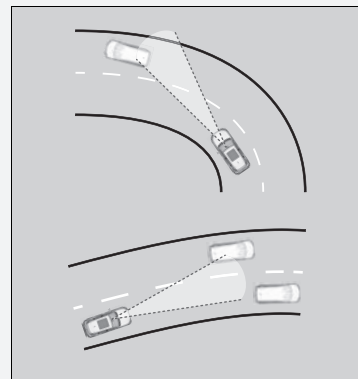

- Cuando el vehículo que le precede se aleja, por ejemplo, al entrar en un área de intercambio o de descanso, el ACC con función de seguimiento a baja velocidad (Low Speed Following) puede seguir manteniendo la distancia de seguimiento establecida durante un breve periodo de tiempo.

■ Se detecta un vehículo circulando delante dentro del área de alcance del ACC con función de seguimiento a baja velocidad (Low Speed Following) y se desacelera hasta parar



El vehículo también se detiene, automáticamente. El mensaje **Detenido** aparece en el cuadro de instrumentos.

Cuando el vehículo que circula delante arranca de nuevo, si pulsa el interruptor **SET/-RES/+** hacia arriba o hacia abajo, o pisa el pedal del acelerador, el control de crucero adaptativo (ACC) con función de seguimiento a baja velocidad (Low Speed Following) volverá a funcionar con la velocidad fija anterior.

1 Testigo  (verde)



1 Testigo  (verde)

Modelos con cuadro de instrumentos tipo A

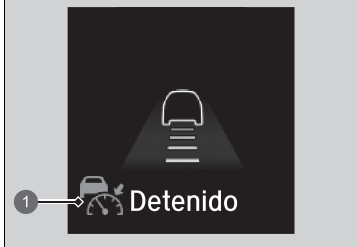

1 Testigo  (verde)

Si no le precede ningún vehículo antes de reanudar la conducción, pise el pedal del acelerador y el ACC con función de seguimiento a baja velocidad (Low Speed Following) se pondrá en marcha de nuevo dentro de los límites de la velocidad fijada anteriormente.

Modelos con cuadro de instrumentos tipo B

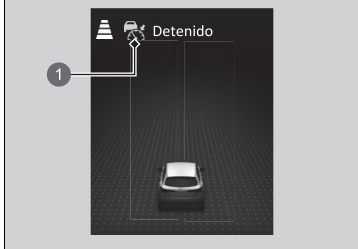

1 Testigo  (verde)

■ Condiciones y limitaciones del ACC con función de seguimiento a baja velocidad (Low Speed Following)

El sistema se puede apagar automáticamente en determinadas condiciones. Algunos ejemplos de estas condiciones se indican a continuación. Otras condiciones pueden reducir algunas de las funciones del ACC con función de seguimiento a baja velocidad (Low Speed Following).

📷 **Cámara de visión panorámica frontal** P. 570

■ Condiciones ambientales

- Se conduce con mal tiempo (lluvia, niebla, nieve, etc.).
- Cambios bruscos de luz ambiental, por ejemplo, al salir o al entrar en un túnel, sombra de árboles y edificios, etc.
- Se refleja una luz intensa en los vehículos o en el firme de la calzada.
- El vehículo que circula delante arroja agua o nieve.
- Se conduce de noche o en un sitio oscuro, como un túnel (debido a condiciones de poca luz, es posible que no se detecte todo el vehículo).
- Se conduce con poca luz solar (p. ej., al amanecer o anochecer).

■ Condiciones de la calzada

- Se conduce en carreteras con curvas o pendientes.

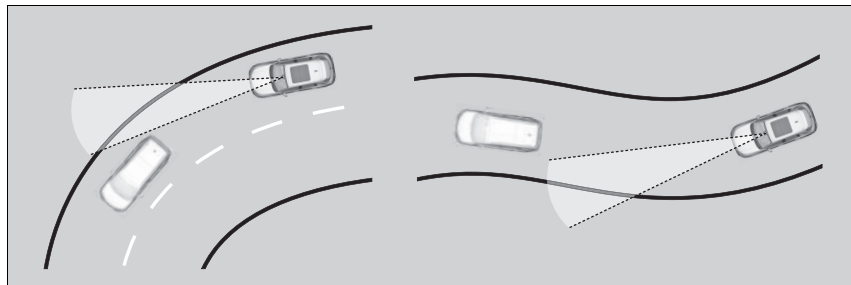

- Se conduce por carreteras con rodadas (carreteras nevadas o sin asfaltar, etc.).
- Hay charcos o una película de agua en el firme de la calzada.
- El vehículo vibra mucho al circular por carreteras con firme en mal estado.

■ Condiciones del vehículo

- El vehículo se inclina debido a una carga excesiva en las plazas traseras o en el maletero.
- La parte delantera de la cámara de visión panorámica frontal está tapada debido a la presencia de suciedad, niebla, lluvia, barro, nieve húmeda, alguna junta, accesorios, adhesivos o una película en el parabrisas.
- Se conduce de noche o en un sitio oscuro, como un túnel, con los faros apagados.
- Los limpiaparabrisas han dejado residuos sobre el parabrisas.
- Si la iluminación es insuficiente debido a la presencia de suciedad sobre la lente de los faros o si la visibilidad es mala en un lugar oscuro debido a un ajuste incorrecto de los faros.
- Desgaste anormal de los neumáticos o estado de las ruedas (tamaños incorrectos, diferencias en cuanto al tamaño o la construcción, neumático mal inflado, etc.).
- La suspensión se ha modificado.
- El vehículo arrastra un remolque.

■ **Ejemplos de condiciones en las que es posible que la cámara de visión panorámica frontal no detecte correctamente el vehículo que circula delante**

- Un vehículo se cruza repentinamente delante del suyo.
- La distancia entre su vehículo y el vehículo precedente es demasiado corta.
- Cuando el vehículo que circula delante se confunde con el fondo y el sistema no es capaz de reconocerlo.
- El vehículo que circula delante tiene encendidos solamente los faros de un lado o los tiene todos apagados en un lugar oscuro.

■ **Ejemplos de condiciones en las que es posible que el sistema no funcione correctamente**

- El vehículo que circula delante se detiene y la diferencia de velocidad entre su vehículo y el vehículo que circula delante es muy grande.
- Cuando el vehículo que circula delante aminora la velocidad de repente.
- Cuando el vehículo que circula delante tiene una forma peculiar.
- Cuando un vehículo es más bajo en la parte trasera que en la delantera (por ejemplo, un camión que no transporte una carga), o si se trata de un vehículo estrecho.

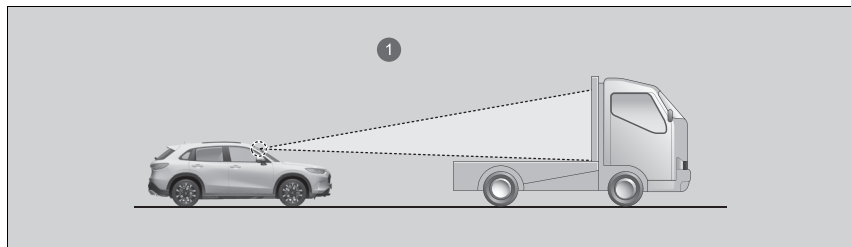

① La cámara de visión panorámica frontal detecta la sección superior de un camión vacío.

- Cuando su vehículo o el vehículo que va delante circula por un borde del carril.
- Cuando el vehículo que circula delante es estrecho como, por ejemplo, una moto.
- Si la altura sobre el suelo del vehículo que circula delante es demasiado alta.

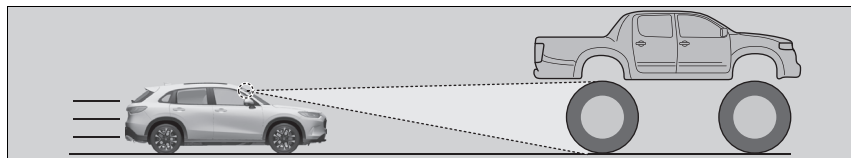

- Cuando la cámara de visión panorámica frontal no puede identificar correctamente la forma del vehículo que circula delante.

■ Ajuste de la velocidad del vehículo

Para aumentar o disminuir la velocidad del vehículo utilice el interruptor **RES/+SET/-** del volante.

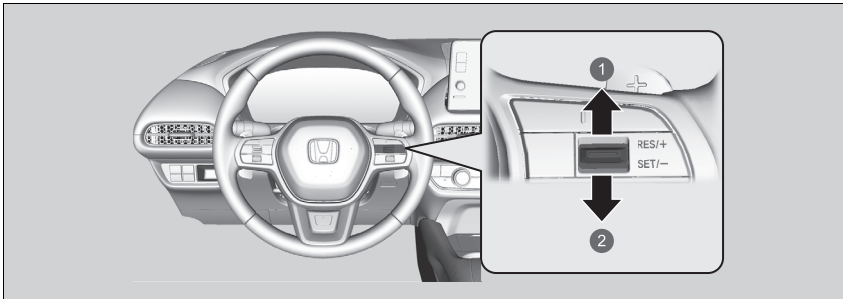

- ① Aumento de la velocidad
- ② Reducción de la velocidad

- Cada vez que se pulsa el interruptor **RES/+SET/-** hacia arriba o hacia abajo, la velocidad del vehículo aumenta o disminuye aproximadamente 1 km/h según sea necesario.
- Si mantiene pulsado el interruptor **RES/+SET/-** hacia arriba o hacia abajo, la velocidad del vehículo aumenta o disminuye aproximadamente 10 km/h.

▣ Ajuste de la velocidad del vehículo

Si se detecta un vehículo precedente circulando a una velocidad menor a su velocidad fija aumentada, puede que el ACC con función de seguimiento a baja velocidad (Low Speed Following) no acelere el vehículo. De esta forma, ayuda a mantener la distancia fijada entre su vehículo y el vehículo precedente.

Si pisa el pedal del acelerador y, a continuación, pulsa y suelta el interruptor **RES/+SET/-**, se establece la velocidad actual del vehículo.

■ Para ajustar o modificar la distancia de seguimiento

Modelos con cuadro de instrumentos tipo A



1 Botón de intervalos

Pulse el botón de distancia para cambiar la distancia de seguimiento del ACC con función de seguimiento a baja velocidad (Low Speed Following).

Cada vez que se pulsa el botón, la distancia de seguimiento (la distancia con el vehículo precedente) que se ha fijado se alterna entre las distancias de seguimiento extralarga, larga, intermedia y corta.









Modelos con cuadro de instrumentos tipo B



1 Botón de intervalos

Determine la distancia de seguimiento más adecuada en función de sus condiciones de conducción específicas. Asegúrese de cumplir con los requisitos de distancia de seguimiento establecidos por las normativas locales.

Cuanto mayor sea la velocidad fijada, mayor será la distancia de seguimiento corta, intermedia, larga o extralarga. Vea los siguientes ejemplos como referencia.

Distancia de seguimiento		Cuando la velocidad fija es:		
		80 km/h	104 km/h	
Corto	 *1	 *2	25,2 metros 1,1 seg.	32,6 metros 1,1 seg.
Media	 *1	 *2	34,6 metros 1,6 segundos	44,9 metros 1,6 segundos
Larga	 *1	 *2	44,0 metros 2,0 segundos	57,1 metros 2,0 segundos
Extra-larga	 *1	 *2	53,6 metros 2,4 segundos	70,0 metros 2,4 segundos

*1: Modelos con cuadro de instrumentos tipo A

*2: Modelos con cuadro de instrumentos tipo B

Cuando su vehículo se detiene automáticamente porque el vehículo detectado delante se ha detenido, la distancia entre los dos vehículos podrá variar según el ajuste de distancia del ACC con función de seguimiento a baja velocidad (Low Speed Following).

Para ajustar o modificar la distancia de seguimiento

El conductor debe, en todo momento, mantener una distancia de frenado suficiente con el vehículo que circula delante y tener en cuenta que las distancias o espacios mínimos pueden consultarse en las disposiciones del código de circulación local y que es responsabilidad del conductor respetar dicha legislación.

■ Cancelación

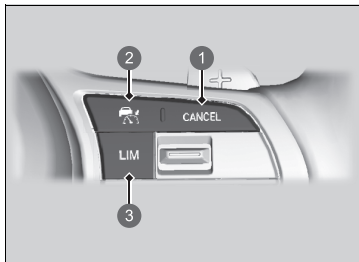

- 1 Botón **CANCEL**
- 2 Botón
- 3 Botón **LIM**

Para desconectar el ACC con función de seguimiento a baja velocidad (Low Speed Following), realice cualquiera de las siguientes acciones:

- Pulse el botón **CANCEL**.
 - ▶ El testigo (verde) del cuadro de instrumentos se cambia por el testigo (blanco).
- Pulse el botón .
- ▶ El testigo (verde) se apaga.
- Pulse el botón **LIM**.
- Pise el pedal de freno mientras el vehículo avanza.
 - ▶ El testigo (verde) del cuadro de instrumentos se cambia por el testigo (blanco).

▶ Cancelación

Vuelta a la velocidad fijada previamente: después de haber cancelado el ACC con función de seguimiento a baja velocidad (Low Speed Following), puede activarlo con la velocidad fijada previamente que se muestra en el cuadro de instrumentos (en gris) si pulsa el interruptor **RES/+SET/-** hacia arriba aunque el vehículo esté parado.

Si desactiva el ACC con función de seguimiento a baja velocidad (Low Speed Following) pulsando el botón **CANCEL** o pisando el pedal del freno, la velocidad programada anterior se mostrará en gris en el cuadro de instrumentos. Cuando se pulsa el interruptor **RES/+SET/-**, el ACC con función de seguimiento a baja velocidad (Low Speed Following) se activa con la velocidad mostrada. Si se muestra el testigo (blanco) y pulsa el interruptor **RES/+SET/-** hacia arriba, pero no se muestra ninguna velocidad fijada previamente (en gris), la velocidad se ajusta a la velocidad actual del vehículo.

Cancelación

Modelos con cuadro de instrumentos tipo A



- 1 Testigo  (blanco)
- 2 Velocidad fijada previamente (gris)

Modelos con cuadro de instrumentos tipo B

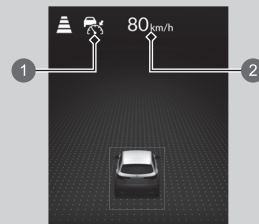



- 1 Testigo  (blanco)
- 2 Velocidad fijada previamente (gris)

■ Cancelación automática

Cuando el ACC con función de seguimiento a baja velocidad (Low Speed Following) se ha cancelado automáticamente, suena el avisador acústico y aparece un mensaje en el cuadro de instrumentos. Cualquiera de estas condiciones puede provocar que el ACC con función de seguimiento a baja velocidad (Low Speed Following) se cancele automáticamente:

- Mal tiempo (lluvia, niebla, nieve, etc.).
- No se puede detectar el vehículo precedente.
- Se detecta una condición anormal en los neumáticos o los neumáticos patinan.
- Conduce por una carretera montañosa o por un camino fuera de carretera durante periodos extensos.
- Movimiento brusco del volante.
- Cuando se activan el ABS, el VSA, el control de frenos a baja velocidad o el CMBS.
- Cuando se enciende el testigo del sistema VSA.
- Cuando el vehículo está parado en una pendiente pronunciada.
- Cuando se acciona manualmente el freno de estacionamiento.
- El vehículo que circula delante arroja agua o nieve.
- Se conduce con poca luz solar (p. ej., al amanecer o anochecer).
- Cuando el vehículo detectado dentro del área de alcance del ACC con función de seguimiento a baja velocidad (Low Speed Following) está demasiado cerca de su vehículo.
- Cuando se acelera rápidamente.
- La parte delantera de la cámara de visión panorámica frontal está tapada debido a la presencia de suciedad, niebla, lluvia, barro, nieve húmeda, alguna junta, accesorios, adhesivos o una película en el parabrisas.
- El vehículo tiene una carga excesiva en las plazas traseras o en el maletero.
- Al pasar por un lugar oscuro, como un túnel.
- Cuando se enciende el testigo (rojo) del sistema de frenos y freno de estacionamiento.
- El vehículo ha aplicado repetidamente los frenos para mantener la velocidad establecida (por ejemplo, al descender por una pendiente larga).
- El LKAS también se activa cuando el sistema no detecta ninguna acción de conducción por parte del conductor durante un tiempo determinado.

☒ Cancelación

La velocidad programada no puede fijarse ni reanudarse cuando el ACC con función de seguimiento a baja velocidad (Low Speed Following) se ha desactivado con el botón . Pulse el botón  para activar el sistema y, a continuación, programe la velocidad deseada.

El ACC con función de seguimiento a baja velocidad (Low Speed Following) también se puede cancelar automáticamente por las siguientes causas. En estos casos, el freno de estacionamiento se acciona automáticamente.

- El cinturón de seguridad del conductor está desabrochado mientras el vehículo está parado.
- El vehículo se detiene durante más de 10 minutos.
- El sistema de alimentación se apaga.

Sistema de aviso de salida de carril (LKAS)

Proporciona asistencia a la dirección para ayudar a mantener el vehículo en el centro de un carril detectado y proporciona avisos táctiles, acústicos y visuales si se detectan desviaciones fuera del carril.

■ Asistencia en la dirección

El sistema aplica un par a la dirección para mantener el vehículo entre las líneas del carril izquierda y derecha. El par aplicado aumenta si el vehículo se aproxima a cualquiera de las líneas del carril.

■ Avisos táctiles, acústicos y visuales

Produce vibraciones rápidas en el volante, y un aviso sonoro y visual le advierte de que el vehículo se está desviando de un carril detectado.

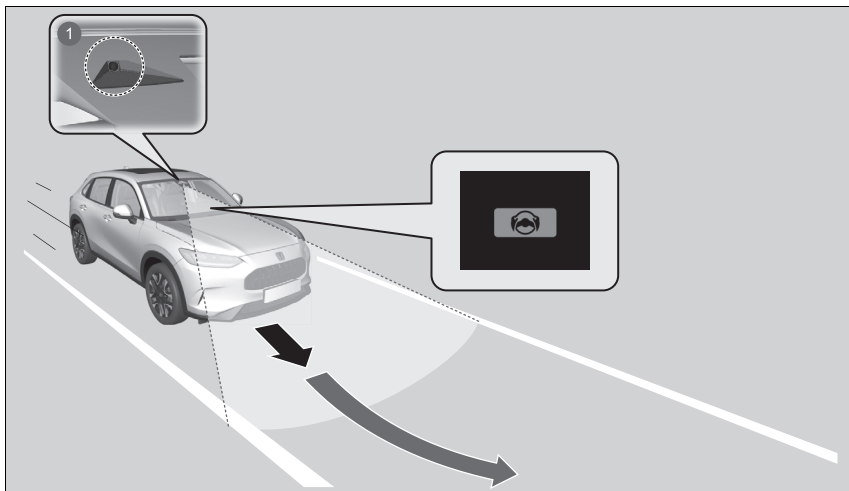

1 Cámara de visión panorámica frontal: controla las líneas del carril

► Sistema de aviso de salida de carril (LKAS)

Recordatorios de seguridad importantes

El sistema LKAS solo es para su comodidad. No es un sistema de conducción autónomo y siempre se requiere la atención y el control del conductor. El sistema no funciona si se retiran las manos del volante o si no consigue guiar el vehículo.

El LKAS resulta útil cuando se utiliza en autopistas o en vías de doble carril.

No coloque ningún objeto en la parte superior del panel de instrumentos. Los objetos pueden reflejarse en el parabrisas y evitar la detección correcta de los carriles.

El LKAS solo le advierte al detectar una desviación fuera del carril sin que se estén utilizando los intermitentes. El LKAS puede no detectar todas las marcas o salidas de carril. La exactitud varía en función de las condiciones meteorológicas, velocidad y estado de las marcas de carril. Siempre es su responsabilidad conducir de forma segura y evitar colisiones.

El LKAS no funcionará según se diseñó para situaciones de tráfico con paradas y arranques frecuentes ni en carreteras con curvas pronunciadas.

Puede consultar información de uso de la cámara de visión panorámica frontal equipada con este sistema.

► **Cámara de visión panorámica frontal** P. 570

Es posible que el LKAS no funcione correctamente en determinadas condiciones:

► **Condiciones y limitaciones del LKAS** P. 539

Cuando accione los intermitentes para cambiar de carril, el sistema quedará suspendido y se reanudará una vez que los intermitentes vuelvan a la posición de desactivación. Si hace un cambio de carril sin accionar los intermitentes, las alertas del LKAS se activarán y se aplicará el par a la dirección.

■ Función de asistencia de mantenimiento en carril

Proporciona asistencia para mantener el vehículo en el centro del carril. Cuando el vehículo se aproxima a la línea amarilla o blanca, se incrementa la fuerza de dirección de la dirección asistida eléctrica.

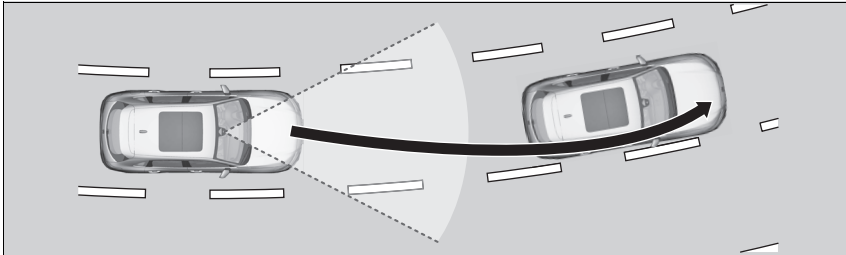

⌘ Sistema de aviso de salida de carril (LKAS)

Cuando no puede detectar carriles, el sistema se cancela temporalmente. Cuando se detecta un carril, el sistema se reanuda automáticamente.

■ Función de aviso de cambio involuntario de carril

Cuando el vehículo entra en la zona de advertencia, el LKAS le advierte con una ligera vibración del volante, así como con un aviso sonoro y visual.

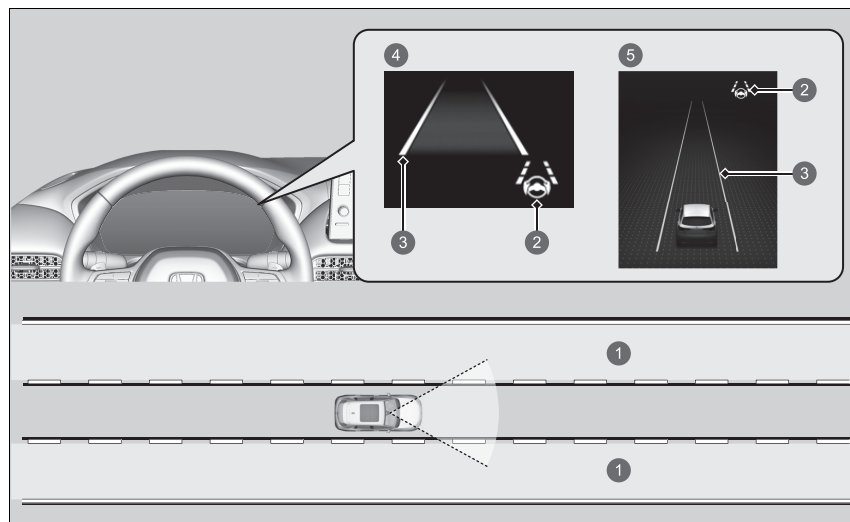

- ① Zona de advertencia
- ② Testigo (verde) del LKAS
- ③ Líneas ámbar
- ④ Modelos con cuadro de instrumentos tipo A
- ⑤ Modelos con cuadro de instrumentos tipo B

■ Cuándo se puede utilizar el sistema

El sistema se puede utilizar cuando se cumplen las siguientes condiciones.

- El vehículo se desplaza a una velocidad entre 72 y 180 km/h.
- El carril por el que conduce tiene marcas de carril detectables a ambos lados y su vehículo está en el centro del carril.
- Conduce por una carretera recta o ligeramente curvada.
- Los intermitentes están desactivados.
- El pedal de freno no está pisado.

☒ Cuándo se puede utilizar el sistema

Si el vehículo se desvía hacia la línea izquierda o derecha del carril porque el sistema aplica par a la dirección, apague el LKAS y acuda a un concesionario para que revisen el vehículo.

Respete siempre lo siguiente para activar el sistema correctamente:

- Mantenga siempre limpio el parabrisas alrededor de la cámara de visión panorámica frontal.
- Al limpiar el parabrisas, tenga cuidado de no aplicar limpiador de parabrisas en la lente de la cámara.
- No toque la lente de la cámara de visión panorámica frontal.
- No coloque ningún adhesivo en el área que rodea la cámara de visión panorámica frontal.

Si se pulsa el botón LKAS cuando se puede utilizar el sistema, el LKAS está activado sin modo en espera.

■ Cómo activar el sistema

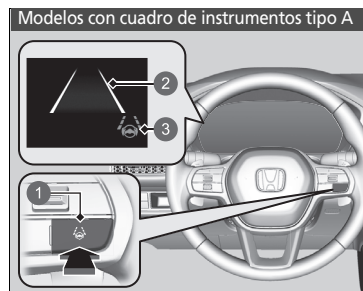

- 1 Botón LKAS
- 2 Líneas blancas
- 3 Testigo (blanco) del LKAS

1. Pulse el botón LKAS.

- ▶ El testigo (blanco) del LKAS aparece en el cuadro de instrumentos.

El sistema está en espera.

- ▶ Si se detectan líneas de carriles de tráfico, aparecen líneas blancas en el cuadro de instrumentos.

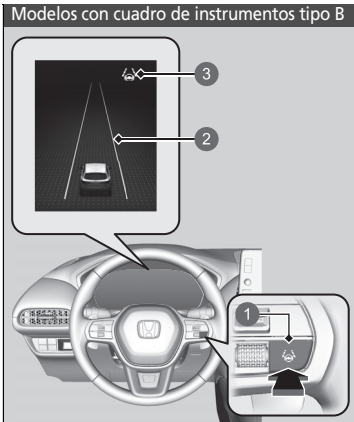

- 1 Botón LKAS
- 2 Líneas blancas
- 3 Testigo (blanco) del LKAS

Modelos con cuadro de instrumentos tipo A

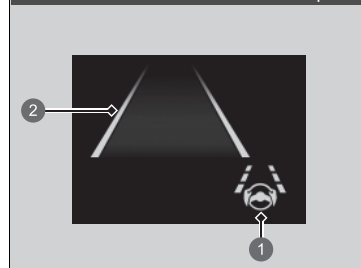

- 1 Testigo (verde) del LKAS
- 2 Líneas verdes

Modelos con cuadro de instrumentos tipo B

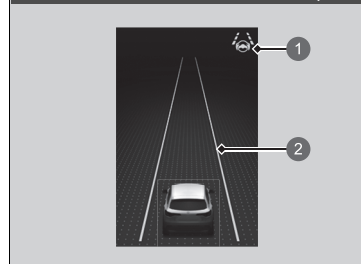

- 1 Testigo (verde) del LKAS
- 2 Líneas verdes

2. Mantenga el vehículo cerca del centro del carril durante la conducción.

- ▶ El testigo del LKAS cambia de blanco a verde y las líneas blancas cambian a verde cuando el sistema empieza a funcionar después de detectar las marcas de los carriles izquierdo y derecho.

■ Cancelación

Modelos con cuadro de instrumentos tipo A

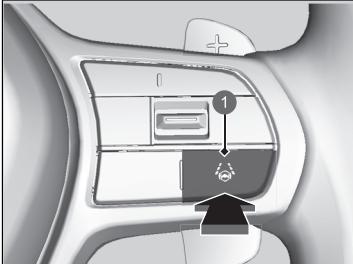

1 Botón LKAS

Pulse el botón LKAS.

El LKAS se desactivará cada vez que apague el sistema de alimentación, aunque lo hubiera activado la última vez que utilizó el vehículo.

Modelos con cuadro de instrumentos tipo B

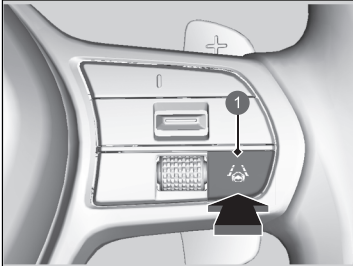

1 Botón LKAS

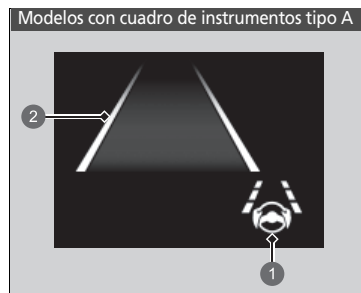

- 1 Testigo (blanco) del LKAS
- 2 Líneas blancas

Al cancelar el LKAS, las líneas de carril que aparecen en el cuadro de instrumentos cambian a blanco y el avisador acústico suena (si está activado).

■ Se cancela el funcionamiento del sistema si:

- Disminuye la velocidad del vehículo a aproximadamente 64 km/h o menos.
 - Si se aumenta la velocidad del vehículo a aproximadamente 72 km/h o más, el LKAS se reanuda.
- Pise el pedal de freno.
 - El LKAS se reanuda y comenzará a detectar de nuevo las líneas del carril cuando suelte el pedal de freno.
- Su vehículo está desplazándose hacia la derecha o la izquierda del carril.

► Se cancela el funcionamiento del sistema si:

- Puede cambiar la configuración del LKAS.
- Puede activar o desactivar el pitido de suspensión del LKAS.
- **Funciones configurables** P. 365

Modelos con cuadro de instrumentos tipo B

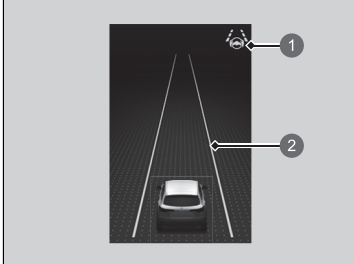

- ❶ Testigo (blanco) del LKAS
- ❷ Líneas blancas

Al cancelar el LKAS, las líneas de carril que aparecen en el cuadro de instrumentos cambian a blanco y el avisador acústico suena (si está activado).

■ **El LKAS se puede suspender automáticamente cuando:**

- El sistema no detecta líneas de carril.
- El volante se gira rápidamente.
- No consigue guiar el vehículo.
- Se circula por una curva pronunciada.
- Se circula a una velocidad superior a 185 km/h aproximadamente.
- El sistema ABS o VSA se conecta.

Cuando dejen de existir estas condiciones, el LKAS se reanudará automáticamente.

■ **El LKAS se puede cancelar automáticamente cuando:**

En los siguientes casos, pueden desaparecer líneas de carril en el indicador, puede activarse el avisador acústico y puede cancelarse el LKAS automáticamente:

- La temperatura de la cámara de visión panorámica frontal es extremadamente alta.
- Hay suciedad en la cámara de visión panorámica frontal detrás del retrovisor o en la zona que hay alrededor de dicha cámara, incluido el parabrisas.

■ Condiciones y limitaciones del LKAS

Puede que el sistema no detecte las marcas de carril y, por lo tanto, no mantenga el vehículo en el centro de un carril en condiciones como las siguientes:

■ Condiciones ambientales

- Hay poco contraste entre las marcas de carril y la superficie de la calzada.
- Se conduce con mal tiempo (lluvia, niebla, nieve, etc.).
- Se conduce por carreteras nevadas o húmedas.
- Se conduce con poca luz solar (p. ej., al amanecer o anochecer).
- Hay sombras de objetos cercanos (árboles, edificios, guardarrailles, vehículos, etc.) paralelas a las líneas blancas (o amarillas).
- Cambios bruscos de luz ambiental, por ejemplo, al salir o al entrar en un túnel, sombra de árboles y edificios, etc.
- Se conduce de noche o en un sitio oscuro, como un túnel (debido a condiciones de poca luz, es posible que no se detecten las líneas del carril o el firme de la calzada).
- La distancia entre su vehículo y el vehículo que circula delante es demasiado corta, y las líneas de carril y el firme de la calzada no son visibles.
- Se refleja una luz intensa en la calzada.

■ Condiciones de la calzada

- Se conduce por una carretera con marcas temporales de carril.
- Hay varias marcas de carril, son borrosas o diferentes en la calzada a causa de obras o de la existencia de marcas antiguas.

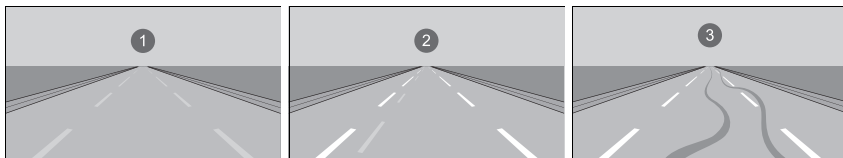

1 Líneas borradas

2 Líneas duplicadas

3 Huellas de neumáticos

- La calzada tiene líneas que se cruzan o unen (por ejemplo, en una intersección o cruce).
- Las marcas de carril son muy estrechas, anchas o cambiantes.

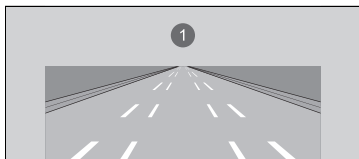

1 Carril muy ancho o estrecho

- Parte de las marcas de carril están ocultas por un objeto, como un vehículo.
- La carretera tiene pendiente o el vehículo se está acercando a un cambio de rasante.
- El vehículo vibra mucho al circular por carreteras con firme en mal estado.
- Cuando se reconocen objetos situados en la carretera (bordillos, guardarraíles, tendidos eléctricos) como líneas blancas (o amarillas).
- Se conduce por carreteras irregulares, sin pavimentar o con baches.

- Se conduce por carreteras con líneas dobles de carril.
- Se conduce por carreteras nevadas o resbaladizas.
- El pavimento puede verse solo parcialmente debido a la presencia de nieve o charcos en la carretera.
- Hay una película de agua o charcos en el firme de la calzada.
- Las líneas blancas (o amarillas) no se reconocen correctamente debido a las condiciones de la carretera (por ejemplo, presencia de curvas, giros o colinas).
- Se conduce por carreteras sin asfaltar o con rodadas.
- Se circula por un cruce.

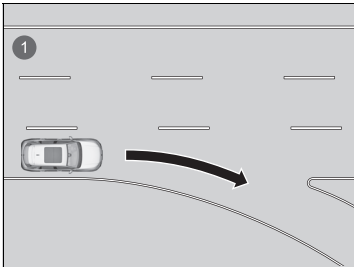

- 1 Ausencia de líneas de carril en cruces

■ **Condiciones del vehículo**

- Si la iluminación es insuficiente debido a la presencia de suciedad sobre la lente de los faros o si la visibilidad es mala en un lugar oscuro debido a un ajuste incorrecto de los faros.
- La parte delantera de la cámara de visión panorámica frontal está tapada debido a la presencia de suciedad, niebla, lluvia, barro, nieve húmeda, alguna junta, accesorios, adhesivos o una película en el parabrisas.
- Se conduce de noche o en un sitio oscuro, como un túnel, con los faros apagados.
- Los limpiaparabrisas han dejado residuos sobre el parabrisas.
- Desgaste anormal de los neumáticos o estado de las ruedas (tamaños incorrectos, diferencias en cuanto al tamaño o la construcción, neumático mal inflado, etc.).
- El vehículo se inclina debido a una carga excesiva en los asientos traseros o en el maletero.
- La suspensión se ha modificado.
- El vehículo arrastra un remolque.

Sistema de asistencia en atascos

El sistema de asistencia en atascos utiliza una cámara de visión panorámica frontal de la parte superior del parabrisas para detectar y vigilar las líneas blancas (o amarillas) de los carriles de tráfico a la izquierda y a la derecha.

En función de las señales de entrada de la cámara de visión panorámica frontal, el sistema puede aplicar el par de dirección adecuado para mantener el vehículo en el centro del carril detectado.

■ Funcionamiento del sistema de asistencia en atascos

Cuando el tráfico es denso y el sistema de aviso de salida de carril (LKAS) está activo, el sistema de asistencia en atascos, una vez detectadas las líneas del carril, aplicará el par de dirección para ayudar a mantener el vehículo en el centro del carril.

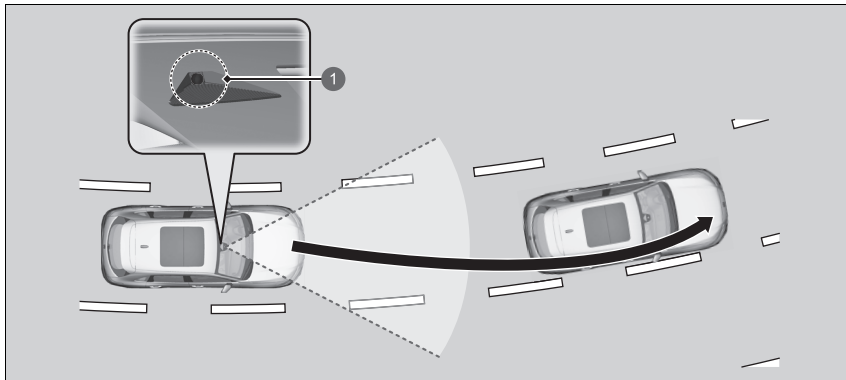

1 Cámara de visión panorámica frontal

Detecta las líneas de los carriles de tráfico de color blanco (o amarillo) a izquierda y derecha

Cuando se utiliza el intermitente para indicar un cambio de carril, el sistema de asistencia en atascos se desactiva temporalmente. Se vuelve a activar cuando el vehículo se desplaza por el centro del carril y el sistema ha detectado las líneas de los carriles de tráfico.

☒ Sistema de asistencia en atascos

Recordatorios de seguridad importantes

El sistema de asistencia en atascos es solo para su comodidad. No es un sistema de conducción autónomo y siempre se requiere la atención y el control del conductor. El sistema no funciona si se retiran las manos del volante o si no consigue guiar el vehículo.

El sistema de asistencia en atascos resulta útil cuando se utiliza en autopistas o en vías de doble carril.

Puede consultar información de uso de la cámara de visión panorámica frontal equipada con este sistema.

➤ **Cámara de visión panorámica frontal** P. 570

El sistema de asistencia en atascos solo le advierte al detectar una desviación fuera del carril sin que se estén utilizando los intermitentes. El sistema de asistencia en atascos puede no detectar todas las marcas o salidas de carril. La exactitud varía en función de las condiciones meteorológicas, velocidad y estado de las marcas de carril. Siempre es su responsabilidad conducir de forma segura y evitar colisiones.

Es posible que el sistema de asistencia en atascos no funcione correctamente en determinadas condiciones:

➤ **Condiciones y limitaciones del sistema de asistencia en atascos** P. 549

Cuando el conductor toma el control total de la dirección, la función de asistencia de la dirección temporalmente.

Es posible que el par aplicado a la dirección no sea perceptible si el conductor tiene el control total de la dirección o si la superficie de la carretera es irregular o está en mal estado.

■ Función de aviso de cambio involuntario de carril

Cuando el vehículo entra en el área de aviso, el sistema de asistencia en atascos alerta al conductor con una advertencia sonora y visual.

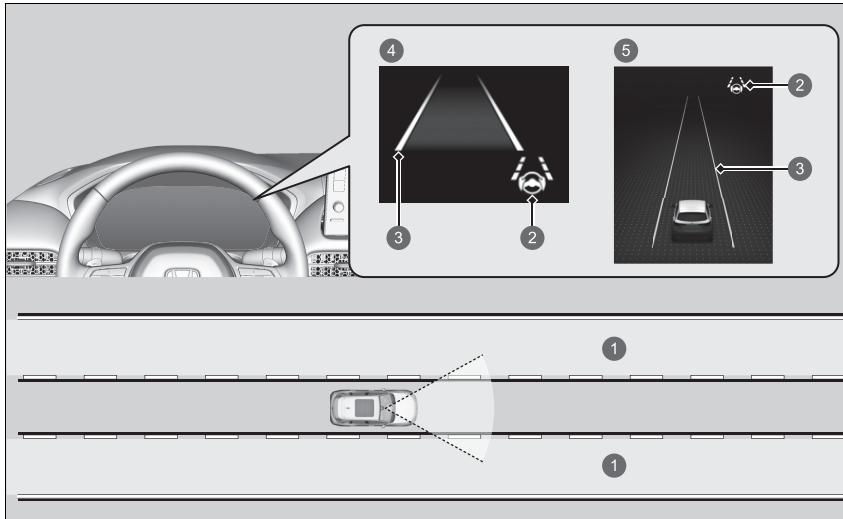

- ① Zona de advertencia
- ② Testigo (verde) del LKAS
- ③ Líneas ámbar
- ④ Modelos con cuadro de instrumentos tipo A
- ⑤ Modelos con cuadro de instrumentos tipo B

■ Activación del sistema de asistencia en atascos

El sistema de asistencia en atascos se activa cuando se dan todas las condiciones siguientes:

- El LKAS está activado.
- El carril por el que conduce tiene marcas de carril detectables a ambos lados y su vehículo está en el centro del carril.
- El vehículo se desplaza a una velocidad de entre 0 y 72 km/h.
- Conduce por una carretera recta o ligeramente curvada.
- El conductor está agarrando el volante.
- La palanca de cambios está en la posición **D**.

No utilice el sistema de asistencia en atascos en ninguna de las siguientes situaciones:

- Si viaja por una carretera con curvas cerradas.
 - ▶ Es posible que el sistema no permita que el vehículo responda de la forma más adecuada para las condiciones de la carretera.
- Si está entrando en una cabina de peaje, un intercambiador, un área de servicio o una zona de estacionamiento.
- Si conduce con mal tiempo (lluvia, niebla, nieve, etc.).
- Si la superficie de la carretera es resbaladiza; por ejemplo, está helada o cubierta de nieve.
 - ▶ Los neumáticos pueden resbalar y provocar la pérdida de control del vehículo.

▶▶ Activación del sistema de asistencia en atascos

Consulte la siguiente página para conocer el manejo correcto del sistema de aviso de salida de carril (LKAS):

- ▶ **Sistema de aviso de salida de carril (LKAS)**
P. 528

Consulte la página siguiente para ver los botones de dirección y las pantallas:

- ▶ **Interruptores de funcionamiento del control de crucero adaptativo (ACC) con función de seguimiento a baja velocidad (Low Speed Following)/sistema de aviso de salida de carril (LKAS)/sistema de asistencia en atascos** P. 482
- ▶ **Contenido del cuadro de instrumentos**
P. 484

Funcionamiento del sistema de asistencia en atascos

Modelos con cuadro de instrumentos tipo A

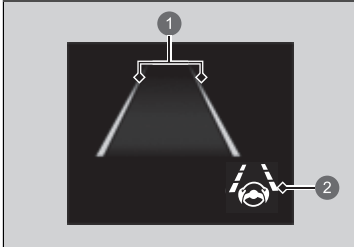

- 1 Líneas verdes
- 2 Testigo (verde) del LKAS

Modelos con cuadro de instrumentos tipo B

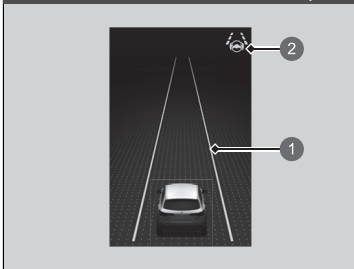

- 1 Línea verde
- 2 Testigo (verde) del LKAS

Mantenga el vehículo cerca del centro del carril durante la conducción.

- ▶ El testigo del LKAS cambia de blanco a verde y las líneas blancas cambian a verde cuando el sistema empieza a funcionar después de detectar las marcas de los carriles izquierdo y derecho.

Funcionamiento del sistema de asistencia en atascos

Si el vehículo se desvía demasiado hacia la derecha o la izquierda de las líneas blancas (o amarillas) del carril de circulación mientras el sistema de asistencia en atascos está activo, desactive dicho sistema y lleve el vehículo a un concesionario para que lo inspeccionen.

En algunos casos, el sistema no puede detectar correctamente las líneas de los carriles de tráfico y, por tanto, no proporcionará asistencia de la dirección.

Condiciones y limitaciones del sistema de asistencia en atascos P. 549

Si el conductor quita las manos del volante o no mantiene el control de la dirección de forma adecuada, aparecerá el siguiente aviso.

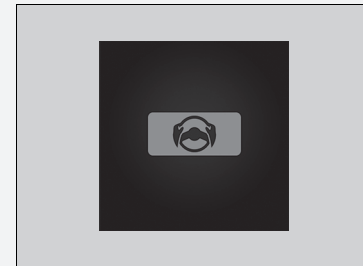

Si el conductor no agarra el volante después de que el aviso anterior haya aparecido repetidamente, sonará un indicador acústico y se cancelará el sistema de asistencia en atascos.

■ Cancelación del sistema de asistencia en atascos

Pulse el botón del sistema de aviso de salida de carril (LKAS) para cancelar el sistema de asistencia en atascos.

■ El sistema de asistencia en atascos puede suspenderse automáticamente cuando:

El sistema se cancela automáticamente temporalmente en las siguientes circunstancias.

- El sistema no detecta líneas de carril.
- El volante se gira bruscamente.
- No consigue guiar el vehículo.
- Se circula por una curva pronunciada.
- Se pisa el pedal del freno.

Cuando dejen de existir estas condiciones, el sistema de asistencia en atascos se reanudará automáticamente.

■ El sistema de asistencia en atascos puede cancelarse automáticamente cuando:

Las líneas de los carriles de tráfico desaparecerán de la pantalla, puede que suene el avisador acústico y el sistema de asistencia en atascos se cancelará en las siguientes circunstancias:

- La temperatura de la cámara de visión panorámica frontal es demasiado alta.
- Hay suciedad en la cámara de visión panorámica frontal detrás del retrovisor o en la zona que hay alrededor de dicha cámara, incluido el parabrisas.

☒ El sistema de asistencia en atascos puede suspenderse automáticamente cuando:

Si se desplaza a más de 72 km/h.

▶ Cuando la velocidad del vehículo alcanza los 72 km/h, el sistema de asistencia en atascos se desactiva. Una vez que la velocidad del vehículo desciende por debajo de 64 km/h, el sistema de asistencia en atascos se vuelve a activar.

Puede cambiar la configuración del sistema de asistencia en atascos.

El tono del sistema de asistencia en atascos se activa y desactiva al seleccionar el **Tono de ayuda para mantenerse en carril** en la pantalla de audio/información.

☒ **Funciones configurables** P. 365

■ Condiciones y limitaciones del sistema de asistencia en atascos

Puede que el sistema no detecte las marcas de carril y, por lo tanto, no mantenga el vehículo en el centro de un carril en condiciones como las siguientes:

■ Condiciones ambientales

- Hay poco contraste entre las marcas de carril y la superficie de la calzada.
- Se conduce con mal tiempo (lluvia, niebla, nieve, etc.).
- Se conduce por carreteras nevadas o húmedas.
- Se conduce con poca luz solar (p. ej., al amanecer o anochecer).
- Hay sombras de objetos cercanos (árboles, edificios, guardarrailles, vehículos, etc.) paralelas a las líneas blancas (o amarillas).
- Cambios bruscos de luz ambiental, por ejemplo, al salir o al entrar en un túnel, sombra de árboles y edificios, etc.
- Se conduce de noche o en un sitio oscuro, como un túnel (debido a condiciones de poca luz, es posible que no se detecten las líneas del carril o el firme de la calzada).
- Cuando las líneas de los carriles o el firme de la calzada no son visibles, como cuando la distancia al vehículo que le precede es extremadamente corta o se encuentra en un cruce.
- Se refleja una luz intensa en la calzada.

■ Condiciones de la calzada

- Se conduce por una carretera con marcas temporales de carril.
- Hay varias marcas de carril, son borrosas o diferentes en la calzada a causa de obras o de la existencia de marcas antiguas.

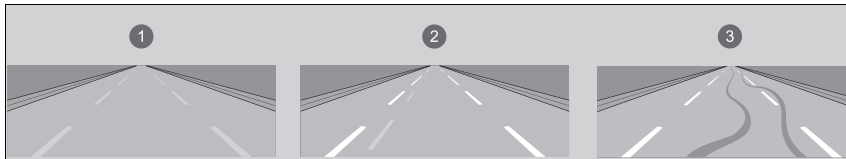

- 1 Líneas borradas
- 2 Líneas duplicadas
- 3 Huellas de neumáticos

- La calzada tiene líneas que se cruzan o unen (por ejemplo, en una intersección o cruce).
- Las marcas de carril son muy estrechas, anchas o cambiantes.

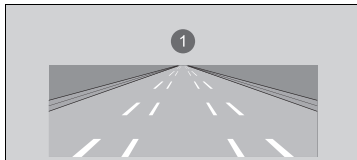

- 1 Carril muy ancho o estrecho

- Parte de las marcas de carril están ocultas por un objeto, como un vehículo.
- La carretera tiene pendiente o el vehículo se está acercando a un cambio de rasante.
- El vehículo vibra mucho al circular por carreteras con firme en mal estado.
- Cuando se reconocen objetos situados en la carretera (bordillos, guardarraíles, tendidos eléctricos) como líneas blancas (o amarillas).

- Se conduce por carreteras irregulares, sin pavimentar o con baches.
- Se conduce por carreteras con líneas dobles de carril.
- Se conduce por carreteras nevadas o resbaladizas.
- El pavimento puede verse solo parcialmente debido a la presencia de nieve o charcos en la carretera.
- Hay una película de agua o charcos en el firme de la calzada.
- Las líneas blancas (o amarillas) no se reconocen correctamente debido a las condiciones de la carretera (por ejemplo, presencia de curvas, giros o colinas).
- Se conduce por carreteras sin asfaltar o con rodadas.
- Se circula por un cruce.

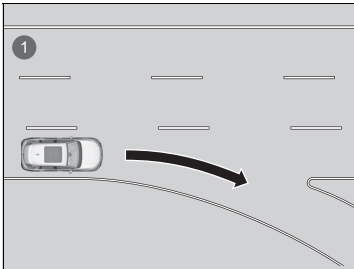

- ❶ Ausencia de líneas de carril en cruces

■ **Condiciones del vehículo**

- Si la iluminación es insuficiente debido a la presencia de suciedad sobre la lente de los faros o si la visibilidad es mala en un lugar oscuro debido a un ajuste incorrecto de los faros.
- La parte delantera de la cámara de visión panorámica frontal está tapada debido a la presencia de suciedad, niebla, lluvia, barro, nieve húmeda, alguna junta, accesorios, adhesivos o una película en el parabrisas.
- Se conduce de noche o en un sitio oscuro, como un túnel, con los faros apagados.
- Los limpiaparabrisas han dejado residuos sobre el parabrisas.
- Desgaste anormal de los neumáticos o estado de las ruedas (tamaños incorrectos, diferencias en cuanto al tamaño o la construcción, neumático mal inflado, etc.).
- El vehículo se inclina debido a una carga excesiva en los asientos traseros o en el maletero.
- La suspensión se ha modificado.
- El vehículo arrastra un remolque.

Sistema de ayuda de permanencia en la carretera (Road Departure Mitigation)

El sistema le avisa y le ayuda si detecta la posibilidad de que el vehículo rebase las marcas viales detectadas, o cuando se aproxime al borde exterior de la calzada (a la hierba o a la grava) o a un vehículo detectado que circule de frente.

Funcionamiento del sistema

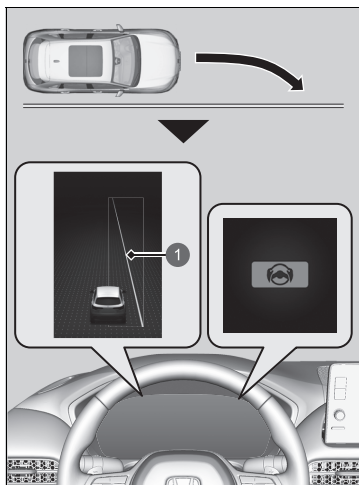

1 Línea ámbar

La cámara de visión panorámica frontal detrás del retrovisor controla las marcas de carril izquierdo y derecho en blanco o amarillo, el borde exterior de la calzada (delimitado por hierba o grava) o los vehículos que circulan en sentido contrario detectados.

Si su vehículo se aproxima a las marcas viales detectadas, al borde exterior de la calzada (delimitado por hierba o grava) o a un vehículo que se detecta que circula en sentido contrario y no ha activado los intermitentes, el sistema se pondrá en marcha.

- ▶ Si el sistema no puede detectar las marcas de carril (en blanco o amarillo), no ofrecerá ayuda para evitar acercarse a los vehículos que circulan en sentido contrario.

Además de una alerta visual, el sistema ayuda a la dirección y le advierte con vibraciones rápidas del volante para que permanezca dentro del carril detectado.

Funciones configurables P. 365

Como alerta visual, el mensaje  **Salida de carril** se muestra en la interfaz de información para el conductor.

Sistema de ayuda de permanencia en la carretera (Road Departure Mitigation)

Recordatorio de seguridad importante

Al igual que todos los sistemas de asistencia, el sistema de ayuda de permanencia en la carretera (Road Departure Mitigation) tiene limitaciones.

Un exceso de confianza en el sistema de ayuda de permanencia en la carretera (Road Departure Mitigation) podría causar una colisión. Siempre es su responsabilidad mantener el vehículo dentro del carril.

El sistema de ayuda de permanencia en la carretera (Road Departure Mitigation) le avisa cuando detecta que se está acercando al borde exterior del pavimento (en dirección a la hierba o la gravilla), a un vehículo que circula en dirección contraria o hacia otro carril sin haber activado previamente el intermitente.

Es posible que el sistema de ayuda de permanencia en la carretera (Road Departure Mitigation) no sea capaz de detectar todas las marcas de carril ni todos los cambios de carril.

Es posible que el sistema de ayuda de permanencia en la carretera (Road Departure Mitigation) no sea capaz de detectar que se está acercando al borde exterior del pavimento (con grava o hierba) o a un vehículo que circula en sentido contrario.

El sistema de ayuda de permanencia en la carretera (Road Departure Mitigation) puede no resultar eficaz debido a las condiciones meteorológicas, la velocidad o las condiciones de la vía.

El sistema de ayuda de permanencia en la carretera (Road Departure Mitigation) permanece inactivo unos 15 segundos después de activar el sistema de alimentación.

Puede consultar información de uso de la cámara de visión panorámica frontal equipada con este sistema.

Cámara de visión panorámica frontal P. 570

El sistema cancela la ayuda cuando gira el volante para evitar cruzar las marcas de carril detectadas o para no aproximarse al borde exterior de la calzada (a la hierba o a la grava) o a un vehículo que circule de frente.

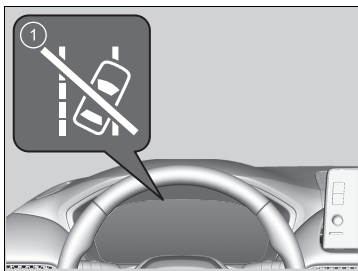

- 1 Testigo de desactivación automática de la asistencia de la dirección del sistema de ayuda de permanencia en la carretera (Road Departure Mitigation)

Si el sistema se acciona varias veces sin detectar que el conductor haga algo, el sistema suena para alertarle. Después se enciende el testigo de desactivación automática del sistema de ayuda de permanencia en la carretera (Road Departure Mitigation), se detiene temporalmente la asistencia de la dirección de dicho sistema y solo se emite un aviso acústico.

Después de unos minutos, el testigo de desactivación automática de la asistencia de la dirección del sistema de ayuda de permanencia en la carretera (Road Departure Mitigation) se apaga y dicho sistema se restablece por completo.

❏ Sistema de ayuda de permanencia en la carretera (Road Departure Mitigation)

Es posible que el sistema de ayuda de permanencia en la carretera (Road Departure Mitigation) no funcione correctamente en determinadas condiciones:

- ❏ **Limitaciones y condiciones del sistema de ayuda de permanencia en la carretera (Road Departure Mitigation)** P. 557

A veces, podría no advertir las funciones del sistema de ayuda de permanencia en la carretera (Road Departure Mitigation) debido al funcionamiento de su vehículo o las condiciones de la carretera.

Puede cambiar el ajuste del sistema de ayuda de permanencia en la carretera (Road Departure Mitigation). Si el LKAS está desactivado, aparecerá el siguiente mensaje si el sistema determina que existe la posibilidad de que el vehículo cruce las marcas de carril detectadas o el borde exterior de la calzada (limitado por hierba o grava), o se aproxime a un vehículo que circula en sentido contrario.

- ❏ **Funciones configurables** P. 365



Aviso de salida de carril activado

■ Activación del sistema

El sistema se activa cuando se cumplen todas las siguientes condiciones:

- Las marcas de carril son de color blanco (amarillo).

El vehículo se desplaza a una velocidad entre 72 y 180 km/h.

- ▶ Cuando los vehículos que circulan en sentido contrario están en marcha.

El vehículo se desplaza a una velocidad entre 30 y 180 km/h.

- El borde exterior del pavimento está delimitado por hierba o grava.
- El vehículo se encuentra en una carretera recta o con ligeras curvas.
- Los intermitentes están desactivados.
- El sistema determina que el conductor no está acelerando, frenando ni maniobrando.

▣ Activación del sistema

El sistema de ayuda de permanencia en la carretera (Road Departure Mitigation) puede apagarse automáticamente y el testigo de asistencia de seguridad (ámbar) y el del sistema de ayuda de permanencia en la carretera (Road Departure Mitigation) (ámbar) se encenderán y permanecerán encendidos.

▣ **Testigos** P. 106

La función del sistema de ayuda de permanencia en la carretera (Road Departure Mitigation) puede verse afectada si el vehículo:

- Se conduce por el borde interior de una curva, o fuera de un carril.
- Se conduce por un carril estrecho.

■ Activación y desactivación del sistema de ayuda de permanencia en la carretera (Road Departure Mitigation)

Puede activar y desactivar el sistema mediante la interfaz de información para el conductor.

🔘 **Cambio de la pantalla** P. 146, 168

🔘 **Asistencia de seguridad** P. 160, 181

El sistema de ayuda de permanencia en la carretera (Road Departure Mitigation) se activa cada vez que se enciende el sistema de alimentación, aunque lo hubiera desactivado la última vez que utilizó el vehículo.

🔘 Activación y desactivación del sistema de ayuda de permanencia en la carretera (Road Departure Mitigation)

Los testigos del sistema de control y estabilidad (VSA), control de cruce adaptativo (ACC) con función de seguimiento a baja velocidad (Low Speed Following), asistencia de seguridad y aviso de desinflado/baja presión de los neumáticos pueden encenderse en ámbar junto con un mensaje en el interfaz de información para el conductor al poner el modo de alimentación en la posición de CONTACTO después de conectar de nuevo la batería.

Conduzca una distancia corta a más de 20 km/h. Los testigos deberían apagarse. Si no lo hacen, pida a un concesionario que revise el vehículo.

■ Limitaciones y condiciones del sistema de ayuda de permanencia en la carretera (Road Departure Mitigation)

Puede que el sistema no detecte correctamente las marcas de carril (de color blanco o amarillo), el borde exterior de la calzada (hierba o gravilla) o el vehículo que circule de frente en ciertas condiciones. Algunos ejemplos de estas condiciones se indican a continuación.

■ Condiciones ambientales

- Hay poco contraste entre las marcas de carril y la superficie de la calzada.
- Se conduce con mal tiempo (lluvia, niebla, nieve, etc.).
- Se conduce por carreteras nevadas o húmedas.
- Se conduce con poca luz solar (p. ej., al amanecer o anochecer).
- Hay sombras de objetos cercanos (árboles, edificios, guardarrailes, vehículos, etc.) paralelas a las líneas blancas (o amarillas).
- Cambios bruscos de luz ambiental, por ejemplo, al salir o al entrar en un túnel, sombra de árboles y edificios, etc.
- Se refleja una luz intensa en la calzada.
- Se conduce de noche o en un sitio oscuro, como un túnel (debido a condiciones de poca luz, es posible que no se detecten las líneas del carril, el firme de la calzada o los vehículos que circulan en sentido contrario).
- La distancia entre su vehículo y el vehículo que circula delante es demasiado corta, y las líneas de carril y el firme de la calzada no son visibles.
- El borde exterior de la calzada está delimitado por objetos, materiales, etc., distintos de hierba o grava.

■ **Condiciones de la calzada**

- Se conduce por una carretera con marcas temporales de carril.
- Hay varias marcas de carril, son borrosas o diferentes en la calzada a causa de obras o de la existencia de marcas antiguas.
- La calzada tiene líneas que se cruzan o unen (por ejemplo, en una intersección o cruce).
- Las marcas de carril son muy estrechas, anchas o cambiantes.
- Parte de las marcas de carril están ocultas por un objeto, como un vehículo.
- La carretera tiene pendiente o el vehículo se está acercando a un cambio de rasante.
- El vehículo vibra mucho al circular por carreteras con firme en mal estado.
- Cuando se reconocen objetos situados en la carretera (bordillos, guardarraíles, tendidos eléctricos) como líneas blancas (o amarillas).
- Se conduce por carreteras irregulares, sin pavimentar o con baches.
- Se conduce por carreteras con líneas dobles de carril.
- Se conduce por carreteras nevadas o resbaladizas.
- Se circula por un cruce.
- El pavimento puede verse solo parcialmente debido a la presencia de nieve o charcos en la carretera.
- Se conduce por carreteras sin asfaltar o con rodadas.
- Las líneas blancas (o amarillas) no se reconocen correctamente debido a las condiciones de la carretera (por ejemplo, presencia de curvas, giros o colinas).

■ Condiciones del vehículo

- Si la iluminación es insuficiente debido a la presencia de suciedad sobre la lente de los faros o si la visibilidad es mala en un lugar oscuro debido a un ajuste incorrecto de los faros.
- La parte delantera de la cámara de visión panorámica frontal está tapada debido a la presencia de suciedad, niebla, lluvia, barro, nieve húmeda, alguna junta, accesorios, adhesivos o una película en el parabrisas.
- Se conduce de noche o en un sitio oscuro, como un túnel, con los faros apagados.
- Cuando el conductor acciona el pedal del freno y el volante.
- Los limpiaparabrisas han dejado residuos sobre el parabrisas.
- Desgaste anormal de los neumáticos o estado de las ruedas (tamaños incorrectos, diferencias en cuanto al tamaño o la construcción, neumático mal inflado, etc.).
- El vehículo se inclina debido a una carga excesiva en las plazas traseras o en el maletero.
- La suspensión se ha modificado.
- El vehículo arrastra un remolque.

■ Ejemplos de limitaciones para la detección debido a las condiciones de los vehículos que circulan en sentido contrario

- El vehículo que circula en sentido contrario o delante de usted está desviado hacia un lado.
- El vehículo que circula en sentido contrario se sitúa de repente delante de usted.
- Cuando el vehículo que circula en sentido contrario se confunde con el fondo y el sistema no es capaz de reconocerlo.
- El vehículo que circula en sentido contrario tiene encendidos solamente los faros de un lado o los tiene todos apagados en un lugar oscuro.
- La distancia entre su vehículo y el vehículo que circula en sentido contrario es demasiado corta.
- Parte del vehículo que circula en sentido contrario no se ve debido al vehículo que circula delante del suyo.
- Hay varios carriles en dirección contraria o de giro.
- El vehículo del carril contiguo está aparcado o se mueve a una velocidad muy baja.

■ **Ejemplos de otras limitaciones para la detección o el funcionamiento del sistema**

- Cuando el vehículo que circula en sentido contrario tiene una forma peculiar.
- Cuando la cámara de visión panorámica frontal no puede identificar correctamente la forma del vehículo que circula en sentido contrario.

■ **Con pocas posibilidades de colisión**

Es posible que el sistema de ayuda de permanencia en la carretera (Road Departure Mitigation) se active en las condiciones siguientes.

- Cuando, al circular en curvas, el vehículo llega a un punto en el que se detecta a otro vehículo que se aproxima por delante hacia usted.

Sistema de reconocimiento de señales de tráfico

Le recuerda información de las señales de tráfico, como el límite de velocidad y la prohibición de adelantar, y le notifica si su vehículo supera el límite de velocidad.

Funcionamiento del sistema

El sistema muestra las señales reconocidas como designadas para su vehículo utilizando la información captada por la cámara situada detrás del retrovisor a partir de las señales de tráfico y los datos del sistema de navegación durante la conducción. El icono de la señal se muestra normalmente antes de pasar la señal y continúa mostrándose hasta que se detecta otra señal.

ⓘ Sistema de reconocimiento de señales de tráfico

Para el buen funcionamiento del sistema, la información de límites de velocidad del sistema de navegación se debe mantener actualizada. Actualice la información de los mapas del sistema de navegación con regularidad.

➤ Consulte el manual del sistema de navegación

El sistema está diseñado para detectar las señales que siguen las normas de la convención de Viena. Es posible que no se muestren todas las señales, pero no ignore ninguna señal en el arcén. El sistema no funciona con las señales de tráfico de todos los países, ni en todas las situaciones.

No confíe demasiado en el sistema. Conduzca siempre a la velocidad adecuada de acuerdo con las condiciones de la carretera.

No pegue nunca adhesivos ni coloque otros objetos en el parabrisas que puedan obstaculizar el campo de visión de la cámara de visión panorámica frontal y provocar anomalías en el funcionamiento del sistema.

Los arañazos, las mellas y otro tipo de daños en el parabrisas dentro del campo de visión de la cámara de visión panorámica frontal pueden hacer que el sistema no funcione correctamente. Si esto ocurre, le recomendamos que sustituya el parabrisas por un parabrisas de repuesto original de Honda. Incluso las reparaciones menores dentro del campo de visión de la cámara de visión panorámica frontal o la instalación de un parabrisas de repuesto de otro fabricante también pueden provocar que el sistema no funcione correctamente. Después de sustituir el parabrisas, lleve el vehículo a un concesionario para volver a calibrar la cámara de visión panorámica frontal.

Es necesaria una calibración apropiada de la cámara del de visión panorámica frontal para que el sistema funcione correctamente.

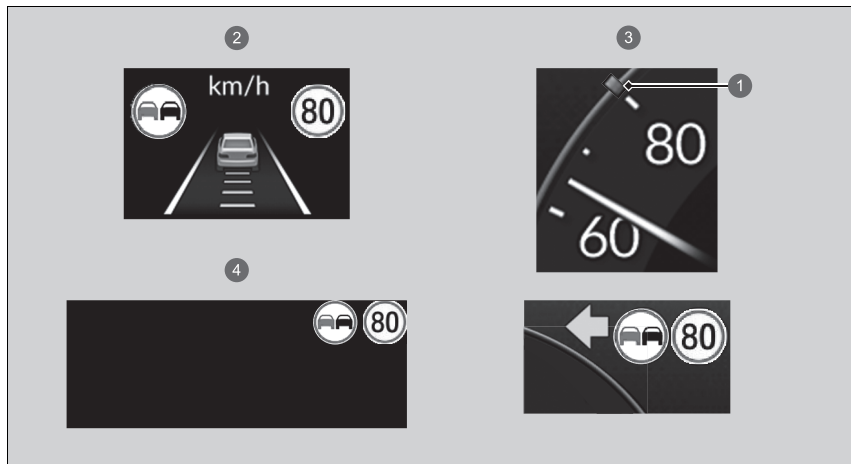

- ① Señal de límite de velocidad
- ② Modelos con cuadro de instrumentos tipo A
- ③ Modelos con cuadro de instrumentos tipo B
- ④ Pantalla virtual en el parabrisas*

» Sistema de reconocimiento de señales de tráfico

El sistema de reconocimiento de señales de tráfico permanece inactivo unos 15 segundos después de activar el sistema de alimentación.

Puede activar y desactivar el sistema de reconocimiento de señales de tráfico.

Si se selecciona **Ninguna**, aparecerá el símbolo ☐ (gris).

» **Funciones configurables** P. 365

Para reducir la posibilidad de que las altas temperaturas del interior hagan que el sistema de la cámara de visión panorámica frontal se apague, estacione en una zona con sombra o sitúe la parte delantera del vehículo lejos de la luz solar. Si utiliza un parasol, no permita que cubra la carcasa de la cámara.

Cubrir la cámara de visión panorámica frontal puede hacer que el calor se concentre en ella.

Puede consultar información de uso de la cámara de visión panorámica frontal equipada con este sistema.

» **Cámara de visión panorámica frontal** P. 570

El icono de la señal también puede cambiar o desaparecer en las siguientes condiciones:

- Se detecta el final del límite de velocidad u otro límite designado.
- El vehículo entra o sale de una carretera con un límite de velocidad diferente.
- Gira con un intermitente puesto para cambiar de dirección en una intersección.

Si el sistema no detecta ninguna señal de tráfico mientras se conduce, aparecerá el símbolo  (blanco).

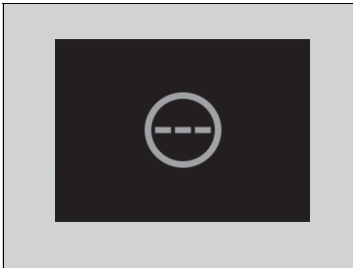

▶ Sistema de reconocimiento de señales de tráfico

Puede cambiar la configuración del sonido de aviso que se reproduce al cambiar el límite de velocidad detectado.

▶ **Funciones configurables** P. 365

Si el vehículo supera el límite de velocidad detectado, en la pantalla parpadeará un icono que representa el límite de velocidad de la zona y sonará el avisador acústico si continúa superando el límite de velocidad.

Sin embargo, el avisador acústico no sonará si el vehículo empieza a reducir la velocidad.

La capacidad del sistema para notificar al conductor de forma precisa del límite de velocidad depende de ciertas condiciones, como las unidades mostradas en la señal de tráfico, la velocidad y el sentido de marcha del vehículo. En algunos casos, el sistema puede mostrar avisos falsos u otra información inexacta.

▶ **Condiciones y limitaciones del sistema de reconocimiento de señales de tráfico** P. 564

La unidad para los límites de velocidad (mph o km/h) varía de un país a otro. Si entra en un país que utiliza unidades diferentes a las del país de procedencia, el sistema de reconocimiento de señales de tráfico no funcionará correctamente.

▶ **Unids. veloc./distancia** P. 164, 186

▶ **Funciones configurables** P. 365

■ Condiciones y limitaciones del sistema de reconocimiento de señales de tráfico

Es posible que el sistema de reconocimiento de señales de tráfico no reconozca las señales de tráfico, las reconozca incorrectamente o tarde en reconocerlas en el siguiente caso.

■ Condiciones ambientales

- Se conduce con poca luz solar (p. ej., al amanecer o anochecer).
- Se refleja una luz intensa en la calzada.
- Se conduce por la noche o en zonas oscuras como túneles de gran longitud.
- Se conduce con mal tiempo (lluvia, niebla, nieve, etc.).
- Cambios bruscos de luz ambiental, por ejemplo, al salir o al entrar en un túnel, sombra de árboles y edificios, etc.
- El vehículo que circula delante arroja agua o nieve.
- Reflejos en el interior del parabrisas.

■ Condiciones de la calzada

- El vehículo vibra mucho al circular por carreteras con firme en mal estado.

■ Condiciones del vehículo

- Si la iluminación es insuficiente debido a la presencia de suciedad sobre la lente de los faros o si la visibilidad es mala en un lugar oscuro debido a un ajuste incorrecto de los faros.
- El exterior del parabrisas está tapado por suciedad, barro, hojas, nieve húmeda, etc.
- Los limpiaparabrisas han dejado residuos sobre el parabrisas.
- Desgaste anormal de los neumáticos o estado de las ruedas (tamaños incorrectos, diferencias en cuanto al tamaño o la construcción, neumático mal inflado, etc.).
- El vehículo se inclina debido a una carga excesiva en las plazas traseras o en el maletero.
- La suspensión se ha modificado.
- Se conduce de noche o en un sitio oscuro, como un túnel, con los faros apagados.
- El vehículo arrastra un remolque.
- El interior del parabrisas se empaña.

☒ Condiciones y limitaciones del sistema de reconocimiento de señales de tráfico

Si se produce un fallo en el sistema de reconocimiento de señales de tráfico, el símbolo  (ámbar) aparecerá en los indicadores en los siguientes casos. Si este mensaje no desaparece, lleve el vehículo a un concesionario para que lo revisen.

- Hay un problema con el sistema de reconocimiento de señales de tráfico.
- Inmediatamente después de encender el sistema de alimentación (incluso cuando se enciende de forma remota).
- Se están actualizando los datos de mapas del sistema de navegación.



■ **Posición o estado de la señal de tráfico**

- La señal es difícil de ver por el lugar en el que se encuentra.
- La señal se encuentra lejos del vehículo.
- La señal está ubicada en un lugar al que los faros no llegan.
- La señal se encuentra en una curva en la carretera.
- La señal no se ve bien o está doblada.
- La señal está girada o dañada.
- La señal está cubierta de barro, nieve o hielo.
- Parte de la señal queda oculta por los árboles, o está en la sombra de un vehículo u otro objeto.
- La luz (como una farola) se refleja en la superficie de la señal o esta queda oculta en la sombra.
- La señal es demasiado brillante u oscura (señales eléctricas).
- Señales pequeñas (señales auxiliares, etc.).

■ **Otras condiciones**

- Se circula a alta velocidad.

En los siguientes casos, es posible que el sistema de reconocimiento de señales de tráfico no funcione correctamente y muestre, por ejemplo, una indicación que no cumpla el reglamento vigente para la carretera correspondiente o que no exista.

- ▶ Es posible que la señal de límite de velocidad muestre una velocidad superior o inferior al límite de velocidad real.
- Hay una señal complementaria con más información, por ejemplo, sobre el tiempo, la hora, el tipo de vehículo, etc.
- La información de la señal resulta difícil de leer (señales eléctricas, números borrosos, etc.).
- Hay una señal en las proximidades del carril por el que se conduce aunque no corresponde a dicho carril (por ejemplo, una señal de límite de velocidad situada en la intersección entre una vía lateral y la carretera principal).
- Hay elementos que presentan una forma o color similar al objeto reconocido (señal similar, señal eléctrica, cartel publicitario, estructura, etc.).

■ Situaciones en las que no se puede proporcionar información correcta sobre la señalización del límite de velocidad en la zona

En las siguientes situaciones, la pantalla puede diferir de la normativa de la vía por la que se circula y la visualización puede retrasarse:

- Se ha construido una nueva carretera.
- El límite de velocidad ha cambiado.
- La información sobre el límite de velocidad almacenada en la base de datos de navegación ha quedado obsoleta o es inexacta.
- Cuando se circula por zonas donde no se puede utilizar la información o por callejones sin señalización.
- La trayectoria del vehículo detectada por el sensor y la trayectoria real del vehículo son diferentes.
- Hay carreteras próximas con límites de velocidad diferentes a por la que está circulando.
- La señal es una señal de límite de velocidad temporal con características que no se ajustan al estándar (diseño, etc.)
- Al conducir en un lugar con una recepción GPS deficiente, como túneles o cerca de rascacielos.
- El vehículo para y arranca repetidamente a baja velocidad.
- Cuando se conduce por una ruta diferente a las instrucciones de navegación.
- Hay curvas o pendientes pronunciadas continuas.
- Hay un límite de velocidad variable.

■ Señales mostradas en el cuadro de instrumentos

Es posible que se muestren dos señales de tráfico simultáneamente si se detectan ambas.

El icono de la señal de límite de velocidad se muestra en la mitad derecha de la pantalla.

El icono de la señal de prohibición de adelantamiento aparece a la izquierda. Cualquier señal adicional que indique un límite de velocidad debido a las condiciones meteorológicas (nieve, etc.) o durante un periodo de tiempo específico aparecerá en el lado izquierdo.

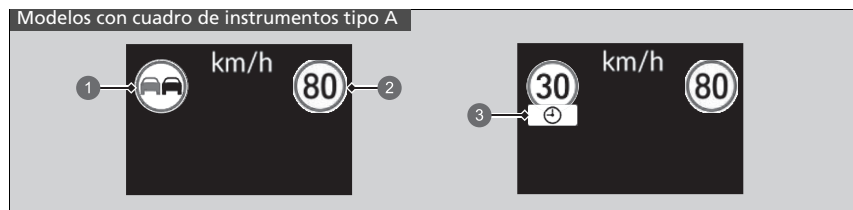

- 1 Señal de prohibición de adelantamiento
- 2 Señal de límite de velocidad
- 3 Señal de límite de velocidad en función de las condiciones

Modelos con cuadro de instrumentos tipo B

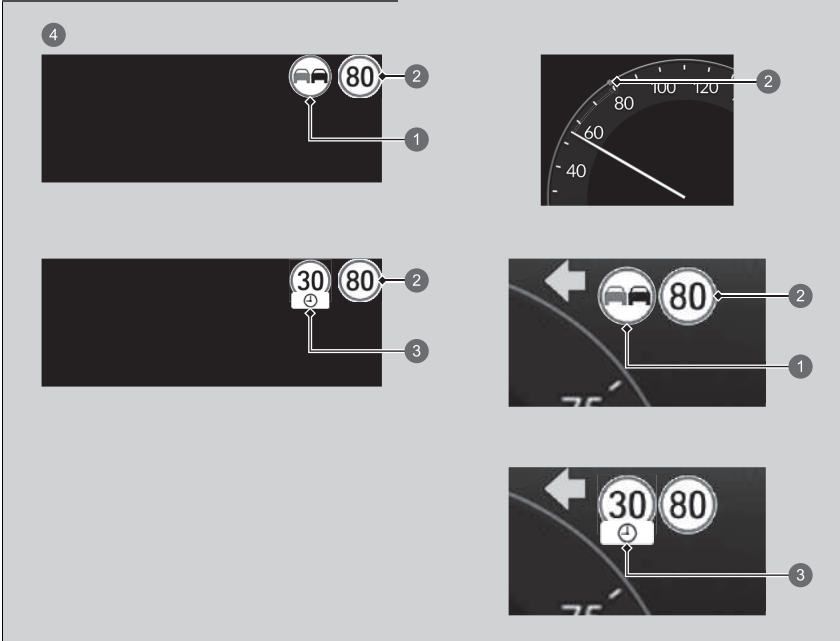

- ① Señal de prohibición de adelantamiento
- ② Señal de límite de velocidad
- ③ Señal de límite de velocidad en función de las condiciones
- ④ Pantalla virtual en el parabrisas*

* No disponible en todos los modelos

Cámara de visión panorámica frontal

La cámara está diseñada para detectar un objeto que active alguno de los siguientes sistemas para que estos realicen sus funciones: el sistema de prevención y mitigación de impactos (CMBS), el control de crucero adaptativo (ACC) con función de seguimiento a baja velocidad (Low Speed Following), el sistema de aviso de salida de carril (LKAS), el sistema de asistencia en atascos, el sistema de ayuda de permanencia en la carretera (Road Departure Mitigation) y el sistema de reconocimiento de señales de tráfico.

⚠ Cámara de visión panorámica frontal

Nunca aplique adhesivos ni coloque objetos en el parabrisas, el capó o la parrilla delantera que puedan obstaculizar el campo de visión de la cámara de visión panorámica frontal y afectar al funcionamiento del sistema.

Los arañazos, las mellas y otro tipo de daños en el parabrisas dentro del campo de visión de la cámara de visión panorámica frontal pueden hacer que el sistema no funcione correctamente. Si esto ocurre, le recomendamos que sustituya el parabrisas por un parabrisas de repuesto original de Honda. Incluso las reparaciones menores dentro del campo de visión de la cámara de visión panorámica frontal o la instalación de un parabrisas de repuesto de otro fabricante también pueden provocar que el sistema no funcione correctamente.

Después de sustituir el parabrisas, lleve el vehículo a un concesionario para volver a calibrar la cámara de visión panorámica frontal. Es necesaria una calibración apropiada de la cámara del de visión panorámica frontal para que el sistema funcione correctamente.

No coloque ningún objeto en la parte superior del panel de instrumentos. Podría reflejarse en el parabrisas y evitar que el sistema pueda detectar las líneas del carril correctamente.

■ Ubicación de la cámara de visión panorámica frontal y sugerencias de uso

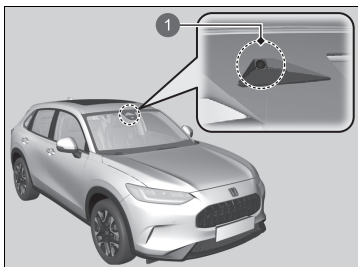

- 1 Cámara de visión panorámica frontal

Esta cámara de visión panorámica frontal está situada detrás del retrovisor.

Para reducir la posibilidad de que las altas temperaturas del interior hagan que el sistema de la cámara de visión panorámica frontal se apague, estacione en una zona con sombra o sitúe la parte delantera del vehículo lejos de la luz solar. Si utiliza un parasol, no permita que cubra la carcasa de la cámara de visión panorámica frontal. Cubrir la cámara de visión panorámica frontal puede hacer que el calor se concentre en ella.

▶▶ Cámara de visión panorámica frontal

Si aparece el mensaje  **Algunos sist. asistencia al conductor no pueden funcionar: Temp. transmisión demasiado alta:**

- Encienda el sistema de control de climatización para refrigerar el interior y, si es necesario, también use el modo de desempañado con el chorro de aire dirigido hacia la cámara de visión panorámica frontal.
- Inicie la marcha con el vehículo para bajar la temperatura del parabrisas, lo que enfría el área alrededor de la cámara de visión panorámica frontal.

Si aparece el mensaje  **Algunas funciones del sist. de asist. a la cond. no funcionan: Parabrisas sucio o poca visibilidad:**

- Estacione el vehículo en un lugar seguro y compruebe que el parabrisas esté limpio. Limpie el parabrisas si está sucio. Si, tras conducir durante un rato, el mensaje no desaparece, pida al concesionario que revise el vehículo.

Sensores

■ Ubicación y alcance de los sensores

Los sensores de sonar están situados en los parachoques delantero y trasero y en la parrilla delantera.

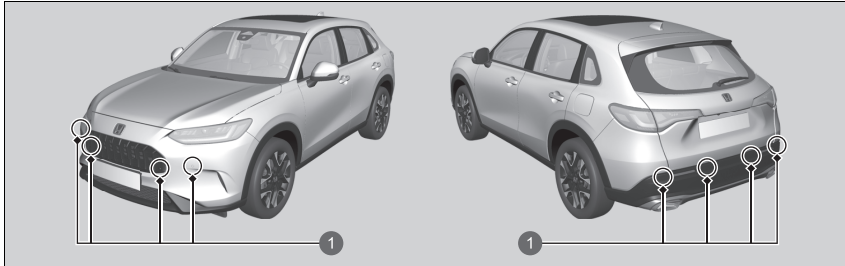

1 Sensores

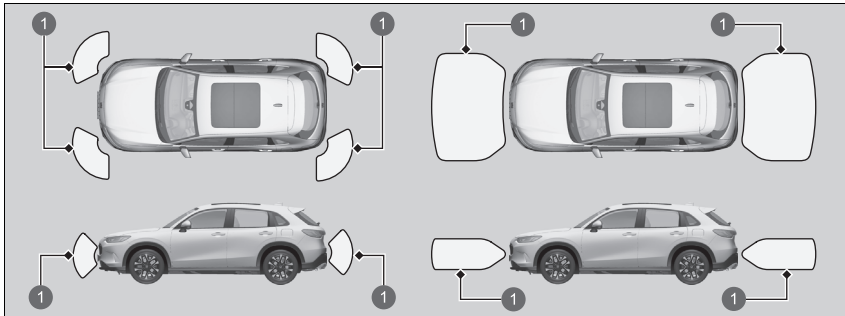

1 Alcance del sensor sónico

▶ Sensores

Para que los sensores sónicos funcionen correctamente:

- No coloque pegatinas u otros objetos en los sensores o alrededor de ellos.
- No golpee el área de alrededor de los sensores.
- No intente desmontar ningún sensor.
- No coloque accesorios sobre los sensores ni alrededor de ellos.

Consulte a un concesionario si:

- Algún sensor ha sufrido un golpe.
- Se necesita realizar algún trabajo en la zona próxima a un sensor.

En los siguientes casos, los sensores sónicos podrían no funcionar correctamente. El vehículo debe revisarse en un concesionario.

- El parachoques delantero o trasero ha chocado con una pendiente, un bolardo de estacionamiento, un bordillo, terraplén, etc.
- El vehículo se ha visto implicado en una colisión frontal o trasera.
- El vehículo ha atravesado charcos profundos.

Sistema de frenos

■ Freno de estacionamiento

Utilice el freno de estacionamiento para mantener el vehículo detenido cuando está estacionado. Cuando se acciona el freno de estacionamiento, puede soltarlo de forma manual o automática.

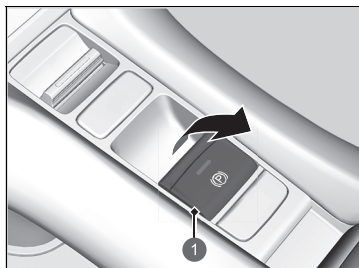

1 Interruptor del freno de estacionamiento eléctrico

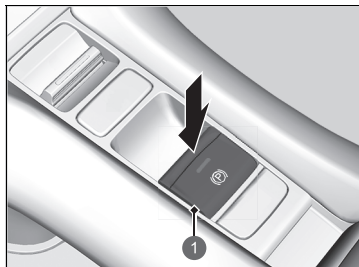

1 Interruptor del freno de estacionamiento eléctrico

■ Para accionarlo

El freno de estacionamiento eléctrico se puede aplicar siempre que el vehículo tenga la batería de 12 V, independientemente de la posición del modo de alimentación.

Tire del interruptor del freno de estacionamiento eléctrico de forma suave y firme hacia arriba.

- ▶ El testigo del interruptor se enciende.
- ▶ El testigo (rojo) del sistema de frenos y freno de estacionamiento se enciende.

■ Para soltarlo

El modo de alimentación debe estar en posición de CONTACTO para poder soltar el freno de estacionamiento eléctrico.

1. Pise el pedal de freno.
2. Pulse el interruptor del freno de estacionamiento eléctrico.
 - ▶ El testigo del interruptor se apaga.
 - ▶ El testigo (rojo) del sistema de frenos y freno de estacionamiento se apaga.

Soltar manualmente el freno de estacionamiento utilizando el interruptor ayuda a que el vehículo inicie la marcha despacio y con suavidad en pendientes descendentes pronunciadas.

☒ Sistema de frenos

Al pisar el pedal de freno, es posible que oiga algún sonido en el compartimento motor. Esto se debe al funcionamiento del sistema de frenos y es normal.

☒ Freno de estacionamiento

Cuando aplique o suelte el freno de estacionamiento, podría oír el motor del sistema del freno de estacionamiento eléctrico desde el área de las ruedas traseras. Es normal.

El pedal del freno puede moverse ligeramente debido al funcionamiento del sistema del freno de estacionamiento eléctrico cuando se acciona o suelta el freno de estacionamiento. Es normal.

No se puede accionar o soltar el freno de estacionamiento si la batería de 12 voltios está agotada.

☒ **Si la batería de 12 V está agotada** P. 687

Durante la conducción, si tira hacia arriba del interruptor del freno de estacionamiento eléctrico, este aplicará los frenos de las cuatro ruedas hasta que el vehículo se detenga. El freno de estacionamiento eléctrico se aplica y el interruptor debe soltarse.

■ Funcionamiento de la función del freno de estacionamiento automático

Si se ha activado la función del freno de estacionamiento automático:

- El freno de estacionamiento se aplica automáticamente cuando el modo de alimentación se establece en la posición de VEHÍCULO APAGADO.
- Para confirmar que el freno de estacionamiento está aplicado, compruebe si el testigo (rojo) del sistema de frenos y freno de estacionamiento se enciende.

🔍 Activación y desactivación de la función de freno de estacionamiento automático P. 575

■ Para soltarlo automáticamente

Si se pisa el pedal del acelerador, se suelta el freno de estacionamiento.

Utilice el pedal del acelerador para soltar el freno de estacionamiento cuando ponga en marcha el vehículo en una pendiente ascendente o en un atasco.

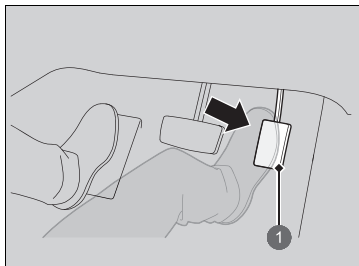

1 Pedal del acelerador

Pise con suavidad el pedal del acelerador.

En una pendiente, podría ser necesaria más aceleración para avanzar.

- El testigo (rojo) del sistema de frenos y freno de estacionamiento se apaga.

Se puede soltar el freno de estacionamiento automáticamente cuando:

- El cinturón de seguridad del conductor está abrochado.
- El sistema de alimentación está encendido.
- La caja de cambios no está en **P** ni **N**.

🔍 Freno de estacionamiento

El freno de estacionamiento funciona automáticamente en las siguientes situaciones:

- Cuando el vehículo se detiene durante más de 10 minutos mientras el ACC con función de seguimiento a baja velocidad (Low Speed Following) está activado.
- Cuando el cinturón de seguridad del asiento del conductor está desabrochado mientras el vehículo se detiene automáticamente en respuesta al ACC con función de seguimiento a baja velocidad (Low Speed Following).
- Cuando el sistema de alimentación se apaga mientras el ACC con función de seguimiento a baja velocidad (Low Speed Following) está activado.
- Cuando el vehículo se detiene con el sistema de retención automática del freno activado durante más de 10 minutos.
- Cuando el cinturón de seguridad del conductor está desabrochado mientras el vehículo está detenido y la retención del freno está aplicada.
- Cuando el sistema de alimentación se apaga mientras el freno de retención está aplicado.
- Cuando hay un problema con el sistema de retención del freno mientras el freno de retención está aplicado.

Si el freno de estacionamiento no se suelta de forma automática, suéltelo manualmente.

Cuando el vehículo se desplaza cuesta arriba, puede que sea necesario pisar más a fondo el pedal del acelerador para soltar de forma automática el freno de estacionamiento eléctrico.

■ Activación y desactivación de la función de freno de estacionamiento automático

Con el modo de alimentación en la posición de CONTACTO, lleve a cabo los siguientes pasos para activar o desactivar la función de freno de estacionamiento automático.

1. Ponga la caja de cambios en la posición **P**.
2. Sin pisar el pedal de freno, tire hacia arriba del interruptor del freno de estacionamiento eléctrico.
 - Compruebe que se haya encendido el testigo del sistema de frenos y freno de estacionamiento.
3. Tire hacia arriba del interruptor del freno de estacionamiento y manténgalo ahí. Cuando oiga un pitido, suelte el interruptor y tire de él de nuevo antes de que transcurran tres segundos.
4. Cuando oiga un sonido que indica que el procedimiento se ha completado, suelte el interruptor.
 - Dos pitidos indican que la función se ha activado.
 - Un pitido indica que la función se ha desactivado.
 - Cuando haya completado la activación de la función, el freno de estacionamiento permanecerá aplicado cuando apague el sistema de alimentación.
 - Para confirmar que el freno de estacionamiento está aplicado, compruebe si el testigo (rojo) del sistema de frenos y freno de estacionamiento se enciende.

Si tiene que desactivar temporalmente la función mientras remolca su vehículo, puede seguir el procedimiento que se explica a continuación.

1. Pise el pedal del freno y detenga el vehículo.
2. Coloque el modo de alimentación en la posición de VEHÍCULO APAGADO y, en un plazo de dos segundos, pulse el interruptor del freno de estacionamiento eléctrico.
 - Los ajustes de activación y desactivación de la función no se verán afectados.
 - Antes de desactivar temporalmente la función, asegúrese de desactivar primero el sistema de retención automática del freno.
 - Para confirmar que el freno de estacionamiento está aplicado, compruebe si el testigo (rojo) del sistema de frenos y freno de estacionamiento se enciende.

☒ Freno de estacionamiento

El freno de estacionamiento no se puede soltar automáticamente cuando están encendidos los siguientes testigos:

- Testigo de averías
- Testigo del sistema de transmisión

Es posible que el freno de estacionamiento no se suelte automáticamente cuando están encendidos los siguientes testigos:

- Testigo del sistema de alimentación
- Testigo (ámbar) del sistema de frenos y freno de estacionamiento
- Testigo del sistema VSA
- Testigo del **ABS**
- Testigo del sistema de SRS airbag

☒ Activación y desactivación de la función de freno de estacionamiento automático

En climas fríos, el freno de estacionamiento se puede congelar si está aplicado.

Al estacionar el vehículo, calce las ruedas y asegúrese de que la función de freno de estacionamiento automático esté desactivada.

Además, desactive la función de freno de estacionamiento automático y deje el freno de estacionamiento sin aplicar cuando remolque el vehículo o lo lave en un túnel de lavado con cinta transportadora.

■ Pedal de freno

El vehículo está equipado con frenos de disco en las cuatro ruedas. El sistema de asistencia al frenado aumenta la fuerza de frenado aplicada cuando se pisa el pedal de freno con fuerza en una situación de emergencia. El sistema antibloqueo de frenos (ABS) ayuda a mantener el control de la dirección cuando se frena con mucha fuerza.

- **Sistema de asistencia al frenado** P. 582
- **Sistema antibloqueo de frenos (ABS)** P. 581

➤ Pedal de freno

Compruebe los frenos después de haber conducido en lugares con mucha agua o si el firme de la calzada está inundado. Si es necesario, seque los frenos pisando ligeramente el pedal de freno varias veces.

Si escucha un ruido de fricción metálica continuo al aplicar los frenos, es necesario sustituir las pastillas de freno. El vehículo debe revisarse en un concesionario.

Al aplicar presión en los frenos de manera constante mientras se desciende por una pendiente larga, los frenos pueden calentarse, con la consiguiente pérdida de potencia de frenado.

Por lo tanto, al descender por una pendiente larga, suelte el pedal del acelerador y deje que el frenado regenerativo reduzca la velocidad del vehículo.

Para ajustar el régimen de desaceleración, utilice el selector de leva de desaceleración.

El frenado regenerativo no puede utilizarse si la batería de alta tensión se cargado al máximo.

- **Indicador del nivel de carga de la batería de alta tensión** P. 142
- **Flujo de potencia/Pantalla de estado del motor/Indicador del nivel de carga de la batería de alta tensión** P. 148
- **Monitor del flujo de potencia** P. 170
- **Selector de leva de desaceleración** P. 442

No apoye el pie en el pedal de freno mientras conduce, ya que se accionarán los frenos ligeramente y esto provocará la pérdida de eficacia de los mismos con el tiempo, así como la reducción de la vida útil de las pastillas. Además, confundirá a los conductores que circulan por detrás.

Retención automática del freno

Mantiene el freno aplicado después de soltar el pedal de freno hasta que se pisa el pedal del acelerador. Puede utilizar este sistema cuando el vehículo se detiene temporalmente, como en un semáforo y con tráfico intenso.

Encendido del sistema

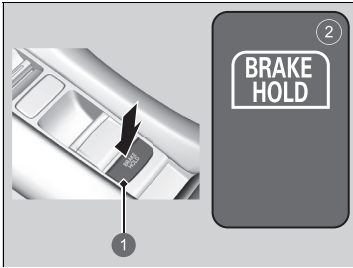

- 1 Botón de retención automática del freno
- 2 El testigo del sistema de retención automática del freno se enciende

Abróchese el cinturón de seguridad correctamente y, a continuación, encienda el sistema de alimentación. Mantenga pulsado el botón de retención automática del freno.

- El testigo del sistema de retención automática del freno se enciende. El sistema se enciende.

El sistema se encuentra en el ajuste activado o desactivado seleccionado anteriormente cada vez que se abrocha el cinturón de seguridad del conductor y se pone en marcha el sistema de alimentación.

Retención automática del freno

⚠ ADVERTENCIA

Incluso con el sistema de retención automática del freno activado, es posible que el vehículo se mueva si se levanta el pie del pedal de freno en pendientes pronunciadas o carreteras resbaladizas.

El movimiento imprevisto de un vehículo puede provocar una colisión y producir lesiones graves o incluso mortales.

Nunca active el sistema de retención automática del freno o confíe únicamente en esta función para evitar que el vehículo se mueva cuando esté detenido en pendientes pronunciadas o en carreteras resbaladizas.

⚠ ADVERTENCIA

El uso del sistema de retención automática del freno durante el estacionamiento puede causar el desplazamiento imprevisto del vehículo.

El movimiento imprevisto de un vehículo puede provocar una colisión y producir lesiones graves o incluso mortales.

No abandone nunca el vehículo cuando este se mantenga temporalmente frenado mediante el sistema de retención automática del freno y aparque siempre el vehículo con la caja de cambios en posición [P] y el freno de estacionamiento accionado.

■ Activación del sistema

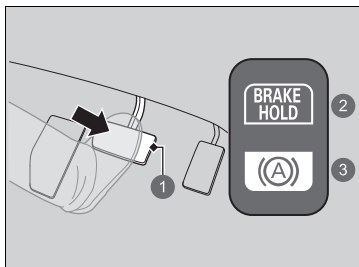

- 1 Pedal de freno
- 2 Testigo del sistema de retención automática del freno encendido
- 3 El testigo de retención automática del freno se enciende

Pise el pedal de freno para detener el vehículo por completo. La caja de cambios no debe estar en la posición **P** ni **R**.

- El testigo de retención automática del freno se enciende. El frenado se mantiene hasta 10 minutos.
- Suelte el pedal de freno después de que el testigo de retención automática del freno se encienda.

» Retención automática del freno

⚠ ADVERTENCIA

Quando utilice la retención automática del freno, mantenga el pie sobre el pedal de freno hasta que se encienda el testigo de retención automática del freno.

El movimiento imprevisto de un vehículo puede provocar una colisión y producir lesiones graves o incluso mortales.

Suelte el pedal de freno después de que el testigo de retención automática del freno se encienda.

Quando el sistema está activado, se puede apagar el sistema de alimentación o estacionar el vehículo siguiendo el procedimiento habitual.

» **Quando se detenga** P. 584

Es posible que escuche un ruido si el vehículo se mueve mientras el sistema de retención automática del freno está en funcionamiento.

■ Desactivación del sistema

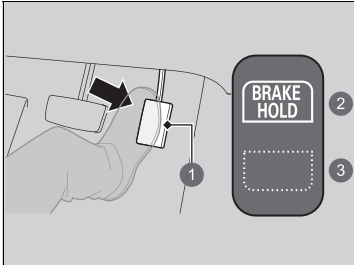

Pise el pedal del acelerador mientras la caja de cambios se encuentra en una posición distinta de **P** o **N**. El sistema se cancela y el vehículo comienza a moverse.

- El testigo de retención automática del freno se apaga. El sistema continúa encendido.

- ① Pedal del acelerador
- ② Testigo del sistema de retención automática del freno encendido
- ③ El testigo de retención automática del freno se apaga

■ El sistema se desactiva automáticamente cuando:

- Se acciona el freno de estacionamiento.
- Al pisar el pedal de freno y poner la caja de cambios en la posición **P** o **R**.

■ El sistema se cancela automáticamente y el freno de estacionamiento se acciona cuando:

- El frenado se mantiene durante más de 10 minutos.
- El cinturón de seguridad del conductor está desabrochado.
- El sistema de alimentación se apaga.
- Hay un problema con el sistema de retención automática del freno.

■ Apagado del sistema de retención automática del freno

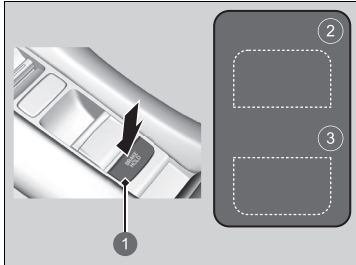

- 1 Botón de retención automática del freno
- 2 El testigo del sistema de retención automática del freno se apaga
- 3 El testigo de retención automática del freno se apaga

Solo se enciende el testigo del sistema de retención automática del freno:

- Mantenga pulsado el botón de retención automática del freno.
 - El testigo del sistema de retención automática del freno se apaga.

Cuando el testigo de retención automática del freno se enciende al mismo tiempo:

- Pulse el botón de retención automática del freno con el pedal de freno pisado.
 - El testigo del sistema de retención automática del freno y el testigo de retención automática del freno se apagan.

► Apagado del sistema de retención automática del freno

Asegúrese de apagar el sistema de retención automática del freno antes de utilizar un sistema de lavado automático del vehículo.

Si apaga el sistema de alimentación o desabrocha el cinturón de seguridad del conductor mientras el sistema de retención automática del freno está activado, este sistema se apagará automáticamente.

En este caso, cuando el cinturón de seguridad del conductor está abrochado y el sistema de alimentación se vuelve a activar, el sistema de retención automática del freno se activará sin necesidad de pulsar el botón de retención automática del freno.

Sistema antibloqueo de frenos (ABS)

■ ABS

Ayuda a evitar que las ruedas se bloqueen y a mantener el control de la dirección accionando los frenos con mucha más rapidez de la que usted es capaz.

El sistema de reparto electrónico de frenada (EBD), que forma parte del ABS, estabiliza además la distribución de la potencia de frenado entre las ruedas delanteras y las traseras en función de la carga del vehículo.

No debe pisar repetidamente el pedal de freno en ningún caso. Para que el ABS haga el trabajo por usted, mantenga siempre una presión firme y constante en el pedal de freno. Esto se denomina en ocasiones "pisar con fuerza y controlar la dirección".

■ Funcionamiento del ABS

El pedal de freno puede vibrar ligeramente cuando el ABS está activado. Mantenga pisado firmemente el pedal del freno. Si el firme está seco, necesitará pisar el pedal de freno con mucha fuerza para que se active el ABS. Sin embargo, puede notar que el ABS se activa de inmediato si intenta detener el vehículo cuando circula por nieve o hielo.

Es posible que el ABS se active cuando se pisa el pedal de freno mientras se conduce en:

- Carreteras mojadas o cubiertas de nieve.
- Carreteras pavimentadas con piedras.
- Carreteras con superficies irregulares, como baches, grietas, alcantarillas, etc.

Si la velocidad del vehículo desciende por debajo de 10 km/h, el ABS deja de funcionar.

» Sistema antibloqueo de frenos (ABS)

AVISO

Es posible que el ABS no funcione correctamente si se utilizan neumáticos de tipos y tamaños incorrectos.

Si se enciende el testigo de **ABS** durante la conducción, puede que exista un problema en el sistema.

Aunque el frenado normal no se verá afectado, existe la posibilidad de que no funcione el ABS. El vehículo debe revisarse en un concesionario inmediatamente.

El ABS no se ha diseñado con el fin de reducir el tiempo o la distancia que requiere un vehículo para detenerse: se ha diseñado para limitar el bloqueo de los frenos, lo que podría dar lugar a que patine el vehículo o a que se pierda el control de la dirección.

En los casos siguientes, es posible que el vehículo necesite una distancia de frenado mayor que un vehículo sin ABS hasta detenerse:

- Conduce sobre un firme irregular o en mal estado, como gravilla o nieve.

Con el sistema ABS puede observarse lo siguiente:

- Sonidos procedentes del compartimento motor cuando se accionan los frenos o cuando se realizan comprobaciones del sistema después de poner en marcha el sistema de alimentación y mientras el vehículo acelera.
- Vibración en el pedal de freno o la carrocería del vehículo cuando se activa el ABS.

Estas vibraciones y sonidos son normales en los sistemas ABS y no son razón para preocuparse.

Sistema de asistencia al frenado

Está diseñado para prestar asistencia al conductor mediante la generación de una mayor fuerza de frenado cuando pisa el pedal de freno con fuerza en un frenado de emergencia.

■ Funcionamiento del sistema de asistencia al frenado

Pise el pedal de freno firmemente para obtener un frenado más potente.

Cuando se activa la asistencia al frenado, es posible que el pedal vibre un poco y que se escuche un ruido que indica su funcionamiento. Es normal. Mantenga el pedal pisado firmemente.

Señal de parada de emergencia

Se activa al frenar bruscamente mientras se conduce a una velocidad de 60 km/h o superior para alertar del frenado repentino a los conductores situados detrás mediante un parpadeo rápido de las luces de emergencia. Esto ayuda a alertar a los conductores situados detrás de usted para que tomen las medidas apropiadas para evitar una posible colisión con su vehículo.

■ Cuándo se activa el sistema:

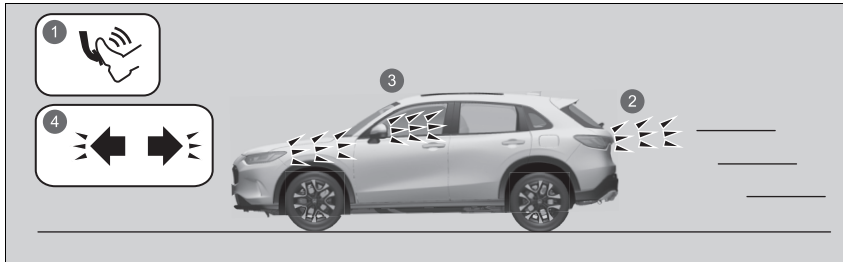

- 1 Frenada brusca
- 2 Las luces de freno se encienden
- 3 Las luces de emergencia parpadean
- 4 Los testigos de las luces de emergencia parpadean

Las luces de emergencia dejan de parpadear cuando:

- Suelta el pedal de freno.
- El ABS se desactiva.
- La velocidad del vehículo desacelera de forma moderada.
- Pulsa el botón de las luces de emergencia.

▣ Señal de parada de emergencia

La señal de parada de emergencia es un sistema que puede evitar una posible colisión trasera producida por una frenada brusca. Hace que las luces de emergencia parpadeen al tiempo que se produce el frenado repentino. Siempre se recomienda evitar frenadas bruscas, salvo que sea absolutamente necesario.

El sistema de señal de parada de emergencia no se activa con el botón de las luces de emergencia pulsado.

Si el ABS deja de funcionar durante un cierto periodo de tiempo durante el frenado, es posible que el sistema de señal de parada de emergencia no se active.

Cuando se detenga

1. Pise el pedal de freno para detener el vehículo por completo.
2. Con el pedal de freno pisado, tire a fondo del interruptor del freno de estacionamiento eléctrico, pero lentamente.
3. Cambie a **[P]**.
 - ▶ No suelte el pedal de freno hasta que confirme que el testigo de marcha seleccionada es **[P]**.
4. Apague el sistema de alimentación.

Accione siempre el freno de estacionamiento, sobre todo si está estacionado en una pendiente.

Estacionamiento del vehículo

⚠ ADVERTENCIA

El vehículo podría desplazarse si se deja sin supervisión antes que el freno de estacionamiento esté aplicado.

El movimiento de un vehículo podría provocar una colisión y producir lesiones graves o la muerte.

Mantenga siempre el pie en el pedal de freno hasta que confirme que el testigo de marcha seleccionada es **[P]**.

No estacione el vehículo cerca de objetos inflamables como hierba seca, aceite o madera.

El calor procedente del escape puede provocar un incendio.

» Cuando se detenga

AVISO

Las siguientes acciones pueden dañar la línea de transmisión:

- Pisar los pedales del acelerador y de freno al mismo tiempo.
- Cambiar a **P** antes de que el vehículo se detenga por completo.

Cuando circule cuesta arriba, no retenga el vehículo pisando el pedal del acelerador.

Esto puede hacer que el sistema de alimentación se sobrecaliente y falle.

A temperaturas extremadamente bajas, el freno de estacionamiento se puede congelar si está aplicado. Si se esperan tales temperaturas, no aplique el freno de estacionamiento y, al aparcar en una cuesta, gire las ruedas delanteras de forma que choquen contra la acera si el vehículo se desplaza hacia abajo o bloquee las ruedas para evitar que el vehículo se mueva. Si no toma ninguna precaución, el vehículo puede desplazarse inesperadamente y provocar una colisión.

Sistema del sensor de aparcamiento

Los sensores centrales y de las esquinas controlan los obstáculos que se encuentran alrededor del vehículo, y el avisador acústico, la interfaz de información para el conductor y la pantalla de audio/información proporcionan información sobre la distancia aproximada entre el vehículo y el obstáculo.

■ Ubicación y alcance de los sensores

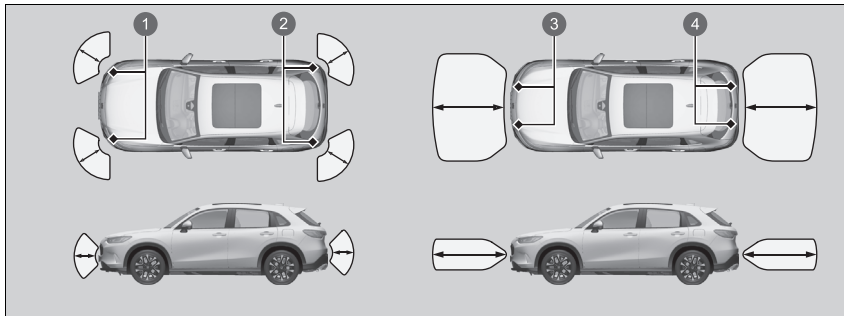

- 1 Sensores de esquina delanteros
- 2 Sensores de esquina traseros
- 3 Sensores frontales centrales
- 4 Sensores traseros centrales

► Sistema del sensor de aparcamiento

Incluso con el sistema activado, confirme que no haya ningún obstáculo cerca del vehículo antes de estacionar.

Es posible que el sistema no funcione correctamente en los siguientes casos:

- Los sensores están cubiertos por nieve, hielo, barro o suciedad.
- El vehículo ha estado expuesto a temperaturas altas o bajas.
- Hay algo cerca que emite ondas ultrasónicas o sonidos de alta frecuencia.
- Se conduce con mal tiempo (lluvia, niebla, nieve, etc.).

Es posible que el sistema no detecte estos obstáculos:

- Objetos delgados o bajos.
- Materiales que absorben el sonido, como la nieve, el algodón o la gomaespuma.
- Objetos situados justo debajo del parachoques.

El sistema puede detectar incorrectamente obstáculos en las siguientes situaciones:

- El vehículo se encuentra en una superficie irregular, como hierba, badenes o una cuesta.
- Al aproximarse a otros vehículos con sensores sónicos u otros objetos que emiten ondas ultrasónicas.
- Hay salpicaduras de agua cerca de los sensores debido a lluvias intensas, etc.

No coloque ningún accesorio sobre los sensores ni alrededor de los mismos.

► Si coloca algún accesorio (como un enganche de remolque o un portabicicletas) sobre o alrededor de los sensores traseros, el sistema puede activarse si detecta esos accesorios como un obstáculo. En este caso, desactive el sensor trasero.

► **Activación y desactivación del sistema del sensor de aparcamiento** P. 587

■ Activación y desactivación del sistema del sensor de aparcamiento

Puede activar y desactivar el sistema mediante la interfaz de información para el conductor. El avisador acústico y la advertencia visual se desactivan.

- **Cambio de la pantalla** P. 146, 168
- **Asistencia de seguridad** P. 160, 181

Los sensores de las esquinas delanteras, los de la parte central trasera y los de las esquinas traseras comienzan a detectar un obstáculo cuando la caja de cambios está en la posición **R** y la velocidad del vehículo es inferior a 8 km/h.

Los sensores de esquina frontal y central frontal comienzan a detectar un obstáculo cuando la caja de cambios está en cualquier posición excepto **P** o **R** y la velocidad del vehículo es inferior a 8 km/h.

☒ Activación y desactivación del sistema del sensor de aparcamiento

Cuando ponga el modo de alimentación en la posición de CONTACTO, el sistema se encontrará en el estado seleccionado anteriormente.

Puede activar y desactivar el sistema del sensor de aparcamiento a través de la interfaz de información para el conductor.

- **Funciones configurables** P. 365

■ Funcionamiento de la pantalla

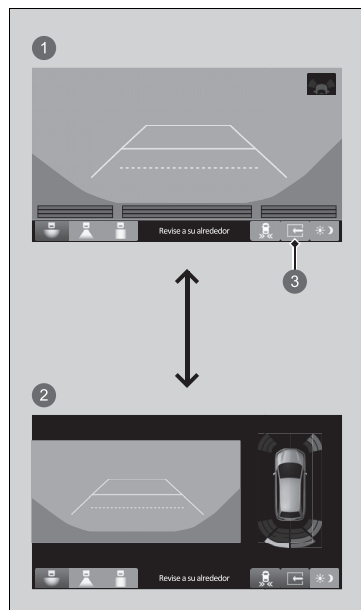

Para activar y desactivar la vista dividida, toque la pestaña de pantalla dividida.

- ① Vista dividida desactivada
- ② Vista dividida activada
- ③ Pestaña de la pantalla dividida

■ Cuando se acorta la distancia entre el vehículo y los obstáculos



Testigo del sensor de parking

El testigo del sensor de aparcamiento parpadea.

► Si el sistema está desactivado, solo parpadeará el testigo del sensor de aparcamiento cuando se detecte un obstáculo.

Intervalo entre pitidos	Distancia entre el parachoques y el obstáculo		Testigo	Interfaz de información para el conductor	Pantalla de audio/información
	Sensores de esquina	Sensores centrales			
Moderado	—	110-60 cm aprox.	Se enciende*1/ parpadea*2 en amarillo*3		
Corto	60-45 cm aprox.	75-60 cm aprox.	Se enciende*1/ parpadea*2 en ámbar		
Muy breve	45-35 cm aprox.	Delantero: 60-50 cm aprox. Trasero: 60-40 cm aprox.			
Continuo	35 cm o menos aprox.	Delantero: 50 cm aprox. Trasero: 40 cm aprox.	Se enciende*1/ parpadea*2 en rojo		

*1: En la interfaz de información para el conductor

*2: En la pantalla de audio/información

*3: En esta fase, solo los sensores centrales detectan obstáculos.

1 Los testigos se encienden si el sensor detecta un obstáculo.

Para desactivar temporalmente el avisador acústico, pulse la rueda de selección izquierda*1 / derecha*2 mientras suena. La desactivación temporal se cancelará cuando se cambie la posición de la palanca de cambios o cuando el vehículo alcance una velocidad de 14 km/h o superior.

*1: Modelos con cuadro de instrumentos tipo A

*2: Modelos con cuadro de instrumentos tipo B

Sistema de alerta de tráfico cruzado*

Controla las esquinas traseras al dar marcha atrás mediante los sensores de radar y le alerta en caso de que se detecte un vehículo acercándose desde una esquina trasera.

Es un sistema muy práctico para salir marcha atrás de una plaza de aparcamiento.

ⓘ Sistema de alerta de tráfico cruzado*

⚠ ADVERTENCIA

El sistema de alerta de tráfico cruzado no puede detectar todos los vehículos que se aproximan y podría no detectar ninguno.

Podría producirse una colisión en el caso de que no se confirme visualmente que sea seguro dar marcha atrás.

No confíe únicamente en el sistema al dar marcha atrás; utilice también el espejo retrovisor y mire hacia atrás y hacia los lados de su vehículo antes de ir marcha atrás.

El indicador acústico del sistema del sensor de aparcamiento anula el indicador acústico del sistema de alerta de tráfico cruzado cuando los sensores detectan obstáculos muy cercanos.

* No disponible en todos los modelos

■ Funcionamiento del sistema

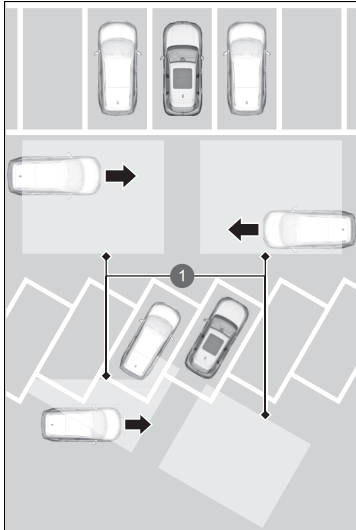

- 1 Rango de detección
Sensores de radar:
Debajo de las esquinas del
parachoques trasero.

El sistema se activa cuando:

- El modo de alimentación se encuentra en la posición de CONTACTO.
- El sistema de alerta de tráfico cruzado está encendido.

► **Activación y desactivación del sistema de alerta de tráfico cruzado** P. 594

► **Funciones configurables** P. 365

- La caja de cambios está en **R**.
- Su vehículo circula a 5 km/h o menos.

Si un vehículo se aproxima desde el ángulo trasero, el sistema de alerta de tráfico cruzado le alerta con un avisador acústico y un aviso en la pantalla.

El sistema no detectará los vehículos que se aproximen justo por detrás de su vehículo, ni proporcionará alertas acerca de los vehículos detectados cuando estos vayan justo detrás de su vehículo.

El sistema no avisa sobre vehículos que se alejan del suyo y puede que avise de la presencia de peatones, bicicletas u objetos parados.

►► Sistema de alerta de tráfico cruzado*

El sistema de alerta de tráfico cruzado podría no detectar o tardar en detectar un vehículo que se aproxima, o podría alertar sin que haya un vehículo aproximándose en las siguientes condiciones:

- Hay un obstáculo, como otro vehículo y una pared, junto al parachoques trasero de su vehículo, lo que provoca una interferencia que bloquea el alcance de los sensores del radar.
- Su vehículo circula a una velocidad de 5 km/h o superior.
- Se acerca un vehículo a una velocidad que no está entre 10 km/h y 25 km/h.
- El sistema recoge interferencias externas, como los sensores de radar de otro vehículo o fuertes ondas de radio procedentes de una instalación cercana.
- Alguna esquina del parachoques trasero está cubierta de nieve, hielo, barro o suciedad.
- Cuando hace mal tiempo.
- Su vehículo se encuentra en una pendiente.
- El vehículo está inclinado debido a una carga pesada en la parte posterior.
- Su vehículo circula marcha atrás hacia un muro, poste, vehículo, etc.

El parachoques trasero o los sensores no se han reparado correctamente o el parachoques trasero se ha deformado. El vehículo debe revisarse en un concesionario.

Para un funcionamiento adecuado, mantenga siempre las esquinas del parachoques trasero limpias. No cubra las esquinas del parachoques trasero con etiquetas o pegatinas de ningún tipo.

■ Cuando el sistema detecta un vehículo

En la pantalla de audio/información aparece un icono con una flecha en la dirección en la que se aproxima el vehículo.

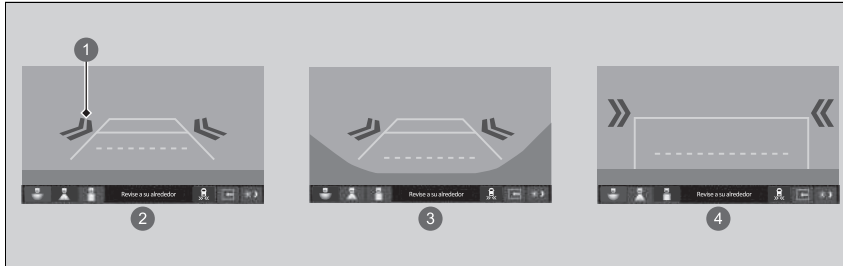

- 1 Icono de flecha
- 2 Vista normal
- 3 Vista horizontal
- 4 Vista vertical

☒ Cuando el sistema detecta un vehículo

Si el testigo situado en la parte inferior derecha cambia a en ámbar cuando la caja de cambios está en **R**, significa que se ha acumulado barro, nieve o hielo en las proximidades del sensor. El sistema deja de funcionar temporalmente.

Compruebe si hay algún tipo de obstrucción en las esquinas del parachoques y limpie la zona si es necesario.

Si el testigo se enciende cuando la caja de cambios se encuentra en **R**, es posible que exista un problema en el sistema de alerta de tráfico cruzado. No utilice el sistema y lleve el vehículo a un concesionario para que lo revisen.

Si la pantalla permanece igual con la caja de cambios en posición **R**, podría haber un problema con el sistema de cámara trasera y el sistema de alerta de tráfico cruzado. No utilice el sistema y lleve el vehículo a un concesionario para que lo revisen.

■ Activación y desactivación del sistema de alerta de tráfico cruzado

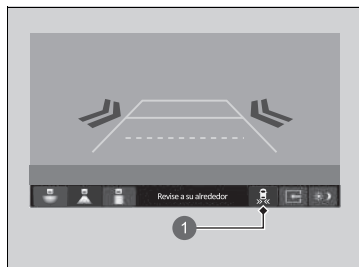

- 1 Icono del sistema de alerta de tráfico cruzado

Para activar o desactivar el sistema en la pantalla de audio/información, seleccione el icono del sistema de alerta de tráfico cruzado.

También puede activar y desactivar el sistema con la función personalizada de la pantalla de audio/información.

► **Funciones configurables** P. 365

Acerca de la cámara trasera con visualización múltiple

La pantalla de audio/información puede mostrar la visión de la zona trasera del vehículo. La pantalla cambia automáticamente a la visión de la zona trasera cuando la caja de cambios se coloca en la posición **R**.

Área visualizada en la cámara trasera con visualización múltiple

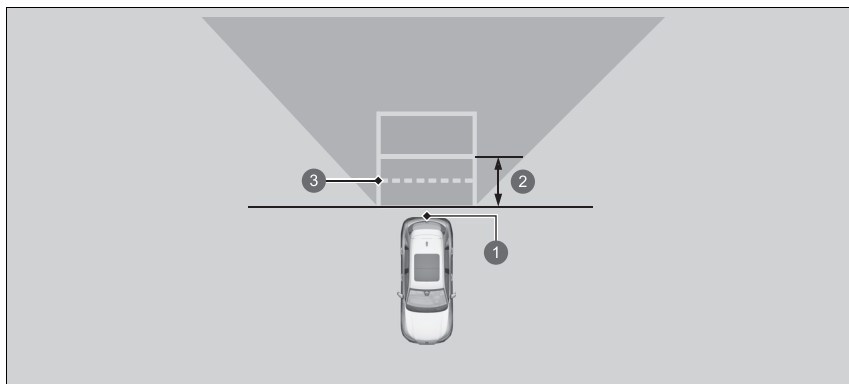

- 1 Cámara
- 2 Aprox. 1 m
- 3 Radio de alcance de apertura del portón trasero

⌘ Acerca de la cámara trasera con visualización múltiple

La vista que ofrece la cámara de visión trasera tiene limitaciones. No muestra las esquinas del parachoques ni lo que hay debajo de este. Su lente singular también hace que los objetos parezcan estar más cerca o más lejos de lo que están realmente.

Compruebe visualmente que es seguro dar marcha atrás. Determinadas condiciones (el clima, la iluminación y las altas temperaturas) también pueden limitar la visión de la zona trasera. No debe confiar únicamente en la pantalla de la cámara trasera, ya que no proporciona toda la información sobre las condiciones de la zona trasera del vehículo.

La vista de la cámara trasera se muestra antes de la pantalla de audio/información.

Si la cámara está cubierta de suciedad, humedad, etc., límpiela con un paño suave y húmedo.

Puede cambiar los ajustes de **Pauta fija** y **Pauta dinámica**.

➤ **Funciones configurables** P. 365

Pauta fija

ON: las líneas de guía aparecen al poner la caja de cambios en la posición **R**.

Desactivado: las líneas de guía no aparecen.





Pauta dinámica

ON: las líneas de guía se mueven según la dirección del volante.

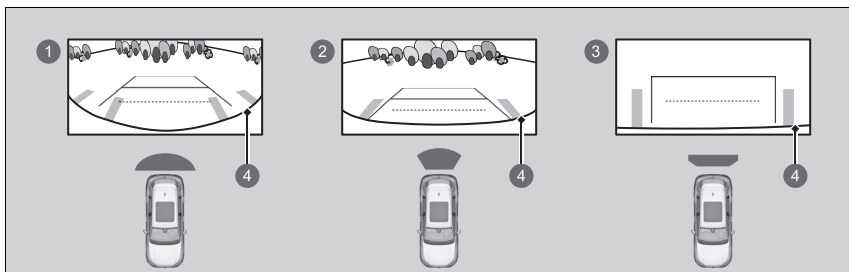
Desactivado: las líneas de guía no se mueven.

Puede ver tres modos distintos de la cámara en la pantalla de audio/información. Toque el icono correspondiente para cambiar el modo.



- 1  Modo de vista horizontal
- 2  Modo de vista normal
- 3  Modo de vista vertical
- 4  Parachoques

- Si el último modo de visualización usado es el horizontal o el normal, la próxima vez que cambie la caja de cambios a la posición **R**, se volverá a usar este modo.
- Si se estaba utilizando el modo de vista vertical la última vez que apagó el sistema de alimentación, el modo horizontal será el que se seleccione cuando vuelva a activar el modo de alimentación en posición de CONTACTO y coloque la caja de cambios en la posición **R**.
- Si estaba usando el modo de vista vertical y han pasado 10 segundos después de cambiar la caja de cambios desde **R**, se activará el modo de vista horizontal la próxima vez que cambie a **R**.
- Si estaba utilizando el modo de vista vertical y vuelve a poner la caja de cambios en **R** antes de que transcurran 10 segundos desde que la sacó de **R**, se activará el modo de vista vertical.

▶▶ Acerca de la cámara trasera con visualización múltiple

Si la vista trasera del vehículo no aparece en la pantalla de audio/información mientras la posición de cambio está en **R**, puede que haya un problema con el sistema. El vehículo debe revisarse en un concesionario inmediatamente.

Información sobre el combustible

■ Recomendaciones sobre el combustible

Gasolina/gasohol según los estándares EN 228

Gasolina/gasohol sin plomo de alta calidad hasta E10 (90 % de gasolina y 10 % de etanol), con un índice de octanos de 95 o superior

El vehículo está diseñado para funcionar con gasolina sin plomo de alta calidad de 95 octanos como mínimo.

Si no se dispone de este octanaje, se puede utilizar provisionalmente gasolina sin plomo de 91 octanos como mínimo.

El uso de gasolina sin plomo normal puede causar ruidos de golpeteo metálico y provocará un rendimiento inferior del motor. El uso continuado de gasolina normal puede dañar el motor.

■ Capacidad del depósito de combustible: 57 L

■ Limpieza del motor

La calidad del combustible varía según la región. Añada un limpiador de inyectores original siguiendo las instrucciones de tiempo y distancia del programa de mantenimiento.

Utilice un limpiador de inyectores original de Honda. Si no está disponible, utilice un producto de limpieza a base de PEA (polieteramina) en su lugar.

Es posible que sea necesario utilizar regularmente el limpiador de inyectores en países o regiones que no cuenten con un programa de mantenimiento. Para obtener más información, póngase en contacto con su concesionario.

☞ Información sobre el combustible

AVISO

El uso de gasolina que contiene plomo presenta los siguientes riesgos:

- Daños en el sistema de escape, incluido el catalizador
- Daños en el motor y el sistema de combustible
- Efectos perjudiciales en el motor y otros sistemas

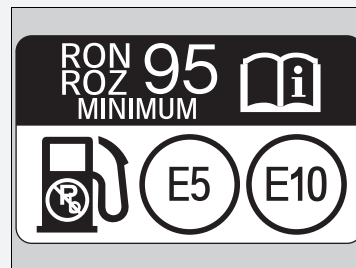

Combustibles oxigenados

Los combustibles oxigenados se mezclan con gasolina y compuestos de etanol o éter. El vehículo también está diseñado para funcionar con combustibles oxigenados que contengan hasta un 10 % de etanol por volumen y hasta un 22 % de ETBE por volumen, según los estándares EN 228. Para obtener más información, póngase en contacto con un concesionario.

Repostaje

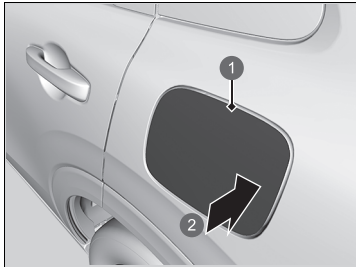

- 1 Tapa del depósito de combustible
- 2 Pulsar

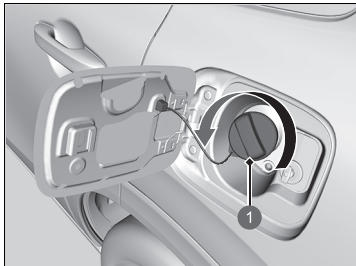

- 1 Tapón

1. Detenga el vehículo con la parte trasera izquierda del mismo al lado del surtidor.
2. Apague el sistema de alimentación.
3. Desbloquee la puerta del conductor.
 - La tapa del depósito de combustible, situada en el lateral exterior del vehículo, se desbloqueará.
4. Pulse y suelte en la zona que indica la flecha para liberar la tapa del depósito de combustible. Oirá un clic y la tapa se abrirá ligeramente.
5. Tire manualmente de la tapa del depósito de combustible hasta que esté completamente abierta.
6. Retire lentamente el tapón de llenado de combustible. Si oye que sale aire, espere a que se detenga y, a continuación, gire el asidero lentamente para abrir el tapón de llenado de combustible.

Repostaje

⚠ ADVERTENCIA

La gasolina es muy inflamable y explosiva. Puede quemarse o resultar herido de gravedad al manipular combustible.

- Apague el sistema de alimentación y mantenga el vehículo alejado de fuentes de calor, chispas y llamas.
- Manipule el combustible solo al aire libre.
- Limpie las salpicaduras inmediatamente.

Utilice la lengüeta de bloqueo o el interruptor de bloqueo centralizado de puertas para desbloquear la tapa del depósito de combustible.

Las puertas del vehículo y la tapa del depósito de combustible se volverán a bloquear automáticamente si se utiliza la función de desbloqueo del mando a distancia. Para desactivar esto, abra y cierre la puerta del conductor.

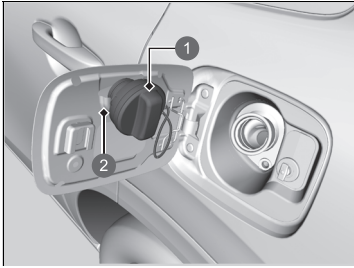

- 1 Tapón
- 2 Soporte

7. Coloque el tapón de llenado de combustible en el soporte.
8. Introduzca la boquilla de llenado hasta el fondo.
 - Cuando el depósito esté lleno, la boquilla de llenado se desactivará automáticamente. De esta manera, habrá espacio suficiente en el depósito de combustible en caso de que el combustible se expanda a causa de un cambio de temperatura.
9. Después del repostaje, vuelva a colocar el tapón de llenado de combustible, apretándolo hasta que escuche un clic al menos una vez.
 - Cierre la tapa del depósito de combustible con la mano.

Repostaje

La boquilla de llenado se detiene automáticamente para dejar espacio en el depósito de combustible con objeto de que el combustible no rebose a causa de los cambios de la temperatura del aire.

No siga añadiendo combustible una vez que la boquilla se haya detenido automáticamente. Si añade más combustible puede rebasarse la capacidad del depósito de combustible.

Reducción del consumo de combustible y de las emisiones de CO₂

El ahorro de combustible y la reducción de las emisiones de CO₂ dependen de varios factores, incluyendo las condiciones de conducción, el peso de la carga, el tiempo de ralentí, los hábitos de conducción y el estado del vehículo. En función de estos y otros factores, se puede alcanzar o no el consumo de combustible nominal del vehículo.

Mantenimiento y consumo de combustible

Puede optimizar el consumo de combustible mediante el mantenimiento adecuado de su vehículo.

Siga el programa de mantenimiento y, si es necesario, consulte el folleto de garantía.

En los vehículos sin sistema de información de mantenimiento, siga el programa de mantenimiento.

Programa de mantenimiento* P. 613

- Utilice aceite del motor con la viscosidad recomendada.

Aceite del motor recomendado P. 624

- Mantenga la presión de los neumáticos especificada.
- No cargue el vehículo con demasiado equipaje.
- Mantenga el vehículo limpio. La acumulación de nieve o barro en los bajos del vehículo aumenta el peso y la resistencia aerodinámica.

Reducción del consumo de combustible y de las emisiones de CO₂

Para determinar el consumo real de combustible durante la conducción se recomienda el cálculo directo.

$$\begin{array}{|c|} \hline 100 \\ \hline \end{array} \times \begin{array}{|c|} \hline \text{Litros de} \\ \hline \text{combustible} \\ \hline \end{array} \div \begin{array}{|c|} \hline \text{Kilómetros} \\ \hline \text{conducidos} \\ \hline \end{array} = \begin{array}{|c|} \hline \text{L por} \\ \hline \text{100 km} \\ \hline \end{array}$$

$$\begin{array}{|c|} \hline \text{Millas} \\ \hline \text{conducidas} \\ \hline \end{array} \div \begin{array}{|c|} \hline \text{Galones de} \\ \hline \text{combustible} \\ \hline \end{array} = \begin{array}{|c|} \hline \text{Millas} \\ \hline \text{por galón} \\ \hline \end{array}$$

Mantenimiento

En este capítulo se trata el mantenimiento básico.



Antes de realizar operaciones de mantenimiento

Revisión y mantenimiento	602
Seguridad en el mantenimiento	603
Piezas y líquidos usados en las operaciones de mantenimiento ...	604
Información acerca de las operaciones de mantenimiento ...	605

Sistema de información de mantenimiento* ... 606

Programa de mantenimiento*

Operaciones de mantenimiento bajo el capó

Elementos de mantenimiento bajo el capó	621
Apertura del capó	622
Aceite del motor recomendado	624
Comprobación del aceite	626
Añadición del aceite del motor	627

Refrigerante del motor	628
Refrigerante del sistema de batería de alta tensión	631
Aceite de transmisión	633
Líquido de frenos	634
Relleno del líquido del lavaparabrisas ...	636
Filtro de combustible	636
Recordatorio de restablecimiento de comprobación del nivel de aceite	636
Sustitución de bombillas	637
Comprobación y mantenimiento de las escobillas del limpiaparabrisas	640
Comprobación y mantenimiento de los neumáticos	644

Indicadores de desgaste	645
Vida útil de los neumáticos	645
Sustitución de neumáticos y ruedas	646
Rotación de neumáticos	647
Dispositivos de tracción en la nieve	648

Batería de 12 voltios

Mantenimiento del mando a distancia

Sustitución de la pila del mando a distancia	654
--	-----

Mantenimiento del sistema de control de climatización ... 656

Limpieza

Mantenimiento del interior	659
Cuidado del exterior	662

Accesorios y modificaciones

* No disponible en todos los modelos

Revisión y mantenimiento

Por su seguridad, realice todas las operaciones de revisión y mantenimiento indicadas para mantener el vehículo en buen estado. Si detecta alguna anomalía (ruido, olor, líquido de frenos insuficiente, restos de aceite en el suelo, etc.) lleve el vehículo a un concesionario para que lo revisen. Consulte la información de mantenimiento del vehículo/programa de mantenimiento de este manual del propietario para obtener información detallada sobre las tareas de mantenimiento y revisión.

🔧 **Programa de mantenimiento*** P. 613

■ Tipos de revisiones y mantenimiento

■ Revisiones rutinarias

Realice revisiones antes de recorrer grandes distancias, al lavar el vehículo o al repostar.

■ Revisiones periódicas

- Compruebe mensualmente el nivel del líquido de frenos.
 - 🔧 **Líquido de frenos** P. 634
- Compruebe mensualmente la presión de los neumáticos. Examine el desgaste de la banda de rodadura y compruebe que no presenta objetos extraños.
 - 🔧 **Comprobación y mantenimiento de los neumáticos** P. 644
- Compruebe mensualmente el funcionamiento de las luces exteriores.
 - 🔧 **Sustitución de bombillas** P. 637
- Compruebe el estado de las escobillas del limpiaparabrisas al menos cada seis meses.
 - 🔧 **Comprobación y mantenimiento de las escobillas del limpiaparabrisas** P. 640

Seguridad en el mantenimiento

En este manual se recogen algunas de las precauciones de seguridad más importantes. No obstante, no podemos prevenirle de todos y cada uno de los peligros que pueden ocurrir durante las operaciones de mantenimiento. Solo usted puede decidir si debe o no realizar una tarea específica.

Seguridad en el mantenimiento

- Para reducir la posibilidad de explosión o incendio, mantenga los cigarrillos, las chispas y las llamas lejos de la batería de 12 voltios, el sistema de alta tensión y los componentes relacionados con el combustible.
- Nunca deje trapos, toallas ni ningún objeto inflamable debajo del capó.
 - El calor del motor y del escape puede prenderles fuego y provocar un incendio.
- Para limpiar los componentes, utilice un desengrasante o un limpiador de piezas de venta comercial, pero no gasolina.
- Lleve protección para los ojos y ropa de protección al trabajar en la batería de 12 voltios o con aire comprimido.
- Los gases de escape del motor contienen monóxido de carbono, que es venenoso y puede ser mortal.
 - Arranque el motor solamente si hay una ventilación adecuada.

Seguridad en el mantenimiento

⚠ ADVERTENCIA

En caso de que no se realice el mantenimiento adecuado en el vehículo o no se corrija un problema antes de la conducción, se puede provocar un accidente en el que puede resultar herido de gravedad o morir.

Siga siempre las recomendaciones y los plazos de inspección y mantenimiento indicados en el manual del propietario o la información de mantenimiento del vehículo.

⚠ ADVERTENCIA

Si no se siguen correctamente las instrucciones de mantenimiento y las precauciones, se pueden producir lesiones graves e incluso la muerte.

Siga siempre los procedimientos y las precauciones indicados en este manual del propietario.

■ Seguridad del vehículo

- El vehículo debe estar parado.
 - Compruebe que el vehículo está estacionado en una superficie nivelada, que el freno de estacionamiento está aplicado y que el sistema de alimentación está apagado.
- Asegúrese de que el ventilador del radiador está parado antes de inspeccionar el compartimento motor.
 - En función del estado del vehículo, el ventilador del radiador puede funcionar incluso cuando el modo de alimentación está en VEHÍCULO APAGADO.
- Tenga cuidado para no quemarse con las piezas calientes.
 - Asegúrese de que el sistema de alimentación, incluido el motor y el sistema de escape, se enfría completamente antes de tocar las piezas del vehículo.
- Tenga cuidado para no lesionarse con las piezas móviles.
 - No active el sistema de alimentación a menos que así se lo indiquen y mantenga las manos y las extremidades lejos de las piezas móviles. Cuando el modo de alimentación está activado, el motor puede arrancar automáticamente o el ventilador del radiador puede funcionar sin el motor en marcha.
- No toque la batería de alta tensión ni los cables (naranja).

Piezas y líquidos usados en las operaciones de mantenimiento

Para realizar operaciones de mantenimiento y reparación del vehículo, se recomienda usar líquidos y piezas originales de Honda. Las piezas originales de Honda se fabrican según los mismos estándares de alta calidad que los vehículos Honda.

►► Piezas y líquidos usados en las operaciones de mantenimiento

AVISO

No presione la cubierta del motor a la fuerza. Esto puede dañar la cubierta del motor y sus componentes.

Información acerca de las operaciones de mantenimiento

Si el vehículo dispone del sistema de información de mantenimiento, la interfaz de información para el conductor le proporciona información sobre cuándo es necesario el mantenimiento. Consulte la información de mantenimiento del vehículo para comprender los códigos de los elementos de mantenimiento que aparecen en la pantalla.

📄 **Sistema de información de mantenimiento*** P. 606

Si no está disponible el sistema de información de mantenimiento, siga los programas de mantenimiento del manual de servicio* entregado con el vehículo.

Si el vehículo no dispone de un libro de mantenimiento*, siga el programa de mantenimiento indicado en este manual del propietario.

📄 **Programa de mantenimiento*** P. 613

📄 Información acerca de las operaciones de mantenimiento

Modelos con sistema de información de mantenimiento

Si planea llevar el vehículo a un país en el que no se aplica el sistema de información de mantenimiento, póngase en contacto con un concesionario para obtener información sobre cómo registrar la información del sistema de información de mantenimiento y programar el mantenimiento según las condiciones de ese país.

Proporciona información sobre el mantenimiento que se debe realizar. Los elementos de mantenimiento están representados por un código y un icono. El sistema informa de cuándo es necesario llevar el vehículo a un concesionario indicando los días restantes.



Cuando el siguiente mantenimiento esté próximo, sea inminente o haya pasado, aparecerá un icono de advertencia en la interfaz de información para el conductor cada vez que ajuste el modo de alimentación a la posición de CONTACTO.

» Sistema de información de mantenimiento*

Puede seleccionar que se muestre el mensaje de aviso correspondiente junto con el icono de advertencia en la interfaz de información para el conductor.

■ Visualización de la información del sistema de información de mantenimiento

Modelos con cuadro de instrumentos tipo A

1. Ajuste el modo de alimentación a la posición de CONTACTO.
2. Pulse el botón  (Inicio).
3. Gire la rueda de selección izquierda hasta que aparezca .
4. Pulse la rueda de selección izquierda para volver a la pantalla de información de recordatorio de mantenimiento. Los elementos de mantenimiento aparecen en la interfaz de información para el conductor junto con los elementos de mantenimiento próximo.

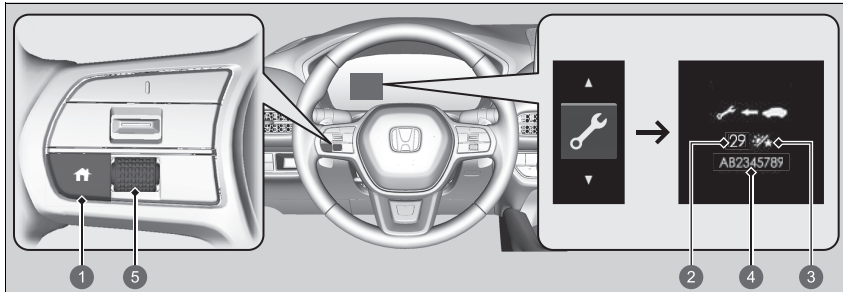

- 1 Botón  (Inicio)
- 2 Días restantes
- 3 Icono de día
- 4 Códigos de puntos de mantenimiento
- 5 Rueda de selección izquierda

El testigo de mensajes del sistema () se enciende junto con la información del sistema de información de mantenimiento.

► Visualización de la información del sistema de información de mantenimiento

Basándose en las condiciones de funcionamiento del motor y el estado del aceite del motor, el sistema calcula los días que restan para el siguiente mantenimiento.

Modelos con cuadro de instrumentos tipo B



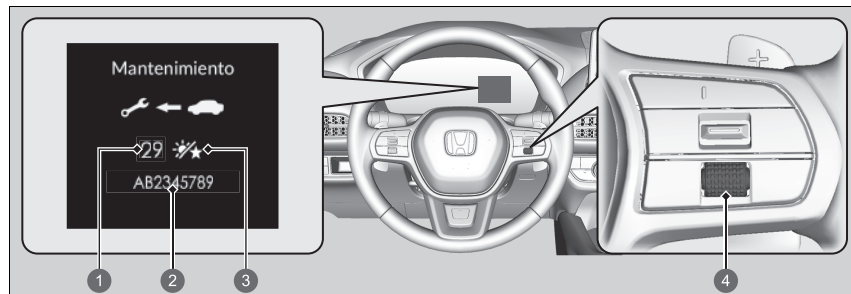







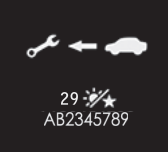



1. Ajuste el modo de alimentación a la posición de CONTACTO.
2. Gire la rueda de selección derecha hasta que aparezca la pantalla de información del recordatorio de mantenimiento. Los elementos de mantenimiento aparecen en la interfaz de información para el conductor junto con los elementos de mantenimiento próximo.

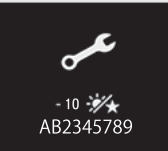

1. Días restantes
2. Códigos de puntos de mantenimiento
3. Icono de día
4. Rueda de selección derecha

El testigo de mensajes del sistema (M) se enciende junto con la información del sistema de información de mantenimiento.

Iconos de advertencia e información del sistema de información de mantenimiento en la interfaz de información para el conductor

Icono de aviso	Sistema de información de mantenimiento		Explicación	Información
<p>Mantenimiento próximo</p> 	<p>*1</p>  <p>29  AB2345789</p>	<p>*2</p> <p>Mantenimiento</p>  <p>29  AB2345789</p>	<p>Uno o más elementos de mantenimiento se deben realizar antes de 30 días. Los días restantes se calculan en función de las condiciones de conducción.</p>	<p>Los días restantes se descuentan por día.</p>
<p>Realizar mantenimiento</p> 	<p>*1</p>  <p>9  AB2345789</p>	<p>*2</p> <p>Mantenimiento</p>  <p>9  AB2345789</p>	<p>Uno o más elementos de mantenimiento se deben realizar antes de 10 días. Los días restantes se calculan en función de las condiciones de conducción.</p>	<p>Asegúrese de que se realiza el mantenimiento indicado cuanto antes.</p>
<p>Mantenimiento pendiente</p>  <p>-10 </p>	<p>*1</p>  <p>-10  AB2345789</p>	<p>*2</p> <p>Mantenimiento</p>  <p>-10  AB2345789</p>	<p>El mantenimiento indicado sigue sin haberse realizado después de que el valor de tiempo restante haya llegado a 0.</p>	<p>El vehículo ha sobrepasado el límite necesario para realizar el mantenimiento. Asegúrese de realizar inmediatamente el mantenimiento y de restablecer el sistema de información de mantenimiento.</p>

*1: Modelos con cuadro de instrumentos tipo A

*2: Modelos con cuadro de instrumentos tipo B

■ Elementos del sistema de información de mantenimiento

Los elementos de mantenimiento se muestran en la interfaz de información para el conductor mediante un código y un icono.

Consulte la información de mantenimiento del vehículo para comprender los códigos e iconos de recordatorio de mantenimiento.

■ Disponibilidad del sistema de información de mantenimiento

Aunque la información del sistema de información de mantenimiento aparezca en la interfaz de información para el conductor al pulsar el botón  (Inicio), este sistema no está disponible en algunos países. Consulte la información de mantenimiento del vehículo o pregunte a un concesionario si puede utilizar el sistema de información de mantenimiento.



✎ Disponibilidad del sistema de información de mantenimiento

Si planea llevar el vehículo a un país en el que no se aplica el sistema de información de mantenimiento, póngase en contacto con un concesionario para obtener información sobre cómo registrar la información del sistema de información de mantenimiento y programar el mantenimiento según las condiciones de ese país.

Restablecimiento de la pantalla

Restablezca la pantalla de información del sistema de información de mantenimiento si usted ha realizado el mantenimiento.

Modelos con cuadro de instrumentos tipo A

1. Ajuste el modo de alimentación a la posición de CONTACTO.
2. Pulse el botón  (Inicio).
3. Gire la rueda de selección izquierda hasta que aparezca .
4. Pulse la rueda de selección izquierda para volver a la pantalla de información de recordatorio de mantenimiento.
5. Mantenga pulsada la rueda de selección izquierda hasta que se muestre el modo de restablecimiento.
6. Gire la rueda de selección izquierda para seleccionar el elemento que quiera restablecer (también puede seleccionar **Cancelar** para finalizar el proceso).
 - Para restablecer todos los elementos simultáneamente, seleccione **Todos los puntos**.
7. Pulse la rueda de selección izquierda para restablecer el elemento seleccionado.
8. Repita a partir del paso 5 para otros elementos que desee restablecer.

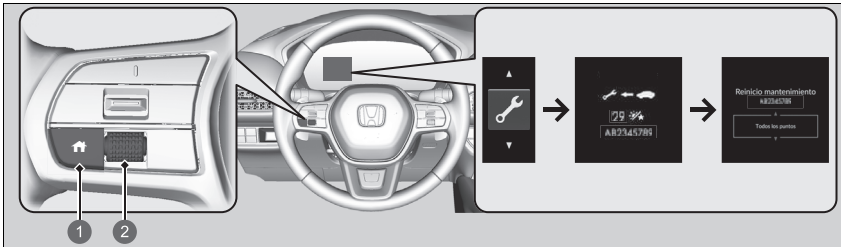

- 1 Botón  (Inicio)
- 2 Rueda de selección izquierda

Restablecimiento de la pantalla

AVISO

Si no se restablece la información del sistema de información de mantenimiento después de un mantenimiento, es posible que el sistema muestre intervalos de mantenimiento incorrectos que pueden provocar problemas mecánicos serios.

También puede restablecer la pantalla de información del sistema de información de mantenimiento desde la pantalla de audio/información.

► Funciones configurables P. 365

La pantalla de información del sistema de información de mantenimiento se restablecerá en el concesionario una vez que se haya realizado el mantenimiento. Si el mantenimiento no se realiza en un concesionario, deberá restablecer la pantalla de información del sistema de información de mantenimiento usted mismo.

Modelos con cuadro de instrumentos tipo B

1. Ajuste el modo de alimentación a la posición de CONTACTO.
2. Gire la rueda de selección derecha hasta que aparezca la pantalla de información del recordatorio de mantenimiento.
3. Mantenga pulsada la rueda de selección derecha unos 10 segundos para acceder al modo de restablecimiento.
4. Gire la rueda de selección derecha para seleccionar el elemento de mantenimiento que desee restablecer o para seleccionar **Todos los puntos** (también puede seleccionar **Cancelar** para finalizar el proceso).
5. Pulse la rueda de selección derecha para restablecer el elemento seleccionado.
6. Repita a partir del paso 3 para otros elementos que desee restablecer.

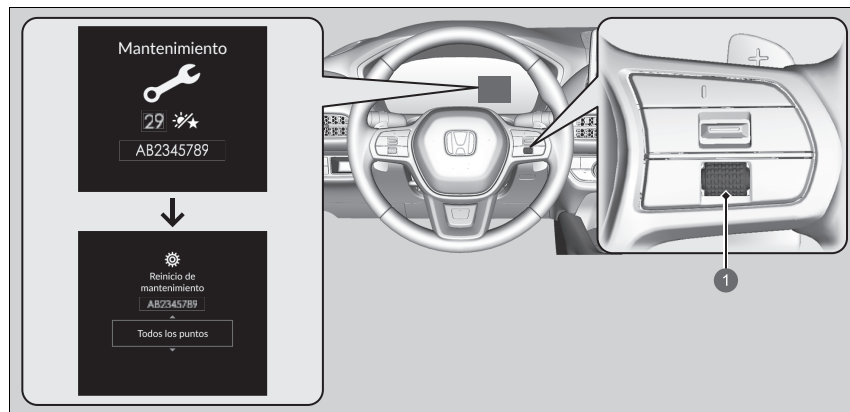

1 Rueda de selección derecha

Los datos de mantenimiento figuran en la información de mantenimiento del vehículo (si está disponible). Si no dispone de la información de mantenimiento, consulte el siguiente programa de mantenimiento.

El programa de mantenimiento establece el mantenimiento mínimo necesario que se debe realizar para garantizar el correcto funcionamiento del vehículo. Debido a las diferencias geográficas y climáticas, es posible que se requiera un mantenimiento adicional. Consulte el manual de garantía para obtener más información.

Solo los técnicos bien equipados y capacitados deberán realizar el mantenimiento. Su concesionario autorizado cumple todos estos requisitos.

Excepto modelos de Ucrania

Mantenimiento a la distancia o al tiempo indicados, lo que ocurra primero	km x 1000	20	40	60	80	100	120	140	160	180	200
	Meses	12	24	36	48	60	72	84	96	108	120
Sustituir el aceite del motor	Normal	Cada 10 000 km o 1 año									
	Riguroso	Cada 5000 km o 6 meses									
Sustituir el filtro de aceite del motor	Normal	Cada 20 000 km o 2 años									
	Riguroso	Cada 10 000 km o 1 año									
Cambiar el cartucho del filtro de aire		Cada 30 000 km									
Cambiar las bujías		Cada 100 000 km									
Cambiar el refrigerante del motor		A los 200 000 km o 10 años; después, cada 100 000 km o 5 años									
Añadir agente limpiador de inyectores original		Cada 10 000 km o 1 año									

Mantenimiento a la distancia o al tiempo indicados, lo que ocurra primero	km x 1000	20	40	60	80	100	120	140	160	180	200
	Meses	12	24	36	48	60	72	84	96	108	120
Cambiar el aceite de transmisión	Normal	Cada 150 000 km o 6 años									
	Riguroso	Cada 75 000 km o 3 años									
Cambiar el filtro de polvo y polen		•	•	•	•	•	•	•	•	•	•
Revisar los frenos delanteros y traseros		Cada 10 000 km o 1 año									
Cambiar el líquido de frenos		Cada 3 años									
Sustituir el filtro de combustible del depósito	Normal	Cada 210 000 km									
	Riguroso	Cada 130 000 km*1									
Comprobar la fecha de caducidad del kit de reparación de pinchazos		Cada año									
Rotar los neumáticos (comprobar el inflado y el estado de los neumáticos al menos una vez al mes)		Cada 10 000 km									
Comprobar visualmente los siguientes elementos:											
Fuelles del eje de transmisión Extremos de los tirantes, caja de engranajes de la dirección y manguitos Componentes de la suspensión		Cada 10 000 km o 1 año									
Tuberías y manguitos de freno (incluido ABS/VSA) Sistema de escape Tuberías de combustible y conexiones Estado y niveles de todos los líquidos		•	•	•	•	•	•	•	•	•	•

*1: Se recomienda sustituir el filtro de combustible si sospecha que el combustible puede estar contaminado por polvo, etc., ya que el filtro puede obstruirse antes.

Modelos de Ucrania

Mantenimiento a la distancia o al tiempo indicados, lo que ocurra primero	km x 1000	15	30	45	60	75	90	105	120	135	150	165	180	195
	Meses	12	24	36	48	60	72	84	96	108	120	132	144	156
Sustituir el aceite del motor	Normal	•	•	•	•	•	•	•	•	•	•	•	•	•
	Riguroso	Cada 7500 km o 6 meses												
Sustituir el filtro de aceite del motor	Normal	•	•	•	•	•	•	•	•	•	•	•	•	•
	Riguroso	Cada 7500 km o 6 meses												
Cambiar el cartucho del filtro de aire		Cada 30 000 km												
Cambiar las bujías ^{*1}		Cada 120 000 km												
Cambiar el refrigerante del motor		Cada 200 000 km o 10 años y a partir de entonces cada 100 000 km o 5 años												
Añadir agente limpiador de inyectores original		Cada 10 000 km o 1 año												
Cambiar el aceite de transmisión		Cada 80 000 km o 4 años												
Cambiar el filtro de polvo y polen		•	•	•	•	•	•	•	•	•	•	•	•	•
Revisar los frenos delanteros y traseros		•	•	•	•	•	•	•	•	•	•	•	•	•
Cambiar el líquido de frenos		Cada 3 años												
Sustituir el filtro de combustible del depósito	Normal	Cada 210 000 km												
	Riguroso	Cada 120 000 km ^{*2}												
Comprobar la fecha de caducidad del kit de reparación de pinchazos		Cada año												
Rotar los neumáticos (comprobar el inflado y el estado de los neumáticos al menos una vez al mes)		Cada 15 000 km												

*1: Inspeccionar cada 15 000 km

*2: Se recomienda sustituir el filtro de combustible si sospecha que el combustible puede estar contaminado por polvo, etc., ya que el filtro puede obstruirse antes.

Mantenimiento a la distancia o al tiempo indicados, lo que ocurra primero	km x 1000	15	30	45	60	75	90	105	120	135	150	165	180	195
	Meses	12	24	36	48	60	72	84	96	108	120	132	144	156
Comprobar visualmente los siguientes elementos:														
Fuelles del eje de transmisión														
Extremos de los tirantes, caja de engranajes de la dirección y manguitos														
Componentes de la suspensión		•	•	•	•	•	•	•	•	•	•	•	•	•
Tuberías y manguitos de freno (incluido ABS/VSA)														
Sistema de escape														
Tuberías de combustible y conexiones														

Condiciones adversas

Siga el Programa de mantenimiento en condiciones adversas si el vehículo se conduce PRINCIPALMENTE en una o varias de las siguientes situaciones:

- Conducción de menos de 8 km por viaje o, a temperaturas bajo cero, menos de 16 km por viaje.
- Conducción con temperaturas extremadamente altas, superiores a los 35 °C.
- Haciendo un uso frecuente del ralentí o realizando largos períodos de conducción con paradas y arranques.
- Con un remolque, con un soporte cargado en el techo del vehículo o por lugares montañosos.
- Conducción en carreteras con barro, polvo o sal.

NOTA: Si el cliente solo conduce el vehículo en condiciones "adversas" OCASIONALMENTE, deberá seguir el Programa de mantenimiento en condiciones normales.

Registro de mantenimiento (en vehículos sin un registro de mantenimiento independiente)

Pida al concesionario que registre aquí todo el mantenimiento necesario. Guarde los recibos de todos los trabajos realizados en el vehículo.

Excepto modelos de Ucrania

	km o meses	Fecha	Firma o sello
20 000 km (o 12 meses)			
40 000 km (o 24 meses)			
60 000 km (o 36 meses)			
80 000 km (o 48 meses)			
100 000 km (o 60 meses)			
120 000 km (o 72 meses)			
140 000 km (o 84 meses)			
160 000 km (o 96 meses)			
180 000 km (o 108 meses)			
200 000 km (o 120 meses)			

Modelos de Ucrania

	km o meses	Fecha	Firma o sello
	15 000 km (o 12 meses)		
	30 000 km (o 24 meses)		
	45 000 km (o 36 meses)		
	60 000 km (o 48 meses)		
	75 000 km (o 60 meses)		
	90 000 km (o 72 meses)		
	105 000 km (o 84 meses)		
	120 000 km (o 96 meses)		
	135 000 km (o 108 meses)		
	150 000 km (o 120 meses)		
	165 000 km (o 132 meses)		
	180 000 km (o 144 meses)		
	195 000 km (o 156 meses)		

Elementos de mantenimiento bajo el capó

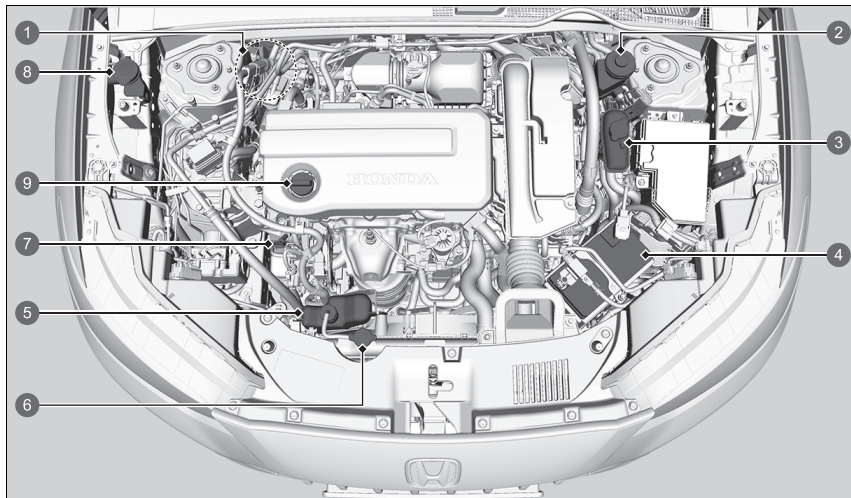

- 1 Líquido de frenos (tapón negro) (modelos con volante a la derecha)
- 2 Líquido de frenos (tapón negro) (modelos con volante a la izquierda)
- 3 Depósito de reserva de refrigerante del sistema de la batería de alta tensión
- 4 Batería de 12 voltios
- 5 Depósito de reserva de refrigerante del motor
- 6 Tapón del radiador
- 7 Varilla de medición del nivel de aceite del motor (naranja)
- 8 Líquido del lavaparabrisas (tapón azul)
- 9 Tapón de llenado de aceite del motor

Apertura del capó



- 1 Manecilla de apertura del capó
- 2 Tirar

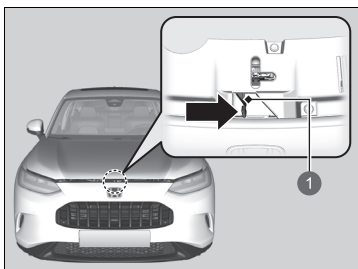

- 1 Palanca

1. Estacione el vehículo en una superficie llana y accione el freno de estacionamiento.
2. Tire de la manecilla de apertura del capó bajo la esquina exterior inferior del salpicadero del lado del conductor.
 - El capó se abrirá ligeramente.

3. Tire de la palanca de liberación del capó (situada debajo del borde delantero del capó hacia el centro) hacia el lado y levante el capó. Cuando levante ligeramente el capó, podrá soltar la palanca.

► Apertura del capó

⚠ ADVERTENCIA

La varilla de apoyo del capó puede sobrecalentarse mucho debido al calor del motor.

Para evitar posibles quemaduras, no manipule la sección metálica de la varilla:
Use la empuñadura de espuma en su lugar.

AVISO

No abra el capó cuando los brazos del limpiaparabrisas estén levantados. El capó golpeará los limpiaparabrisas y podría dañar el capó o los limpiaparabrisas.

AVISO

No presione la cubierta del motor a la fuerza. Esto puede dañar la cubierta del motor y sus componentes.

Al cerrar el capó, compruebe que queda bien cerrado.

Si la palanca de apertura del capó está dura o si puede abrir el capó sin levantarla, se deberá limpiar y lubricar el mecanismo del pestillo.

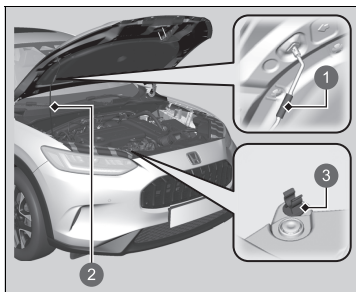

- ❶ Mango
- ❷ Varilla de apoyo
- ❸ Pinza

4. Retire la varilla de apoyo de la pinza con ayuda del mango. Monte la varilla de apoyo en el capó.

Para cerrar, retire la varilla de apoyo, introdúzcala en la pinza y, con suavidad, baje el capó. Retire la mano a una altura aproximada de 30 cm y deje que el capó se cierre.

► Apertura del capó



- Agarre la espuma.
- La varilla de apoyo se calienta mucho.
- Consulte el manual del usuario.

Aceite del motor recomendado

Utilice aceite del motor original u otro tipo de aceite del motor comercial con la viscosidad adecuada (para la temperatura ambiente) según se indica en la imagen siguiente.

El aceite es un factor esencial para el rendimiento y la vida útil del motor. Si conduce el vehículo con aceite insuficiente o deteriorado, el motor puede averiarse o resultar dañado.

►► Aceite del motor recomendado

Aditivos del aceite del motor
No puede utilizar aditivos del aceite del motor.

Modelos de Europa y Ucrania

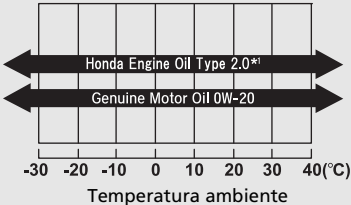
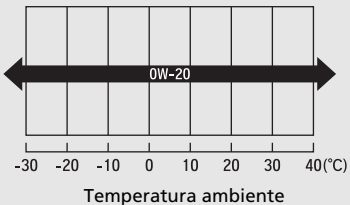
Aceite del motor original	Aceite del motor comercial
<ul style="list-style-type: none"> • Aceite motor de Honda tipo 2.0*1 • Aceite motor original de Honda 	<ul style="list-style-type: none"> • ACEA C5 

*1: Formulado para mejorar el consumo de combustible

Excepto modelos de Europa y Ucrania

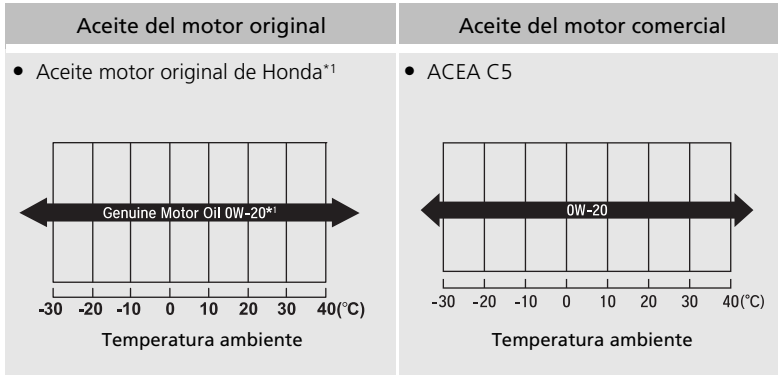

*1: Formulado para mejorar el consumo de combustible

Comprobación del aceite

Le recomendamos que compruebe el nivel de aceite del motor cada vez que reposte. Estacione el vehículo en una superficie llana.

Apague el sistema de alimentación. Puede comprobar el nivel de aceite sin que el motor haya estado en marcha previamente. Si el motor ha estado en marcha, espere aproximadamente tres minutos antes de comprobar el aceite.

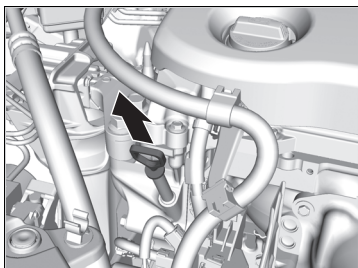

1. Retire la varilla de medición del nivel (naranja).
2. Limpie la varilla de medición del nivel con un paño limpio o un pañuelo de papel.
3. Introduzca la varilla de medición del nivel hasta el fondo en su orificio.

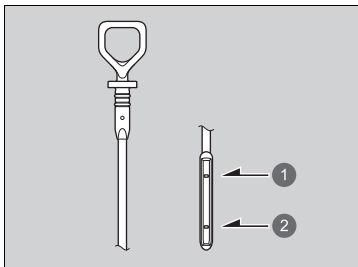

- 1 Marca superior
- 2 Marca inferior

4. Retire de nuevo la varilla de medición del nivel y compruebe el nivel. Debería encontrarse entre las marcas superior e inferior. Si es necesario, añada aceite.
5. Restablezca el recordatorio de comprobación del nivel de aceite.

📌 **Recordatorio de restablecimiento de comprobación del nivel de aceite** P. 636

📌 Comprobación del aceite

Si el nivel de aceite está cerca de la marca inferior o por debajo de ella, añada aceite lentamente con cuidado de no superar el nivel adecuado.

El consumo de aceite depende de cómo se conduce el vehículo y de las condiciones climáticas y de las carreteras. El consumo de aceite puede ser de hasta 1 litro por 1000 km. Es probable que el consumo de aceite sea mayor con el motor nuevo.

Si su vehículo no está equipado con un sistema de información de mantenimiento, el recordatorio de comprobación del nivel de aceite también deberá restablecerse después de cambiar el aceite.

📌 **Recordatorio de restablecimiento de comprobación del nivel de aceite** P. 636

Adición del aceite del motor

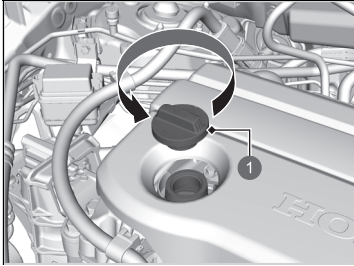

1 Tapón de llenado de aceite del motor

1. Desenrosque y retire el tapón de llenado de aceite del motor.
2. Añada aceite lentamente.
3. Vuelva a colocar el tapón de llenado de aceite del motor y apriételo bien.
4. Espere tres minutos y vuelva a comprobar la varilla de medición del nivel de aceite del motor.
5. Restablezca el recordatorio de comprobación del nivel de aceite.

➤ **Recordatorio de restablecimiento de comprobación del nivel de aceite** P. 636

Adición del aceite del motor

AVISO

No añada aceite del motor por encima de la marca del límite superior. Si se supera el nivel correcto de aceite del motor, pueden producirse fugas y daños en el motor.

Si se producen salpicaduras de aceite, límpielas de inmediato. Las salpicaduras de aceite pueden dañar los componentes del compartimento motor.

Utilice un detergente neutro para retirar el aceite que se derrame sobre la cubierta del motor. No utilice disolventes orgánicos como limpiador de frenos.

Si su vehículo no está equipado con un sistema de información de mantenimiento, el recordatorio de comprobación del nivel de aceite también deberá restablecerse después de cambiar el aceite.

➤ **Recordatorio de restablecimiento de comprobación del nivel de aceite** P. 636

Refrigerante del motor

Refrigerante especificado: anticongelante/refrigerante de Honda para todo el año tipo 2

Este refrigerante viene ya mezclado con el 50 % de anticongelante y el 50 % de agua. No añade anticongelante puro ni agua.

Le recomendamos que compruebe el nivel de refrigerante del motor cada vez que reposte. Compruebe en primer lugar el depósito de reserva. Si está completamente vacío, compruebe también el nivel de refrigerante en el radiador. Añada refrigerante del motor según sea necesario.

Depósito de reserva

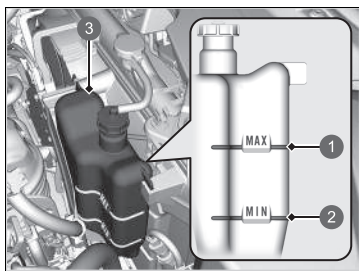

- 1 MAX
- 2 MIN
- 3 Depósito de reserva

1. Asegúrese de que el motor y el radiador estén fríos.

2. Compruebe la cantidad de refrigerante en el depósito de reserva.

► Si el nivel de refrigerante está por debajo de la marca **MIN**, añada el refrigerante especificado hasta que alcance la marca **MAX**.

Refrigerante del motor

⚠ ADVERTENCIA

Retirar el tapón del radiador mientras el motor está caliente puede hacer que el refrigerante salga pulverizado, provocándole quemaduras graves.

Deje siempre que el motor y el radiador se enfríen antes de retirar el tapón del radiador.

AVISO

Si se esperan temperaturas constantes inferiores a -30°C , la mezcla de refrigerante se debe cambiar a una concentración mayor. Solicite información a su concesionario Honda sobre la mezcla de refrigerante adecuada.

Si el anticongelante/refrigerante de Honda no está disponible, puede usar otro refrigerante sin silicato de una marca importante como sustituto temporal. Compruebe que se trata de un refrigerante de alta calidad recomendado para motores de aluminio. El uso continuado de un refrigerante que no sea de Honda puede producir corrosión, provocando fallos de funcionamiento o averías en el sistema de refrigeración. Asegúrese de que se lava y se rellena el sistema de refrigeración con anticongelante/refrigerante de Honda lo antes posible.

No añada inhibidores de oxidación ni otros aditivos al sistema de refrigeración del vehículo. Podrían no ser compatibles con el refrigerante o con los componentes del motor.

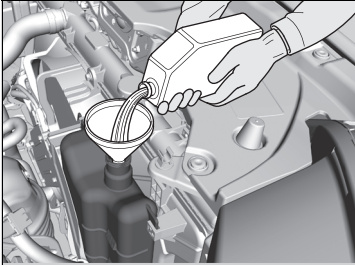

3. Compruebe si el sistema de refrigeración presenta fugas.

■ Radiador

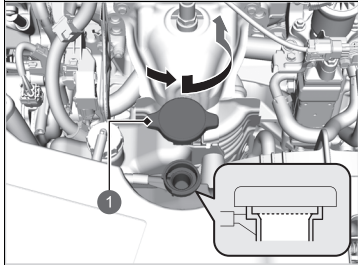

1 Tapón del radiador

1. **Asegúrese de que el motor y el radiador estén fríos.**
2. Gire el tapón del radiador 1/8 de vuelta hacia la izquierda y deje que salga la presión del sistema de refrigeración.
3. Empújelo hacia abajo y gire el tapón del radiador hacia la izquierda para retirarlo.
4. El nivel de refrigerante debe llegar hasta la base del cuello de llenado. Añada refrigerante si el nivel es bajo.
5. Vuelva a colocar el tapón del radiador y apriételo bien.

■ Tapón del radiador



- No lo abra nunca cuando esté caliente.
- El refrigerante caliente le provocará quemaduras.
- La válvula de descarga de presión empieza a abrirse a 108 kPa.

►► Radiador

AVISO

Vierta el líquido lentamente y con cuidado para evitar las salpicaduras. Limpie inmediatamente las salpicaduras que puedan producirse, ya que pueden dañar los componentes del compartimento motor.

Refrigerante del sistema de batería de alta tensión

El refrigerante se utiliza para reducir la temperatura de la batería de alta tensión, la unidad de control de alimentación y sus componentes relacionados. Cuando vaya a comprobar el nivel de refrigerante, siga los procedimientos que se indican a continuación. Si el nivel de refrigerante ha caído por debajo de la marca **MIN**, lleve su vehículo a revisar a un concesionario.

Depósito de reserva de refrigerante del sistema de la batería de alta tensión

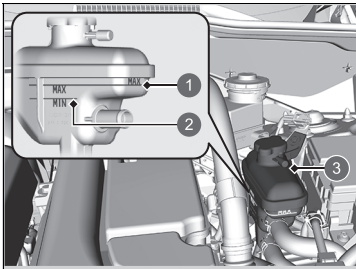

- 1 MAX
- 2 MIN
- 3 Depósito de reserva

1. Compruebe el nivel de refrigerante del depósito.
2. Si el nivel de refrigerante ha caído por debajo del nivel **MIN**, lleve su vehículo a revisar a un concesionario.
 - Solo un técnico debidamente cualificado puede llenar el refrigerante y comprobar si hay fugas en el sistema.

Refrigerante del sistema de batería de alta tensión

No añada antioxidantes ni otros aditivos al sistema de refrigerante del vehículo. Podrían no ser compatibles con el refrigerante o con los componentes del motor.

■ Tapa del depósito de reserva del refrigerante del sistema de la batería de alta tensión



- No lo abra nunca cuando esté caliente.
- El refrigerante caliente le provocará quemaduras.
- La válvula de descarga de presión empieza a abrirse a 49 kPa.

Aceite de transmisión

Líquido especificado: Honda HEVF-Type 1

Acuda a un concesionario para una inspección de nivel y cambio de líquido si es necesario. Siga los tiempos de cambio del aceite de transmisión indicados en el mantenimiento programado del vehículo.

📄 **Programa de mantenimiento** * P. 613

No intente revisar ni cambiar el aceite de la transmisión usted mismo.

⚠ Aceite de transmisión

AVISO

No mezcle Honda HEVF-Type 1 con otros líquidos de la transmisión.

El uso de un líquido de la transmisión distinto de Honda HEVF-Type 1 puede afectar de forma negativa al funcionamiento y la vida útil de la caja de cambios del vehículo, con el riesgo de ocasionar daños.

Los daños ocasionados por el uso de un líquido de transmisión que no sea equivalente al HEVF-Type 1 no están cubiertos por la garantía limitada de vehículos nuevos de Honda.

* No disponible en todos los modelos

Líquido de frenos

Líquido especificado: Líquido de frenos con DOT 3 o DOT 4

Comprobación del líquido de frenos

Modelos con volante a la izquierda

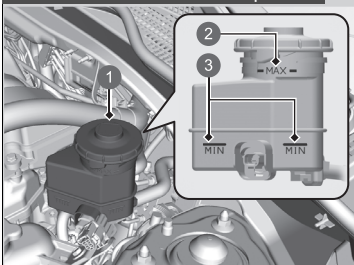

El nivel del líquido debe estar entre las marcas **MIN** y **MAX** del lateral del depósito de reserva.

- 1 Depósito de reserva
- 2 **MAX**
- 3 **MIN**

►► Líquido de frenos

AVISO

El líquido de frenos marcado como DOT 5 no es compatible con el sistema de frenos de su vehículo y puede provocar daños importantes.

Le recomendamos utilizar un producto original.

Si el nivel del líquido de frenos está en la marca **MIN** o por debajo, lleve el vehículo a un concesionario cuanto antes para que comprueben si hay fugas o si las pastillas de freno están desgastadas.

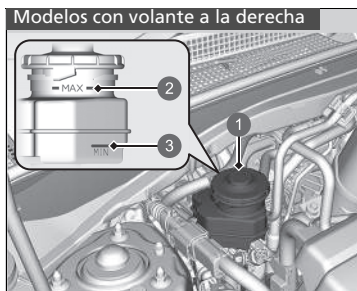

- ① Depósito de reserva
- ② MAX
- ③ MIN

Relleno del líquido del lavaparabrisas

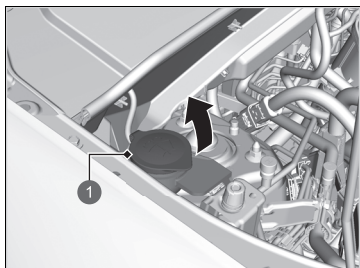

1 Tapón

Compruebe la cantidad de líquido del lavaparabrisas.

Si el nivel es bajo, rellene el depósito del lavaparabrisas.

Vierta el líquido del lavaparabrisas con cuidado. No permita que el líquido rebose.

Filtro de combustible

Cambie el filtro de combustible siguiendo las recomendaciones de tiempo y distancia del programa de mantenimiento.

El filtro de combustible debe cambiarlo un técnico cualificado. El combustible del sistema puede salir pulverizado y crear una situación de peligro si no se manipulan correctamente todas las conexiones de las tuberías de combustible.

Recordatorio de restablecimiento de comprobación del nivel de aceite

Restablezca el recordatorio de comprobación del nivel de aceite si ha comprobado el nivel de aceite. Puede restablecer el recordatorio de comprobación del nivel de aceite desde la pantalla del sistema de sonido/información.

► **Funciones configurables** P. 365

► Relleno del líquido del lavaparabrisas

AVISO

No use anticongelante de motor ni una solución de vinagre/agua en el depósito del lavaparabrisas.

El anticongelante puede dañar la pintura del vehículo. Una solución de vinagre/agua puede dañar la bomba del lavaparabrisas.

Utilice únicamente líquido lavaparabrisas disponible en tiendas.

Evite el uso prolongado de agua dura para evitar la acumulación de sedimentos de cal.

► Filtro de combustible

Modelos con sistema de información de mantenimiento

El filtro de combustible debe cambiarse según la indicación del sistema de información de mantenimiento.

Faros

Los faros son de tipo LED. El conjunto de bombillas se debe revisar y sustituir en un concesionario Honda autorizado.

Intermitentes delanteros/Luces de posición/Luces de conducción diurna

Los intermitentes delanteros y las luces de posición/conducción diurna son de tipo LED. El conjunto de bombillas se debe revisar y sustituir en un concesionario Honda autorizado.

Luces de curva activas *

Las bombillas de las luces de giro activas son LED. El conjunto de bombillas se debe revisar y sustituir en un concesionario Honda autorizado.

Intermitentes laterales/luces de emergencia

Las bombillas de los intermitentes laterales situados en los retrovisores de las puertas son de tipo LED. El conjunto de bombillas se debe revisar y sustituir en un concesionario Honda autorizado.

Faros

La alineación de los faros se ajusta en fábrica y no es necesario ajustarla. No obstante, si suele transportar objetos pesados en el portón trasero o llevar un remolque, el reglaje de los faros deberá ser reajustado en un concesionario o por un técnico cualificado.

* No disponible en todos los modelos

Luces de freno, pilotos traseros e intermitentes traseros

Las bombillas de las luces de freno, los pilotos traseros y los intermitentes traseros son LED. El conjunto de bombillas se debe revisar y sustituir en un concesionario Honda autorizado.

Faros traseros, luz antiniebla trasera y luces de marcha atrás

Los faros traseros, la luz antiniebla trasera y las luces de marcha atrás son de tipo LED. El conjunto de bombillas se debe revisar y sustituir en un concesionario Honda autorizado.

Luz de placa de matrícula trasera

La luz de placa de matrícula trasera es de tipo LED. El conjunto de bombillas se debe revisar y sustituir en un concesionario Honda autorizado.

Tercera luz de freno

La tercera luz de freno es de tipo LED. El conjunto de bombillas se debe revisar y sustituir en un concesionario Honda autorizado.

Otras bombillas

■ Bombillas de la luz del espejo de cortesía

Al sustituir las bombillas, utilice las siguientes.

Luz del espejo de cortesía: 2 W

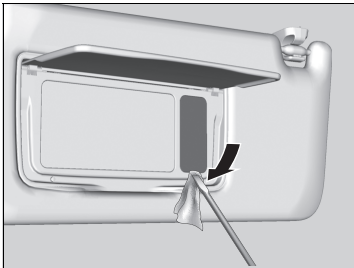

1. Haga palanca en el borde de la tapa con un destornillador de punta plana para retirarla.
 - Envuelva el destornillador de punta plana en un paño para que no se produzcan arañazos.

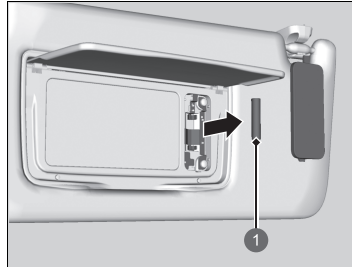

- 1 Bombilla
2. Retire la bombilla vieja e introduzca una nueva.

Comprobación de las escobillas del limpiaparabrisas

Si la goma de la escobilla del limpiaparabrisas se ha deteriorado, dejará marcas, hará ruido y las superficies duras de la escobilla podrían arañar el cristal.

Sustitución de la escobilla del limpiaparabrisas delantero

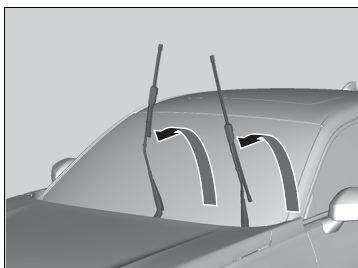
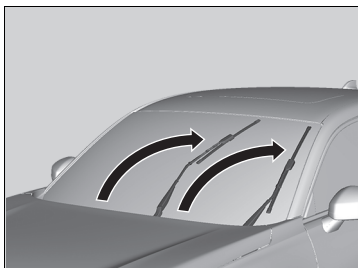

1. Cambie el modo de alimentación a CONTACTO y, a continuación, a VEHÍCULO APAGADO.
2. En los 10 segundos posteriores a colocar el modo de alimentación en la posición de VEHÍCULO APAGADO, mantenga pulsado el interruptor del limpiaparabrisas en la posición **MIST** durante más de dos segundos.
 - ▶ Los brazos del limpiaparabrisas se ajustan a la posición de mantenimiento, tal como se muestra en la imagen.
3. Levante los brazos del limpiaparabrisas.

» Sustitución de la escobilla del limpiaparabrisas delantero

AVISO

Al levantar los brazos del limpiaparabrisas, siga siempre las instrucciones para llevarlos a la posición de mantenimiento.

Los brazos del limpiaparabrisas pueden dañarse si los mueve manualmente.

AVISO

Evite dejar caer el brazo del limpiaparabrisas sobre el parabrisas, ya que podría dañar el brazo del limpiaparabrisas o el parabrisas.

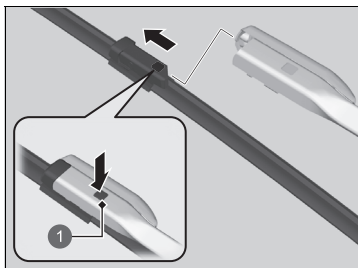

1 Lengüeta

4. Presione la lengüeta de bloqueo y, a continuación, deslice la escobilla del limpiaparabrisas para extraerla del brazo del limpiaparabrisas.
5. Deslice la nueva escobilla del limpiaparabrisas por el brazo del limpiaparabrisas hasta que encaje en su sitio.
6. Baje los brazos del limpiaparabrisas.
7. Cambie el modo de alimentación a CONTACTO y, a continuación, coloque el interruptor del limpiaparabrisas en la posición **MIST** una sola vez.
 - Los brazos del limpiaparabrisas volverán a la posición estándar.

Sustitución de la goma de la escobilla del limpiaparabrisa trasero

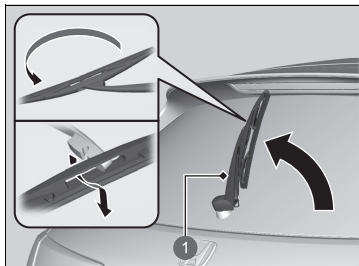

1 Brazo del limpiaparabrisas

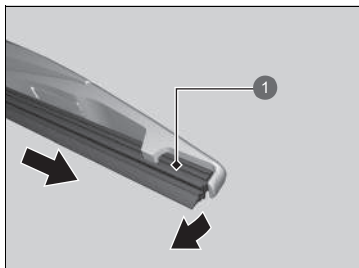

1 Escobilla del limpiaparabrisas

1. Levante la escobilla del limpiaparabrisas.
2. Bascule hacia arriba el extremo inferior de la escobilla del limpiaparabrisas hasta que se salga del brazo del limpiaparabrisas.

3. Saque la escobilla del limpiaparabrisas deslizándola.

►► Sustitución de la goma de la escobilla del limpiaparabrisa trasero

AVISO

No intente levantar a la fuerza el brazo del limpiaparabrisas. El brazo del limpiaparabrisas puede resultar dañado si se eleva demasiado.

AVISO

No deje caer el brazo del limpiaparabrisas ya que la luneta trasera podría resultar dañada.

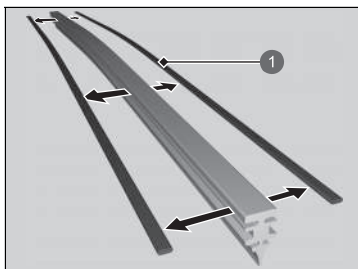

1 Clip de bloqueo

4. Retire los clips de bloqueo de la escobilla del limpiaparabrisas y móntelos en una escobilla de goma nueva.

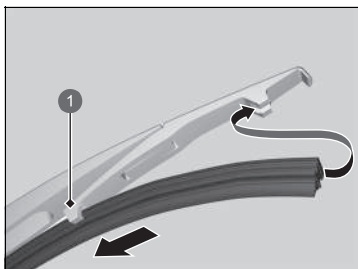

1 Soporte

5. Deslice la escobilla nueva sobre el soporte.
 - Asegúrese de que esté bien enganchada.A continuación, instale el conjunto de la escobilla en el brazo del limpiaparabrisas.

Comprobación de los neumáticos

Para que el vehículo funcione de forma segura, los neumáticos deben ser del tipo y tamaño adecuados, estar correctamente inflados y estar en buen estado, lo que incluye la banda de rodadura.

■ Instrucciones de inflado

Unos neumáticos correctamente inflados favorecen la maniobrabilidad, la vida útil de la banda de rodadura y la comodidad. Consulte la etiqueta en el marco de la puerta del conductor para conocer la presión especificada.

Los neumáticos con una presión de inflado baja se desgastan de forma irregular y afectan negativamente a la maniobrabilidad y al consumo de combustible. Además, es más fácil que fallen debido a un sobrecalentamiento.

Los neumáticos con una presión de inflado alta perjudican la comodidad de marcha, son más vulnerables a los riesgos de la carretera y se desgastan de forma irregular.

Mire los neumáticos todos los días antes de conducir. Si uno parece estar más bajo que los otros, compruebe la presión con un manómetro para neumáticos.

Al menos una vez al mes o antes de emprender un viaje largo, utilice un manómetro para medir la presión de todos los neumáticos. Incluso los neumáticos en buen estado pueden perder de 10 a 20 kPa (de 0,1 a 0,2 bares) al mes.

■ Instrucciones de revisión

Cada vez que compruebe el inflado, examine también los neumáticos y los vástagos de las válvulas.

Busque lo siguiente:

- Protuberancias o bultos en el flanco o en la banda de rodadura. Sustituya el neumático si hay cortes, hendiduras o grietas en el flanco del mismo. Sustitúyalo si se ven hebras o alambre.
- Retire cualquier objeto extraño y compruebe si hay fugas de aire.
- Desgaste irregular de la banda de rodadura. Solicite en un concesionario que comprueben la alineación de las ruedas.
- Desgaste excesivo de la banda de rodadura.

🔧 **Indicadores de desgaste** P. 645

- Grietas u otros daños alrededor del vástago de la válvula.

🔧 Comprobación de los neumáticos

⚠️ ADVERTENCIA

El uso de neumáticos excesivamente desgastados o inflados de forma inadecuada puede provocar accidentes en los que puede resultar herido de gravedad o morir.

Siga todas las instrucciones de este manual del propietario en cuanto al inflado y mantenimiento de los neumáticos.

Mida la presión de aire con los neumáticos fríos. Esto significa que el vehículo ha estado estacionado durante al menos tres horas o que se ha conducido menos de 1,6 km. En caso necesario, introduzca o deje salir aire hasta que se alcance la presión indicada.

Si se comprueba en caliente, la presión de los neumáticos puede ser de 30 a 40 kPa (de 0,3 a 0,4 bares) mayor que si se comprueba en frío.

Siempre que ajuste la presión de los neumáticos, deberá calibrar el sistema de aviso de desinflado.

🔧 **Sistema de aviso de desinflado** P. 471

Indicadores de desgaste

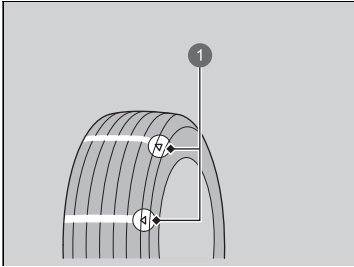

1 Ejemplo de marca del indicador de desgaste

La ranura en la que está situado el indicador de desgaste es de aproximadamente 1,6 mm menos profunda que cualquier otro punto del neumático. Si la banda está desgastada y el indicador queda visible, sustituya el neumático.

Los neumáticos desgastados presentan una tracción deficiente en calzadas mojadas.

Vida útil de los neumáticos

La vida útil de los neumáticos depende de muchos factores, entre los que se incluyen los hábitos de conducción, el estado de la carretera, la carga del vehículo, la presión de inflado, el historial de mantenimiento, la velocidad y las condiciones ambientales (incluso cuando no se usan los neumáticos).

Además de las revisiones habituales y del mantenimiento de la presión de inflado, se recomienda realizar revisiones anuales cuando los neumáticos llegan a los cinco años.

Todos los neumáticos se deben sustituir al alcanzar los 10 años desde la fecha de fabricación, sin importar su estado o grado de desgaste.

Comprobación de los neumáticos

Solicite en un concesionario que comprueben los neumáticos si nota una vibración constante durante la conducción. Es necesario equilibrar correctamente los neumáticos nuevos y cualquier neumático que se haya retirado y vuelto a montar.

Sustitución de neumáticos y ruedas

Sustituya los neumáticos por otros radiales de igual tamaño, gama de carga, velocidad y gama máxima de presión de los neumáticos en frío (como se indica en el lateral del neumático).

El uso de neumáticos de distinto tamaño o construcción puede provocar que determinados sistemas del vehículo, como el ABS y el sistema de control y estabilidad (VSA), no funcionen correctamente.

Se recomienda sustituir los cuatro neumáticos al mismo tiempo. Si no es posible, sustituya los neumáticos delanteros o traseros por parejas.

Asegúrese de que las especificaciones de las ruedas coinciden con las de las ruedas originales.

► Sustitución de neumáticos y ruedas

ADVERTENCIA

Montar neumáticos inadecuados en el vehículo puede afectar de forma negativa a la maniobrabilidad y estabilidad, lo que puede provocar accidentes en los que puede resultar herido de gravedad o morir.

Utilice siempre el tamaño y el tipo de neumáticos recomendados en la etiqueta de información de los neumáticos de su vehículo.

Rotación de neumáticos

Si los neumáticos se intercambian como se indica en el programa de mantenimiento, conseguirá un desgaste uniforme y aumentará su vida útil.

■ Neumáticos sin marcas de rotación

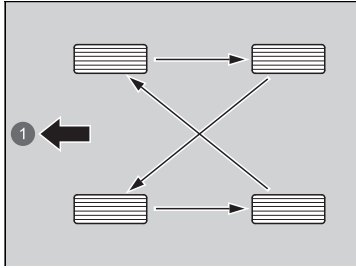

Rote los neumáticos como se muestra aquí.

1 Parte delantera

■ Neumáticos con marcas de rotación

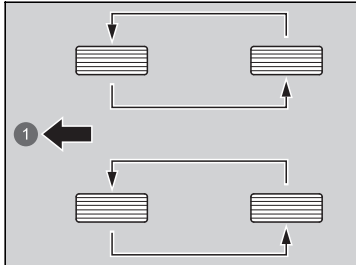

Rote los neumáticos como se muestra aquí.

1 Parte delantera

⊠ Rotación de neumáticos

Los neumáticos con dibujo de banda de rodadura con sentido de rotación solo deben cambiarse de adelante a atrás (no de un lado a otro).

Los neumáticos con sentido de rotación se deben montar con la marca de indicación de rotación hacia delante, como se muestra a continuación.

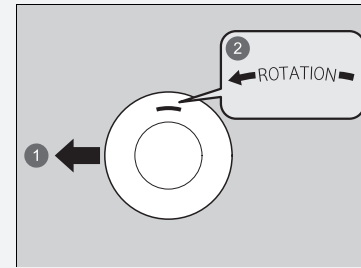

- 1 Parte delantera
- 2 Marca de rotación

Al rotar los neumáticos, asegúrese de comprobar la presión de inflado.

Siempre que cambie de rueda los neumáticos, deberá calibrar el sistema de advertencia de desinflado.

⊠ **Sistema de aviso de desinflado** P. 471

Dispositivos de tracción en la nieve

Si conduce por carreteras nevadas o heladas, monte neumáticos de invierno o cadenas para neumáticos, reduzca la velocidad y mantenga una distancia adecuada con el resto de vehículos.

Tenga especial cuidado al mover el volante o accionar los frenos para evitar que el vehículo patine.

Utilice cadenas para neumáticos, neumáticos de invierno o neumáticos para todo el año cuando sea necesario o así lo indique la legislación vigente.

Al montarlos, consulte los puntos siguientes.

Neumáticos de invierno:

- Seleccione el tamaño y las gamas de carga iguales a los de los neumáticos originales.
- Monte los neumáticos en las cuatro ruedas.

Cadenas para neumáticos:

- Consulte con un concesionario antes de comprar cualquier tipo de cadenas para su vehículo.
- Móntelas solo en los neumáticos delanteros.
- Debido a las limitaciones de separación de los neumáticos que presenta su vehículo, recomendamos encarecidamente utilizar las cadenas indicadas a continuación:

Tamaño de los neumáticos originales ^{*1}	Tipo de cadena
225/55R18 ^{*2}	(No disponible)

*1: El tamaño de los neumáticos originales figura en la etiqueta de información de los neumáticos en el marco de la puerta del conductor.

*2: No puede montar cadenas en este neumático. Si tiene que utilizar cadenas para neumáticos, sustituya los neumáticos por los neumáticos opcionales de tamaño 215/60R17 y monte cadenas RUD-matic classic 48494.

- Siga las instrucciones del fabricante de las cadenas al montarlas. Móntelas tan tensas como sea posible.
- Compruebe que las cadenas no entran en contacto con las tuberías de frenos ni con la suspensión.
- Conduzca despacio.

► Dispositivos de tracción en la nieve

⚠ ADVERTENCIA

El uso de cadenas incorrectas o un montaje incorrecto de las mismas puede provocar daños en las tuberías de frenos y ocasionar un accidente en el que puede resultar herido de gravedad o morir.

Siga todas las instrucciones de este manual del propietario sobre la selección y uso de cadenas para neumáticos.

AVISO

Los dispositivos de tracción de tamaño incorrecto o montados de forma incorrecta pueden dañar las tuberías de frenos, la suspensión, la carrocería o las ruedas del vehículo. No siga conduciendo si golpean contra alguna parte del vehículo.

En caso de usar neumáticos de invierno, según la legislación de la UE relativa a neumáticos, se debe colocar una pegatina con la velocidad máxima permitida de los neumáticos de invierno en el campo de visión del conductor si la velocidad máxima del vehículo es superior a la velocidad máxima autorizada del neumático de invierno. Esta pegatina la puede obtener en su distribuidor de neumáticos. Póngase en contacto con el concesionario en caso de dudas.

Si monta cadenas para neumáticos, deberá seguir las instrucciones del fabricante en lo que se refiere a límites de funcionamiento del vehículo.

Utilice cadenas para neumáticos solo en caso de emergencia o si la ley lo exige para circular por una zona determinada.

Extreme las precauciones al conducir con cadenas para neumáticos sobre nieve o hielo. La maniobrabilidad de unos neumáticos con cadenas puede ser menos predecible que la de unos buenos neumáticos de invierno sin cadenas.

Si su vehículo está equipado con neumáticos de verano, tenga en cuenta que no están diseñados para condiciones invernales. Para obtener más información, consulte a su concesionario.

Comprobación de la batería de 12 voltios

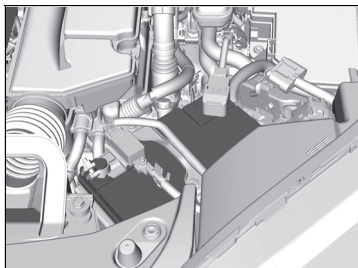

El estado de la batería se controla con un sensor ubicado en el terminal negativo de la batería. Si hay un problema con este sensor, la interfaz de información para el conductor mostrará un mensaje de advertencia. Si esto sucede, solicite que le revisen el vehículo en un concesionario.

Compruebe la corrosión en los terminales de la batería mensualmente.

Si la batería del vehículo está desconectada o se agota:

- Se desactiva el sistema de sonido.

➔ **Reactivación del sistema de sonido** P. 301

Modelos con volante a la derecha

- El sistema inmovilizador debe restablecerse.

➔ **Testigo del sistema inmovilizador** P. 117

⌘ Batería de 12 voltios

⚠ ADVERTENCIA

La batería libera gas hidrógeno explosivo durante el funcionamiento normal.

Una llama o una chispa pueden hacer que explote la batería con la suficiente fuerza como para provocar heridas o la muerte.

Mantenga alejados de la batería chispas, llamas y materiales que generen humo.

Lleve ropa de protección y un protector de la cara o solicite que un técnico cualificado realice el mantenimiento de la batería.

⚠ ADVERTENCIA

La batería contiene ácido sulfúrico (electrolito), que es muy corrosivo y venenoso.

Si el electrolito le salpica en los ojos o la piel, puede causarle quemaduras graves. Lleve protección para los ojos y ropa de protección al trabajar en la batería o cerca de la misma.

Si ingiere electrolito, puede morir por envenenamiento a menos que se tomen de inmediato las medidas oportunas.

MANTENER FUERA DEL ALCANCE DE LOS NIÑOS

Carga de la batería de 12 voltios

Desconecte los dos cables de la batería para evitar dañar el sistema eléctrico del vehículo. Desconecte siempre el cable negativo (-) primero y conéctelo el último.

► Batería de 12 voltios

Procedimientos de emergencia

Ojos: lávelos durante al menos 15 minutos con agua que tenga en una taza u otro recipiente (el agua a presión puede dañar los ojos). Llame a un médico inmediatamente.

Piel: quítese la ropa contaminada. Lave la piel con agua abundante. Llame a un médico inmediatamente.

Ingestión: beba agua o leche. Llame a un médico inmediatamente.

Cuando encuentre corrosión, limpie los terminales de la batería aplicando una solución de levadura y agua. Limpie los terminales con una toalla húmeda. Seque la batería con un trapo/paño. Engrase los terminales para evitar que vuelva a aparecer corrosión.

Cuando reemplace la batería, el repuesto debe tener las mismas especificaciones.

Para obtener más información, póngase en contacto con un concesionario.

Los testigos del sistema de control y estabilidad (VSA), control de cruceo adaptativo (ACC) con función de seguimiento a baja velocidad (Low Speed Following), asistencia de seguridad y aviso de desinflado/baja presión de los neumáticos pueden encenderse en ámbar junto con un mensaje en el interfaz de información para el conductor al poner el modo de alimentación en la posición de CONTACTO después de conectar de nuevo la batería.

Conduzca una distancia corta a más de 20 km/h. Los testigos deberían apagarse. Si no lo hacen, pida a un concesionario que revise el vehículo.

Sustitución de la batería de 12 voltios

Cuando se retira y sustituye la batería de 12 voltios, se deben seguir las indicaciones de seguridad en el mantenimiento y las advertencias correspondientes a la comprobación de la batería para evitar posibles peligros.

🔧 **Seguridad en el mantenimiento** P. 603

🔧 **Comprobación de la batería de 12 voltios** P. 649

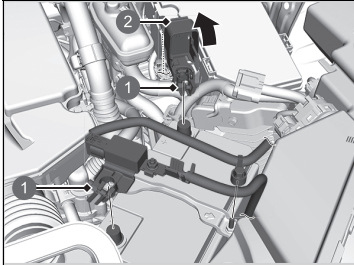

1 Tuerca

2 Tapa

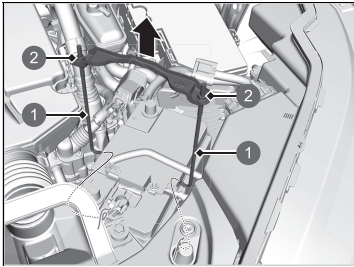

1 Anclaje

2 Tuerca

1. Cambie el modo de alimentación a VEHÍCULO APAGADO. Abra el capó.
2. Afloje la tuerca en el cable negativo de la batería y, a continuación, desconecte el cable del terminal negativo (-).
3. Abra la tapa del terminal positivo de la batería. Afloje la tuerca en el cable positivo de la batería y, a continuación, desconecte el cable del terminal positivo (+).
4. Afloje la tuerca en cada lado del soporte de la batería con una llave inglesa.
5. Saque el extremo inferior de cada anclaje del orificio de la base de la batería y retire el conjunto de soporte de batería y anclajes.

🔧 Sustitución de la batería de 12 voltios

AVISO

Desechar la batería de forma inadecuada puede ser perjudicial para el medioambiente y para la salud. Compruebe la normativa local relativa al desecho de pilas.

Este símbolo de la pila significa que este producto no debe tratarse como residuo doméstico.



Para instalar una batería nueva, invierta el procedimiento.

Desconecte siempre el cable negativo (-) primero y conéctelo el último.

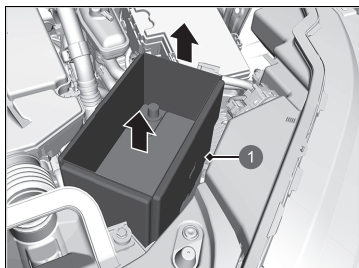

6. Retire la cubierta de la batería.
7. Extraiga la batería con cuidado.

1 Cubierta de la batería

Etiqueta de la batería

Ejemplo



Etiqueta de la batería

PELIGRO

- Mantenga la batería lejos de llamas y chispas. La batería produce gases explosivos que pueden provocar una explosión.
- Utilice gafas de protección y guantes de goma al manipular la batería para evitar quemaduras o pérdida de visión si se expone al electrolito de la batería.
- No permita que los niños manipulen la batería, bajo ningún motivo. Asegúrese de que cualquiera que manipule la batería comprende bien los peligros que comporta y los procedimientos correctos de manejo.
- Manipule el electrolito de la batería con una precaución extrema, ya que contiene ácido sulfúrico diluido. La exposición de los ojos o la piel pueden causar quemaduras o pérdida de visión.
- Lea detenidamente y comprenda este manual antes de manipular la batería. De lo contrario, puede causar lesiones personales y daños en el vehículo.
- No utilice la batería si el nivel del electrolito está por debajo o en el nivel recomendado. Utilizar la batería con bajo nivel de electrolito puede provocar que explote y causar lesiones graves.

Sustitución de la pila del mando a distancia

Si el testigo no se enciende al pulsar el botón, sustituya la pila.

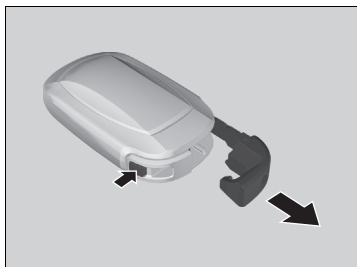

Tipo de pila: CR2032

1. Retire la llave integrada.



2. Retire con cuidado la mitad superior de la tapa haciendo palanca con una llave en la ranura.

- ▶ Envuelva la llave en un paño para evitar arañar el mando a distancia sin llave.
- ▶ Realice la extracción con cuidado para evitar que se pierdan los botones.

» Sustitución de la pila del mando a distancia

⚠ ⚠ ADVERTENCIA

PELIGRO DE QUEMADURAS POR AGENTES QUÍMICOS

La pila que alimenta el transmisor remoto puede provocar quemaduras internas graves e incluso la muerte en caso de ingestión.

Mantenga las pilas nuevas y usadas fuera del alcance de los niños.

Si sospecha que un niño ha ingerido la pila, busque atención médica de inmediato.

PRECAUCIÓN: Peligro de explosión de la pila si se sustituye de forma incorrecta. Sustitúyala por otra del mismo tipo o por una equivalente.

PRECAUCIÓN: No exponga la pila a altas temperaturas (como en caso de radiación directa del sol, contacto con fuego o similares), ya que podrían provocar una explosión o fugas de líquidos o gases inflamables durante su uso, almacenamiento o transporte.

PRECAUCIÓN: No tire la pila al fuego ni a un horno a altas temperaturas; tampoco la corte ni intente destruirla mediante procedimientos mecánicos, ya que podría provocar una explosión.

PRECAUCIÓN: No someta la pila a presiones atmosféricas extremadamente bajas a gran altitud, ya que podrían provocar una explosión o la fuga de líquidos o gases inflamables.

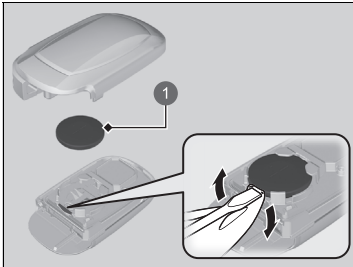

1 Batería

3. Retire la pila haciendo palanca en el borde con un destornillador de punta plana. Asegúrese de sustituir la pila con la polaridad correcta.
 - Envuelva un destornillador de punta plana con un paño para evitar arañar el mando a distancia sin llave.

►► Sustitución de la pila del mando a distancia

AVISO

Desechar la pila de forma inadecuada puede ser perjudicial para el medioambiente. Compruebe la normativa local relativa al desecho de pilas.

Hay una marca de aviso junto a la pila de botón*.

Este símbolo de la pila significa que este producto no debe tratarse como residuo doméstico.



Las pilas de sustitución están disponibles en establecimientos comerciales o en los concesionarios.

* No disponible en todos los modelos

Aire acondicionado

Para que el sistema de control de climatización funcione de forma correcta y segura, la revisión del sistema de refrigerante solo debe llevarla a cabo un técnico cualificado.

Nunca repare o sustituya el evaporador del aire acondicionado (serpentín de refrigeración) por uno que ya se haya utilizado en otro vehículo.

» Mantenimiento del sistema de control de climatización

AVISO

La descarga de refrigerante es perjudicial para el medioambiente.

Para evitar la descarga de refrigerante, nunca sustituya el evaporador por uno que ya se haya usado en otro vehículo.

El refrigerante que contiene el sistema de aire acondicionado del vehículo es inflamable y puede provocar incendios durante las tareas de mantenimiento si no se siguen los procedimientos.

La etiqueta del aire acondicionado se encuentra bajo el capó:

➤ **Etiquetas de seguridad** P. 104

➤ **Especificaciones** P. 712



⚠ : precaución

🔥 : refrigerante inflamable

👷 : requiere un técnico cualificado para el mantenimiento

⚙ : sistema de aire acondicionado

Filtro de polvo y polen

■ Cuándo sustituir el filtro de polvo y polen

Sustituya el filtro de polvo y polen de acuerdo con el programa de mantenimiento del vehículo. Se recomienda sustituir el filtro incluso antes de lo previsto si el vehículo ha circulado por entornos con mucho polvo.

📄 **Programa de mantenimiento*** P. 613

■ Cómo sustituir el filtro de polvo y polen

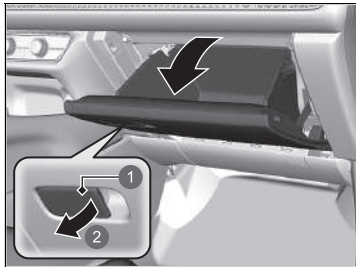

1. Abra la guantera.

- 1 Tirar
- 2 Asa

📄 Filtro de polvo y polen

Si el flujo de aire del sistema de control de climatización se deteriora notablemente y las ventanillas se empañan con facilidad, puede que sea necesario sustituir el filtro.

El filtro de polvo y polen retiene el polen, el polvo y otras partículas presentes en el aire.

Si no sabe cómo sustituir el filtro de polvo y polen, déjelo en manos de un concesionario.

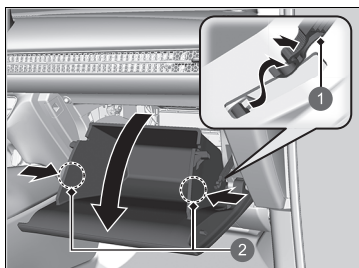

- 1 Tope
- 2 Lengüetas

- 2. Empuje el tope de la guantera en el lado del pasajero para sacarlo de la guantera.
- 3. Desenganche las dos lengüetas presionando cada panel lateral.
- 4. Gire y aparte la guantera.

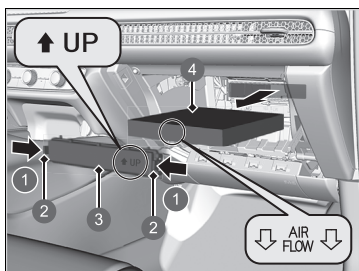

- 1 Pulsar
- 2 Lengüetas
- 3 Tapa
- 4 Filtro de polvo y polen

- 5. Presione las lengüetas de las esquinas de la tapa de la carcasa del filtro y retire la tapa.
- 6. Retire el filtro de la carcasa.
- 7. Monte un filtro nuevo en la carcasa.
 - Coloque la flecha **AIR FLOW** orientada hacia abajo.

Mantenimiento del interior

Utilice una aspiradora para quitar el polvo antes de pasar un paño.

Utilice un paño húmedo con una mezcla de detergente suave y agua templada para eliminar la suciedad. Utilice un paño limpio para retirar los restos de detergente.

■ Limpieza de los cinturones de seguridad

Utilice un cepillo blando con una mezcla de jabón suave y agua templada para limpiar los cinturones. Deje que los cinturones se sequen. Limpie las aberturas de los anclajes de los cinturones de seguridad con un paño limpio.



1 Abertura

☒ Mantenimiento del interior

Tenga cuidado de no derramar ningún líquido en el interior del vehículo. Los dispositivos y sistemas eléctricos pueden sufrir averías si se derraman líquidos sobre ellos.

No use pulverizadores que contengan silicona sobre dispositivos eléctricos como dispositivos de sonido e interruptores. Si lo hace, dichos dispositivos pueden sufrir averías o se puede provocar un incendio en el interior del vehículo.

Si usa por error un pulverizador que contenga silicona sobre dispositivos eléctricos, consulte a su concesionario.

Dependiendo de su composición, los productos químicos y aromáticos líquidos pueden provocar decoloración, arrugas y grietas en piezas de resina y telas.

No utilice disolventes alcalinos ni orgánicos como benceno o gasolina.

Después de usar productos químicos, límpielos con cuidado usando un paño seco.

No deje paños usados sobre piezas de resina o telas durante mucho tiempo sin lavarlas.

Tenga cuidado de no derramar ambientadores líquidos.

■ Limpieza de la ventanilla

Límpiala con limpiacristales.

■ Alfombrillas

Ejemplo

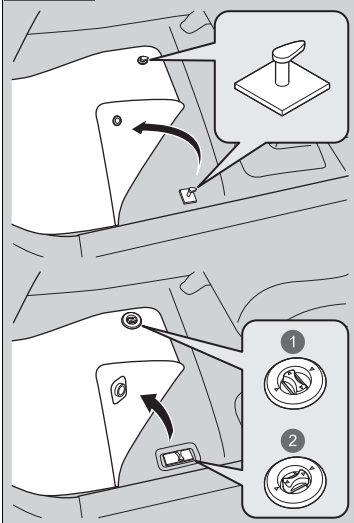

- 1 Desbloquear
- 2 Bloquear

La alfombra del conductor se engancha a los anclajes del suelo, que evitan que la alfombra resbale hacia delante.

No coloque alfombrillas adicionales sobre las alfombrillas sujetas con anclajes.

► Limpieza de la ventanilla

La luneta trasera tiene cables dispuestos en su interior. Límpiela en la misma dirección que los cables con un paño suave para no dañarlos.

Tenga cuidado de no derramar líquidos, como agua o limpiacristales, sobre o alrededor de la cubierta de los componentes eléctricos situados cerca del retrovisor.

► Alfombrillas

Si usa unas alfombrillas distintas de las que se suministran originalmente con el vehículo, compruebe que están diseñadas para el vehículo, que ajustan bien y que quedan bien sujetas con los anclajes del suelo. Coloque las alfombrillas del suelo de los asientos traseros correctamente. Si no se colocan correctamente, las alfombrillas podrían interferir en el funcionamiento de los asientos delanteros.

■ Mantenimiento del cuero original*

Para limpiar correctamente el cuero:

1. Utilice una aspiradora o paño suave primero para quitar cualquier suciedad o polvo.
2. Limpie el cuero con un paño suave humedecido en una solución con un 90 % de agua y un 10 % de jabón neutro.
3. Limpie los restos de jabón con un paño húmedo.
4. Limpie los restos de agua y deje que el cuero se seque al aire a la sombra.

☒ Mantenimiento del cuero original*

Es importante limpiar la suciedad o el polvo en cuanto sea posible. Las salpicaduras pueden empapar el cuero y provocar manchas. La suciedad o el polvo pueden causar abrasiones en el cuero. Además, tenga en cuenta que algunas prendas de vestir oscuras pueden rozar en los asientos de cuero y ocasionar decoloración o manchas.

* No disponible en todos los modelos

Cuidado del exterior

Limpie el polvo de la carrocería del vehículo después de conducir. Compruebe con regularidad la existencia de arañazos en las superficies pintadas del vehículo. Un arañazo en una superficie pintada puede provocar corrosión en la carrocería. Si encuentra un arañazo, repárelo lo antes posible.

Lavado del vehículo

Lave el vehículo con regularidad. Lávelo más frecuentemente cuando conduzca en las siguientes condiciones:

- Si conduce en carreteras con sal.
- Si conduce en zonas costeras.
- Si quedan pegados a las superficies pintadas alquitrán, hollín, excrementos de pájaros, insectos o resina.

Uso de un sistema de lavado automático del vehículo

- Asegúrese de seguir las instrucciones indicadas en el sistema de lavado automático del vehículo.
- Pliegue los retrovisores.
- Para los modelos equipados con limpiaparabrisas intermitentes automáticos, desactive el limpiaparabrisas.

Uso de máquinas de lavado de alta presión

- Mantenga una distancia suficiente entre la boquilla de lavado y la carrocería del vehículo.
- Tenga más cuidado alrededor de las ventanas. Si se acerca demasiado, podría entrar agua en el interior del vehículo.
- No utilice agua a alta presión directamente en el compartimento del motor. En su lugar, utilice agua a baja presión y un detergente suave.
- No pulverice agua directamente sobre la cámara ni sobre la zona que la rodea. El agua podría entrar en la lente y hacer que la cámara no funcione correctamente.

☒ Lavado del vehículo

No pulverice agua en las entradas de aire. Puede producirse una avería.



1 Entrada de aire

Bloquee las puertas al lavar el vehículo. No pulverice agua directamente en la tapa del depósito de combustible. Una pulverización de alta presión puede hacer que se abra.

Si necesita levantar los brazos del limpiaparabrisas, ajústelos primero en la posición de mantenimiento.

☒ Sustitución de la escobilla del limpiaparabrisas delantero P. 640

☒ Uso de un sistema de lavado automático del vehículo

Si utiliza un túnel de lavado automático en el que el vehículo se desplaza por medio de una cinta transportadora, asegúrese de que la caja de cambios esté en la posición **N**.

☒ Si desea mantener la caja de cambios en la posición **N** (modo de lavado del coche) P. 440

■ Aplicación de cera

Una buena capa de cera para carrocerías de automóviles ayuda a proteger la pintura del vehículo de los elementos. La cera desaparecerá con el tiempo y la pintura del vehículo quedará expuesta a los elementos, por lo que deberá volver a aplicarla cuando sea necesario.

■ Mantenimiento de los parachoques y otras partes con recubrimiento de resina

Si cae gasolina, aceite, refrigerante del motor o líquido de la batería sobre partes con recubrimiento de resina, estas podrían mancharse o el recubrimiento podría levantarse. Límpielas lo antes posible con un paño suave y agua limpia.

■ Limpieza de la ventanilla

Límpiela con limpiacristales.

■ Mantenimiento de las llantas de aluminio

El aluminio se deteriora por la sal y otras partículas contaminantes que se encuentran en la calzada. Cuando sea necesario, a la mayor brevedad posible use una esponja y detergente suave para eliminar estos contaminantes. No utilice cepillos de cerdas rígidas ni productos químicos abrasivos (incluidos algunos limpiadores comerciales de llantas). Podrían deteriorar el acabado protector de las llantas de aleación de aluminio y favorecer la aparición de corrosión. En función del tipo de acabado, las llantas también pueden perder su brillo o parecer pulidas. Para evitar manchas de humedad, seque las llantas húmedas con un paño.

►► Aplicación de cera

AVISO

Los disolventes químicos y los limpiadores fuertes pueden dañar la pintura, el metal y el plástico del vehículo. Limpie las salpicaduras inmediatamente.

►► Mantenimiento de los parachoques y otras partes con recubrimiento de resina

Póngase en contacto con su concesionario para obtener información sobre el material de recubrimiento adecuado cuando quiera reparar la superficie pintada de partes hechas de resina.

■ Ópticas de luces empañadas

El interior de las ópticas de la iluminación externa (como faros, luces de freno, etc.) puede empañarse temporalmente si se ha conducido con lluvia o se ha usado un túnel de lavado. También se puede generar condensación dentro de las ópticas cuando hay una diferencia suficiente entre la temperatura ambiente y el interior del faro o piloto (como ocurre con las ventanillas cuando llueve). Se trata de procesos naturales y no de problemas de diseño de los pilotos o faros.

Las características de diseño de las ópticas también pueden generar humedad en la superficie de la carcasa de los faros o pilotos. Esto tampoco es una anomalía.

Sin embargo, en caso de que detecte mucha acumulación de agua o si ve que se están formando gotas de mayor tamaño, solicite a un concesionario que inspeccione el vehículo.

Accesorios

Si va a instalar accesorios, tenga en cuenta lo siguiente:

- No instale accesorios en el parabrisas. Pueden obstaculizar su campo de visión y afectar a su capacidad de respuesta ante las condiciones de conducción.
- No instale ningún elemento que no sean accesorios originales de Honda designados para su vehículo sobre las zonas marcadas con **SRS AIRBAG**, en los laterales o en los respaldos de los asientos delanteros, en los laterales de los asientos traseros, en los montantes delanteros o laterales ni cerca de las ventanillas laterales.
Si se instalan en estas zonas elementos que no sean accesorios originales Honda designados para su vehículo podrían interferir en el correcto funcionamiento de los airbags del vehículo o podrían salir proyectados hacia su cuerpo o el de otro ocupante si los airbags se despliegan.
- Asegúrese de que los accesorios electrónicos no sobrecarguen los circuitos eléctricos ni afecten al funcionamiento del vehículo.
 - **Fusibles** P. 699
- Antes de instalar cualquier accesorio electrónico, pida al técnico encargado del montaje que se ponga en contacto con un concesionario para solicitar asistencia. Si es posible, solicite en el concesionario que revisen la instalación.

Accesorios y modificaciones

ADVERTENCIA

El uso de modificaciones o accesorios inadecuados puede afectar a la maniobrabilidad, la estabilidad y el rendimiento del vehículo, y provocar un accidente en el que puede sufrir lesiones graves o incluso perder la vida.

Siga todas las instrucciones indicadas en este manual del propietario relacionadas con los accesorios y las modificaciones.

ADVERTENCIA

El uso de baterías de alta tensión mal diseñadas, desarrolladas o fabricadas puede causar un incendio en su vehículo.

Un incendio del vehículo podría ocasionar un accidente o lesiones.

Utilice únicamente baterías de alta tensión originales de Honda o equivalentes en su vehículo.

Modificaciones

No realice ninguna modificación en el vehículo que pueda afectar a su maniobrabilidad, estabilidad o fiabilidad, ni instale piezas o accesorios que no sean originales de Honda que puedan tener un efecto similar.

Incluso las pequeñas modificaciones realizadas en los sistemas del vehículo pueden afectar al rendimiento general del vehículo.

Asegúrese siempre de que todo el equipo se instala correctamente y recibe el mantenimiento adecuado y no realice ninguna modificación en el vehículo o sus sistemas que pueda hacer que el vehículo deje de cumplir la normativa local y la de su país.

El puerto de diagnóstico (conector OBD-II/SAE J1962) instalado en este vehículo está diseñado para utilizarse con los dispositivos de diagnóstico del sistema del automóvil o con otros dispositivos que Honda ha aprobado. El uso de cualquier otro tipo de dispositivo puede afectar negativamente a los sistemas electrónicos del vehículo o ponerlos en riesgo, provocando posiblemente una avería del sistema, la descarga de la batería u otros problemas inesperados.

No modifique ni intente reparar el sistema de alimentación híbrido de alta tensión del vehículo ni modifique los sistemas eléctricos del vehículo. El desmontaje o modificación de los equipos eléctricos puede ocasionar un accidente o incendio.

Si alguna vez necesita sustituir el conjunto de la batería de alta tensión del vehículo fuera de cobertura de la garantía, le recomendamos encarecidamente que utilice únicamente piezas originales de Honda. Las baterías de alta tensión originales de Honda están pensadas para funcionar con el sistema de alimentación híbrido de su vehículo y se han diseñado, desarrollado y fabricado para evitar situaciones de sobrecarga. Las baterías de alta tensión no originales podrían no haberse diseñado, desarrollado y fabricado de manera análoga y su instalación podría provocar sobrecargas, incendios, pérdida de potencia u otras condiciones que pueden aumentar la probabilidad de sufrir un accidente o lesiones.

Accesorios y modificaciones

Si están instalados correctamente, los teléfonos móviles, las alarmas, los radioteléfonos, las antenas de radio y los sistemas de sonido de baja potencia no deben interferir en los sistemas controlados por ordenador del vehículo, como los airbags y los frenos antibloqueo.

Se recomienda utilizar accesorios originales de Honda para garantizar su correcto funcionamiento en el vehículo.

Algunos accesorios originales de Honda se suministran con un manual del propietario exclusivo que contiene información detallada sobre el funcionamiento y el mantenimiento del producto. Si se le entrega un manual del propietario con un accesorio, consúltelo para obtener información detallada.

Si algún accesorio original de Honda deja de funcionar, consulte el manual del propietario del accesorio (si procede) o consulte a un concesionario para que le ayude a solucionar el posible fallo.

Cómo hacer frente a lo inesperado

En este capítulo se explica cómo hacer frente a problemas inesperados.

En caso de pinchazo

Reparación temporal de un neumático pinchado 668

Manejo del gato 681

El sistema de alimentación no se enciende

Comprobación del procedimiento 682

Si la pila del mando a distancia sin llave se está agotando 684

Sistema de alimentación de emergencia activado..... 685

Sistema de alimentación de emergencia desactivado 686

Si la batería de 12 V está agotada 687

Sobrecalentamiento

Cómo hacer frente al sobrecalentamiento 690

Testigo encendido/intermitente

Si aparece el aviso Presión de aceite del motor baja.....692

Si se enciende el testigo del sistema de carga de la batería de 12 voltios 692

Si aparece el aviso Potencia de frenado reducida.....693

Si el testigo de averías se enciende o parpadea..... 693

Si el testigo (rojo) del sistema de frenos se enciende o parpadea 694

Si se enciende el testigo de la dirección asistida eléctrica (EPS) 695

Si el testigo (rojo) del sistema de frenos se enciende o parpadea a la vez que se enciende el testigo (ámbar) del sistema de frenos696

Si el testigo del sistema de aviso de desinflado/baja presión de los neumáticos se enciende o parpadea 697

Si el testigo del sistema de transmisión parpadea junto con el mensaje de aviso 698

Fusibles

Ubicaciones de los fusibles..... 699

Comprobación y sustitución de los fusibles..... 703

Remolcado de emergencia..... 706

Si no puede desbloquear la tapa del depósito de combustible 707

Si no se puede abrir el portón trasero 708

Reparación temporal de un neumático pinchado

Si el neumático tiene un corte grande o está severamente dañado por otra causa, deberá remolcar el vehículo. Si el neumático solo tiene un pinchazo pequeño, por un clavo por ejemplo, puede utilizar el kit de reparación temporal para que pueda conducir hasta la estación de servicio más cercana para una reparación más permanente.

Si se pincha un neumático mientras circula, agarre el volante con firmeza y frene gradualmente para reducir la velocidad. A continuación, deténgase en un lugar seguro.

1. Estacione el vehículo en una superficie firme, llana y que no resbale, y accione el freno de estacionamiento.
2. Ponga la caja de cambios en la posición **P**.
3. Encienda las luces de emergencia y ponga el modo de alimentación en la posición de VEHÍCULO APAGADO (BLOQUEO).

Reparación temporal de un neumático pinchado

El kit no debería utilizarse en las siguientes situaciones. En su lugar, póngase en contacto con un concesionario o con el servicio de asistencia en carretera para remolcar el vehículo.

- El sellante del neumático ha caducado.
- Hay más de un neumático pinchado.
- El pinchazo o corte supera los 4 mm.
- La pared lateral del neumático está dañada o el pinchazo está fuera de la zona de contacto.

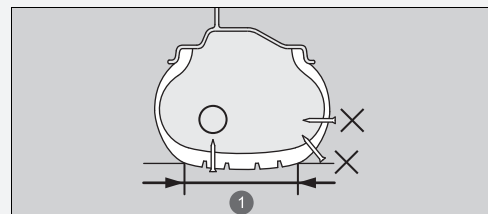

Cuando el pinchazo es:	Uso del kit
Menor de 4 mm	Sí
Mayor de 4 mm	No

1 Área de contacto

- El daño se ha causado por conducir con los neumáticos extremadamente desinflados.
- El talón del neumático ya no está fijado.
- La llanta está dañada.

No retire un clavo o tornillo que haya pinchado el neumático. Si lo retira del neumático, tal vez no pueda reparar el pinchazo utilizando el kit.

■ Preparativos para reparar temporalmente un neumático pinchado

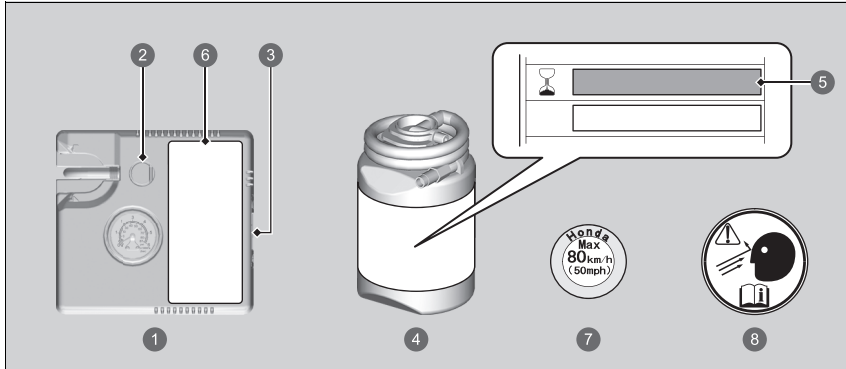

- 1 Compresor de aire
- 2 Botón de desinflado
- 3 Interruptor del compresor de aire
- 4 Botella de sellante
- 5 Fecha de caducidad
- 6 Etiqueta de instrucciones
- 7 Etiqueta del límite de velocidad
- 8 Etiqueta de la rueda

▣ Preparativos para reparar temporalmente un neumático pinchado

Cuando realice una reparación temporal, lea detenidamente la etiqueta de instrucciones pegada al kit de reparación.

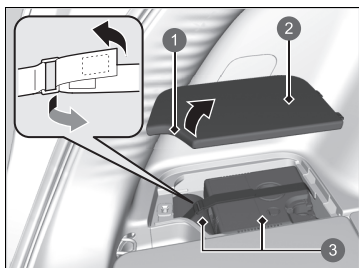

- 1 Asa
- 2 Tapa
- 3 Kit de reparación de neumáticos

1. Abra el portón trasero.
2. Tire del asa hacia arriba para extraer la tapa del compartimento del lado izquierdo del maletero.
3. Saque el kit del compartimento.
4. Coloque el kit, mirando hacia arriba, en el suelo cerca del neumático pinchado y alejado del tráfico. No coloque el kit de lado.

■ Inyección de aire y sellante

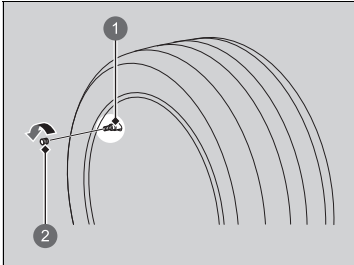

- 1 Vástago de la válvula del neumático
- 2 Tapón de la válvula

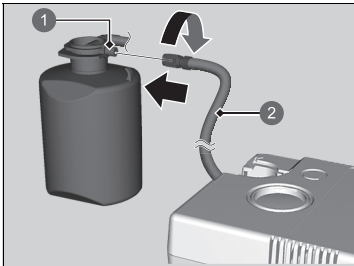

- 1 Válvula de neumático de botella
- 2 Manguera del compresor de aire

1. Retire el tapón de la válvula del vástago de la válvula del neumático.

2. Agite la botella de sellante.
3. Acople la manguera del compresor de aire a la válvula del neumático de botella. Atornillela hasta que esté fija.

▣ Inyección de aire y sellante

⚠ ADVERTENCIA

El sellante de neumáticos contiene sustancias tóxicas que pueden ser mortales si se ingieren.

Si se ingiere accidentalmente, no provoque el vómito. Beba abundante agua y acuda inmediatamente a un médico.

Si entra en contacto con la piel o los ojos, enjuague con agua fría y busque atención médica si es necesario.

Mantenga la botella de sellante fuera del alcance de los niños.

El sellante puede no fluir con facilidad a temperaturas bajas. En ese caso, deje que se caliente durante cinco minutos antes de usarlo.

El sellante contiene látex y puede manchar la ropa y otros materiales permanentemente. Tenga cuidado mientras lo manipula y limpie los derrames inmediatamente.

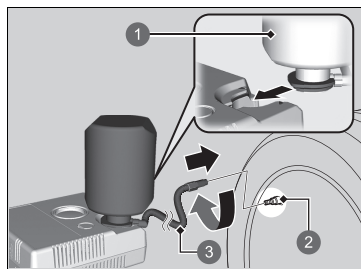

- 1 Botella de sellante
- 2 Vástago de la válvula del neumático
- 3 Manguera de sellante/aire

- 4. Ponga la botella de sellante boca abajo y acople la botella en la muesca del compresor de aire.
- 5. Ajuste la manguera de sellante/aire en el vástago de la válvula del neumático. Atornillela hasta que esté fija.

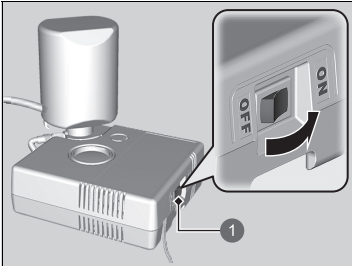

1 Interruptor del compresor de aire

6. Conecte el compresor de aire a la toma de corriente para accesorios.
 - Tenga cuidado de no pellizcar los cables con las puertas o las ventanas.
 - **Tomas de corriente para accesorios** P. 286
7. Active el sistema de alimentación del vehículo.
 - **Monóxido de carbono** P. 103
8. Encienda el compresor de aire para inflar el neumático.
 - El compresor empieza a inyectar sellante y aire en el neumático.
9. Cuando la presión de aire alcance la presión especificada, apague el kit.
 - Compruebe el manómetro de presión de aire en el compresor de aire.
 - Consulte la etiqueta en el marco de la puerta del conductor para conocer la presión especificada.

► Inyección de aire y sellante

⚠ ADVERTENCIA

Arrancar el motor del vehículo en una zona cerrada o parcialmente cerrada puede provocar una rápida acumulación de monóxido de carbono tóxico.

Respirar este gas incoloro e inodoro puede dejarle inconsciente o provocarle la muerte. Ponga en marcha el motor para alimentar el compresor de aire con el vehículo al aire libre.

AVISO

No utilice el compresor del kit de reparación temporal del neumático durante más de 15 minutos. El compresor puede sobrecalentarse y dañarse de forma permanente.

Hasta que se complete la inyección del sellante, la presión reflejada en el indicador de presión de aire aparecerá mayor a la real. Después de completar la inyección del sellante, la presión caerá y, a medida que el neumático se infle con aire, volverá a subir. Es normal. Para medir con precisión la presión de aire utilizando el indicador, apague el compresor de aire solo después de completar la inyección del sellante.

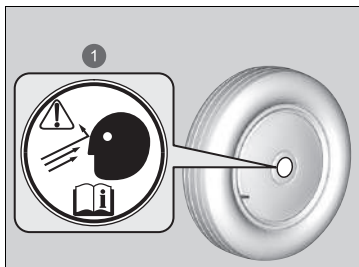

1 Etiqueta de la rueda

10. Desconecte el conector de la toma de corriente para accesorios.
11. Desatornille la manguera del sellante/aire del vástago de la válvula del neumático. Vuelva a instalar el tapón de la válvula.
12. Separe la botella del compresor de aire.
13. Pulse el botón de desinflado hasta que el manómetro regrese a 0 kPa (0 bares).
14. Ponga la etiqueta de la rueda en la parte plana de la misma.
 - La superficie de la rueda debe estar limpia para garantizar que la etiqueta se adhiera correctamente.
15. Guarde el kit de reparación de neumáticos en el maletero.

► Inyección de aire y sellante

Si no se alcanza la presión de aire necesaria en un plazo de 10 minutos, el neumático puede estar muy dañado para que el kit de reparación proporcione el sellado necesario y será necesario remolcar el vehículo.

Solicite a un concesionario Honda una botella de sellante de repuesto y las instrucciones para la eliminación correcta de una botella vacía.

Informe del uso de sellante en los neumáticos cuando lleve el vehículo a un concesionario Honda o servicio de asistencia en carretera para que sustituyan o reparen el neumático pinchado.

Este compresor de aire está diseñado para neumáticos de vehículos. Compruebe lo siguiente:

- El suministro eléctrico del compresor de aire está limitado a la toma de corriente CC de accesorios de 12 voltios del vehículo.
- No utilice el compresor del kit de reparación temporal del neumático durante más de 15 minutos. El compresor puede sobrecalentarse y dañarse de forma permanente. Deje que se enfríe cuando se utilice el compresor de forma continua.

■ Distribución del sellante en el neumático

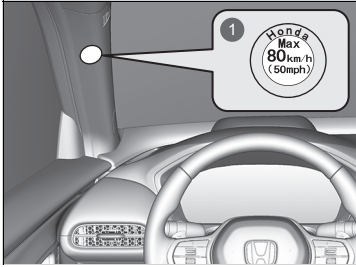

1 Etiqueta del límite de velocidad

1. Coloque la etiqueta del límite de velocidad en el lugar que se muestra en la imagen.
2. Conduzca el vehículo durante 10 minutos aproximadamente.
 - No exceda los 80 km/h.
3. Deténgase en un lugar seguro.

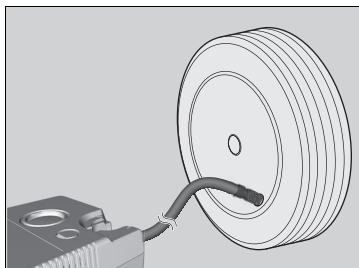

4. Vuelva a comprobar la presión de aire utilizando el indicador del compresor de aire.

► No encienda el compresor de aire para comprobar la presión.

5. Si la presión del aire es:

- Menos de 130 kPa (1,3 bares):

No añada aire ni siga conduciendo. La fuga es demasiado grave. Pida ayuda: es necesario remolcar el vehículo.

☒ **Remolcado de emergencia** P. 706

- Parte delantera: 230 kPa (2,3 bares)/parte trasera: 220 kPa (2,2 bares) o más:

Siga conduciendo durante otros 10 minutos o hasta llegar a la estación de servicio más cercana. No exceda los 80 km/h.

► Si la presión de aire no baja transcurridos 10 minutos de conducción, no será necesario comprobar la presión en más ocasiones.

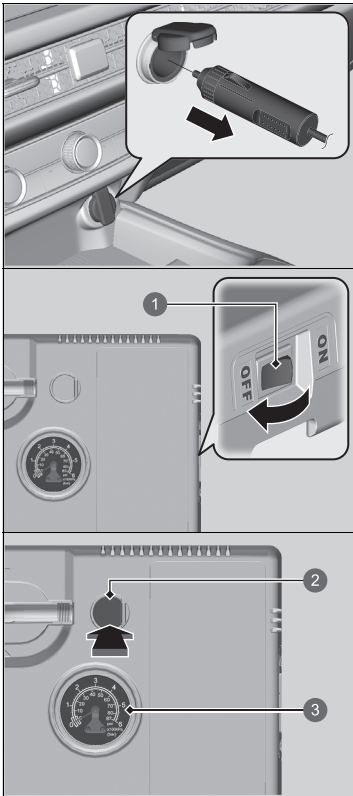

- 1 Interruptor del compresor de aire
- 2 Botón de desinflado
- 3 Manómetro de presión de aire

- Superior a 130 kPa (1,3 bares), pero inferior a 230 kPa (2,3 bares) en la parte delantera/ 220 kPa (2,2 bares) en la parte trasera: Encienda el compresor de aire para inflar el neumático hasta que se alcance una presión de 230 kPa (2,3 bares) parte delantera/ 220 kPa (2,2 bares) parte trasera.

► **Inyección de aire y sellante** P. 671

A continuación, conduzca con cuidado durante 10 minutos o hasta llegar a la estación de servicio más cercana. No exceda los 80 km/h.

- Deberá repetir este procedimiento siempre que la presión de aire esté dentro de este intervalo.

6. Desconecte el kit de la toma de corriente para accesorios.
7. Desatornille la manguera del sellante/aire del vástago de la válvula del neumático. Vuelva a instalar el tapón de la válvula.
8. Pulse el botón de desinflado hasta que el manómetro regrese a 0 kPa (0 bares).
9. Vuelva a guardar el kit en su sitio.

► Distribución del sellante en el neumático

⚠ ADVERTENCIA

Arrancar el motor del vehículo en una zona cerrada o parcialmente cerrada puede provocar una rápida acumulación de monóxido de carbono tóxico.

Respirar este gas incoloro e inodoro puede dejarle inconsciente o provocarle la muerte. Ponga en marcha el motor para alimentar el compresor de aire con el vehículo al aire libre.

■ Cómo inflar un neumático con menos presión de la correcta

Puede utilizar el kit para inflar un neumático con menos presión de la correcta pero que no esté pinchado.

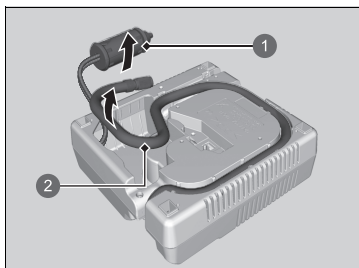

- 1 Conector
- 2 Manguera de aire

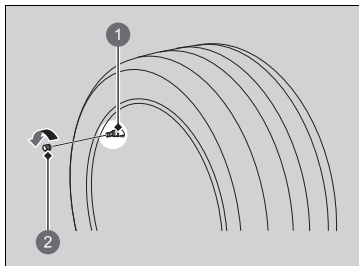

- 1 Vástago de la válvula del neumático
- 2 Tapón de la válvula

1. Saque el kit del maletero.

☒ Preparativos para reparar temporalmente un neumático pinchado P. 669

2. Coloque el kit, orientado hacia arriba, en el suelo cerca del neumático que desea inflar y alejado del tráfico. No coloque el kit de lado.
3. Retire la manguera de aire del kit.

4. Retire el tapón de la válvula del vástago de la válvula del neumático.

☒ Cómo inflar un neumático con menos presión de la correcta

⚠ ADVERTENCIA

Arrancar el motor del vehículo en una zona cerrada o parcialmente cerrada puede provocar una rápida acumulación de monóxido de carbono tóxico.

Respirar este gas incoloro e inodoro puede dejarle inconsciente o provocarle la muerte. Ponga en marcha el motor para alimentar el compresor de aire con el vehículo al aire libre.

AVISO

No utilice el compresor del kit de reparación temporal del neumático durante más de 15 minutos. El compresor puede sobrecalentarse y dañarse de forma permanente.

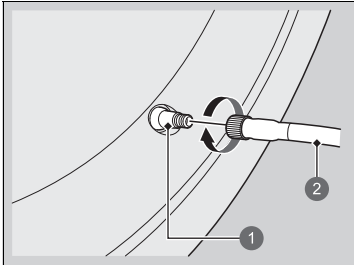

- ❶ Vástago de la válvula del neumático
- ❷ Manguera de aire

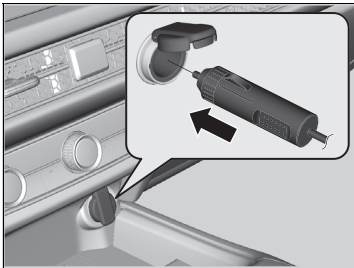

5. Ajuste la manguera de aire en el vástago de la válvula del neumático. Atornillela hasta que esté fija.

6. Conecte el compresor de aire a la toma de corriente para accesorios.
► Tenga cuidado de no pellizcar los cables con las puertas o las ventanas.

🔌 **Tomas de corriente para accesorios**
P. 286

7. Active el sistema de alimentación del vehículo.

🔌 **Monóxido de carbono** P. 103

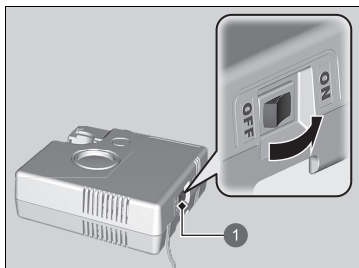

1 Interruptor del compresor de aire

8. Encienda el compresor de aire para inflar el neumático.
 - El compresor comenzará a inyectar aire en el neumático.
 - Si ha arrancado el motor, déjelo en marcha mientras inyecta el aire.
9. Infle el neumático hasta que alcance la presión de aire especificada.
10. Apague el kit.
 - Compruebe el manómetro de presión de aire del compresor de aire.
 - Si lo ha inflado en exceso, pulse el botón de desinflado.
11. Desconecte el conector de la toma de corriente para accesorios.
12. Desatornille la manguera de aire del vástago de la válvula del neumático. Vuelva a instalar el tapón de la válvula.
13. Vuelva a guardar el kit en su sitio.

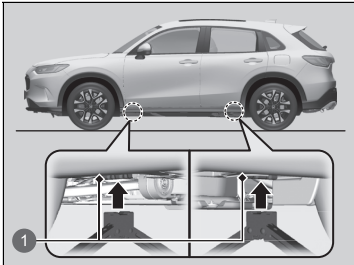

Su vehículo dispone de puntos de apoyo para el gato, tal como se muestra.
Consulte a su concesionario cuando vaya a sustituir los neumáticos.



1 Puntos de apoyo para el gato

Comprobación del procedimiento

Si el sistema de alimentación no arranca, compruebe los siguientes elementos y tome las medidas oportunas.

Lista de comprobación	Condición	Qué hacer
Compruebe si se enciende el testigo correspondiente o aparecen mensajes en la interfaz de información para el conductor.	Aparece el mensaje  Temp. demasiado baja para operar el vehículo.	<ul style="list-style-type: none"> • Debe esperar a que aumente la temperatura ambiente o mover el vehículo a un lugar más cálido. • Póngase en contacto con un concesionario si fuera necesario.
	Aparece el mensaje  Para comenzar, toque el botón de arranque con el símbolo de remoto.	<ul style="list-style-type: none"> ➤ Si la pila del mando a distancia sin llave se está agotando P. 684
Compruebe la posición de la palanca de cambios.	El testigo del sistema de transmisión parpadea y aparece el mensaje  Problema en el sistema de transmisión. Aplique el freno de estacionamiento con el vehículo estacionado.	<ul style="list-style-type: none"> ➤ Si el testigo del sistema de transmisión parpadea junto con el mensaje de aviso P. 698
	La caja de cambios no está en P .	Ponga la caja de cambios en la posición P .
Compruebe el testigo del sistema inmovilizador.	Si el testigo del sistema inmovilizador está parpadeando, no se puede activar el sistema de alimentación.	<ul style="list-style-type: none"> ➤ Sistema inmovilizador P. 220 ➤ Testigo del sistema inmovilizador P. 117
Compruebe el procedimiento de arranque del sistema de alimentación.		<p>Siga las instrucciones e intente encender nuevamente el sistema de alimentación.</p> <ul style="list-style-type: none"> ➤ Encendido del sistema P. 431
Compruebe los fusibles.		<p>Compruebe todos los fusibles o lleve el vehículo a revisar a un concesionario.</p> <ul style="list-style-type: none"> ➤ Comprobación y sustitución de los fusibles P. 703

Si no se puede activar el sistema de alimentación después de comprobar todos los elementos de la lista anterior, lleve el vehículo a un concesionario para que lo revisen.



Si necesita arrancar el vehículo inmediatamente, utilice otro vehículo o batería de arranque para arrancar el suyo con pinzas.

➤ **Si la batería de 12 V está agotada** P. 687

En función de la situación, es posible activar temporalmente el sistema de alimentación mediante el procedimiento de arranque de emergencia.

➤ **Sistema de alimentación de emergencia activado** P. 685

Si la pila del mando a distancia sin llave se está agotando

Si suena el avisador acústico, aparece el mensaje  Para comenzar, toque el botón de arranque con el símbolo de remoto en la interfaz de información para el conductor, el botón **POWER** parpadea y el testigo  (Sistema listo) no se enciende, active el sistema de alimentación de la siguiente manera:

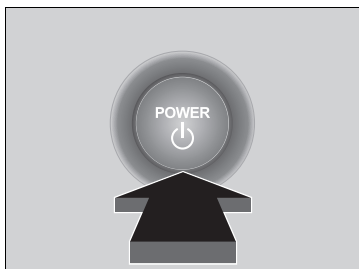
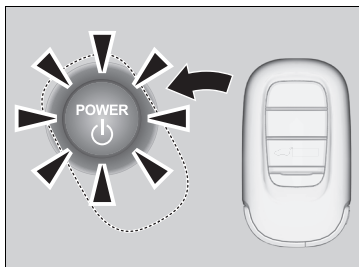

1. Pulse el botón **POWER**.
 - El zumbador suena y el botón **POWER** parpadea durante unos 30 segundos.
2. Toque la parte central del botón **POWER** con el símbolo **H** del mando a distancia sin llave mientras el botón **POWER** parpadea. Los botones del mando a distancia sin llave deben estar orientados hacia usted.
 - El zumbador suena y el botón **POWER** permanece encendido durante unos 10 segundos.
3. Pise el pedal de freno y pulse el botón **POWER** mientras el botón **POWER** está encendido.
 - El testigo  (Sistema listo) se enciende.
 - Si no se pisa el pedal, el modo cambiará a ACCESORIOS.

Sistema de alimentación de emergencia activado

Si el sistema de alimentación no se puede encender mediante el procedimiento de arranque normal, quizás pueda encenderlo mediante el procedimiento de arranque de emergencia que se indica a continuación.

No utilice este procedimiento si no se trata de una emergencia.

1. Asegúrese de que el freno de estacionamiento está accionado.
2. Compruebe que la transmisión se encuentra en la posición **P** y establezca el modo de alimentación en ACCESORIOS.
3. Pise firmemente el pedal de freno y mantenga pulsado el botón **POWER** durante al menos 15 segundos.

Se debe considerar que el funcionamiento del sistema es incorrecto aunque pueda encender el sistema de alimentación mediante el procedimiento anterior.

El vehículo debe revisarse en un concesionario inmediatamente.

Sistema de alimentación de emergencia desactivado

El botón **POWER** se puede usar para apagar el sistema de alimentación en una situación de emergencia, incluso durante la conducción. Si debe desactivar el sistema de alimentación, realice cualquiera de las operaciones siguientes:

- Mantenga pulsado el botón **POWER** unos dos segundos.
- Pulse firmemente el botón **POWER** tres veces.

El volante no se bloqueará. Sin embargo, debido a que al apagar el sistema de alimentación se desactiva la asistencia eléctrica que el sistema de alimentación proporciona a los sistemas de dirección y frenado, se necesitará un esfuerzo físico mayor y más tiempo para dirigir el vehículo y reducir su velocidad. Pise el pedal de freno con los dos pies para reducir la velocidad del vehículo y pare inmediatamente en un lugar seguro.

La transmisión cambia automáticamente a **P** una vez que el vehículo está totalmente parado. A continuación, el modo de alimentación cambia a la posición de VEHÍCULO APAGADO.

⌘ Sistema de alimentación de emergencia desactivado

AVISO

No pulse el botón **POWER** al conducir, salvo que sea absolutamente necesario apagar el sistema de alimentación. Si pulsa el botón **POWER** mientras conduce, suena el avisador acústico.

Procedimiento de arranque con pinzas

Desconecte la alimentación de los dispositivos eléctricos, como el sistema de sonido y las luces. Apague el sistema de alimentación y abra el capó.

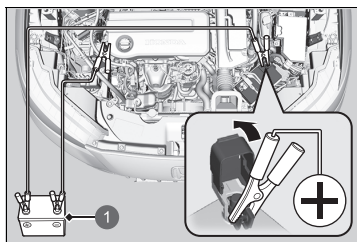

1 Batería de arranque

1. Abra la tapa del borne positivo \oplus de la batería de 12 voltios del vehículo.
2. Conecte el primer cable de arranque con pinzas al terminal \oplus de la batería de 12 voltios del vehículo.
3. Conecte el otro extremo del primer cable de arranque al terminal \oplus de la batería de arranque.
 - ▶ Utilice únicamente una batería de arranque de 12 voltios.
 - ▶ Si utiliza un cargador de baterías de automóvil para cargar la batería de 12 voltios, seleccione una tensión de carga inferior a 15 voltios. Consulte si el ajuste es adecuado en el manual del cargador.
4. Conecte el segundo cable de arranque con pinzas al terminal \ominus de la batería de arranque.

Procedimiento de arranque con pinzas

⚠ ADVERTENCIA

La batería de 12 voltios puede explotar si no sigue el procedimiento correcto y provocar lesiones graves a las personas que se encuentren cerca.

Mantenga la batería de 12 voltios alejada de chispas, llamas y materiales que generen humo.

AVISO

Si se expone la batería de 12 voltios a condiciones de frío intenso, puede congelarse el electrolito en su interior. Si se intenta arrancar con pinzas un vehículo con la batería de 12 voltios congelada, se puede causar la ruptura de la misma.

Fije correctamente las pinzas de los cables de arranque para que no se suelten por las vibraciones del motor. Tenga cuidado de que no se enreden los cables de arranque con pinzas ni se toquen los extremos de los cables al fijarlos o soltarlos.

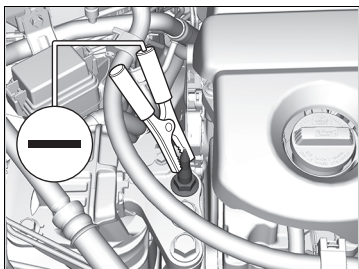

5. Conecte el otro extremo del segundo cable de arranque con pinzas al perno del vástago, como se muestra. No conecte este cable de arranque con pinzas a ninguna otra parte.
6. Si el vehículo está conectado a otro vehículo, arranque el motor del otro vehículo y haga que las revoluciones por minuto aumenten ligeramente.
7. Intente arrancar el motor del vehículo. Si gira muy lentamente, compruebe que los cables de arranque con pinzas tienen un buen contacto metal con metal.

► Procedimiento de arranque con pinzas

Las condiciones de frío reducen el rendimiento de la batería de 12 voltios y pueden hacer que el motor no arranque.

■ Qué hacer después de encender el sistema de alimentación

Una vez encendido el sistema de alimentación del vehículo, retire los cables de arranque con pinzas en el siguiente orden.

1. Desconecte el cable de arranque con pinzas del perno del vástago del vehículo.
2. Desconecte el otro extremo del primer cable de arranque con pinzas del terminal \ominus de la batería de arranque.
3. Desconecte el cable de arranque con pinzas del terminal \oplus de la batería de 12 voltios del vehículo.
4. Desconecte el otro extremo del cable de arranque del terminal \oplus de la batería de arranque.



Lleve a revisar el vehículo a una estación de servicio o a un concesionario cercano.

▣ Procedimiento de arranque con pinzas

Los testigos del sistema de control y estabilidad (VSA), control de crucero adaptativo (ACC) con función de seguimiento a baja velocidad (Low Speed Following), asistencia de seguridad y aviso de desinflado/baja presión de los neumáticos pueden encenderse en ámbar junto con un mensaje en el interfaz de información para el conductor al poner el modo de alimentación en la posición de CONTACTO después de conectar de nuevo la batería. Conduzca una distancia corta a más de 20 km/h. Los testigos deberían apagarse. Si no lo hacen, pida a un concesionario que revise el vehículo.

Cómo hacer frente al sobrecalentamiento

Los síntomas de sobrecalentamiento son:

- Si aparece el mensaje  **Temperatura alta en el sistema de alimentación.** **La alimentación puede verse reducida.** en la interfaz de información para el conductor.
- El mensaje  **Temperatura del motor demasiado alta. No conduzca el vehículo. Deje que el motor se enfrí.** aparece en la interfaz de información para el conductor.
- Sale vapor o una pulverización del compartimento motor.

■ Si aparece el mensaje  **Temperatura alta en el sistema de alimentación. La alimentación puede verse reducida. en la interfaz de información para el conductor**

Si aparece el mensaje  **Temperatura alta en el sistema de alimentación. La alimentación puede verse reducida.** en la interfaz de información para el conductor cuando la temperatura del sistema de alimentación es alta.

1. Estacione el vehículo en un lugar seguro inmediatamente.
 - ▶ Aplique el freno de estacionamiento y ponga la caja de cambios en la posición **P**.
Desactive todos los accesorios y active las luces de emergencia.
2. Mantenga el modo de alimentación en la posición de CONTACTO y espere hasta que el mensaje desaparezca.
 - ▶ Si el mensaje no desaparece, lleve el vehículo a un concesionario para que lo revisen.

■ El mensaje  **Temperatura del motor demasiado alta. No conduzca el vehículo. Deje que el motor se enfrí. aparece en la interfaz de información para el conductor**

■ Primer paso

1. Estacione el vehículo en un lugar seguro inmediatamente.
2. Desconecte todos los accesorios y encienda las luces de emergencia.
 - ▶ **No hay vapor ni pulverización:** mantenga el sistema de alimentación encendido y abra el capó.
 - ▶ **Hay vapor o pulverización:** apague el sistema de alimentación y espere a que se reduzca. A continuación, abra el capó.

ⓘ Cómo hacer frente al sobrecalentamiento

⚠ ADVERTENCIA

El vapor y las salpicaduras procedentes de un motor sobrecalentado pueden causarle quemaduras graves.

No abra el capó si está saliendo vapor.

AVISO

Si sigue circulando con el mensaje  **Temperatura del motor demasiado alta. No conduzca el vehículo. Deje que el motor se enfrí.** en la interfaz de información para el conductor, el motor podría sufrir daños.

Si aparece el mensaje  **Temperatura alta en el sistema de alimentación. La alimentación puede verse reducida.** en la interfaz de información para el conductor, el vehículo tendrá menos capacidad para acelerar y puede resultar más difícil ponerlo en marcha en una pendiente.

■ Segundo paso

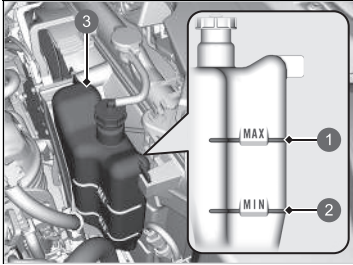

- 1 MAX
- 2 MIN
- 3 Depósito de reserva

1. Compruebe que el ventilador de refrigeración está funcionando y apague el sistema de alimentación una vez que desaparezca el mensaje **Temperatura del motor demasiado alta. No conduzca el vehículo. Deje que el motor se enfríe.** en la interfaz de información para el conductor.
 - Si el ventilador de refrigeración no está funcionando, apague inmediatamente el sistema de alimentación.
2. Cuando se haya enfriado el motor, compruebe el nivel de refrigerante y si hay fugas en los componentes del sistema de refrigeración.
 - Si el nivel de refrigerante del depósito de reserva es bajo, añada refrigerante hasta que alcance la marca **MAX**.
 - Si no hay refrigerante en el depósito de reserva, compruebe que el radiador está frío. Cubra el tapón del radiador con un paño grueso y ábralo. Si es necesario, añada refrigerante hasta la base del cuello de llenado y coloque de nuevo el tapón.

■ Por último

Una vez que el motor se haya enfriado lo suficiente, encienda el sistema de alimentación. Si el mensaje **Temperatura del motor demasiado alta. No conduzca el vehículo. Deje que el motor se enfríe.** no aparece, reanude la conducción. Si vuelve a aparecer, póngase en contacto con un concesionario para realizar la reparación.

►► Cómo hacer frente al sobrecalentamiento

⚠ ADVERTENCIA

Retirar el tapón del radiador mientras el motor está caliente puede hacer que el refrigerante salga pulverizado, provocándole quemaduras graves.

Deje siempre que el motor y el radiador se enfríen antes de retirar el tapón del radiador.

Si hay fugas de refrigerante, póngase en contacto con un concesionario para repararlas.

Utilice el agua solo como medida de emergencia/temporal. Solicite a un concesionario que lave el sistema con el anticongelante adecuado lo antes posible.

Si aparece el aviso Presión de aceite del motor baja



■ Razones por las que aparece el aviso

Aparece cuando la presión de aceite del motor es baja.

■ Procedimientos en caso de que aparezca el aviso

1. Estacione el vehículo en un lugar seguro inmediatamente.
2. Si es necesario, encienda las luces de emergencia.

■ Qué hacer después de haber estacionado el vehículo

1. Apague el sistema de alimentación y espere durante aproximadamente tres minutos.
2. Abra el capó y compruebe el nivel de aceite.
 - ▶ Añada aceite si es necesario.
 - ▶ **Comprobación del aceite** P. 626
3. Arranque el motor y compruebe el aviso **Presión de aceite del motor baja**.
 - ▶ El aviso desaparece: reanude la conducción.
 - ▶ Si el aviso no desaparece en los 10 segundos siguientes: apague de inmediato el sistema de alimentación y póngase en contacto con un concesionario para realizar la reparación.

Si se enciende el testigo del sistema de carga de la batería de 12 voltios



■ Razones por las que se enciende el testigo

Se enciende si el sistema de carga presenta algún problema.

■ Qué hacer cuando se enciende el testigo

Deténgase en un lugar seguro. El vehículo debe revisarse en un concesionario de inmediato.

» Si aparece el aviso Presión de aceite del motor baja

AVISO

Si el motor funciona con una presión de aceite baja, pueden producirse daños mecánicos graves casi inmediatamente.

» Si se enciende el testigo del sistema de carga de la batería de 12 voltios

Si necesita detenerse durante un momento, no apague el sistema de alimentación. El sistema de alimentación emplea la batería de 12 voltios para activarse. Puede que no le resulte posible volver a encender el sistema de alimentación si lo ha apagado mientras este testigo estaba encendido.

Si aparece el aviso Potencia de frenado reducida



■ Razones por las que aparece el aviso

Aparece cuando se reduce la capacidad de frenado.

■ Procedimientos en caso de que aparezca el aviso

Reduzca la velocidad y conduzca con cuidado. El vehículo debe revisarse en un concesionario.

Si el testigo de averías se enciende o parpadea



■ Razones por las que se enciende o parpadea el testigo

- Se enciende si el sistema de control de emisiones del motor o el sistema del vehículo eléctrico presentan algún problema.
 - Parpadea cuando se detectan fallos de encendido en el motor.
- ### ■ Qué hacer cuando se enciende el testigo
- Evite conducir a velocidades altas y lleve el vehículo a revisar inmediatamente a un concesionario.
 - Se enciende cuando no hay gasolina en el depósito de combustible y se apaga después de repostar el vehículo, activar el modo de alimentación, conducir el vehículo y apagar el sistema de alimentación varias veces. Si no desaparece, pida a un concesionario que revise el vehículo.

■ Qué hacer cuando parpadea el testigo de averías

Estacione el vehículo en un lugar seguro donde no haya objetos inflamables y espere 10 minutos como mínimo con el motor parado hasta que se enfríe.

» Si el testigo de averías se enciende o parpadea

AVISO

Si se conduce con el testigo de averías encendido, es posible que el sistema de control de emisiones y el motor resulten dañados.

Si el testigo de averías parpadea de nuevo al volver a arrancar el motor, circule hasta el concesionario más cercano sin superar los 50 km/h. Lleve el vehículo a revisar.

Si el testigo (rojo) del sistema de frenos se enciende o parpadea



■ Razones por las que se enciende el testigo

- El nivel del líquido de frenos es bajo.
- El sistema de frenos tiene una avería.

■ Qué hacer cuando se enciende el testigo durante la conducción

Pise el pedal de freno ligeramente para comprobar la presión del pedal.

- Si es normal, compruebe el nivel de líquido de frenos la siguiente vez que se detenga.
- Si no es normal, actúe inmediatamente. Tire del selector de leva de desaceleración  varias veces para ayudar a que la velocidad del vehículo disminuya utilizando el frenado regenerativo.

■ Razones por las que parpadea el testigo

- Hay un problema con el sistema del freno de estacionamiento eléctrico.

■ Qué hacer cuando parpadea el testigo

- Evite utilizar el freno de estacionamiento. El vehículo debe revisarse en un concesionario de inmediato.

►► Si el testigo (rojo) del sistema de frenos se enciende o parpadea

Lleve el vehículo a reparar inmediatamente.

Es peligroso circular con un nivel bajo de líquido de frenos. Si no nota resistencia en el pedal de freno, deténgase inmediatamente en un lugar seguro. Si es necesario, use el selector de leva de desaceleración  para ayudar a que la velocidad del vehículo disminuya utilizando el frenado regenerativo.

Si el testigo (rojo) del sistema de frenos y el testigo del **ABS** se encienden a la vez, significa que no funciona el sistema de reparto electrónico de frenada. Se puede producir inestabilidad al frenar bruscamente.

El vehículo debe revisarse en un concesionario inmediatamente.

Si el testigo (rojo) del sistema de frenos parpadea a la vez que se enciende el testigo (ámbar) del sistema de frenos, puede que el freno de estacionamiento no funcione.

Evite utilizar el freno de estacionamiento. El vehículo debe revisarse en un concesionario de inmediato.

►► **Si el testigo (rojo) del sistema de frenos se enciende o parpadea a la vez que se enciende el testigo (ámbar) del sistema de frenos** P. 696

Si se enciende el testigo de la dirección asistida eléctrica (EPS)



■ Razones por las que se enciende el testigo

Se enciende cuando el sistema EPS o el sistema de monitor de atención del conductor presentan algún problema.

■ Qué hacer cuando se enciende el testigo

- Detenga el vehículo en un lugar seguro y encienda nuevamente el sistema de alimentación.
Si el testigo se enciende y no se apaga, acuda de inmediato a un concesionario.
- Si aparece  **No conduzca** en la interfaz de información para el conductor, párese inmediatamente en un lugar seguro y póngase en contacto con un concesionario.

Si el testigo (rojo) del sistema de frenos se enciende o parpadea a la vez que se enciende el testigo (ámbar) del sistema de frenos



(rojo)

- Si el testigo (rojo) del sistema de frenos se enciende o parpadea a la vez que se enciende el testigo (ámbar) del sistema de frenos, suelte el freno de estacionamiento de forma manual o automática

🔧 Freno de estacionamiento P. 573



(ámbar)

- Si el testigo (rojo) del sistema de frenos se enciende o parpadea continuamente a la vez que se enciende el testigo (ámbar) del sistema de frenos, detenga el vehículo en un lugar seguro y llévelo a inspeccionar a un concesionario de inmediato.
 - Para evitar que el vehículo se mueva, ponga la transmisión en **P**.
- Si solo se apaga el testigo (rojo) del sistema de frenos, no use el freno de estacionamiento y lleve el vehículo a inspeccionar a un concesionario de inmediato.

- ☒ Si el testigo (rojo) del sistema de frenos se enciende o parpadea a la vez que se enciende el testigo (ámbar) del sistema de frenos

Si se aplica el freno de estacionamiento, es posible que no pueda soltarlo.

Si el testigo (rojo) del sistema de frenos y el testigo (ámbar) del sistema de frenos se encienden al mismo tiempo, el freno de estacionamiento funciona.

Si el testigo (rojo) del sistema de frenos parpadea a la vez que se enciende el testigo (ámbar) del sistema de frenos, puede que el freno de estacionamiento no funcione porque lo está comprobando el sistema.

Si el testigo del sistema de aviso de desinflado/baja presión de los neumáticos se enciende o parpadea



■ Razones por las que se enciende o parpadea el testigo

La presión de un neumático es muy baja o el sistema de aviso de desinflado no se ha calibrado. Si hay un problema con el sistema de aviso de desinflado, el testigo parpadea durante un minuto, y a continuación, se enciende de forma permanente.

■ Qué hacer cuando se enciende el testigo

Conduzca con cuidado y evite tomar las curvas de forma agresiva, así como dar frenazos.

Deténgase en un lugar seguro. Compruebe la presión del neumático y ajústela al nivel especificado. La presión específica del neumático se indica en una etiqueta en el marco de la puerta del lado del conductor.

- Calibre el sistema de aviso de desinflado después de ajustar la presión del neumático.

📖 **Sistema de aviso de desinflado** P. 471

■ Qué hacer cuando el testigo parpadea y luego se queda encendido

Lleve el neumático a un concesionario para que lo revisen lo antes posible.

► Si el testigo del sistema de aviso de desinflado/baja presión de los neumáticos se enciende o parpadea

AVISO

Conducir con un neumático con una presión de inflado demasiado baja puede provocar que este se sobrecaliente. Un neumático sobrecalentado puede fallar. Mantenga la presión de inflado de los neumáticos siempre al nivel especificado.

Si el testigo del sistema de transmisión parpadea junto con el mensaje de aviso



■ Razones por las que parpadea el testigo

La caja de cambios está averiada.

■ Qué hacer cuando parpadea el testigo

Acuda de inmediato con el vehículo a un concesionario para que lo revisen.

❖ Si el testigo del sistema de transmisión parpadea junto con el mensaje de aviso

Es posible que no pueda encender el sistema de alimentación.

Asegúrese de aplicar el freno de estacionamiento cuando estacione su vehículo.

Póngase en contacto con un servicio de remolcado profesional si necesita remolcar el vehículo.

❖ **Remolcado de emergencia** P. 706

■ **Circuito protegido y amperaje de fusibles**

	Circuito protegido	Amperios
1	BATERÍA	175 A
	A/C PTC1*	40 A
	–	40 A
2	CAJA FUSIBLES OPCIONAL	60 A
	–	40 A
	CAJA FUSIBLES OPCIONAL2	40 A
	–	30 A
3	CAJA FUSIBLES PRINCIPAL	60 A
	–	30 A
	–	30 A
	–	70 A
	LUNETA TÉRMICA TRASERA DERECHA	30 A
	PTG MTR*	40 A
	A/C PTC3*	40 A
4	HTR MTR	40 A
	ESB	40 A
	ABS/VSA MTR	40 A
	RFC	40 A
	P-ACT MTR	30 A
	PRINCIPAL DE IG	30 A
	OPCIONAL6	30 A
–	30 A	

	Circuito protegido	Amperios
5	–	30 A
	LIMPIAPARABRISAS	30 A
	EPS	70 A
	IG MAIN2	30 A
	ABS/VSA FSR	40 A
	CAJA FUSIBLES PRINCIPAL2	40 A
6	BOMBA DE AGUA DEL MOTOR	40 A
	–	–
7	–	–
8	AMPLIFICADOR DE AUDIO*	30 A
9	TECHO SOLAR*	20 A
10	SUB AUDIO	7,5 A
11	–	–
12	SUPERBLOQUEO*	20 A
13	H/STRG*	10 A
14	BATT IR	10 A
15	H/L ADJ*	15 A
16	–	–
17	LAVAPARABRISAS	15 A
18	BOCINA	10 A
19	MARCHA ATRÁS	15 A
20	SONIDO	15 A
21	R/M1	20 A
22	DBW	15 A
23	R/M2	20 A
24	BACKUP FI-ECU	10 A
25	IGP	15 A
26	DCU	10 A

	Circuito protegido	Amperios
27	LCM L	20 A
28	INJ	20 A
29	PARADA	10 A
30	LCM R	20 A
31	BOBINA IG	15 A
32	EVTC	20 A
33	EMERGENCIA	15 A
34	IGA	10 A
35	–	–
36	–	–
38	PCU EWP	10 A
39	P-ACT DRV	10 A
40	IGB	10 A
41	IGPS(LAF)	10 A
42	IG1 MON2	10 A
43	–	–
44	–	–

■ Caja de fusibles interior

Se encuentra debajo del salpicadero.

La ubicación de los fusibles se muestra en la siguiente imagen.

Localice el fusible en cuestión mediante el número de fusible de la imagen y la tabla.

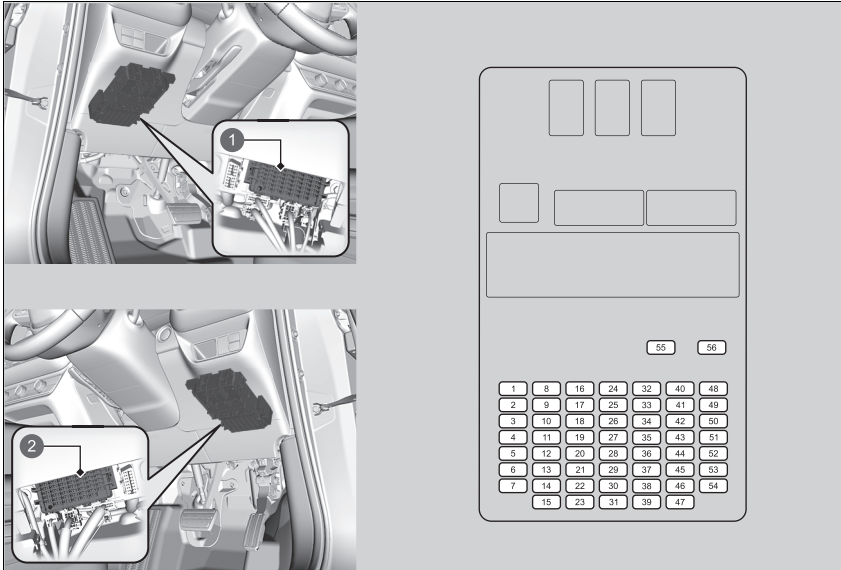

- 1 Caja de fusibles (modelos con volante a la izquierda)
- 2 Caja de fusibles (modelos con volante a la derecha)

■ **Circuito protegido y amperaje de fusibles**

	Circuito protegido	Amperios
1	ELEVALUNAS ELÉCTRICO DEL CONDUCTOR	20 A
2	ELEVALUNAS ELÉCTRICO DEL PASAJERO DELANTERO	20 A
3	ELEVALUNAS ELÉCTRICO TRASERO DERECHO	20 A
4	ELEVALUNAS ELÉCTRICO TRASERO IZQUIERDO	20 A
5	OPCIONAL	10 A
6	SRS	10 A
7	T/G MTR*	10 A
8	IDAS / HUD*	10 A
9	TOMA ACC DEL	20 A
10	BLOQUEO DE PUERTAS	20 A
11	CUADRO DE INSTRUMENTOS	10 A
12	ST CUT RLY	10 A
13	OPCIONAL2	10 A
14	OPCIONAL6 (VB SOL)	10 A
15	DESBLOQUEO DE LA PUERTA DEL CONDUCTOR	10 A
16	TECHO PANORÁMICO*	20 A
17	SBW	10 A
18	–	–
19	–	–
20	LUZ ANTINEBLA TRASERA DERECHA	10 A
21	TOMA PARA ACCESORIOS DEL MALETERO*	20 A
22	SMART	10 A

	Circuito protegido	Amperios
23	BLOQUEO DE LA PUERTA DEL CONDUCTOR	10 A
24	–	–
25	IMG	10 A
26	SRS	10 A
27	ACG	10 A
28	ABS/VSA	10 A
29	BOMBA DE COMBUSTIBLE	20 A
30	BLOQUEO PUERTA IZQUIERDA	10 A
31	DESBLOQUEO DE LA PUERTA DERECHA	10 A
32	–	–
33	CARGADOR USB*	10 A
34	–	–
35	–	–
36	CIERRE PORTÓN TRASERO ELÉCTRICO*	20 A
37	–	20 A
38	IGA2	20 A
39	BLOQUEO PUERTA DERECHA	10 A
40	REC ASIENTO ELÉCTRICO / RR HI*	20 A
41	DESPLAZAMIENTO ASIENTO ELÉCTRICO/ FR HI*	20 A
42	IG1 MON	10 A
43	A/C	10 A
44	DRL	10 A
45	ACCESORIOS	10 A
46	LLAVE EN ACCESORIOS	10 A
47	BLOQUEO DE PUERTA IZQUIERDA	10 A

	Circuito protegido	Amperios
48	FR H/ASIENTO	20 A
49	REC ASIENTO ELÉCTRICO PASAJERO DELANTERO*	20 A
50	–	–
51	RR H/ASIENTO*	20 A
52	–	–
53	DESPLAZAMIENTO ASIENTO ELÉCTRICO PASAJERO DELANTERO*	20 A
54	OPCIONAL1 / TAPA DE COMBUSTIBLE	10 A
55	–	–
56	–	–

Comprobación y sustitución de los fusibles

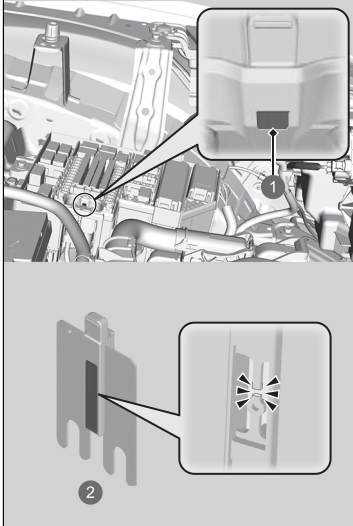

- 1 Orificio
- 2 Fusible principal

1. Cambie el modo de alimentación a VEHÍCULO APAGADO (BLOQUEO). Apague los faros y todos los accesorios.
2. Retire la tapa de la caja de fusibles.
3. Compruebe el fusible grande del compartimento motor.
 - Inspeccione el fusible a través del orificio.
 - Si el fusible está fundido, llévelo a un concesionario para que lo sustituyan.

Comprobación y sustitución de los fusibles

AVISO

Sustituir un fusible por otro de mayor amperaje incrementa el riesgo de que se produzcan daños en el sistema eléctrico.

Utilice las tablas para localizar el fusible en cuestión y comprobar el amperaje especificado.

► **Ubicaciones de los fusibles** P. 699

Sustituya el fusible por otro del mismo amperaje.

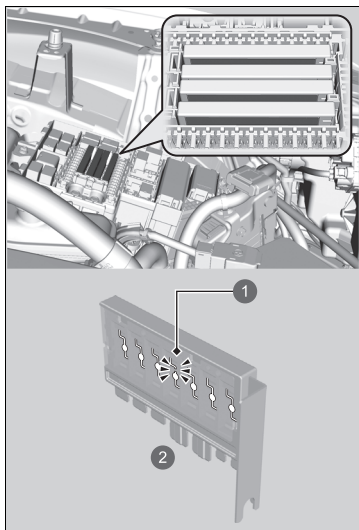

- ① Fusible fundido
- ② Fusible combinado

4. Compruebe los fusibles combinados en la caja de fusibles del compartimento motor.
 - Mire en el espacio entre los fusibles.
 - Si el fusible está fundido, llévelo a un concesionario para que lo sustituyan.

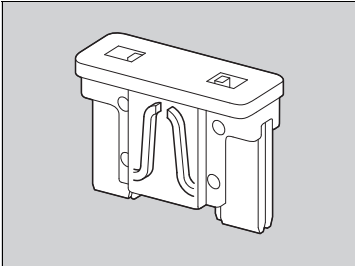

5. Revise los fusibles pequeños situados en el compartimento motor y en el interior del vehículo.
 - Si hay algún fusible fundido, retírelo con un extractor de fusibles convencional y sustitúyalo por uno nuevo.

Póngase en contacto con un servicio de remolcado profesional si necesita remolcar el vehículo.

■ Remolque de plataforma

El operador carga el vehículo en la plataforma trasera de un camión.

Este es el mejor modo de transportar el vehículo.

■ Remolcado con elevación de ruedas

El camión de remolque coloca dos brazos oscilantes debajo de los neumáticos delanteros y los eleva del suelo. Los neumáticos traseros se mantienen sobre el suelo. **Este es un modo**

aceptable de remolcar el vehículo.

» Remolcado de emergencia

AVISO

Si intenta levantar o remolcar el vehículo por los parachoques, se producirán daños graves. Los parachoques no están diseñados para soportar el peso del vehículo.

Asegúrese de que el freno de estacionamiento está soltado. Si no se puede soltar el freno de estacionamiento, el vehículo debe transportarse mediante una plataforma de remolque.

» **Freno de estacionamiento** P. 573

Si se realiza un remolcado inadecuado (detrás de una autocaravana u otro vehículo a motor), la caja de cambios puede resultar dañada.

Nunca remolque el vehículo solo con una cuerda o cadena. Es muy peligroso, ya que las cuerdas y las cadenas pueden desplazarse lateralmente o romperse.

Modelos con volante a la derecha

Antes de remolcar el vehículo, desactive el sensor de inclinación del sistema de seguridad si tiene que configurar el sistema.

» **Sensor de inclinación** * P. 224

■ Qué hacer si no se puede desbloquear la tapa del depósito de combustible

Si no puede desbloquear la tapa del depósito de combustible, realice el siguiente procedimiento.

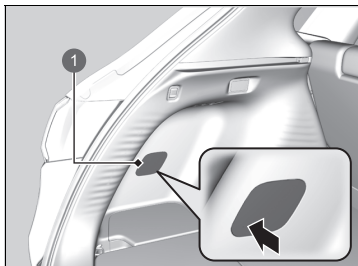

1 Tapa

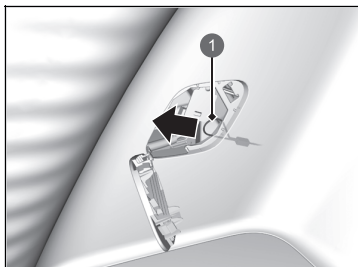

1 Cuerda de apertura

1. Abra el portón trasero.
2. Presione la esquina de la tapa y, a continuación, retírela.

3. Tire de la cuerda de apertura tal como se muestra.
4. Abra la tapa del depósito de combustible.

➤ **Repostaje** P. 598

☒ Qué hacer si no se puede desbloquear la tapa del depósito de combustible

Después de tomar estas medidas, póngase en contacto con un concesionario para revisar el vehículo.

■ Qué hacer si no se puede abrir el portón trasero

Si no puede abrir el portón trasero, siga el siguiente procedimiento.

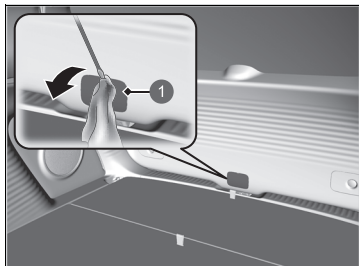

1 Tapa

1. Con un destornillador de punta plana, retire la tapa de la parte posterior del portón trasero.
 - ▶ Envuelva el destornillador de punta plana en un paño para que no se produzcan arañazos.

☞ Qué hacer si no se puede abrir el portón trasero

Seguimiento:

Después de tomar estas medidas, póngase en contacto con un concesionario para revisar el vehículo.

Cuando abra el portón trasero desde el interior, asegúrese de que haya suficiente espacio alrededor del portón trasero a fin de no golpear a ninguna persona ni ningún objeto.



1 Palanca

2. Para abrir el portón trasero, empujelo mientras desliza la palanca hacia la derecha con un destornillador de punta plana.

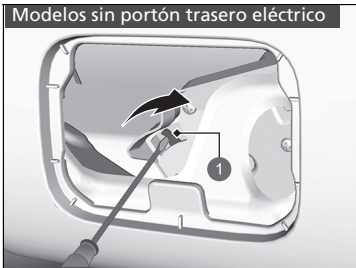

1 Palanca

Información

Este capítulo incluye las especificaciones del vehículo, la ubicación de los números de identificación y otro tipo de información requerida legalmente.

Especificaciones	712
Números de identificación	
Número de identificación del vehículo (VIN), número del motor de gasolina, número del motor eléctrico y número de la caja de cambios.....	715
Dispositivos que emiten ondas de radio*	716
Descripción del contenido de la declaración de conformidad*	761
Licencia de código abierto	
Licencia de código abierto de los instrumentos	763
Licencia de código abierto de la TCU*	763

* No disponible en todos los modelos

■ Especificaciones del vehículo

Modelo	ZR-V
Peso en vacío	1585 - 1635 kg
Carga máxima permitida	Consulte la etiqueta de certificación en el marco de la puerta del conductor* ¹ Consulte la etiqueta de certificación en el marco de la puerta del pasajero* ²
Carga sobre el eje máxima permitida	Consulte la etiqueta de certificación en el marco de la puerta del conductor* ¹ Consulte la etiqueta de certificación en el marco de la puerta del pasajero* ²

*1: Modelos con volante a la izquierda

*2: Modelos con volante a la derecha

■ Especificaciones del motor

Tipo	Motor de 4 cilindros DOHC en línea refrigerado por agua	
Diámetro x carrera	81,0 x 96,7 mm	
Cilindrada	1993 cm ³	
Ratio de compresión	13,9 : 1	
Bujías	NGK	DILZKAR7G11Y

■ Combustible

Tipo	<ul style="list-style-type: none"> Gasolina/gasohol según los estándares EN 228 Gasolina/gasohol sin plomo de alta calidad hasta E10 (90 % de gasolina y 10 % de etanol), con un índice de octanos de 95 o superior
Capacidad del depósito de combustible	57 L

■ Batería de 12 voltios

Capacidad	36 AH(5)/45 AH(20)
-----------	--------------------

■ Líquido del lavaparabrisas

Capacidad del depósito	1,5 L
------------------------	-------

■ Bombillas

Faros (luces de cruce)	LED
Faros (luces de carretera)	LED
Intermitentes delanteros/Luces de posición/Luces de conducción diurna	LED
Luces de curva activas*	LED
Intermitentes laterales (en los retrovisores)	LED
Luces de freno	LED
Pilotos traseros	LED
Intermitentes traseros	LED
Luces de marcha atrás	LED
Luz antiniebla trasera	LED
Luz de placa de matrícula trasera	LED
Tercera luz de freno	LED
Luces interiores	
Luces de cortesía delanteras y traseras	LED
Luces ambientales*	LED
Luces de espejo de cortesía	2,0 W
Luz de los pies*	LED
Luz de la bandeja inferior	LED
Luces del maletero	LED

■ Líquido de frenos

Especificado	Líquido de frenos con DOT 3 o DOT 4
--------------	-------------------------------------

■ Aire acondicionado

Tipo de refrigerante	HFO-1234yf (R-1234yf)
Cantidad de carga	435 - 485 g ^{*1} 445-495 g ^{*2}

*1: Modelos con volante a la izquierda

*2: Modelos con volante a la derecha

■ Aceite de transmisión

Especificado	Honda HEVF-Type 1
Capacidad	Cambio 2,2 L

■ Aceite del motor

Recomendado	Modelos de Europa y Ucrania
	Aceite del motor Honda tipo 2.0 Aceite motor original de Honda 0W-20 ACEA C5 0W-20
	Excepto modelos de Europa y Ucrania
	Aceite motor original de Honda 0W-20 ACEA C5 0W-20
Capacidad	Cambio 3,7 L
	Cambio de filtro incluido 4,0 L

■ Refrigerante del motor

Especificado	Anticongelante/refrigerante de Honda para todo el año tipo 2
Proporción	50/50 con agua destilada
Capacidad	5,73 L ^{*1}
	5,72 L ^{*2} (cambio incluidos los 0,62 L restantes del depósito de reserva)

*1: Modelos con volante a la izquierda

*2: Modelos con volante a la derecha

■ Neumático

	Tamaño	225/55R18 98H
Normal	Presión	Consulte la etiqueta en el marco de la puerta del conductor
	Tamaño de llanta	Normal 18 x 7J

■ Compresor de aire del TRK de Honda

Nivel de presión de emisión de sonido ponderado	81 dB (A)
Nivel de potencia de sonido ponderado	89 dB (A)

■ Frenos

Tipo	Con asistencia al frenado
Parte delantera	Disco ventilado
Parte trasera	Disco sólido
Estacionamiento	Freno de estacionamiento eléctrico

■ Dimensiones del vehículo

Largo	4568 mm	
Ancho	1840 mm	
Altura	1613 mm	
Distancia entre ejes	2657 mm	
Ancho de vía	Parte delantera	1595 mm
	Parte trasera	1615 mm

■ Punto de montaje/enganche trasero del dispositivo de enganche

Dimensiones

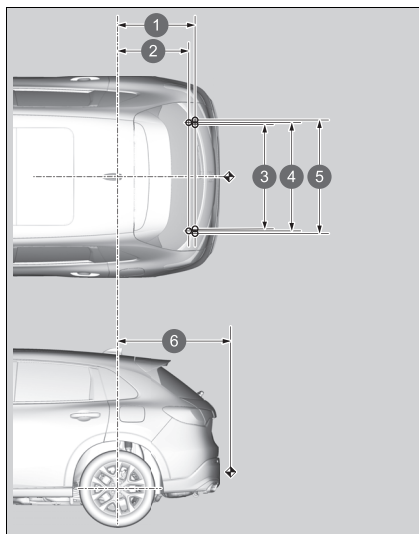

- 1 716 mm
- 2 652 mm
- 3 958 mm
- 4 1000 mm
- 5 1042 mm
- 6 1021 mm

NOTA:

1. ○ marca los puntos de fijación de la barra de remolque.
2. ◀ marca el punto de enganche de la barra de remolque.

■ Máx. Peso de remolcado

Remolque con frenos	750 kg
Remolque sin frenos	700 kg
Carga vertical máxima permitida sobre el dispositivo de enganche	75 kg

Número de identificación del vehículo (VIN), número del motor de gasolina, número del motor eléctrico y número de la caja de cambios

El vehículo tiene un número de identificación del vehículo (VIN) de 17 dígitos que se utiliza para registrar el vehículo cumpliendo las condiciones de la garantía y para matricularlo y asegurarlo. Las ubicaciones del número VIN, número del motor de gasolina, número del motor eléctrico y número de la caja de cambios del vehículo se muestran a continuación.

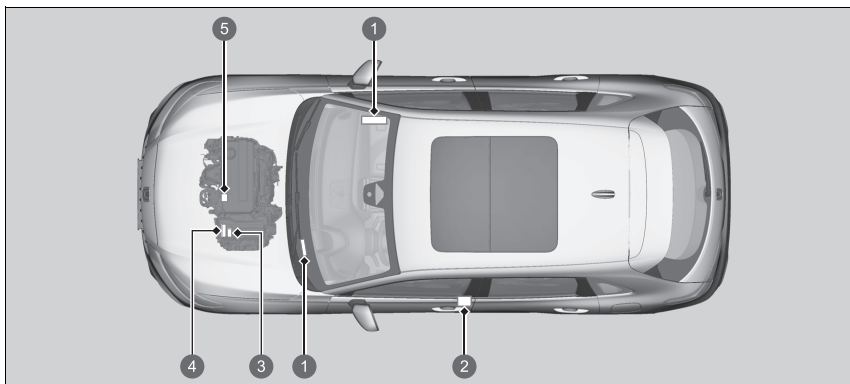

- 1 Número de identificación del vehículo
- 2 Etiqueta de certificación/número de identificación del vehículo/número del motor de gasolina
- 3 Número de transmisión
- 4 Número del motor eléctrico
- 5 Número del motor

☒ Número de identificación del vehículo (VIN), número del motor de gasolina, número del motor eléctrico y número de la caja de cambios

El número de identificación del vehículo (VIN) interior se encuentra debajo de la tapa.

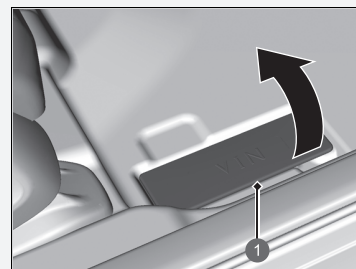

1 Tapa

Dispositivos que emiten ondas de radio*

Los siguientes productos y sistemas del vehículo emiten ondas de radio mientras están en funcionamiento.

Modelos de Guayana Francesa, Guadalupe, Macedonia del Norte, Martinica, Mónaco y Montenegro

BCM Sistema de acceso sin llave

<http://continental-homologation.com/honda>



Por la presente, Continental Automotive GmbH declara que este modelo [41580430] cumple con los requisitos esenciales y otras disposiciones pertinentes de la Directiva 2014/53/UE.

El texto completo de la declaración de conformidad de la UE está disponible en la siguiente dirección de Internet:

<https://continental-homologation.com/honda>

Instrucciones e información de seguridad:

Dispositivo de corto alcance para control remoto

Dirección postal:

Siemensstraße 12

D-93055, Ratisbona

Alemania

Nombre del fabricante:

Continental Automotive GmbH

Banda de frecuencia: 125 KHz

Salida máxima transmitida: 10 mW

Nombre del importador:

Honda Motor Europe Ltd. (oficina de Aalst)

Dirección postal:

Wijngaardveld 1 (Noord V) 9300 Aalst (Bélgica)



Modelos de Guayana Francesa, Guadalupe, Macedonia del Norte, Martinica, Mónaco y Montenegro

MANDO
Sistema de acceso sin llave

<http://continental-homologation.com/honda>



Por la presente, Continental Automotive GmbH declara que este modelo [TP_4] cumple con los requisitos esenciales y otras disposiciones pertinentes de la Directiva 2014/53/UE.

El texto completo de la declaración de conformidad de la UE está disponible en la siguiente dirección de Internet:

<https://continental-homologation.com/honda>

Instrucciones e información de seguridad:

Dispositivo de corto alcance para control remoto

Dirección postal:

Siemensstraße 12

D-93055, Ratisbona

Alemania

Nombre del fabricante:

Continental Automotive GmbH

Banda de frecuencia: 433,92 MHz

Salida máxima transmitida: 1 mW

Nombre del importador:

Honda Motor Europe Ltd. (oficina de Aalst)

Dirección postal:

Wjingaardveld 1 (Noord V) 9300 Aalst (Bélgica)

Continental Vehicle Networking and Information

Continental Automotive GmbH | Siemensstraße 12 | 93055 Regensburg | Germany

Mócar Petre Bogdan
VNI CE HW EU2 TSI R ODE HOM
Phone: +40 374- 35-5511
Fax: +40 374- 35-3081
mocar-bogdan.mocar@continental-
corp-uk.com

Date: 15.05.2020

EU Declaration of Conformity in accordance with Directive 2014/53/EU

Manufacturer: Continental Automotive GmbH
Address: Siemensstraße 12
D-93055 Regensburg
Germany

Product type designation: TP_4
Intended use: Radio Frequency Transmitter used in vehicle locking/unlocking system

The product mentioned above complies with the essential requirements and other relevant provisions of Directive 2014/53/EU, when used for its intended purpose.

Health and safety pursuant to Art. 3(1)(a): Applied standards:
EN 62388-1:2014+A11:2017
EN 62388-2:2015

Electromagnetic compatibility pursuant to Art. 3(1)(b): Applied standards:
EN 300333:2017
DRAFT EN 301891 V2 2.1(2019-02)

Efficient use of spectrum pursuant to Art. 3(2): Applied standards:
EN 300 220-1:15.1.1
EN 300 220-2:15.1.1
EN 300 335 V2 1.1:2017-02

This locking marking appears in the structure international markets.

Continental Automotive GmbH
Regensburg, 15.05.2020

Hans Sinder
Vice President Finance and Controlling
Central Engineering (CE)
Vehicle Networking and Information (VNI)

Norbert Müller
Senior Vice President
Central Engineering (CE)
Vehicle Networking and Information (VNI)

1/1

Continental Automotive GmbH | Siemensstraße 12 | 93055 Regensburg | P.O. Box: 9100-05, 93056 Regensburg | Germany
www.continental-automotive.com
© 2020 Continental Automotive GmbH
All rights reserved. Reproduction and distribution of this document is prohibited without the written permission of Continental Automotive GmbH.
Continental Automotive Group, Regensburg, Germany
Continental is a registered trademark of Continental AG, Frankfurt (Germany) | VNI: 001/2021/F001/0004 | OEM: 001/2021/000-0-001/001

Información

Modelos de Turquía

BCM
Sistema de acceso sin llave



Instrucciones e información de seguridad:
Dispositivo de corto alcance para control remoto

Dirección postal:
Siemensstraße 12
D-93055, Ratisbona
Alemania

Nombre del fabricante:
Continental Automotive GmbH
Banda de frecuencia: 125 KHz

Salida máxima transmitida: 10 mW
Nombre del importador:

Honda Türkiye A.Ş

Dirección postal:

Şekerpınar Mahallesi Yanyol Sokak No:1 41420 Çayirova/Kocaeli

Continental Vehicle Networking and Information (VNI)

Continental Automotive GmbH | Siemensstraße 12 | 93055 Regensburg | Germany

Linxvia Carolina Group
VNI CE HW EU12 1501 CCE HCE
Phone: +49374-26-9124
Fax: +49 256 26-5081
Contact: Contact@continental.com
004939508.com

EU Declaration of Conformity in accordance with Directive 2014/53/EU
16.07.2020 Your message date Your release

Manufacturer: Continental Automotive GmbH
Address: Siemensstraße 12
D-93055 Regensburg
Germany

Product type designation: 41550430
Intended use: Integrated Body Controller

The product mentioned above complies with the essential requirements and other relevant provisions of Directive 2014/53/EU, when used for its intended purpose.

Health and safety pursuant to Art. 3(1)(a):
Applied standard(s):
EN 62368-1:2014 + A11:2017
EN 60479-1:2015
EN 50585:2017

Electromagnetic compatibility pursuant to Art. 3(1)(b):
Applied standard(s):
EN 301 489-1 + A2:2019-11
First draft EN 301 489-3 V2.1.1 (2017-03)

Efficient use of spectrum pursuant to Art. 3(2):
Applied standard(s):
EN 302 220-1 V3.1.1
EN 302 220-2 V3.1.1
EN 302 330 V2.1.1 (2017)

The following marking applies to the above mentioned product:

Continental Automotive GmbH
Regensburg, 16.07.2020

Klaus Sieder
Vice President Finance and Controlling
Vehicle Networking and Information

Marko Moller
Senior Vice President Vehicle Networking and
Information (VNI) Central Engineering (CE)

1/1

Continental Automotive GmbH | Siemensstraße 12, 93055 Regensburg | P.O. Box 18 9341, 93055 Regensburg | Germany
Registered office: Regensburg, Germany | Commercial Register: Amtsgericht Regensburg
HRB 16 09 000 | Tax ID: 25 15 05 000 | Website: www.conti.com
© 2020 Continental
All rights reserved. Reproduction is prohibited.
Account #: Bank für Sozialleistungen AG | BIC: BFSW3333 | IBAN: 8837 0007 0010 0000 0000 00

Modelos de Turquía

MANDO
Sistema de acceso sin llave

Instrucciones e información de seguridad:

Dispositivo de corto alcance para control remoto

Dirección postal:

Siemensstraße 12
D-93055, Ratisbona
Alemania

Nombre del fabricante:

Continental Automotive GmbH

Banda de frecuencia: 433,92 MHz

Salida máxima transmitida: 1 mW

Nombre del importador:

Honda Türkiye A.Ş

Dirección postal:

Şekerpınar Mahallesi Yanyol Sokak No:1 41420 Çayirova/Kocaeli

Continental Vehicle Networking and Information

Continental Automotive GmbH | Siemensstraße 12 | 93055 Regensburg | Germany

Morar Petre Bogdan
VNI CE HW EU2 TSR CDE HOM
Phone: +40 374- 35-5511
Fax: +40 374- 35-3081
xetu-bogdan.morar@continental-
corp-ot.com

Date: 15.05.2020 Your message label: Our reference: Via reference:

EU Declaration of Conformity in accordance with Directive 2014/53/EU

Manufacturer: Continental Automotive GmbH
Address: Siemensstraße 12
D-93055 Regensburg
Germany

Product type designation: TP_4
Intended use: Radio Frequency Transmitter used in vehicle locking/unlocking system

The product mentioned above complies with the essential requirements and other relevant provisions of Directive 2014/53/EU, when used for its intended purpose.

Health and safety pursuant to Art. 3(1)(a):
Applied standards:
EN 62388-1:2014+A11:2017
EN 50179:2012
EN 30603:2017

Electromagnetic compatibility pursuant to Art. 3(1)(b):
Applied standards:
DRAFT EN 30189-1 V2.2.1(2019-02)

Efficient use of spectrum pursuant to Art. 3(2):
Applied standards:
EN 300 220-1 V2.1.1
EN 300 220-2 V2.1.1
EN 300 335 V2.1.1 3017-02

This declaration remains valid in the absence of substantial changes.

Continental Automotive GmbH
Regensburg, 15.05.2020

[Signature]
Norbert Müller
Senior Vice President
Control Engineering (CE)
Vehicle Networking and Information (VNI)

CE
[Signature]
Norbert Müller
Senior Vice President
Control Engineering (CE)
Vehicle Networking and Information (VNI)

1/1

Continental Automotive GmbH | Siemensstraße 12 | 93055 Regensburg | P.O. Box: 9100-05, 93055 Regensburg | Germany
www.continental-automotive.com
Registered Office: Regensburg, Germany
MHR 200001-1/17-20, HRB 163666
Continental Automotive Group Aktiengesellschaft
Registered Office: Leinfelden-Echterdingen | P.O. Box 101557 | 70741 Stuttgart | Germany

Modelos de Turquía

Sistema de teléfono manos libres

<http://www.ptc.panasonic.eu/>



Por la presente, Panasonic Corporation declara que el equipo de radio mencionado anteriormente cumple con la Directiva 2014/53/UE. Acceda a <http://www.ptc.panasonic.eu/>, haga clic en "Declaración de conformidad", introduzca la siguiente palabra clave en el cuadro de búsqueda por palabra clave y podrá descargar la última "DECLARACIÓN DE CONFORMIDAD" (DoC).

Palabra clave: CL-MH-----, CA-9H-----, [CLMH5BE1AD, CL-MH5BE1AD, CL-MH5BE2AD, CL-MH5BE2AD, CL-MH5BE3AD, CL-MH5BE3AD, CLMH5BE4AD, CL-MH5BE4AD, CL-MH5BE5AD, CL-MH5BE5AD, CLMH5BE6AD, CL-MH5BE6AD, CL-MH5BE9AD, CL-MH5BE9AD] Puede consultar el "número de referencia" en la etiqueta de la unidad.

Uso previsto: Sistema de sonido del vehículo (Bluetooth y WLAN)

Dirección postal: 4261 Ikonobe-cho, Tsuzuki-ku, Yokohama-shi, Kanagawa-ken, 224-8520 (Japón)

Nombre del fabricante: Panasonic Corporation

Banda de frecuencia operativa:

Especificaciones del Bluetooth

Banda de frecuencia: 2402-2480 MHz

Especificaciones de WLAN de 2,4 GHz

Banda de frecuencia: 2412-2472 MHz

Potencia de salida máxima:

Especificaciones del Bluetooth

Potencia de salida máxima: 0,1 dBm

Especificaciones de WLAN de 2,4 GHz

Potencia de salida máxima: 11,9 dBm

Nombre del importador: Honda Türkiye A.Ş

Dirección postal:

Şekerpınar Mahallesi Yanyol Sokak No:1 41420 Çayırova/Kocaeli

Panasonic	
EU Declaration of Conformity Document Number: PAS-202047-02	
Manufacturer	
Name	: Panasonic Corporation
Address	: 4261 Ikonobe-cho, Tsuzuki-ku, Yokohama-shi, Kanagawa-ken, 224-8520, Japan
Object of Declaration < A >	
Product Name	: CAR AUDIO(UNIT:RSY DA)
Trade Name	: Panasonic
Model Number	: CL-MH5BE4AD; CL-MH5BE5AD; CL-MH5BE7AD; CL-MH5BE8AD; CL-MH5BE9AD; CL-MH4X01T; CL-MH4X01T; CL-MH4X01T; CL-MH4X01T
Model ID	: AH2001
CE Requirements	
This declaration of conformity is issued under the sole responsibility of the manufacturer. The object of the declaration described above is in conformity with the requirements of the following EU legislation and harmonized standards:	
Council Directive	: 2014/53/EU RED < B >
Applicable Standards	: EN 62311:2008 < C > EN 62368-2:2014+A11:2017 EN 301 489-1 V2.1.1:2017 EN 301 489-3 V2.1.1:2017 EN 301 489-3 V2.1.1:2017 EN 301 489-3 V2.1.1:2017 EN 300 328 V2.2:2019 EN 301 893 V2.1:2017 EN 300 440 V2.1:2017 EN 302 413 V1.1:2017
Notified Body	: MICOM Labs Inc., notified Body Number 2280, performed assessment of the tests and the technical documentation provided by the applicant with the essential requirements of the RED 2014/53/EU, and issued EU-TYPE EXAMINATION CERTIFICATE 0690242 / 13 Apr 2021 / Rev.C.
Additional Information < D >	
24.06.2021 Date of Issue / Signature Osamu Ishikawa / manager Printed Name / Title	24. Jun. 2021 Niels Erdmann Date of Issue / Signature Authorised Representative
- Authorized Representative - Panasonic Testing Centre, Panasonic Marketing Europe GmbH Wimbergring 15, 22525 Hamburg, Germany	

Modelos de Turquía

Llamada de emergencia (eCall)*

<https://www.denso.com/global/en/contact-us/doc/>



Por la presente, DENSO CORPORATION declara que el equipo de radio cumple con la Directiva 2014/53/UE.

El texto completo de la declaración de conformidad de la UE está disponible en la siguiente dirección de Internet:

<https://www.denso.com/global/en/contact-us/doc/>

Uso previsto: Dispositivo de llamada de emergencia para vehículos

Dirección postal: 1-1, Showa-cho, Kariya-shi, Aichi-ken, 448-8661 (Japón)

Nombre del fabricante: DENSO CORPORATION

Banda de frecuencia operativa: Modelo: OGEY23

- 1) GSM900 (Tx: 880-915 MHz, Rx: 925-960 MHz)
- 2) GSM1800 (Tx: 1710-1785 MHz, Rx: 1805-1880 MHz)
- 3) Banda WCDMA 1 (Tx: 1920-1980 MHz, Rx: 2110-2170 MHz)
- 4) Banda WCDMA 8 (Tx: 880-915 MHz, Rx: 925-960 MHz)
- 5) GPS (Rx: 1575,42 MHz)
- 6) GALILEO (Rx: 1575,42 MHz)
- 7) GLONASS(RX: 1601,709 MHz)
- 8) EGNOS (Rx: 1575,42 MHz)

Potencia de salida máxima:

- 1) 2 W 2) 1 W 3,4) 0,25 W

Nombre del importador:

Honda Türkiye A.Ş

Dirección postal:

Şekerpinar Mahallesi Yanyol Sokak No:1 41420 Çayırova/Kocaeli

Modelos de Turquía

Sintonizador remoto

<http://www.ptc.panasonic.eu/>



Por la presente, Panasonic Corporation declara que el equipo de radio mencionado anteriormente cumple con la Directiva 2014/53/UE. Acceda a <http://www.ptc.panasonic.eu/>, haga clic en "Declaración de conformidad", introduzca la siguiente palabra clave en el cuadro de búsqueda por palabra clave y podrá descargar la última "DECLARACIÓN de CONFORMIDAD" (DoC).

Palabra clave: número de modelo

Palabra clave: [CQ-THVCE0AD]

Puede consultar el "número de referencia" en la etiqueta de la unidad.

Uso previsto: UNIDAD DE RADIO (sintonizador de radio para coches)

Dirección postal:

4261 Ikonobe-cho, Tsuzuki-ku, Yokohama-shi, Kanagawa-ken, 224-8520 (Japón)

Nombre del fabricante:

Panasonic Corporation

Nombre del importador:

Honda Türkiye A.Ş

Dirección postal:

Şekerpınar Mahallesi Yanyol Sokak No:1 41420 Çayırova/Kocaeli

Llave digital

<https://continental-homologation.com/honda>



Por la presente, Continental declara que el equipo de radio tipo A2C192350/ A2C192351 cumple con la Directiva 2014/53/UE. El texto completo de la declaración de conformidad de la UE está disponible en la siguiente dirección de Internet: <https://continental-homologation.com/honda>

Uso previsto: Sistema de acceso al vehículo

Dirección postal:

Siemensstraße 12, D-93055 Regensburg (Alemania)

Nombre del fabricante:

Continental Automotive GmbH

Banda de frecuencia operativa:

Rango de frecuencia del BLE: 2,402 GHz a 2,48 GHz

Potencia de salida máxima:

Potencia de salida máxima del BLE: +20 dBm

Nombre del importador:

Honda Türkiye A.Ş

Dirección postal:

Şekerpınar Mahallesi Yanyol Sokak No:1 41420 Çayırova/Kocaeli

Modelos de Turquía

Cargador inalámbrico*

<https://www.lg.com/global/support/cedoc/cedoc>



Por la presente, LG Electronics Inc. declara que el equipo de radio tipo WC500HOC121 cumple con la Directiva 2014/53/UE.

El texto completo de la declaración de conformidad de la UE está disponible en la siguiente dirección de Internet:

<https://www.lg.com/global/support/cedoc/cedoc>

Uso previsto:

Cargador inalámbrico para el vehículo

Dirección postal:

128, Yeoui-daero, Yeongdeungpo-gu, Seúl (Corea)

Nombre del fabricante:

LG Electronics Inc.

Banda de frecuencia operativa:

111 kHz/potencia máxima: 42 dBuA/m a 10 m

Potencia de salida máxima:

111 kHz/potencia máxima: 42 dBuA/m a 10 m

Nombre del importador:

Honda Türkiye A.Ş

Dirección postal:

Şekerpınar Mahallesi Yanyol Sokak No:1 41420 Çayırova/Kocaeli

http://bhevs.co.kr/bbs/board.php?tbl=e_bbs42_2

Por la presente, BH EVS Co., Ltd. declara que el equipo de radio tipo WC500HOC121 cumple con la Directiva 2014/53/UE.

El texto completo de la declaración de conformidad de la UE está disponible en la siguiente dirección de Internet:

http://bhevs.co.kr/bbs/board.php?tbl=e_bbs42_2

Uso previsto:

Cargador inalámbrico para el vehículo

Dirección postal:

BH EVS Co., Ltd.

Am Kronberger Hang 2 65824 Schwalbach am Taunus (Alemania)

Nombre del fabricante:

BH EVS Co., Ltd.

Banda de frecuencia operativa:

111 kHz

Potencia de salida máxima:

potencia máx.: 42 dBuA/m a 10 m

Nombre del importador:

Honda Türkiye A.Ş

Dirección postal:

Şekerpınar Mahallesi Yanyol Sokak No:1 41420 Çayırova/Kocaeli

Modelos de Turquía

Sistema de información de punto ciego*/sistema de alerta de tráfico cruzado*

<https://www.veoneer.com/en/regulatory>



Por la presente, Veoneer US, Inc. declara que el objeto de la declaración descrita anteriormente cumple con la legislación de armonización correspondiente de la Unión Europea.

<https://www.veoneer.com/en/regulatory>

Uso previsto: Sensor de radar de corto alcance de 24 GHz

Dirección postal:

26545 American Drive Southfield, Michigan, 48034

(Estados Unidos)

Nombre del fabricante: Veoneer US, Inc.

Banda de frecuencia operativa:

24,05-24,25 GHz

Potencia de salida máxima:

Máximo de 13 dBm

Nombre del importador:

Honda Türkiye A.Ş

Dirección postal:

Şekerpinar Mahallesi Yanyol Sokak No:1 41420 Çayırova/Kocaeli

Modelos de Serbia

BCM
Sistema de acceso sin llave

KVALITET
Akcionarsko društvo za ispitivanja kvaliteta "KVALITET" NIS
Акционарско друштво за истраживање квалитета "КВАЛИТЕТ" НИС
Joint-stock company for quality testing "KVALITET" NIS

TRG 15

POTVRDA O USAGLAŠENOSTI - RITTO Broj: P1615061600
CONFIRMATION OF CONFORMITY - R&TTE No. No.

Podnositelj zahteva: RITTE CONSULTING DOO
Applicant: 11000 BEOGRAD
MARIOKA 28/29

Vrsta opreme: KONTROLNI MODUL
Equipment category:

Oznaka tipa/modela: 40737300
Equipment type/model:

Robna marka: Continental
Equipment trademark:
Proizvođač: Continental Automotive GmbH
Manufacturer: NEMACKA

Vredovana dokumentacija: Evaluated documentation:
Laboratorija: BeuzbovaSafety CSA Group Bayern GmbH
Ispitni izveštaj: S9602-200-0067, 17.04.2016.
Laboratory: EM&M&C: CSA Group Bayern GmbH
Test report: TR302-0204-1P, 09.03.2016.
RIT TOR&TTE: CSA Group Bayern GmbH
TR302-0204-1P, 09.03.2016.

Na osnovu gore navedene dokumentacije utvrdjeno je da gore navedena oprema zadovoljava zahtev "Pravilnika o radio opremi i telekomunikacionoj terminalnoj opremi" (S. glavnik RS, 11/2012).
On the basis of the above mentioned documentation it is found that above mentioned equipment fulfils the requirements of the "Rulebook on Radio Equipment and Telecommunications Terminal Equipment" (Official Gazette RS, 11/2012).

Navedena oprema u specifikaciji, tipu/modelu, komponentama, akcijonarnim karakteristikama opreme koji utiču na usaglašenost sa navedenim Pravilnikom moraju sa sigurnošću "Kvalitet" u s.d. NIS.
Any changes occur in the specification, specific/ components of the equip, electrical construction which may influence on conformity to the above mention Rulebook, shall be forwarded to "Kvalitet".

Mesto i datum izdavanja: Vrhbi do
Place and date: Vrhbi do
NŠ, 15.05.2015. NŠ, 15.05.2015.

Bul. Svetog Cara Konstantina 82-86, NŠ 11000, Beograd, Tel: (011)550-700, 550-624, Fax: (011)550-630, 550-089
e-mail: office@kvalitet.co.rs, http://www.kvalitet.co.rs

MANDO
Sistema de acceso sin llave

KVALITET
Akcionarsko društvo za ispitivanja kvaliteta KVALITET NIS
Акционарско друштво за истраживање квалитета КВАЛИТЕТ НИС
Joint-stock company for quality testing KVALITET NIS

TRG 30

POTVRDA O USAGLAŠENOSTI - RITTO Broj: P1620075600
CONFIRMATION OF CONFORMITY - R&TTE No. No.

Podnositelj zahteva: RITTE CONSULTING DOO
Applicant: 11000 BEOGRAD-RAKOVICA
KNEZA VIŠESLAVA 632/7

Vrsta opreme: KLJUČ ZA DALJINSKI PRISTUP VOZILU
Equipment category:

Oznaka tipa/modela: TP_4
Equipment type/model:

Robna marka: Continental
Equipment trademark:
Proizvođač: Continental Automotive GmbH
Manufacturer: Germany

Vredovana dokumentacija: Evaluated documentation:
Laboratorija: BeuzbovaSafety Compliance Certification Services Inc. T200415W014-V, 11.05.2020./
Ispitni izveštaj: T200415W01-MC, 07.05.2020./ T200415W01-RC, 07.05.2020./
Laboratory: EM&M&C: Compliance Certification Services Inc. T200415W01-RE, 07.05.2020./
Test report: RITTOR&TTE: Compliance Certification Services Inc. T200415W01-RT1, 07.05.2020./ T200415W01-RT2, 07.05.2020./

Na osnovu gore navedene dokumentacije utvrdjeno je da gore navedena oprema zadovoljava zahtev "Pravilnika o radio opremi i telekomunikacionoj terminalnoj opremi" (S. glavnik RS, 11/2012).
On the basis of the above mentioned documentation it is found that above mentioned equipment fulfils the requirements of the "Rulebook on Radio Equipment and Telecommunications Terminal Equipment" (Official Gazette RS, 11/2012).

Navedena oprema u specifikaciji, tipu/modelu, komponentama, akcijonarnim karakteristikama opreme koji utiču na usaglašenost sa navedenim Pravilnikom moraju sa sigurnošću "Kvalitet" u s.d. NIS.
Any changes occur in the specification, specific/ components of the equip, electrical construction which may influence on conformity to the above mention Rulebook, shall be forwarded to "Kvalitet".

Mesto i datum izdavanja: Vrhbi do
Place and date: Vrhbi do
NŠ, 29.05.2020. NŠ, 29.05.2020.

Bul. Svetog Cara Konstantina 82-86, NŠ 11000, Beograd, Tel: (011)550-700, 550-624, Fax: (011)550-630, 550-089
e-mail: office@kvalitet.co.rs, http://www.kvalitet.co.rs

Modelos de Serbia

Cargador inalámbrico*

KVALITET Akcionarsko društvo za ispitivanje kvaliteta KVALITET NS
 Акционарско Друштво за испитивања квалитета КВАЛИТЕТ НС
 Joint-stock company for quality testing KVALITET NS

POTVRDA O USAGLAŠENOSTI - RITTO Broj: P1620059700
 CONFIRMATION OF CONFORMITY - R&TTE №

Podnosioc zahteva: INŽENJERSKE DELATNOSTI I TEHNIČKO SAVETOVANJE IN TECH
 Аспитент: ИНЖЕНЈЕРСКИ ДЕЛАТНОСТИ И ТЕХНИЧКО САВЕТОВАНЈЕ ИН ТЕКХ
 ДИТЕ 21. ПУЛЈАЦ 24

Vrsta opreme: BEŽIČNI PUNJAC
 Equipment category: Wireless charger

Oznaka tipa/modela: WC500HCC21
 Equipment type/model: WC500HCC21

Radna marka: LG
 Equipment trademark: LG
Proizvođač: LG ELECTRONICS INC.
 Manufacturer: KOREJA

Vrednovana dokumentacija: Evaluated documentation:
Laboratoriji/ Bezbednost/Safety: Nemko Korea Co., Ltd.: 384347, 28.03.2023./
ispitni izveštaji: DTAC Co., Ltd.: DRTCET2026-0419, 20.03.2023./
 Laboratory/ EMK-ENC: DTAC Co., Ltd.: DRE-CEE1909-0520(1), 03.10.2022 /
 Test report: RITTO/RITTE: DTAC Co., Ltd.: DRTCET1909-0321(1), 18.02.2022 /

Na osnovu gore navedene dokumentacije utvrđeno je da gore navedena oprema zadovoljava zahtevе Правилника о радио опреми и телекомуникационој терминолошкој опреми (ВР, глава 4, РС, 112012).
 On the basis of the above mentioned documentation it is found that above mentioned equipment fulfils the requirements of the Handbook on Radio Equipment and Telecommunication Terminal Equipment (Official Gazette RS, 112012).

Наступиле промене у спецификацији, конструкцији, компонентама, електричним карактеристикама опреме које утичу на усклађеност са изнаднаведеним прописима морају се издати извештајем у и.д. NS.
 Any changes occur in the specification, structural components of the design, electrical construction which may influence on conformity to the above mention Handbook, shall be branched by "Warning".

Mesto i datum izdavanja: Ваши до: М.П. Генерални директор
 Place and date: Ваши датум: 20.04.2023. Др. Владимир Вукчићковић, др.инж.
 №8, 21.04.2020.

Ovaj dokument važi samo za proizvode koji su ispitivani sa proizvođača koji su sa njim predali vrednovanje.
 Буџ. Сектор Цара Константина 62-66, НБ 18000, Београд, Србија, Тел: (011)550-795, 550-654, Факс: (011)550-836, 550-668
 e-mail: office@kvalitet.rs, http://www.kvalitet.rs

KVALITET Akcionarsko društvo za ispitivanje kvaliteta KVALITET NS
 Акционарско Друштво за испитивања квалитета КВАЛИТЕТ НС
 Joint-stock company for quality testing KVALITET NS

POTVRDA O USAGLAŠENOSTI - RITTO Broj: P1622106300
 CONFIRMATION OF CONFORMITY - R&TTE №

Podnosioc zahteva: RTTE CONSULTING DOO
 Аспитент: РТТЕ КОНСУЛТИНГ ДОО
 ПЕТРОВИЋ ПУЛЈАЦ ПАРКОВА
 КРЕЂА СЕЛЕКЦИЈА 833/1

Vrsta opreme: BEŽIČNI PUNJAC
 Equipment category: Wireless charger

Oznaka tipa/modela: WC500HCC21
 Equipment type/model: WC500HCC21

Radna marka: BH EVC Co., Ltd.
 Equipment trademark: BH EVC Co., Ltd.
Proizvođač: BH EVC Co., Ltd.
 Manufacturer: KOREJA

Vrednovana dokumentacija: Evaluated documentation:
Laboratoriji/ Bezbednost/Safety: Nemko Korea Co., Ltd.: 409355, 10.08.2022 / DTAC Co., Ltd.: DRTCET2206-
ispitni izveštaji: 0308, 30.08.2022 /
 Laboratory/ EMK-ENC: DTAC Co., Ltd.: DRE-CEE2206-0426, 15.06.2022 /
 Test report: RITTO/RITTE: DTAC Co., Ltd.: DRTCET2206-0273, 14.01.2022 /

Na osnovu gore navedene dokumentacije utvrđeno je da gore navedena oprema zadovoljava zahtevе Правилника о радио опреми и телекомуникационој терминолошкој опреми (ВР, глава 4, РС, 112012).
 On the basis of the above mentioned documentation it is found that above mentioned equipment fulfils the requirements of the Handbook on Radio Equipment and Telecommunication Terminal Equipment (Official Gazette RS, 112012).

Наступиле промене у спецификацији, конструкцији, компонентама, електричним карактеристикама опреме које утичу на усклађеност са изнаднаведеним прописима морају се издати извештајем у и.д. NS.
 Any changes occur in the specification, structural components of the design, electrical construction which may influence on conformity to the above mention Handbook, shall be branched by "Warning".

Mesto i datum izdavanja: Ваши до: М.П. Генерални директор
 Place and date: Ваши датум: 07.07.2025. Др. Владимир Вукчићковић, др.инж.
 №8, 08.07.2022.

Ovaj dokument važi samo za proizvode koji su ispitivani sa proizvođača koji su sa njim predali vrednovanje.
 Буџ. Сектор Цара Константина 62-66, НБ 18000, Београд, Србија, Тел: (011)550-795, 550-654, 550-668
 e-mail: office@kvalitet.rs, http://www.kvalitet.rs

Información

Modelos de Serbia

Unidad de control telemático*

Sistema de información de punto ciego*/
sistema de alerta de tráfico cruzado*

Овиме, DENSO CORPORATION изјављује да је радио опрема тип усаглашена са Директивом 2014/53/EU. Цео текст ЕУ декларације о усаглашености доступам је на следећој интернет адреси:
<https://www.denso.com/global/en/contact-us/doc/>





Idivorski laboratorije d.o.o. Beograd
Vojvode Stevana 11, 11000 Beograd
tel: +381 11 8778328
www.idivorski.com
idivorski@idivorski.com
Emitirani oznaka tipa

POTVRDA O USAGLAŠENOSTI broj 00334 00787

DATA IZDAVANJA: 06.08.2023. VAŽI DO: 06.08.2023.

PODNOŠILAC ZAHTEVA: RTTE Consulting doo
Kralja Vukobratova 63/2.7, 11090 Beograd

NAZIV / VRETA OPREME: Radar za vozilo u RF opsegu 24 GHz (24 GHz 6RD Radar Sensor)

ROBNA MARKA: Veevaer

PROIZVOĐAČ: Veevaer LLC, Inc.
26300 American Drive, Southfield, Michigan, 48034
United States of America

TIP / MODEL: NB24G175V3

Prigledom dolo izredene tehničke dokumentacije datirane od strane podnosioca zahteva, utvrdeno je usaglašenost opreme sa bitnim zahtevima Pravilnika o radio opremi i terminalnoj telekomunikacionoj opremi (Službeni glasnik RS br.11/2012):

Tip izveštaja	Izdavatelj	Datum	Dokum.
EMC test report	ISE-Lab GmbH	2022/09/11/0943-1	29.06.2023.
Safety test report	ISE-Lab GmbH	19093330-12742-3	14.06.2023.
EMC test report	CEITECOM GmbH	19-1-0207401101a	23.06.2023.
RF test report	CEITECOM GmbH	19-1-0207401102a	24.06.2023.
EU-Type Examination Certificate	KL-Certification GmbH	T.2020.08.0016	29.06.2023.

Mesto izdavanja:
Beograd



Dirktor
Sasa Jurgovanovic, dipl. inž.

oprema: 6-CE-201-0001
Priloga i dopunjenosti nisu ti deo ovog dokumenta osim ako je izdavač izričito navede. Svi podaci su izdani u skladu sa informacijama dobijenim od proizvođača. Ova potvrda je važeća samo ako je izdavač u skladu sa Pravilnikom izdati ovaj tip. Idivorski laboratorije. Potpisati: Sasa Jurgovanovic, dipl. inž. i odgovorni za izdavanje ovog dokumenta.

Información

* No disponible en todos los modelos

Modelos de Serbia

Sistema de teléfono manos libres

Panasonic	
EU Declaration of Conformity Document Number: PAS-202047-02	
Manufacturer	
Name	: Panasonic Corporation
Address	: 4261 Nonobe-cho, Suzaki-ku, Yokohama-shi, Kanagawa-ken, 224-8520, Japan
Object of Declaration < A >	
Product Name	: CAR AUDIO(UNIT:RSY DA)
Trade Name	: Panasonic
Model Number	: CL-MH8BE&AD; CL-MH8BE&AD; CL-MH8BE7&AD; CL-MH8E&AD CL-MH8BE&AD; CL-MH4AX017; CL-MH4BK17; CL-MH4BK217; CL-MH4BK&AD
Model ID	: AH2001
CE Requirements	
This declaration of conformity is issued under the sole responsibility of the manufacturer. The object of the declaration described above is in conformity with the requirements of the following EU legislation and harmonized standards:	
Council Directive	: 2014/53/EU RED < B >
Applicable Standards	: EN 62311:2008 < C > EN 62368-1:2014 A11:2017 EN 301 489-1 V2.1.1:2017 EN 301 489-2 V2.1.1:2017 EN 301 489-3 V3.1:2017 EN 301 489-19 V2.0:2017 EN 300 328 V2.2:2019 EN 301 893 V2.1:12017 EN 300 440 V2.1:12017 EN 301 413 V1.1:12017
Notified Body	: MICOM Labs Inc., notified Body Number 2280, performed assessment of the tests and the technical documentation provided by the applicant with the essential requirements of the RED 2014/53/EU, and issued EU-TYPE EXAMINATION CERTIFICATE 0690242 / 13 Apr 2021 / Rev.C.
Additional Information < D >	
24.06.2021 Date of Issue / Signature Osamu Ishikawa / manager Printed Name / Title	24. Jun. 2021 Date of Issue / Signature Niels Erdmann Authorized Representative
* Authorized Representative - Panasonic Testing Centre, Panasonic Marketing Europe GmbH Winsbergring 15, 22525 Hamburg, Germany	

Modelos de Ucrania

MANDO
Sistema de acceso sin llave



Dirección postal:
Siemensstraße 12
D-93055, Ratisbona
Alemania
Nombre del fabricante:
Continental Automotive GmbH
Banda de frecuencia: 433,92 MHz
Salida máxima transmitida: 1 mW
Nombre del importador:
Pride Motor LLC
Dirección postal:
12, Sagaydachnogo Str., Kyiv, 04070 (Ucrania)

ДЕКЛАРАЦІЯ ПРО ВІДПОВІДНІСТЬ

1. Радіобудівник: Пристрій керування радіо до 433 МГц, BTID (написаний)
адрес: смт. Мелітополь на території м. Мелітополь, Запорізька обл., 72319, Україна, код ЄДРПОУ 37463168.

2. ТОВ «Норматон-Україна» (офіс: 314, вул. Корова 139, м. Мелітополь, Запорізька обл., 72319, Україна, код ЄДРПОУ 37463168).
розташовується на території м. Мелітополь або його адміністративної території.

3. Це декларація відповідності видає під особистою відповідальністю виробника.

4. Об'єкт декларації:
Назва об'єкту: **Брелок автосигналізації (Radio Frequency Transmitter / Hands MY21);**
Модель: **TF_4;**
Торговельна марка: **«Continental»;**
Виробок: **«Continental Automotive GmbH» (Siemensstraße 12, D-93055 Regensburg, Germany) / «Континенталь Аутомобіл ГмбХ» (Сієнсенсштрассе 12, D-93055 Рєгенсбург, Німеччина).**
Місце виробництва: **«Continental Automotive Chassis Co., Ltd.» (Shangri Road, 3000 Shanghai Street, 130000, Shanghai, Jilin P.R. China) / «Континенталь Аутомобіл Чанчжоу Ко., Ліміт» (Данчжоу Бродс, 3000 Шанхай Ситі, 130000, Манчжоу, Іллін П.Р. Китай), «CONTINENTAL AUTOMOTIVE GUADALAJARA MEXICO S DE RL DE CV» (Camino a la Tierra No. 3, Km. 3.5 Carretera Guadalajara-Monza, Colonia La Tierra, 45640 Tlaximilco de Zahuila, Jalisco, Mexico) / «КОНТИНЕНТАЛ АУТОМОТІВ ГРАДАЛАХАРА МЕКСИКО С ДЕ РЛ ДЕ СВ» (Каміно а ла Тієра № 3, Км. 3.5 Каррєтєра Гуадалаяара Морєсє, Колоніє ла Тієра, 45640 Тіахімілко де Зауїла, Халіско, Мєксико).**
*Номер першої або останньої ліній: **виробництва не вказується серійно.***
(Ідентифікатор радіобудівника, що має статус об'єкту вимог проєктування, може вказуватися кожен раз окремо у разі потреби для ідентифікації конкретного радіобудівника)

5. Об'єкт декларації відповідає вимогам «Європейського регламенту радіобудівників, затвердженого постановою Кабінету Міністрів України від 24.08.2017р. № 365».

6. Стандарти з переліку національних стандартів, що були застосовані, та інші стандарти і технічні специфікації, щодо яких декларується відповідність:
з безпеки (вимоги б технічного регламенту):
ДСТУ EN 62061-1:2017 (EN 62061:2014, AC:2015-05, AC:2015-02, AC:2015-11, AC:2017, A11:2017, IDT, не є чинним з 2014 року), Єм 70114, Єм 70114, ІТД;
ДСТУ EN 62479-2:2015 (EN 62479-2:2011, IDT), EN 50662: 2017,
з електромагнітної сумісності (вимоги б технічного регламенту):
ДСТУ EN 301 489-1:2014 (EN 301 489-1 V1 9.2, IDT);
ДСТУ ETSI EN 301 489-3:2009 (ETSI EN 301 489-3:2002, IDT),
об'єктами електромагнітної сумісності є наступні ресурси (вимоги б технічного регламенту):
ДСТУ ETSI EN 300 228-2:2017 (ETSI EN 300 228-2:2017, IDT);
ДСТУ ETSI EN 300 228-1:2011 (ETSI EN 300 228-1:2011, IDT);
ДСТУ ETSI EN 300 330-2:2018 (ETSI EN 300 330-2:2017, IDT).

(з автоматично ідентифікаційного коду, адреси та дати видачі)

7. Прогнозований орган з оцінки відповідності **ДОВ «Українська сертифікацій «Норматон» сертифікацій матеріалів та виробів (Ukraine CERT)»**
(назва юридичної особи згідно з реєстром юридичних осіб)
Вказавши роботи з оцінки відповідності за процедурою експертизи типу (Модель В)
(тип-адреса м. Мелітополь)
та видачі сертифікату експертизи типу № UA.802.СТ.0218-20 від 02 червня 2020 р.
(у разі вказання юридичної особи з оцінки відповідності)

8. Додаткова інформація: Програма версія 0400.

Підписано від імені та за договором зручності № 20180503 від 03.05.2018 р. «Continental Automotive GmbH» (Siemensstraße 12, D-93055 Regensburg, Germany) уповноваженим представником в Україні ТОВ «Норматон-Україна»
м. Мелітополь, Україна
(вказати повне ім'я особи)

02 червня 2020 р.

Директор
ТОВ «Норматон-Україна»

О. В. Шенєніс
ФОБ-79 112 0116
ТОВ «СММВ»
UA.010 0 80218-20
(вказати повне ім'я особи)

Modelos de Ucrania

Sistema de teléfono manos libres

<https://service.panasonic.ua/>

справжнім Panasonic Automotive Systems Co., Ltd заявляє, що тип радіообладнання * відповідає Технічному регламенту радіообладнання; повний текст декларації про відповідність доступний на веб-сайті за такою адресою:

<https://service.panasonic.ua/>
(розділ «Технічне регулювання»)

моделі; [AH2001]

Dirección postal:

4261 Ikonobe-cho, Tsuzuki-ku, Yokohama City, 224-8520 (Japón)

Nombre del fabricante:

Panasonic Automotive Systems Co., Ltd.

Banda de frecuencia operativa:

Especificaciones del Bluetooth

Banda de frecuencia: 2402-2480 MHz

Especificaciones de WLAN de 2,4 GHz

Banda de frecuencia: 2412-2472 MHz

Potencia de salida máxima:

Especificaciones del Bluetooth

Potencia de salida máxima: 0,1 dBm

Especificaciones de WLAN de 2,4 GHz

Potencia de salida máxima: 11,9 dBm

Nombre del importador:

Pride Motor LLC

Dirección postal:

12, Sagaydachnoho Str., Kyiv, 04070 (Ucrania)

ДЕКЛАРАЦІЯ ПРО ВІДПОВІДНІСТЬ Panasonic Corporation AH2001

1. Автомобільний аудіоапарат з дисплеєм (UNIT ASSY DA) т.м. Panasonic Corporation моделі AH2001 з обладнанням радіодоступу (інтерфейс передачі даних IEEE 802.11 a/b/g/n/ac, IEEE 802.15.1 Bluetooth) та GPS-приймачем.

Радіообладнання (апарат, тип, номер партії чи серійний номер)

2. Уповноважений представник виробника - ТОВ «Радио Тест Стандарт» (03115, м. Київ, вул. Львівська, 22А, к. 135, ЄДРПОУ 39205151) діє за дорученням "Panasonic Automotive Systems Co., Ltd.", 4261 Ikonobe-cho, Tsuzuki-ku, Yokohama-shi, Kanagawa-ken 224-8520, Japan.

підтверчення та адреси виробника або його уповноваженого представника

3. Ця декларація відповідності видана під особистою відповідальністю виробника.

4. Об'єкт декларації (зображення об'єкта декларації для ідентифікації):

Об'єкт декларції (ідентифікаційне зображення, яке має бути збережено для доступності, може включати фотографії членів виробника і дані про користувачів ідентифікаційного радіообладнання)



5. Об'єкт декларації відповідає вимогам Технічного регламенту радіообладнання, затвердженого постановою НМ України від 24.05.2017 № 355.

6. Об'єкт декларації відповідає вимогам наступних НД:

ДСТУ EN 62368-1:2017, ІЕС 62368-1:2014 [Серія Еdition], ДСТУ EN 62311:2014, ДСТУ ЕТС EN 301 489-1:2018, ЕТС EN 301 489-1 V2.1.1 (2017-02), ДСТУ ЕТС EN 301 489-3:2008, ІРАС Draft ЕТС EN 301 489-3 V2.1.1 (2017-03), ДСТУ ЕТС EN 301 489-17:2008, ЕТС EN 301 489-17 V2.1.1 (2017-02), ДСТУ ЕТС EN 301 489-19:2008, Draft ЕТС EN 301 489-19 V2.3.0 (2017-03), ДСТУ EN 55032:2017, EN 55032:2015 + AC:2016, Class B, ДСТУ EN 55035:2015, EN 55035:2017, ДСТУ ЕТС EN 300 328:2017, ЕТС EN 300 328 V2.2 (2017-03), ЕТС EN 301 893:2017, ЕТС EN 301 893 V2.1.3 (2017-05), ДСТУ ЕТС EN 300 482:2018, ЕТС EN 300 482 V2.1.3 (2017-05), ДСТУ ЕТС EN 303 413:2018, ЕТС EN 303 413 V1.1.1 (2017-06).

Посилання на стандарти і техніку відповідним стандартам, що були застосовані, або посилання на інші технічні стандарти, якщо вони відносяться відповідно до законодавства ідентифікаційного номера, апарат (для відсилки)

7. Призначений орган з оцінки відповідності:

ООВ УКРЧАСТОТНАГЛД, 03179, м. Київ, пр-т Перемоги, 151, реєстр. номер UA.TR.052 за наказом Міненормозрозв'язу України від 11.04.2018 № 500

Ідентифікаційний номер ідентифікаційного органу

8. Програмне забезпечення застосовується: Не застосовується. HW: B_25_01

У відповідності вимогам цієї постанови та вказівки, у тому числі правового забезпечення, зазначеного в розділі 8, виробник не гарантує і не відповідає за відповідність до декларації при використанні.



Modelos de Ucrania

Sistema de teléfono manos libres

9. Додаткова інформація: **Виробник** – «Panasonic Automotive Systems Co., Ltd.», Японія, 4261 Номо-бе-но, Токуйне-ку, Ісокома-ші, Нагайама-кен 224-8520 («Panasonic Automotive Systems Co., Ltd.», 4261 Nomo-be-no, Tokuyne-ku, Isokoma-shi, Nagaiama-ken 224-8520, Japan) на підприємстві: 1) «Panasonic Automotive Systems Co., Ltd.», Мексика, («Panasonic Automotive Systems Co., Ltd.», S.A. de C.V. Caliente Reynosa Mike Allen 1231 5/N Parque Industrial Reynosa Reynosa, Tamaulipas, C.P. 88780, Mexico); 2) «Panasonic Automotive Systems Co., Ltd.», Таїланд, («Panasonic Automotive Systems Co., Ltd.», No.305, Nongjang Road, Songjerd District, Daban City, Lioating Province, 116033 P.R. China); 3) «Panasonic Automotive Systems Co., Ltd.», Таїланд, («Panasonic Automotive Systems Co., Ltd.», 301 M.2 Terapak Rd., T.Vangsoothong, A.Vangsoothong, Samutprakarn 10570, Thailand); 4) «Panasonic Do Brasil Ltda» Республіка Ріа-Матр'яла, Бразилія, («Panasonic Do Brasil Ltda» Rua Matriz nº, 1155 - Distrito Industrial 89075-100 - Joinville - (SC Brazil)); 5) «Panasonic Corporation» Японія, («Panasonic Corporation» Комітат Автомобіля Інформаційні Системи Бізнес Дівізіон Матсумото Сіті», Японія, («Panasonic Corporation Automotive & Industrial Systems Company» Automotive Information Systems Business Division Matsuyama Site», 5652, Sakae, Matsuyama-shi, Ehime-ken, 899-8750, Japan); 6) «Panasonic Automotive Systems Czech, s.r.o.», Чехія, («Panasonic Automotive Systems Czech, s.r.o.», U Panatonicke 266, Stare Cvice 53006 Pardubice Czech Republic); 7) «Panasonic Taiwan Co., Ltd.», Тайвань, («Panasonic Taiwan Co., Ltd.», Car Electric Division, R&D Technology Domain Building 579, Yuan-Shan Road, Chung-Ho District, New Taipei City, Taiwan); 8) «Panasonic Automotive Systems», Малайзія, («Panasonic Automotive Systems», Malaysia Sdn. Bhd. Plot 10, Phase 4, Pui Industrial Estate, 13600 Pui Penang, Malaysia).

10. Підписано ТОВ «Радо Тест Стандарти», 03115, м. Київ, вул. Львівська, 22А, м. 135, ЄДРПОУ 39205331 від імені та за дорученням «Panasonic Automotive Systems Co., Ltd.», Японія.

11. Наступне маркування стосується вищезазначеного продукту.



Шуман Д.В.

Директор ТОВ «Радо Тест Стандарти»

Приватна, не є та по-близьку, особа

Декларація взята **ООВ УРЧАСТНОНАГЛВД**
03179, м. Київ, пр-т Перемоги, 252; тел. +38 (044) 422-85-44
на об'єкт: **ЦА ТР 62**

згідно з інформацією про цей об'єкт, наданою державним органом (ДОВ)

Об'єктовий номер: **Звіт про оцінювання № УЧН-22/О.034 від 07.04.2022**
(Звіт для контролю при реєстрації девайсів на частоті 470 МГц)

Керівник

ООВ УРЧАСТНОНАГЛВД

М.П.  **О.Г. Лисовский**

Чинність Декларації можна перевірити в базі даних ООВ УРЧАСТНОНАГЛВД на <http://dov.gov.ua>

Декларація взята на об'єкт ООВ УРЧАСТНОНАГЛВД за серійним номером Виробника

Modelos de Ucrania

Sistema de información de punto ciego*/sistema de alerta de tráfico cruzado*

Dirección postal:
26545 American Drive Southfield, Michigan, 48034 (Estados Unidos)
Nombre del fabricante:
Veoneer US, Inc.
Banda de frecuencia operativa:
24,125 GHz
Potencia de salida máxima:
13 dBm
Nombre del importador:
Pride Motor LLC
Dirección postal:
12, Sagaydachnogo Str., Kyiv, 04070 (Ucrania)

ДЕКЛАРАЦІЯ ПРО ВІДПОВІДНІСТЬ

- Розроблювач: *Проектир автомобільних радіомобільних т.м. «Veoneer» моделі NR24G7513.*
- Найменування та адреса виробника: *«Veoneer US, Inc.» 26545 American Drive, Southfield, Michigan, 48034, United States of America»-Вашингтон ІСБ, Ілс. 4 (26545) Американ Драйв, Саутфілд, Мічиган, 48034, США».*
- Ця декларація відповідності виконав під особистою відповідальністю виробника.
- Об'єкт декларації: *Проектир автомобільних радіомобільних т.м. «Veoneer» моделі NR24G7513.*
- Об'єкт декларації відповідає таким технічним регламентам:
 - *Технічний регламент відповідності, запроваджений Постановою Кабінету Міністрів України від 24 вересня 2017 р. №355.*
- Пояснення на відповідні стандарти з переліку відповідних стандартів, що були використані, або пояснення на інші технічні специфікації, щодо яких декларується відповідність:
 - ДСТУ EN 62368-1:2017 (EN 62368-1:2014; AC:2013-08; AC:2015-02; AC:2015-11; AC:2017; A11:2017; IDT); IEC 62368-1:2015 (EN 62368-1:2014; Ed. 2.0); IEC 62368-1:2015 (IDT);*
 - ДСТУ EN 62479:2015 (EN 62479:2014; IDT);*
 - ДСТУ EN 501 489-1 V2.3.2:2014 (ETSI EN 301 489-1 V2.3.2; IDT);*
 - ETSI EN 301 489-3 V2.3.1 (2017-04);*
 - ETSI EN 301 489-3 V2.3.1 (2017-04);*
 - ДСТУ EN 302 458:2018 (ETSI EN 302 458:2016; IDT).*
- Примітаний орган з питань відповідності:

ООО «ОМГ»-ТОВ «ВІН»-«ОМГ»-АЕСА ТР 109
Проектир та сертифікатор номер сертифікату відповідності

Пояснює відповідність на відповідні стандарти між системами В) Технічний регламент відповідності та моделі серії/застосованих систем типу: *АЕСА.ТР.109.2.02.10-20 від 24.07.2019 р.*

В) У відкритих питаннях щодо компетенції та адекватності, у тому числі стосовно забезпечення, цядекларує відповідність функціонує та призначення і не має поширюватися на застосування при відповідності:

 - *серії виробничих номерів: 616759008_00.*
- Додаткові відомості: *Проектир автомобільних радіомобільних т.м. «Veoneer» моделі NR24G7513, що виконується «Veoneer US, Inc.» 26545 American Drive, Southfield, Michigan, 48034, United States of America»-Вашингтон ІСБ, Ілс. 4 (26545) Американ Драйв, Саутфілд, Мічиган, 48034, США» на автомобільних «Veoneer» Сабіа, Ілс. 4 (7455) Бірмінгем РД, Маршам, ОН L18 5C2, Саутгемптон-Вашингтон Канада, Ілс. 4 (7455) Бірмінгем РД, Маршам, ОН L18 5C2, Канада; «Veoneer China Co., Ltd.» №. 111, East China Street, Room, Foreign Trade, Шанхай, Шанхай-Вашингтон Китай Ко, Пекін» (М. 111, East China Street, Foreign Trade, Шанхай, Шанхай, Китай).*

Позначено катістро виробника: *ТОВ «АТК-1» (Україна, 01110, місто Київ, вулиця Народного, 19, корпус А, офіс 1, код ЄДРПОУ 37849006).*

« Київ, Україна 22 лютого 2020 р. 2020 р.

Директор «АТК-1» (Україна) І.С. Горюховий (Україна)

Висновки проведено
ООО ТОВ «ВІН» «ОМГ»
Згідно з Декларацією № *0247/20*
від. « 23 », 07 2020 р.

«ОМГ» АЕСА ТР 109

Información

* No disponible en todos los modelos

Modelos de Ucrania

Cargador inalámbrico*

справжнім Ел-Джі Електронікс Інжзаявляє, що тип радіообладнання WC500HOC121 відповідає Технічному регламенту радіообладнання; повний текст декларації про відповідність доступний на веб-сайті за такою адресою:

<https://www.lg.com/global/support/cedoc/cedoc>

моделі; WC500HOC121

Nombre del importador:

Pride Motor LLC

Dirección postal:

12, Sagaydachnogo Str., Kyiv, 04070 (Ucrania)

справжнім Баш ІВС Ко., Лтд.заявляє, що тип радіообладнання WC500HOC121 відповідає Технічному регламенту радіообладнання; повний текст декларації про відповідність доступний на веб-сайті за такою адресою:

http://bhevs.co.kr/bbs/board.php?tbl=e_bbs42_2

моделі; WC500HOC121

Dirección postal:

Баш ІВС Ко., Лтд.

25. Пхенчхон-ро 199бїон-джїл, Баяїонг-гу. Інчон.

Республіка Корея

Nombre del fabricante:

BH EVS Co., Ltd.

Banda de frecuencia operativa:

111 kHz

Potencia de salida máxima:

42 dBuA/m a 10 m

Nombre del importador:

Pride Motor LLC

Dirección postal:

12, Sagaydachnogo Str., Kyiv, 04070 (Ucrania)

Modelos de Ucrania

Llave digital

Nombre del fabricante:
Continental Automotive GmbH
Dirección postal:
Siemensstraße 12, D-93055 Regensburg, Germany
Rango de frecuencia del BLE:
2,402 GHz a 2,48 GHz
Potencia de salida máxima del BLE:
+20 dBm
Nombre del importador:
Pride Motor LLC
Dirección postal:
12, Sagaydachnoho Str., Kyiv, 04070 (Ucrania)

ДЕКЛАРАЦІЯ ПРО ВІДПОВІДНІСТЬ

1. Радіообладнання: **Bluetooth (BLE): SLS 502 (5.1)**
(тип для зазначеної частоти)

2. ТОВ «Норвісис Україна», офіс: 314, вул. Курна 139, м. Мелітополь, Закарпатська обл., 72319, Україна;
код ЄДРПОУ 37463168.
(адреса місця виробництва або місця виконання робіт)

3. Ця декларація відповідності вказана під особистою відповідальністю виробника.

4. Об'єкт декларації:
Назва об'єкта: система доступу до транспортного засобу (Smart Access ECU).
Кодок: ASCT75684.
Виробничий номер: «CONTINENTAL».
Місцева адреса виробника: 52 8 – 30 В. Регенсбург, Німеччина.
Виробник: «Continental Automotive GmbH» (Сієльсштрасе 12, D-93055 Regensburg, Germany) / «Континентал Автомобілс ГмбХ» (Сієльсштрасе 12, D-93055 Регенсбург, Німеччина).
Відомості про: «Tessie Automotive (Pty) Ltd» (Pangakal Road, FTSESpecial Economic Zone, Tanna City, 1630, Фіджі) / «Тессіс Автомобілс (Прайс), Інкс» (Басаданське шосе, ФІТІАВ-Спінгліс Економік Зон, Танау Сіті, Фіджі).

Важко пам'ятати: об'єкт укріплений записом, **виробничий номер вказується серійно.**
(виробничий номер вказується серійно, якщо виробничий номер вказується серійно.)

5. Об'єкт декларації відповідає вимогам «Технічного регламенту радіобладинання», затвердженого постановою Кабінету Міністрів України від 24.05.2017р. № 355.

6. Стандарти з переліку національних стандартів, що були застосовані та інші стандарти і технічні специфікації, щодо яких декларується відповідність:
(включати вимоги з національного регламенту)
ДСТУ EN 62300-1:2017 (EN 62300-1:2016, AC: 2015-02), AC: 2012-02, AC: 2012-01, AC: 2011, A11: 2013, IDT), IEC 62368-1:2014, MOD, Cui 1:2014, Cui 2:2015, IDT),
(загальнонаціональний сукупний вимоги з національного регламенту)
ДСТУ EN 301 489-1:2014 (EN 301 489-1 V19.2, IDT),
ДСТУ EN 301 489-17:2008 (ETSI EN 301 489-17:2008, IDT),
(об'єктивні вимірювання радіотехнічного ресурсу (без використання розрахунку))
ДСТУ EN 300 238:2017 (ETSI EN 300 238:2016, IDT)

7. Представлений об'єкт з відповідністю **ДОВ «Проєкт сертифікату» «Центр сертифікації матеріалів та виробів (СЦ МВ) TR 012**

Видана робота з відповідності за процедурою сертифікації типу (Модель В)
(тип сертифікації)
та видав сертифікат оцінки відповідності № UA.032.СТ.0351-20 від 03 вересня 2020 р.
(сертифікат оцінки відповідності)

8. Додаткова інформація: **прієднання версії – V6.15.**

Підписано від імені та з Держучаском № бп від 04.08.2020 р «Continental Automotive GmbH» (Німеччина), уповноваженим представником в Україні - ТОВ «Норвісис-Україна» (Україна).

м. Мелітополь, Україна 03 вересня 2020 р.

Директор ТОВ «Норвісис-Україна»  Шаліні Олексій Володимирович

М.П.  **Вітати на збіллі**
ТОК-ОС «СЦМВ»
UA.032.СТ.0351-20
2020. 03.03.2020

Información

Modelos de Ucrania

Sintonizador remoto

справжнім Panasonic Corporation заявляє, що тип радіообладнання * відповідає Технічному регламенту радіообладнання; повний текст декларації про відповідність доступний на веб-сайті за такою адресою: <https://service.panasonic.ua/> (розділ «Технічне регулювання»)

моделі; [*] CQ-THVCE0AD

Об'єкт декларації відповідає вимогам Технічного регламенту радіообладнання, затвердженого постановою КМ України від 24.05.2017 № 355

Назва виробника:
Panasonic Corporation

Поштова адреса:
4261 Іконобе-чо, Цузукі-ку, Йокогама-ши, Канагава-кен, 224-8520, Японія

Імпортёр Назва: ТОВ Прайд Мотор
Адреса: Вул. Сагайдачного, 12, М. Київ Україна, 04070

ДЕКЛАРАЦІЯ ПРО ВІДПОВІДНІСТЬ

Радіообладнання: АМ/ФМ/ДВБ- приймач.

1. ТОВ «ЛЕНТА УКРАЇНА» (Гарини, 04050, м. Київ, Шевченківський район, вул. Юрія Іллєнка, будинок 12, код ЄДРПОУ 3635449).

2. Ця декларація відповідності виконав під особисту відповідальність виробника.

3. Об'єкт декларації:

Назва об'єкта: **автомобільний.**
 Торговельна марка: **«Panasonic».**
 Модель: **СQ-ТНVCE0AD, СQ-ТНVCE1DL, СQ-ТНVCE5AD, СQ-ТНVCE5BD.**
 Марка двигуна: **6 В, 9 В постійного струму.**
 Виробник: **«Panasonic Corporation»** (4261, Ikonobe-cho, Tsuzuki-ku, Yokohama-shi, Kanagawa-ken, 224-8520, Japan) / **«Panasonic Corporation»** (4261, Ikonobe-cho, Tsuzuki-ku, Yokohama-shi, Kanagawa-ken, 224-8520, Japan)
 Місце виробництва: **«Panasonic Corporation Matsushita Site»** (3652, Oaza Saazaki, Matsushita-shi, Nagano-ken, 399-8730, Japan) / **«Panasonic Corporation Maunouchi Site»** (3652, Oaza Saazaki, Maunouchi-shi, Nagano-ken, 399-8730, Japan) / **«Panasonic Automotive Systems Dalian Co., Ltd.»** (No.300, Honggang Road, Gangping District Dalian City, Liaoning Province 116033, P.R. China) / **«Panasonic Automotive Systems Dalian Co., Ltd.»** (No.300, Xuebin Road, Gangping District Dalian City, Liaoning Province 116033, China)
 Номер моделі або серійної моделі: **продукція виготовляється серійно.**
(Інформація про відповідність даного типу продукції вимогам технічного регламенту радіообладнання зазначена в інформаційній системі ЄДРПОУ України)

4. Об'єкт декларації відповідає вимогам «Технічного регламенту радіообладнання», затвердженого постановою Кабінету Міністрів України від 24.05.2017 р. № 355.

5. Стандарти в переліку національних стандартів, що були застосовані, та інші стандарти і технічні специфікації, щодо яких декларується відповідність:
 з безпеки (згідно з технічним регламентом):
 ІСТУ EN 62368-1:2017 (EN 62368-1:2014; AC:2015-05; AC:2015-02; AC:2015-11; AC:2017; A11:2017; IDT; IEC 62368-1:2014; MOD; Cor 1:2014; Cor 2:2015; IDT),
 та електричної сумісності (згідно з технічним регламентом):
 ІСТУ EN 55032:2017 (EN 55032:2015; IDT),
 ІСТУ EN 55035:2017 (EN 55035:2017; IDT); CISPR 32:2016; MOD),
 електричної сумісності радіоелектронного пристрою (згідно з технічним регламентом):
 ETSI EN 303 345 V1.1.7 (2017-08).

6. Призначений протипризначений матеріал: **ОВ «Противосервісний Центр сервісний матеріал на гарини» (№ І/А ТР 302).**
(Ідентифікаційний номер ідентифікації пристрою, що використовується для ідентифікації пристрою)
 Висновок роботи з електричної відповідності за процедурою експертизи типу (Модель В)
 Тип експертизи типу: **МД**
 та виконав сервісний експертний центр **№ І/А.632.СТ.0206-21 від 23 квітня 2021 р.**
(у разі відсутності експертного центру (сервісної відповідності))

7. Додаткова інформація:
 Підписано від імені та на ДОГОВОРІ ДОРУЧЕННЯМ № 28200645 від 15.06.2020 р. «Panasonic Corporation» (Японія), уповноваженим представником в Україні - ТОВ «ЛЕНТА УКРАЇНА» (Україна).

м. Київ, Україна, 23 квітня 2021 р.

Директор ТОВ «ЛЕНТА УКРАЇНА»  Кривонос Сергій Сергійович
 М.П.  

Інформація

Modelos de Moldavia

BCM

Sistema de acceso sin llave



Usado previsto:

Dispositivo de corto alcance para control remoto

Dirección postal:

Siemensstraße 12

D-93055, Ratisbona

Alemania

Nombre del fabricante:

Continental Automotive GmbH

Banda de frecuencia: 125 KHz

Salida máxima transmitida: 10 mW

Nombre del importador:

Honda Motor Europe Ltd. (oficina de Aalst)

Dirección postal:

Wijngaardveld 1 (Noord V) 9300 Aalst (Bélgica)

MINISTERUL ECONOMIEI SI INFRASTRUCTURI AL REPUBLICII MOLDOVA
Instituția Publică „SERVICIUL NAȚIONAL DE MANAGEMENT AL FRECVENȚELOR RADIO”

CERTIFICAT DE CONFORMITATE

 Nr. de înregistrare: **MD OC TIP 024 A6871-20**
Data emiterii: 24 august 2020 Valabil până la: 24 august 2023

ORGANISMUL DE CERTIFICARE OC/pr - 024

Organism de Certificare a producător de Telecomunicații, Informatică și Poști (OC TIP) MD-2003, str. Nicolae Dîncuș nr. 22/26, et. Dupleși, etaj. Cluj-Napoca, Cluj-Napoca, ICF Box (+373 22) 785750 / 785727
PRIN PREZENTUL DOCUMENT SE CONFIRMĂ FAPTUL CĂ PRODUSELE IDENTIFICATE ASĂZĂ ÎN ÎNDRUMĂRI DESECRIBEA.

Descriere: **Model radio de control pentru sistemul de acces și parcare al autovehiculului imobilizat** Codul NCM 8531

Marca comercială: **Continental**
Model: **41580439**

Fabricat în serie

SÎNTE CONFORM CU CERINȚELE OBLIGATORII TABELATE ÎN:

ERC REC 70-03, Aa.1 și 9; SM EN 300 220-1 V2.4 (2015); SM EN 301 480-1 V1.9.2.2014; SM EN 55012-2016; SM EN 62368-1:2015; RT "Echipamente radio, echipamente terminale de telecomunicații și rețeaua operațională conformității accesorii" aprobată prin IEC nr. 1274 din 21.11.2007; RT "Parametri tehnici de emisie și dispozitive cu mări mici de acțiune", aprobată prin Ordinul MTC nr. 16 din 21.02.2014.

PRODUCĂTOR

1. Continental Automotive Changchun Co., Ltd., Jingze Branch
3800 Shengtai Street, 130000, Changchun, Jilin, China
2. Continental Automotive Guadalajara Mexico S de RL de CV
Carretera a la Tierra No. 3, Et. 5, 5.5 Carretera Guadalajara-Merida, Colinas la Tierra,
45440 Tejupilco de Zaragoza, Jalisco, Mexico. Codul país EN

SOLICITANT

Continental Automotive GmbH,
Siemensstraße 12, 70835 Regensburg, Germany

CERTIFICATUL ESTE ELIBERAT ÎN BAZA

Raport de încercări nr. T200570/04-01 din 10.06.2020, nr. T200070/04-04C din 11.06.2020,
nr. T200070/04-3 din 04.06.2020, nr. T200570/04-02 din 04.07.2020, nr. T200070/04-01 din
14.07.2020, obținute de LI "Complexul Certification Services Int. Waga Laboratory",
Jawaga, având în "TAP", nr. 1185

Certificat a sistemului de management (ATF 10048:2016 nr. 10651 SATF4 (ATF nr. 020209)
din 18.12.2017, obținut de "DQS Holding GmbH", Germany

Certificat a sistemului de management (ATF 1698:2016 nr. 01118225933 (ATF nr. 0144339)
din 04.07.2017, obținut de "TUV Rheinland Cert GmbH", Germany

Declarație de conformitate a producătorului din 16.07.2020.
Raport de evaluare final nr. 234/20 din 22.08.2020.

INFORMAȚII SUPLEMENTARE

Validitatea certificatului de conformitate se bazează pe verificarea documentelor și a rezultatelor testelor și/sau
pe baza acestor documente asociate sau a produsului înșiși în condițiile ariei de acțiune a certificatului.
Certificatul poate fi utilizat în bazele de înregistrare 119-64118 și 61-03-404-79 MHz,
în conformitate cu Modelul F1.

 **Anabelle OUZUN**
Conducătorul organismului de certificare

La baza certificatelor de conformitate se legalizază de către OC TIP **Seria A - Nr. 002294**

Información

Modelos de Moldavia

MANDO
Sistema de acceso sin llave



Usó previsto:
Dispositivo de corto alcance para control remoto
Dirección postal:
Siemensstraße 12
D-93055, Ratisbona
Alemania
Nombre del fabricante:
Continental Automotive GmbH
Banda de frecuencia: 433,92 MHz
Salida máxima transmitida: 1 mW
Nombre del importador:
Honda Motor Europe Ltd. (oficina de Aalst)
Dirección postal:
Wijngaardveld 1 (Noord V) 9300 Aalst (Bélgica)

Información



Modelos de Moldavia

Sistema de teléfono manos libres

Prin prezenta, Panasonic Automotive Systems Co., Ltd declară că echipamentul radio de tipul enumerat mai sus este în conformitate cu Directiva 2014/53/UE.

Accesați <http://www.ptc.panasonic.eu/>, faceți clic pe „Declaration of Conformity (Declarația de conformitate)”, introduceți cuvântul cheie de mai jos în caseta de căutare după cuvinte cheie și puteți să descărcați cea mai recentă „DECLARATION of CONFORMITY (DECLARAȚIE DE CONFORMITATE)” (DoC).

Prin prezenta, Panasonic Automotive Systems Co., Ltd ține declară că tipul de echipamente radio [AH2001] este în conformitate cu Reglementarea tehnică „Punerea la dispoziție pe piață a echipamentelor radio”.

Textul integral al declarației de conformitate este disponibil la următoarea adresă de Internet:<https://service.panasonic.ua>
Cuvânt cheie: [※] Puteți vedea „Nr. ref” pe eticheta unității.

Palabra clave: CL-MH-----, CA-9H-----,[CLMH5BE1AD, CL-MH5BE1AD, CL-MH5BE2AD, CL-MH5BE2AD, CL-MH5BE3AD, CL-MH5BE3AD, CLMH5BE4AD, CL-MH5BE4AD, CL-MH5BE5AD, CL-MH5BE5AD, CLMH5BE6AD, CL-MH5BE6AD, CL-MH5BE9AD, CL-MH5BE9AD] Puede consultar el " número de referencia " en la etiqueta de la unidad.

Uso previsto: Sistema de sonido del vehículo (Bluetooth y WLAN)

Dirección postal: 4261 Ikonobe-cho, Tsuzuki-ku, Yokohama-shi, Kanagawa-ken, 224-8520 (Japón)

Nombre del fabricante: Panasonic Corporation

Banda de frecuencia:

Especificaciones de la banda de frecuencia de Bluetooth: 2402-2480 MHz

Especificaciones de la banda de frecuencia de la WLAN 2,4 GHz: 2412-2472 MHz

Salida máxima transmitida:

Especificaciones del Bluetooth

Potencia de salida máxima: 0,1 dBm

Especificaciones de WLAN de 2,4 GHz

Potencia de salida máxima: 11,9 dBm

Nombre del importador: Honda Motor Europe Ltd. (oficina de Aalst)

Dirección postal: Wijngaardveld 1 (Noord V) 9300 Aalst (Bélgica)

Modelos de Moldavia

Unidad de control telemático*

Prin prezenta, DENSO CORPORATION declară că tipul de echipamente radio este în conformitate cu Reglementarea tehnică „Punerea la dispoziție pe piață a echipamentelor radio”.

Textul integral al declarației de conformitate este disponibil la următoarea adresă de Internet:

<https://www.denso.com/global/en/contact-us/doc/>

Uso previsto: Dispositivo telemático y de punto de acceso Wi-Fi para el vehículo

Dirección postal: 1-1, Showa-cho, Kariya-shi, Aichi-ken, 448-8661 (Japón)

Nombre del fabricante: DENSO CORPORATION

Banda de frecuencia operativa: modelo OGEY10

- 1) GSM900 (Tx: 880-915 MHz, Rx: 925-960 MHz)
- 2) GSM1800 (Tx: 1710-1785 MHz, Rx: 1805-1880 MHz)
- 3) Banda WCDMA 1 (Tx: 1920-1980 MHz, Rx: 2110-2170 MHz)
- 4) Banda WCDMA 8 (Tx: 880-915 MHz, Rx: 925-960 MHz)
- 5) Banda LTE 1 (Tx: 1920-1980 MHz, Rx: 2110-2170 MHz)
- 6) Banda LTE 3 (Tx: 1710-1785 MHz, Rx: 1805-1880 MHz)
- 7) Banda LTE 7 (Tx: 2500-2570 MHz, Rx: 2620-2690 MHz)
- 8) Banda LTE 8 (Tx: 880-915 MHz, Rx: 925-960 MHz)
- 9) Banda LTE 20 (Tx: 832-862 MHz, Rx: 791-821 MHz)
- 10) WLAN IEEE802.11b (Tx/Rx: 2401-2473 MHz)
- 11) WLAN IEEE802.11g (Tx/Rx: 2402-2472 MHz)
- 12) WLAN IEEE802.11n (Tx/Rx: 2402-2472 MHz)
- 13) GPS (Rx: 1575,42 MHz)
- 14) GALILEO (Rx: 1575,42 MHz)
- 15) EGNOS (Rx: 1575,42 MHz)

Potencia de salida máxima:

- 1) 2 W 2) 1 W 3-4) 0,25 W 5-9) 0,20 W 10) 0,032 W 11-12) 0,016 W

Nombre del importador: Honda Motor Europe Ltd. (oficina de Aalst)

Dirección postal: Wijngaardveld 1 (Noord V) 9300 Aalst (Bélgica)

Modelos de Moldavia

Sistema de información de punto ciego*/
sistema de alerta de tráfico cruzado*<https://www.veoneer.com/en/regulatory>

Por la presente, Veoneer US, Inc. declara que el objeto de la declaración descrita anteriormente cumple con la legislación de armonización correspondiente de la Unión Europea.

<https://www.veoneer.com/en/regulatory>

Uso previsto: Sensor de radar de corto alcance de 24 GHz

Dirección postal:

26545 American Drive Southfield, Michigan, 48034 (Estados Unidos)

Nombre del fabricante: Veoneer US, Inc.

Banda de frecuencia operativa:

24,05-24,25 GHz

Potencia de salida máxima:

Máximo de 13 dBm

Nombre del importador:

Honda Motor Europe Ltd. (oficina de Aalst)

Dirección postal:

Wijngaardveld 1 (Noord V) 9300 Aalst (Bélgica)

Sintonizador remoto

<https://service.panasonic.ua>

Prin prezenta, Panasonic corporație declară că tipul de echipamente radio [CQ-THVCE0AD] este în conformitate cu Reglementarea tehnică „Punerea la dispoziție pe piață a echipamentelor radio”.

Textul integral al declarației de conformitate este disponibil la următoarea adresă de Internet: <https://service.panasonic.ua>

Uso previsto: UNIDAD DE RADIO (sintonizador de radio para coches)

Dirección postal:

4261 Ikonobe-cho, Tsuzuki-ku, Yokohama-shi, Kanagawa-ken, 224-8520 (Japón)

Nombre del fabricante:

Panasonic Corporation

Nombre del importador:

Honda Motor Europe Ltd. (oficina de Aalst)

Dirección postal:

Wijngaardveld 1 (Noord V) 9300 Aalst (Bélgica)

Modelos de Moldavia

Cargador inalámbrico*

<https://www.lg.com/global/support/cedoc/cedoc>



Prin prezenta, LG Electronics declară că tipul de echipamente radio WC500HOCI21 este în conformitate cu Reglementarea tehnică „Punerea la dispoziție pe piață a echipamentelor radio”.

Textul integral al declarației de conformitate este disponibil la următoarea adresă de Internet:
<https://www.lg.com/global/support/cedoc/cedoc>

Uso previsto:

Cargador inalámbrico para el vehículo

Dirección postal:

128, Yeoui-daero, Yeongdeungpo-gu, Seúl (Corea)

Nombre del fabricante:

LG Electronics

Banda de frecuencia operativa:

111 kHz/potencia máxima: 42 dBuA/m a 10 m

Potencia de salida máxima:

111 kHz/potencia máxima: 42 dBuA/m a 10 m

Nombre del importador:

Honda Motor Europe Ltd. (oficina de Aalst)

Dirección postal:

Wijngaardveld 1 (Noord V) 9300 Aalst (Bélgica)

http://bhevs.co.kr/bbs/board.php?tbl=e_bbs42_2

Prin prezenta, BH EVS Co.,Ltd. declară că tipul de echipamente radio WC500HOCI21 este în conformitate cu Reglementarea tehnică „Punerea la dispoziție pe piață a echipamentelor radio”.

Textul integral al declarației de conformitate este disponibil la următoarea adresă de Internet:

http://bhevs.co.kr/bbs/board.php?tbl=e_bbs42_2

Uso previsto:

Cargador inalámbrico para el vehículo

Dirección postal:

BH EVS Co., Ltd.

Am Kronberger Hang 2 65824 Schwalbach am Taunus (Alemania)

Nombre del fabricante:

BH EVS Co., Ltd.

Banda de frecuencia operativa:

111 kHz

Potencia de salida máxima:

potencia máx.: 42 dBuA/m a 10 m

Nombre del importador:

Honda Motor Europe Ltd. (oficina de Aalst)

Dirección postal:

Wijngaardveld 1 (Noord V) 9300 Aalst (Bélgica)

Modelos de Moldavia

Llave digital

<https://continental-homologation.com/honda>



Por la presente, Continental declara que el equipo de radio tipo A2C192350/ A2C192351 cumple con la Directiva MD OC TIP 024 A6920-20. El texto completo de la declaración de conformidad de la UE está disponible en la siguiente dirección de Internet: <https://continental-homologation.com/honda>

Uso previsto: Sistema de acceso al vehículo

Dirección postal:

Siemensstraße 12, D-93055 Regensburg (Alemania)

Nombre del fabricante:

Continental Automotive GmbH

Banda de frecuencia operativa:

Rango de frecuencia del BLE: 2,402 GHz a 2,48 GHz

Potencia de salida máxima:

Potencia de salida máxima del BLE: +20 dBm

Nombre del importador:

Honda Motor Europe Ltd. (oficina de Aalst)

Dirección postal:

Wijngaardveld 1 (Noord V) 9300 Aalst (Bélgica)

Países de la UE

MANDO
Sistema de acceso sin llave

<http://continental-homologation.com/honda>



Por la presente, Continental Automotive GmbH declara que este modelo [TP_4] cumple con los requisitos esenciales y otras disposiciones pertinentes de la Directiva 2014/53/UE. El texto completo de la declaración de conformidad de la UE está disponible en la siguiente dirección de Internet:

<https://continental-homologation.com/honda>

Uso previsto:

Dispositivo de corto alcance para control remoto

Dirección postal:

Siemensstraße 12, D-93055, Ratisbona (Alemania)

Nombre del fabricante: Continental Automotive GmbH

Banda de frecuencia: 433,92 MHz

Salida máxima transmitida: 1 mW

Nombre del importador:

Honda Motor Europe Ltd. (oficina de Aalst)

Dirección postal:

Wijngaardveld 1 (Noord V) 9300 Aalst (Bélgica)

Continental Vehicle Networking and Information

Continental Automotive GmbH | Siemensstraße 12 | 93055 Regensburg | Germany

Mócar Petre Bogdan
VNI CE HW EU2 TSB ODE HOM
Phone: +40 374- 35-5511
Fax: +40 374- 35-5081
xetu-bogdan.mocar@continental-
corp-eu.com

Date: 15.05.2020 This Message Send Our Website Via Website

EU Declaration of Conformity in accordance with Directive 2014/53/EU

Manufacturer: Continental Automotive GmbH
Address: Siemensstraße 12
D-93055 Regensburg
Germany

Product type designation: TP_4
Intended use: Radio Frequency Transmitter used in vehicle locking/unlocking system

The product mentioned above complies with the essential requirements and other relevant provisions of Directive 2014/53/EU, when used for its intended purpose.

Health and safety pursuant to Art. 3(1)(a):
Applied standards:
EN 62388-1:2014+A11:2017
EN 62388-2:2015
EN 30033:2017

Electromagnetic compatibility pursuant to Art. 3(1)(b):
Applied standards:
DRAFT EN 30189-1 V2.2.1(2019-02)

Efficient use of spectrum pursuant to Art. 3(2):
Applied standards:
EN 300 220-1:15.1.1
EN 300 220-2:15.1.1
EN 300 335 V2.1.1:2017-02

This marking applies to the above mentioned product.

Continental Automotive GmbH
Regensburg, 15.05.2020

Klaus Binder
Klaus Binder
Vice President Finance and Controlling
General Engineering (CE)
Vehicle Networking and Information (VNI)

Norbert Müller
Norbert Müller
Senior Vice President
General Engineering (CE)
Vehicle Networking and Information(VNI)

1/1

Continental Automotive GmbH | Siemensstraße 12 | 93055 Regensburg | P.O. Box: 9100-05, 93055 Regensburg | Germany
www.continental-automotive.com
Registered Office: Regensburg | Registered Court: Local Court Regensburg
HRB 16424 | VAT ID No.: DE 253086585
Responsible Person: General Engineering, Vehicle Networking and Information
Responsible for Regulatory Affairs: Klaus Binder
Responsible for Regulatory Affairs: Klaus Binder
Responsible for Regulatory Affairs: Klaus Binder

Países de la UE

Sistema de teléfono manos libres

<http://www.ptc.panasonic.eu/>



Por la presente, Panasonic Corporation declara que el equipo de radio mencionado anteriormente cumple con la Directiva 2014/53/UE. Acceda a <http://www.ptc.panasonic.eu/>, haga clic en "Declaración de conformidad", introduzca la siguiente palabra clave en el cuadro de búsqueda por palabra clave y podrá descargar la última "DECLARACIÓN DE CONFORMIDAD" (DoC).

Palabra clave: CL-MH-----, CA-9H-----, [CLMH5BE1AD, CL-MH5BE1AD, CL-MH5BE2AD, CL-MH5BE2AD, CL-MH5BE3AD, CL-MH5BE3AD, CLMH5BE4AD, CL-MH5BE4AD, CL-MH5BE5AD, CL-MH5BE5AD, CLMH5BE6AD, CL-MH5BE6AD, CL-MH5BE9AD, CL-MH5BE9AD] Puede consultar el "número de referencia" en la etiqueta de la unidad.

Uso previsto: Sistema de sonido del vehículo (Bluetooth y WLAN)

Dirección postal:

4261 Ikonobe-cho, Tsuzuki-ku, Yokohama-shi, Kanagawa-ken, 224-8520 (Japón)

Nombre del fabricante: Panasonic Corporation

Banda de frecuencia operativa:

Especificaciones del Bluetooth

Banda de frecuencia: 2402-2480 MHz

Especificaciones de WLAN de 2,4 GHz

Banda de frecuencia: 2412-2472 MHz

Potencia de salida máxima:

Especificaciones del Bluetooth

Potencia de salida máxima: 0,1 dBm

Especificaciones de WLAN de 2,4 GHz

Potencia de salida máxima: 11,9 dBm

Nombre del importador: Honda Motor Europe Ltd. (oficina de Aalst)

Dirección postal: Wijngaardveld 1 (Noord V) 9300 Aalst (Bélgica)

Panasonic	
EU Declaration of Conformity Document Number: PAS-2020047-02	
Manufacturer	
Name	: Panasonic Corporation
Address	: 4261 Ikonobe-cho, Tsuzuki-ku, Yokohama-shi, Kanagawa-ken, 224-8520, Japan
Object of Declaration < A >	
Product Name	: CAR AUDIO(UNIT:RSV DA)
Trade Name	: Panasonic
Model Number	: CL-MH5BE6AD; CL-MH5BE6AD; CL-MH5BE7AD; CL-MH5BE8AD; CL-MH5BE9AD; CL-MH4X01T; CL-MH4X01T; CL-MH4X02T; CL-MH4X02T
Model ID	: AH2001
CE Requirements	
This declaration of conformity is issued under the sole responsibility of the manufacturer. The object of the declaration described above is in conformity with the requirements of the following EU legislation and harmonized standards:	
Council Directive	: 2014/53/EU RED < B >
Applicable Standards	: EN 62311:2008 < C > EN 62368-2:2014+A11:2017 EN 301 489-1 V2.1.1:2017 EN 301 489-3 V2.1.1:2017 EN 301 489-3 V2.1.1:2017 EN 301 489-3 V2.1.1:2017 EN 300 328 V2.2:2019 EN 301 893 V2.1:12017 EN 300 440 V2.1:12017 EN 301 413 V1.1:12017
Notified Body	: MICOM Labs Inc., notified Body Number 2280, performed assessment of the tests and the technical documentation provided by the applicant with the essential requirements of the RED 2014/53/EU, and issued EU-TYP EXAMINATION CERTIFICATE 0690242 / 15 Apr 2021 / Rev.C
Additional Information < D >	
24.06.2021 Date of Issue / Signature Osamu Ishikawa / manager Printed Name / Title	24. Jun. 2021 Date of Issue / Signature Niels Erdmann Authorised Representative
<small>Authorized Representative - Panasonic Testing Centre, Panasonic Marketing Europe GmbH Wimbergring 15, 22525 Hamburg, Germany</small>	

Países de la UE

Unidad de control telemático*

<https://www.denso.com/global/en/contact-us/doc/>



Por la presente, DENSO CORPORATION declara que el equipo de radio cumple con la Directiva 2014/53/UE.

El texto completo de la declaración de conformidad de la UE está disponible en la siguiente dirección de Internet:

<https://www.denso.com/global/en/contact-us/doc/>

Uso previsto: Dispositivo telemático y de punto de acceso Wi-Fi para el vehículo

Dirección postal:

1-1, Showa-cho, Kariya-shi, Aichi-ken, 448-8661 (Japón)

Nombre del fabricante: DENSO CORPORATION

Banda de frecuencia operativa: modelo OGEY10

- 1) GSM900 (Tx: 880-915 MHz, Rx: 925-960 MHz)
- 2) GSM1800 (Tx: 1710-1785 MHz, Rx: 1805-1880 MHz)
- 3) Banda WCDMA 1 (Tx: 1920-1980 MHz, Rx: 2110-2170 MHz)
- 4) Banda WCDMA 8 (Tx: 880-915 MHz, Rx: 925-960 MHz)
- 5) Banda LTE 1 (Tx: 1920-1980 MHz, Rx: 2110-2170 MHz)
- 6) Banda LTE 3 (Tx: 1710-1785 MHz, Rx: 1805-1880 MHz)
- 7) Banda LTE 7 (Tx: 2500-2570 MHz, Rx: 2620-2690 MHz)
- 8) Banda LTE 8 (Tx: 880-915 MHz, Rx: 925-960 MHz)
- 9) Banda LTE 20 (Tx: 832-862 MHz, Rx: 791-821 MHz)
- 10) WLAN IEEE802.11b (Tx/Rx: 2401-2473 MHz)
- 11) WLAN IEEE802.11g (Tx/Rx: 2402-2472 MHz)
- 12) WLAN IEEE802.11n (Tx/Rx: 2402-2472 MHz)
- 13) GPS (Rx: 1575,42 MHz)
- 14) GALILEO (Rx: 1575,42 MHz)
- 15) EGNOS (Rx: 1575,42 MHz)

Potencia de salida máxima:

- 1) 2 W 2) 1 W 3-4) 0,25 W 5-9) 0,20 W 10) 0,032 W 11-12) 0,016 W

Nombre del importador: Honda Motor Europe Ltd. (oficina de Aalst)

Dirección postal: Wijngaardveld 1 (Noord V) 9300 Aalst (Bélgica)

Países de la UE

Cargador inalámbrico*

<https://www.lg.com/global/support/cedoc/cedoc>



Por la presente, LG Electronics Inc. declara que el equipo de radio tipo WC500HOC121 cumple con la Directiva 2014/53/UE.

El texto completo de la declaración de conformidad de la UE está disponible en la siguiente dirección de Internet:

<https://www.lg.com/global/support/cedoc/cedoc>

Uso previsto: Cargador inalámbrico para el vehículo

Dirección postal:

128, Yeoui-daero, Yeongdeungpo-gu, Seúl (Corea)

Nombre del fabricante:

LG Electronics Inc.

Banda de frecuencia operativa:

111 kHz/potencia máxima: 42 dBuA/m a 10 m

Potencia de salida máxima:

111 kHz/potencia máxima: 42 dBuA/m a 10 m

Nombre del importador: Honda Motor Europe Ltd. (oficina de Aalst)

Dirección postal: Wijngaardveld 1 (Noord V) 9300 Aalst (Bélgica)

http://bhevs.co.kr/bbs/board.php?tbl=e_bbs42_2

Por la presente, BH EVS Co., Ltd. declara que el equipo de radio tipo WC500HOC121 cumple con la Directiva 2014/53/UE.

El texto completo de la declaración de conformidad de la UE está disponible en la siguiente dirección de Internet:

http://bhevs.co.kr/bbs/board.php?tbl=e_bbs42_2

Uso previsto:

Cargador inalámbrico para el vehículo

Dirección postal:

BH EVS Co., Ltd.

Am Kronberger Hang 2 65824 Schwalbach am Taunus (Alemania)

Nombre del fabricante:

BH EVS Co., Ltd.

Banda de frecuencia operativa:

111 kHz

Potencia de salida máxima:

potencia máx.: 42 dBuA/m a 10 m

Nombre del importador: Honda Motor Europe Ltd. (oficina de Aalst)

Dirección postal: Wijngaardveld 1 (Noord V) 9300 Aalst (Bélgica)

Países de la UE

Llave digital

<https://continental-homologation.com/honda>



Por la presente, Continental declara que el equipo de radio tipo A2C192350/A2C192351 cumple con la Directiva 2014/53/UE. El texto completo de la declaración de conformidad de la UE está disponible en la siguiente dirección de Internet:

<https://continental-homologation.com/honda>

Uso previsto: Sistema de acceso al vehículo

Dirección postal: Siemensstraße 12, D-93055 Regensburg (Alemania)

Nombre del fabricante: Continental Automotive GmbH

Banda de frecuencia operativa:

Rango de frecuencia del BLE: 2,402 GHz a 2,48 GHz

Potencia de salida máxima:

Potencia de salida máxima del BLE: +20 dBm

Nombre del importador: Honda Motor Europe Ltd. (oficina de Aalst)

Dirección postal: Wijngaardveld 1 (Noord V) 9300 Aalst (Bélgica)

Países de la UE

Sintonizador remoto

<http://www.ptc.panasonic.eu/>



Por la presente, Panasonic Corporation declara que el equipo de radio mencionado anteriormente cumple con la Directiva 2014/53/UE.

Acceda a <http://www.ptc.panasonic.eu/>, haga clic en "Declaración de conformidad", introduzca la siguiente palabra clave en el cuadro de búsqueda por palabra clave y podrá descargar la última "DECLARACIÓN de CONFORMIDAD" (DoC). Palabra clave: número de modelo

Palabra clave: [CQ-THVCE0AD]

Puede consultar el "número de referencia" en la etiqueta de la unidad.

Uso previsto:

UNIDAD DE RADIO (sintonizador de radio para coches)

Dirección postal:

4261 Ikonobe-cho, Tsuzuki-ku, Yokohama-shi, Kanagawa-ken, 224-8520 (Japón)

Nombre del fabricante:

Panasonic Corporation

Nombre del importador:

Honda Motor Europe Ltd. (oficina de Aalst)

Dirección postal:

Wijngaardveld 1 (Noord V) 9300 Aalst (Bélgica)

Sistema de información de punto ciego*/ sistema de alerta de tráfico cruzado*

<https://www.veoneer.com/en/regulatory>



Por la presente, Veoneer US, Inc. declara que el objeto de la declaración descrita anteriormente cumple con la legislación de armonización correspondiente de la Unión Europea.

<https://www.veoneer.com/en/regulatory>

Uso previsto: Sensor de radar de corto alcance de 24 GHz

Dirección postal:

26545 American Drive Southfield, Michigan, 48034 (Estados Unidos)

Nombre del fabricante: Veoneer US, Inc.

Banda de frecuencia operativa:

24,05-24,25 GHz

Potencia de salida máxima:

Máximo de 13 dBm

Nombre del importador:

Honda Motor Europe Ltd. (oficina de Aalst)

Dirección postal:

Wijngaardveld 1 (Noord V) 9300 Aalst (Bélgica)

Modelos británicos

BCM Sistema de acceso sin llave	MANDO Mando a distancia sin llave
<p>http://continental-homologation.com/honda</p> <p style="text-align: center;">UK CA</p> <p>Por la presente, Continental Automotive GmbH declara que este modelo [41580430] cumple con los requisitos esenciales y otras disposiciones pertinentes de la Normativa de equipos de radio de 2017.</p> <p>El texto completo de la declaración de conformidad del Reino Unido está disponible en la siguiente dirección de Internet: http://continental-homologation.com/honda</p> <p>Uso previsto: Dispositivo de corto alcance para control remoto</p> <p>Dirección postal: Siemensstraße 12, D-93055, Ratisbona (Alemania)</p> <p>Nombre del fabricante: Continental Automotive GmbH</p> <p>Banda de frecuencia: 125 kHz +/- 3 kHz</p> <p>Salida máxima transmitida: 66 dBuA/m a 10 m</p> <p>Nombre del importador: Honda Motor Europe Ltd.</p> <p>Dirección postal: Cain Road, Bracknell, Berkshire, RG12 1HL, Reino Unido</p>	<p>http://continental-homologation.com/honda</p> <p style="text-align: center;">UK CA</p> <p>Por la presente, Continental Automotive GmbH declara que este modelo [TP_4] cumple con los requisitos esenciales y otras disposiciones pertinentes de la Normativa de equipos de radio de 2017.</p> <p>El texto completo de la declaración de conformidad del Reino Unido está disponible en la siguiente dirección de Internet: http://continental-homologation.com/honda</p> <p>Uso previsto: Dispositivo de corto alcance para control remoto</p> <p>Dirección postal: Siemensstraße 12, D-93055, Ratisbona (Alemania)</p> <p>Nombre del fabricante: Continental Automotive GmbH</p> <p>Banda de frecuencia: 433,66 MHz +/- 16 kHz 434,18 MHz +/- 16 kHz</p> <p>Salida máxima transmitida: 1 mW</p> <p>Nombre del importador: Honda Motor Europe Ltd.</p> <p>Dirección postal: Cain Road, Bracknell, Berkshire, RG12 1HL, Reino Unido</p>

Modelos británicos

Sistema de teléfono manos libres

<http://www.ptc.panasonic.eu/>



Por la presente, Panasonic Corporation declara que el equipo de radio tipo [*] cumple con la Normativa de equipos de radio de 2017. El texto completo de la declaración de conformidad del Reino Unido está disponible en la siguiente dirección de Internet:

<http://www.ptc.panasonic.eu/>

Introduzca la siguiente palabra clave en el cuadro de búsqueda por palabra clave y podrá descargar la última "DECLARACIÓN de CONFORMIDAD" (DoC).

* Palabra clave: [CL-MH-----, CA-9H-----,

CLMH5BE1AD, CL-MH5BE1AD, CL-MH5BE2AD, CL-MH5BE2AD, CL-MH5BE3AD, CL-MH5BE3AD, CLMH5BE4AD, CL-MH5BE4AD, CL-MH5BE5AD, CL-MH5BE5AD, CLMH5BE6AD, CL-MH5BE6AD, CL-MH5BE9AD, CL-MH5BE9AD] Puede consultar el "número de referencia" en la etiqueta de la unidad.

Uso previsto: Sistema de sonido del vehículo (Bluetooth y WLAN)

Dirección postal: 4261 Ikonobe-cho, Tsuzuki-ku, Yokohama-shi, Kanagawa-ken, 224-8520 (Japón)

Nombre del fabricante: Panasonic Corporation

Banda de frecuencia operativa:

Especificaciones del Bluetooth

Banda de frecuencia: 2402-2480 MHz

Especificaciones de WLAN de 2,4 GHz

Banda de frecuencia: 2412-2472 MHz

Potencia de salida máxima:

Especificaciones del Bluetooth

Potencia de salida máxima: 0,1 dBm

Especificaciones de WLAN de 2,4 GHz

Potencia de salida máxima: 11,9 dBm

Nombre del importador: Honda Motor Europe Ltd.

Dirección postal: Cain Road, Bracknell, Berkshire, RG12 1HL (Reino Unido)

Modelos británicos

Unidad de control telemático

<https://www.denso.com/global/en/contact-us/doc/>



Por la presente, DENSO CORPORATION declara que el equipo de radio cumple con los requisitos legales correspondientes. El texto completo de la declaración de conformidad del Reino Unido está disponible en la siguiente dirección de Internet:

<https://www.denso.com/global/en/contact-us/doc/>

Uso previsto: Dispositivo telemático y de punto de acceso Wi-Fi para el vehículo

Dirección postal:

1-1, Showa-cho, Kariya-shi, Aichi-ken, 448-8661 (Japón)

Nombre del fabricante: DENSO CORPORATION

Banda de frecuencia operativa: modelo OGEY10

- 1) GSM900 (Tx: 880-915 MHz, Rx: 925-960 MHz)
 - 2) GSM1800 (Tx: 1710-1785 MHz, Rx: 1805-1880 MHz)
 - 3) Banda WCDMA 1 (Tx: 1920-1980 MHz, Rx: 2110-2170 MHz)
 - 4) Banda WCDMA 8 (Tx: 880-915 MHz, Rx: 925-960 MHz)
 - 5) Banda LTE 1 (Tx: 1920-1980 MHz, Rx: 2110-2170 MHz)
 - 6) Banda LTE 3 (Tx: 1710-1785 MHz, Rx: 1805-1880 MHz)
 - 7) Banda LTE 7 (Tx: 2500-2570 MHz, Rx: 2620-2690 MHz)
 - 8) Banda LTE 8 (Tx: 880-915 MHz, Rx: 925-960 MHz)
 - 9) Banda LTE 20 (Tx: 832-862 MHz, Rx: 791-821 MHz)
 - 10) WLAN IEEE802.11b (Tx/Rx: 2401-2473 MHz)
 - 11) WLAN IEEE802.11g (Tx/Rx: 2402-2472 MHz)
 - 12) WLAN IEEE802.11n (Tx/Rx: 2402-2472 MHz)
 - 13) GPS (Rx: 1575,42 MHz)
 - 14) GALILEO (Rx: 1575,42 MHz)
 - 15) EGNOS (Rx: 1575,42 MHz)
- Potencia de salida máxima:
- 1) 2 W 2) 1 W 3-4) 0,25 W 5-9) 0,20 W 10) 0,032 W 11-12) 0,016 W

Nombre del importador: Honda Motor Europe Ltd.

Dirección postal: Cain Road, Bracknell, Berkshire, RG12 1HL (Reino Unido)

Modelos británicos

Sistema de información de punto ciego*/
sistema de alerta de tráfico cruzado*

Llave digital

<https://www.veoneer.com/en/regulatory>

<https://continental-homologation.com/honda>



Por la presente, Veoneer US, Inc. declara que el objeto de la declaración descrita anteriormente cumple con la legislación de armonización correspondiente de la Unión Europea.

<https://www.veoneer.com/en/regulatory>

Uso previsto: Sensor de radar de corto alcance de 24 GHz

Dirección postal:

26545 American Drive Southfield, Michigan, 48034

(Estados Unidos)

Nombre del fabricante: Veoneer US, Inc.

Banda de frecuencia operativa:

24,05-24,25 GHz

Potencia de salida máxima:

Máximo de 13 dBm

Nombre del importador:

Honda Motor Europe Ltd.

Dirección postal:

Cain Road, Bracknell, Berkshire, RG12 1HL, Reino Unido

Por la presente, Continental Automotive GmbH declara que este modelo [A2C775684] cumple con los requisitos esenciales y otras disposiciones pertinentes de la Normativa de equipos de radio de 2017.

El texto completo de la declaración de conformidad del Reino Unido está disponible en la siguiente dirección de Internet:

<http://continental-homologation.com/honda>

Uso previsto: Unidad de control

Dirección postal: Siemensstraße 12, D-93055 Regensburg (Alemania)

Nombre del fabricante: Continental Automotive GmbH

Banda de frecuencia operativa:

Rango de frecuencia del BLE: 2,402 GHz a 2,48 GHz

Potencia de salida máxima:

Potencia de salida máxima del BLE: +20 dBm

Nombre del importador: Honda Motor Europe Ltd.

Dirección postal: Cain Road, Bracknell, Berkshire, RG12 1HL (Reino Unido)

Modelos británicos

Sintonizador remoto

<https://www.ptc.panasonic.eu/>



Por la presente, Panasonic Corporation declara que el equipo de radio tipo [*] cumple con la Normativa de equipos de radio de 2017.

El texto completo de la declaración de conformidad del Reino Unido está disponible en la siguiente dirección de Internet:

<https://www.ptc.panasonic.eu/>

Introduzca la siguiente palabra clave en el cuadro de búsqueda por palabra clave y podrá descargar la última "DECLARACIÓN de CONFORMIDAD" (DoC).

Palabra clave: número de modelo

Palabra clave: [CQ-THVCE0AD]

Puede consultar el "número de referencia" en la etiqueta de la unidad.

Uso previsto:

Unidad de radio (sintonizador de radio para coches)

Dirección postal:

4261 Ikonobe-cho, Tsuzuki-ku, Yokohama-shi, Kanagawa-ken, 224-8520 (Japón)

Nombre del fabricante:

Panasonic Corporation

Nombre del importador:

Honda Motor Europe Ltd.

Dirección postal:

Cain Road, Bracknell, Berkshire, RG12 1HL (Reino Unido)

Modelos británicos

Cargador inalámbrico*

<https://www.lg.com/global/support/cedoc/cedoc>



Por la presente, LG Electronics declara que el equipo de radio tipo cargador inalámbrico cumple con los requisitos legales correspondientes. El texto completo de la declaración de conformidad del Reino Unido está disponible en la siguiente dirección de Internet:

<http://www.lg.com/global/support/cedoc/cedoc>

Uso previsto:

Cargador inalámbrico para el vehículo

Dirección postal:

128, Yeoui-daero, Yeongdeungpo-gu, Seúl (Corea)

Nombre del fabricante:

LG Electronics

Banda de frecuencia operativa:

111 kHz/potencia máxima: 42 dBuA/m a 10 m

Potencia de salida máxima:

111 kHz/potencia máxima: 42 dBuA/m a 10 m

Nombre del importador:

Honda Motor Europe Ltd.

Dirección postal:

Cain Road, Bracknell, Berkshire, RG12 1HL (Reino Unido)

http://bhevs.co.kr/bbs/board.php?tbl=e_bbs42_2

Por la presente, BH EVS Co.,Ltd. declara que el equipo de radio tipo WC500HOC121 cumple con la Normativa de equipos de radio de 2017. El texto completo de la declaración de conformidad está disponible en la siguiente dirección de Internet:

http://bhevs.co.kr/bbs/board.php?tbl=e_bbs42_2

Uso previsto:

Cargador inalámbrico para el vehículo

Dirección postal:

BH EVS Co., Ltd.

Am Kronberger Hang 2 65824 Schwalbach am Taunus (Alemania)

Nombre del fabricante:

BH EVS Co., Ltd.

Banda de frecuencia operativa:

111 kHz

Potencia de salida máxima:

potencia máx.: 42 dBuA/m a 10 m

Nombre del importador:

Honda Motor Europe Ltd.

Dirección postal:

Cain Road, Bracknell, Berkshire, RG12 1HL (Reino Unido)

Modelos de Israel

BCM Sistema de acceso sin llave	MANDO Sistema de acceso sin llave
<p>51-74423 : חל איסור לבצע פעולות במכשיר שיש בהן כדי לשנות את תכונותיו האלחוטיות של המכשיר, ובכלל זה שינויי תוכנה, החלפת אנטנה מקורית או הוספת אפשרות לחיבור לאנטנה חיצונית, בלא קבלת אישור משרד התקשורת, בשל החשש להפרעות אלחוטיות.</p>	<p>51-74074 : חל איסור לבצע פעולות במכשיר שיש בהן כדי לשנות את תכונותיו האלחוטיות של המכשיר, ובכלל זה שינויי תוכנה, החלפת אנטנה מקורית או הוספת אפשרות לחיבור לאנטנה חיצונית, בלא קבלת אישור משרד התקשורת, בשל החשש להפרעות אלחוטיות.</p>
Sistema de teléfono manos libres	Cargador inalámbrico*
<p>55-14369 מספר אישור התאמה מטעם משרד התקשורת: חל איסור לבצע פעולות במכשיר שיש בהן כדי לשנות את תכונותיו האלחוטיות של המכשיר, ובכלל זה שינויי תוכנה, החלפת אנטנה מקורית או הוספת אפשרות לחיבור לאנטנה חיצונית, בלא קבלת אישור משרד התקשורת, בשל החשש להפרעות אלחוטיות.</p>	<p>55-13657 55-13915</p>

* No disponible en todos los modelos

Modelos de Israel

Sistema de información de punto ciego*/sistema de alerta de tráfico cruzado*

מדינת ישראל

משרד התחבורה
אגף כביש רחוק
ת.ד. 29107, הל-אביב 6525101

המחלקה לר"ת המכשיר יורדקום פול סולמס בן-ציון (על-בסיס 48)

לפנינו:
שם: יורדקום פול סולמס בן-ציון
מספר כרטיס למוסדות ממשלתיים: 27
תאריך יציאה: 07/513
הל-אביב 6525101
דואר: shan@iaac.gov.il

אישור התקנת לראות עיוור- נהיגה- התקנת פנס התעבורה סוג 51-81685

המכשיר המוצע להקמת מערכת נהיגה לראות עיוור או מערכת המאפשרת לו לראות עיוור, לפי 28א, סעיף 10(א) (10005)

1. שם המודל: YONDEER
2. יצרן: YONDEER (1734) NBS
3. שם היצרן: יורדקום פול סולמס בן-ציון
4. מס' היצרן: 51-81685

שם היצרן (מדינה)	התקן (מדינה)	התאם לכו (מדינה)	שם המכשיר
24,050,000.00	24,050,000.00	0.0022000	Yondeer

1. האישור זה מתקפו על-בסיס 28א, סעיף 10(א) (10005) והוא אינו מהווה אישור לנהיגה לראות עיוור או מערכת המאפשרת לו לראות עיוור, לפי 28א, סעיף 10(א) (10005).
2. האישור זה ניתן כפוף לתנאי אישור התקנת המכשיר המוצע להקמת מערכת נהיגה לראות עיוור או מערכת המאפשרת לו לראות עיוור, לפי 28א, סעיף 10(א) (10005).
3. המכשיר המוצע להקמת מערכת נהיגה לראות עיוור או מערכת המאפשרת לו לראות עיוור, לפי 28א, סעיף 10(א) (10005) הוא מכשיר המיועד לשימוש ברכב פרטי או ברכב מסחרי, ויש לו מספר רישוי.
4. המכשיר המוצע להקמת מערכת נהיגה לראות עיוור או מערכת המאפשרת לו לראות עיוור, לפי 28א, סעיף 10(א) (10005) הוא מכשיר המיועד לשימוש ברכב פרטי או ברכב מסחרי, ויש לו מספר רישוי.
5. המכשיר המוצע להקמת מערכת נהיגה לראות עיוור או מערכת המאפשרת לו לראות עיוור, לפי 28א, סעיף 10(א) (10005) הוא מכשיר המיועד לשימוש ברכב פרטי או ברכב מסחרי, ויש לו מספר רישוי.
6. המכשיר המוצע להקמת מערכת נהיגה לראות עיוור או מערכת המאפשרת לו לראות עיוור, לפי 28א, סעיף 10(א) (10005) הוא מכשיר המיועד לשימוש ברכב פרטי או ברכב מסחרי, ויש לו מספר רישוי.
7. המכשיר המוצע להקמת מערכת נהיגה לראות עיוור או מערכת המאפשרת לו לראות עיוור, לפי 28א, סעיף 10(א) (10005) הוא מכשיר המיועד לשימוש ברכב פרטי או ברכב מסחרי, ויש לו מספר רישוי.
8. המכשיר המוצע להקמת מערכת נהיגה לראות עיוור או מערכת המאפשרת לו לראות עיוור, לפי 28א, סעיף 10(א) (10005) הוא מכשיר המיועד לשימוש ברכב פרטי או ברכב מסחרי, ויש לו מספר רישוי.
9. המכשיר המוצע להקמת מערכת נהיגה לראות עיוור או מערכת המאפשרת לו לראות עיוור, לפי 28א, סעיף 10(א) (10005) הוא מכשיר המיועד לשימוש ברכב פרטי או ברכב מסחרי, ויש לו מספר רישוי.
10. המכשיר המוצע להקמת מערכת נהיגה לראות עיוור או מערכת המאפשרת לו לראות עיוור, לפי 28א, סעיף 10(א) (10005) הוא מכשיר המיועד לשימוש ברכב פרטי או ברכב מסחרי, ויש לו מספר רישוי.
11. המכשיר המוצע להקמת מערכת נהיגה לראות עיוור או מערכת המאפשרת לו לראות עיוור, לפי 28א, סעיף 10(א) (10005) הוא מכשיר המיועד לשימוש ברכב פרטי או ברכב מסחרי, ויש לו מספר רישוי.
12. המכשיר המוצע להקמת מערכת נהיגה לראות עיוור או מערכת המאפשרת לו לראות עיוור, לפי 28א, סעיף 10(א) (10005) הוא מכשיר המיועד לשימוש ברכב פרטי או ברכב מסחרי, ויש לו מספר רישוי.
13. המכשיר המוצע להקמת מערכת נהיגה לראות עיוור או מערכת המאפשרת לו לראות עיוור, לפי 28א, סעיף 10(א) (10005) הוא מכשיר המיועד לשימוש ברכב פרטי או ברכב מסחרי, ויש לו מספר רישוי.
14. המכשיר המוצע להקמת מערכת נהיגה לראות עיוור או מערכת המאפשרת לו לראות עיוור, לפי 28א, סעיף 10(א) (10005) הוא מכשיר המיועד לשימוש ברכב פרטי או ברכב מסחרי, ויש לו מספר רישוי.

13.06.2023
תאריך שם יצרן

51-81685
אישור התקנת פנס התעבורה

Información

Modelos británicos

Compresor

ES

Declaración de conformidad de UKCA de acuerdo con la Normativa de seguridad general de los productos de 2005

Por la presente, nosotros, SUMITOMO RUBBER INDUSTRIES, LTD., 6-9, 3-chome, Wakinohama-cho, Kobe 651-0071 (Japón), declaramos que la máquina que se describe a continuación cumple con los requisitos generales de salud y seguridad establecidos en la Normativa de seguridad general de los productos de 2005 en virtud de su diseño y construcción, y en la configuración que comercializamos. Cualquier modificación realizada en la máquina sin nuestra aprobación supondrá la anulación de esta declaración.

Designación: Declaramos que el producto también cumple con otras directivas aplicables a un producto de este tipo:

Normativa de suministro de maquinaria de 2008.

Normativa de compatibilidad electromagnética de 2016.

En particular, se aplican las siguientes normas armonizadas:

BS EN ISO 12100-2011, BS EN 62841-1: 2015, BS EN 55014-1: 2012, BS EN 55014-2: 2012.

Kobe, 17 de junio de 2021, Yukinori Nagata (General Manager IMS Business Team)

* No disponible en todos los modelos

EN **EU declaración de conformidad** en accordance with the European Product Safety Directive 2001/95/EC...
Korea, 16 Dec. 2016, Teikoku Yokoika (Director of Automotive System Division)

FR **Déclaration de conformité CE** conformément à la directive européenne 2001/95/CE...
Korea, 16 Dec. 2016, Teikoku Yokoika (Director of Automotive System Division)

ES **Declaración de conformidad según la Directiva 2001/95/CE** relativa a la seguridad de los productos...
Korea, 16 Dec. 2016, Teikoku Yokoika (Director of Automotive System Division)

PT **Declaração de conformidade CE** segundo a diretiva 2001/95/CE da União Europeia...
Korea, 16 Dec. 2016, Teikoku Yokoika (Director of Automotive System Division)

DE **CE-Konformitätserklärung** gemäß der EG-Produkt sicherheitsrichtlinie 2001/95/EG...
Korea, 16 Dec. 2016, Teikoku Yokoika (Director of Automotive System Division)

TR **Afiş Genel Ürün Güvenliği Direktifi**...
Korea, 16 Dec. 2016, Teikoku Yokoika (Director of Automotive System Division)

IT **Dichiarazione di conformità** relativa alla sicurezza...
Korea, 16 Dec. 2016, Teikoku Yokoika (Director of Automotive System Division)

PL **Declaracja zgodności** z dyrektywą Unii Europejskiej...
Korea, 16 Dec. 2016, Teikoku Yokoika (Director of Automotive System Division)

RO **Declarația de conformitate CE** conform Directivei Europene 2001/95/CE...
Korea, 16 Dec. 2016, Teikoku Yokoika (Director of Automotive System Division)

NI **EG-conformitetserklæring** vedrørende EG-Produkt sikkerhedsdirektiven 2001/95/EF...
Korea, 16 Dec. 2016, Teikoku Yokoika (Director of Automotive System Division)

HU **EU megfelelőségi nyilatkozás a biztonsági**...
Korea, 16 Dec. 2016, Teikoku Yokoika (Director of Automotive System Division)

HR **EU izjava o sukladnosti u skladu s**...
Korea, 16 Dec. 2016, Teikoku Yokoika (Director of Automotive System Division)

EL **Αφώρηση συμμόρφωσης με την Ευρωπαϊκή**...
Korea, 16 Dec. 2016, Teikoku Yokoika (Director of Automotive System Division)

CS **Prohlášení o shodě ES podle Směrnice ES o bezpečnosti výrobků 2001/95/ES**...
Korea, 16 Dec. 2016, Teikoku Yokoika (Director of Automotive System Division)

BG **Обявление за съответствие на съответствие с директивата 2001/95/ЕО**...
Korea, 16 Dec. 2016, Teikoku Yokoika (Director of Automotive System Division)

SV **EG-Säkerhetskonformitetsförklaring enligt**...
Korea, 16 Dec. 2016, Teikoku Yokoika (Director of Automotive System Division)

UK **Declaration of conformity** in accordance with the European Product Safety Directive 2001/95/EC...
Korea, 16 Dec. 2016, Teikoku Yokoika (Director of Automotive System Division)

FI **EU-vaatimustenmukaisuusvakuutus EU-**...
Korea, 16 Dec. 2016, Teikoku Yokoika (Director of Automotive System Division)

DA **EU-overensstemmelseserklæring** i henhold til EU-produktsikkerhedsdirektiven 2001/95/EF...
Korea, 16 Dec. 2016, Teikoku Yokoika (Director of Automotive System Division)

NO **EU-sikkerhetserklæring i henhold til EU-produktsikkerhetsdirektiven 2001/95/EF**...
Korea, 16 Dec. 2016, Teikoku Yokoika (Director of Automotive System Division)

SK **Vyhlašenie o shode ES podľa Smernice o bezpečnosti výrobkov 2001/95/ES**...
Korea, 16 Dec. 2016, Teikoku Yokoika (Director of Automotive System Division)

ET **EU-vastavuseatvõetusdeklaratsioon** EY-tuoteturvakaatvuse direktiivi 2001/95/EÜ...
Korea, 16 Dec. 2016, Teikoku Yokoika (Director of Automotive System Division)

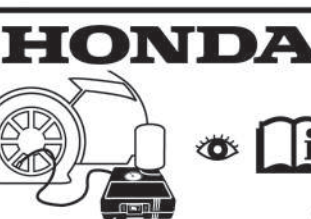

(6611)

LT **ES atitiktis deklaracija pagal ES direktyvą**...
Korea, 16 Dec. 2016, Teikoku Yokoika (Director of Automotive System Division)

SL **Uvodna izjava o skladnosti s direktivom**...
Korea, 16 Dec. 2016, Teikoku Yokoika (Director of Automotive System Division)

LV **ES atbilstības deklarācija atbilstot ES direktīvai**...
Korea, 16 Dec. 2016, Teikoku Yokoika (Director of Automotive System Division)

IS **Samþykkt samþykkingarbrátt samkvæmt tilkomanu**...
Korea, 16 Dec. 2016, Teikoku Yokoika (Director of Automotive System Division)

GA **Stairte comhoimeála ar an AE de réir an Treise AE maidir le Saibhaltacht**...
Korea, 16 Dec. 2016, Teikoku Yokoika (Director of Automotive System Division)

MT **Stqurta ta' conformita' tal-prodott ta' skont id-Direttiva 2001/95/KE**...
Korea, 16 Dec. 2016, Teikoku Yokoika (Director of Automotive System Division)

IS **Samþykkt samþykkingarbrátt samkvæmt tilkomanu**...
Korea, 16 Dec. 2016, Teikoku Yokoika (Director of Automotive System Division)

(6611)



Licencia de código abierto de los instrumentos

El software integrado en este producto incluye software de código abierto. Consulte el siguiente sitio web para obtener más información sobre el software de código abierto.

https://www.nippon-seiki.co.jp/business_ic_meter/

Licencia de código abierto de la TCU*

Información de software fuente libre/abierto

Este producto contiene software fuente libre/abierto (FOSS).

La información de licencia o el código fuente de dicho FOSS se puede encontrar en la URL siguiente.

<https://www.denso.com/global/en/opensource/tcu/honda/>

A			
ABS (sistema antibloqueo de frenos)	581	Airbags delanteros (SRS)	59
Accesorios y modificaciones	665	Airbags laterales	70
Aceite del motor	624	Airbags SRS (airbags)	59
Aceite del motor recomendado	624	Ajuste	
Adición	627	Asientos delanteros	265
Aviso Presión de aceite del motor baja	692	Asientos traseros	268
Comprobación	626	Faros	245
Viscosidad	624	Posiciones del reposacabezas	271
Activación/desactivación del airbag del pasajero delantero		Reposabrazos	274
Testigo	76, 113	Retrovisores	260
Actualizaciones del sistema	326	Volante	259
Adición		Ajuste de la distribución de los faros	479
Aceite del motor	627	Ajuste del reloj	194
Lavaparabrisas	636	Ajuste del sonido	324
Refrigerante del motor	628	Ajustes del panel de instrumentos	163, 184
Aditivos, aceite del motor	624	Alarma de velocidad	154, 175
Airbags	57	Anclaje del hombro	51
Airbag central	68	Anclajes de amarre	283
Airbag lateral	70	Anclajes inferiores	92
Airbags de cortina lateral	73	Android Auto™	358
Airbags de rodilla	65	Apertura/cierre	
Airbags delanteros (SRS)	59	Capó	622
Después de una colisión	59	Elevalunas eléctricos	227
Mantenimiento de los airbags	77	Portón trasero	208
Registrador de datos de eventos	1	Techo panorámico	230
Sensores	57	techo solar	233
Testigo	75, 113	Apple CarPlay	351
Airbags de cortina lateral	73	Asientos	264
Airbags de rodilla	65	Ajuste	264
		Asientos delanteros	264
		Asientos traseros	268
		Calefacción de los asientos	291, 292
		Calefacción de los asientos delanteros	291
		Testigo de recordatorio del cinturón de seguridad	112
		Asientos delanteros	264
		Ajuste	265
		Asientos traseros	268
		Asientos traseros (plegado)	268
		Asistencia de conducción ágil	470
		Asistencia de seguridad	160, 181
		Testigo (ámbar)	124, 125, 126
		Testigo (verde/gris)	126
		Atenuación	
		Faros	237
		Retrovisor	260
		Audio	152
		Audio por Bluetooth®	347
		Autonomía	150, 172
		Avance lento	436
		Aviso Potencia de frenado reducida	693
		Aviso Presión de aceite del motor baja	692
		B	
		Baja intensidad de la señal del mando a distancia sin llave	197
		Batería	14
		Alta tensión	14, 478
		Si la batería de 12 V está agotada	687
		Testigo del sistema de carga de la batería de 12 voltios	111, 692

Batería agotada	687	Cambios	437	CMBS (sistema de prevención y mitigación de impactos).....	486
Batería de 12 voltios	649	Funcionamiento	28	Colgadores para ropa.....	281
Mantenimiento (comprobación de la batería de 12 voltios).....	649	Líquido	633	Combustible	31, 597
Mantenimiento (sustitución)	651	Número	715	Autonomía.....	150, 172
Testigo del sistema de carga	111, 692	Calefacción de los asientos	291, 292	Consumo instantáneo de combustible	150, 172
Batería de alta tensión	478	Calefacción de los asientos delanteros	291	Consumo medio de combustible	150, 172
Bloqueo de seguridad para niños.....	207	Calefacción de los asientos traseros	292	Consumo y emisiones de CO ₂	600
Bloqueo/desbloqueo	195	Cambio de bombillas	637	Indicador.....	141
Bloqueo de seguridad para niños.....	207	Cambio forzado	436	Recomendaciones	31, 597
Desde el exterior	198	Cambios (caja de cambios)	437	Repostaje	31, 597
Desde el interior	205	Carga baja de la batería	692	Testigo de nivel bajo de combustible	112
Llaves	195	Carga máxima permitida	423	Combustible especificado	597, 712
Uso de una llave	202	Cargador inalámbrico	287	Compartimento de la consola	278
Bloqueo/desbloqueo de las puertas desde el exterior	198	Cámara de visión panorámica frontal	570	Compartimento del suelo del maletero	282
Botón de cambio	28, 437	Cámara trasera con visualización múltiple	595	Compartimento para las gafas de sol	281
Funcionamiento.....	28	Cinturones de seguridad	45, 159, 180	Conducción	419
Botón de cancelación SOS	414	Abrochado.....	50	Caja de cambios.....	436
Botón de las luces de emergencia	6, 7	Ajuste del anclaje del hombro	51	Cambio de marchas	437
Botón de los retrovisores térmicos	256	Comprobación	55	Frenado	573
Botón POWER	234	Instalación de un sistema de sujeción para niños con cinturón de seguridad de tres puntos	96	Conducción segura	39
Botón SOS	414	Mujeres embarazadas	54	Conexión Wi-Fi	350
Brillo	162, 183	Recordatorio.....	47	Configuración de pantalla	325
Bujías	712	Tensores automáticos de los cinturones de seguridad.....	49	Consumo de combustible y emisiones de CO₂	600
		Testigo de advertencia	47, 48, 112	Consumo instantáneo de combustible	150, 172
		Circulación con un remolque	424	Consumo medio de combustible	150, 172
		Accesorios y equipamiento.....	426	Control de crucero adaptativo (ACC) con función de seguimiento a baja velocidad (Low Speed Following)	505
		Límites de carga.....	424	Testigo (ámbar)	121
		Climatizador			
		Modo de sincronización	297		

C

Caja de cambios	436, 437
Avance lento	436
Cambio forzado.....	436

Testigo (blanco/verde)	121
Control de frenos a baja velocidad	499
Controles remotos de sonido	307
Cristal (mantenimiento)	660, 663
Cuentakilómetros parcial	150, 172
Cuidado del exterior (limpieza)	662

D

DAB	337
Desbloqueo de las puertas	198
Desbloqueo de las puertas delanteras desde el interior	23
Descripción del contenido de la declaración de conformidad	761
Deshielo de parabrisas y ventanillas	296
Dispositivos que emiten ondas de radio	716

E

Elementos auxiliares interiores	275
Elementos de almacenamiento	278
Elevadores para niños	101
Elevalunas eléctricos	227
Encendido de la alimentación	
No se activa	682
Si la batería de 12 V está agotada	687
Encendido del sistema	431
Equipaje (límite de carga)	423
Especificaciones	712
Especificaciones de las bombillas	712

Especiosidad	11
Establecimiento de valores predeterminados para todos los ajustes	381
Etiqueta con el número de llave	196
Etiqueta de certificación	715
Etiquetas de advertencia	104
Etiquetas de seguridad	104
e:HEV	13

F

Faros	237
Alineación	637
Atenuación	237, 242
Funcionamiento	237
Haz de conducción adaptativo	249
Luces de carretera automáticas	246
Regulador	245

Filtro

Polvo y polen	657
Filtro de polvo y polen	657
Flujo de potencia	362

Flujo de potencia/Pantalla de estado del motor/Indicador del nivel de carga de la batería de alta tensión	148
---	-----

Fondo de escritorio	322
---------------------------	-----

Freno de estacionamiento	573
--------------------------------	-----

Testigo (ámbar) del sistema de frenos y freno de estacionamiento	110, 696
--	----------

Testigo (rojo) del sistema de frenos y freno de estacionamiento	108, 109, 694, 696
---	--------------------

Funcionamiento del control por voz	310
Comandos de audio	311
Comandos de lista	312
Comandos de navegación	312
Comandos de teléfono	311
Comandos estándar	312
Comandos generales	311
Pantalla del portal de voz	311
Reconocimiento de voz	310

Funciones	299
-----------------	-----

Funciones configurables	365, 373
-------------------------------	----------

Función de plegado automático de los retrovisores	263
---	-----

Fusibles	699
Comprobación y sustitución	703
Ubicaciones	699, 701

G

Gases de escape y sus riesgos (monóxido de carbono)	103
---	-----

Gasolina	31, 597
----------------	---------

Consumo instantáneo de combustible	150, 172
--	----------

Consumo y emisiones de CO ₂	600
--	-----

Indicador	141
-----------------	-----

Información	597
-------------------	-----

Recomendación	31, 597
---------------------	---------

Repostaje	31, 597
-----------------	---------

Testigo de nivel bajo de combustible	112
--	-----

Guantera	278
----------------	-----

H

Haz de conducción adaptativo	249
Testigo	115
HFT (teléfono manos libres)	382
Honda Sensing	32, 481
Hora (ajuste)	194

I

Inclinación del retrovisor durante la marcha atrás	262
Indicador CHARGE/DECEL	142
Indicador de llamada de emergencia	412
Indicador del nivel de carga de la batería de alta tensión	142
Indicador POWER	142
Indicadores	141
Indicadores de desgaste (neumáticos)	645
Información	164, 186, 711
Información legal acerca de Apple CarPlay/ Android Auto	406
Instrucciones de conducción para su SUV ...	434
Instrucciones fuera de carretera	429
Interfaz de información para el conductor	146, 165, 168
Cambio de la pantalla	146, 168
Intermitentes Testigos (panel de instrumentos)	115
Interruptor de modo de conducción	447
Interruptores (alrededor del volante)	6, 7, 8, 234

Interruptores de las luces de cortesía	276
iPhone	402
iPod	340, 402

K

Kit antipinchazos (TRK)	668
-------------------------------	-----

L

Lavaparabrisas	253
Adición/relleno de líquido	636
Interruptor	253
Licencia de código abierto de los instrumentos	763
Licencias de código abierto	405, 763
Limitador de velocidad ajustable	453
Testigo	121
Limitador de velocidad inteligente	460
Testigo	121
Limpiaparabrisas intermitentes automáticos	254
Limpiaparabrisas y lavaparabrisas	253
Comprobación y sustitución de las escobillas del limpiaparabrisas	640
Limpiaparabrisas intermitentes automáticos ..	254
Parte delantera	253
Parte trasera	255
Limpieza del exterior	662
Limpieza del interior	659
Límites de carga	423

Líquidos

Frenos	634
Lavaparabrisas	636
Refrigerante del motor	628
Refrigerante del sistema de batería de alta tensión	631
Transmisión	633
Llamada de emergencia (eCall)	412
Llamada de emergencia automática	412
Llamada de emergencia manual	414
Llaves	195
Etiqueta con el número	196
La puerta trasera no se abre	207
Mando a distancia	201
Prevención de bloqueo involuntario	203
Tipos y funciones	195
Luces	237, 637
Haz de conducción adaptativo	249
Interiores	275
Interruptores de luces	237
Luces de conducción diurna	242
Luces de curva activas	243
Luces del maletero	277
Sustitución de bombillas	637
Testigo de las luces de carretera	115
Testigo de luces encendidas	115
Luces de carretera automáticas	246
Testigo	115
Luces de conducción diurna	242
Luces interiores	275
Luneta térmica	256

M			
Mando a distancia	201	Modo de lavado del coche.....	440
Mandos	193	Monitor de la atención del conductor ...	155, 176
Mantenimiento	601	Monitor del flujo de potencia	170
Aceite	626	Monóxido de carbono	103
Aceite de transmisión	633	Motor	
Batería de 12 voltios.....	649	Aceite.....	624
Limpieza.....	659	Avisador acústico del interruptor	235, 236
Líquido de frenos	634	Número	715
Mando a distancia.....	654	Si la batería de 12 V está agotada.....	687
Neumáticos.....	644	MP3/WMA/AAC	343
Precauciones	602	Mujeres embarazadas	54
Radiador	630		
Refrigerante del motor	628	N	
Refrigerante del sistema de batería de alta tensión	631	Navegación	153, 174
Seguridad.....	603	Neumático pinchado	668
Sistema de control de climatización	656	Neumáticos	644
Sistema de información de mantenimiento	606	Cadenas para neumáticos.....	648
Sustitución de bombillas.....	637	Comprobación y mantenimiento	644
Manual del propietario a bordo	309	Indicadores de desgaste.....	645
Abrir el manual del propietario	309	Invierno	648
Medidor ambiental	143	Presión de aire.....	713
Mensaje de advertencia e información	127	Revisión.....	644
Mensaje de seguridad	0	Rotación.....	647
Modificaciones (y accesorios)	665	Neumáticos de invierno	648
Modo actual del ACC con función de seguimiento a baja velocidad (Low Speed Following), LKAS y sistema de asistencia en atascos	145	Cadenas para neumáticos.....	648
		Neumáticos desgastados	644
		No hay contenido	164
		Normativa	716
		Números de identificación	715
		Identificación del vehículo.....	715
		Motor de gasolina, motor eléctrico y caja de cambios.....	715
		Números de identificación del vehículo	715
		O	
		Odómetro	143
		Operaciones de mantenimiento	
		Bajo el capó.....	621
		P	
		Panel de instrumentos	105
		Pantalla de audio/información	313
		Pantalla de temperatura exterior	143
		Pantalla de visualización frontal	187
		Parabrisas	253
		Deshielo/desempañado	256, 296
		Escobillas del limpiaparabrisas.....	640
		Limpiaparabrisas y lavaparabrisas	253
		Limpieza	660, 663
		Líquido del lavaparabrisas	636
		Parada	584
		Pedal de freno	576
		Personalización de la pantalla	166
		Pinchazo (neumático)	668
		Plegado de los asientos traseros	268
		Portabebidas	279
		Portón trasero	208
		Posiciones del reposacabezas	271
		Posición de selección	28, 437
		Potencia	712

Precauciones durante la conducción	434
Lluvia.....	435
Presión de aire	713
Prevención de bloqueo involuntario sin llave	203
Procedimiento de arranque con pinzas.....	687
Protección antirrobo del sistema de sonido....	301
Puertas.....	195
Bloqueo/desbloqueo de las puertas desde el exterior.....	198
Bloqueo/desbloqueo de las puertas desde el interior	205
Llaves	195
Sistema de prevención de bloqueo involuntario	203
Puertos USB	305
Puesta a cero del cuentakilómetros parcial	150, 172
Puntos de apoyo para el gato.....	681

R

Radiador	630
Radio AM/FM	332
Radio FM/AM	332
Ráfagas.....	237
RDS (sistema de datos de radio)	335
Recordatorio de los asientos traseros.....	269
Refrigerante del motor	628
Adición en el depósito de reserva.....	628
Adición en el radiador.....	630

Sobrecalentamiento	690
Refrigerante del sistema de batería de alta tensión	631
Reloj.....	145, 165, 194
Remolcado de emergencia	706
Remolcado del vehículo Emergencia.....	706
Reparación temporal de un neumático pinchado	668
Reposabrazos	274
Repostaje.....	31, 597
Gasolina	31, 597, 712
Indicador de combustible.....	141
Testigo de nivel bajo de combustible	112
Reproducción de audio por <i>Bluetooth</i> ®	347
Resolución de problemas.....	667
El avisador acústico suena al abrir la puerta....	36
El pedal de freno vibra	36
Fusible fundido	699, 701
La puerta trasera no se abre.....	36, 207
Remolcado de emergencia	706
Ruido al frenar	37, 38
Sobrecalentamiento	690
Testigos de advertencia.....	106
Retención automática del freno	577
Testigo.....	110, 577
Retrovisor interior	260
Retrovisores	260, 261
Ajuste	260
Interior.....	260
Puerta.....	261

Retrovisores exteriores.....	261
------------------------------	-----

S

Se recomienda repostar	417
Seguridad para niños	78
Bloqueos de seguridad para niños	207
Selección de un sistema de sujeción para niños.....	84
Selector de leva Testigo.....	111
Selector de leva de desaceleración.....	442
Testigo.....	111
Sensor de inclinación.....	224
Sensor de temperatura	143
Sensores	572
Sensores de ultrasonido	223
Señal de parada de emergencia.....	583
Si la batería de 12 V está agotada.....	687
Sistema antibloqueo de frenos (ABS).....	581
Testigo.....	113
Sistema de aire acondicionado (sistema de control de climatización)	293
Cambio del modo	295
Deshielo de parabrisas y ventanillas	296
Filtro de polvo y polen	657
Modo de recirculación/de aire exterior.....	295
Modo de sincronización	297
Sensor.....	298
Uso del sistema de control de climatización automático.....	293

Sistema de alerta de tráfico cruzado	591	Sistema de datos de radio (RDS)	335	Testigo del sistema inmovilizador	117
Sistema de alertas acústicas del vehículo....	446	Sistema de desactivación del airbag del acompañante delantero	62	Sistema de sonido	300
Sistema de alimentación		Sistema de dirección asistida eléctrica (EPS)		Actualizaciones del sistema	326
No arranca	682	Testigo	114	Ajuste del sonido	324
Sistema de asistencia de arranque en pendiente	433	Sistema de EPS (dirección asistida eléctrica)		Ajustes de las actualizaciones del sistema.....	327
Sistema de aviso de desinflado	471	Testigo	114, 695	Android Auto™	358
Calibración	471	Sistema de frenos	573	Apple CarPlay	351
Testigo	116, 697	Freno de estacionamiento.....	573	Audio por <i>Bluetooth</i> ®	347
Sistema de aviso de salida de carril (LKAS)	528	Líquido	634	Área de estado	319
Testigo (ámbar)	122	Pedal de freno	576	Conexión Wi-Fi	350
Testigo (blanco/verde)	122	Retención automática del freno	577	Configuración de fondo.....	322
Sistema de ayuda de permanencia en la carretera (Road Departure Mitigation)	553	Sistema antibloqueo de frenos (ABS)	581	Configuración de pantalla.....	325
Activación y desactivación	556	Sistema de asistencia al frenado	582	Configurar reloj	321
Testigo	123	Testigo	108, 109, 110, 694, 696	Controles remotos de sonido	307
Sistema de control de climatización	293	Sistema de información de mantenimiento	606	Código de seguridad	301
Cambio del modo	293	Sistema de información de punto ciego	473	DAB.....	337
Deshielo de parabrisas y ventanillas	296	Sistema de memoria de posición de conducción	257	FLAC/PCMWAVE/MP4/AVI/MKV/ASF/WMV	343
Filtro de polvo y polen	657	Sistema de prevención de bloqueo involuntario	203	Flujo de potencia	362
Modo de recirculación/de aire exterior.....	295	Sistema de prevención y mitigación de impactos (CMBS)	486	Funcionamiento básico	303
Sensores.....	298	Sistema de reconocimiento de señales de tráfico	144, 561	Funcionamiento del control por voz	310
Uso del sistema de control de climatización automático.....	293	Sistema de seguridad	220	Función de acceso directo a aplicaciones.....	314
Sistema de control de descenso en pendientes	451	Sensor de inclinación	224	Función del sistema de sonido.....	303
Sistema de control y estabilidad (VSA)	468	Sensores de ultrasonido	223	Información general.....	402
Botón de desactivación.....	469	Superbloqueo.....	225	Inicio	302
Testigo de desactivación.....	114	Testigo de la alarma del sistema de seguridad	118	Instrucciones de actualización	326
Testigo del sistema	114			Instrucciones de actualización mediante un dispositivo USB	331
				Instrucciones de instalación de forma inalámbrica	330
				iPod.....	340
				Limitaciones del funcionamiento manual.....	320

Manual del propietario a bordo	309	Importación automática de la agenda telefónica y las llamadas recientes del teléfono móvil	392	Luces de conducción diurna	637
Mensajes de error	401	Limitaciones del funcionamiento manual.....	385	Luces de freno	638
MP3/WMA/AAC	343	Opciones durante una llamada.....	400	Luces de giro activas	637
Pantalla de audio/información.....	313	Pantalla de ajustes del teléfono	388	Luces de marcha atrás.....	638
Protección antirrobo	301	Pantalla de estado de HFT	384	Luces de posición	637
Puertos USB.....	305	Realización de una llamada	397	Luz antiniebla trasera	638
Radio AM/FM	332	Recepción de una llamada	399	Luz de placa de matrícula trasera	638
Reactivación	301	Tono de llamada	393	Pilotos traseros.....	638
Selección de una fuente de audio	319	Transferencia automática	393	Tercera luz de freno	638
Sistema de datos de radio (RDS).....	335	Sistema del sensor de aparcamiento	586		
Unidades de memoria USB.....	343, 402	Sistema del teléfono manos libres			
Sistema de sonido con pantalla	302	Menús HFT	386	T	
Sistema de sujeción adicional (SRS)		Sistema inmovilizador.....	220	Tabla de especificaciones del lubricante.....	713
Testigo	113	Testigo.....	117	Tapa del depósito de combustible	31, 598
Sistema de sujeción para niños.....	78	Sobrecalentamiento.....	690	No se puede desbloquear.....	707
Elevadores para niños	101	Solución de problemas		Tapón de llenado de combustible.....	31, 598
Instalación de un sistema de sujeción para niños con cinturón de seguridad de tres puntos	96	El sistema de alimentación no arranca	682	Techo panorámico.....	230
Niños mayores.....	100	Superbloqueo.....	225	Techo solar.....	233
Selección de un sistema de sujeción para niños	84	Sustitución		Teléfono.....	152
Sistema de sujeción para bebés.....	81	Batería de 12 voltios	651	Temperatura	
Sistema de sujeción para niños orientado hacia atrás	81	Bombillas	637	Pantalla de temperatura exterior	143
Sistema de sujeción para niños pequeños	83	Escobillas del limpiaparabrisas	640, 642	Testigo de averías.....	110, 693
Uso de sujeción	98	Fusibles.....	699, 701	Testigo de aviso encendido/intermitente	692
Sistema de sujeción suplementario (SRS)	59	Pila del mando	654	Testigo de la caja de cambios	111
Sistema de teléfono manos libres.....	382	Sustitución de bombillas.....	637	Testigo de las luces antiniebla traseras.....	115
Ajuste del teléfono	389	Bombillas de la luz del espejo de cortesía	639	Testigo de mensaje del sistema	120
Botones del HFT.....	382	Faros.....	637	Testigo de nivel bajo de combustible	112
Contactos favoritos.....	394	Intermitentes delanteros	637	Testigo de posición de la palanca de cambios	111
		Intermitentes laterales/luces de emergencia	637	Testigo de sistema listo	112
		Intermitentes traseros	638	Testigo del modo DEPORTIVO.....	119

Testigo del modo ECON	119	Haz de conducción adaptativo	115	Sistema de carga de la batería de	
Testigo del modo NIEVE	119	Intermitentes y luces de emergencia	115	12 voltios	111, 692
Testigo del modo NORMAL	119	Limitador de velocidad ajustable	121	Sistema de control de descenso en	
Testigo del sensor de parking	116	Limitador de velocidad inteligente	121	pendientes	119
Testigo del sistema de alimentación	112	Luces antiniebla traseras	115	Sistema de control y estabilidad (VSA).	114, 468
Testigo del sistema de aviso de desinflado/ baja presión de los neumáticos	116, 697	Luces de carretera	115	Sistema de dirección asistida	
Testigo del sistema de control de descenso en pendientes	119	Luces de carretera automáticas	115	eléctrica (EPS)	114, 695
Testigo EV	112	Luces encendidas	115	Sistema de frenos y freno de estacionamiento (ámbar)	110, 696
Testigos	106	Mensaje del sistema	120	Sistema de frenos y freno de estacionamiento (rojo)	108, 109, 694, 696
Activación/desactivación del airbag del pasajero delantero	76, 113	Modo DEPORTIVO	119, 447	Sistema de la transmisión	111, 698
Alarma del sistema de seguridad	118	Modo ECON	119, 447	Sistema de prevención y mitigación de impactos (CMBS) (ámbar)	123
Asistencia de seguridad (ámbar)	124	Modo NIEVE	119, 447	Sistema de prevención y mitigación de impactos (CMBS) (gris)	123
Asistencia de seguridad (verde/gris)	126	Modo NORMAL	119, 447	Sistema de retención automática	
Control de cruceo adaptativo (ACC) con función de seguimiento a baja velocidad (Low Speed Following)	122	Nivel bajo de combustible	112	del freno	110, 578
Control de cruceo adaptativo (ACC) con función de seguimiento a baja velocidad (Low Speed Following) (ámbar)	121	Posición de la palanca de cambios	111	Sistema de sujeción suplementario	75, 113
Control de cruceo adaptativo (ACC) con función de seguimiento a baja velocidad (Low Speed Following) (blanco/verde)	121	Recordatorio del cinturón de seguridad	47, 112	Sistema inmovilizador	117
Desactivación automática de la asistencia de la dirección del sistema de ayuda de permanencia en la carretera (Road Departure Mitigation) ...	123	Retención automática del freno	110, 577	Sistema listo	112
Desactivación del sistema de control y estabilidad (VSA)	114, 469	Selector de leva de desaceleración	111	Testigo de averías	110, 693
EV	112	Sensor de aparcamiento	116	Tiempo transcurrido	152, 174
		Sistema antibloqueo de frenos (ABS)	113	Tomas de corriente para accesorios	286
		Sistema de alimentación	112	TRK (kit antipinchazos)	668
		Sistema de aviso de desinflado/baja presión de los neumáticos	116, 697	Transporte de equipaje	421, 423
		Sistema de aviso de salida de carril (LKAS) (ámbar)	122		
		Sistema de aviso de salida de carril (LKAS) (blanco/verde)	122		
		Sistema de ayuda de permanencia en la carretera (Road Departure Mitigation) (ámbar)	123		
		Sistema de ayuda de permanencia en la carretera (Road Departure Mitigation) (gris)	123		

U

Unidades de memoria USB	343, 402
Unids. veloc./distancia	164, 186

V

Varilla de medición del nivel (aceite del motor).....	626
Vehículo híbrido	
e:HEV	13
Velocidad media	152, 174
Velocímetro	141
Ventanillas (apertura y cierre)	227
Viscosidad (aceite)	624, 713
Volante	
Ajuste.....	259
Volante calefactado.....	290
VSA (sistema de control y estabilidad)	468

W

WMA.....	343
----------	-----

