

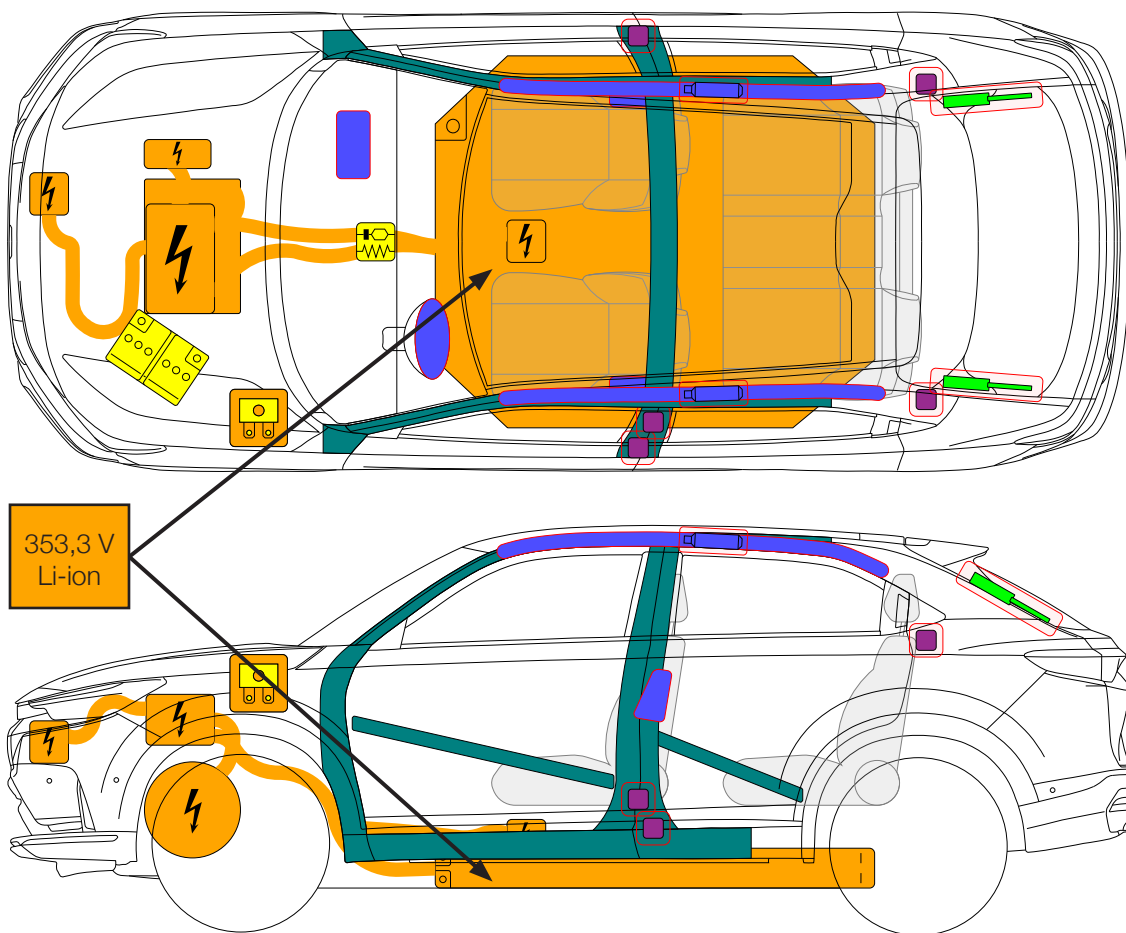













HONDA

**Honda e:Ny1
5dr SUV
(2023 -)**



 Airbag	 Generador de gas	 Pretensores de los cinturones de seguridad	 Amortiguador de gas / Muelle precargado	 Módulo de control SRS
 Bateria de bajo voltaje	 Bateria de alto voltaje	 Cableado / componente de alto voltaje	 Componente de alto voltaje	 Caja de fusibles de alto voltaje
 Zona de alta resistencia				

1. Identificación / reconocimiento



QUE NO SE OIGA RUIDO DE MOTOR NO SIGNIFICA QUE EL VEHÍCULO ESTÉ APAGADO. SI EL VEHÍCULO NO SE HA DETENIDO Y APAGADO, PODRÍA ESTAR MOVIÉNDOSE EN SILENCIO O INICIAR EL MOVIMIENTO REPENTINAMENTE. USE EL EQUIPO DE PROTECCIÓN INDIVIDUAL APROPIADO.

Logo



Nombre del modelo



Puerto de carga



2. Inmovilización / estabilización / elevación

Inmovilice el vehículo :

1. Bloquee las ruedas, pise el pedal de freno y coloque la caja de cambios en posición P (estacionamiento), para ello, pulse una vez el botón P mientras mantiene pisado el pedal de freno.
2. Tire del interruptor del freno de estacionamiento eléctrico de forma suave y firme hacia arriba



Puntos de elevación :



Puntos de elevación apropiados



Batería de alto voltaje

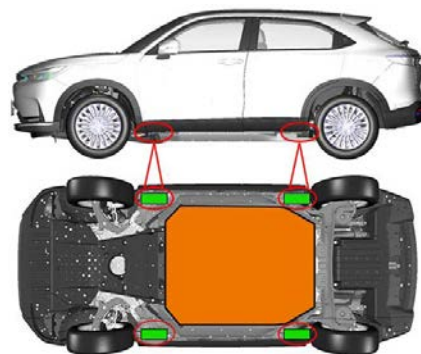

3. Control de riesgos directos / normas de seguridad



En caso de colisión con activación del pretensor del cinturón de seguridad/despliegue de la bolsa de aire, el sistema de alto voltaje se desactivará automáticamente. Los sistemas de retención siguen activos.

Si el indicador no se enciende o si no puede realizar la operación con el método principal, lleve a cabo el método alternativo 1 y 2.

Método principal:

Si el indicador "Ready" (Listo) del cuadro de instrumentos se ilumina, pulse una vez el botón de arranque/parada. Entonces se desactivará el sistema de alta tensión.



Luego, retire la llave electrónica y manténgase como mínimo a 5 m del vehículo

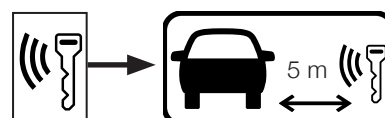

Método alternativo:

1. Desconecte la batería de 12 V

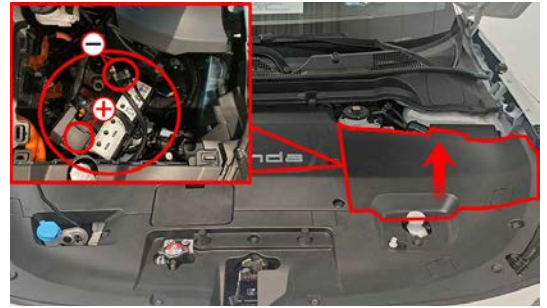
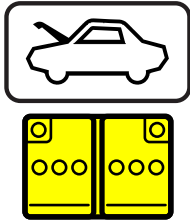

2. Se puede desactivar el sistema de alta tensión en el compartimento del motor

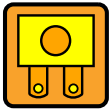

Normas de seguridad:

¡Nunca toque, corte ni abra ningún cable de alimentación naranja de alto voltaje ni ningún componente de alto voltaje!

4. Acceso a los ocupantes

**Ajuste del asiento
A mano**



**Ajuste del asiento
Eléctrico**



Ajuste de la columna de dirección



Abrir el portón trasero desde el interior

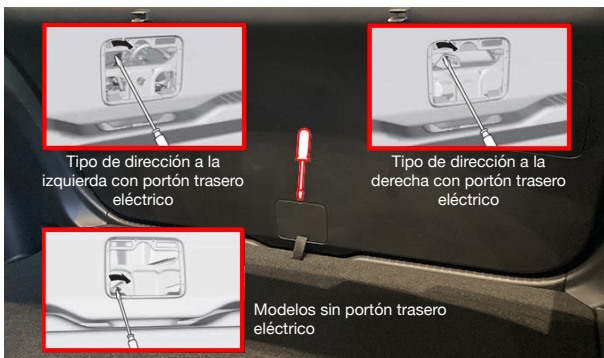







Tipos de cristal :

- A. Cristal laminado
- B. Cristal templado

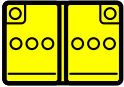

5. Almacenamiento de energía / líquidos / gases / sólidos

	353,3 V	
	12 V	
	R-1234yf 415-465 g	



Quando hay fugas (revise el depósito) de refrigerante convencional del sistema de refrigeración de la batería de alta tensión (AT), dicha batería puede volverse inestable, con riesgo de autoencendido. El aumento de temperatura de la batería puede ser un indicador de autoencendido.



6. En caso de incendio



USE ABUNDANTE AGUA PURA



¡POSIBLE RIESGO DE INCENDIO RETARDADO / REINICIO DE INCENDIO DE LA BATERÍA DE AT!



Los equipos de respuesta deben protegerse siempre con equipos de protección individual (EPIS), incluido un equipo de respiración autónomo (ERA), así como tomar las medidas adecuadas para proteger a los civiles de la incidencia.

7. En caso de inmersión

- Es seguro entrar en el agua, ya que el vehículo y el agua tienen el mismo potencial eléctrico.
- Si es posible, retire el vehículo del agua y continúe con el procedimiento de desactivación para este vehículo (ver capítulo 3).

8. Remolque / transporte / almacenamiento

Ubicación de la argolla de remolque



Localización del gancho frontal



Localización del gancho trasero



Remolque

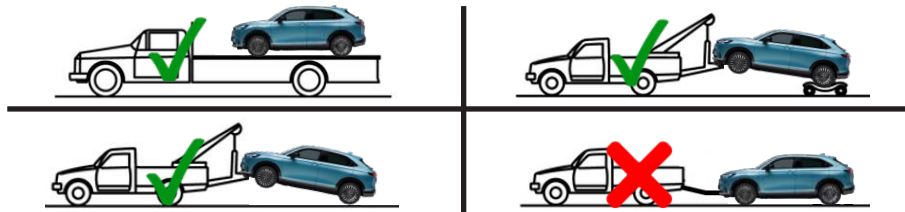

¡GUARDE EL VEHÍCULO EN UN PARKING AL AIRE LIBRE Y A LA DISTANCIA DE SEGURIDAD \geq 5M DE OTROS VEHÍCULOS U OBJETOS CERCANOS!

¡POSIBLE RIESGO DE INCENDIO RETARDADO / REINICIO DE INCENDIO DE LA BATERÍA DE AT!



10. Explicación de los pictogramas utilizados

	Alejar la llave inteligente		Vehículo eléctrico
	Advertencia, electricidad		Inflamable
	Señal de advertencia genérica		Peligro grave para la salud
	Advertencia, baja temperatura		Toxicidad aguda
	Gas de aire acondicionado		Explosivo
	Usar agua para extinción del fuego		Corrosivo
	Usar cámara térmica infrarroja		Capó