











CIVIC  HEV

En este manual encontrará información precedida por un símbolo **AVISO**. La finalidad de esta información es ayudarle a evitar daños en el vehículo, otras propiedades y el medioambiente.

Los símbolos   o    de las etiquetas fijadas en el vehículo le recuerdan que debe leer este manual del propietario para utilizar de forma correcta y segura el vehículo.

 o   tienen un código de colores para indicar peligro (rojo), advertencia (naranja) o precaución (ámbar).

➔ **Etiquetas de seguridad** P. 110

## Información sobre seguridad

---

Su seguridad y la de los demás es muy importante. Conducir este vehículo de forma segura es una responsabilidad muy importante.

Para ayudarle a tomar decisiones fundadas sobre seguridad, se han incluido procedimientos de funcionamiento y otro tipo de información en etiquetas y en este manual. Esta información le avisa de posibles riesgos que le podrían causar lesiones a usted o a terceros.

Por supuesto, no es práctico ni posible advertirle de todos los peligros relacionados con el funcionamiento o el mantenimiento del vehículo. Deberá hacer uso de su buen juicio.



Encontrará esta importante información de seguridad de diversas formas, entre las que se incluyen:

- **Etiquetas de seguridad:** en el vehículo.
- **Mensajes de seguridad:** precedidos por un símbolo de alerta de seguridad  y una de las tres palabras de aviso: **PELIGRO**, **ADVERTENCIA** o **PRECAUCIÓN**.

Estas palabras de aviso significan:

 **PELIGRO** Si no sigue las instrucciones, sufrirá LESIONES GRAVES o MORTALES.

 **ADVERTENCIA** Si no sigue las instrucciones, podría sufrir LESIONES GRAVES o MORTALES.

  **ADVERTENCIA** Si no sigue las instrucciones, podría sufrir LESIONES GRAVES o MORTALES.

 **PRECAUCIÓN** Si no sigue las instrucciones, podría sufrir LESIONES.

- **Encabezamientos de seguridad:** por ejemplo, Precauciones de seguridad importantes.
- **Sección sobre seguridad:** por ejemplo, Conducción segura.
- **Instrucciones:** cómo usar este vehículo de forma correcta y segura.

Todo el manual incluye información sobre seguridad importante, que debe leer atentamente.



### **Registradores de datos de eventos**

El vehículo está equipado con una serie de dispositivos a los que se suele denominar registradores de datos de eventos. Registran distintos tipos de datos del vehículo en tiempo real, tales como el despliegue de los airbags SRS y el fallo de componentes del sistema SRS.

Estos datos pertenecen al propietario del vehículo y nadie puede acceder a ellos, excepto por imperativo legal o con la autorización del propietario.

No obstante, Honda, sus concesionarios y talleres autorizados, empleados, representantes y contratistas pueden acceder a ellos con el único fin de realizar diagnósticos técnicos, investigaciones y desarrollos del vehículo.

### **Registradores de diagnósticos de mantenimiento**

El vehículo está equipado con dispositivos relacionados con el mantenimiento que registran información acerca del rendimiento del mecanismo de transmisión y de las condiciones de conducción. Los datos se pueden utilizar para ayudar a los técnicos a realizar el diagnóstico, reparación y mantenimiento del vehículo. Nadie puede acceder a estos datos excepto por imperativo legal o con la autorización del propietario del vehículo.

No obstante, Honda, sus concesionarios y talleres autorizados, empleados, representantes y contratistas pueden acceder a ellos con el único fin de realizar diagnósticos técnicos, investigaciones y desarrollos del vehículo.

## **Términos y condiciones de la aplicación del manual del propietario\***

### Generalidades

Esta aplicación permite que el sistema de sonido con pantalla busque automáticamente actualizaciones del manual del propietario que afecten a su vehículo y sistema de sonido con pantalla cada vez que cambie el modo de alimentación del vehículo a CONTACTO. Esta aplicación transmite periódicamente una cantidad limitada de información del dispositivo y del vehículo a nuestros servidores: el número de identificación del vehículo (VIN), el número de serie del hardware del sistema de sonido con pantalla, el idioma preferido, la dirección IP, el registro de transacciones (alertas o visualización de actualizaciones, descargas e instalación de actualizaciones, uso de la aplicación del manual del propietario), etc. Cuando la aplicación encuentra una actualización en el servidor, le insta a descargarla e instalarla.

Cuando el sistema de sonido con pantalla busca actualizaciones en nuestros servidores, le ofrecemos automáticamente la posibilidad de actualizar el manual del propietario. Asimismo, registraremos en nuestros servidores las actualizaciones que se han instalado.

### Sus datos personales

Si la información mencionada anteriormente y transmitida a Honda se considera información personal en su región, se procesará según lo dispuesto en las reglas y normativas que figuran en este aviso, así como con arreglo a lo establecido por la ley de protección de datos vigente.

Los términos de nuestra política de privacidad se incluyen en los presentes términos mediante su mención; el uso de las actualizaciones del sistema está sujeto a la política de privacidad. Nuestra política de privacidad explica la manera en la que tanto nosotros como los terceros en cuestión procesamos los datos personales recopilados a través de esta herramienta. (Consulte el sitio

web de Honda [<https://www.privacynotice.honda.eu>] para obtener más información).

Honda recopila, utiliza y almacena sus datos personales para los motivos que se indican a continuación:

Cuando sea necesario para el interés legítimo de Honda y cuando nuestros intereses no se vean afectados por sus derechos relacionados con la protección de datos.

Para proporcionarle actualizaciones del manual del propietario.

Para poder mejorar y optimizar la aplicación del manual del propietario y los servicios.

Para responder a las preguntas y reclamaciones del usuario, así como para el mantenimiento de registros internos.

Igualmente, los datos también podrán utilizarse para proteger nuestros intereses comerciales legítimos y los derechos legales. Esto incluye, entre otros, el uso en relación con los requisitos de cumplimiento, normativos, auditoría, reclamaciones legales (incluida la divulgación de dicha información en relación con un proceso legal o litigio), así como otros requisitos éticos y de presentación de informes de cumplimiento.

Honda convertirá también datos personales en datos anónimos y los usará (por lo general, en forma de datos estadísticos de carácter general) para análisis e investigación de mercado, para mejorar el manual del propietario, para analizar tendencias y para evaluar el éxito de las actualizaciones de software publicadas. La información personal de carácter general no incluye información sobre usted ni sobre ningún otro uso del manual del propietario.

Honda puede compartir estos datos con la organización de asistencia mundial de Honda o con filiales de Honda u otras empresas externas contratadas por Honda para la prestación de servicios relacionados con la asistencia del sistema.

\* No disponible en todos los modelos

## **Términos y condiciones de las actualizaciones del sistema\***

### Generalidades

Su vehículo tiene una aplicación que permite que su sistema de sonido con pantalla busque automáticamente actualizaciones de software de Honda específicas para el sistema de sonido con pantalla y los dispositivos conectados (en principio con carácter semanal a través de Wi-Fi o cada cuatro [4] semanas mediante la unidad de control telemático [TCU]\*; las consultas se producirán con más o menos frecuencia en función de si se produce una interrupción del servicio de Internet, los reintentos, la intervención directa del usuario, la obtención de mensajes WAP Push desde el servidor o un cambio en la política de consulta en los servidores Honda). Esta aplicación transmite periódicamente a nuestros servidores una cantidad limitada de información del vehículo y del dispositivo (número de identificación del vehículo [VIN], número de identificación de tipo de modelo [MT], número de pieza de hardware y software, número de serie, versión de software, idioma preferido, dirección IP, registro de transacciones [visualización de alertas o actualizaciones, descarga e instalación de actualizaciones, estado del software], etc.). Cuando la aplicación encuentra una actualización en el servidor, le pide permiso para descargarla e instalarla. Desde su menú de configuración, puede elegir entre descargar e instalar automáticamente estas actualizaciones o actualizar manualmente el sistema, cuando haya actualizaciones disponibles.

Cuando el sistema de sonido con pantalla busque actualizaciones o alertas en nuestros servidores, le ofreceremos automáticamente la posibilidad de actualizar los dispositivos o transferir la actualización o la alerta directamente al sistema de sonido con pantalla. Asimismo, registraremos en nuestros servidores las actualizaciones o las alertas que se han instalado.

### Sus datos personales

Si la información mencionada anteriormente y transmitida a Honda se considera información personal en su región, se procesará según lo dispuesto en las reglas y normativas que figuran en este aviso, así como con arreglo a lo establecido por la ley de protección de datos vigente.

Los términos de nuestra política de privacidad se incluyen en los presentes términos mediante su mención; el uso de las

\* No disponible en todos los modelos

actualizaciones del sistema está sujeto a la política de privacidad. Nuestra política de privacidad explica la manera en la que tanto nosotros como los terceros en cuestión procesamos los datos personales recopilados a través de la aplicación. Consulte el sitio web de Honda para obtener más información.

Honda recopila, utiliza y almacena sus datos personales para los motivos que se indican a continuación:

- Para proporcionarle las actualizaciones del sistema y servicios relacionados.
- Para poder mejorar y optimizar los productos y servicios de actualización del sistema.
- Para responder a las preguntas y reclamaciones del usuario, así como para el mantenimiento de registros internos.
- Cuando sea necesario para el interés legítimo de Honda y cuando nuestros intereses no se vean afectados por sus derechos relacionados con la protección de datos.

Proteger nuestros intereses comerciales legítimos y los derechos legales incluye, entre otros, el uso en relación con los requisitos de cumplimiento, normativos, auditoría, reclamaciones legales (incluida la divulgación de dicha información en relación con un proceso legal o litigio), así como otros requisitos éticos y de presentación de informes de cumplimiento.

Honda convertirá también datos personales en datos anónimos y los usará (por lo general, en forma de datos estadísticos de carácter general) para análisis e investigación de mercado, para mejorar las actualizaciones del sistema, para analizar tendencias y para evaluar el éxito de las actualizaciones de software publicadas. La información personal de carácter general no incluye información sobre usted ni sobre ningún otro uso de las actualizaciones del sistema.

Honda puede compartir estos datos con la organización de asistencia mundial de Honda o con filiales de Honda u otras empresas externas contratadas por Honda para la prestación de servicios relacionados con la asistencia del sistema.

Este manual del propietario se debe considerar como una parte del vehículo y se debe entregar con el mismo cuando se venda.

El manual del propietario abarca todos los modelos del vehículo. Puede encontrar descripciones de equipamiento y funciones que no estén disponibles en su modelo en concreto.

Las imágenes que aparecen en este manual del propietario representan las funciones y el equipamiento disponibles en algunos modelos, aunque no en todos. Es posible que su modelo en concreto no disponga de algunas de estas funciones.

La información y las especificaciones incluidas en esta publicación estaban en vigor en el momento de la aprobación para su impresión. No obstante, Honda Motor Co., Ltd. se reserva el derecho a suspender o cambiar las especificaciones o el diseño en cualquier momento, sin previo aviso y sin incurrir en ninguna obligación.

Aunque este manual es aplicable tanto a modelos con volante a la derecha como con volante a la izquierda, las ilustraciones hacen referencia principalmente a los modelos con volante a la izquierda.

## ➤ **Conducción segura** P. 41

Conducción segura P. 42      Cinturones de seguridad P. 47      Airbags P. 58

## ➤ **Panel de instrumentos** P. 113

Testigos P. 114      Indicadores e interfaz de información para el conductor P. 150

## ➤ **Mandos** P. 193

Reloj P. 194      Bloqueo y desbloqueo de las puertas P. 195  
Funcionamiento de mandos del volante P. 224  
Sistema de control de climatización P. 278

## ➤ **Funciones** P. 285

Sistema de sonido P. 286      Sistema de sonido con pantalla P. 288  
Llamada de emergencia (eCall) P. 394      Se recomienda repostar P. 399

## ➤ **Conducción** P. 401

Antes de conducir P. 402      Circulación con un remolque P. 406      Durante la conducción P. 411  
Cámara trasera con visualización múltiple P. 568      Repostaje P. 570

## ➤ **Mantenimiento** P. 575

Antes de realizar operaciones de mantenimiento P. 576      Información acerca de las operaciones de mantenimiento P. 579  
Sustitución de bombillas P. 607  
Mantenimiento del mando a distancia P. 629

## ➤ **Cómo hacer frente a lo inesperado** P. 641

Herramientas P. 642      En caso de pinchazo P. 644      Manejo del gato P. 667  
Sobrecalentamiento P. 676      Testigo, encendido/intermitente P. 678  
Si no puede abrir el portón trasero P. 695

## ➤ **Información** P. 697

Especificaciones P. 698      Números de identificación P. 701

# Contenido

Sistema de apertura instantánea del capó P. 80      Seguridad para niños P. 83      Gases de escape y sus riesgos P. 109      Etiquetas de seguridad P. 110

**Guía de referencia rápida** P. 6

**Conducción segura** P. 41

Portón trasero P. 207      Sistema de seguridad P. 210      Ventanillas P. 217      Techo panorámico\* P. 220  
Retrospectores P. 247      Asientos P. 250      Elementos auxiliares interiores P. 261

**Panel de instrumentos** P. 113

Mensajes de error del sistema de sonido P. 383      Información general sobre el sistema de sonido P. 384

**Mandos** P. 193

Honda Sensing P. 468      Frenado P. 547      Estacionamiento del vehículo P. 557  
Consumo de combustible y emisiones de CO<sub>2</sub> P. 573

**Funciones** P. 285

Sistema de información de mantenimiento\* P. 580      Programa de mantenimiento\* P. 587      Operaciones de mantenimiento bajo el capó P. 592  
Comprobación y mantenimiento de las escobillas del limpiaparabrisas P. 615      Comprobación y mantenimiento de los neumáticos P. 618      Batería de 12 voltios P. 624  
Mantenimiento del sistema de control de climatización P. 631      Limpieza P. 634      Accesorios y modificaciones P. 639

**Conducción** P. 401

El sistema de alimentación no se enciende P. 668      Si la batería de 12 V está agotada P. 673  
Fusibles P. 686      Remolcado de emergencia P. 693      Si no puede desbloquear la tapa del depósito de combustible P. 694

**Mantenimiento** P. 575

**Cómo hacer frente a lo inesperado** P. 641

Dispositivos que emiten ondas de radio\* P. 702      Licencia de código abierto P. 741

**Información** P. 697

**Índice** P. 742

# Índice visual

Modelos con volante a la izquierda

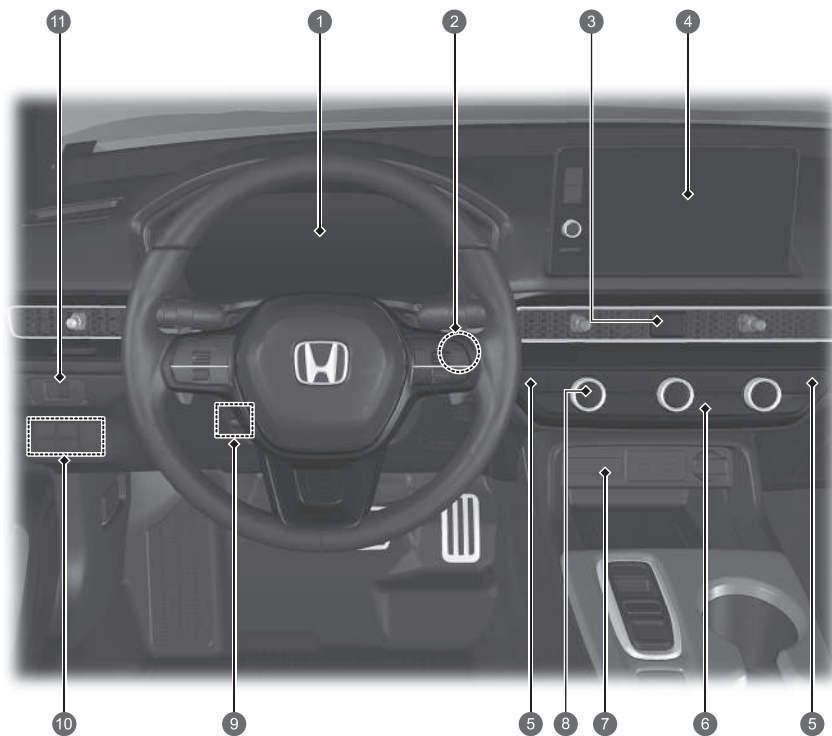

- 1 Testigos del sistema ➔ P. 114  
Indicadores ➔ P. 150  
Interfaz de información para el conductor  
➔ P. 155, 172, 175
- 2 Botón POWER ➔ P. 224
- 3 Botón de las luces de emergencia  
➔ P. 286
- 4 Sistema de sonido ➔ P. 286  
Sistema de navegación  
➔ Consulte el manual del sistema de navegación
- 5 Botones de calefacción de los asientos ➔ P. 277
- 6 Luneta térmica ➔ P. 245  
Botón de los retrovisores térmicos ➔ P. 245
- 7 Testigo OFF del airbag del pasajero delantero  
➔ P. 78
- 8 Sistema de control de climatización ➔ P. 278
- 9 Ajustes del volante ➔ P. 246
- 10 Botón  (OFF) del sistema de control y estabilidad (VSA) ➔ P. 455  
Botón del sistema del sensor de aparcamiento  
➔ P. 560  
Interruptor de asistencia de seguridad  
➔ P. 463, 476, 531
- 11 Control de brillo ➔ P. 243, 244



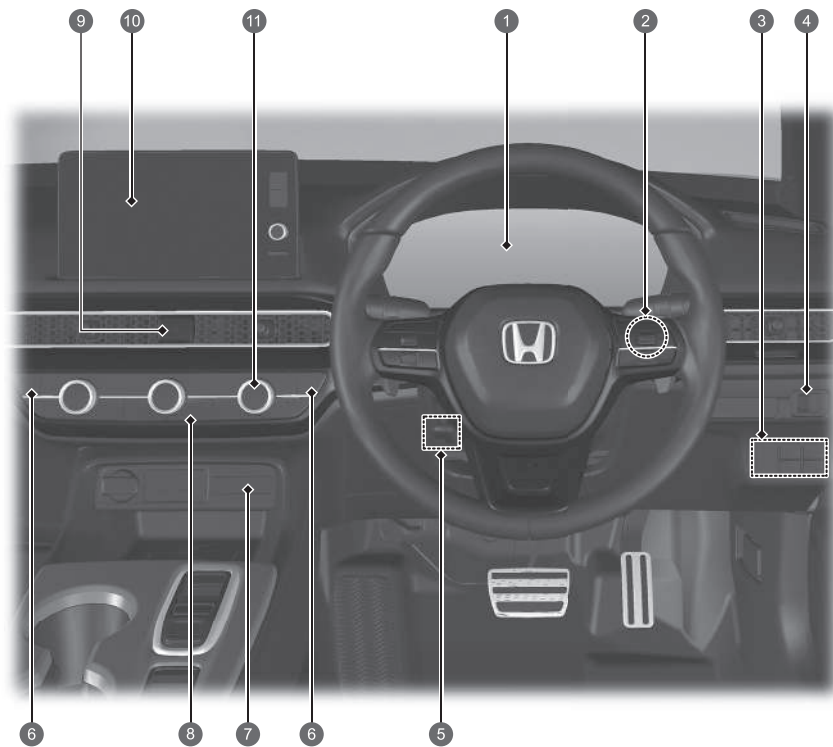

Modelos con volante a la derecha

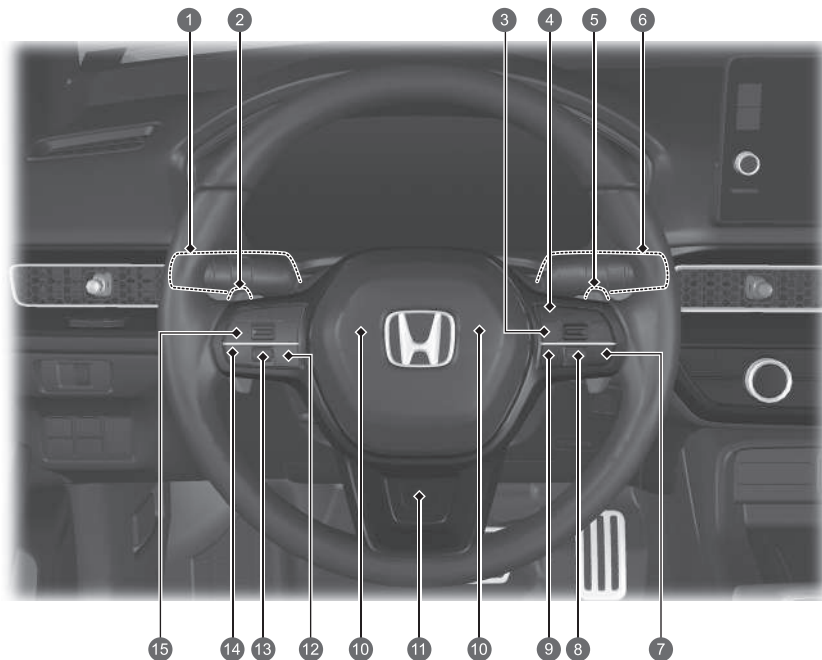

- 1 Testigos del sistema ➔ P. 114  
Indicadores ➔ P. 150  
Interfaz de información para el conductor  
➔ P. 155, 172, 175
- 2 Botón POWER ➔ P. 224
- 3 Botón (OFF) del sistema de control y estabilidad (VSA) ➔ P. 455  
Botón del sistema del sensor de aparcamiento  
➔ P. 560  
Interruptor de asistencia de seguridad  
➔ P. 463, 476, 531
- 4 Control de brillo ➔ P. 243, 244
- 5 Ajustes del volante ➔ P. 246
- 6 Botones de calefacción de los asientos ➔ P. 277
- 7 Testigo OFF del airbag del pasajero delantero  
➔ P. 78
- 8 Luneta térmica ➔ P. 245  
Botón de los retrovisores térmicos ➔ P. 245
- 9 Botón de las luces de emergencia
- 10 Sistema de sonido ➔ P. 286  
Sistema de navegación  
➔ Consulte el manual del sistema de navegación
- 11 Sistema de control de climatización ➔ P. 278

# Índice visual



- 1 Faros/intermitentes ➔ P. 226, 228  
Luces antiniebla delanteras\* ➔ P. 230  
Luz antiniebla trasera ➔ P. 230
- 2 Selector de leva de desaceleración (-) ➔ P. 425
- 3 Botón LIM ➔ P. 437, 444, 486
- 4 Botones del control de cruceo adaptativo (ACC) con función de seguimiento a baja velocidad (Low Speed Following) ➔ P. 485
- 5 Selector de leva de desaceleración (+) ➔ P. 425
- 6 Limpiaparabrisas/lavaparabrisas ➔ P. 240
- 7 Botón del sistema de aviso de salida de carril (LKAS) ➔ P. 509
- 8 Rueda de selección derecha\* ➔ P. 175
- 9 Botón de intervalos ➔ P. 500
- 10 Bocina (pulse en la zona alrededor de ).
- 11 Botón del volante calefactado\* ➔ P. 276
- 12 Botones de control por voz\* ➔ P. 297
- 13 Rueda de selección izquierda ➔ P. 155
- 14 Botón  (Inicio)\* ➔ P. 155  
Botones de control por voz\* ➔ P. 297
- 15 Controles remotos de sonido ➔ P. 292  
Botones del sistema de teléfono manos libres ➔ P. 365

## Modelos con volante a la izquierda

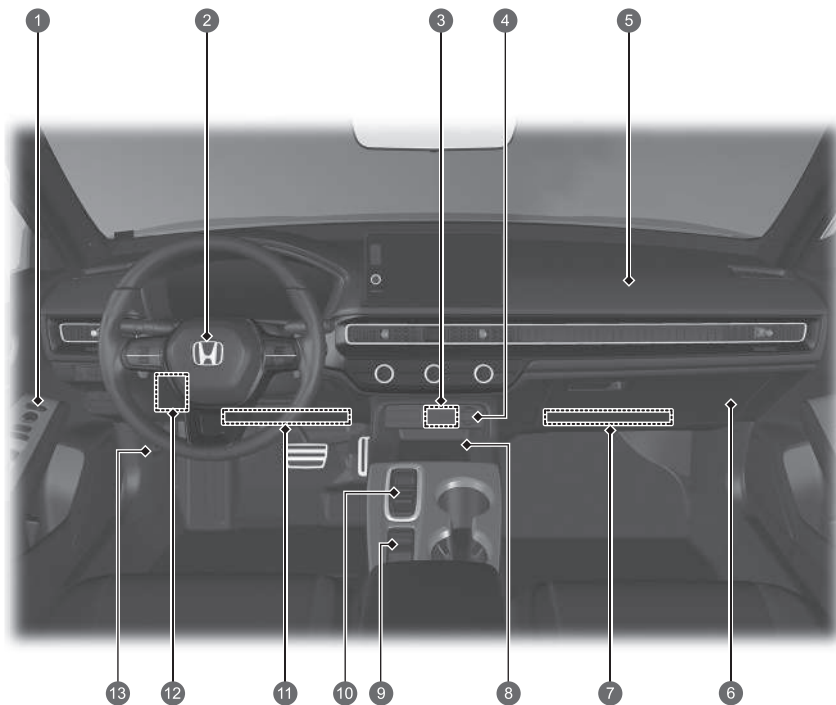

- 1 Mandos del retrovisor ➔ P. 249  
Interruptor de bloqueo centralizado de puertas ➔ P. 205  
Interruptores de los elevallunas eléctricos ➔ P. 218
- 2 Airbag delantero del conductor ➔ P. 60
- 3 Puertos USB ➔ P. 291
- 4 Toma de corriente para accesorios ➔ P. 272
- 5 Airbag del pasajero delantero ➔ P. 60
- 6 Guantero ➔ P. 263
- 7 Airbag de rodilla del pasajero ➔ P. 66
- 8 Cargador inalámbrico\* ➔ P. 273
- 9 Interruptor del freno de estacionamiento eléctrico ➔ P. 547  
Botón de retención automática del freno ➔ P. 551  
Interruptor de modo de conducción ➔ P. 429
- 10 Botón de cambio ➔ P. 418
- 11 Airbag de rodilla del conductor ➔ P. 66
- 12 Caja de fusibles interior ➔ P. 688
- 13 Manecilla de apertura del capó ➔ P. 593

# Índice visual

Modelos con volante a la derecha

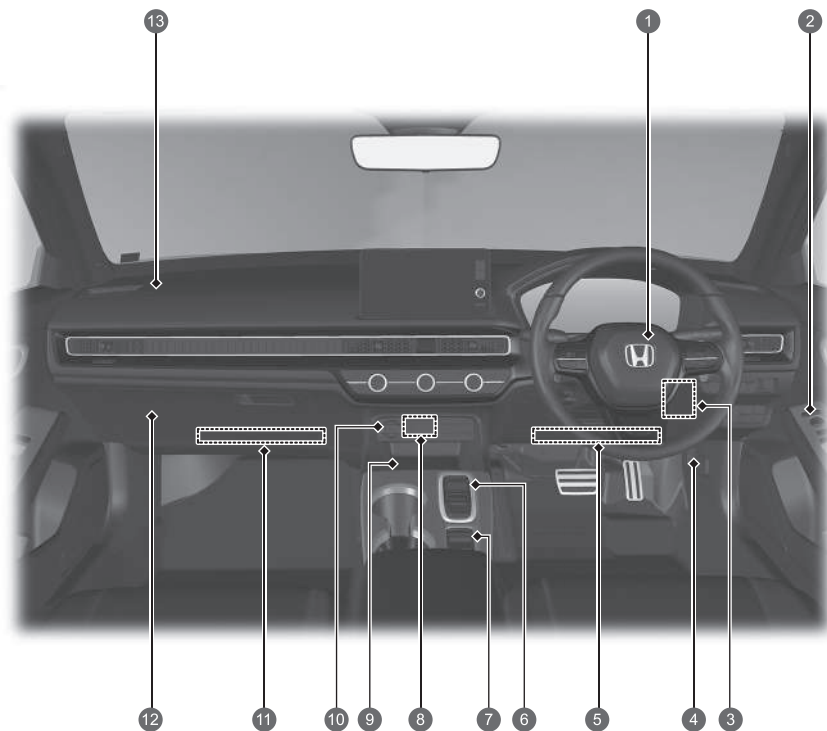

- 1 Airbag delantero del conductor ➔ P. 60
- 2 Mandos del retrovisor ➔ P. 249
- Interruptor de bloqueo centralizado de puertas ➔ P. 205
- Interruptores de los elevallas eléctricos ➔ P. 218
- 3 Caja de fusibles interior ➔ P. 688
- 4 Manecilla de apertura del capó ➔ P. 593
- 5 Airbag de rodilla del conductor ➔ P. 66
- 6 Botón de cambio ➔ P. 418
- 7 Interruptor de modo de conducción ➔ P. 429
- Interruptor del freno de estacionamiento eléctrico ➔ P. 547
- Botón de retención automática del freno ➔ P. 551
- 8 Puertos USB ➔ P. 291
- 9 Cargador inalámbrico\* ➔ P. 273
- 10 Toma de corriente para accesorios ➔ P. 272
- 11 Airbag de rodilla del pasajero ➔ P. 66
- 12 Guantero ➔ P. 263
- 13 Airbag del pasajero delantero ➔ P. 60

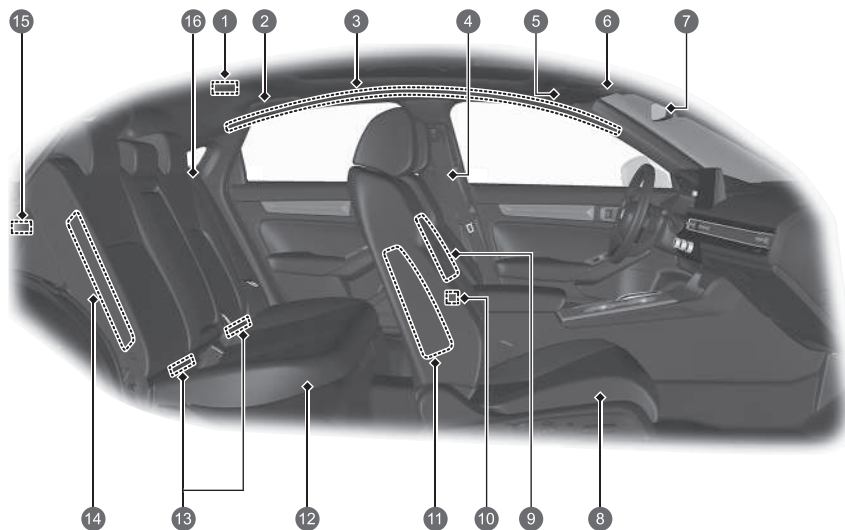

- 1 Luz del techo ➔ P. 261
- 2 Asidero  
Colgador para ropa ➔ P. 267
- 3 Airbags de cortina lateral ➔ P. 75
- 4 Cinturones de seguridad ➔ P. 47
- 5 Parasoles  
Espejos de cortesía  
Compartimento para las gafas de sol\* ➔ P. 271
- 6 Luces de cortesía ➔ P. 262  
Interruptor del techo panorámico\* ➔ P. 220  
Botón OFF del sensor de ultrasonido/inclinación\* ➔ P. 213
- 7 Retrovisor ➔ P. 247
- 8 Asiento delantero ➔ P. 250
- 9 Airbag central ➔ P. 70
- 10 Puertos USB ➔ P. 291
- 11 Airbags laterales delanteros ➔ P. 72
- 12 Asiento trasero ➔ P. 255
- 13 Puntos de anclaje inferior para fijar sistemas de sujeción para niños ➔ P. 97
- 14 Airbags laterales traseros ➔ P. 72
- 15 Luz del maletero  
Toma de corriente para accesorios ➔ P. 272
- 16 Cinturón de seguridad (instalación de un sistema de sujeción para niños) ➔ P. 102  
Cinturón de seguridad para fijar el sistema de sujeción para niños ➔ P. 104

\* No disponible en todos los modelos

# Índice visual

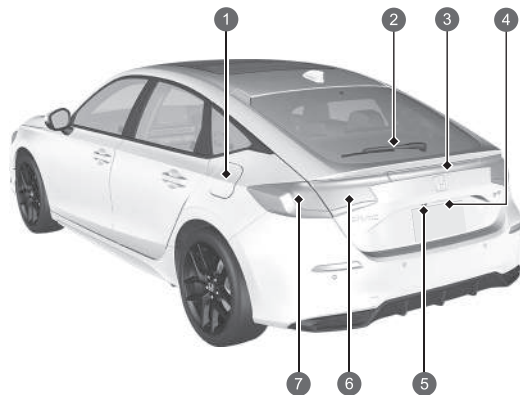
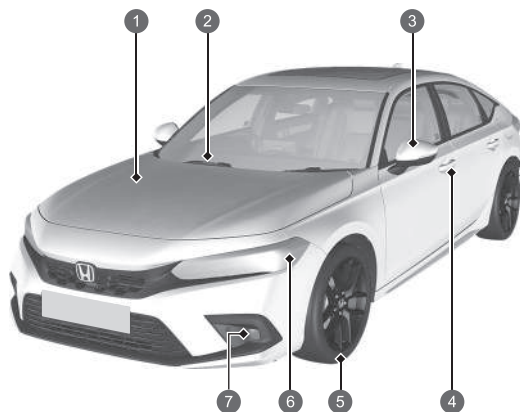

- 1 Operaciones de mantenimiento bajo el capó ➔ P. 592
- 2 Limpiaparabrisas ➔ P. 240, 615
- 3 Retrovisores eléctricos ➔ P. 249
  - Intermitentes laterales ➔ P. 228, 607
- 4 Mando de bloqueo/desbloqueo de las puertas ➔ P. 198
- 5 Neumáticos ➔ P. 618, 644
- 6 Faros ➔ P. 226, 607
  - Luces de posición/conducción diurna ➔ P. 226, 231, 607
  - Intermitentes delanteros ➔ P. 228, 607
- 7 Luces antiniebla delanteras ➔ P. 230, 607

- 1 Repostaje ➔ P. 571
- 2 Limpialuneta trasero ➔ P. 242, 617
- 3 Tercera luz de freno ➔ P. 612
- 4 Apertura/cierre del portón trasero ➔ P. 207
  - Botón de apertura del portón trasero ➔ P. 208
  - Luz de placa de matrícula trasera ➔ P. 612
- 5 Cámara trasera con visualización múltiple ➔ P. 568
- 6 Pilotos traseros ➔ P. 611
  - Luces de marcha atrás ➔ P. 611
  - Luz antiniebla trasera ➔ P. 230, 612
- 7 Freno/pilotos traseros ➔ P. 608
  - Intermitentes traseros ➔ P. 608



# e:HEV

Su vehículo e:HEV utiliza un motor eléctrico y otro de gasolina como fuentes de propulsión. El motor eléctrico recibe la electricidad de una batería de alta tensión o un generador interno. La batería de alta tensión se carga con el generador impulsado por el motor de gasolina o mediante el frenado regenerativo.

Durante la conducción, el vehículo se impulsa exclusivamente mediante el motor eléctrico, exclusivamente mediante el motor de gasolina o mediante una combinación de ambos. El sistema selecciona la fuente de impulsión más apropiada y cambia automáticamente a esta.

## ● Eficiencia energética

Como en el caso de los vehículos de gasolina, en los vehículos híbridos la eficacia en el consumo de combustible y la autonomía de conducción dependen principalmente del estilo de conducción. Una aceleración agresiva y la conducción a alta velocidad pueden hacer que el sistema cambie a impulsión con el motor de gasolina.

Además, un uso intensivo del sistema de control de climatización afecta negativamente a la autonomía y eficiencia del vehículo. Cualquiera de estas pautas de uso reducirá más rápidamente el estado de carga de la batería de alta tensión.

## ● Tipos de baterías

En este vehículo se utilizan dos tipos de baterías: una estándar de 12 voltios que alimenta los airbags, las luces interiores y exteriores, y otros sistemas estándar de 12 voltios, y una batería de alta tensión que se utiliza para alimentar el motor de impulsión y recargar la batería de 12 voltios.

## PRINCIPALES COMPONENTES DEL e:HEV

**Motor de gasolina:** acciona el generador y, en ciertas condiciones, impulsa las ruedas directamente.

**Generador:** arranca el motor y genera energía eléctrica cuando se conduce con el motor de gasolina para alimentar el motor eléctrico o cargar la batería de alta tensión.

**Motor eléctrico:** impulsa las ruedas junto con el motor de gasolina en ciertas condiciones y proporciona electricidad a la batería de alta tensión a través del frenado regenerativo.

**Batería de alta tensión:** proporciona energía eléctrica de almacenamiento y sirve como fuente de alimentación para el motor eléctrico.

Familiarizarse con las características de la batería de alta tensión le ayudará a conducir de manera óptima y maximizar la autonomía del vehículo eléctrico. ➔ **P. 466**

### ● Sonidos exclusivos del e:HEV

Cuando conduzca este vehículo por primera vez, es probable que oiga algunos sonidos con los que no está familiarizado, sobre todo al encender el sistema de alimentación o mientras está conduciendo o si acelera tras una parada. Algunos de estos sonidos son exclusivos de los sistemas de tren de potencia, combustible y control de climatización o los sistemas de refrigeración de la batería de alta tensión de este vehículo; otros son parecidos a los sonidos generados por los automóviles convencionales, que habitualmente quedan camuflados por otros sonidos más elevados de un vehículo de este tipo. Estos sonidos no son motivo de preocupación y pronto los reconocerá como normales. De este modo, podrá detectar cualquier sonido nuevo o inusual que pueda presentarse.

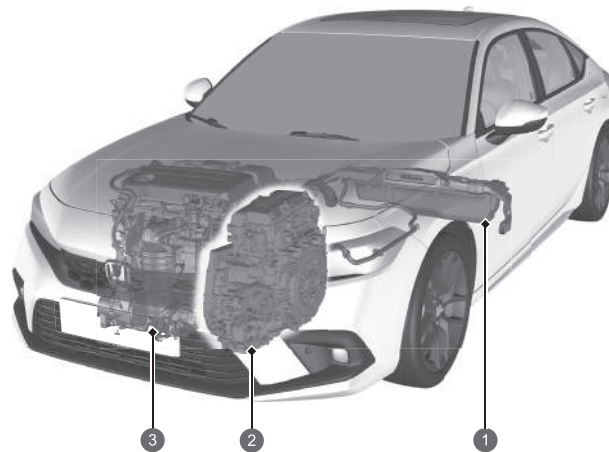

- ① Batería de alta tensión
- ② Generador y motor eléctrico
- ③ Motor de gasolina

Modelos con cuadro de instrumentos tipo A



Modo de funcionamiento	Vehículo eléctrico (EV)	Híbrido (HV)	Motor de gasolina (transmisión directa)	Regeneración
Estado de conducción	Parado o conducción a baja velocidad: <ul style="list-style-type: none"> <li>Solo el motor eléctrico impulsa las ruedas.</li> </ul>	Conducción en condiciones de carga elevada (por ejemplo, al acelerar, cuesta arriba): <ul style="list-style-type: none"> <li>El motor eléctrico impulsa las ruedas.</li> <li>El motor de gasolina acciona el generador y suministra electricidad al motor eléctrico para incrementar la impulsión o a la batería de alta tensión para la carga.</li> </ul>	Conducción a alta velocidad, condiciones de carga baja: <ul style="list-style-type: none"> <li>El motor de gasolina impulsa las ruedas.</li> <li>La batería de alta tensión suministra electricidad al motor eléctrico para incrementar la impulsión.</li> <li>El motor eléctrico proporciona electricidad a la batería de alta tensión a través del frenado regenerativo.</li> </ul>	Al soltar el pedal del acelerador, el vehículo desacelera. <ul style="list-style-type: none"> <li>El motor eléctrico proporciona electricidad a la batería de alta tensión a través del frenado regenerativo.</li> </ul>
Monitor del flujo de potencia				
Motor eléctrico	Parado/en marcha	En marcha	Generación/en marcha	Regeneración
Generador	Parado	Generación	Sin salida	Parado/sin salida
Motor	Parado	En marcha	En marcha	Parado/sin salida
Batería de alta tensión	Descarga	Carga/descarga	Carga/descarga	Carga

Modelos con cuadro de instrumentos tipo B

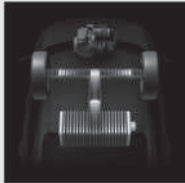
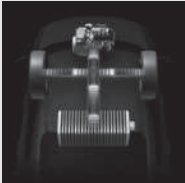
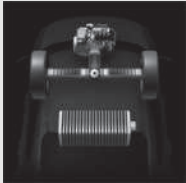
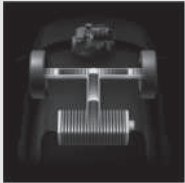

Modo de funcionamiento	Vehículo eléctrico (EV)	Híbrido (HV)	Motor de gasolina (transmisión directa)	Regeneración
Estado de conducción	<p>Parado o conducción a baja velocidad:</p> <ul style="list-style-type: none"> <li>Solo el motor eléctrico impulsa las ruedas.</li> </ul>	<p>Conducción en condiciones de carga elevada (por ejemplo, al acelerar, cuesta arriba):</p> <ul style="list-style-type: none"> <li>El motor eléctrico impulsa las ruedas.</li> <li>El motor de gasolina acciona el generador y suministra electricidad al motor eléctrico para incrementar la impulsión o a la batería de alta tensión para la carga.</li> </ul>	<p>Conducción a alta velocidad, condiciones de carga baja:</p> <ul style="list-style-type: none"> <li>El motor de gasolina impulsa las ruedas.</li> <li>La batería de alta tensión suministra electricidad al motor eléctrico para incrementar la impulsión.</li> <li>El motor eléctrico proporciona electricidad a la batería de alta tensión a través del frenado regenerativo.</li> </ul>	<p>Al soltar el pedal del acelerador, el vehículo desacelera.</p> <ul style="list-style-type: none"> <li>El motor eléctrico proporciona electricidad a la batería de alta tensión a través del frenado regenerativo.</li> </ul>
Monitor del flujo de potencia				
Motor eléctrico	Parado/en marcha	En marcha	Generación/en marcha	Regeneración
Generador	Parado	Generación	Sin salida	Parado/sin salida
Motor	Parado	En marcha	En marcha	Parado/sin salida
Batería de alta tensión	Descarga	Carga/descarga	Carga/descarga	Carga

## ● Energía regenerativa y frenado regenerativo

Cuando el frenado regenerativo está en funcionamiento

Modelos con cuadro de instrumentos tipo A

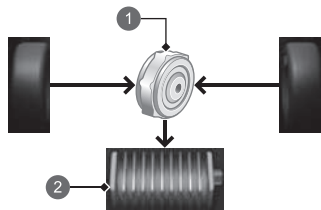

- 1 Motor
- 2 Batería de alta tensión

Modelos con cuadro de instrumentos tipo B

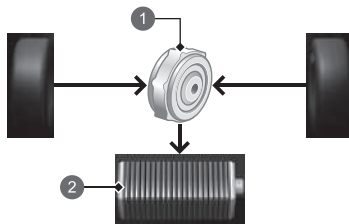

- 1 Motor
- 2 Batería de alta tensión

Al desacelerar sin pisar el pedal del acelerador o al pisar el pedal de freno, o durante la conducción cuesta abajo, el motor eléctrico actúa como un generador que recupera una parte de la energía eléctrica que se utilizó para acelerar el vehículo. Este frenado regenerativo reduce la velocidad del vehículo de forma parecida al frenado del motor en un vehículo de gasolina. Puede controlar el régimen de desaceleración con el selector de leva de desaceleración.

### ● Sistema de parada y arranque automáticos del motor

Cuando es necesario, el motor de gasolina se para automáticamente mientras el vehículo está en funcionamiento o se vuelve a poner en marcha mientras el vehículo está detenido.

En los siguientes casos, sin embargo, la parada automática del motor podría no activarse.

- El vehículo necesita momentáneamente potencia adicional para una aceleración brusca, o al conducir cuesta arriba o a alta velocidad.
- Se hace un uso intensivo del sistema de control de climatización.
- La temperatura de la batería de alta tensión es alta o baja.
- La batería de alta tensión tiene una carga demasiado baja.

### Eco Assist predictivo

El sistema Eco Assist predictivo ayuda a conducir de forma más rentable hasta el destino durante las instrucciones de ruta de la navegación.

Predice cuánto se puede cargar la batería de alta tensión con el frenado regenerativo mientras se conduce cuesta abajo de camino al destino y funciona en modo EV en la medida de lo posible.

Si hay paradas en el camino hacia el destino, funciona de forma más eficaz si se establecen como puntos intermedios.

Si se desvía de la ruta de navegación sugerida, es posible que el sistema Eco Assist predictivo no funcione de forma adecuada para su ruta.

Puede activar y desactivar el sistema Eco Assist predictivo en Configuración del vehículo a través de la pantalla de audio/información.

➔ **Funciones configurables** ➔ P.348



# Precauciones de seguridad

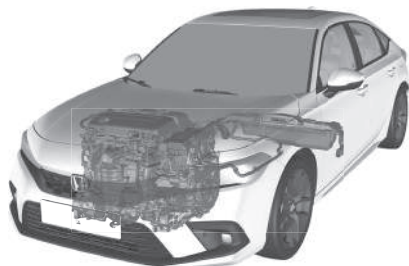

No obstruya la admisión de aire

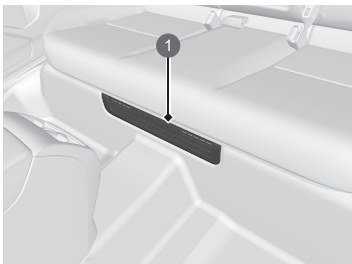

## 1 Admisión de aire

Si se obstruye la admisión de aire durante el funcionamiento del vehículo, la batería de alta tensión puede calentarse en exceso. Para proteger la batería, el sistema puede empezar a limitar la potencia de salida de la batería y encender los testigos del sistema de alimentación y del sistema de carga de la batería de 12 voltios.

## No toque el sistema de alta tensión

Al retirar un componente del sistema de alta tensión o desconectar uno de sus cables se puede provocar una descarga eléctrica. Asegúrese de que cualquier trabajo de mantenimiento o reparación del sistema de alta tensión se lleve a cabo en un concesionario Honda.

## En caso de colisión

- Extreme las precauciones para evitar descargas eléctricas.
  - ▶ Si una colisión grave provoca daños en el sistema de alta tensión del vehículo, existe la posibilidad de sufrir descargas eléctricas debido a componentes o cables de alta tensión expuestos. Si esto ocurre, no toque ninguno de los componentes del sistema de alta tensión ni ninguno de sus cables de color naranja.
- Evite el contacto con el líquido de la batería de alta tensión.
  - ▶ Esta contiene un electrolito inflamable que podría derramarse tras sufrir un accidente grave. Evite el contacto del electrolito con la piel o los ojos, ya que es corrosivo. Si accidentalmente entra en contacto con el electrolito, enjuague la piel expuesta o lávese los ojos con abundante agua durante al menos cinco minutos y busque atención médica de inmediato.
- Utilice un extintor en caso de que el sistema eléctrico se incendie.
  - ▶ Intentar apagar un incendio eléctrico incluso con una pequeña cantidad de agua, por ejemplo, con una manguera de jardín, puede resultar peligroso.
- Si el vehículo sufre daños en una colisión, llévelo a reparar a un concesionario.

## Sistema de apagado de emergencia del sistema de alta tensión

Si el vehículo se ve implicado en un accidente, el sistema de apagado de emergencia se activará en función de la gravedad del impacto. Cuando el sistema se activa, el sistema de alta tensión se apaga automáticamente y el vehículo ya no puede moverse por medios propios. Para restablecer el funcionamiento normal del sistema de alta tensión, consulte a un concesionario.

## Cuando se desecha el vehículo

- La batería de alta tensión es de iones de litio. Honda recoge y recicla las baterías de alta tensión usadas. Póngase en contacto con un concesionario para desechar correctamente la batería en el caso de que su vehículo sea irreparable.

# Conducción segura P.41

## Airbags P.58

- El vehículo está equipado con airbags para protegerle a usted y a los pasajeros en caso de colisión de moderada a fuerte.

## Seguridad para niños P.83

- Los niños de hasta 12 años deben sentarse en el asiento trasero.
- Los niños pequeños deben ir correctamente sujetos en un sistema de sujeción para niños orientado hacia delante.
- Los bebés deben ir correctamente sujetos en un sistema de sujeción para niños orientado hacia atrás en un asiento trasero.

## Gases de escape y sus riesgos P.109

- El vehículo emite gases de escape peligrosos que contienen monóxido de carbono. No arranque el motor en espacios cerrados en los que el monóxido de carbono se puede acumular.

## Cinturones de seguridad

 P.47

- Abróchese el cinturón de seguridad y siéntese erguido en el asiento.
- Compruebe que los pasajeros tienen puestos los cinturones de seguridad correctamente.

## Lista de comprobaciones antes de conducir P.402

- Antes de conducir, compruebe que los asientos delanteros, los reposacabezas, el volante y los retrovisores estén ajustados correctamente.



Ajuste la sección de la cadera del cinturón de seguridad lo más baja posible sobre las caderas.

# Panel de instrumentos [↔ P. 113](#)

Testigos [↔ P. 114](#) / Indicadores [↔ P. 150](#) / Interfaz de información para el conductor [↔ P. 155, 172, 175](#)

Modelos con cuadro de instrumentos tipo A

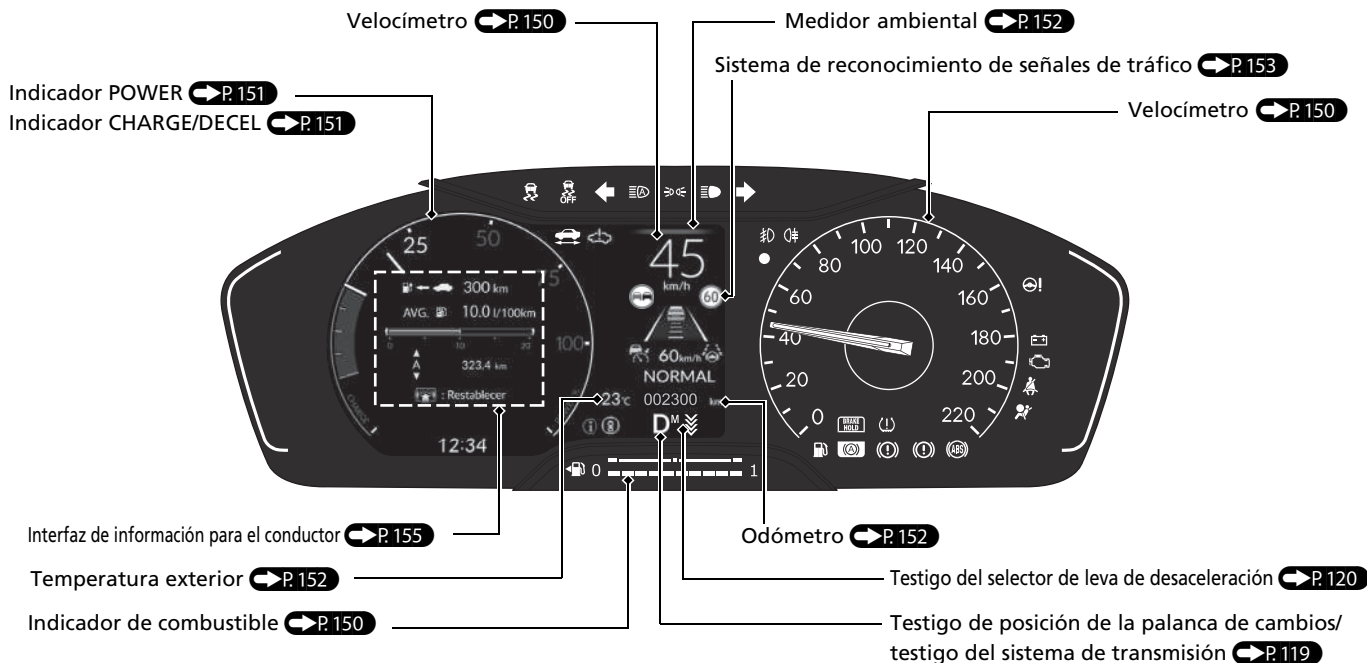

**Modelos con cuadro de instrumentos tipo B**

- Puede cambiar el diseño del indicador.

**Cambio del diseño del indicador** ➔ P.191

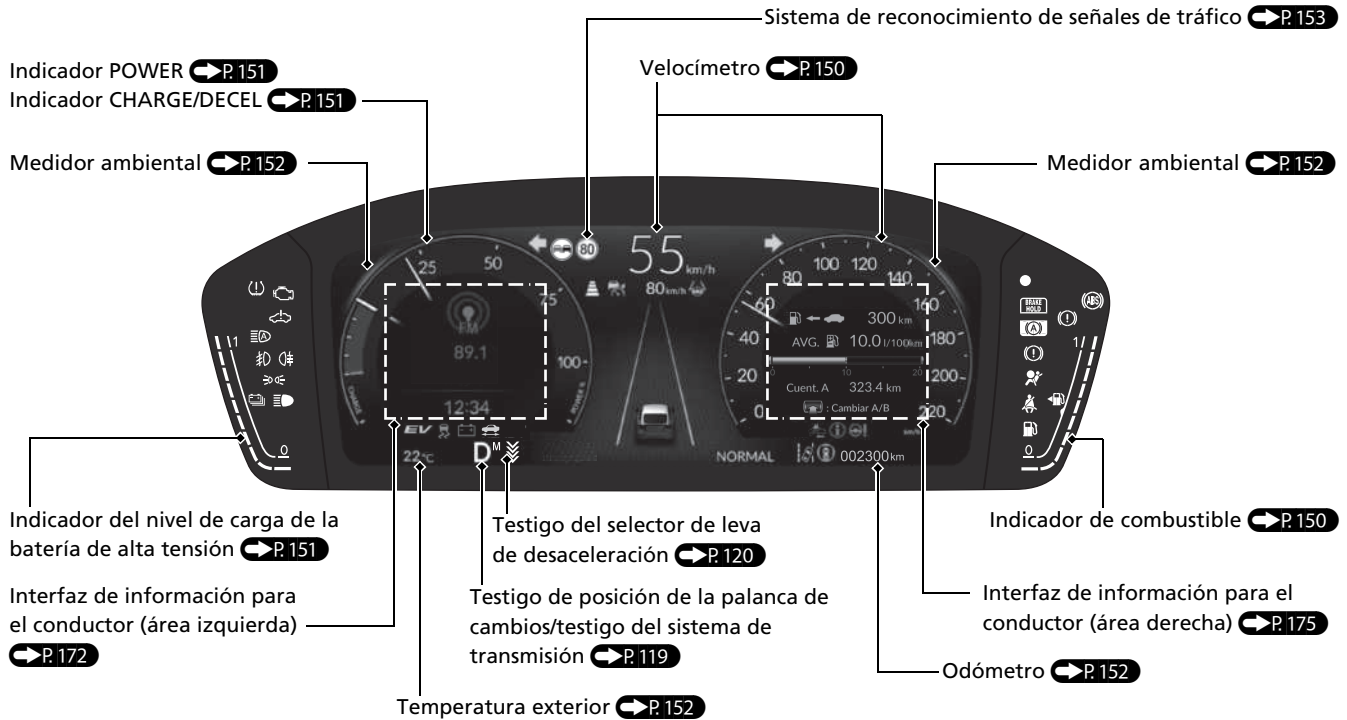

# Mandos P.193

## Reloj P.194

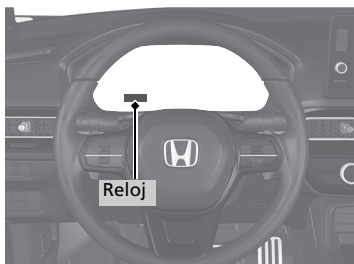

## Botón POWER P.224

- Pulse el botón para cambiar el modo de alimentación del vehículo.

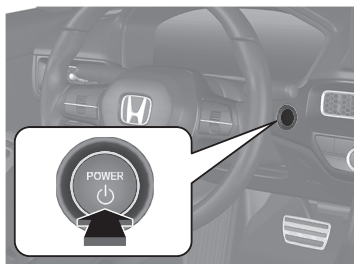

## Intermitentes P.228

Palanca de control de intermitentes

Derecha

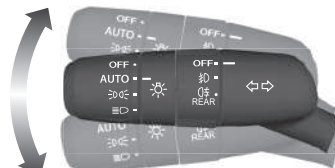

Izquierda

## Luces P.226

Interruptores de luces

Luces de carretera

Luces de cruce

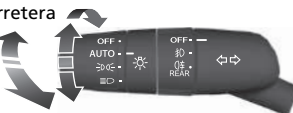

Ráfagas

## Limpiaparabrisas y lavaparabrisas P.240

Palanca de control de limpiaparabrisas/lavaparabrisas

Anillo de ajuste

[-]: sensibilidad baja

[+]: sensibilidad alta

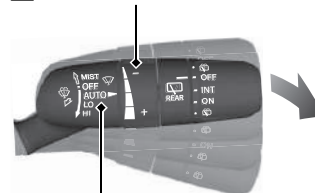

Tire hacia usted para pulverizar líquido del lavaparabrisas.

**MIST**

**OFF**

**AUTO:** la velocidad del limpiaparabrisas se modifica automáticamente  
**LO:** barrido de baja velocidad  
**HI:** barrido de alta velocidad

El ajuste de funcionamiento automático **AUTO** debe estar desactivado en la posición **OFF** antes de que se produzcan las siguientes situaciones para evitar daños graves en el sistema del limpiaparabrisas:

- Limpieza del parabrisas
- Conducción a través de un túnel de lavado
- Sin lluvia

## Volante ↔ P.246

- Para ajustarlo, tire de la palanca de ajuste hacia abajo, ajústelo a la posición deseada y después vuelva a bloquear la palanca.

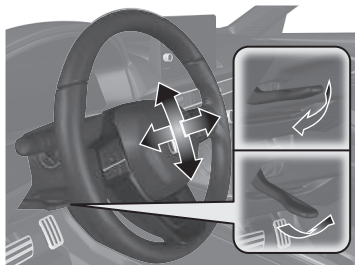

## Desbloqueo de las puertas delanteras desde el interior ↔ P.204

- Tire de la manecilla interior de cualquiera de las puertas delanteras para desbloquearla y abrirla al mismo tiempo.

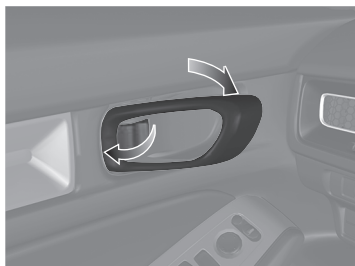

## Portón trasero ↔ P.207

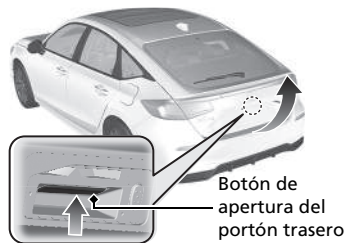

- Pulse el botón de apertura del portón trasero para desbloquear y abrir el portón cuando lleve encima el mando a distancia de acceso sin llave.

## Retrovisores eléctricos

↔ P.249

- Con el modo de alimentación en la posición de CONTACTO, mueva el interruptor de selección a la posición L o R.
- Empuje el borde correspondiente del interruptor de ajuste para ajustar el retrovisor.
- Pulse el botón de plegado para plegar y desplegar los retrovisores.

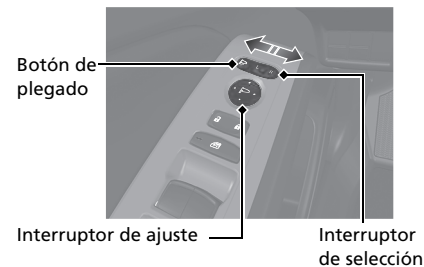



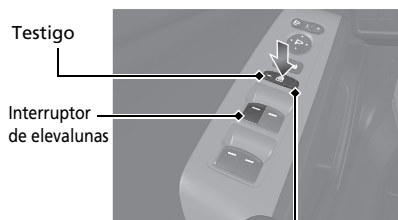

## Elevalunas eléctricos P.217

- Con el modo de alimentación en la posición de CONTACTO, abra y cierre los elevalunas eléctricos.
- Si el botón de bloqueo del elevalunas eléctrico está en la posición de apagado, cada una de las ventanillas de los pasajeros se podrá abrir y cerrar mediante su propio interruptor.
- Si el botón de bloqueo del elevalunas eléctrico está en la posición de activación (el testigo está encendido), los interruptores de las ventanillas de los pasajeros quedan desactivados.



Botón de bloqueo de los elevalunas eléctricos

## Sistema de control de climatización P.278

- Pulse el botón **AUTO** para activar el climatizador.
- Pulse el botón  para activar o desactivar el sistema.
- Pulse el botón  para desempañar el parabrisas.

Modelos con volante a la izquierda

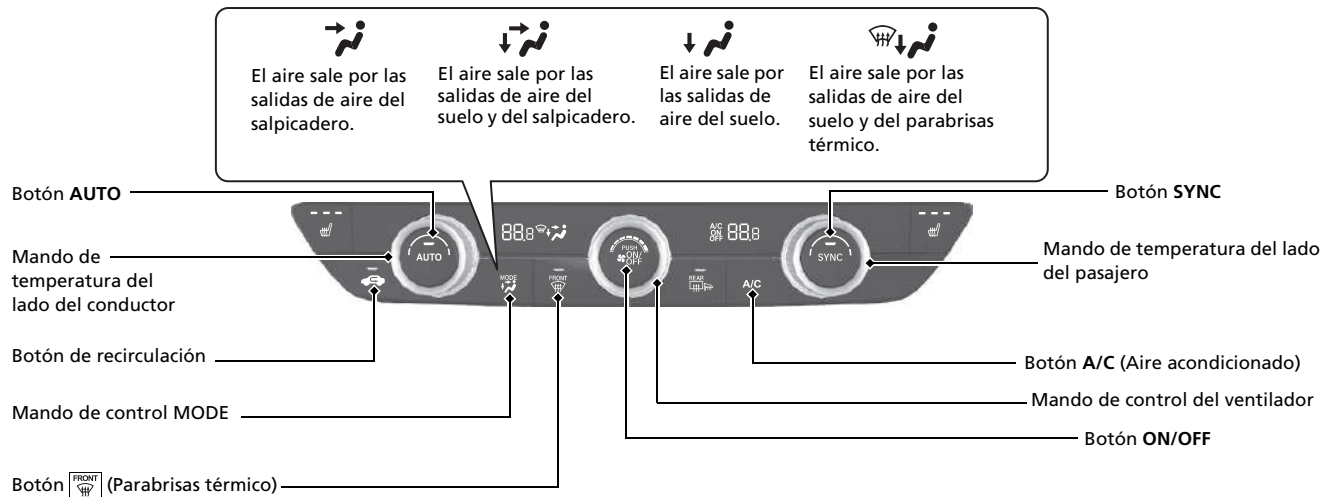

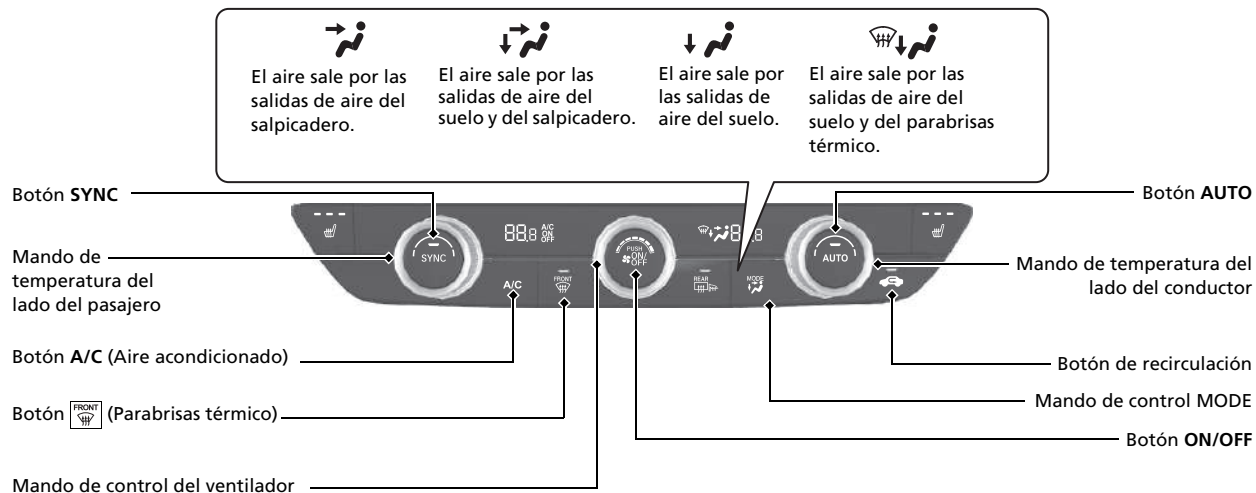

# Funciones P.285

## Sistema de sonido P.286

Para el funcionamiento del sistema de navegación  Consulte el manual del sistema de navegación

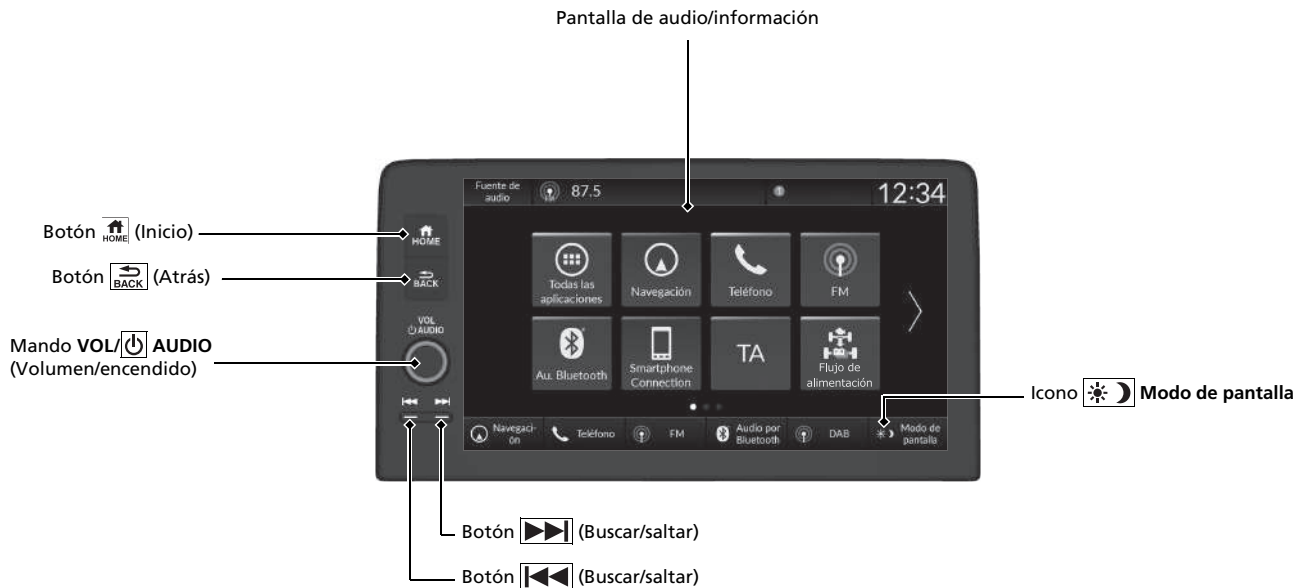

## Controles remotos de sonido P. 292

### Modelos con cuadro de instrumentos tipo A



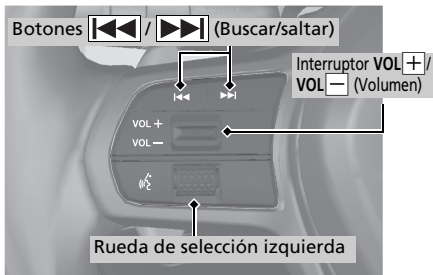

### Modelos con cuadro de instrumentos tipo B



- Interruptor VOL  / VOL  (Volumen)  
Pulse para subir/bajar el volumen.

- Rueda de selección izquierda  
Al seleccionar el modo de sonido

#### Modelos con cuadro de instrumentos tipo A

Pulse el botón  (Inicio), desplácese hacia arriba o hacia abajo para seleccionar  (Audio) en la interfaz de información para el conductor y pulse la rueda de selección izquierda.

#### Desplazamiento hacia arriba o hacia abajo:

Para alternar entre los diferentes modos de sonido, desplácese hacia arriba o hacia abajo y pulse la rueda de selección izquierda: FM/DAB/AM/USB/Bluetooth/Aplicaciones

#### Modelos con cuadro de instrumentos tipo B

#### Desplazamiento hacia arriba o hacia abajo:



Para alternar entre los diferentes modos de sonido, desplácese hacia arriba o hacia abajo y pulse la rueda de selección izquierda: Atrás/Teléfono/FM/AM/Tráfico/DAB/iPod/USB/Apple CarPlay/Android Auto/Bluetooth® Audio/Personalizado



Los modos de pantalla pueden modificarse en función del dispositivo que se haya conectado.

- Botones  /  (Buscar/saltar)



Radio: pulse  /  para cambiar de emisora de radio presintonizada.



iPod, dispositivo USB, Bluetooth® Audio o conexión de smartphone:

Pulse  /  para ir al principio de la canción siguiente o para volver al principio de la canción que se esté reproduciendo.

Radio: mantenga pulsado  /  para cambiar a una emisora con una señal potente.

Dispositivo USB:

Mantenga pulsado  /  para cambiar de carpeta.

iPod: mantenga pulsado  /  para cambiar de canción.

Las operaciones pueden modificarse en función del dispositivo que se haya conectado.

# Conducción P. 401

## Caja de cambios P. 417, 418

- Selección **[P]** y pise el pedal de freno al encender la alimentación.
- Selección de cambio

### Testigo de sistema listo

Encendido: puede comenzar a conducir.



### Testigo de posición de la palanca de cambios

El indicador de posición de la palanca de cambios y el testigo del botón de cambio indican la marcha seleccionada en ese momento.



Testigo de posición de la palanca de cambios

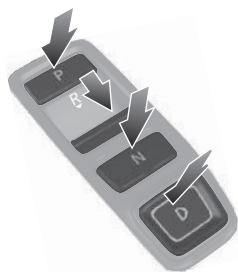

**P** **Estacionamiento**  
Pulse el botón **[P]**.  
Se utiliza al estacionar o durante el encendido o apagado.  
La caja de cambios se bloquea.

**R** **Marcha atrás**  
Pulse la parte posterior del botón **[R]**.  
Se usa al dar marcha atrás.

**N** **Punto muerto**  
Pulse el botón **[N]**.  
La caja de cambios no se bloquea.

**D** **Conducción**  
Pulse el botón **[D]**.  
Se utiliza para la conducción normal.  
El selector de leva de desaceleración se puede usar temporalmente.  
El selector de leva de desaceleración se puede usar con el modo **DEPORTIVO** activado.

**Selector de leva de desaceleración** ➔ P. 425

Cuando suelte el pedal del acelerador, podrá controlar el régimen de desaceleración sin quitar las manos del volante. Mediante el selector de leva de desaceleración del volante, puede cambiar secuencialmente entre cuatro fases de desaceleración.

Tire del selector  durante unos segundos cuando desee cancelar el selector de leva de desaceleración.

● **Con el modo DEPORTIVO desactivado**

Si tira hacia atrás del selector de leva, el régimen de desaceleración cambiará temporalmente y aparecerá la fase en el indicador.

● **Con el modo DEPORTIVO activado**

Si tira hacia atrás del selector de leva, el régimen de desaceleración cambiará y aparecerá la fase junto a **M** en el indicador.

**Modelos con cuadro de instrumentos tipo A**

Con el modo **DEPORTIVO** desactivado, aparece la fase de desaceleración.



Fase de desaceleración

Con el modo **DEPORTIVO** activado, aparecen la fase de desaceleración y **M**.



Fase de desaceleración

**Modelos con cuadro de instrumentos tipo B**

Con el modo **DEPORTIVO** desactivado, aparece la fase de desaceleración.



Fase de desaceleración

Con el modo **DEPORTIVO** activado, aparecen la fase de desaceleración y **M**.



Fase de desaceleración



Selector de leva 



Selector de leva 

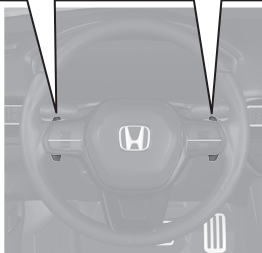

## Activación y desactivación del CMBS P.476

- En aquellas ocasiones en las que no se pueda evitar una posible colisión frontal, el CMBS puede reducir la velocidad del vehículo y la gravedad de la colisión.
- El CMBS se activa de forma automática cada vez que se enciende el sistema de alimentación.
- Para activar o desactivar el CMBS, utilice el interruptor de asistencia de seguridad.

## Activación y desactivación del VSA P.455

- El sistema de control y estabilidad (VSA) ayuda a estabilizar el vehículo en las curvas y a mantener la tracción al acelerar sobre firmes sueltos o deslizantes.
- El VSA se activa automáticamente al encender el sistema de alimentación.
- Para desactivar parcialmente o restablecer por completo la función VSA, mantenga pulsado el botón  (VSA OFF) hasta que escuche un tono.

## Sistema de aviso de desinflado P.457

- Detecta un cambio en el estado y las dimensiones generales de los neumáticos debido a la disminución de presión de inflado de los neumáticos.
- El sistema de aviso de desinflado se activa de forma automática cada vez que se enciende el sistema de alimentación.
- Se debe realizar un procedimiento de calibración cuando se presentan determinadas condiciones.

## Limitador de velocidad ajustable P.437



Este sistema permite fijar una velocidad máxima que no puede sobrepasarse ni aunque se pise el pedal del acelerador.

- Para utilizar el limitador de velocidad ajustable, pulse el botón . Para seleccionar el limitador de velocidad ajustable, pulse el botón **LIM** y, a continuación, pulse el interruptor **RES/+/- SET/-** hacia arriba o hacia abajo cuando el vehículo alcance la velocidad deseada.
- El límite de velocidad del vehículo se puede fijar entre los 30 km/h y los 250 km/h.



## Repostaje P.570

Recomendaciones sobre el combustible:	Gasolina/gasohol según los estándares EN 228 Gasolina/gasohol sin plomo de alta calidad hasta E10 (90 % de gasolina y 10 % de etanol), con un índice de octanos de 95 o superior
Capacidad del depósito de combustible:	40 L

- 1** Desbloquee la puerta del conductor.  
 Bloqueo/desbloqueo de las puertas desde el interior  P.204
- 2** Pulse en el borde de la tapa del depósito de combustible para que salte y se abra ligeramente.
- 3** Gire lentamente el tapón de llenado de combustible para retirarlo.
- 4** Coloque el tapón en el compartimento de la tapa del depósito de combustible.
- 5** Después de repostar, enrosque de nuevo el tapón hasta que escuche por lo menos un clic.

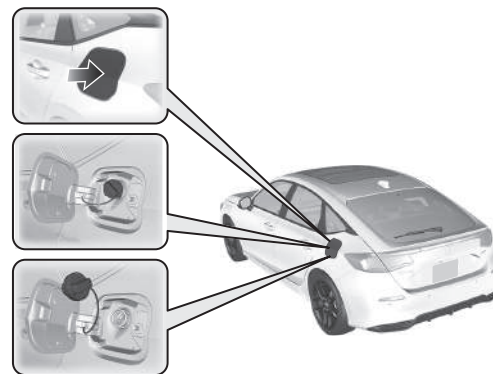

# Honda Sensing

➔ P.468

Honda Sensing es un sistema de ayuda a la conducción que utiliza una cámara de visión panorámica frontal montada en el lado interior del parabrisas, detrás del espejo retrovisor.

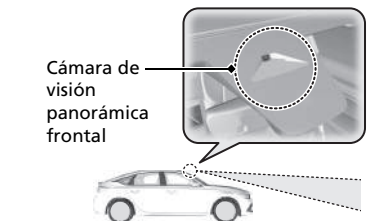

## Sistema de prevención y mitigación de impactos (CMBS) ➔ P.472

El sistema puede ayudarle si determina que hay riesgo de que su vehículo colisione con un vehículo (incluidas motocicletas) que circula delante, un vehículo que circula en sentido contrario, un peatón o alguien en bicicleta (bicicleta en movimiento). El CMBS se ha diseñado para avisarle cuando se detecta una posible colisión, así como para reducir la velocidad del vehículo, evitar colisiones y reducir la gravedad del accidente.

## Control de cruceo adaptativo (ACC) con función de seguimiento a baja velocidad (Low Speed Following) ➔ P.485

Ayuda a mantener una velocidad constante del vehículo y una distancia de seguimiento tras un vehículo detectado que circule por delante; si este vehículo se detiene, puede desacelerar y parar su vehículo sin tener que mantener el pie en el freno ni el acelerador.

## Sistema de aviso de salida de carril (LKAS) ➔ P.505

Proporciona asistencia a la dirección para ayudar a mantener el vehículo en el centro de un carril detectado y proporciona avisos táctiles, acústicos y visuales si se detectan desviaciones fuera del carril.

## Sistema de asistencia en atascos ➔ P.518

El sistema de asistencia en atascos utiliza una cámara de visión panorámica frontal en la parte superior del parabrisas para detectar y vigilar las líneas blancas (o amarillas) de los carriles de tráfico a la izquierda y a la derecha. En función de las señales de entrada de la cámara, el sistema puede aplicar el par de

dirección adecuado para mantener el vehículo en el centro del carril detectado.

## Sistema de ayuda de permanencia en la carretera (Road Departure Mitigation) ➔ P.528

El sistema le avisa y le ayuda si detecta la posibilidad de que el vehículo rebase las marcas viales detectadas, o cuando se aproxime al borde exterior de la calzada (a la hierba o a la grava) o a un vehículo detectado que circule de frente.

## Sistema de reconocimiento de señales de tráfico ➔ P.537

Le muestra en el indicador información de las señales de tráfico que encuentre con su vehículo, como las del límite de velocidad actual y la de prohibido adelantar.

# Mantenimiento P.575

## Bajo el capó P.592

- Compruebe el aceite y el refrigerante del motor, así como el líquido del lavaparabrisas. Añada las cantidades necesarias.
- Compruebe el líquido de frenos.
- Compruebe el estado de la batería de 12 voltios mensualmente.

**1** Tire de la manecilla de apertura del capó bajo la esquina del salpicadero.



**2** Localice la palanca de apertura del capó, tire de ella hacia el lado y levante el capó. Cuando levante ligeramente el capó, podrá soltar la palanca.



**3** Cuando termine, cierre el capó y compruebe que esté bien bloqueado.

## Escobillas del limpiaparabrisas P.615

- Sustituya las escobillas si dejan marcas en el parabrisas o hacen ruido.

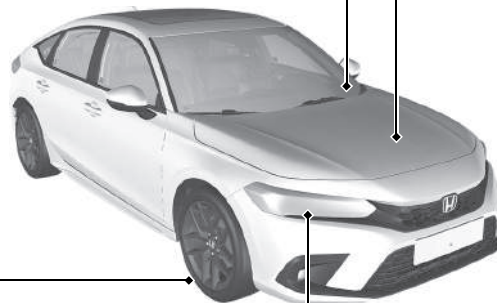

## Luces P.607

- Compruebe todas las luces con frecuencia.

## Neumáticos P.618

- Compruebe las llantas y los neumáticos con frecuencia.
- Compruebe la presión de los neumáticos con frecuencia.
- Monte neumáticos de invierno para conducir durante el invierno.

# Cómo hacer frente a lo inesperado ➔ P.641

## Neumático pinchado ➔ P.644

- Estacione en un lugar seguro y repare el neumático pinchado con el kit de reparación de neumáticos.

### Modelos con rueda de repuesto compacta

- Estacione en un lugar seguro y sustituya el neumático pinchado por la rueda de repuesto que se encuentra en el maletero.



## El sistema de alimentación no se enciende ➔ P.668

- Si se ha agotado la batería de 12 voltios, arranque con pinzas usando una batería de arranque.

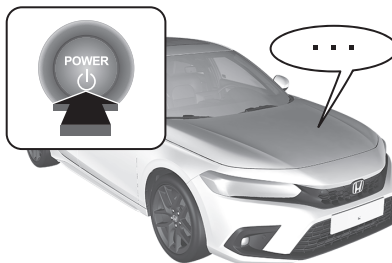

## Sobrecalentamiento ➔ P.676

- Estacione en un lugar seguro. Si no ve vapor bajo el capó, ábralo y deje enfriar el sistema de alimentación.



## Los testigos se encienden ➔ P.678

- Identifique los testigos y consulte el manual del propietario.

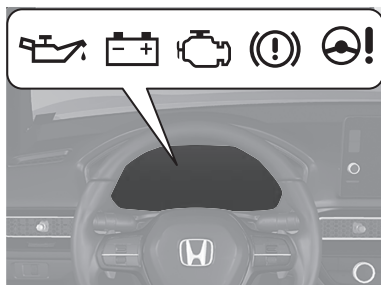

## Fusible fundido ➔ P.686

- Si algún dispositivo eléctrico no funciona, compruebe que no haya ningún fusible fundido.

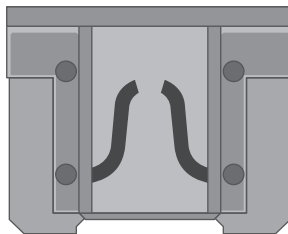

## Remolcado de emergencia ➔ P.693

- Póngase en contacto con un servicio de remolcado profesional si necesita remolcar el vehículo.



# Qué hacer si

**P** ¿Por qué tiembla ligeramente el pedal de freno al frenar?

**R** Esto puede suceder cuando se activa el ABS y no es señal de un problema. Accione el pedal de freno de forma firme y constante. Nunca pise repetidamente el pedal de freno.  
➤ Sistema antibloqueo de frenos (ABS) ➔ P. 554

**P** No se puede abrir la puerta trasera desde el interior del vehículo. ¿A qué se debe?

**R** Compruebe si el bloqueo de seguridad para niños está en la posición de bloqueo. Si es así, abra la puerta trasera con la manecilla exterior.  
Para cancelar esta función, deslice la palanca hacia arriba hasta la posición de desbloqueo.

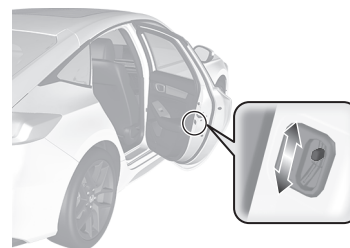

**P** ¿Por qué se bloquean las puertas después de haberlas desbloqueado?

**R** Si no abre las puertas antes de 30 segundos, se vuelven a bloquear automáticamente por seguridad.

**P** ¿Por qué suena el avisador acústico cuando abro la puerta del conductor?

**R** El avisador acústico suena cuando:

- El modo de alimentación se encuentra en la posición de ACCESORIOS.
- Se quedan encendidas las luces exteriores.

**P** ¿Por qué suena el avisador acústico cuando inicio la marcha?

**R** El avisador acústico suena cuando el conductor o cualquiera de los pasajeros no llevan los cinturones de seguridad abrochados.

**P** Si se pulsa el interruptor del freno de estacionamiento eléctrico, no se suelta el freno de estacionamiento. ¿A qué se debe?

**R** Pulse el interruptor del freno de estacionamiento eléctrico con el pedal del freno pisado.

**P** Veo un testigo ámbar de un neumático con un signo de exclamación. ¿Qué significa?

**R** Que el sistema de aviso de desinflado requiere atención. Si ha inflado o cambiado un neumático recientemente, deberá volver a calibrar el sistema.

➤ Sistema de aviso de desinflado ➔ P.457

**P** Si se pisa el pedal del acelerador, no se suelta automáticamente el freno de estacionamiento. ¿A qué se debe?

**R**

- Abróchese el cinturón de seguridad del conductor.
- Compruebe si la caja de cambios está en la posición **P** o **N**. Si es así, seleccione cualquier otra posición.

---

**P** ¿Por qué la posición del cambio cambia automáticamente a **P** al abrir la puerta del conductor para comprobar las líneas del espacio de estacionamiento durante la marcha atrás?

**R**

- Abróchese el cinturón de seguridad del conductor.
- Cierre la puerta del conductor y cambie la posición manualmente.

➤ Al abrir la puerta del conductor  P. 422

---

**P** ¿Por qué se oye un chirrido al pisar el pedal de freno?

**R** Puede que sea necesario sustituir las pastillas de freno. Lleve el vehículo a un concesionario para que lo revisen.

---

**P** ¿Se puede utilizar gasolina sin plomo con un índice de octanos RON de 91 o superior en este vehículo?

**R** El vehículo está diseñado para funcionar con gasolina sin plomo de alta calidad de 95 octanos como mínimo. Si no se dispone de este octanaje, se puede utilizar provisionalmente gasolina sin plomo de 91 octanos como mínimo. El uso de gasolina sin plomo normal puede causar ruidos de golpeteo metálico y provocará un rendimiento inferior del motor. El uso continuado de gasolina normal puede dañar el motor.

---





# Conducción segura

Encontrará numerosas recomendaciones de seguridad en este capítulo y en todo el manual.

## Conducción segura

- Precauciones de seguridad importantes ..... 42
- Características de seguridad del vehículo ... 44
- Lista de comprobación de seguridad ..... 46

## Cinturones de seguridad

- Información acerca de los cinturones de seguridad ..... 47
- Cómo abrochar el cinturón de seguridad... 52
- Inspección de los cinturones de seguridad..... 56
- Puntos de anclaje ..... 57

## Airbags

- Componentes del sistema de airbag..... 58
- Tipos de airbags..... 60

- Airbags delanteros (SRS) ..... 60
- Airbags de rodilla..... 66
- Airbag central ..... 70
- Airbags laterales ..... 72
- Airbags de cortina lateral ..... 75
- Testigos de sistema de airbag ..... 77
- Mantenimiento de los airbags..... 79

## Sistema de apertura instantánea del capó

- Acerca del sistema de apertura instantánea del capó..... 80
- Cuidado del sistema de apertura instantánea del capó..... 82

## Seguridad para niños

- Protección de los niños a bordo ..... 83
- Seguridad de los bebés y niños pequeños ..... 86
- Seguridad de los niños mayores..... 106

## Gases de escape y sus riesgos

- Monóxido de carbono ..... 109

## Etiquetas de seguridad

- Ubicaciones de las etiquetas ..... 110

En las siguientes páginas se explican las características de seguridad del vehículo y su correcta utilización. Las siguientes precauciones de seguridad son fundamentales.

## Precauciones de seguridad importantes

### ■ **Abróchese siempre el cinturón de seguridad**

El cinturón de seguridad es la mejor protección en cualquier tipo de colisión. Los airbags están diseñados para complementar a los cinturones de seguridad, no para sustituirlos. Así que, aunque el vehículo esté equipado con airbags, asegúrese de que tanto usted como los pasajeros siempre llevan abrochados los cinturones de seguridad correctamente.

### ■ **Sujete debidamente a todos los niños**

Los niños de hasta 12 años deben ir debidamente sujetos en uno de los asientos traseros, no en el asiento delantero. Los bebés y los niños pequeños deben sujetarse con un sistema de sujeción para niños. Los niños mayores deben utilizar un elevador para niños con un cinturón de seguridad de tres puntos hasta que puedan utilizar el cinturón correctamente sin necesidad de elevador.

### ■ **Conozca los riesgos relacionados con los airbags**

Los airbags pueden salvar vidas, pero también pueden provocar lesiones graves o incluso mortales a los ocupantes del vehículo que se sienten demasiado cerca de los mismos o que no vayan debidamente sujetos. Los bebés, los niños pequeños y los adultos de corta estatura corren mayor riesgo. Asegúrese de seguir todas las instrucciones y advertencias de este manual.

### ■ **No beba si va a conducir**

El alcohol y la conducción no combinan bien. Una sola bebida puede mermar su capacidad de respuesta ante condiciones cambiantes. El tiempo de respuesta aumenta con cada bebida ingerida. Así que si bebe, no conduzca, y tampoco deje que lo hagan sus amigos.

### ⌘ Precauciones de seguridad importantes

En algunos países se prohíbe al conductor el uso de teléfonos móviles durante la conducción, a menos que disponga de dispositivos manos libres.

**■ Preste la debida atención a la conducción segura**

Si habla por el móvil o realiza otras actividades que le impidan prestar la debida atención a la carretera, los demás vehículos y los peatones, podría ocurrir un accidente. Recuerde que cualquier situación puede cambiar con rapidez y solo usted puede decidir cuándo resulta seguro desviar parcialmente su atención de la conducción.

**■ Controle la velocidad**

El exceso de velocidad es una de las principales causas de accidentes con heridos y fallecidos. Por lo general, cuanto más alta sea la velocidad, mayor es el riesgo, pero también pueden producirse lesiones graves a velocidades moderadas. No conduzca nunca a mayor velocidad de la que resulte segura con las condiciones, independientemente de cuál sea el límite de velocidad correspondiente.

**■ Mantenga el vehículo en buen estado**

Un pinchazo o una avería mecánica pueden resultar extremadamente peligrosos. Para reducir la posibilidad de que se produzcan dichos problemas, compruebe con frecuencia el estado y la presión de los neumáticos, y realice con regularidad todo el mantenimiento programado.

**■ No deje a los niños sin supervisión dentro de un vehículo**

Si se deja a niños, otras personas o animales sin supervisión dentro del vehículo, pueden resultar lesionados si activan los controles del vehículo. También pueden provocar que el vehículo se mueva, lo que causaría una colisión en la que estos u otras personas podrían resultar dañados o incluso morir. Además, dependiendo de la temperatura ambiente, la temperatura del interior puede alcanzar niveles extremos, lo que puede ocasionar lesiones o incluso la muerte. Aunque el sistema de control de climatización esté activado, nunca los deje sin supervisión en el vehículo, ya que dicho sistema puede apagarse en cualquier momento.

## Características de seguridad del vehículo

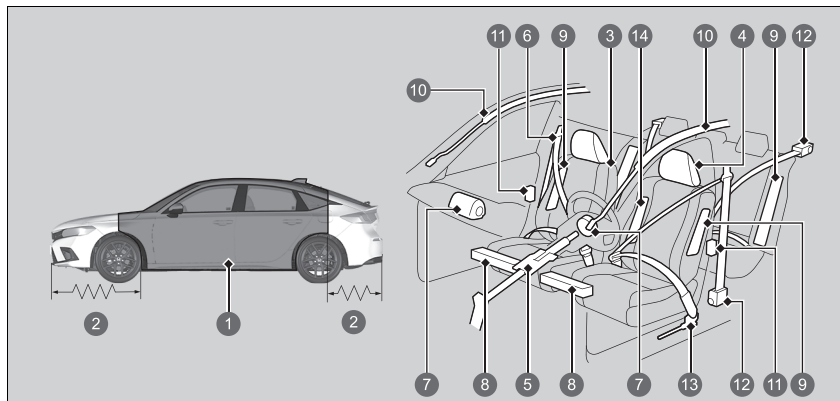

- 1 Cabina reforzada
- 2 Zonas deformables
- 3 Asientos y respaldos
- 4 Reposacabezas
- 5 Columna de dirección deformable
- 6 Cinturones de seguridad
- 7 Airbags delanteros
- 8 Airbags de rodilla
- 9 Airbags laterales
- 10 Airbags de cortina lateral
- 11 Bloqueo de las puertas
- 12 Tensores de los cinturones de seguridad
- 13 Pretensores abdominales exteriores
- 14 Airbag central

### ► Características de seguridad del vehículo

El vehículo está equipado con numerosas características que funcionan conjuntamente para protegerle a usted y a sus pasajeros en caso de accidente.

Algunas de estas características no requieren que usted haga nada. Entre ellas está el resistente bastidor de acero que forma una cabina reforzada en torno al habitáculo, las zonas deformables delanteras y traseras, una columna de dirección deformable y los tensores que tensan los cinturones de seguridad delanteros y traseros exteriores en caso de una colisión lo suficientemente fuerte.

No obstante, usted y sus pasajeros no podrán aprovechar plenamente todas las ventajas de estas características a menos que se sienten correctamente y lleven siempre abrochados los cinturones de seguridad. De hecho, algunas de las características de seguridad pueden contribuir a causar lesiones si no se utilizan correctamente.

La siguiente lista de comprobación le ayudará a desempeñar un papel activo en su protección personal y la de sus pasajeros.

## Lista de comprobación de seguridad

Por su seguridad y la de sus pasajeros, acostúmbrese a comprobar estos elementos antes de ponerse en marcha.

- Ajuste su asiento a la posición adecuada para conducir. Asegúrese de que los asientos delanteros estén ajustados lo más atrás posible permitiendo al conductor mantener el control del vehículo. Sentarse demasiado cerca de un airbag delantero puede tener como consecuencia lesiones graves o incluso mortales en caso de accidente.  
    ❏ **Asientos** P. 250
- Ajuste los reposacabezas a la posición adecuada. La eficacia de un reposacabezas es óptima cuando el centro del mismo está alineado con el centro de la cabeza. Las personas de estatura elevada deben ajustar el reposacabezas a la posición más alta posible.  
    ❏ **Ajuste de las posiciones de los reposacabezas delanteros** P. 258
- Abróchese siempre el cinturón de seguridad y asegúrese de llevarlo bien colocado. Compruebe que los demás pasajeros también lo llevan bien colocado y abrochado.  
    ❏ **Cómo abrochar el cinturón de seguridad** P. 52
- Proteja a los niños con el cinturón de seguridad o un sistema de sujeción para niños adecuado a su edad, estatura y peso.  
    ❏ **Seguridad para niños** P. 83

### ❏ Lista de comprobación de seguridad

Si aparece el mensaje de puerta o portón trasero abiertos en la interfaz de información del conductor, una puerta o el portón trasero no están totalmente cerrados. Cierre bien todas las puertas y el portón trasero hasta que el mensaje desaparezca.

- ❏ **Mensajes informativos y de advertencia de la interfaz de información para el conductor** P. 136

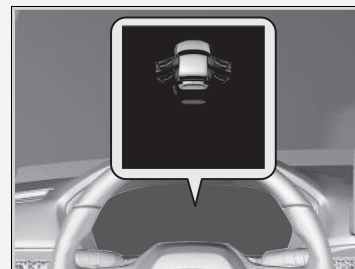

## Información acerca de los cinturones de seguridad

Los cinturones de seguridad constituyen el dispositivo individual de seguridad más eficaz, ya que mantienen al acompañante conectado al vehículo para que pueda aprovechar las numerosas características de seguridad incorporadas. También contribuyen a evitar que salga despedido contra el interior del vehículo, contra otros ocupantes o fuera del vehículo. Además, si los cinturones de seguridad se utilizan de forma apropiada, mantienen el cuerpo colocado correctamente en caso de accidente para que pueda aprovechar al máximo la protección adicional que ofrecen los airbags.

Además, los cinturones de seguridad facilitan la protección en casi cualquier tipo de accidente, incluidos los siguientes:

- impactos frontales
- impactos laterales
- impactos traseros
- vueltas de campana

### Información acerca de los cinturones de seguridad

#### **⚠ ADVERTENCIA**

Si el cinturón de seguridad no se utiliza correctamente, aumenta el riesgo de sufrir lesiones graves o incluso mortales en caso de accidente, aunque el vehículo disponga de airbags.

Asegúrese de que tanto usted mismo como sus pasajeros llevan el cinturón de seguridad abrochado y colocado correctamente.

**ADVERTENCIA:** Los cinturones de seguridad están diseñados para soportar la estructura ósea del cuerpo y se deben llevar bajos sobre la parte delantera de la pelvis, o la pelvis, el tórax y los hombros, según proceda. Se debe evitar llevar la sección de la cadera del cinturón de seguridad sobre la zona abdominal.

**ADVERTENCIA:** Los cinturones de seguridad se deben ajustar lo más firmemente posible, pero deben resultar cómodos para que proporcionen la protección para la que se han diseñado. Un cinturón de seguridad suelto reduce enormemente la protección de la persona que lo lleva.

**ADVERTENCIA:** No se deben utilizar los cinturones con las cintas torcidas.

**ADVERTENCIA:** Cada conjunto de cinturón de seguridad solo debe utilizarlo un ocupante. Es peligroso colocar un cinturón de seguridad alrededor de un niño que se lleva en el regazo.

### ■ Cinturones de tres puntos

Los cinco asientos están equipados con cinturones de seguridad de tres puntos con retractores de bloqueo de emergencia. Durante la conducción normal, el retractor le permite moverse libremente a la vez que mantiene parte de la tensión en el cinturón de seguridad. En una colisión o en un frenado brusco, el retractor se bloquea para sujetar el cuerpo del acompañante.

El cinturón de seguridad debe fijarse correctamente al utilizar un sistema de sujeción para niños en posición del sentido de marcha del vehículo.

#### ➤ Instalación de un sistema de sujeción para niños con cinturón de seguridad de tres puntos P. 102

### ■ Uso correcto de los cinturones de seguridad

Siga las siguientes instrucciones para utilizarlos correctamente:

- Todos los ocupantes deben sentarse con la espalda recta y bien apoyada en el respaldo, y mantener esta postura durante todo el viaje. Agacharse o inclinarse reduce la eficacia del cinturón de seguridad y puede aumentar las posibilidades de que se produzcan lesiones graves en caso de accidente.
- No coloque nunca la sección del hombro de un cinturón de seguridad de tres puntos debajo del brazo ni detrás de la espalda. Si lo hace, se podrían producir lesiones extremadamente graves en caso de accidente.
- Dos personas nunca deben compartir un cinturón de seguridad. Si lo hacen, podrían sufrir lesiones extremadamente graves en caso de accidente.
- No coloque ningún accesorio en los cinturones de seguridad. Los dispositivos cuyo propósito es mejorar la comodidad de la sección del hombro de un cinturón de seguridad o cambiar su posición pueden reducir la capacidad de protección del cinturón y aumentar el riesgo de lesiones graves en caso de accidente.

### ➤ Información acerca de los cinturones de seguridad

Si tira del cinturón de seguridad demasiado rápido, se bloqueará. Si esto ocurre, retraiga ligeramente el cinturón de seguridad y vuelva a tirar de él lentamente.

Los cinturones de seguridad no ofrecen una protección completa en cualquier tipo de accidente. No obstante, en la mayoría de los casos pueden reducir el riesgo de que se produzcan lesiones graves.

En la mayoría de países es obligatorio llevar puesto el cinturón de seguridad. Tómese el tiempo necesario para familiarizarse con los requisitos legales de los países en los que conduzca.



## Recordatorio del cinturón de seguridad



### ■ Asientos delanteros

El sistema del cinturón de seguridad incluye un testigo en el panel de instrumentos para recordar al conductor, al pasajero delantero o a ambos que deben abrocharse los cinturones de seguridad. Si el modo de alimentación está en la posición de CONTACTO y el cinturón de seguridad no está abrochado, el testigo se encenderá.

El avisador acústico sonará periódicamente y el testigo parpadeará mientras el vehículo esté en movimiento hasta que se abroche el cinturón de seguridad.

## Recordatorio del cinturón de seguridad

El testigo se encenderá si uno de los pasajeros delanteros no se abrocha el cinturón de seguridad transcurridos seis segundos tras poner el modo de alimentación en la posición de CONTACTO.

Si no hay nadie en el asiento del pasajero delantero, no se encenderá el testigo y tampoco sonará el avisador acústico.

Si el testigo se enciende o si suena el avisador acústico y no hay nadie sentado en el asiento del pasajero delantero.

Compruebe si:

- Hay algún objeto pesado en el asiento del pasajero delantero.
- El cinturón de seguridad del conductor está abrochado.

Si el testigo no se enciende cuando el pasajero está sentado y el cinturón está desabrochado, algo podría estar interfiriendo en el sensor de detección del ocupante.

Compruebe si:

- Hay un cojín sobre el asiento.
- El pasajero delantero no está sentado correctamente.

Si no se da ninguna de estas condiciones, lleve el vehículo a un concesionario.

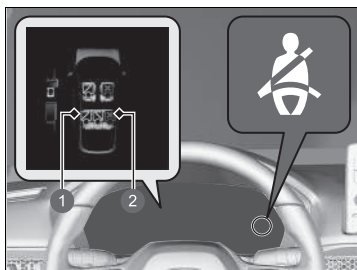

- 1 Abrochado
- 2 Desabrochado

### ■ Asientos traseros

El vehículo supervisa el uso de los cinturones de seguridad de los asientos de pasajeros traseros.

La interfaz de información para el conductor le avisa si no se está utilizando alguno de los cinturones de seguridad de los asientos traseros que están ocupados.

La pantalla aparece cuando:

- Cualquiera de los pasajeros traseros se desabrocha el cinturón de seguridad mientras el modo de alimentación se encuentra en la posición de CONTACTO.
- Se abre y se cierra cualquiera de las puertas traseras.
- Cualquiera de los pasajeros traseros se abrocha o desabrocha el cinturón de seguridad.

El testigo de recordatorio del cinturón de seguridad parpadea y el avisador acústico suena si cualquiera de los pasajeros traseros se desabrocha el cinturón de seguridad durante la conducción.

## ■ Tensores automáticos de los cinturones de seguridad

Los asientos delanteros y traseros exteriores están equipados con tensores automáticos de los cinturones de seguridad, lo que mejora la seguridad.

Los tensores tensan automáticamente los cinturones de seguridad delanteros y traseros exteriores si se produce una colisión frontal de moderada a grave, en ocasiones incluso si la colisión no es lo suficientemente fuerte como para que se inflen los airbags delanteros o el airbag de rodilla del conductor.

Asientos delanteros

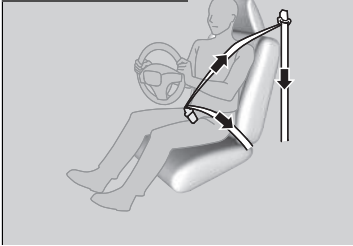

Asientos traseros exteriores

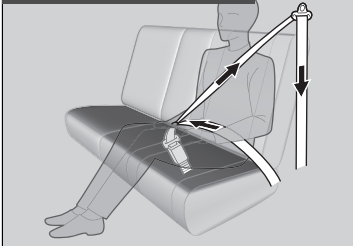

## ⊠ Tensores automáticos de los cinturones de seguridad

Los tensores de los cinturones de seguridad solo pueden activarse una vez.

Si se activa un tensor, el testigo SRS se encenderá. Lleve el vehículo al concesionario para que sustituyan el tensor y revisen a fondo el sistema de los cinturones de seguridad. De lo contrario, puede que no ofrezcan la protección necesaria en caso de sufrir otro accidente.

En caso de impacto lateral de moderado a grave, los tensores de ambos lados del vehículo también se activan.

## Cómo abrochar el cinturón de seguridad

Después de ajustar el asiento delantero a la posición adecuada, siéntese con la espalda recta y bien apoyada en el respaldo y realice los siguientes pasos:

📄 **Asientos** P. 250



1. Tire despacio del cinturón de seguridad hacia fuera.

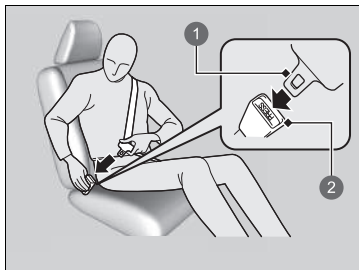

2. Introduzca la hebilla en el enganche y, a continuación, tire del cinturón de seguridad para asegurarse de que está bien fijo.  
► Asegúrese de que el cinturón de seguridad no esté retorcido ni atrapado en ningún punto.

- 1 Hebilla
- 2 Enganche

### 📄 Cómo abrochar el cinturón de seguridad

Nadie debe ocupar un asiento cuyo cinturón de seguridad no funcione o parezca no funcionar correctamente. Si se usa un cinturón de seguridad que no funciona correctamente, el ocupante del asiento podría no estar protegido en caso de accidente. El cinturón de seguridad afectado se debe revisar en un concesionario lo antes posible.

No introduzca nunca objetos extraños en el enganche o el mecanismo del retractor.

Si el cinturón de seguridad está bloqueado en una posición completamente retraída, tire firmemente de él a la altura del hombro y, a continuación, retráigalo de nuevo.

Después, tire suavemente del cinturón para sacarlo del retractor y abróchelo. Si el cinturón de seguridad se encuentra en una posición totalmente retraída y no consigue soltarlo, no permita que nadie se siente en el asiento y lleve el vehículo a un concesionario para repararlo.

📄 **Información acerca de los cinturones de seguridad** P. 47

📄 **Inspección de los cinturones de seguridad** P. 56

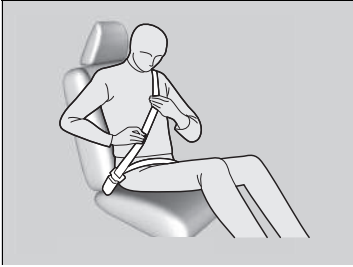

3. Coloque la sección de la cadera del cinturón de seguridad lo más baja posible sobre las caderas (consulte la ilustración) y después tire hacia arriba de la sección del hombro para que la sección de la cadera quede bien ajustada. De este modo, los robustos huesos pélvicos recibirán la fuerza del impacto, lo que reduce el riesgo de lesiones internas.
4. Si es necesario, tire de nuevo hacia arriba del cinturón de seguridad para tensarlo y compruebe que pasa a través del centro del tórax y sobre el hombro. De este modo, la fuerza del impacto se distribuye por los huesos más robustos de la parte superior del cuerpo.

#### ▶▶ Cómo abrochar el cinturón de seguridad

### ⚠ ADVERTENCIA

Si los cinturones de seguridad se colocan de forma incorrecta, se pueden producir lesiones graves o incluso mortales en caso de accidente.

Asegúrese de que todos los cinturones de seguridad estén colocados correctamente antes de ponerse en marcha.

Para soltar el cinturón de seguridad, pulse el botón rojo **PRESS** y guíe el cinturón con la mano hasta que se haya retraído por completo.

Al salir del vehículo asegúrese de que el cinturón de seguridad esté totalmente retraído y no quede atrapado al cerrar la puerta.

## ■ Ajuste del anclaje del hombro

Los asientos delanteros disponen de anclajes de hombro ajustables para adaptarse a ocupantes de distintas estaturas.



1. Mueva el anclaje hacia arriba y hacia abajo mientras mantiene pulsado el botón de liberación.
2. Coloque el anclaje de forma que el cinturón de seguridad cruce la parte central del tórax y quede sobre el hombro.

## ▣ Ajuste del anclaje del hombro

Una vez realizado un ajuste, asegúrese de que la posición del anclaje del hombro queda bien fijada.

Puede ajustar la altura del anclaje del hombro en cuatro niveles. Si el cinturón de seguridad toca el cuello, rebaje la altura ajustando los niveles de uno en uno.

## ■ Consejos para mujeres embarazadas

### Tenga en cuenta la siguiente alternativa:

Si está embarazada, la mejor forma de protegerse tanto a sí misma como al hijo que espera durante la conducción de un vehículo o la realización de un trayecto en este es llevar siempre el cinturón de seguridad. Al colocarse el cinturón de seguridad, ponga la sección del hombro a lo largo del pecho, evitando el abdomen, y mantenga la parte de la cadera lo más baja posible sobre las caderas (véase la ilustración).



## ☒ Consejos para mujeres embarazadas

Cada vez que vaya a una revisión médica, pregúntele al médico si le permite conducir.

Para reducir el riesgo de que usted o su hijo sufran lesiones debidas a la activación del airbag delantero:

- Si va a conducir, siéntese con la espalda recta y ajuste el asiento hacia atrás todo lo que sea posible para poder mantener el control del vehículo.
- Si se sienta en el asiento del pasajero delantero, ajuste el asiento hacia atrás todo lo que sea posible.

## Inspección de los cinturones de seguridad

Compruebe el estado de los cinturones de seguridad con regularidad de la siguiente manera:

- Tire hacia fuera de cada cinturón de seguridad hasta el tope y compruebe si está deshilachado o presenta cortes, quemaduras y desgaste.
- Compruebe que las hebillas y los enganches de anclaje funcionen correctamente y que los cinturones se retraigan sin problemas.
  - Si un cinturón de seguridad no se retrae fácilmente, es posible que la limpieza corrija el problema. Utilice solamente jabón neutro y agua caliente. No utilice lejía ni disolventes. Asegúrese de que el cinturón de seguridad esté completamente seco antes de dejar que se retraiga.

Si el cinturón de seguridad no está en buen estado o no funciona correctamente, no ofrecerá la protección adecuada y deberá sustituirse lo antes posible.

Es posible que el cinturón de seguridad que se llevaba puesto cuando tuvo lugar un accidente no ofrezca el mismo nivel de protección en caso de sufrir otro accidente. Los cinturones de seguridad deben revisarse en un concesionario después de cualquier colisión.

### ► Inspección de los cinturones de seguridad

#### **⚠ ADVERTENCIA**

**Si los cinturones de seguridad no se comprueban ni reciben mantenimiento, es posible que no funcionen correctamente cuando sea necesario, lo que puede causar lesiones graves o incluso mortales.**

**Compruebe los cinturones de seguridad con regularidad y, si detecta algún problema, asegúrese de que se corrija lo antes posible.**

**ADVERTENCIA:** El usuario no debe realizar modificaciones ni añadidos que impidan el funcionamiento de los dispositivos de ajuste del cinturón de seguridad para eliminar la holgura, ni tampoco impedir el ajuste del conjunto del cinturón de seguridad para eliminar la holgura.

**ADVERTENCIA:** Es esencial sustituir todo el conjunto después de su desgaste debido a un impacto fuerte, aunque los daños en el conjunto no sean evidentes.

**ADVERTENCIA:** Se debe tener cuidado para evitar manchar las cintas con pulimentos, aceites y productos químicos, en particular con el ácido de la batería. Se pueden limpiar de forma segura con un jabón suave y agua. Se deberá sustituir el cinturón de seguridad si la cinta se deshilacha, se contamina o resulta dañada.



## Puntos de anclaje

Asiento delantero



Al sustituir los cinturones de seguridad, utilice los puntos de anclaje que se muestran en las imágenes. El asiento delantero tiene un cinturón de seguridad de tres puntos.

Asiento trasero

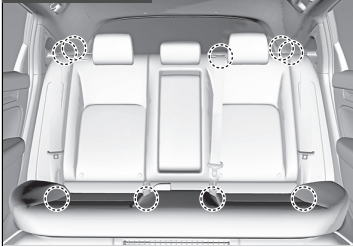

El asiento trasero tiene tres cinturones de seguridad de tres puntos.

## Componentes del sistema de airbag

Los airbags delanteros, de rodilla del conductor, de rodilla del pasajero delantero, laterales, centrales delanteros y de cortina lateral se activan en función de la dirección y gravedad del impacto. El sistema de airbag consta de:

- Dos airbags delanteros SRS (sistema de sujeción suplementario). El airbag del conductor está ubicado en el centro del volante y el del pasajero delantero en el salpicadero. Ambos muestran la marca **SRS AIRBAG**.
- Dos airbags de rodilla. El airbag de rodilla del conductor está almacenado bajo la columna de dirección; el airbag de rodilla del pasajero delantero está almacenado bajo la guantera. Ambos muestran la marca **SRS AIRBAG**.
- Hay cuatro airbags laterales: uno para el conductor, uno para el pasajero delantero y dos en la parte exterior de ambas plazas traseras. Los airbags se sitúan en los bordes exteriores de los respaldos. Todos están identificados mediante la marca **SIDE AIRBAG**.
- Dos airbags de cortina lateral, uno a cada lado del vehículo. Los airbags se encuentran en el techo, encima de las ventanillas laterales. Los pilares delanteros y traseros muestran la marca **SIDE CURTAIN AIRBAG**.
- Un airbag central. El airbag está almacenado en el centro del respaldo del asiento del conductor. Se identifica mediante la marca **CENTER AIRBAG**.
- Una unidad de control electrónico que, cuando el modo de alimentación está activado, supervisa constantemente información sobre los sensores de impacto, los sensores de hebillas y asientos, los activadores de los airbags, los tensores de los cinturones de seguridad y otra información del vehículo. En caso de colisión la unidad puede registrar esta información.
- Tensores automáticos de los cinturones de seguridad para los asientos delanteros y traseros exteriores.
- Sensores de impacto que pueden detectar un impacto frontal o lateral de moderado a fuerte.
- Un testigo en la consola central que avisa de que el airbag del pasajero delantero se ha desactivado.
- Un testigo en el panel de instrumentos que alerta sobre un posible problema en el sistema de airbag o en los tensores de los cinturones de seguridad.

## ■ Observaciones importantes acerca de los airbags

Los airbags pueden resultar peligrosos. Para cumplir su función, los airbags deben inflarse con una enorme fuerza. Así, aunque los airbags ayudan a salvar vidas, pueden causar quemaduras, moratones y otras lesiones leves e incluso mortales si los ocupantes no utilizan los cinturones de seguridad de forma adecuada ni están sentados correctamente.

**Lo que debe hacer:** utilice el cinturón de seguridad correctamente y siéntese con la espalda recta y tan alejado del volante como sea posible para mantener el control del vehículo. El pasajero delantero debe colocar su asiento tan alejado del salpicadero como sea posible.

Recuerde, no obstante, que ningún sistema de seguridad puede evitar todas las lesiones o los fallecimientos que pueden llegar a producirse en un accidente grave, aunque se utilicen correctamente los cinturones de seguridad y se desplieguen los airbags.

**No coloque objetos duros o puntiagudos entre usted y un airbag delantero.** Si se llevan objetos duros o puntiagudos en el regazo o se conduce con una pipa u otro objeto puntiagudo en la boca, pueden producirse lesiones si se infla el airbag delantero.

**No fije ni coloque objetos sobre las cubiertas de los airbags de rodilla del conductor ni de rodilla del pasajero delantero.** Los objetos depositados sobre las cubiertas marcadas con **SRS AIRBAG** pueden impedir el funcionamiento correcto de los airbags o salir despedidos en el interior del vehículo y herir a alguien si se inflan los airbags.

## ☒ Observaciones importantes acerca de los airbags

No intente desactivar los airbags. Los airbags y los cinturones de seguridad ofrecen la mejor protección posible.

Al conducir, mantenga los brazos y las manos apartados de la trayectoria de despliegue del airbag delantero. Para ello, sujete el volante con una mano a cada lado. No pase el brazo por encima de la tapa del airbag.

## Tipos de airbags

El vehículo está equipado con cinco tipos de airbags:

- **Airbags delanteros:** situados delante de los asientos del conductor y del pasajero delantero.
- **Airbags de rodilla:** airbags debajo de la columna de dirección y debajo de la guantera.
- **Airbags centrales:** situados en el centro del respaldo del asiento del conductor.
- **Airbags laterales:** airbags en los respaldos exteriores de los asientos del conductor y del pasajero delantero y junto a los asientos traseros exteriores.
- **Airbags de cortina lateral:** por encima de las ventanillas laterales.

Todos se detallan en las páginas siguientes.

### ► Tipos de airbags

Los airbags se pueden inflar siempre que el modo de alimentación esté en la posición de CONTACTO.

Cuando un airbag se infla en una colisión, podría ver una pequeña cantidad de humo. Se debe a la combustión del material del inflador y no es perjudicial. Las personas con problemas respiratorios podrían sentir alguna molestia temporal. Si esto sucede, salga del vehículo en cuanto resulte seguro hacerlo.

## Airbags delanteros (SRS)

Los airbags delanteros SRS se inflan en caso de colisión frontal de moderada a fuerte para ayudar a proteger la cabeza y el tórax del conductor o el pasajero delantero.

**SRS** (sistema de sujeción suplementario) indica que los airbags están diseñados para complementar los cinturones de seguridad, no para sustituirlos. Los cinturones de seguridad son el principal sistema de sujeción de los ocupantes.

### ■ Ubicaciones

Los airbags delanteros están ubicados en el centro del volante en el caso del conductor y en el salpicadero en el caso del pasajero delantero. Ambos airbags muestran la marca **SRS AIRBAG**.

## ■ Funcionamiento

Los airbags delanteros están diseñados para inflarse cuando se produce una colisión frontal de moderada a fuerte. Si el vehículo desacelera repentinamente, los sensores envían información a la unidad de control, que envía las señales correspondientes para que se infle un airbag delantero o ambos.

Una colisión frontal puede suceder de forma totalmente frontal o en ángulo entre dos vehículos, o bien puede consistir en el impacto del vehículo contra un objeto fijo, como una pared de cemento.

## ■ Funcionamiento de los airbags delanteros

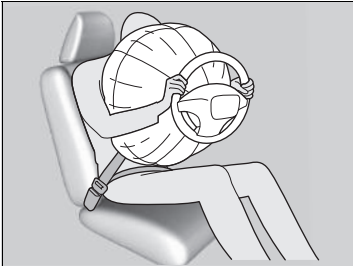

Mientras el cinturón de seguridad sujeta el torso, el airbag delantero ofrece protección suplementaria para la cabeza y el tórax.

Los airbags delanteros se desinflan de inmediato para no dificultar la visibilidad del conductor ni su capacidad de manejar el volante o utilizar otros mandos.

El tiempo total que tardan en inflarse y desinflarse es tan breve que la mayoría de los ocupantes no se dan cuenta de que los airbags se han desplegado hasta que los ven desinflados delante de ellos.

### ■ Situaciones en las que no se deberían desplegar los airbags delanteros

**Colisiones frontales leves:** los airbags delanteros se han diseñado para complementar a los cinturones de seguridad y ayudar a salvar vidas, y no para evitar las lesiones leves (o incluso la fractura de algún hueso) que se podrían producir en una colisión frontal de carácter leve.

**Impactos laterales:** los airbags delanteros pueden ofrecer protección cuando se produce una desaceleración brusca que hace que el conductor o el pasajero delantero se desplacen hacia la parte delantera del vehículo. Los airbags laterales y los airbags de cortina lateral se han diseñado específicamente para ayudar a reducir la gravedad de las lesiones que se pueden producir en un impacto lateral de moderado a fuerte que hace que el conductor o el pasajero delantero se desplacen hacia un lateral del vehículo.

**Impactos traseros:** los reposacabezas y los cinturones de seguridad son la mejor protección posible en caso de impacto trasero. Los airbags delanteros no pueden ofrecer apenas protección en dicho caso y no están diseñados para desplegarse en colisiones de este tipo.

**Vueltas de campana:** los cinturones de seguridad y los airbags de cortina lateral ofrecen la mejor protección posible en un vuelco. Los airbags delanteros no están diseñados para desplegarse en caso de una vuelta de campana, ya que la protección que pueden ofrecer en dicho caso es mínima.

### ■ Situaciones en las que se despliegan los airbags delanteros a pesar de haberse producido daños leves o inapreciables

Dado que el sistema de airbag detecta una desaceleración brusca, un fuerte impacto en el bastidor o la suspensión del vehículo podrían provocar el despliegue de uno o varios airbags. Por ejemplo, esto podría suceder al impactar contra el bordillo de la acera, el borde de un agujero u otro objeto fijo a baja altura, lo que causa una desaceleración brusca en el chasis del vehículo. Como el impacto se produce debajo del vehículo, los daños pueden no ser aparentes.

### ■ Situaciones en las que es posible que no se desplieguen los airbags delanteros aunque los daños exteriores parezcan graves

Dado que las partes deformables de la carrocería absorben la energía de colisión en un impacto, el alcance de los daños visibles puede no ser siempre indicativo del funcionamiento correcto de los airbags. De hecho, algunas colisiones pueden provocar daños graves pero no el despliegue de los airbags, debido a que no resultan necesarios o no proporcionarían protección aunque se desplegaran.

## ■ Sistema de desactivación del airbag del acompañante delantero

Si es inevitable instalar un sistema de sujeción para niños en posición del sentido contrario a la marcha del vehículo en el asiento del pasajero delantero, se debe desactivar manualmente el sistema de airbag del pasajero delantero con la llave integrada.

### ■ Interruptor ON/OFF del airbag del pasajero delantero



- 1 Testigo **ON/OFF** del airbag del pasajero delantero
- 2 Etiqueta de advertencia del sistema
- 3 Interruptor **ON/OFF**

Cuando el interruptor **ON/OFF** del airbag del pasajero delantero está en la posición:

**OFF:** el airbag del pasajero delantero está desactivado. El airbag del acompañante delantero no se infla durante una colisión frontal en la que se infla el airbag delantero del conductor.

El testigo de desactivación del airbag del pasajero delantero permanece encendido como recordatorio.

**ON:** el airbag del pasajero delantero está activado.

El testigo de activación del airbag del pasajero delantero se enciende y se mantiene encendido durante unos 60 segundos.

## ▶▶ Sistema de desactivación del airbag del acompañante delantero

### ⚠ ADVERTENCIA

El sistema del airbag del pasajero delantero debe desactivarse si es inevitable colocar un sistema de sujeción para niños en posición del sentido contrario a la marcha del vehículo en el asiento del pasajero delantero.

Si se infla el airbag delantero del pasajero, puede golpear el sistema de sujeción para niños en posición del sentido contrario a la marcha del vehículo con fuerza suficiente para causar lesiones muy graves o mortales al bebé.

### ⚠ ADVERTENCIA

Asegúrese de activar el sistema del airbag del pasajero delantero cuando no se utilice un sistema de sujeción para niños en posición del sentido contrario a la marcha del vehículo en el asiento del pasajero delantero.

Si se deja el sistema del airbag del pasajero delantero desactivado, pueden producirse lesiones graves o mortales en una colisión.

### ■ Para desactivar el sistema del airbag del pasajero delantero

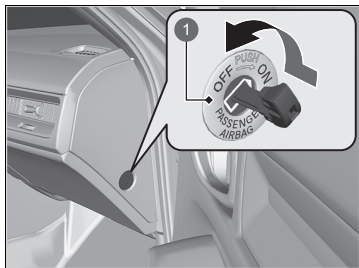

1 Interruptor **ON/OFF** del airbag del pasajero delantero

### ■ Testigo de desactivación del airbag del pasajero delantero

Cuando el sistema de airbag del pasajero delantero esté activado, el testigo se apagará al cabo de unos segundos al poner el modo de alimentación en la posición de CONTACTO.

Cuando se desactiva el sistema del airbag del pasajero delantero, el testigo permanece encendido o se apaga unos instantes y se vuelve a encender.

### ▶▶ Para desactivar el sistema del airbag del pasajero delantero

#### AVISO

- Utilice la llave integrada del vehículo para girar el interruptor **ON/OFF** del airbag del pasajero delantero. Si utiliza una llave distinta, el interruptor puede resultar dañado. Es posible que el sistema del airbag del pasajero delantero no funcione correctamente.
- No cierre la puerta ni fuerce la llave integrada mientras esté introducida en el interruptor **ON/OFF** del airbag del pasajero delantero. Pueden producirse daños en el interruptor o la llave.

Se recomienda encarecidamente no instalar un sistema de sujeción para niños orientado hacia atrás en el asiento del pasajero delantero.

#### ▶ Protección de bebés P. 86

Es responsabilidad del usuario cambiar la configuración del sistema del airbag del pasajero delantero a la posición **OFF** si se coloca un sistema de sujeción para niños orientado hacia atrás en el asiento del pasajero delantero.

Cuando no se utilice un sistema de sujeción para niños orientado hacia atrás en el asiento del pasajero delantero, vuelva a activar el sistema.



### ■ Etiqueta de sistema de desactivación del airbag del pasajero delantero

La etiqueta está situada en el panel lateral del panel de instrumentos en el lado del pasajero delantero.



- 1 Bebé en un sistema de sujeción para niños orientado hacia atrás: puede ir en la parte delantera si es imprescindible
- 2 No se puede sentar en la zona delantera
- 3 El airbag del pasajero delantero está: activado
- 4 Desactivado

## Airbags de rodilla

Los airbags SRS de rodilla se inflan en una colisión frontal de moderada a grave para mantener al conductor y al pasajero delantero en la posición correcta y para ayudar a maximizar las ventajas proporcionadas por las demás características de seguridad del vehículo.

**SRS** (sistema de sujeción suplementario) indica que el airbag está diseñado para complementar a los cinturones de seguridad, no para sustituirlos. Los cinturones de seguridad son el principal sistema de sujeción de los ocupantes.

### Ubicaciones

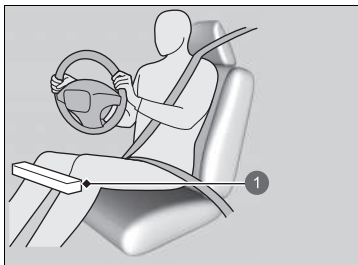

1 Ubicación del airbag de rodilla del conductor

El airbag de rodilla del conductor y el del pasajero delantero están situados debajo de la columna de dirección y de la guantera, respectivamente.

Ambos muestran la marca **SRS AIRBAG**.

### Airbags de rodilla

No coloque accesorios sobre o cerca de un airbag de rodilla, ya que pueden interferir en el funcionamiento correcto del airbag, o incluso herir a alguien si el airbag se infla.

El conductor y el pasajero delantero no debe guardar ningún objeto debajo del asiento o detrás de sus pies. Estos objetos pueden interferir en el correcto despliegue del airbag en caso de una colisión frontal de moderada a grave y pueden dar lugar a una protección insuficiente.

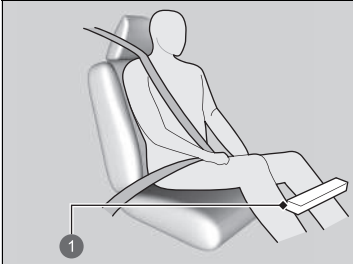

- 1 Ubicación del airbag de rodilla del pasajero

## ■ Funcionamiento

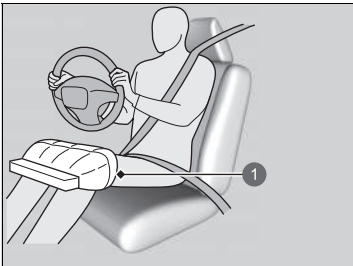

- 1 Airbag de rodilla del conductor desplegado

El airbag de rodilla del conductor y del pasajero delantero se despliegan al mismo tiempo que el airbag del conductor y del pasajero delantero, respectivamente.

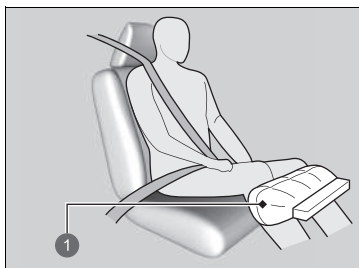

1 Airbag de rodilla del pasajero desplegado

**■ Situaciones en las que se despliegan los airbags de rodilla a pesar de haberse producido daños leves o inapreciables**

Dado que el sistema de airbag detecta una desaceleración brusca, un fuerte impacto en el bastidor o la suspensión del vehículo podrían provocar el despliegue de uno o varios airbags. Por ejemplo, esto podría suceder al impactar contra el bordillo de la acera, el borde de un agujero u otro objeto fijo a baja altura, lo que causa una desaceleración brusca en el chasis del vehículo. Como el impacto se produce debajo del vehículo, los daños pueden no ser aparentes.

**■ Situaciones en las que es posible que no se desplieguen los airbags de rodilla aunque los daños exteriores parezcan graves**

Dado que las partes deformables de la carrocería absorben la energía de colisión en un impacto, el alcance de los daños visibles puede no ser siempre indicativo del funcionamiento correcto de los airbags. De hecho, algunas colisiones pueden provocar daños graves pero no el despliegue de los airbags, debido a que no resultan necesarios o no proporcionarían protección aunque se desplegaran.

## Airbag central

El airbag central está diseñado para proteger las cabezas del conductor y del pasajero delantero en un impacto lateral de moderado a fuerte.

### ■ Alojamiento del airbag lateral

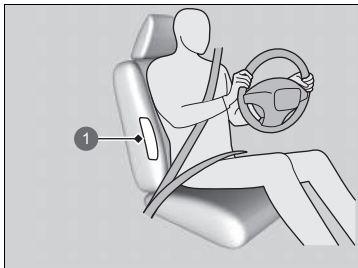

1 Ubicación del airbag central

El airbag central está situado en el centro del respaldo del asiento del conductor.

Está marcado con **CENTER AIRBAG**.

### ■ Funcionamiento

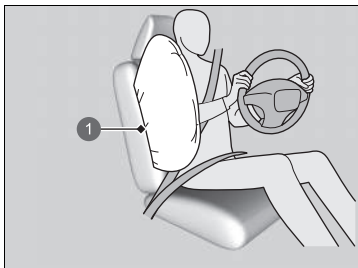

1 Airbag central

Cuando los sensores detectan un impacto lateral de moderado a fuerte, la unidad de control envía una señal al airbag central para que se infle.

### ► Airbag central

Asegúrese de que tanto usted como el pasajero del asiento delantero se sienten siempre con la espalda recta. Inclinarsen en la trayectoria del airbag central puede impedir que el airbag se despliegue correctamente y aumenta el riesgo de lesiones graves.

No coloque accesorios en el airbag central o cerca de este. Pueden afectar al funcionamiento normal del airbag o herir a uno de los ocupantes si se infla un airbag.

No abra la tapa del compartimiento de la consola mientras se conduce.

No cubra ni sustituya la cubierta del respaldo del conductor sin consultar a un concesionario.

Si se sustituye o cubre inadecuadamente la cubierta del respaldo del asiento del conductor, puede que se impida el despliegue correcto del airbag central durante un impacto lateral.

**■ Situaciones en las que se despliega el airbag central a pesar de haberse producido daños leves o inapreciables**

Dado que el sistema de airbag detecta una aceleración brusca, un fuerte impacto en un lateral del bastidor del vehículo podría provocar el despliegue del airbag central. En dichos casos, los daños pueden ser muy leves o inexistentes, pero los sensores de impacto lateral detectan un impacto lo suficientemente fuerte como para que se despliegue el airbag.

**■ Situaciones en las que es posible que no se despliegue el airbag central aunque los daños visibles parezcan graves**

Es posible que no se despliegue el airbag central en un impacto que provoque daños aparentemente graves. Esto puede ocurrir si el punto donde se produce el impacto está situado hacia el extremo delantero o trasero del vehículo o si las piezas deformables de la carrocería absorben la mayor parte de la energía de colisión. En cualquier caso, el airbag central no se habría necesitado ni habría ofrecido protección aunque se hubiera desplegado.

## Airbags laterales

Los airbags laterales ayudan a proteger el torso y la pelvis del conductor, del pasajero delantero o del ocupante de un asiento trasero exterior si se produce un impacto lateral de moderado a grave.

### ■ Ubicaciones

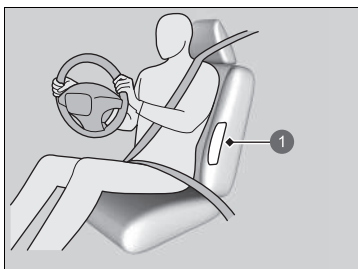

1 Ubicación de los airbags laterales

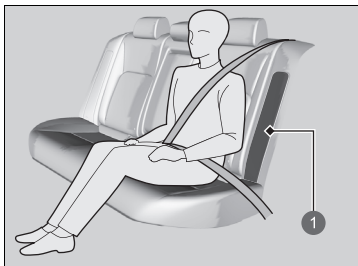

1 Ubicación de los airbags laterales

Los airbags laterales están situados en el borde exterior de los respaldos de los asientos del conductor, del pasajero y junto a los asientos traseros exteriores.

Todos están identificados mediante la marca **SIDE AIRBAG**.

### ✎ Airbags laterales

No coloque accesorios en los airbags laterales o cerca de estos. Pueden afectar al funcionamiento normal de los airbags o herir a uno de los ocupantes si se infla un airbag.



## Funcionamiento

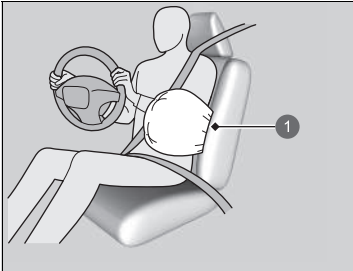

1 Airbag lateral desplegado

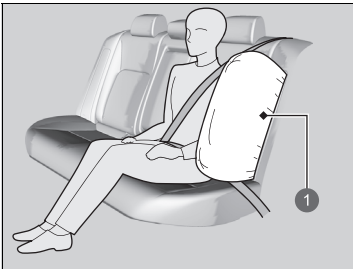

1 Airbag lateral desplegado

Cuando los sensores detectan un impacto lateral de moderado a fuerte, la unidad de control envía una señal al airbag lateral del lado que ha sufrido el impacto para que se infle de inmediato.

## Airbags laterales

No cubra ni sustituya las cubiertas de los respaldos delanteros sin consultar a un concesionario.

Si se sustituyen o cubren inadecuadamente las cubiertas de los asientos delanteros, puede impedirse el despliegue correcto de los airbags laterales durante un impacto lateral.

No deje que el pasajero delantero se recline lateralmente con la cabeza en la trayectoria de despliegue del airbag lateral. Si se infla el airbag lateral puede golpear con mucha fuerza y lesionar gravemente al pasajero.

■ **Situaciones en las que se despliega un airbag lateral a pesar de haberse producido daños leves o inapreciables**

Dado que el sistema de airbag detecta una aceleración brusca, un fuerte impacto en un lateral del bastidor del vehículo podría provocar que se desplegara un airbag lateral. En dichos casos, los daños pueden ser muy leves o inexistentes, pero los sensores de impacto lateral detectan un impacto lo suficientemente fuerte como para que se despliegue el airbag.

■ **Situaciones en las que es posible que no se despliegue un airbag lateral aunque los daños visibles parezcan graves**

Es posible que no se despliegue un airbag lateral en un impacto que provoque daños aparentemente graves. Esto puede ocurrir si el punto donde se produce el impacto está situado hacia el extremo delantero o trasero del vehículo o si las piezas deformables de la carrocería absorben la mayor parte de la energía de colisión. En cualquier caso, el airbag lateral no se habría necesitado ni habría ofrecido protección aunque se hubiera desplegado.

## Airbags de cortina lateral

Los airbags de cortina lateral ayudan a proteger la cabeza del conductor y de los pasajeros sentados en los asientos más cercanos al exterior en un impacto lateral de moderado a fuerte.

### Ubicaciones

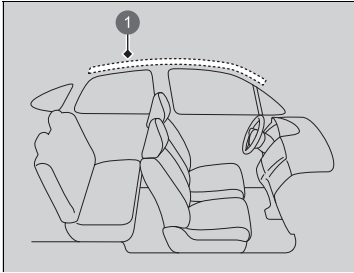

1 Ubicación de los airbags de cortina lateral

Los airbags de cortina lateral están ubicados en el techo, por encima de las ventanillas laterales, a ambos lados del vehículo.

### ⚠ Airbags de cortina lateral

La eficacia de los airbags de cortina lateral es óptima si el ocupante del asiento utiliza correctamente el cinturón de seguridad y está sentado con la espalda recta y bien apoyada en el respaldo.

No fije ningún objeto a las ventanillas laterales ni a los pilares del techo, puesto que pueden impedir el funcionamiento correcto de los airbags de cortina lateral.

No coloque una percha u objetos duros sobre un colgador para ropa. Podrían producirse lesiones si se despliega el airbag de cortina lateral.

## ■ Funcionamiento

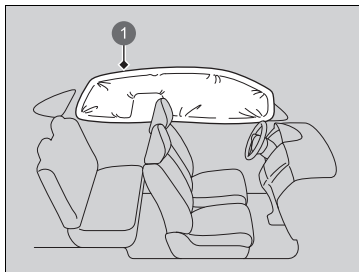

El airbag de cortina lateral está diseñado para desplegarse en un impacto lateral de moderado a fuerte.

① Airbag de cortina lateral desplegado

## ■ Situaciones en las que se despliegan los airbags de cortina lateral en una colisión frontal

En una colisión frontal en ángulo de moderada a fuerte también pueden inflarse uno de los airbags de cortina lateral o ambos.

## Testigos de sistema de airbag

Si se produce un problema en el sistema de airbags, se encenderá el testigo del SRS y aparecerá un mensaje en la interfaz de información del conductor.

### ■ Testigo del sistema de sujeción suplementario (SRS)

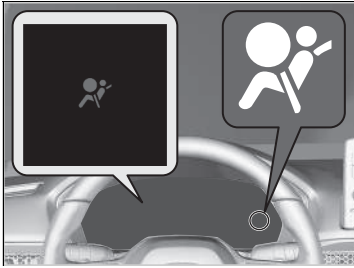

#### ■ Cuando el modo de alimentación está en la posición de CONTACTO

El testigo se enciende durante unos segundos y a continuación, se apaga. Esto confirma que el sistema funciona correctamente.

Si el testigo se enciende en cualquier otro momento o no se llega a encender, el sistema debe revisarse en un concesionario lo antes posible. En caso contrario, es posible que los airbags y los sensores de los cinturones de seguridad no funcionen correctamente cuando sean necesarios.

### ⚠ Testigo del sistema de sujeción suplementario (SRS)

## ⚠ ADVERTENCIA

Si se hace caso omiso del testigo del SRS, pueden producirse lesiones graves o incluso mortales si el sistema de airbag o los sensores no funcionan correctamente.

Si el testigo del SRS alerta sobre un posible problema, el vehículo debe revisarse en un concesionario lo antes posible.

## ■ Testigo de desactivación del airbag del pasajero delantero

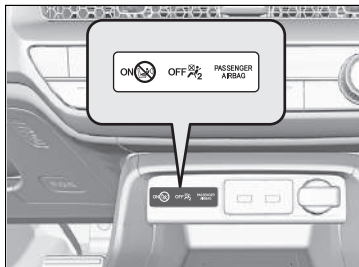

### ■ Cuando se enciende el testigo de desactivación del airbag del pasajero delantero

El testigo permanece encendido mientras el sistema del airbag del pasajero delantero esté desactivado.

Cuando no se utilice un sistema de sujeción para niños orientado hacia atrás en el asiento del pasajero delantero, vuelva a activar manualmente el sistema. El testigo debería apagarse.

## ►► Testigo del sistema de sujeción suplementario (SRS)

### ▲ **ADVERTENCIA**

Si se enciende el testigo del SRS, retire inmediatamente del asiento del pasajero delantero el sistema de sujeción para niños en posición del sentido contrario a la marcha del vehículo. Aunque se haya desactivado el airbag del pasajero delantero, no ignore el testigo del SRS.

Es posible que el sistema SRS tenga alguna anomalía que provoque la activación del airbag del pasajero delantero y cause lesiones graves o mortales.

## Mantenimiento de los airbags

No realice mantenimiento alguno ni sustituya ninguno de los componentes del sistema de airbag por sus propios medios. No obstante, el vehículo debe revisarse en un concesionario si se produce una de estas situaciones:

### ■ Cuando los airbags se han desplegado

Si se ha inflado un airbag, se deben sustituir la unidad de control y las demás piezas relacionadas. Asimismo, una vez que se haya activado el tensor automático del cinturón de seguridad, deberá sustituirse.

### ■ Cuando el vehículo ha sufrido una colisión de moderada a fuerte

Aunque no se hayan inflado los airbags, el concesionario deberá revisar los sensores de los cinturones de seguridad de los asientos delanteros y traseros exteriores y todos los cinturones que estaban abrochados en el momento de producirse el accidente.

#### ⚠ Mantenimiento de los airbags

Está prohibido desmontar los componentes de los airbags del vehículo.

En caso de anomalía o avería, o después del despliegue del airbag/activación del tensor de cinturón de seguridad, acuda a personal cualificado para su manipulación.

No se recomienda el uso de componentes recuperados del sistema de airbag, incluido el airbag, los sensores, los sensores y la unidad de control.

# Sistema de apertura instantánea del capó

## Acerca del sistema de apertura instantánea del capó

El sistema de apertura instantánea del capó está diseñado para reducir las posibilidades de lesiones en la cabeza de un peatón si sufre un impacto frontal contra su vehículo.

### El sistema se activa cuando

Su vehículo choca contra un peatón u otros objetos a una velocidad alta o moderada.

### Funcionamiento del sistema

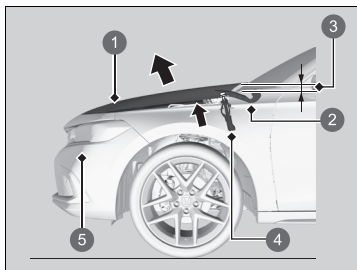

- 1 Capó
- 2 Bisagra
- 3 Se levanta unos 100 mm
- 4 Componente de la unidad de alimentación de corriente
- 5 Sensores de impacto de los peatones

Cuando los sensores de impacto de los peatones detectan un determinado impacto, el sistema de apertura instantánea del capó se activa y la parte trasera del capó se levanta.

El capó levantado puede ayudar a reducir las lesiones en la cabeza de los peatones.

Las unidades de alimentación están situadas en la parte delantera de las bisagras del vehículo.

» Acerca del sistema de apertura instantánea del capó

## ⚠ ADVERTENCIA

Cuando se activa la apertura instantánea del capó, los componentes de la unidad de alimentación de corriente alcanzan temperaturas muy altas y pueden causar quemaduras. No toque los componentes de la unidad de alimentación de corriente hasta que se hayan enfriado.

### AVISO

No intente abrir el capó después de activar el sistema de apertura instantánea del capó. Después de la activación del sistema, asegúrese de que el capó levantado no interfiere con la visibilidad y conduzca lentamente y con cuidado.

Si el capó no está completamente cerrado, puede que no funcione correctamente. Asegúrese de que el capó esté completamente cerrado antes de conducir.



Las siguientes condiciones también pueden activar el sistema:

- Un fuerte impacto en la parte inferior de su vehículo.
- Conducir sobre badenes o sobre un gran bache a una velocidad alta.
- Objetos que impacten contra los sensores de impacto de los peatones.

El sistema no se activará si su vehículo:

- Recibe un impacto por el lateral o la parte trasera.
- Vuelca.
- Golpea un peatón en un ángulo.

Otros factores como dónde, en qué ángulo o a qué velocidad iba el vehículo cuando tuvo lugar el impacto, pueden evitar que se active el sistema de apertura instantánea del capó.

#### ►► Acerca del sistema de apertura instantánea del capó

Para que el sistema de apertura instantánea del capó funcione correctamente:

- Utilice siempre neumáticos del mismo tamaño que el original. Puede que el sistema no lea correctamente la velocidad de su vehículo con neumáticos de diferentes tamaños.
- Nunca ejerza fuerza sobre la unidad de alimentación del sistema. Puede dañarse si cierra el capó con fuerza.
- No golpee los sensores de impacto de los peatones del parachoques delantero.

La etiqueta del sistema de apertura instantánea del capó se encuentra bajo el capó:

► **Ubicaciones de las etiquetas** P. 110

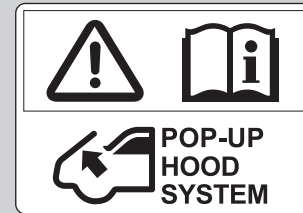

### ■ Mensaje de aviso del sistema de apertura instantánea del capó



#### ■ Cuando el modo de alimentación está en la posición de CONTACTO

Si hay un problema potencial con el sistema de apertura instantánea del capó, aparece un mensaje de aviso del sistema en la interfaz de información para el conductor.

## Cuidado del sistema de apertura instantánea del capó

No realice mantenimiento alguno ni sustituya ninguno de los componentes del sistema de apertura instantánea del capó por sus propios medios.

Sin embargo, si el sistema de apertura instantánea del capó se ha activado alguna vez, tendrá que acudir a un concesionario para que reemplacen la unidad de control y otras piezas relacionadas.

### ⚠ Mensaje de aviso del sistema de apertura instantánea del capó

## ⚠ ADVERTENCIA

Si ignora el mensaje de la apertura instantánea del capó, puede producirse un fallo en la apertura instantánea del mismo. Esto puede ocasionar heridas graves o incluso la muerte en caso de que su vehículo impacte contra un peatón.

Si aparece el mensaje de la apertura instantánea del capó, acuda a un concesionario lo antes posible para que revisen su vehículo.

### ⚠ Cuidado del sistema de apertura instantánea del capó

Si se daña el parachoques delantero, acuda a un concesionario para que revisen su vehículo aunque el sistema de apertura instantánea del capó no se haya activado.

## Protección de los niños a bordo

Todos los años, muchos niños resultan heridos o mueren en accidentes de tráfico porque viajaban sin sujetar o sujetos de forma incorrecta. De hecho, los accidentes de tráfico son la primera causa de muerte de los niños de hasta 12 años.

Para reducir el número de muertes y lesiones de niños, los bebés y los niños deben ir adecuadamente sujetos cuando van en un vehículo.

### Protección de los niños a bordo

Parasol del pasajero delantero

#### **⚠️ ADVERTENCIA**



NO coloque ningún sistema de sujeción para niños en posición del sentido contrario a la marcha del vehículo en un asiento protegido por un AIRBAG ACTIVADO, pues podría sufrir HERIDAS GRAVES o MORTALES.

#### **⚠️ ADVERTENCIA**

Los niños que viajen sin sujetar o sujetos de forma incorrecta pueden sufrir heridas de gravedad o mortales en un accidente.

Si un niño es demasiado pequeño para utilizar el cinturón de seguridad, se debe sujetar debidamente mediante un sistema de sujeción para niños homologado. Los niños mayores se deben sujetar debidamente con un cinturón de seguridad, utilizando un elevador para niños si es necesario.

**Los niños deben sentarse en un asiento trasero debidamente sujetos.** La razón es la siguiente:

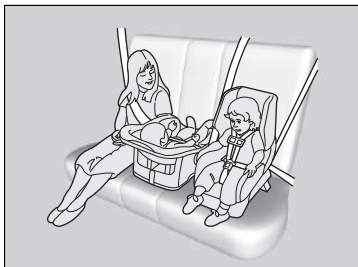

- Si hay un niño sentado en el asiento delantero y se infla el airbag delantero, puede que el niño sufra heridas graves o mortales.
- Un niño sentado en el asiento delantero puede además distraer al conductor, afectando a su capacidad de controlar el vehículo.
- Las estadísticas indican que los niños de cualquier edad y tamaño viajan más seguros cuando van sentados en un asiento trasero debidamente sujetos.

#### ► Protección de los niños a bordo

En muchos países, la ley exige que todos los niños de hasta 12 años y aquellos cuya altura sea inferior a 150 cm vayan adecuadamente sujetos en un asiento trasero.

En muchos países es obligatorio utilizar un sistema de sujeción para niños homologado oficialmente y adecuado para transportar a un niño en cualquier asiento de pasajeros. Consulte la legislación de su país.

Se recomienda un sistema de sujeción para niños que cumpla las especificaciones de la norma UN n.º 44 o n.º 129 o las disposiciones de los países correspondientes.

► **Selección de un sistema de sujeción para niños** P. 89

- No lleve nunca a un niño en su regazo, ya que resultará imposible protegerlo en caso de colisión.
- No se ponga tampoco nunca el cinturón de seguridad sobre usted y el niño. En caso de accidente, el cinturón de seguridad presionaría mucho al niño y le causaría heridas graves o incluso mortales.
- Dos niños nunca deben compartir un cinturón de seguridad. Ambos podrían resultar heridos de extrema gravedad en caso de accidente.
- Cualquier niño que sea demasiado pequeño para llevar un cinturón de seguridad se deberá sujetar adecuadamente en un sistema de sujeción para niños homologado. Este sistema debe estar adecuadamente sujeto al vehículo utilizando el cinturón de seguridad o el sistema de anclaje del sistema de sujeción para niños.
- Impida que los niños accionen las puertas, las ventanillas o los ajustes de los asientos.
- No deje a los niños solos en el vehículo, especialmente si hace calor, ya que el habitáculo se puede calentar tanto que podrían morir. Además, podrían activar algún mando del vehículo, haciendo que se desplace inesperadamente.

#### ►► Protección de los niños a bordo

**ADVERTENCIA:** Utilice el botón de bloqueo de los elevalunas eléctricos para impedir que los niños abran las ventanillas. Utilice esta función para impedir que los niños jueguen con las ventanillas, lo cual puede exponerles a peligros o distraer al conductor.

► **Apertura/cierre de los elevalunas eléctricos**  
P. 217

**ADVERTENCIA:** Llévase siempre la llave de contacto al abandonar el vehículo o cuando lo deje con otros ocupantes dentro.

Como recordatorio del riesgo que presenta el airbag del pasajero delantero en relación con la seguridad infantil, el vehículo cuenta con etiquetas de advertencia en el parasol del lado del pasajero.

Lea y siga las instrucciones de esta etiqueta.

► **Etiquetas de seguridad** P. 110

## Seguridad de los bebés y niños pequeños

### ■ Protección de bebés

Los bebés deben ir siempre debidamente sujetos con un sistema de sujeción para niños en posición del sentido contrario a la marcha del vehículo hasta que alcancen el límite de estatura o peso establecido por el fabricante del sistema de sujeción para niños.

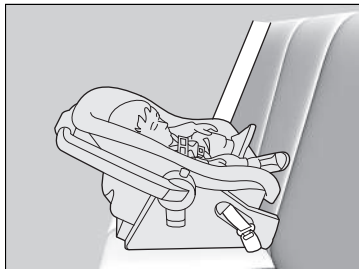

#### ■ Colocación de un sistema de sujeción para niños orientado hacia atrás

El sistema de sujeción para niños debe colocarse y fijarse en uno de los asientos traseros.

- Se recomienda encarecidamente que instale este sistema de sujeción para niños directamente detrás del asiento del pasajero delantero, que adelante dicho asiento todo lo necesario y que lo deje sin ocupar.
- Asegúrese de que no hay contacto entre el sistema de sujeción para niños y el asiento que hay justo delante.

En caso de que haya alguien en él, puede utilizar un sistema de sujeción para niños en posición del sentido contrario a la marcha del vehículo de menor tamaño.

### ►► Protección de bebés

## ⚠ ADVERTENCIA

Si se coloca en el asiento delantero un sistema de sujeción para niños en posición del sentido contrario a la marcha del vehículo, podrían producirse lesiones graves o incluso mortales en caso de inflarse el airbag delantero del pasajero.

Los sistemas de sujeción para niños en posición del sentido contrario a la marcha del vehículo deberán colocarse en uno de los asientos traseros, nunca en el delantero.

Numerosos expertos recomiendan el uso de un sistema de sujeción para niños en posición del sentido contrario a la marcha del vehículo hasta que el niño tenga dos años, siempre que el peso y la estatura sean adecuados para este tipo de sistemas.

Cuando se instala correctamente, el sistema de sujeción para niños en posición del sentido contrario a la marcha del vehículo puede impedir que el conductor o el pasajero delantero desplacen su asiento hacia atrás del todo o que bloqueen el respaldo en la posición deseada.

#### ►► Protección de bebés

Los sistemas de sujeción para niños en posición de sentido contrario a la marcha del vehículo nunca se deben colocar orientados hacia delante.

Consulte las instrucciones del fabricante del sistema de sujeción para niños antes de montarlo.

Si se infla el airbag delantero del pasajero delantero, puede impactar con mucha fuerza en el sistema de sujeción para niños en posición del sentido contrario a la marcha del vehículo, lo cual puede desplazar o golpear el sistema y lesionar gravemente al niño.

Si es absolutamente inevitable instalar un sistema de sujeción para niños en posición del sentido contrario a la marcha del vehículo en el asiento del pasajero delantero, desactive manualmente el sistema del airbag del pasajero delantero.

► **Sistema de desactivación del airbag del acompañante delantero** P. 63

## ■ Protección de niños pequeños

Si el niño ha superado las limitaciones de peso y estatura de un sistema de sujeción para niños en posición del sentido contrario a la marcha del vehículo, deberá sujetarse correctamente en un sistema de sujeción orientado hacia delante hasta que supere los límites de peso y estatura de este último sistema.

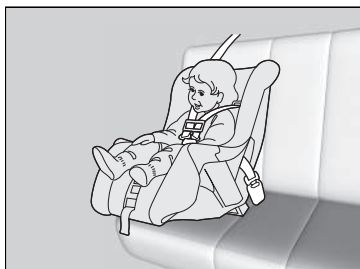

### ■ Colocación de un sistema de sujeción para niños orientado hacia delante

Recomendamos encarecidamente colocar los sistemas de sujeción para niños orientados hacia delante en los asientos traseros.

La colocación de un sistema de sujeción para niños orientado hacia delante en el asiento delantero puede ser peligrosa. Los asientos traseros son los lugares más seguros para los niños.

## ►► Protección de niños pequeños

### ▲ ADVERTENCIA

Si se coloca en el asiento delantero un sistema de sujeción para niños orientado hacia delante, podrían producirse lesiones graves o incluso mortales en caso de inflarse el airbag delantero.

Si necesita colocar en el asiento delantero un sistema de sujeción para niños orientado hacia delante, desplace el asiento hacia atrás todo lo que sea posible y sujete al niño correctamente.

Familiarícese con las leyes y normas relativas al uso de sistemas de sujeción para niños en vigor en la zona donde utiliza el vehículo, y siga las instrucciones del fabricante del sistema que emplea.



## ■ Selección de un sistema de sujeción para niños

Algunos sistemas de sujeción para niños son compatibles con anclaje inferior. Algunos disponen de un conector de tipo rígido, mientras que otros tienen uno de tipo flexible. La facilidad de uso de ambos es similar. Algunos sistemas actuales y anteriores de sujeción para niños solo se pueden instalar utilizando el cinturón de seguridad. Sea cual sea el tipo que elija, siga las instrucciones de uso y mantenimiento del fabricante del sistema de sujeción para niños, incluidas las fechas de caducidad recomendadas, así como las instrucciones de este manual. Una instalación adecuada es esencial para maximizar la seguridad del niño.

Es posible que el tipo flexible no esté disponible en su país.

En las posiciones de asiento y en los vehículos no equipados con anclajes inferiores, se puede instalar un sistema de sujeción para niños utilizando el cinturón de seguridad y una sujeción superior para mayor seguridad. El motivo es que todos los sistemas de sujeción para niños deben ir sujetos con un cinturón de seguridad cuando no se utiliza el sistema de anclaje inferior. Además, es posible que el fabricante del sistema de sujeción para niños aconseje utilizar un cinturón de seguridad para fijar un sistema de sujeción ISOFIX una vez que el niño alcance un peso determinado. Lea el manual del propietario del sistema de sujeción para niños para obtener las instrucciones de instalación correctas.

## ■ Consideración importante al seleccionar un sistema de sujeción para niños

Asegúrese de que el sistema de sujeción para niños cumple los tres requisitos siguientes:

- Es del tipo y tamaño adecuados para el niño.
- Es del tipo adecuado para el asiento del vehículo.
- El sistema de sujeción para niños cumple las normativas de seguridad. Se recomienda un sistema de sujeción para niños que cumpla las especificaciones de la norma UN n.º 44 o n.º 129 o las disposiciones de los países correspondientes. Busque en la caja la marca de homologación del sistema y la declaración de cumplimiento del fabricante.

## ☒ Selección de un sistema de sujeción para niños

La instalación de un sistema de sujeción para niños compatible con anclaje inferior es sencilla.

Los sistemas de sujeción para niños compatibles con anclaje inferior se han concebido para simplificar el proceso de instalación y reducir la probabilidad de lesiones producidas por una instalación incorrecta.

### ■ Estándares del sistema de sujeción para niños

Si un sistema de sujeción para niños (de tipo i-Size/ISOFIX u otro instalado con el cinturón de seguridad) cumple la normativa UN correspondiente, se identificará con una etiqueta de homologación como se muestra en la tabla de al lado. Antes de comprar o usar un sistema de sujeción para niños, compruebe la etiqueta de homologación y confirme que es compatible con su vehículo y el niño, y que cumple con la normativa UN correspondiente.

### ► Selección de un sistema de sujeción para niños

Ejemplo de etiqueta de homologación según la norma UN n.º 44

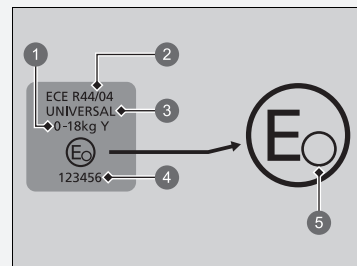

- 1 Grupo de peso
- 2 Número de normativa
- 3 Categoría
- 4 Número de homologación
- 5 Código de país

### ►► Selección de un sistema de sujeción para niños

Ejemplo de etiqueta de homologación según la norma UN n.º 129

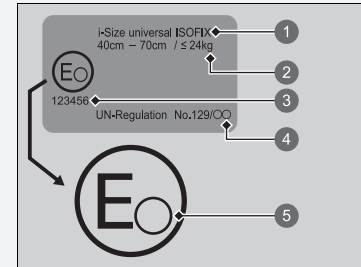

- 1 Categoría
- 2 Indicación de peso y tamaño
- 3 Número de homologación
- 4 Número de normativa
- 5 Código de país

## ■ Ubicaciones de instalación del sistema de sujeción para niños

Modelos con volante a la izquierda

Airbag del pasajero activado

Airbag del pasajero desactivado

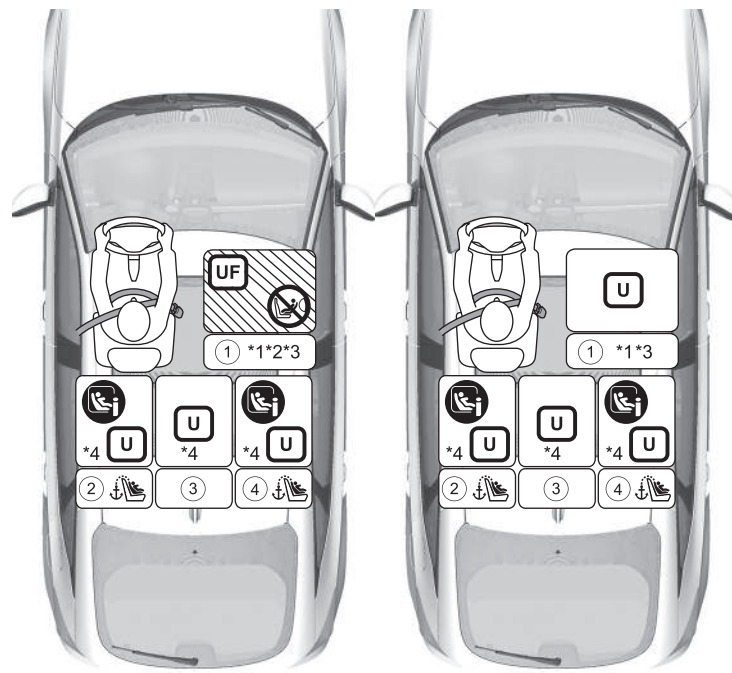

	Adecuado para sistemas de sujeción universales instalados con los cinturones de seguridad del vehículo.
	Adecuado para sistemas de sujeción universales orientados hacia adelante, instalados con los cinturones de seguridad del vehículo.
	Adecuado para sistemas de sujeción para niños i-Size e ISOFIX.
	Adecuado solo para sistemas de sujeción orientados hacia adelante.
	No usar nunca un sistema de sujeción para niños orientado hacia atrás.
	Asiento equipado con anclaje de cinta superior.

- \*1 Cuando instale un sistema de sujeción para niños, ajuste el asiento en la posición más retrasada. Si el sistema de sujeción para niños interfiere con el reposacabezas y no se puede instalar de forma estable, levante el reposacabezas para colocarlo en su posición más alta. Si la interferencia es inevitable incluso después de subir el reposacabezas, retírelo. El reposacabezas retirado debe guardarse en el maletero para que no salga despedido al frenar bruscamente o al sufrir una colisión. Además, si retira el sistema de sujeción para niños, fije el reposacabezas al asiento original y asegúrese de que está bloqueado. Si no puede colocar de manera estable el sistema de sujeción para niños, ajuste el ángulo del respaldo del asiento para que quede en paralelo con la parte posterior de dicho sistema, manteniéndolo por delante del anclaje para el hombro del cinturón de seguridad.
- \*2 Cuando el airbag delantero del pasajero está activado solo se pueden utilizar sistemas de sujeción para niños orientados hacia adelante.
- \*3 A fin de instalar el tipo para cinturón universal, ajuste el respaldo en la posición de bloqueo más adelantada.
- \*4 Si el sistema de sujeción para niños interfiere con el reposacabezas y no se puede instalar de forma estable, si es ajustable, levante el reposacabezas para colocarlo en su posición más alta.
- Los sistemas de sujeción para niños con patas de apoyo se pueden instalar en los asientos que no dispongan de medios para instalar un sistema i-Size. No obstante, está prohibido hacerlo en el asiento central.
- Los denominados sistemas de sujeción para niños (CRS) reflejan las recomendaciones de Honda en la fecha de publicación. Debe dirigirse a un concesionario autorizado para obtener información detallada acerca de los CRS recomendados. Hay otros CRS que también pueden ser adecuados. Consulte a los fabricantes del CRS las listas de vehículos recomendados.

Modelos con volante a la derecha

Airbag del pasajero activado



Airbag del pasajero desactivado

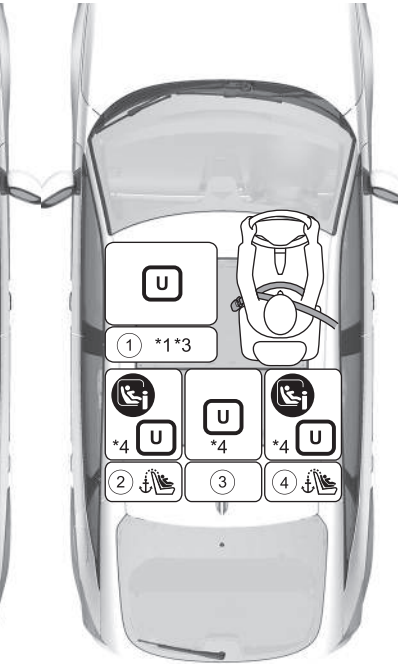

	Adecuado para sistemas de sujeción universales instalados con los cinturones de seguridad del vehículo.
	Adecuado para sistemas de sujeción universales orientados hacia delante, instalados con los cinturones de seguridad del vehículo.
	Adecuado para sistemas de sujeción para niños i-Size e ISOFIX.
	Adecuado solo para sistemas de sujeción orientados hacia delante.
	No usar nunca un sistema de sujeción para niños orientado hacia atrás.
	Asiento equipado con anclaje de cinta superior.

- \*1 Cuando instale un sistema de sujeción para niños, ajuste el asiento en la posición más retrasada. Si el sistema de sujeción para niños interfiere con el reposacabezas y no se puede instalar de forma estable, levante el reposacabezas para colocarlo en su posición más alta. Si la interferencia es inevitable incluso después de subir el reposacabezas, retírelo. El reposacabezas retirado debe guardarse en el maletero para que no salga despedido al frenar bruscamente o al sufrir una colisión. Además, si retira el sistema de sujeción para niños, fije el reposacabezas al asiento original y asegúrese de que está bloqueado. Si no puede colocar de manera estable el sistema de sujeción para niños, ajuste el ángulo del respaldo del asiento para que quede en paralelo con la parte posterior de dicho sistema, manteniéndolo por delante del anclaje para el hombro del cinturón de seguridad.
- \*2 Cuando el airbag delantero del pasajero está activado solo se pueden utilizar sistemas de sujeción para niños orientados hacia delante.
- \*3 A fin de instalar el tipo para cinturón universal, ajuste el respaldo en la posición de bloqueo más adelantada.
- \*4 Si el sistema de sujeción para niños interfiere con el reposacabezas y no se puede instalar de forma estable, si es ajustable, levante el reposacabezas para colocarlo en su posición más alta.
- Los sistemas de sujeción para niños con patas de apoyo se pueden instalar en asientos que no sean i-Size. No obstante, está prohibido hacerlo en el asiento central.
- Los denominados sistemas de sujeción para niños (CRS) reflejan las recomendaciones de Honda en la fecha de publicación. Debe dirigirse a un concesionario autorizado para obtener información detallada acerca de los CRS recomendados. Hay otros CRS que también pueden ser adecuados. Consulte a los fabricantes del CRS las listas de vehículos recomendados.

Todos los modelos

Información detallada para la instalación del sistema de sujeción para niños

		Posición del asiento y número de posición del asiento						
				①	②	③	④	
		Grupos de tamaño Peso Estatura		Pasajero delantero*1		Segunda fila*4		
				Posición del interruptor ON/OFF del airbag del pasajero delantero		Izquierda	Centro	Derecha
				ON*2	OFF			
Posición del asiento adecuada para cinturón universal (sí/no)	Grupo 0	Hasta 10 kg	No	Sí*3	Sí	Sí	Sí	
	Grupo 0+	Hasta 13 kg						
	Grupo I	9-18 kg						
	Grupo II	15-25 kg	Sí*3	Sí*3	Sí	Sí	Sí	
	Grupo III	22-36 kg						
Posición del asiento i-Size (sí/no)	≤150 cm		No	No	Sí	No	Sí	
Posición del asiento adecuada para sistema de sujeción para niños (CRS) original recomendado*5	Consulte la lista de sistemas de sujeción para niños originales		Sí	Sí	Sí	Sí	Sí	
Posición del asiento adecuada para fijación lateral (L1/L2)	—		No	No	No	No	No	
Mayor fijación adecuada orientada hacia atrás (R1/R2X/R2/R3)	Grupo 0	Hasta 10 kg						
	Grupo 0+	Hasta 13 kg	No	No	R3	No	R3	
	Grupo I	9-18 kg						
Mayor fijación adecuada orientada hacia delante (F2X/F2/F3)	Grupo I	9-18 kg	No	No	F3	No	F3	
Mayor fijación adecuada del elevador (B2/B3)	≤150 cm		B3	B3	B3	B3	B3	

► Ubicaciones de instalación del sistema de sujeción para niños

Al comprar un sistema de sujeción para niños, asegúrese de comprobar la clase de tamaño ISOFIX o la fijación para asegurarse de que el asiento es compatible con su vehículo.

Fijación (CRF)	Descripción
ISO/L1	Asiento para bebés (capazo) orientado hacia el lateral izquierdo
ISO/L2	Asiento para bebés (capazo) orientado hacia el lateral derecho
ISO/R1	Asiento para bebés orientado hacia atrás
ISO/R2X	Sistemas de sujeción para niños orientados hacia atrás de tamaño reducido
ISO/R2	Sistemas de sujeción para niños orientados hacia atrás de tamaño reducido
ISO/R3	Sistemas de sujeción para niños orientados hacia atrás de tamaño completo
ISO/F2X	Sistemas de sujeción para niños orientados hacia delante de altura reducida
ISO/F2	Sistemas de sujeción para niños orientados hacia delante de altura reducida
ISO/F3	Sistemas de sujeción para niños orientados hacia delante de altura total
ISO/B2	Elevador para niños orientado hacia delante de anchura reducida
ISO/B3	Elevador para niños orientado hacia delante de anchura total

- \*1 Cuando instale un sistema de sujeción para niños, ajuste el asiento en la posición más retrasada.  
Si el sistema de sujeción para niños interfiere con el reposacabezas y no se puede instalar de forma estable, levante el reposacabezas para colocarlo en su posición más alta. Si la interferencia es inevitable incluso después de subir el reposacabezas, retírelo. El reposacabezas retirado debe guardarse en el maletero para que no salga despedido al frenar bruscamente o al sufrir una colisión.  
Además, si retira el sistema de sujeción para niños, fije el reposacabezas al asiento original y asegúrese de que está bloqueado. Si no puede colocar de manera estable el sistema de sujeción para niños, ajuste el ángulo del respaldo del asiento para que quede en paralelo con la parte posterior de dicho sistema, manteniéndolo por delante del anclaje para el hombro del cinturón de seguridad.
  - \*2 Cuando el airbag delantero del pasajero está activado solo se pueden utilizar sistemas de sujeción para niños orientados hacia delante.
  - \*3 A fin de instalar el tipo para cinturón universal, ajuste el respaldo en la posición de bloqueo más adelantada.
  - \*4 Si el sistema de sujeción para niños interfiere con el reposacabezas y no se puede instalar de forma estable, si es ajustable, levante el reposacabezas para colocarlo en su posición más alta.
  - \*5 Los denominados sistemas de sujeción para niños (CRS) reflejan las recomendaciones de Honda en la fecha de publicación. Debe dirigirse a un concesionario autorizado para obtener información detallada acerca de los CRS recomendados. Hay otros CRS que también pueden ser adecuados. Consulte a los fabricantes del CRS las listas de vehículos recomendados.
- Los sistemas de sujeción para niños con patas de apoyo se pueden instalar en asientos que no sean i-Size. No obstante, está prohibido hacerlo en el asiento central.

## ■ Lista de CRS originales de Europa

### UN R129

Rango de aplicación	Sistema de sujeción para niños	Categoría
40 a 83 cm hasta 13 kg (hasta 15 meses)	Honda baby safe	Cinturón universal
	Honda baby safe ISOFIX	i-Size universal ISOFIX
76 a 105 cm 8 a 22 kg (15 meses a 4 años)	Honda ISOFIX	i-Size universal ISOFIX
100 a 150 cm 15 a 36 kg (3,5 años - 12 años)	KIDFIX de Honda	Elevador para niños i-Size



### ■ Instalación de un sistema de sujeción para niños compatible con anclaje inferior

Se puede instalar un sistema de sujeción para niños compatible con anclaje inferior en cualquiera de los dos asientos traseros exteriores. El sistema de sujeción para niños se fija a los anclajes inferiores con conectores de tipo rígido o flexible.

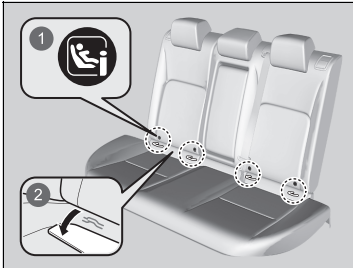

- 1 Marcas
- 2 Tapa

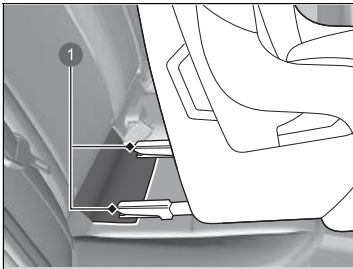

- 1 Anclajes

1. Localice las marcas del anclaje en la base del cojín del asiento.
2. Tire hacia fuera de las tapas del anclaje bajo las marcas para dejar al descubierto los anclajes inferiores.

3. Coloque el sistema de sujeción para niños de forma que los anclajes queden sobre la tapa.

► Instalación de un sistema de sujeción para niños compatible con anclaje inferior

### ⚠ ADVERTENCIA

**Nunca fije dos sistemas de sujeción para niños al mismo anclaje. En caso de colisión, un solo anclaje puede que no sea lo suficientemente fuerte como para sostener dos sistemas de sujeción para niños, por lo que podría romperse y provocar lesiones graves o incluso la muerte.**

Algunos sistemas de sujeción para niños disponen de copas de guía opcionales, que impiden posibles daños en la superficie del asiento. Siga las instrucciones del fabricante cuando utilice las copas de guía y fijelas a los anclajes inferiores como se muestra en la imagen.

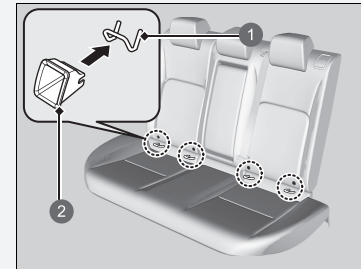

- 1 Anclaje inferior
- 2 Copa de guía

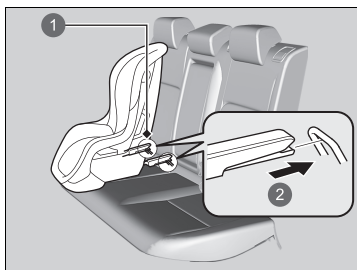

- 1 Anclajes inferiores
- 2 Tipo rígido

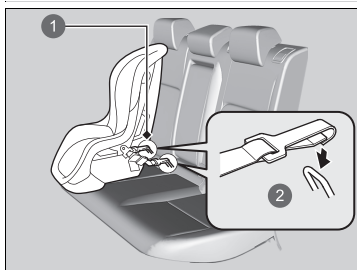

- 1 Anclajes inferiores
- 2 Tipo flexible

4. Para fijar el sistema de sujeción para niños a los anclajes inferiores siga las instrucciones que se incluyen con el sistema de sujeción para niños.
- Cuando instale el sistema de sujeción para niños, asegúrese de que los anclajes inferiores no están obstruidos por el cinturón de seguridad o cualquier otro objeto.

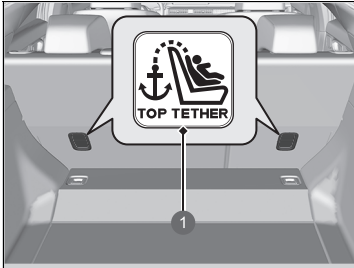

1 Símbolo de anclaje de cinta superior

► Instalación de un sistema de sujeción para niños compatible con anclaje inferior

**ADVERTENCIA:** Nunca utilice un gancho que no cuente con un símbolo de anclaje de cinta superior al usar un sistema de sujeción para niños.

Para la seguridad de su hijo, cuando utilice un sistema de sujeción para niños mediante el sistema de anclaje inferior, asegúrese de que el sistema de sujeción esté debidamente sujeto al vehículo.

Si el sistema de sujeción para niños no está debidamente sujeto, no le protegerá adecuadamente en caso de accidente y puede causar lesiones al niño y a otros ocupantes del vehículo.

Es posible que el tipo flexible no esté disponible en su país.



- 1 Parte delantera del vehículo
- 2 Gancho de la cinta de sujeción
- 3 Anclaje



- 1 Parte delantera del vehículo
- 2 Gancho de la cinta de sujeción
- 3 Anclaje

5. Suba el reposacabezas a su posición más alta.
  - Retraiga la cubierta del maletero.
  - **Cubierta del maletero** P. 269
6. Pase la cinta de sujeción entre las patas del reposacabezas.
  - Asegúrese de que la cinta no esté retorcida.
7. Sujete el gancho de la cinta de sujeción en el anclaje.
8. Ajuste la cinta de sujeción siguiendo las instrucciones del fabricante del sistema de sujeción para niños.
9. Asegúrese de que el sistema de sujeción para niños esté firmemente sujeto balanceándolo hacia delante, atrás y lateralmente; deberá notarse poco movimiento.
10. Asegúrese de que los cinturones sin usar que estén al alcance de un niño estén enganchados.

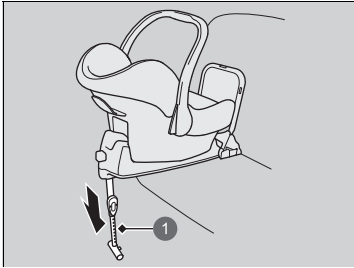

1 Soporte

#### Sistema de sujeción para niños con soporte

4. Extienda el soporte hasta que toque el suelo tal como indica el fabricante del sistema de sujeción para niños.
  - Confirme que la sección del suelo en la que se apoya el soporte está nivelada. Si dicha sección no está nivelada, el soporte no dispondrá de un apoyo adecuado.
  - Asegúrese de que no hay contacto entre el sistema de sujeción para niños y el asiento que hay justo delante.

## ■ Instalación de un sistema de sujeción para niños con cinturón de seguridad de tres puntos

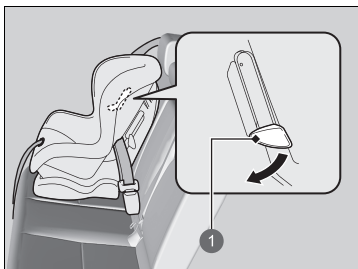
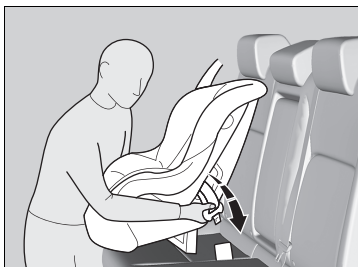

1 Lengüeta

1. Coloque el sistema de sujeción para niños en el asiento del vehículo.
2. Pase el cinturón de seguridad por el sistema de sujeción para niños siguiendo las instrucciones del fabricante del sistema e introduzca la hebilla en el enganche.
  - Introduzca completamente la hebilla hasta que se escuche un clic.
3. Empuje la lengüeta hacia abajo. Pase la parte del hombro del cinturón de seguridad por la ranura lateral del sistema de sujeción.
4. Coja la parte del hombro del cinturón de seguridad cerca de la hebilla y tire hacia arriba para eliminar cualquier holgura de la parte de la cadera del cinturón.
  - Al hacerlo, coloque su peso sobre el sistema de sujeción para niños y empújelo en el asiento del vehículo.
5. Coloque correctamente el cinturón de seguridad y empuje la lengüeta hacia arriba. Asegúrese de que el cinturón de seguridad no esté retorcido.
  - Cuando empuje la lengüeta hacia arriba, tire hacia arriba de la parte superior del hombro para eliminar cualquier holgura del cinturón de seguridad.

## ▣ Instalación de un sistema de sujeción para niños con cinturón de seguridad de tres puntos

Si el sistema de sujeción para niños no está debidamente sujeto, no le protegerá adecuadamente en caso de accidente y puede causar lesiones al niño y a otros ocupantes del vehículo.

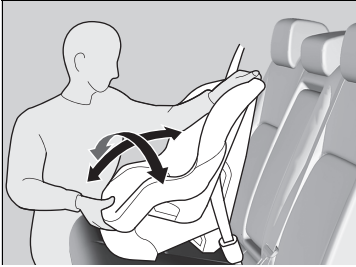

6. Asegúrese de que el sistema de sujeción para niños esté firmemente sujeto balanceándolo hacia delante, atrás y lateralmente; deberá notarse poco movimiento.
7. Asegúrese de que los cinturones sin usar que estén al alcance de un niño estén enganchados.

## ■ Seguridad adicional con sujeción

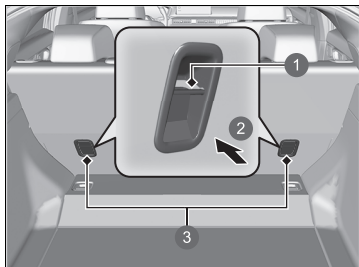

- 1 Anclaje
- 2 Parte delantera del vehículo
- 3 Puntos de anclaje de la cinta de sujeción

Hay un punto de anclaje para la cinta de sujeción detrás de cada asiento trasero exterior. Si tiene un sistema de sujeción para niños que incluye una cinta pero que puede instalarse con un cinturón de seguridad, la cinta podrá usarse para mayor seguridad.

## ►► Seguridad adicional con sujeción

**ADVERTENCIA:** Los anclajes de sujeción para niños están diseñados para soportar solamente la carga impuesta por sujeciones de niños correctamente instaladas. En ningún caso deberán usarse para cinturones de seguridad de adultos, arneses ni para fijar otros elementos de equipamiento al vehículo.

Si usa el cinturón de seguridad o los puntos de anclaje inferiores, use siempre una cinta para los sistemas de sujeción para niños orientados hacia delante.





- 1 Parte delantera del vehículo
- 2 Gancho de la cinta de sujeción
- 3 Anclaje



- 1 Parte delantera del vehículo
- 2 Gancho de la cinta de sujeción
- 3 Anclaje

1. Retraiga la cubierta del maletero.
  - ▣ **Cubierta del maletero** P. 269
2. Localice el punto de anclaje de la cinta de sujeción correspondiente.
3. Levante el reposacabezas al máximo y pase la cinta de sujeción entre las patas del reposacabezas.
  - Asegúrese de que la cinta no esté retorcida.
4. Sujete el gancho de la cinta de sujeción en el anclaje.
5. Ajuste la cinta de sujeción siguiendo las instrucciones del fabricante del sistema de sujeción para niños.

## Seguridad de los niños mayores

### ■ Protección de niños mayores

En las siguientes páginas se proporcionan instrucciones para la comprobación del ajuste adecuado del cinturón de seguridad, la elección del elevador para niños si es necesario utilizarlo y las precauciones a tener en cuenta si un niño debe sentarse delante.

### ■ Comprobación del ajuste del cinturón de seguridad

Si el niño ya es demasiado grande para utilizar un sistema de sujeción para niños, sujételo en uno de los asientos traseros con el cinturón de seguridad de tres puntos. Compruebe que el niño se sienta con la espalda recta y bien apoyada en el respaldo y, a continuación, hágase las siguientes preguntas.

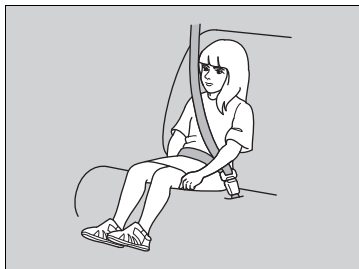

#### ■ Lista de comprobación

- ¿El niño puede doblar las rodillas cómodamente por el borde del asiento?
- ¿La sección del hombro del cinturón de seguridad pasa entre el cuello y el brazo del niño?
- ¿La sección de la cadera del cinturón de seguridad está lo más baja posible y toca los muslos del niño?
- ¿Podrá el niño permanecer sentado de esta manera durante todo el trayecto?

Si responde afirmativamente a todas estas preguntas, el niño ya puede utilizar el cinturón de seguridad de tres puntos correctamente. Si la respuesta a alguna de las preguntas es negativa, el niño debe sentarse en un elevador para niños hasta que el cinturón de seguridad se ajuste correctamente sin necesidad de elevadores.

### ►► Seguridad de los niños mayores

## ⚠ ADVERTENCIA

Si permite que un niño de hasta 12 años de edad se sienta delante, el niño podría sufrir lesiones graves o incluso mortales en caso de que el airbag del pasajero delantero se infle.

Si un niño mayor debe viajar delante, mueva el asiento del vehículo lo más atrás posible, haga que el niño se siente correctamente y lleve el cinturón de seguridad de forma adecuada, utilizando un elevador para niños si es necesario.

## ■ Elevadores para niños



Si no se puede utilizar correctamente un cinturón de seguridad de tres puntos, sienta al niño en uno de los asientos traseros. Por la seguridad del niño, compruebe que el niño cumple las recomendaciones del fabricante del elevador para niños.



Hay disponible un respaldo para un elevador para niños concreto. Instale el respaldo en el elevador para niños y ajústelo al asiento del vehículo siguiendo las instrucciones del fabricante del elevador. Asegúrese de que el cinturón de seguridad pasa correctamente a través de la guía del hombro del respaldo y que no toca ni cruza el cuello del niño.

1 Guía

## ►► Elevadores para niños

Para montar un elevador para niños, siga las instrucciones del mismo.

Existen elevadores para niños de tipo alto y bajo. Elija un elevador para niños que permita al niño utilizar el cinturón de seguridad correctamente.

Recomendamos un elevador para niños con respaldo, ya que será más fácil ajustar el cinturón de hombro.

## ■ Protección de niños mayores: comprobaciones finales

Los niños pueden ir sujetos adecuadamente en el asiento trasero del vehículo. Si en alguna ocasión debe llevar a un grupo de niños y uno de ellos debe sentarse delante:

- Asegúrese de leer y entender perfectamente las instrucciones y la información de seguridad de este manual.
- Desplace el asiento del pasajero delantero hacia atrás todo lo que sea posible.
- Compruebe que el niño se sienta con la espalda recta y bien apoyada en el respaldo del asiento.
- Compruebe que el cinturón de seguridad está colocado correctamente para que el niño esté bien sujeto en el asiento.

### ■ Supervisión de los niños a bordo

Recomendamos encarecidamente que esté pendiente de los niños que viajen a bordo. Hasta los niños mayores y más formales necesitan en ocasiones que se les recuerde que deben sentarse bien y abrocharse los cinturones de seguridad.

## Monóxido de carbono

Los gases de escape del motor de este vehículo contienen monóxido de carbono, un gas incoloro, inodoro y muy tóxico. Si se asegura de que el vehículo reciba el mantenimiento adecuado, el monóxido de carbono no pasará al habitáculo.

### ■ Asegúrese de que el sistema de escape se revisa para comprobar si presenta fugas siempre que:

- El sistema de escape produzca ruidos anómalos.
- El sistema de escape pueda estar dañado.
- Se eleve el vehículo para realizar un cambio de aceite.

Si pone en marcha el vehículo con el portón abierto, la corriente de aire puede hacer que entren gases de escape al habitáculo, lo que supone una situación peligrosa. Si debe conducir con el portón abierto, abra todas las ventanillas y ajuste el sistema de control de climatización como se indica a continuación.

1. Seleccione el modo de aire exterior.
2. Seleccione el modo .
3. Ajuste el ventilador a velocidad alta.
4. Ajuste el control de temperatura a una temperatura agradable.

Ajuste el sistema de control de climatización como si estuviera sentado en el vehículo estacionado con el motor en marcha.

### Monóxido de carbono

## ⚠ ADVERTENCIA

El monóxido de carbono es tóxico.

Respirarlo puede provocar pérdida del conocimiento e incluso la muerte.

Evite los lugares cerrados o las actividades en que pueda verse expuesto al monóxido de carbono.

Un lugar cerrado como un garaje se puede llenar de monóxido de carbono con rapidez.

No arranque el motor con la puerta del garaje cerrada.

Incluso si la puerta del garaje está abierta, saque el vehículo del garaje en cuanto arranque el motor.

## Ubicaciones de las etiquetas

Estas etiquetas se encuentran en las ubicaciones señaladas. Le advierten sobre posibles riesgos que pueden causar lesiones graves o incluso mortales. Lea estas etiquetas atentamente.

Si una etiqueta se desprende o no puede leerse fácilmente, póngase en contacto con un concesionario para que la sustituyan.

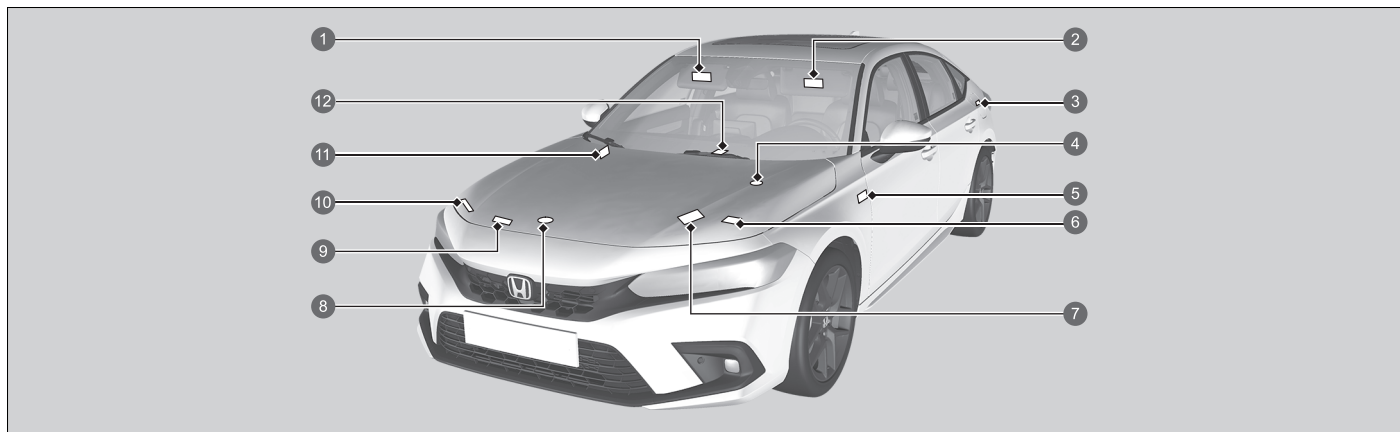

- 1 Protección de los niños a bordo (modelo con volante a la izquierda) ➤ P. 83
- 2 Protección de los niños a bordo (modelo con volante a la derecha) ➤ P. 83
- 3 Combustible ➤ P. 570
- 4 Tapón del depósito de reserva del refrigerante del inversor
- 5 Sistema de desactivación del airbag del pasajero delantero (modelo con volante a la derecha) ➤ P. 65
- 6 Capó elevable ➤ P. 80
- 7 Batería de 12 voltios ➤ P. 628
- 8 Tapón del radiador
- 9 Aire acondicionado ➤ P. 631
- 10 Cubierta del mamparo delantero ➤ P. 593

- ⑪ Sistema de desactivación del airbag del pasajero delantero (modelo con volante a la izquierda) ▶ P. 65
- ⑫ Cargador inalámbrico ▶ P. 273





# Panel de instrumentos

En este capítulo se describen los botones, testigos e indicadores que se utilizan durante la conducción.







<b>Testigos</b> .....	114	Área del lado derecho de la interfaz de información para el conductor (cuadro de instrumentos tipo B) .....	175
Mensajes informativos y de advertencia de la interfaz de información para el conductor .....	136		
<b>Indicadores e interfaz de información para el conductor</b> .....	150		
Indicadores .....	150		
Interfaz de información para el conductor (cuadro de instrumentos tipo A) .....	155		
Área del lado izquierdo de la interfaz de información para el conductor (cuadro de instrumentos tipo B) .....	172		

Los testigos se encienden o parpadean en función del estado del vehículo. Al mismo tiempo, pueden aparecer mensajes en la interfaz de información para el conductor. Tome las medidas adecuadas que se indiquen en el mensaje, como ponerse en contacto con un concesionario.

Para mostrar los mensajes, active **Mensaje de aviso** a través de la pantalla de audio/información.

También puede cambiar el idioma del mensaje.

## 🔍 Funciones configurables P. 348

 *1	Testigo (rojo) del sistema de frenos y freno de estacionamiento →P. 116
 *1	Testigo (ámbar) del sistema de frenos y freno de estacionamiento →P. 118
 *1	Testigo del sistema de retención automática del freno →P. 118
 *1	Testigo de retención automática del freno →P. 118
 *1	Testigo de averías →P. 118
 *1	Testigo del sistema de carga de la batería de 12 voltios →P. 119
	Testigo de posición de la palanca de cambios →P. 119
	Testigo del selector de leva de desaceleración →P. 120
	Testigo del sistema de transmisión →P. 119
 *1	Testigo del sistema de alimentación →P. 118
	Testigo de sistema listo →P. 119
 *1	Testigo EV →P. 119
	Testigo de recordatorio del cinturón de seguridad →P. 120
	Testigo de nivel bajo de combustible →P. 120
 *1	Testigo del sistema antibloqueo de frenos (ABS) →P. 120
 *1	Testigo del sistema de SRS airbag →P. 121
 *1	Testigos ON/OFF del airbag del pasajero delantero →P. 121

\*1: Cuando activa el modo de alimentación, estos testigos se encienden para indicar que se están realizando comprobaciones de sistemas. Se apagan unos segundos más tarde o después de que el sistema de propulsión se haya arrancado. Si hubiera algún testigo que no se encendiese o apagase, es posible que haya alguna avería en el correspondiente sistema. Para resolver el problema, siga las instrucciones correspondientes del manual del propietario.

	*1 Testigo del sistema de control y estabilidad (VSA) →P. 121
	*1 Testigo OFF del sistema de control y estabilidad (VSA) →P. 122
	*1 Testigo del sistema de dirección asistida eléctrica (EPS) →P. 122
	*1 Testigo del sistema de aviso de desinflado/baja presión de los neumáticos →P. 124
	Testigos de los intermitentes y las luces de emergencia →P. 122
	Testigo de luces encendidas →P. 122
	Testigo de las luces de carretera →P. 122
	*1 Testigo de luces de carretera automáticas/haz de conducción adaptativo* →P. 123
	Testigo de luces antiniebla delanteras* →P. 123
	Testigo de las luces antiniebla traseras →P. 123
	Testigo de modo ECON →P. 127

	Testigo del modo <b>DEPORTIVO</b> →P. 127
	Testigo de modo <b>NORMAL</b> →P. 127
	Testigo del modo <b>INDIVIDUAL</b> →P. 127
	Testigo de mensaje del sistema →P. 128
	Testigo (blanco/verde) del limitador de velocidad ajustable →P. 129
	Testigo (blanco/verde) del limitador de velocidad inteligente →P. 129
	Testigo de control de cruceo adaptativo (ACC) con función de seguimiento a baja velocidad (Low Speed Following)* →P. 131
	Testigo de la alarma del sistema de seguridad →P. 126
	Testigo del sistema inmovilizador →P. 125
	*1 Testigo (ámbar) del control de cruceo adaptativo (ACC) con función de seguimiento a baja velocidad (Low Speed Following) →P. 130
	Testigo (blanco/verde) del control de cruceo adaptativo (ACC) con función de seguimiento a baja velocidad (Low Speed Following) →P. 130





	*1 Testigo (ámbar) del sistema de aviso de salida de carril (LKAS) →P. 131
	Testigo (blanco/verde) del sistema de aviso de salida de carril (LKAS) →P. 131
	*1 Testigo del sistema de prevención y mitigación de impactos (CMBS) (ámbar) →P. 132
	Testigo del sistema de prevención y mitigación de impactos (CMBS) (gris) →P. 132
	*1 Testigo del sistema de ayuda de permanencia en la carretera (Road Departure Mitigation) (ámbar) →P. 132
	Testigo del sistema de ayuda de permanencia en la carretera (Road Departure Mitigation) (gris) →P. 132
	Testigo de desactivación automática de la asistencia de la dirección del sistema de ayuda de permanencia en la carretera (Road Departure Mitigation) →P. 132
	*1 Testigo (ámbar) de asistencia de seguridad →P. 133
	Testigo (verde/gris) de asistencia de seguridad →P. 135





\*1: Cuando activa el modo de alimentación, estos testigos se encienden para indicar que se están realizando comprobaciones de sistemas. Se apagan unos segundos más tarde o después de que el sistema de propulsión se haya arrancado. Si hubiera algún testigo que no se encendiese o apagase, es posible que haya alguna avería en el correspondiente sistema. Para resolver el problema, siga las instrucciones correspondientes del manual del propietario.





\* No disponible en todos los modelos

Testigo	Nombre	Encendido/parpadeando	Explicación
 <p>(rojo)</p>	<p>Testigo (rojo) del sistema de frenos y freno de estacionamiento</p>	<ul style="list-style-type: none"> <li>• Se enciende cuando el freno de estacionamiento está puesto y se apaga al soltarlo.</li> <li>• Se enciende cuando el nivel del líquido de frenos es bajo.</li> </ul>	<ul style="list-style-type: none"> <li>• Suena el avisador acústico y se enciende el testigo si conduce con el freno de estacionamiento aplicado.</li> <li>• Se enciende unos 30 segundos cuando se acciona el freno de estacionamiento eléctrico mientras el modo de alimentación está en la posición de ACCESORIOS o VEHÍCULO APAGADO y, a continuación, se apaga.</li> <li>• Permanece encendido unos 30 segundos cuando el modo de alimentación se cambia a VEHÍCULO APAGADO con el freno de estacionamiento eléctrico accionado y, a continuación, se apaga.</li> <li>• <b>Se enciende durante la conducción:</b> asegúrese de que el freno de estacionamiento está suelto. Pare en un lugar seguro y compruebe el nivel de líquido de frenos.             <ul style="list-style-type: none"> <li>☒ <b>Qué hacer cuando se enciende el testigo durante la conducción</b> P. 681</li> </ul> </li> </ul>



Testigo	Nombre	Encendido/parpadeando	Explicación
	Testigo (rojo) del sistema de frenos y freno de estacionamiento	<ul style="list-style-type: none"> <li>• Se enciende si el sistema de frenos presenta algún problema.</li> </ul>	<ul style="list-style-type: none"> <li>• <b>Se enciende junto con el testigo del sistema de frenos y freno de estacionamiento (ámbar)</b> deténgase inmediatamente en un lugar seguro. Póngase en contacto con un concesionario para la reparación. El pedal de freno está duro. Tiene que pisar más a fondo de lo que normalmente suele hacerlo. <ul style="list-style-type: none"> <li>➤ <b>Si el testigo (rojo) del sistema de frenos se enciende o parpadea a la vez que se enciende el testigo (ámbar) del sistema de frenos</b> P. 683</li> </ul> </li> <li>• <b>Se enciende junto con el testigo del ABS:</b> el vehículo debe revisarse en un concesionario. <ul style="list-style-type: none"> <li>➤ <b>Si el testigo (rojo) del sistema de frenos se enciende o parpadea</b> P. 681</li> </ul> </li> <li>• <b>Parpadea a la vez que el testigo del sistema de frenos y freno de estacionamiento (ámbar) se enciende:</b> hay un problema con el sistema de freno de estacionamiento eléctrico. Puede que el freno de estacionamiento no esté aplicado. Evite utilizar el freno de estacionamiento. El vehículo debe revisarse en un concesionario de inmediato. <ul style="list-style-type: none"> <li>➤ <b>Si el testigo (rojo) del sistema de frenos se enciende o parpadea a la vez que se enciende el testigo (ámbar) del sistema de frenos</b> P. 683</li> </ul> </li> </ul>





Testigo	Nombre	Encendido/parpadeando	Explicación
	Testigo del sistema de retención automática del freno	<ul style="list-style-type: none"> <li>Se enciende cuando el sistema de retención automática del freno se activa.</li> </ul>	<p>➤ <b>Retención automática del freno</b> P. 551</p>
	Testigo de retención automática del freno	<ul style="list-style-type: none"> <li>Se enciende cuando el sistema de retención automática del freno se activa.</li> </ul>	<p>➤ <b>Retención automática del freno</b> P. 551</p>
 (ámbar)	Testigo (ámbar) del sistema de frenos y freno de estacionamiento	<ul style="list-style-type: none"> <li>Se enciende si hay algún problema en un sistema relacionado con el frenado que no sea el sistema de frenos convencional.</li> <li>Se enciende si hay algún problema en el sistema del freno de estacionamiento eléctrico o el sistema de retención automática del freno.</li> </ul>	<ul style="list-style-type: none"> <li><b>Se enciende durante la conducción:</b> evite las altas velocidades y las frenadas bruscas. Lleve el vehículo a un concesionario inmediatamente.</li> <li><b>Permanece encendido:</b> evite utilizar el freno de estacionamiento. El vehículo debe revisarse en un concesionario de inmediato.</li> </ul>
	Testigo de averías	<ul style="list-style-type: none"> <li>Se enciende si los sistemas de control de emisiones o el sistema eléctrico del vehículo presentan algún problema.</li> <li>Parpadea cuando se detecta un fallo de encendido en los cilindros del motor.</li> </ul>	<p>➤ <b>Si el testigo de averías se enciende o parpadea</b> P. 680</p>
	Testigo del sistema de alimentación	<ul style="list-style-type: none"> <li>Se enciende si el sistema eléctrico del vehículo presenta algún problema.</li> </ul>	<ul style="list-style-type: none"> <li><b>Permanece encendido:</b> el vehículo debe revisarse en un concesionario inmediatamente.</li> <li>Si aparecen el mensaje <b>No conduzca el vehículo</b> en la interfaz de información para el conductor, párese inmediatamente en un lugar seguro y póngase en contacto con un concesionario.</li> </ul>



Testigo	Nombre	Encendido/parpadeando	Explicación
	Testigo de sistema listo	<ul style="list-style-type: none"> <li>Se enciende cuando el vehículo está listo para conducir.</li> </ul>	<ul style="list-style-type: none"> <li>▶ <b>Encendido del sistema</b> P. 411</li> </ul>
	Testigo <b>EV</b>	<ul style="list-style-type: none"> <li>Se enciende cuando el motor eléctrico mueve el vehículo y el motor de gasolina no está funcionando.</li> </ul>	—
	Testigo del sistema de carga de la batería de 12 voltios	<ul style="list-style-type: none"> <li>Se enciende si el sistema de carga presenta algún problema.</li> </ul>	<ul style="list-style-type: none"> <li>Deténgase en un lugar seguro y póngase en contacto con un concesionario inmediatamente.</li> <li>▶ <b>Comprobación de la batería de 12 voltios</b> P. 624</li> <li>▶ <b>Si se enciende el testigo del sistema de carga de la batería de 12 voltios</b> P. 679</li> </ul>
	Testigo del sistema de transmisión	<ul style="list-style-type: none"> <li>Parpadea si el sistema de transmisión presenta algún problema.</li> </ul>	<ul style="list-style-type: none"> <li>El vehículo debe revisarse en un concesionario inmediatamente.</li> <li><b>Se muestra el mensaje No conduzca el vehículo en la interfaz de información para el conductor:</b> deténgase inmediatamente en un lugar seguro y póngase en contacto con un concesionario.</li> </ul>
		<ul style="list-style-type: none"> <li>Parpadea si no puede seleccionar <b>P</b> debido a un fallo del sistema de transmisión.</li> </ul>	<ul style="list-style-type: none"> <li>Aplique el freno de estacionamiento cuando estacione el vehículo.</li> <li>El vehículo debe revisarse en un concesionario inmediatamente.</li> </ul>
	Testigo de posición de la palanca de cambios	<ul style="list-style-type: none"> <li>Indica la posición actual de la caja de cambios.</li> </ul>	<ul style="list-style-type: none"> <li>▶ <b>Cambios</b> P. 418</li> </ul>

Testigo	Nombre	Encendido/parpadeando	Explicación
	Testigo del selector de leva de desaceleración	<ul style="list-style-type: none"> <li>• Se enciende al tirar del selector de leva.</li> <li>• Parpadea cuando no se desacelera al tirar del selector de leva.</li> <li>• Se enciende con <b>M</b> al tirar del selector de leva cuando el modo <b>DEPORTIVO</b> está seleccionado.</li> </ul>	<p>➤ <b>Selector de leva de desaceleración</b> P. 425</p>
	Testigo de recordatorio del cinturón de seguridad	<ul style="list-style-type: none"> <li>• Se enciende si no lleva puesto el cinturón de seguridad cuando pone el modo de alimentación en la posición de CONTACTO.</li> <li>• Si el pasajero delantero no lleva el cinturón de seguridad, el testigo se enciende unos segundos más tarde.</li> <li>• Se enciende durante un rato cuando el cinturón de seguridad del asiento trasero está desabrochado con el modo de alimentación en la posición de CONTACTO.</li> <li>• Parpadea durante la conducción si el conductor o cualquier pasajero no llevan abrochado el cinturón de seguridad. El avisador acústico suena y el testigo parpadea a intervalos regulares.</li> </ul>	<ul style="list-style-type: none"> <li>• El avisador acústico deja de sonar y el testigo se apaga cuando el conductor y los pasajeros se abrochan los cinturones de seguridad.</li> <li>• <b>Permanece encendido después de que usted o los pasajeros se hayan abrochado los cinturones de seguridad:</b> puede que se haya producido un error de detección en el sensor. El vehículo debe revisarse en un concesionario. <ul style="list-style-type: none"> <li>➤ <b>Recordatorio del cinturón de seguridad</b> P. 49</li> </ul> </li> </ul>
	Testigo de nivel bajo de combustible	<ul style="list-style-type: none"> <li>• Se enciende cuando la reserva del depósito de combustible se está agotando (quedan aproximadamente 6,0 L).</li> <li>• Parpadea si el medidor de combustible presenta algún problema.</li> </ul>	<ul style="list-style-type: none"> <li>• <b>Se enciende:</b> reposte cuanto antes.</li> <li>• El vehículo debe revisarse en un concesionario.</li> </ul>
	Testigo del sistema antibloqueo de frenos (ABS)	<ul style="list-style-type: none"> <li>• Se enciende si el ABS presenta algún problema.1</li> </ul>	<ul style="list-style-type: none"> <li>• <b>Permanece encendido:</b> el vehículo debe revisarse en un concesionario. Cuando el testigo está encendido, los frenos del vehículo funcionan con normalidad pero no se dispone de función antibloqueo. <ul style="list-style-type: none"> <li>➤ <b>Sistema antibloqueo de frenos (ABS)</b> P. 554</li> </ul> </li> </ul>







Testigo	Nombre	Encendido/parpadeando	Explicación
	Testigo del sistema de SRS airbag	<ul style="list-style-type: none"> <li>Se enciende si se detecta algún problema en cualquiera de estos elementos:                             <ul style="list-style-type: none"> <li>- Sistema de sujeción suplementario</li> <li>- Sistema de airbags laterales</li> <li>- Sistema de airbags de cortina lateral</li> <li>- Tensor del cinturón de seguridad</li> </ul> </li> </ul>	<ul style="list-style-type: none"> <li><b>Permanece encendido:</b> el vehículo debe revisarse en un concesionario.</li> </ul>
	Testigos ON/OFF del airbag del pasajero delantero	<ul style="list-style-type: none"> <li>Cuando el airbag del pasajero delantero está activado, el testigo de activación se vuelve a encender y permanece así alrededor de 60 segundos. Cuando el airbag del pasajero delantero está desactivado, el testigo de desactivación se vuelve a encender y permanece encendido. Es un recordatorio de que el airbag del pasajero delantero está desactivado.</li> </ul>	<p>➤ <b>Sistema de desactivación del airbag del acompañante delantero</b> P. 63</p>
	Testigo del sistema de control y estabilidad (VSA)	<ul style="list-style-type: none"> <li>Parpadea cuando el sistema VSA está activo.</li> <li>Se enciende si el sistema VSA, el sistema de conducción ágil o el sistema de asistencia de arranque en pendientes presentan algún problema.</li> <li>Se enciende si el sistema VSA se desactiva temporalmente después de que la batería de 12 voltios se haya desconectado y vuelto a conectar.</li> </ul>	<p>—</p> <ul style="list-style-type: none"> <li><b>Permanece encendido:</b> el vehículo debe revisarse en un concesionario.                             <ul style="list-style-type: none"> <li>➤ <b>Sistema de control y estabilidad (VSA)</b> P. 454</li> <li>➤ <b>Sistema de asistencia de arranque en pendiente</b> P. 413</li> </ul> </li> <li>Conduzca una distancia corta a más de 20 km/h. El testigo debería apagarse. Si no desaparece, pida a un concesionario que revise el vehículo.</li> </ul>

Testigo	Nombre	Encendido/parpadeando	Explicación
	Testigo <b>OFF</b> del sistema de control y estabilidad (VSA)	<ul style="list-style-type: none"> <li>Se enciende cuando el sistema VSA se desactiva parcialmente.</li> </ul> <p><b>Modelos con cuadro de instrumentos tipo A</b></p> <ul style="list-style-type: none"> <li>Se enciende si el sistema VSA se desactiva temporalmente después de que la batería de 12 voltios se haya desconectado y vuelto a conectar.</li> </ul>	<ul style="list-style-type: none"> <li>➤ <b>Activación y desactivación del VSA</b> P. 455</li> <li>Conduzca una distancia corta a más de 20 km/h. El testigo debería apagarse. Si no desaparece, pida a un concesionario que revise el vehículo.</li> </ul>
	Testigo del sistema de dirección asistida eléctrica (EPS)	<ul style="list-style-type: none"> <li>Se enciende si el sistema EPS presenta algún problema.</li> </ul>	<ul style="list-style-type: none"> <li>• <b>Permanece encendido:</b> el vehículo debe revisarse en un concesionario.</li> <li>• <b>Se muestra el mensaje No conduzca el vehículo en la interfaz de información para el conductor:</b> deténgase inmediatamente en un lugar seguro y póngase en contacto con un concesionario. <ul style="list-style-type: none"> <li>➤ <b>Si se enciende el testigo de la dirección asistida eléctrica (EPS)</b> P. 682</li> </ul> </li> </ul>
	Testigos de los intermitentes y las luces de emergencia	<ul style="list-style-type: none"> <li>Parpadea cuando se usa la palanca de intermitentes.</li> <li>Parpadea junto con todos los intermitentes cuando se pulsa el botón de las luces de emergencia.</li> <li>Parpadea junto con todos los intermitentes cuando se pisa el pedal del freno mientras se conduce a alta velocidad.</li> </ul>	<ul style="list-style-type: none"> <li>• <b>No parpadea o parpadea con rapidez</b> <ul style="list-style-type: none"> <li>➤ <b>Sustitución de bombillas</b> P. 607</li> </ul> </li> <li>➤ <b>Señal de parada de emergencia</b> P. 556</li> </ul>
	Testigo de luces encendidas	<ul style="list-style-type: none"> <li>Se enciende cuando las luces de posición, los pilotos traseros o cualquier otra luz u otro piloto externos están encendidos.</li> </ul>	<ul style="list-style-type: none"> <li>➤ <b>Luces</b> P. 226</li> </ul>
	Testigo de las luces de carretera	<ul style="list-style-type: none"> <li>Se enciende cuando las luces de carretera están encendidas.</li> <li>Se enciende cuando el haz de conducción adaptativo* está activo.</li> </ul>	<ul style="list-style-type: none"> <li>➤ <b>Haz de conducción adaptativo*</b> P. 237</li> </ul>



Testigo	Nombre	Encendido/parpadeando	Explicación
	Testigo de luces de carretera automáticas*/haz de conducción adaptativo*	<ul style="list-style-type: none"> <li>• Se enciende cuando se cumplen todas las condiciones de funcionamiento de las luces de carretera automáticas*/haz de conducción adaptativo*.</li> </ul>	<ul style="list-style-type: none"> <li>➤ <b>Luces de carretera automáticas*</b> P. 234</li> <li>➤ <b>Haz de conducción adaptativo*</b> P. 237</li> </ul>
	Testigo de luces antiniebla delanteras*	<ul style="list-style-type: none"> <li>• Se enciende cuando las luces antiniebla delanteras están encendidas.</li> </ul>	<ul style="list-style-type: none"> <li>➤ <b>Luces antiniebla</b> P. 230</li> </ul>
	Testigo de las luces antiniebla traseras	<ul style="list-style-type: none"> <li>• Se enciende cuando las luces antiniebla traseras están encendidas.</li> </ul>	<ul style="list-style-type: none"> <li>➤ <b>Luces antiniebla</b> P. 230</li> </ul>

Testigo	Nombre	Encendido/parpadeando	Explicación
	Testigo del sistema de aviso de desinflado/baja presión de los neumáticos	<ul style="list-style-type: none"> <li>• Puede iluminarse brevemente si el modo de alimentación se pone en la posición de CONTACTO y el vehículo no se mueve en un plazo de 45 segundos para indicar que el proceso de inicialización no se ha completado aún.</li> <li>• Se enciende y permanece encendido cuando:                         <ul style="list-style-type: none"> <li>- La presión de uno o más neumáticos se ha determinado como significativamente baja.</li> <li>- El sistema no se ha inicializado.</li> </ul> </li> </ul>	<ul style="list-style-type: none"> <li>• <b>Se enciende durante la conducción:</b> deténgase en un lugar seguro, compruebe la presión de los neumáticos e inflelos si es necesario.</li> <li>• <b>Permanece encendido después de inflar los neumáticos a la presión recomendada:</b> se debe iniciar el sistema.                         <ul style="list-style-type: none"> <li>▣ <b>Calibración del sistema de aviso de desinflado</b> P. 458</li> </ul> </li> </ul>
		<ul style="list-style-type: none"> <li>• Parpadea durante un minuto y después permanece encendido si el sistema de aviso de desinflado presenta algún problema o si se instala temporalmente una rueda de repuesto compacta*.</li> </ul>	<ul style="list-style-type: none"> <li>• <b>Parpadea y permanece encendido:</b> el vehículo debe revisarse en un concesionario. Si el vehículo está circulando con una rueda de repuesto compacta*, repare o sustituya la rueda normal y vuelva a montarla en el vehículo tan pronto como sea posible.</li> </ul>
		<ul style="list-style-type: none"> <li>• Se enciende si el sistema de aviso de desinflado se desactiva temporalmente después de que la batería de 12 voltios se haya desconectado y vuelto a conectar.</li> </ul>	<ul style="list-style-type: none"> <li>• Conduzca una distancia corta a más de 20 km/h. El testigo debería apagarse. Si no desaparece, pida a un concesionario que revise el vehículo.</li> </ul>





Testigo	Nombre	Encendido/parpadeando	Explicación
<p data-bbox="102 219 296 266">Modelos con cuadro de instrumentos tipo A</p>  <p data-bbox="102 441 296 488">Modelos con cuadro de instrumentos tipo B</p> 	<p data-bbox="355 398 480 474">Testigo del sistema inmovilizador</p>	<ul style="list-style-type: none"> <li data-bbox="531 219 1035 266">• Parpadea si el sistema inmovilizador no es capaz de reconocer la información de la llave.</li> </ul>	<ul style="list-style-type: none"> <li data-bbox="1051 219 1487 344">• <b>Parpadea:</b> no puede encender el sistema de alimentación. Ponga el modo de alimentación en la posición de VEHÍCULO APAGADO y, a continuación, seleccione de nuevo el modo de CONTACTO.             <ul style="list-style-type: none"> <li data-bbox="1075 359 1382 378"><b>Modelos con volante a la derecha</b></li> <li data-bbox="1075 387 1487 463">Mantenga pisado el pedal de freno antes de poner el modo de alimentación en la posición de CONTACTO.</li> <li data-bbox="1051 477 1222 496"><b>Todos los modelos</b></li> <li data-bbox="1051 505 1487 581">• <b>Parpadea repetidamente:</b> puede que el sistema tenga una avería. El vehículo debe revisarse en un concesionario.</li> <li data-bbox="1051 590 1487 659">• No intente modificar este sistema ni añadirle otros dispositivos. Se pueden producir problemas eléctricos.</li> </ul> </li> </ul>



Testigo	Nombre	Encendido/parpadeando	Explicación
<p>Modelos con cuadro de instrumentos tipo A</p>  <p>Modelos con cuadro de instrumentos tipo B</p> 	<p>Testigo de la alarma del sistema de seguridad</p>	<ul style="list-style-type: none"> <li>• Parpadea cuando la alarma del sistema de seguridad se ha fijado.</li> </ul>	<p><b>☒ Alarma del sistema de seguridad</b> P. 211</p>



Testigo	Nombre	Encendido/parpadeando	Explicación
 <b>ECON</b>	Testigo de modo <b>ECON</b>	<ul style="list-style-type: none"> <li>Se enciende al activar el modo de conducción <b>ECON</b>.</li> </ul>	➤ <b>Modo ECON</b> P. 433
<b>DEPORTIVO</b>	Testigo del modo <b>DEPORTIVO</b>	<ul style="list-style-type: none"> <li>Se enciende al activar el modo de conducción <b>DEPORTIVO</b>.</li> </ul>	<p><b>Modelos con cuadro de instrumentos tipo A</b></p> <ul style="list-style-type: none"> <li>El medidor ambiental permanece encendido en rojo mientras el modo <b>DEPORTIVO</b> está activado.</li> </ul> <p><b>Modelos con cuadro de instrumentos tipo B</b></p> <ul style="list-style-type: none"> <li>El medidor ambiental se apaga y los indicadores del panel de instrumentos se iluminan en rojo siempre que se seleccione el modo <b>DEPORTIVO</b>.</li> </ul> <p>➤ <b>Interruptor de modo de conducción</b> P. 429</p>
<b>NORMAL</b>	Testigo de modo <b>NORMAL</b>	<ul style="list-style-type: none"> <li>Se enciende al activar el modo de conducción <b>NORMAL</b>.</li> </ul>	➤ <b>Interruptor de modo de conducción</b> P. 429
<b>INDIVIDUAL</b>	Testigo del modo <b>INDIVIDUAL</b>	<ul style="list-style-type: none"> <li>Se enciende al activar el modo de conducción <b>INDIVIDUAL</b>.</li> </ul>	➤ <b>Interruptor de modo de conducción</b> P. 429

Testigo	Nombre	Encendido/parpadeando	Explicación
	Testigo de mensaje del sistema	<ul style="list-style-type: none"> <li>• Se enciende y a la vez suena un aviso acústico cuando se detecta algún problema. Al mismo tiempo aparece un mensaje del sistema en la interfaz de información para el conductor.</li> </ul>	<ul style="list-style-type: none"> <li>• Consulte la información sobre testigos de este capítulo cuando aparezca un mensaje del sistema en la interfaz de información para el conductor. Tome las medidas oportunas según el mensaje.</li> </ul> <p><b>Modelos con cuadro de instrumentos tipo A</b></p> <ul style="list-style-type: none"> <li>• Con el testigo encendido, pulse el botón  (Inicio) y seleccione <b>Información</b> para ver el mensaje de nuevo.                         <ul style="list-style-type: none"> <li>☑ <b>Cambio de la pantalla</b> P. 155</li> </ul> </li> <li>• La interfaz de información para el conductor no vuelve a la pantalla normal si no se cancela el aviso o se pulsa el botón  (Inicio).</li> </ul> <p><b>Modelos con cuadro de instrumentos tipo B</b></p> <ul style="list-style-type: none"> <li>• Con el testigo encendido, gire la rueda de selección derecha para ver el mensaje de nuevo.                         <ul style="list-style-type: none"> <li>☑ <b>Cambio de la pantalla</b> P. 175</li> </ul> </li> <li>• La interfaz de información para el conductor no volverá a la pantalla normal hasta que se cancele el aviso o se gire la rueda de selección derecha.</li> </ul>









Testigo	Nombre	Encendido/parpadeando	Explicación
	Testigo (blanco/verde) del limitador de velocidad ajustable	<ul style="list-style-type: none"> <li>Se ilumina en blanco cuando se pulsa el botón .</li> <li>Si un testigo diferente se enciende, pulse a continuación el botón <b>LIM</b>.</li> <li>Se enciende en verde cuando el limitador de velocidad ajustable está programado.</li> </ul>	<p>➤ <b>Limitador de velocidad ajustable</b> P. 437</p>
	Testigo (blanco/verde) del limitador de velocidad inteligente	<ul style="list-style-type: none"> <li>Se ilumina en blanco cuando se pulsa el botón .</li> <li>Si un testigo diferente se enciende, pulse a continuación el botón <b>LIM</b>.</li> <li>Se ilumina en verde cuando pulsa el botón <b>RES/+ / SET/-</b> hacia arriba o hacia abajo.</li> </ul>	<p>➤ <b>Limitador de velocidad inteligente</b> P. 444</p>

Testigo	Nombre	Encendido/parpadeando	Explicación
	Testigo (ámbar) del control de crucero adaptativo (ACC) con función de seguimiento a baja velocidad (Low Speed Following)	<ul style="list-style-type: none"> <li>• Se enciende si el ACC con función de seguimiento a baja velocidad (Low Speed Following) presenta algún problema.</li> <li>• Se enciende si el ACC con función de seguimiento a baja velocidad (Low Speed Following) se desactiva temporalmente después de que la batería de 12 voltios se haya desconectado y vuelto a conectar.</li> <li>• Es posible que el testigo se encienda temporalmente si se supera la carga máxima permitida.</li> <li>• El ACC con función de seguimiento a baja velocidad (Low Speed Following) se ha cancelado automáticamente.</li> </ul>	<ul style="list-style-type: none"> <li>• <b>Se enciende durante la conducción:</b> el vehículo debe revisarse en un concesionario.</li> <li>• Conduzca una distancia corta a más de 20 km/h. El testigo debería apagarse. Si no desaparece, pida a un concesionario que revise el vehículo.</li> <li>• Asegúrese de que la carga total se encuentre dentro de la carga máxima permitida.                         <ul style="list-style-type: none"> <li>❑ <b>Límite de carga</b> P. 405</li> </ul> </li> <li>• <b>Permanece encendido:</b> el vehículo debe revisarse en un concesionario.</li> </ul>
	Testigo (blanco/verde) del control de crucero adaptativo (ACC) con función de seguimiento a baja velocidad (Low Speed Following)	<ul style="list-style-type: none"> <li>• Se ilumina en blanco cuando se pulsa el botón . Si un testigo diferente se enciende, pulse a continuación el botón <b>LIM</b>.</li> <li>• Se ilumina en verde cuando pulsa el botón <b>RES/+/- SET/-</b> hacia arriba o hacia abajo.</li> </ul>	<ul style="list-style-type: none"> <li>❑ <b>Control de crucero adaptativo (ACC) con función de seguimiento a baja velocidad (Low Speed Following)</b> P. 485</li> </ul>

Testigo	Nombre	Encendido/parpadeando	Explicación
	Testigo (ámbar) del sistema de aviso de salida de carril (LKAS)	<ul style="list-style-type: none"> <li>• Se enciende si se presenta algún problema con el LKAS.</li> <li>• Es posible que el testigo se encienda temporalmente si se supera la carga máxima permitida.</li> </ul>	<ul style="list-style-type: none"> <li>• <b>Permanece encendido:</b> el vehículo debe revisarse en un concesionario.</li> <li>• Asegúrese de que la carga total se encuentre dentro de la carga máxima permitida. <ul style="list-style-type: none"> <li>☒ <b>Límite de carga</b> P. 405</li> </ul> </li> <li>• <b>Permanece encendido:</b> el vehículo debe revisarse en un concesionario.</li> </ul>
	Testigo (blanco/verde) del sistema de aviso de salida de carril (LKAS)	<ul style="list-style-type: none"> <li>• Se ilumina en blanco cuando se pulsa el botón LKAS.</li> <li>• Se ilumina en verde cuando el LKAS está en funcionamiento.</li> </ul>	<ul style="list-style-type: none"> <li>☒ <b>Sistema de aviso de salida de carril (LKAS)</b> P. 505</li> </ul>
	Testigo del control de cruceo adaptativo (ACC) con función de seguimiento a baja velocidad (Low Speed Following)*	<ul style="list-style-type: none"> <li>• Se enciende cuando se enciende el testigo del control de cruceo adaptativo (ACC) con función de seguimiento a baja velocidad (Low Speed Following).</li> </ul>	<ul style="list-style-type: none"> <li>• Cada vez que se pulsa el botón de distancia, el ajuste de distancia de seguimiento (la distancia con el vehículo precedente) se alterna entre las distancias de seguimiento extralarga, larga, intermedia y corta. <ul style="list-style-type: none"> <li>☒ <b>Para ajustar o modificar la distancia de seguimiento</b> P. 500</li> </ul> </li> </ul>

\* No disponible en todos los modelos

Testigo	Nombre	Encendido/parpadeando	Explicación
	Testigo del sistema de prevención y mitigación de impactos (CMBS) (ámbar)	<ul style="list-style-type: none"> <li>Se enciende si hay un problema con el CMBS o no se puede utilizar temporalmente por la presencia de suciedad en el parabrisas cerca de la cámara.</li> </ul>	<p>El testigo de asistencia de seguridad (ámbar) se enciende al mismo tiempo.</p> <p>➤ <b>Testigo (ámbar) de asistencia de seguridad</b> P. 134</p>
	Testigo del sistema de prevención y mitigación de impactos (CMBS) (gris)	<ul style="list-style-type: none"> <li>Se enciende cuando el CMBS está desactivado.</li> </ul>	<p>➤ <b>Asistencia de seguridad</b> P. 169, 188</p>
	Testigo del sistema de ayuda de permanencia en la carretera (Road Departure Mitigation) (ámbar)	<ul style="list-style-type: none"> <li>Se enciende si hay algún problema con el sistema de ayuda de permanencia en la carretera (Road Departure Mitigation) o si no se puede utilizar temporalmente debido a problemas como la presencia de suciedad en el parabrisas cerca de la cámara.</li> </ul>	<ul style="list-style-type: none"> <li>El testigo de asistencia de seguridad (ámbar) se enciende al mismo tiempo.</li> </ul> <p>➤ <b>Testigo (ámbar) de asistencia de seguridad</b> P. 134</p>
	Testigo del sistema de ayuda de permanencia en la carretera (Road Departure Mitigation) (gris)	<ul style="list-style-type: none"> <li>Se enciende cuando el sistema de ayuda de permanencia en la carretera (Road Departure Mitigation) está desactivado.</li> </ul>	<p>➤ <b>Asistencia de seguridad</b> P. 169, 188</p>
	Testigo de desactivación automática de la asistencia de la dirección del sistema de ayuda de permanencia en la carretera (Road Departure Mitigation)	<ul style="list-style-type: none"> <li>Se enciende cuando la asistencia de la dirección del sistema de ayuda de permanencia en la carretera (Road Departure Mitigation) se desactiva automáticamente.</li> </ul>	<p>➤ <b>Sistema de ayuda de permanencia en la carretera (Road Departure Mitigation)</b> P. 528</p>

Testigo	Nombre	Encendido/parpadeando	Explicación
	Testigo (ámbar) de asistencia de seguridad	<ul style="list-style-type: none"> <li>Se enciende si el sistema de ayuda de permanencia en la carretera (Road Departure Mitigation), el CMBS o el sistema de información de punto ciego presentan* algún problema.</li> </ul>	<ul style="list-style-type: none"> <li><b>Permanece encendido:</b> el vehículo debe revisarse en un concesionario.</li> </ul>
		<ul style="list-style-type: none"> <li>Es posible que el testigo se encienda temporalmente si se supera la carga máxima permitida.</li> </ul>	<ul style="list-style-type: none"> <li>Asegúrese de que la carga total se encuentre dentro de la carga máxima permitida.               <ul style="list-style-type: none"> <li>📄 <b>Límite de carga</b> P. 405</li> </ul> </li> <li><b>Permanece encendido:</b> el vehículo debe revisarse en un concesionario.</li> </ul>
		<ul style="list-style-type: none"> <li>Se enciende si el sistema de ayuda de permanencia en la carretera (Road Departure Mitigation) y el CMBS se desactivan temporalmente después de que la batería de 12 voltios se haya desconectado y vuelto a conectar.</li> </ul>	<ul style="list-style-type: none"> <li>Conduzca una distancia corta a más de 20 km/h. El testigo debería apagarse. Si no desaparece, pida a un concesionario que revise el vehículo.</li> </ul>

Testigo	Nombre	Encendido/parpadeando	Explicación
	<p>Testigo (ámbar) de asistencia de seguridad</p>	<ul style="list-style-type: none"> <li>Se enciende si el sistema de ayuda de permanencia en la carretera (Road Departure Mitigation) o el CMBS se desactivan por sí mismos.</li> </ul> <p><b>Modelos con sistema de información de punto ciego</b></p> <ul style="list-style-type: none"> <li>Se enciende si se acumula barro, nieve o hielo cerca del sensor del sistema de información de punto ciego.</li> <li>Se enciende cuando la temperatura del sensor del sistema de información de punto ciego es alta.</li> </ul>	<ul style="list-style-type: none"> <li><b>Permanece encendido:</b> la temperatura del interior de la cámara es demasiado alta. Utilice el sistema de control de climatización para enfriar la cámara. El sistema se activa cuando se enfría el interior de la cámara.                     <ul style="list-style-type: none"> <li>📄 <b>Cámara de visión panorámica frontal</b> P. 545</li> </ul> </li> <li><b>Permanece encendido:</b> la zona alrededor de la cámara está bloqueada por suciedad, barro, etc. Detenga el vehículo en un lugar seguro y limpie la suciedad con un paño suave.</li> <li>Lleve su vehículo a un concesionario para que sea revisado si aun después de haber limpiado la zona alrededor de la cámara vuelve a recibir el mensaje o se enciende el testigo.                     <ul style="list-style-type: none"> <li>📄 <b>Cámara de visión panorámica frontal</b> P. 545</li> </ul> </li> <li>Puede encenderse si hay poca luz, por ejemplo, si se conduce por un túnel, por la noche, al amanecer o al anochecer.</li> <li><b>Se enciende durante la conducción:</b> puede que haya algo que interfiera en el sensor del sistema de información de punto ciego. Revise los alrededores del sensor del sistema de información de punto ciego y retire cualquier obstrucción que haya.</li> <li>El sistema volverá a la normalidad cuando la temperatura baje.                     <ul style="list-style-type: none"> <li>📄 <b>Sistema de información de punto ciego*</b> P. 460</li> </ul> </li> </ul>

Testigo	Nombre	Encendido/parpadeando	Explicación
	Testigo (verde/ gris) de asistencia de seguridad	<ul style="list-style-type: none"> <li>• Se ilumina en verde si el sistema de ayuda de permanencia en la carretera (Road Departure Mitigation), el CMBS y el sistema de información de punto ciego* están activados.</li> <li>• Se ilumina en verde y gris si el sistema de ayuda de permanencia en la carretera (Road Departure Mitigation), el CMBS o el sistema de información de punto ciego*, o al menos dos de estos sistemas, están desactivados.</li> <li>• Se ilumina en gris si el sistema de ayuda de permanencia en la carretera (Road Departure Mitigation), el CMBS y el sistema de información de punto ciego* están desactivados.</li> </ul>	<ul style="list-style-type: none"> <li>➤ <b>Activación y desactivación del sistema de ayuda de permanencia en la carretera (Road Departure Mitigation)</b> P. 531</li> <li>➤ <b>Activación y desactivación del sistema de información de punto ciego</b> P. 463</li> <li>➤ <b>Activación y desactivación del CMBS</b> P. 476</li> </ul>

\* No disponible en todos los modelos

## Mensajes informativos y de advertencia de la interfaz de información para el conductor

Los siguientes mensajes de información y aviso aparecen solo en la interfaz de información para el conductor.

### Modelos con cuadro de instrumentos tipo A

Pulse el botón  (Inicio), seleccione **Información** y pulse la rueda selectora izquierda para volver a ver el mensaje si el testigo de mensaje del sistema está encendido.

### Modelos con cuadro de instrumentos tipo B

Con el testigo de mensaje del sistema encendido, gire la rueda de selección derecha para ver el mensaje de nuevo.

## Icono

Puesto que los mensajes no se muestran en la interfaz de información del conductor cuando el mensaje de aviso está desactivado, puede comprobar los mensajes debajo. Tome las medidas adecuadas que se indiquen en el mensaje, como ponerse en contacto con un concesionario.

➤ **Iconos rojos** P. 137

➤ **Iconos ámbar** P. 139

➤ **Iconos verdes** P. 145

➤ **Otros iconos** P. 146

Para mostrar los mensajes, active **Mensaje de aviso** a través de la pantalla de audio/información. También puede cambiar el idioma del mensaje.





➤ **Funciones configurables** P. 348



■ Iconos rojos

Icono	Mensaje
	Fallo crítico detectado. Pare en un sitio seguro.
	Asistencia de la dirección reducida. Pare en un sitio seguro.
	Rendimiento de los frenos reducido. Pare en un sitio seguro.
	Nivel de líquido de frenos bajo. No conduzca el vehículo. Compruebe el nivel del líquido de frenos.
	Freno estacionamiento aplicado
	Soltar el freno de estacionamiento
	Imposible iniciar el control de cruce: El freno de estacionamiento activado
	Control de cruce cancelado: El freno de estacionamiento se activado
	Problema en el sistema de frenos. El rendimiento de los frenos puede verse reducido.







Icono	Mensaje
	Problema en el sistema de frenos. No conduzca el vehículo.
	Abróchese el cinturón de seguridad
	Abroche el cinturón de seguridad del pasajero
	Recordatorio del cinturón de seguridad P. 49
	Problema en sistema de carga de batería de 12 voltios. No conduzca el vehículo.

Icono	Mensaje
	<p><b>Presión de aceite del motor baja.</b>  <b>Pare el motor.</b>  <b>No conduzca el vehículo.</b>                      ❏ Si aparece el aviso <b>Presión de aceite del motor baja.</b> P. 678</p>
	<p><b>Temperatura del motor demasiado alta.</b>  <b>No conduzca el vehículo.</b>  <b>Deje que el motor se enfríe.</b>                      ❏ <b>Sobrecalentamiento</b> P. 676</p>
	<p><b>Problema en sistema de sujeciones suplementarias</b></p>
	<p><b>Comprobar los asientos traseros</b></p>





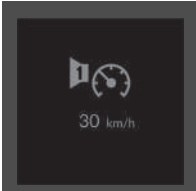

Icono	Mensaje
	<p><b>Puerta abierta</b></p>
	<p><b>Portón trasero abierto</b></p>
	<p><b>Puerta y portón trasero abiertos</b></p>
	<p><b>Control de volante necesario</b></p>
	<p><b>Salida de carril</b></p>

Icono	Mensaje
	<p>Problema en sistema sensor estacionam.</p> <p>Objeto aproximándose</p>

#### ■ Iconos ámbar

Icono	Mensaje
	Aplique el freno de mano para mantener el vehículo parado
	<ul style="list-style-type: none"> <li>▣ Control de crucero adaptativo (ACC) con función de seguimiento a baja velocidad (Low Speed Following) P. 485</li> <li>▣ Sistema de prevención y mitigación de impactos (CMBS) P. 472</li> </ul>
	Control de volante necesario
	Salida de carril
	Temperatura exterior baja. La superficie de la carretera puede estar congelada.
	Temp. demasiado baja para operar el vehículo.

Icono	Mensaje
	Espera hasta que se caliente el motor.
	<b>Alarma de velocidad</b> P. 163, 182
	Problema en sistema de emisiones. La potencia puede verse reducida.
	Problema en sistema de emisiones. Evitar fuertes aceleraciones y alta velocidad.
	Problema en sistema de emisiones. No conduzca el vehículo.
	Problema en sistema de refrigeración del motor. La potencia puede verse reducida.

Icono	Mensaje
	Problema del sistema del aforador de combustible. El nivel no es preciso.
	Bajo nivel combustible
	Problema en sistema de transmisión. El rendimiento puede verse reducido.
	Problema en sistema de transmisión. Aplique el freno de estacionamiento con el vehículo estacionado.
	Problema en sistema de transmisión. No conduzca el vehículo.
	Problema en sistema de transmisión. Posición de estacionamiento no disponible.

Icono	Mensaje
	Poner cambio en P
	Mantener el modo Neutral activado. Ponga cambio en P cuando termine
	Problema en el sistema antibloqueo de frenos. El rendimiento de los frenos puede verse reducido.
	Problema en el sistema de frenos. El rendimiento de los frenos puede verse reducido.
	Problema en el sistema de frenos. No pise a la vez el pedal de freno y el acelerador.
	Problema en el sistema de frenos. El rendimiento de los frenos puede verse reducido.

Icono	Mensaje
	Potencia de frenado reducida. Evitar las frenadas bruscas y la alta velocidad.
	Problema en sistema del freno de estacionamiento eléctrico. Freno de estacionamiento no disponible.
	Problema en el sistema de asistencia a la estabilidad del vehículo. La tracción y la maniobrabilidad pueden verse reducidas.
	Inicializando sistemas... Siga conduciendo.
	Problema en el asistente de arranque en pendiente. El vehículo puede desplazarse al soltar el freno.
	Problema en el sistema de retención del freno. Aplique el freno con el vehículo parado.





Icono	Mensaje
	<b>Freno de retención desactivado.</b> Aplique el pedal de freno.
	<b>Control de crucero cancelado:</b> Pise el pedal de freno
	<b>Liberar freno estac.:</b> freno + pulsar
	<b>Problema en el sistema de apertura instantánea del capó</b>
	<b>Problema en el sistema de dirección asistida eléctrica.</b> Asistencia de la dirección reducida.
	<b>Problema en el sistema de dirección asistida eléctrica.</b> No hay asistencia de la dirección. No conduzca el vehículo.
	<b>Nivel de atención del conductor bajo.</b> Descanse un poco



Icono	Mensaje
	<b>Problema en sistema de control de luces automáticas.</b> Controles manuales disponibles.
	<b>Problema en el sistema de faros.</b> El rendimiento del sistema de faros puede verse reducido.
	<b>Modelos con luces de carretera automáticas</b> <b>Problema en luces de carretera automáticas.</b> Controles manuales disponibles.
	<b>Modelos con haz de conducción adaptativo</b> <b>Problema del haz de conducción adaptativo.</b> Controles manuales disponibles.
	<b>Mando remoto no detectado</b>
	<b>Cambiar batería mando remoto</b> ► Sustitución de la pila del mando a distancia P. 629

Icono	Mensaje
	Problema en sistema de acceso inteligente
	Problema en sistema de control de presión de los neumáticos
	Presión neumát. baja. Compruebe presión neumát. e inicie sist. aviso de desinf. en config. vehículo.
	Problema en sistema de control de la velocidad de cruceo adaptable

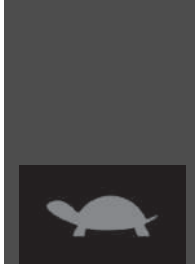

Icono	Mensaje
	Problema en sistema de frenos con mitigación de la colisión
	Problema en sistema de asistencia de mantenimiento en el carril
	Problema en sistema de aviso de salida de carril
	Servicio próximo <input checked="" type="checkbox"/> Sistema de información de mantenimiento* P. 580
	Realizar mantenimiento <input checked="" type="checkbox"/> Sistema de información de mantenimiento* P. 580

\* No disponible en todos los modelos

Icono	Mensaje
	<b>Mantenimiento pendiente</b> ❏ Sistema de información de mantenimiento* P. 580
	Modelos con sistema de información de punto ciego <b>Problema en sistema de información sobre puntos ciegos</b>
	Modelos con sistema de información de punto ciego <b>No se dispone de información de ángulo muerto</b>
	<b>Comprobar sistema de carga</b>

Icono	Mensaje
	<b>Carga baja.</b> <b>Potencia reducida.</b>
	Temperatura baja en el sistema de alimentación. La potencia puede verse reducida.
	Temperatura alta en el sistema de alimentación. La potencia puede verse reducida.
	Problema en sistema de alimentación. La potencia puede verse reducida.
	Problema en sistema de carga de batería de 12 voltios. La potencia puede verse reducida.
	Problema en sistema de alimentación. La potencia puede verse reducida.
	Problema en sistema de alimentación. No conduzca el vehículo.
	Problema en sistema de alimentación. Evitar fuertes aceleraciones y alta velocidad.



Icono	Mensaje
	<p><b>Problema en sistema de alerta acústica del vehículo</b></p>
	<p><b>Carga de batería de alto voltaje muy baja. El vehículo no puede arrancar</b></p>

■ **Iconos verdes**

Icono	Mensaje
	<p><b>Sist. retención freno en espera</b></p>

■ Otros iconos

Icono	Mensaje
	Temperatura exterior baja. La superficie de la carretera puede estar congelada.
	Temperatura del motor próxima al límite. Evitar fuertes aceleraciones y alta velocidad.
	¿Ha comprobado el nivel de aceite del motor últimamente? Compruebe y restablezca la configuración del vehículo. <input checked="" type="checkbox"/> Recordatorio de restablecimiento de comprobación del nivel de aceite P. 606
	Cambio de marcha: Pise el pedal de freno
	Cambio de marcha: Libere pedal acelerador
	Posición de marcha N. Libere pedal acelerador

Icono	Mensaje
	Imposible iniciar el control de crucero: El pedal de freno está pisado
	Para cambiar de marcha: Debe detenerse el vehículo
	Modelos con cuadro de instrumentos tipo B Marcha no disponible. Espere y vuelva a intentarlo
	Sist. retención freno OFF
	Activar brake hold: cintur. seg. + pulsar
	Desact. reten. freno: freno + pulsar

Icono	Mensaje
	Activar brake hold: Abróchese el cinturón de seguridad
	Abróchese el cinturón de seguridad
	Imposible iniciar el control de crucero: Abróchese el cinturón de seguridad
	Control de crucero cancelado: Abróchese el cinturón de seguridad
	Nivel de atención del conductor bajo
	Imposible iniciar el control de crucero: Velocidad demasiado alta
	Control de crucero cancelado: Velocidad demasiado alta
	Imposible iniciar el control de crucero: Sistema no disponible
	Control de crucero cancelado: Sistema no disponible
	El modo de crucero se cancelará

Icono	Mensaje
	Imposible iniciar el control de crucero: Demasiado cerca al vehículo delante
	Control de crucero cancelado: Demasiado cerca al vehículo delante
	Imposible iniciar el control de crucero: Pendiente demasiado pronunciada
	Control de crucero cancelado: Pendiente demasiado pronunciada
	Imposible iniciar el control de crucero: Pendiente demasiado pronunciada
	Control de crucero cancelado: Pendiente demasiado pronunciada
	Imposible iniciar el control de crucero: Poner cambio en D
	Control de crucero cancelado: Poner cambio en D
	Para reanudar el control de crucero: Use el interruptor "RES/+"

Icono	Mensaje
	Control de crucero cancelado: Pérdida de tracción
	Pulse el interruptor para activar
	Pulse el interruptor para activar el ACC
	No puede func. el asist. de mantenimiento de carril
	Algunos sist. asistencia al conductor no pueden funcionar: Temp. transmisión demasiado alta
	Algunas funciones del sist. de asist. a la cond. no funcionan: Parabrisas sucio o poca visibilidad.

Icono	Mensaje
	Aviso de salida de carril activado
	Algunos sistemas de asistencia a la conducción disponibles
	Para arrancar vehículo: freno + pulsar
	Modelos con volante a la derecha
	Para arrancar vehículo: pisar freno hasta el fondo + pulsar
	Modo accesorio
	Para comenzar, toque el botón de arranque con el símbolo de remoto
	Si la pila del mando a distancia sin llave se está agotando P. 670

Icono	Mensaje
 El icono muestra un símbolo de apagado (un círculo con una línea vertical) a la izquierda de un símbolo de encendido (un círculo con una línea vertical y una línea curva). Una flecha blanca apunta desde el símbolo de apagado hacia el de encendido. Debajo del símbolo de apagado está la palabra 'HOLD' y debajo del de encendido está 'OFF'. <p data-bbox="102 288 279 321"><b>HOLD OFF</b></p>	<p data-bbox="296 232 764 306"><b>Pulsar de nuevo dos veces o mantener pulsado causará el corte de encendido y pérdida de potencia</b></p>

## Indicadores

Los indicadores incluyen el velocímetro, el testigo de combustible y otros testigos correspondientes.

Se muestran cuando el modo de alimentación está en la posición de CONTACTO.

### ■ Velocímetro

Muestra la velocidad de conducción en km/h.

### ■ Indicador de combustible

Indica la cantidad de combustible que queda en el depósito de combustible.

#### » Velocímetro

Puede configurar el velocímetro y las mediciones de la pantalla para que se muestren en km/h o mph.

» **Unids. veloc./distancia** P. 170, 189

» **Funciones configurables** P. 348

#### » Indicador de combustible

##### AVISO

Se debe repostar cuando la lectura se acerque a **0**.

Si el combustible se agota, se pueden producir fallos de encendido en el motor, lo que es perjudicial para el catalizador.

La cantidad real de combustible que queda puede diferir de la indicada por la lectura del indicador de combustible.

**■ Indicador POWER**

Muestra la potencia del motor eléctrico.

**■ Indicador CHARGE/DECEL**

Muestra el nivel de carga de la batería de alta tensión.

Cuando se utiliza el selector de leva de desaceleración, muestra la fuerza de la desaceleración.

**Modelos con cuadro de instrumentos tipo B****■ Indicador del nivel de carga de la batería de alta tensión**

Muestra el nivel de carga restante de la batería de alta tensión.

**⊠ Indicador del nivel de carga de la batería de alta tensión**

El nivel de carga de la batería de alta tensión puede descender en las siguientes condiciones:

- Cuando se ha sustituido la batería de 12 voltios.
- Cuando se ha desconectado la batería de 12 voltios.
- Cuando el sistema de control de la batería de alta tensión corrige su lectura.

La lectura del nivel de carga se corregirá de forma automática durante la conducción.

Los cambios en la temperatura de la batería de alta tensión pueden aumentar o disminuir su capacidad de carga. Si un cambio de temperatura hace que cambie la capacidad de la batería, el número de indicadores de nivel de carga también puede cambiar, incluso si la carga de la batería sigue siendo la misma.

## ■ Odómetro

Muestra el número total de kilómetros que el vehículo ha acumulado.

## ■ Medidor ambiental

Cambia a verde para indicar que el vehículo se conduce de forma eficiente con el modo **DEPORTIVO** desactivado.

## ■ Temperatura exterior

Muestra la temperatura exterior en grados centígrados.

Si la temperatura exterior estaba por debajo de 3 °C en el momento en el que activó el modo de alimentación, se muestra el mensaje **Temperatura exterior baja** en la interfaz de información para el conductor.

### ■ Ajuste de la pantalla de temperatura exterior

Ajuste la lectura de la temperatura  $\pm 3$  °C como máximo si dicha lectura parece incorrecta.

### ⌘ Temperatura exterior

El sensor de temperatura se encuentra en el parachoques delantero. El calor que desprende la calzada y los gases de escape de otro vehículo pueden afectar a la lectura de la temperatura cuando el vehículo circula a menos de 30 km/h.

La pantalla puede tardar varios minutos en actualizarse una vez que la lectura de la temperatura se ha estabilizado.

### ⌘ Ajuste de la pantalla de temperatura exterior

Puede ajustar la lectura de la temperatura.

➤ **Funciones configurables** P. 348



## ■ Sistema de reconocimiento de señales de tráfico

Muestra ciertas señales de tráfico detectadas durante la conducción.

El testigo parpadea cuando se supera la velocidad máxima de la señal de tráfico detectada por el sistema de reconocimiento de señales de tráfico.

🔍 **Sistema de reconocimiento de señales de tráfico** P. 537

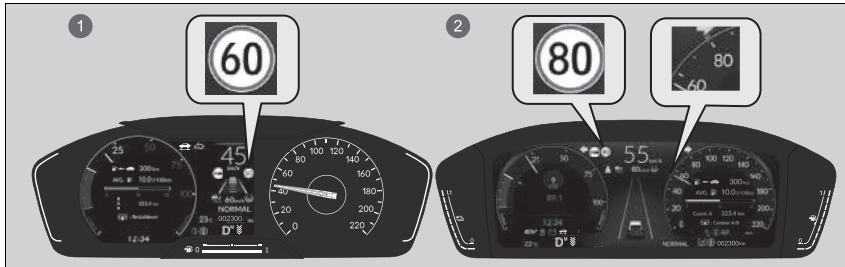

- ① Modelos con cuadro de instrumentos tipo A
- ② Modelos con cuadro de instrumentos tipo B

## ■ Modo actual del ACC con función de seguimiento a baja velocidad (Low Speed Following), LKAS y sistema de asistencia en atascos

Muestra el modo actual del ACC con función de seguimiento a baja velocidad (Low Speed Following), LKAS y sistema de asistencia en atascos.

- **Control de crucero adaptativo (ACC) con función de seguimiento a baja velocidad (Low Speed Following)** P. 485
- **Sistema de aviso de salida de carril (LKAS)** P. 505
- **Sistema de asistencia en atascos** P. 518

### Modelos con cuadro de instrumentos tipo A

## ■ Reloj

Muestra el reloj.

►► Modo actual del ACC con función de seguimiento a baja velocidad (Low Speed Following), LKAS y sistema de asistencia en atascos

### Modelos con cuadro de instrumentos tipo B

Al establecer la velocidad del ACC con función de seguimiento a baja velocidad (Low Speed Following), se mostrará una marca de velocidad fija en el velocímetro.

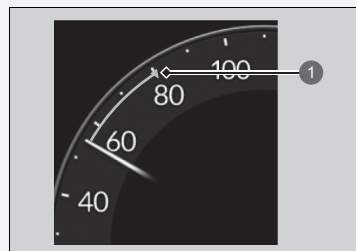

1 Velocidad ajustada

►► Reloj

Puede ajustar la hora manualmente y cambiar la visualización del reloj para mostrar el formato de 12 o 24 horas.

➤ **Reloj** P. 194

## Interfaz de información para el conductor (cuadro de instrumentos tipo A)

La interfaz de información para el conductor muestra información tal como la autonomía del vehículo y el consumo de combustible. También muestra mensajes como advertencias y otro tipo de información útil.

Cuando aparezca un mensaje de aviso, compruebe el mensaje y póngase en contacto con un concesionario para que inspeccione el vehículo si es necesario. Consulte las siguientes páginas si aparecen los mensajes **Presión de aceite del motor baja**, **Temperatura del motor demasiado alta** o **Potencia de frenado reducida**.

- Si aparece el aviso **Presión de aceite del motor baja**. P. 678
- **Sobrecalentamiento** P. 676
- Si aparece el aviso de **potencia de frenado reducida** P. 679

### ■ Cambio de la pantalla

Pulse el botón  (Inicio) y, a continuación, gire la rueda de selección izquierda para desplazarse al contenido que quiera consultar. Pulse la rueda de selección izquierda para obtener información detallada.

### » Cambio de la pantalla

Puede añadir o borrar el contenido de los instrumentos.

- **Personalización de la pantalla** P. 171

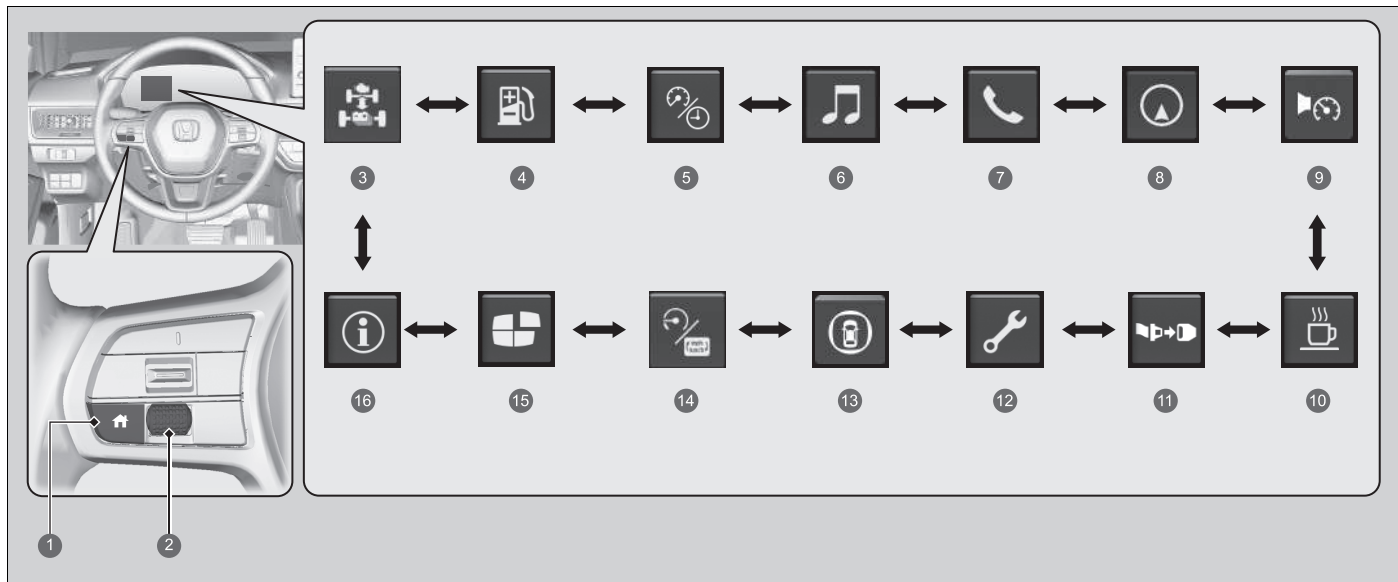

- |  |                                   |
|--|-----------------------------------|
| 1 Botón  (Inicio) | 9 Alarma de velocidad P. 163      |
| 2 Rueda de selección izquierda   | 10 Atención del conductor P. 164  |
| 3 Flujo de alimentación P. 157   | 11 Cinturones de seguridad P. 168 |
| 4 Alcance y combustible P. 158   | 12 Mantenimiento P. 168           |
| 5 Velocidad y hora P. 160  | 13 Asistencia de seguridad P. 169 |
| 6 Sonido P. 161  | 14 No hay contenido P. 170        |
| 7 Teléfono P. 161  | 15 Person. pantalla P. 171        |
| 8 Navegación P. 162  | 16 Información P. 171             |

## ■ Flujo de potencia/Pantalla de estado del motor/Indicador del nivel de carga de la batería de alta tensión

Muestra el flujo de alimentación de los motores eléctrico y de gasolina, e indica la fuente de alimentación del vehículo, el nivel de batería restante y si la batería se está cargando.

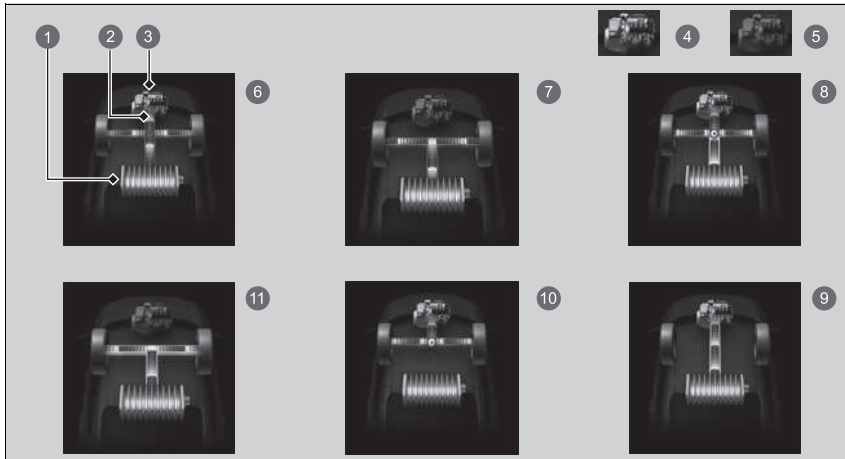

- 1 Indicador del nivel de carga de la batería de alta tensión
- 2 Flujo de potencia
- 3 Motor
- 4 Motor encendido
- 5 Motor apagado
- 6 **Híbrido (HV)**: la alimentación la suministran tanto el motor eléctrico como el de gasolina.
- 7 **Vehículo eléctrico (EV)**: la potencia la suministra el motor eléctrico.
- 8 **Motor de gasolina (transmisión directa)**: el motor de gasolina está en funcionamiento y el motor eléctrico está cargando la batería de alta tensión.
- 9 El motor de gasolina está en funcionamiento y el motor eléctrico está cargando la batería de alta tensión.
- 10 La potencia la suministra solo el motor de gasolina.
- 11 **Regeneración**: el motor eléctrico está cargando la batería de alta tensión.

## ☒ Flujo de potencia/Pantalla de estado del motor/Indicador del nivel de carga de la batería de alta tensión

El nivel de carga de la batería de alta tensión puede descender en las siguientes condiciones:

- Cuando se ha sustituido la batería de 12 voltios.
- Cuando se ha desconectado la batería de 12 voltios.
- Cuando el sistema de control de la batería de alta tensión corrige su lectura.

La lectura del nivel de carga se corregirá de forma automática durante la conducción.

Los cambios en la temperatura de la batería de alta tensión pueden aumentar o disminuir su capacidad de carga. Si un cambio de temperatura hace que cambie la capacidad de la batería, el número de indicadores de nivel de carga también puede cambiar, incluso si la carga de la batería sigue siendo la misma.

Mientras el vehículo esté detenido con el motor en marcha, podría aparecer lo siguiente en la interfaz de información para el conductor.

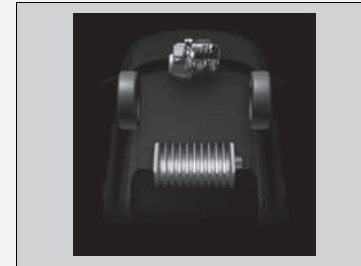

## ■ Autonomía/combustible/cuentakilómetros parcial

Gire la rueda de selección izquierda para alternar entre el cuentakilómetros parcial A y el cuentakilómetros parcial B.

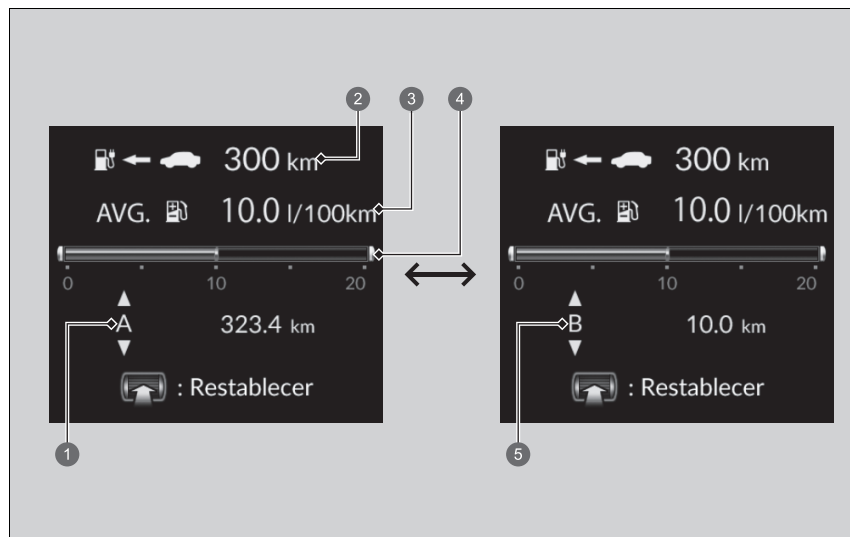

- 1 Cuentakilómetros parcial A
- 2 Autonomía
- 3 Consumo medio de combustible
- 4 Consumo instantáneo de combustible
- 5 Cuentakilómetros parcial B

### ■ Cuentakilómetros parcial

Muestra el número total de kilómetros recorridos desde la última puesta a cero. Los cuentakilómetros A y B se pueden utilizar para medir 2 recorridos independientes.

### ■ Puesta a cero del cuentakilómetros parcial

Para restablecer el cuentakilómetros parcial, haga que aparezca en pantalla, pulse la rueda de selección izquierda y, a continuación, seleccione **Restablecer**.

- El cuentakilómetros parcial se reajusta a 0.0.

### ■ Consumo medio de combustible

Muestra el consumo medio de combustible estimado de cada cuentakilómetros parcial en l/100 km o mpg.

La pantalla se actualiza a intervalos fijos. Cuando se pone a cero el cuentakilómetros parcial, también lo hace el consumo medio de combustible.

### ■ Consumo instantáneo de combustible

Muestra el consumo instantáneo de combustible en forma de gráfico de barras, en l/100 km o mpg.

### ■ Autonomía

Muestra la distancia estimada que se puede recorrer con el combustible y electricidad restantes. Esta distancia se calcula en función del consumo de combustible actual del vehículo.

#### » Consumo medio de combustible

Puede cambiar cuándo se pone a cero el consumo medio de combustible.

- **Funciones configurables** P. 348

#### » Autonomía

La autonomía de conducción que se indica es únicamente un cálculo estimado y puede diferir con respecto a la distancia real que puede desplazarse el vehículo.

## ■ Velocímetro/tiempo/cuentakilómetros parcial

Gire la rueda de selección izquierda para alternar entre el cuentakilómetros parcial A y el cuentakilómetros parcial B.

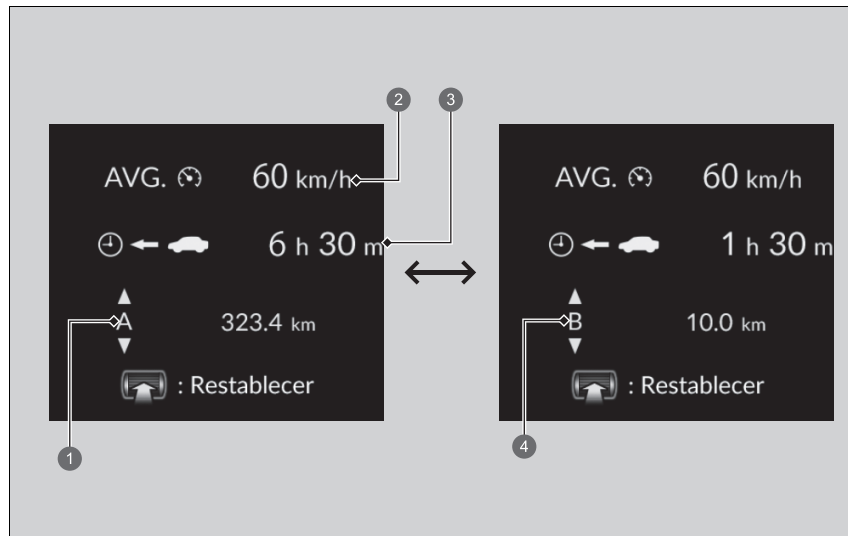

- ① Cuentakilómetros parcial A
- ② Velocidad media
- ③ Tiempo transcurrido
- ④ Cuentakilómetros parcial B



## ■ Cuentakilómetros parcial

➤ **Cuentakilómetros parcial** P. 159

## ■ Tiempo transcurrido

Muestra el tiempo transcurrido desde la última puesta a cero de los viajes A o B.

## ■ Velocidad media

Muestra la velocidad media en km/h desde la última puesta a cero de los viajes A o B.

## ■ Audio

Muestra la información de sonido actual.

➤ **Sistema de sonido con pantalla** P. 288

## ■ Teléfono

Muestra la información del teléfono actual.

➤ **Sistema de teléfono manos libres** P. 365

## ⌘ Tiempo transcurrido

Puede cambiar cuándo se pone a cero el tiempo transcurrido.

➤ **Funciones configurables** P. 348

## ⌘ Velocidad media

Puede cambiar cuándo se pone a cero la velocidad media.

➤ **Funciones configurables** P. 348

## ■ Navegación

### ■ Brújula

Muestra la pantalla de la brújula.

### ■ Indicaciones paso a paso

Cuando el sistema de navegación, Android Auto o Apple CarPlay proporcionan indicaciones de conducción, aparecen indicaciones paso a paso hasta su destino.

➤ **Consulte el manual del sistema de navegación**

➤ **Android Auto™** P. 341

➤ **Apple CarPlay** P. 337

## ➤ Navegación

Puede seleccionar si el navegador paso a paso aparece o no durante las instrucciones de ruta.

➤ **Funciones configurables** P. 348

Es posible que las indicaciones paso a paso no estén disponibles en todas las aplicaciones.

Si se muestran la brújula o las indicaciones paso a paso, puede controlar ciertas funciones del sistema de navegación de la interfaz de información para el conductor girando la rueda de selección izquierda.

➤ **Consulte el manual del sistema de navegación**

## ■ Alarma de velocidad

Permite activar el avisador de velocidad y cambiar el ajuste de este.

Gire la rueda de selección izquierda y el ajuste del avisador de velocidad se modificará de la siguiente forma:

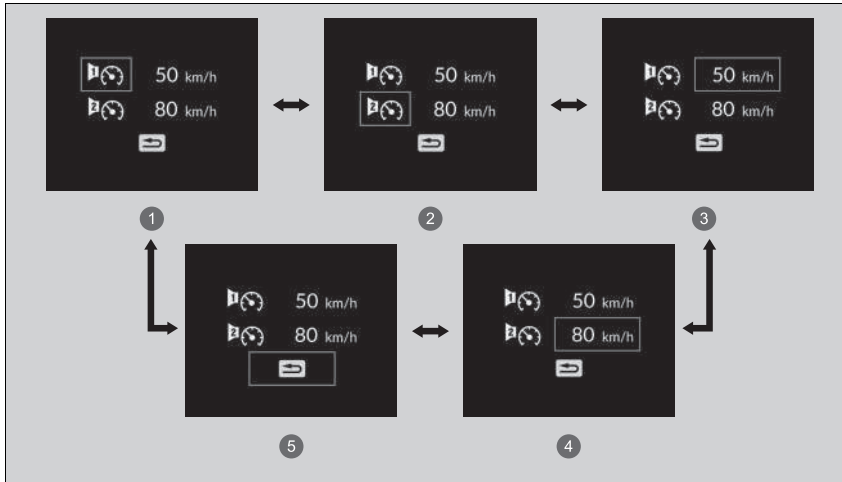



- ❶ Avisador de velocidad 1 activado/desactivado\*<sup>1</sup>
- ❷ Avisador de velocidad 2 activado/desactivado\*<sup>1</sup>
- ❸ Ajuste de velocidad de la alarma de velocidad 1 (50 km/h\*<sup>1</sup>)
- ❹ Ajuste de velocidad de la alarma de velocidad 2 (80 km/h\*<sup>1</sup>)
- ❺ Atrás

\*1: Ajuste predeterminado

## ■ Monitor de la atención del conductor

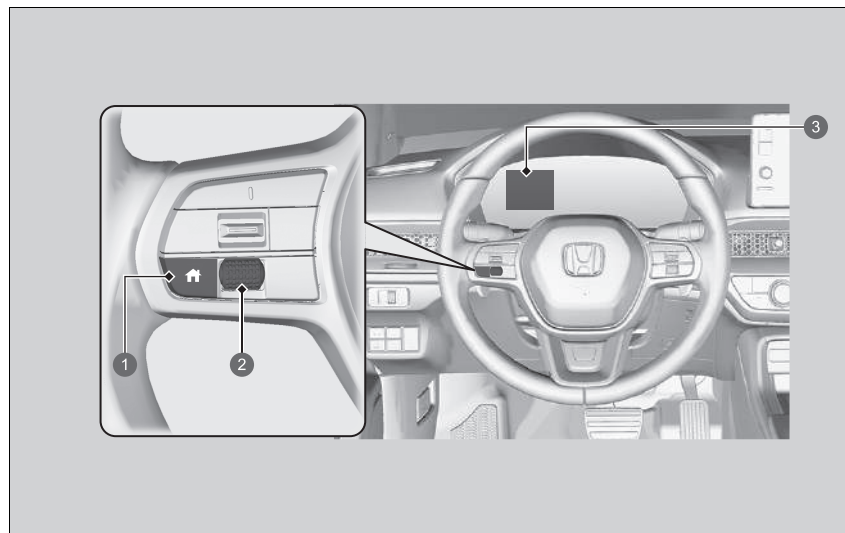
El monitor de la atención del conductor analiza las acciones sobre el volante para determinar si el vehículo se está conduciendo de manera coherente o por una persona somnolienta o distraída. Si se determina que el vehículo se está conduciendo de esa forma, se muestra el grado de la atención del conductor en la interfaz de información para el conductor.



- 1 Botón  (Inicio)
- 2 Rueda de selección izquierda
- 3 Interfaz de información para el conductor

## ►► Monitor de la atención del conductor

El monitor de la atención del conductor no puede detectar en todo momento si el conductor está cansado o distraído. Independientemente de la información proporcionada por el sistema, si nota cansancio, deténgase en un lugar seguro y descanse el tiempo que necesite.

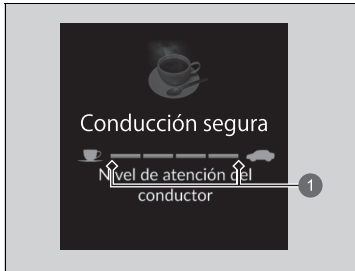

Al seleccionar **Atención del conductor** en la interfaz de información para el conductor, las barras se iluminan en blanco para indicar el nivel de atención del conductor.

➤ **Cambio de la pantalla** P. 155

1 Nivel

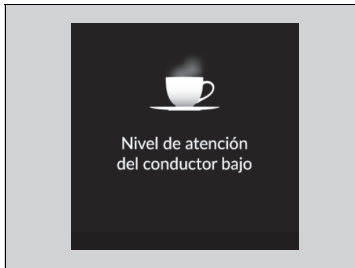

Si se iluminan dos barras, aparecerá el mensaje **Nivel de atención del conductor bajo**.

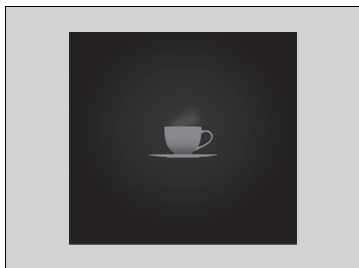

Si el número de barras disminuye a una, sonará un pitido, el volante vibrará y la taza de café se mostrará de color ámbar para avisar al conductor de que necesita descansar ya que su nivel de atención es muy bajo.

Si la taza de café se enciende de color ámbar, deténgase en un lugar seguro y descanse el tiempo necesario.

La taza de café de color ámbar desaparecerá cuando se pulse la rueda de selección izquierda o cuando el sistema determine que el conductor conduce con normalidad.

Si el conductor no descansa y el monitor sigue detectando que está muy cansado, la taza de café se encenderá de nuevo de color ámbar tras 15 minutos aproximadamente, se emitirá un pitido y el volante vibrará.

Las advertencias no aparecen si la duración del viaje es de 30 minutos o menos.

■ **El monitor de atención del conductor se restablece en los siguientes casos:**

- El sistema de alimentación se apaga.
- El conductor se desabrocha el cinturón de seguridad y abre la puerta mientras el vehículo está parado.

■ **Para que el monitor de la atención del conductor funcione:**

- El vehículo debe circular a una velocidad superior a 40 km/h.
- El testigo del sistema de dirección asistida eléctrica (EPS) debe estar apagado.

■ **Es posible que el monitor de atención del conductor no funcione en las circunstancias siguientes en función de las condiciones de conducción u otros factores:**

- La función de asistencia de la dirección del sistema de aviso de salida de carril (LKAS) está activada.
  - **Sistema de aviso de salida de carril (LKAS)** P. 505
- La carretera está en mal estado, por ejemplo, la superficie no está pavimentada o presenta baches.
- Hay mucho viento.
- El conductor conduce el vehículo con frecuencia de forma agresiva, por ejemplo, cambia de carril o acelera.

■ **Personalización**

Puede cambiar los ajustes del monitor de la atención del conductor. Seleccione **Alerta táctil y sonora**, **Solo alerta táctil** o **Desactivar**.

- **Funciones configurables** P. 348

➤ Para que el monitor de la atención del conductor funcione:

Las barras de la interfaz de información para el conductor permanecerán atenuadas a menos que el monitor de atención del conductor esté en funcionamiento.

## ■ Cinturones de seguridad

Aparece, en condiciones específicas, cuando se abrochan o se desabrochan los cinturones de seguridad.

➤ **Recordatorio del cinturón de seguridad** P. 49

## ■ Mantenimiento

Muestra el sistema de información de mantenimiento.

➤ **Sistema de información de mantenimiento\*** P. 580



## ■ Asistencia de seguridad

Indica el estado del sistema de ayuda de permanencia en la carretera (Road Departure Mitigation), el CMBS y el sistema de información de punto ciego\*, como activado, desactivado o averiado, mediante colores y letras.

Los colores que aparecen a continuación indican el estado de cualquiera de los sistemas mencionados anteriormente:

- Verde: el sistema está activado.
- Gris: el sistema está desactivado.
- Ámbar: hay un problema con el sistema.



- 1 Información de zona para el CMBS
- 2 Información de zona para el sistema de ayuda de permanencia en la carretera (Road Departure Mitigation)
- 3 Información de zona para el sistema de información de punto ciego\*
- 4 Icono e información de estado del sistema de ayuda de permanencia en la carretera (Road Departure Mitigation)
- 5 Icono e información de estado del sistema de información de punto ciego\*
- 6 Icono e información de estado del CMBS

\* No disponible en todos los modelos

CONTINUACIÓN

## ▣ Asistencia de seguridad

Si hubiera algún sistema indicado por el color ámbar, el vehículo debe revisarse en un concesionario inmediatamente.

Para activar o desactivar cada sistema, en primer lugar debe girar la rueda de selección izquierda para cambiar la imagen que se muestra. En la siguiente pantalla puede seleccionar qué sistema activar o desactivar.

- ▣ **Activación y desactivación del sistema de ayuda de permanencia en la carretera (Road Departure Mitigation)** P. 531
- ▣ **Activación y desactivación del CMBS** P. 476
- ▣ **Activación y desactivación del sistema de información de punto ciego** P. 463

También puede confirmar el estado de cada función por el color del testigo.

- ▣ **Testigo del sistema de prevención y mitigación de impactos (CMBS) (ámbar)** P. 132
- ▣ **Testigo del sistema de prevención y mitigación de impactos (CMBS) (gris)** P. 132
- ▣ **Testigo del sistema de ayuda de permanencia en la carretera (Road Departure Mitigation) (ámbar)** P. 132
- ▣ **Testigo del sistema de ayuda de permanencia en la carretera (Road Departure Mitigation) (gris)** P. 132
- ▣ **Testigo de desactivación automática de la asistencia de la dirección del sistema de ayuda de permanencia en la carretera (Road Departure Mitigation)** P. 132
- ▣ **Testigo (ámbar) de asistencia de seguridad** P. 133
- ▣ **Testigo (verde/gris) de asistencia de seguridad** P. 135

## ■ No hay contenido

➤ Indicador **POWER** P. 151

➤ Indicador **CHARGE/DECEL** P. 151

## ■ Unids. veloc./distancia

Le permite mostrar una unidad diferente en la interfaz de información para el conductor y en la pantalla de audio/información, y establecer las medidas mostradas para que la lectura correspondiente sea en km y km/h o en millas y mph.

Mantenga pulsada la rueda de selección izquierda cuando seleccione **No hay contenido** en la interfaz de información para el conductor. Cada vez que lo haga, la unidad cambiará de **km**, **km/h** a **millas**, **mph** o viceversa. Seguidamente, aparecerá una pantalla de confirmación durante unos segundos.

## ■ Personalización de la pantalla

Puede seleccionar los iconos que desea ver en la pantalla de inicio.

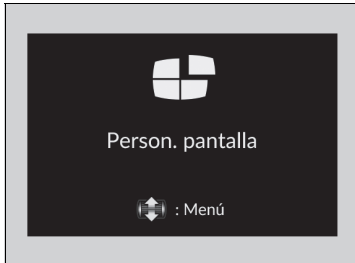

1. Gire la rueda de selección izquierda para desplazarse hasta seleccionar **Person. pantalla** y, a continuación, pulse la rueda de selección izquierda.
2. Gire la rueda de selección izquierda.

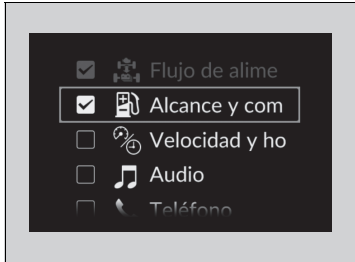

3. Gire la rueda de selección izquierda para desplazarse entre los iconos y, a continuación, pulse la rueda de selección izquierda para seleccionarlos o deseleccionarlos.

## ■ Información

Puede comprobar si hay mensajes de aviso activos.

- ✉ **Mensajes informativos y de advertencia de la interfaz de información para el conductor** P. 136

## ✉ Personalización de la pantalla

Los iconos que aparecen en color gris no pueden eliminarse de la pantalla de inicio.

Al personalizar los ajustes, cambie a **[P]**.

## ✉ Información

Si hay varios avisos o mensajes, puede girar la rueda de selección izquierda para verlos.

## Área del lado izquierdo de la interfaz de información para el conductor (cuadro de instrumentos tipo B)

Muestra el modo actual de la información de audio y teléfono, etc.

- **Controles remotos de sonido** P. 292
- **Sistema de teléfono manos libres** P. 365

### ■ Reloj

Muestra el reloj.

### ► Reloj

Puede ajustar la hora manualmente o cambiar la visualización del reloj para mostrar el formato de 12 o 24 horas.

- **Reloj** P. 194

Puede elegir si el reloj se muestra en la interfaz de información para el conductor.

- **Personalización de la pantalla** P. 190

## ■ Personalización de la pantalla

### ■ Organización de las fuentes de audio en el área del lado izquierdo

Puede seleccionar qué fuentes desea ver en la pantalla de fuente de audio.

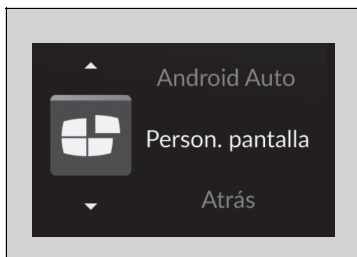

1. Gire la rueda de selección izquierda hasta seleccionar **Person. pantalla** y, a continuación, pulse la rueda de selección izquierda.

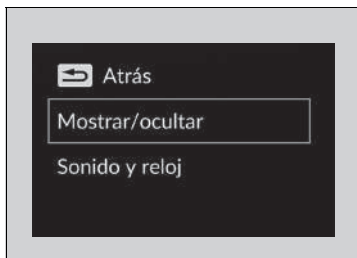

2. Gire la rueda de selección izquierda para desplazarse hasta seleccionar **Mostrar/ocultar** y, a continuación, pulse la rueda de selección izquierda.

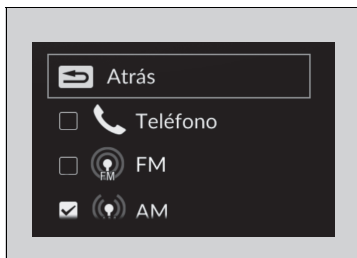

3. Gire la rueda de selección izquierda para desplazarse entre las fuentes de audio y, a continuación, pulse la rueda de selección izquierda para seleccionarlas o cancelar su selección.

## ►► Personalización de la pantalla

Al personalizar los ajustes, cambie a **P**.

### ■ Activar y desactivar la visualización en el área del lado izquierdo

Puede seleccionar si la información de audio actual y el reloj aparecerán en el área del lado izquierdo.

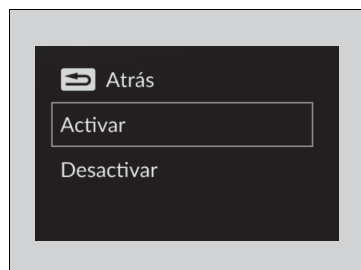
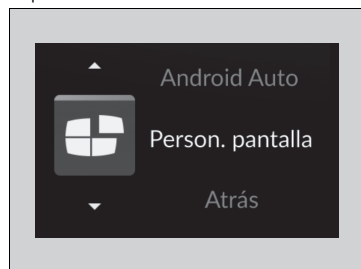

1. Gire la rueda de selección izquierda hasta seleccionar **Person. pantalla** y, a continuación, pulse la rueda de selección izquierda.
2. Gire la rueda de selección izquierda para seleccionar **Sonido y reloj** y, a continuación, pulse la rueda de selección izquierda.
3. Gire la rueda de selección izquierda para seleccionar los ajustes que desee y, a continuación, pulse la rueda de selección izquierda.

## Área del lado derecho de la interfaz de información para el conductor (cuadro de instrumentos tipo B)

La interfaz de información para el conductor muestra información tal como la autonomía del vehículo y el consumo de combustible. También muestra mensajes como advertencias y otro tipo de información útil.

Cuando aparezca un mensaje de aviso, compruebe el mensaje y póngase en contacto con un concesionario para que inspeccione el vehículo si es necesario. Consulte las siguientes páginas si aparecen los mensajes **Presión de aceite del motor baja**, **Temperatura del motor demasiado alta** o **Potencia de frenado reducida**.

- Si aparece el aviso **Presión de aceite del motor baja**. P. 678
- **Sobrecalentamiento** P. 676
- Si aparece el aviso de **potencia de frenado reducida** P. 679

### ■ Cambio de la pantalla

Gire la rueda de selección derecha para ver diferentes tipos de contenido.

### ➤ Cambio de la pantalla

Puede añadir o borrar el contenido de los instrumentos.

- **Personalización de la pantalla** P. 190

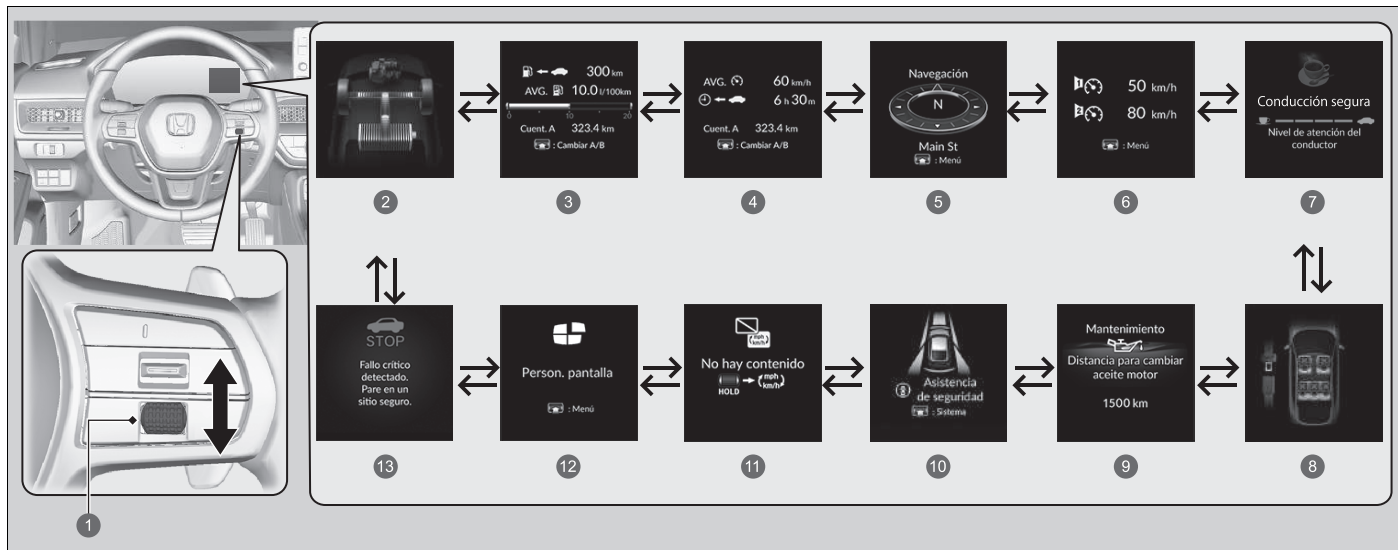

- 1 Rueda de selección derecha
- 2 Flujo de potencia P. 177
- 3 Autonomía/combustible/  
cuentakilómetros parcial P. 178
- 4 Velocímetro/tiempo/  
cuentakilómetros parcial P. 180
- 5 Navegación/brújula P. 181
- 6 Alarma de velocidad P. 182
- 7 Monitor de la atención del  
conductor P. 183

- 8 Cinturones de seguridad P. 187
- 9 Mantenimiento P. 187
- 10 Asistencia de seguridad P. 188
- 11 Sin contenido/cambio de unidad P. 189
- 12 Personalización de la pantalla P. 190
- 13 Mensaje de aviso P. 191



## ■ Monitor del flujo de potencia

Muestra el flujo de potencia de los motores eléctrico y de gasolina, e indica la fuente de alimentación del vehículo y si la batería se está cargando.

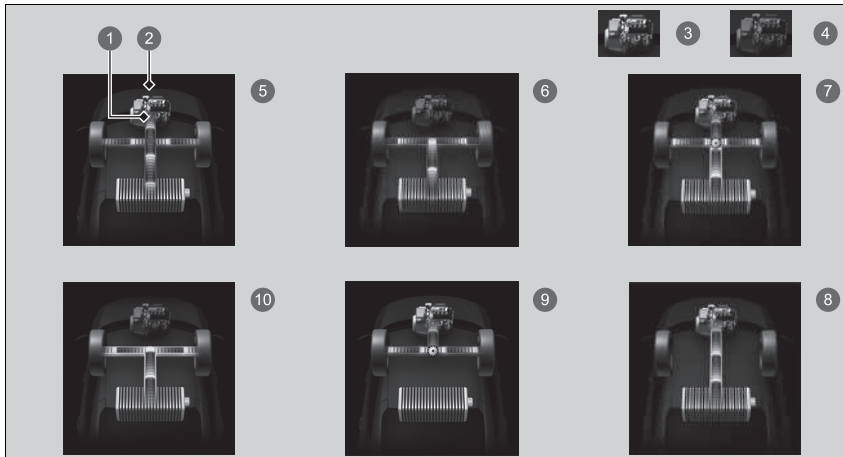

- ① Flujo de potencia
- ② Motor
- ③ Motor encendido
- ④ Motor apagado
- ⑤ **Híbrido (HV)**: la alimentación la suministran tanto el motor eléctrico como el de gasolina.
- ⑥ **Vehículo eléctrico (EV)**: la potencia la suministra el motor eléctrico.
- ⑦ **Motor de gasolina (transmisión directa)**: el motor de gasolina está en funcionamiento y el motor eléctrico está cargando la batería de alta tensión.
- ⑧ El motor de gasolina está en funcionamiento y el motor eléctrico está cargando la batería de alta tensión.
- ⑨ La potencia la suministra solo el motor de gasolina.
- ⑩ **Regeneración**: el motor eléctrico está cargando la batería de alta tensión.

## ►► Monitor del flujo de potencia

Mientras el vehículo esté detenido con el motor en marcha, podría aparecer lo siguiente en la interfaz de información para el conductor.



## ■ Autonomía/combustible/cuentakilómetros parcial

Pulse la rueda de selección derecha para alternar entre el cuentakilómetros parcial A y el cuentakilómetros parcial B.

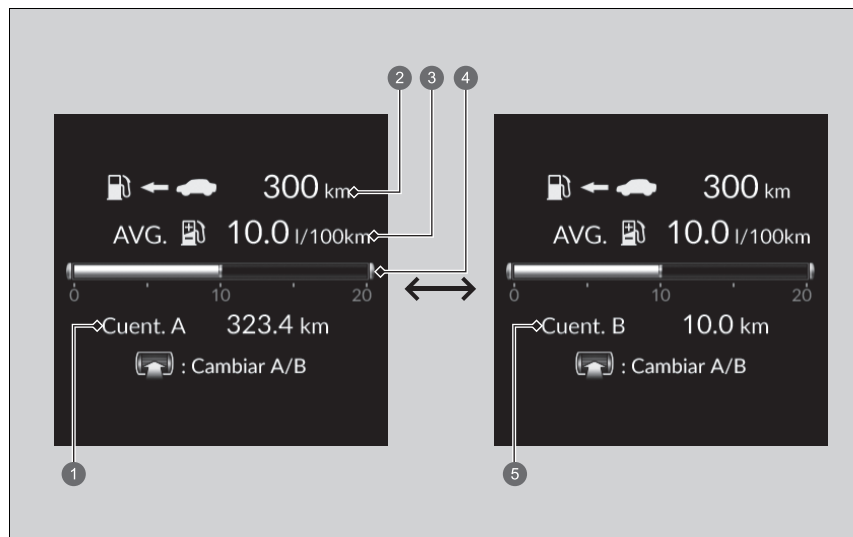

- 1 Cuentakilómetros parcial A
- 2 Autonomía
- 3 Consumo medio de combustible
- 4 Consumo instantáneo de combustible
- 5 Cuentakilómetros parcial B

### ■ Cuentakilómetros parcial

Muestra el número total de kilómetros recorridos desde la última puesta a cero. Los cuentakilómetros A y B se pueden utilizar para medir 2 recorridos independientes.

### Puesta a cero del cuentakilómetros parcial

Para restablecer el cuentakilómetros parcial, haga que aparezca en pantalla, mantenga pulsada la rueda de selección derecha y, a continuación, seleccione **Restablecer**.

- El cuentakilómetros parcial se reajusta a 0.0.

### ■ Consumo medio de combustible

Muestra el consumo medio de combustible estimado de cada cuentakilómetros parcial en l/100 km o mpg.

La pantalla se actualiza a intervalos fijos. Cuando se pone a cero el cuentakilómetros parcial, también lo hace el consumo medio de combustible.

### ■ Consumo instantáneo de combustible

Muestra el consumo instantáneo de combustible en forma de gráfico de barras, en l/100 km o mpg.

### ■ Autonomía

Muestra la distancia estimada que se puede recorrer con el combustible y electricidad restantes. Esta distancia se calcula en función del consumo de combustible actual del vehículo.

#### ☒ Consumo medio de combustible

Puede cambiar cuándo se pone a cero el consumo medio de combustible.

- ☒ **Funciones configurables** P. 348

#### ☒ Autonomía

La autonomía de conducción que se indica es únicamente un cálculo estimado y puede diferir con respecto a la distancia real que puede desplazarse el vehículo.

## ■ Velocímetro/tiempo/cuentakilómetros parcial

Pulse la rueda de selección derecha para alternar entre el cuentakilómetros parcial A y el cuentakilómetros parcial B.



- ① Cuentakilómetros parcial A
- ② Velocidad media
- ③ Tiempo transcurrido
- ④ Cuentakilómetros parcial B

## ■ Cuentakilómetros parcial

➤ Cuentakilómetros parcial P. 179

## ■ Tiempo transcurrido

Muestra el tiempo transcurrido desde la última puesta a cero de los viajes A o B.

## ■ Velocidad media

Muestra la velocidad media en km/h desde la última puesta a cero de los viajes A o B.

## ■ Navegación

### ■ Brújula

Muestra la pantalla de la brújula.

### ■ Indicaciones paso a paso

Cuando el sistema de navegación, Android Auto o Apple CarPlay proporcionan indicaciones de conducción, aparecen indicaciones paso a paso hasta su destino.

➤ **Consulte el manual del sistema de navegación**

➤ **Android Auto™** P. 341

➤ **Apple CarPlay** P. 337

### ⌘ Tiempo transcurrido

Puede cambiar cuándo se pone a cero el tiempo transcurrido.

➤ **Funciones configurables** P. 348

### ⌘ Velocidad media

Puede cambiar cuándo se pone a cero la velocidad media.

➤ **Funciones configurables** P. 348

### ⌘ Navegación

Puede seleccionar si el navegador paso a paso aparece o no durante las instrucciones de ruta.

➤ **Funciones configurables** P. 348

Es posible que las indicaciones paso a paso no estén disponibles en todas las aplicaciones.

Si se muestran la brújula o las indicaciones paso a paso, puede controlar ciertas funciones del sistema de navegación de la interfaz de información para el conductor pulsando la rueda de selección derecha.

➤ **Consulte el manual del sistema de navegación**

## ■ Alarma de velocidad

Permite activar el avisador de velocidad y cambiar el ajuste de este.

Pulse la rueda de selección derecha para mostrar la pantalla de ajustes y, a continuación, gírela; el ajuste de la alarma de velocidad cambiará de la siguiente manera:

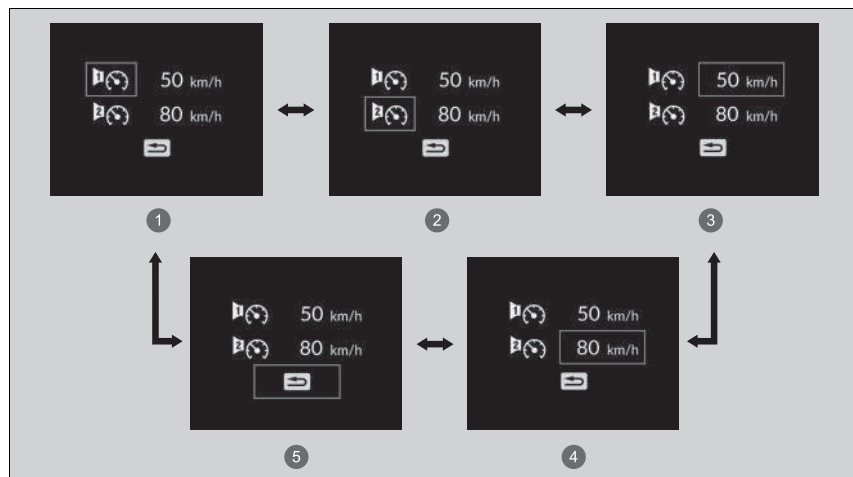

- ① Avisador de velocidad 1 activado/desactivado\*1
- ② Avisador de velocidad 2 activado/desactivado\*1
- ③ Ajuste de velocidad de la alarma de velocidad 1 (50 km/h\*1)
- ④ Ajuste de velocidad de la alarma de velocidad 2 (80 km/h\*1)
- ⑤ Atrás

\*1: Ajuste predeterminado

## ■ Monitor de la atención del conductor

El monitor de la atención del conductor analiza las acciones sobre el volante para determinar si el vehículo se está conduciendo de manera coherente o por una persona somnolienta o distraída. Si se determina que el vehículo se está conduciendo de esa forma, se muestra el grado de la atención del conductor en la interfaz de información para el conductor.

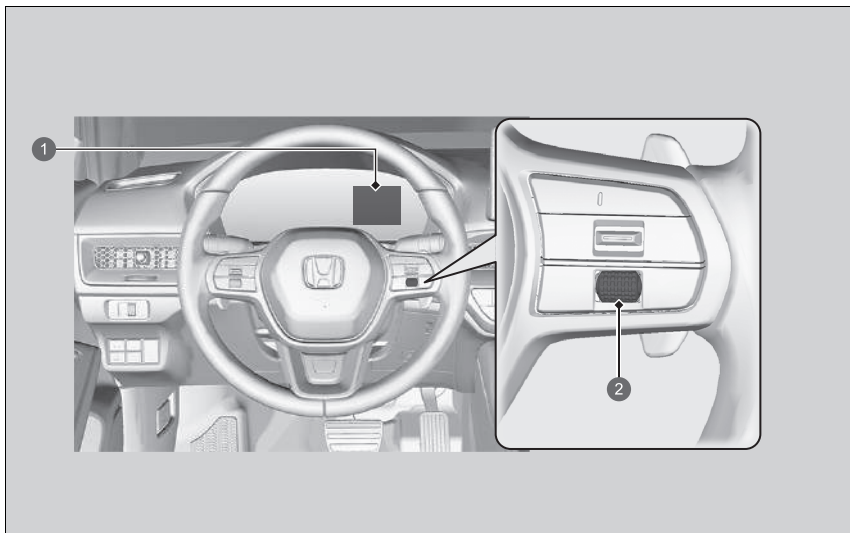

- 1 Interfaz de información para el conductor
- 2 Rueda de selección derecha

## ▣ Monitor de la atención del conductor

El monitor de la atención del conductor no puede detectar en todo momento si el conductor está cansado o distraído. Independientemente de la información proporcionada por el sistema, si nota cansancio, deténgase en un lugar seguro y descance el tiempo que necesite.

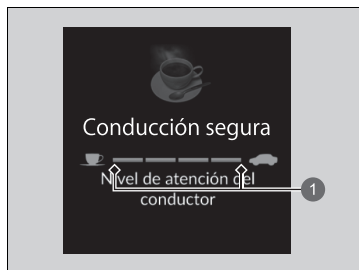

1 Nivel

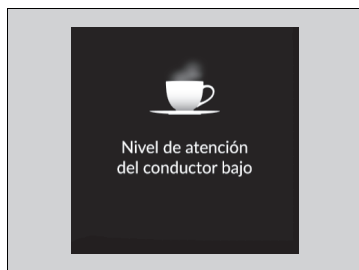

Al seleccionar Monitor de atención del conductor en la interfaz de información para el conductor, las barras se iluminan en blanco para indicar el grado de atención del conductor.

► **Cambio de la pantalla** P. 175

Si se iluminan dos barras, aparecerá el mensaje **Nivel de atención del conductor bajo**.





Si el número de barras disminuye a una, sonará un pitido, el volante vibrará y la taza de café se mostrará de color ámbar para avisar al conductor de que necesita descansar ya que su nivel de atención es muy bajo.

Si la taza de café se enciende de color ámbar, deténgase en un lugar seguro y descance el tiempo necesario.

La taza de café de color ámbar desaparecerá cuando se pulse la rueda de selección derecha o cuando el sistema determine que el conductor maneja con normalidad.

Si el conductor no descansa y el monitor sigue detectando que está muy cansado, la taza de café se encenderá de nuevo de color ámbar tras 15 minutos aproximadamente, se emitirá un pitido y el volante vibrará.

Las advertencias no aparecen si la duración del viaje es de 30 minutos o menos.

■ **El monitor de atención del conductor se restablece en los siguientes casos:**

- El sistema de alimentación se apaga.
- El conductor se desabrocha el cinturón de seguridad y abre la puerta mientras el vehículo está parado.

■ **Para que el monitor de la atención del conductor funcione:**

- El vehículo debe circular a una velocidad superior a 40 km/h.
- El testigo del sistema de dirección asistida eléctrica (EPS) debe estar apagado.

■ **Es posible que el monitor de atención del conductor no funcione en las circunstancias siguientes en función de las condiciones de conducción u otros factores:**

- La función de asistencia de la dirección del sistema de aviso de salida de carril (LKAS) está activada.
  - **Sistema de aviso de salida de carril (LKAS)** P. 505
- La carretera está en mal estado, por ejemplo, la superficie no está pavimentada o presenta baches.
- Hay mucho viento.
- El conductor conduce el vehículo con frecuencia de forma agresiva, por ejemplo, cambia de carril o acelera.

■ **Personalización**

Puede cambiar los ajustes del monitor de la atención del conductor. Seleccione **Alerta táctil y sonora**, **Solo alerta táctil** o **Desactivar**.

➤ **Funciones configurables** P. 348

➤ Para que el monitor de la atención del conductor funcione:

Las barras de la interfaz de información para el conductor permanecerán atenuadas a menos que el monitor de atención del conductor esté en funcionamiento.

## ■ Cinturones de seguridad

Aparece, en condiciones específicas, cuando se abrochan o se desabrochan los cinturones de seguridad.

🚨 **Recordatorio del cinturón de seguridad** P. 49

## ■ Mantenimiento

Muestra el sistema de información de mantenimiento.

🚨 **Sistema de información de mantenimiento\*** P. 580

## ■ Asistencia de seguridad

Indica el estado del sistema de ayuda de permanencia en la carretera (Road Departure Mitigation), el CMBS y el sistema de información de punto ciego\*, como activado, desactivado o averiado, mediante colores y letras.

Los colores que aparecen a continuación indican el estado de cualquiera de los sistemas mencionados anteriormente:

- Verde: el sistema está activado.
- Gris: el sistema está desactivado.
- Ámbar: hay un problema con el sistema.

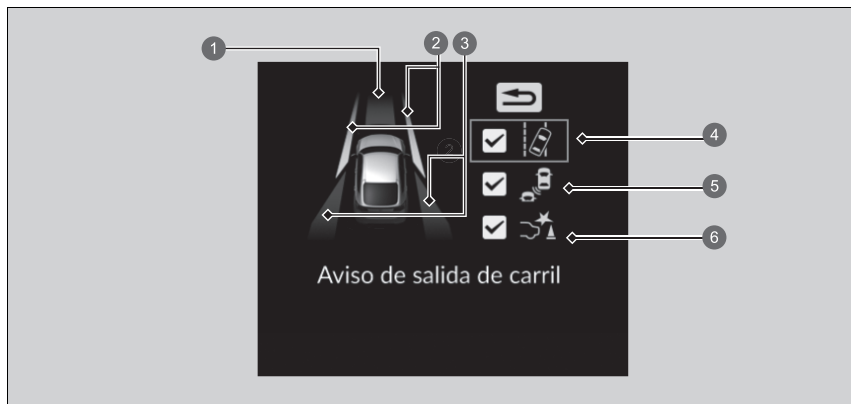

- 1 Información de zona para el CMBS
- 2 Información de zona para el sistema de ayuda de permanencia en la carretera (Road Departure Mitigation)
- 3 Información de zona para el sistema de información de punto ciego\*
- 4 Icono e información de estado del sistema de ayuda de permanencia en la carretera (Road Departure Mitigation)
- 5 Icono e información de estado del sistema de información de punto ciego\*
- 6 Icono e información de estado del CMBS

\* No disponible en todos los modelos

## ▣ Asistencia de seguridad

Si hubiera algún sistema indicado por el color ámbar, el vehículo debe revisarse en un concesionario inmediatamente.

Para activar o desactivar cada sistema, en primer lugar debe pulsar la rueda de selección derecha para cambiar la imagen que se muestra. En la siguiente pantalla puede seleccionar qué sistema activar o desactivar.

- ▣ **Activación y desactivación del sistema de ayuda de permanencia en la carretera (Road Departure Mitigation)** P. 531
- ▣ **Activación y desactivación del CMBS** P. 476
- ▣ **Activación y desactivación del sistema de información de punto ciego** P. 463

También puede confirmar el estado de cada función por el color del testigo.

- ▣ **Testigo del sistema de prevención y mitigación de impactos (CMBS) (ámbar)** P. 132
- ▣ **Testigo del sistema de prevención y mitigación de impactos (CMBS) (gris)** P. 132
- ▣ **Testigo del sistema de ayuda de permanencia en la carretera (Road Departure Mitigation) (ámbar)** P. 132
- ▣ **Testigo del sistema de ayuda de permanencia en la carretera (Road Departure Mitigation) (gris)** P. 132
- ▣ **Testigo de desactivación automática de la asistencia de la dirección del sistema de ayuda de permanencia en la carretera (Road Departure Mitigation)** P. 132
- ▣ **Testigo (ámbar) de asistencia de seguridad** P. 133
- ▣ **Testigo (verde/gris) de asistencia de seguridad** P. 135

## ■ Unids. veloc./distancia



Le permite mostrar una unidad diferente en la interfaz de información para el conductor y establecer las medidas mostradas para que la lectura correspondiente sea en km y km/h o en millas y mph.

Mantenga pulsada la rueda de selección derecha mientras selecciona la pantalla **No hay contenido** en la interfaz de información para el conductor.

Cada vez que haga esta acción, la unidad cambiará de km y km/h a millas y mph, o viceversa. Seguidamente, aparecerá una pantalla de confirmación durante unos segundos.

## ■ Personalización de la pantalla

### ■ Organización del contenido en el área del lado derecho

Puede seleccionar qué contenido desea ver en el área del lado derecho.

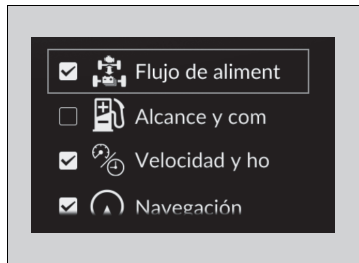
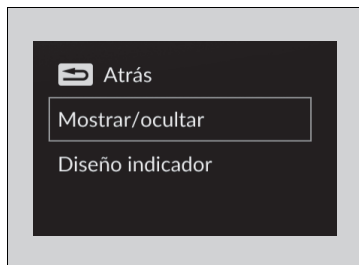

1. Mantenga pulsada la rueda de selección derecha mientras selecciona **Person. pantalla** en la interfaz de información para el conductor.
2. Gire la rueda de selección derecha para desplazarse hasta seleccionar **Mostrar/ocultar** y, a continuación, pulse la rueda de selección derecha.
3. Gire la rueda de selección derecha para desplazarse por el contenido y, a continuación, pulse la rueda de selección derecha para seleccionar o cancelar la selección.

### » Organización del contenido en el área del lado derecho

El contenido en gris no se puede eliminar del área del lado derecho.

Al personalizar los ajustes, cambie a **[P]**.

## ■ Cambio del diseño del indicador

Puede cambiar el diseño del indicador a un diseño circular o lineal.

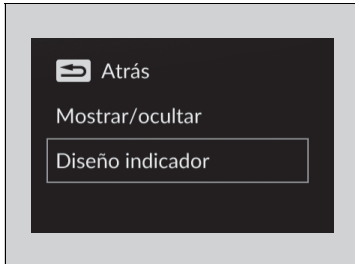

1. Mantenga pulsada la rueda de selección derecha mientras selecciona **Person. pantalla** en la interfaz de información para el conductor.
2. Gire la rueda de selección derecha para seleccionar **Diseño indicador** y, a continuación, pulse la rueda de selección derecha.

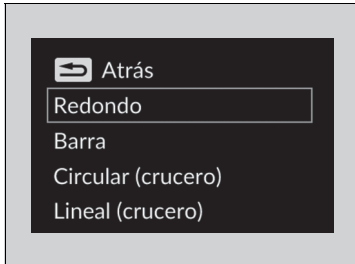

3. Gire la rueda de selección derecha para seleccionar los ajustes que desee y, a continuación, pulse la rueda de selección derecha.

## ■ Avisos

Puede comprobar si hay mensajes de aviso activos.

- **Mensajes informativos y de advertencia de la interfaz de información para el conductor** P. 136

## ►► Cambio del diseño del indicador

Quando se utiliza el diseño de indicador **Circular (crucero)** o **Lineal (crucero)**, se utiliza una pantalla simplificada cuando el ACC con función de seguimiento a baja velocidad (Low Speed Following) está en funcionamiento.

## ►► Avisos

Si hay varios avisos o mensajes, puede girar la rueda de selección derecha para verlos.





# Mandos

En este capítulo se explica cómo manejar los diversos mandos necesarios para la conducción.

<b>Reloj</b> .....	194
<b>Bloqueo y desbloqueo de las puertas</b>	
Llave .....	195
Baja intensidad de la señal del mando a distancia sin llave .....	197
Bloqueo/desbloqueo de las puertas desde el exterior .....	198
Bloqueo/desbloqueo de las puertas desde el interior .....	204
Bloqueo de seguridad para niños .....	206
<b>Portón trasero</b> .....	207
<b>Sistema de seguridad</b> .....	210
<b>Ventanillas</b> .....	217

<b>Techo panorámico*</b> .....	220
<b>Funcionamiento de mandos del volante</b>	
Botón POWER .....	224
Luces .....	226
Limpiaparabrisas y lavaparabrisas .....	240
Modelos con cuadro de instrumentos tipo A .....	243
Modelos con cuadro de instrumentos tipo B .....	244
Control de brillo .....	244
Botón de los retrovisores térmicos/ luneta térmica .....	245
Ajuste del volante .....	246

<b>Retrovisores</b>	
Retrovisor interior .....	247
Retrovisores eléctricos .....	249
<b>Asientos</b> .....	250
<b>Elementos auxiliares interiores</b>	
Luces interiores .....	261
Elementos de almacenamiento .....	263
Otros elementos auxiliares interiores .....	272
<b>Sistema de control de climatización</b> .....	278

\* No disponible en todos los modelos

## Ajuste del reloj

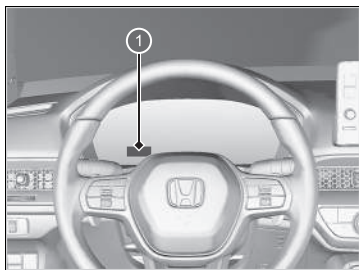

1 Reloj

Puede ajustar la hora manualmente o cambiar la visualización del reloj para mostrar el formato de 12 o 24 horas a través de la pantalla de audio/información.

➤ **Funciones configurables** P. 348

### ⌘ Ajuste del reloj

El reloj se actualiza automáticamente a través del sistema de sonido.

El reloj del panel de instrumentos también cambia cuando se ajusta el reloj de la pantalla de audio/información.

## Llave

Este vehículo se entrega con las siguientes llaves:

Mando a distancia sin llave



Utilice las llaves para encender y apagar el sistema de alimentación, así como para bloquear y desbloquear todas las puertas, el portón trasero y la tapa del depósito de combustible.

### ☒ Llave

Todas las llaves disponen de un sistema inmovilizador. El sistema inmovilizador ayuda a evitar el robo del vehículo.

#### ☒ Sistema inmovilizador P. 210

Siga los siguientes consejos para evitar que se produzcan daños en las llaves:

- No deje las llaves expuestas a la luz solar directa o en lugares a temperatura elevada o con un elevado nivel de humedad.
- Evite que las llaves se caigan o depositar objetos pesados sobre ellas.
- Mantenga las llaves alejadas de líquidos, polvo y arena.
- No abra las llaves excepto para sustituir la pila.

Si los circuitos de las llaves resultan dañados, puede que el sistema de alimentación no se active y que el mando a distancia no funcione.

Si las llaves no funcionan correctamente, llévalas a un concesionario para que las revisen.

### ■ Llave integrada

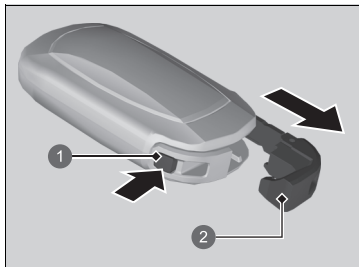

- 1 Botón de liberación
- 2 Llave integrada

Se puede utilizar la llave integrada para desbloquear las puertas cuando la pila del mando a distancia sin llave se está agotando y el desbloqueo eléctrico de las puertas está desactivado.

Para sacar la llave integrada, presione el botón de liberación y, a continuación, saque la llave. Para volver a instalar la llave integrada, empújela en el mando a distancia sin llave hasta oír un clic.

### ■ Etiqueta con el número de llave

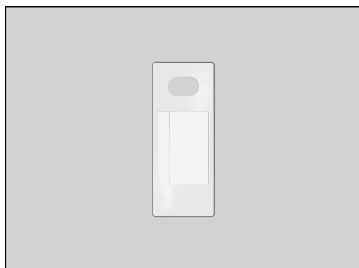

Contiene un número que es necesario para adquirir una llave de repuesto.

### ☒ Etiqueta con el número de llave

Guarde la etiqueta con el número de llave por separado en un lugar seguro fuera del vehículo.

Si desea adquirir una llave adicional, póngase en contacto con un concesionario.

Si perdiera la llave y no pudiera activar el sistema de alimentación, póngase en contacto con un concesionario.

## Baja intensidad de la señal del mando a distancia sin llave

El vehículo transmite ondas de radio para localizar el mando a distancia sin llave para activar el sistema de alimentación, bloquear y desbloquear todas las puertas, el portón trasero y la tapa del depósito de combustible.

En los siguientes casos, activar el sistema de alimentación, bloquear/desbloquear las puertas, el portón trasero y la tapa del depósito de combustible pueden verse inhibidos o su funcionamiento puede ser inestable:

- Algún equipo cercano está transmitiendo ondas de radio potentes.
- Lleva el mando a distancia sin llave junto a equipos de telecomunicaciones como ordenadores portátiles, teléfonos móviles o dispositivos inalámbricos.
- Un objeto metálico toca o cubre el mando a distancia sin llave.

### ▣ Baja intensidad de la señal del mando a distancia sin llave

La comunicación entre el mando a distancia sin llave y el vehículo consume la pila del mando.

La duración de la pila es de unos dos años, aunque varía según la regularidad de uso.

La pila se consume siempre que el mando a distancia sin llave recibe ondas de radio potentes. Evite colocarlo cerca de dispositivos eléctricos como televisores y ordenadores personales.

Es posible reducir el consumo de batería desactivando la recepción de ondas de radio. Cuando mantenga pulsados los botones de bloqueo y desbloqueo al mismo tiempo durante aproximadamente tres segundos, el LED parpadeará dos veces y la recepción de ondas de radio se desactivará. Si pulsa una vez cualquier botón del mando a distancia sin llave, comenzará a recibir ondas de radio de nuevo.

## Bloqueo/desbloqueo de las puertas desde el exterior

### ■ Uso del sistema de acceso sin llave

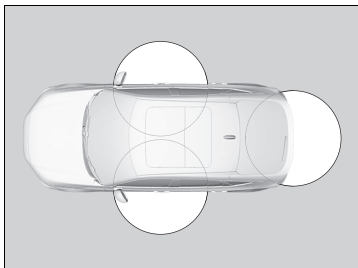

Cuando lleva encima el mando a distancia sin llave, puede bloquear/desbloquear las puertas, la tapa del depósito de combustible y el portón trasero.

Puede bloquear/desbloquear las puertas, la tapa del depósito de combustible y el portón trasero dentro de un radio de unos 80 cm de la manecilla exterior de la puerta o el botón de apertura del portón trasero.

### ☒ Bloqueo/desbloqueo de las puertas desde el exterior

Si el interruptor de las luces interiores está en la posición de activación con las puertas, las luces interiores se encienden cuando se pulsa el botón de desbloqueo de las puertas y del portón trasero.

No se abre ninguna puerta: las luces se apagan transcurridos 30 segundos.

Cierre de seguridad de las puertas y del portón trasero: las luces se apagan inmediatamente.

☒ **Luces interiores** P. 261

### ☒ Uso del sistema de acceso sin llave

Si no abre ninguna puerta ni el portón trasero antes de que transcurran 30 segundos desde el desbloqueo del vehículo con el sistema de acceso sin llave, las puertas y el portón trasero se bloquearán de nuevo automáticamente.

Solo puede bloquear o desbloquear las puertas mediante el sistema de acceso sin llave cuando el modo de alimentación está en la posición de VEHÍCULO APAGADO.

El sistema de acceso sin llave no puede bloquear el vehículo con una puerta abierta.

### ■ Bloqueo de las puertas y del portón trasero

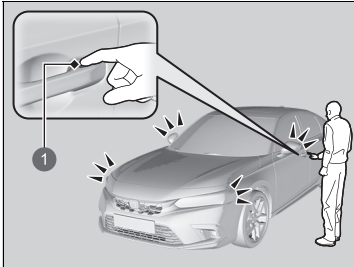

1 Sensor de bloqueo de la puerta

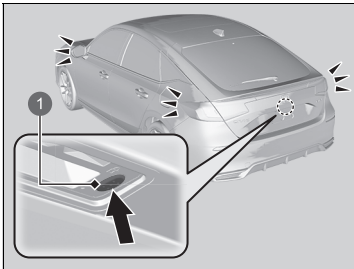

1 Botón de bloqueo

Toque el sensor de bloqueo de la puerta delantera o pulse el botón de bloqueo del portón trasero.

- Algunas de las luces exteriores parpadean tres veces, todas las puertas y el portón trasero se bloquean y el sistema de seguridad se activa.

#### Modelos con volante a la derecha

- Se activa la función de superbloqueo.

### ☒ Uso del sistema de acceso sin llave

- No deje el mando a distancia de acceso sin llave en el vehículo al salir. Llévelo consigo.
- Aunque no lleve consigo el mando a distancia de acceso sin llave, puede bloquear/desbloquear las puertas y el portón trasero si hay otra persona con un mando dentro del radio de alcance.
- La puerta se puede desbloquear si la manecilla de la puerta está mojada debido a lluvia intensa o a un túnel de lavado si el mando a distancia sin llave se encuentra dentro del radio de alcance.
- Si sujeta la manecilla de una de las puertas delanteras o toca el sensor de bloqueo de una de las puertas con guantes puestos, es posible que el sensor de la puerta tarde en reaccionar o que no bloquee ni desbloquee las puertas.
- Tras bloquear la puerta, tiene hasta dos segundos para tirar de la manecilla y confirmar que efectivamente la puerta está cerrada. Si tiene que desbloquear la puerta justo después de haberla bloqueado, espere al menos dos segundos antes de tirar de la manecilla; de lo contrario, la puerta no se desbloqueará.
- Es posible que la puerta no se abra si tira de ella inmediatamente después de haber tirado de la manecilla de la puerta. Vuelva a tirar de la manecilla y verifique que la puerta está desbloqueada antes de tirar de ella.
- Incluso dentro del radio de 80 cm, es posible que no pueda bloquear/desbloquear las puertas ni el portón trasero con el mando a distancia de acceso sin llave si apunta con el mando por encima o por debajo de la manecilla exterior.
- Es posible que el sistema de acceso sin llave no funcione si está demasiado cerca de la puerta y del cristal de la puerta.

## ■ Desbloqueo de las puertas y del portón trasero

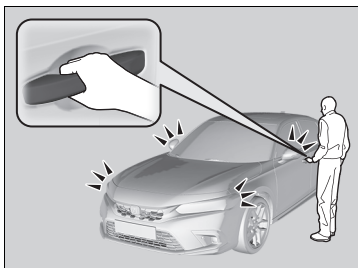

- Accione la manecilla de la puerta del conductor:
- La puerta del conductor y la tapa del depósito de combustible se desbloquean.
  - Algunas de las luces exteriores parpadean una vez.

Accione la manecilla de la puerta del pasajero delantero:

- Todas las puertas y el portón trasero se desbloquean.
- Algunas de las luces exteriores parpadean una vez.

Mantenga pulsado el botón de apertura del portón trasero.

- El portón trasero se desbloquea.
- Algunas de las luces exteriores parpadean una vez.

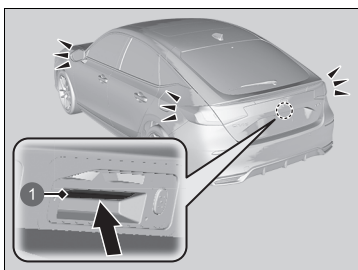

- 1 Botón de apertura del portón trasero

## ►► Uso del sistema de acceso sin llave

Los ajustes de parpadeo de las luces y del modo de desbloqueo se pueden personalizar en la pantalla de audio/información.

► **Funciones configurables** P. 348



## ■ Uso del mando a distancia

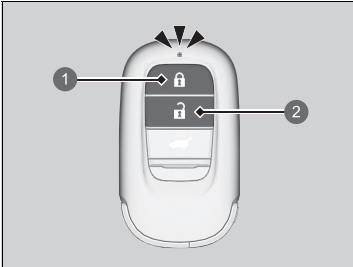

- ❶ Botón de bloqueo
- ❷ Botón de desbloqueo

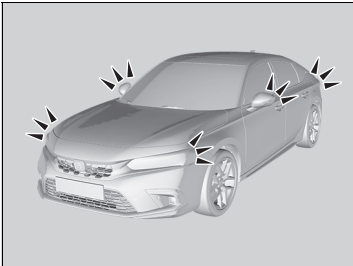

### ■ Bloqueo de las puertas y del portón trasero

Pulse el botón de bloqueo.

- Algunas luces exteriores parpadean tres veces, todas las puertas, el portón trasero y la tapa del depósito de combustible se bloquean y se activa el sistema de seguridad.

#### Modelos con volante a la derecha

- Se activa la función de superbloqueo.

### ■ Desbloqueo de las puertas y del portón trasero

Pulse el botón de desbloqueo.

#### Una vez:

- Algunas luces exteriores parpadean una vez y la puerta del conductor y la tapa del depósito de combustible se desbloquean.

#### Dos veces:

- El resto de puertas y el portón trasero se desbloquean.

## ☒ Uso del mando a distancia

Si no abre ninguna puerta ni el portón trasero antes de que transcurran 30 segundos desde el desbloqueo del vehículo con el mando a distancia, las puertas y el portón trasero se bloquearán de nuevo automáticamente.

Solo puede bloquear o desbloquear las puertas mediante el mando a distancia cuando el modo de alimentación está en la posición de VEHÍCULO APAGADO.

#### Modelos con volante a la derecha

No se pueden bloquear las puertas desde el exterior si el mando a distancia se encuentra en el interior del vehículo y suena el avisador acústico. Si desea bloquear una puerta mientras el mando todavía está en el vehículo, realice alguna de las siguientes acciones cuatro veces:

- Pulse el botón de bloqueo en el mando a distancia sin llave.
- Gire la llave en el cilindro para bloquear.
- Toque el sensor de bloqueo de la manecilla de la puerta o pulse el botón de bloqueo del portón trasero.

El mando a distancia utiliza señales de baja potencia, de modo que su funcionamiento puede variar dependiendo del entorno.

El mando a distancia no puede bloquear el vehículo con una puerta abierta.

Si la distancia de alcance del mando a distancia varía, probablemente la pila tenga poca carga.

Si el LED no se enciende al pulsar el botón, la pila está agotada.

☒ **Sustitución de la pila del mando a distancia**  
P. 629

Puede personalizar el ajuste del modo de desbloqueo de las puertas.

☒ **Funciones configurables** P. 348

## ■ Desbloqueo de las puertas con una llave

Si el botón de desbloqueo del mando a distancia sin llave no funciona, utilice la llave. La cerradura se encuentra en la parte posterior de la manecilla de la puerta.

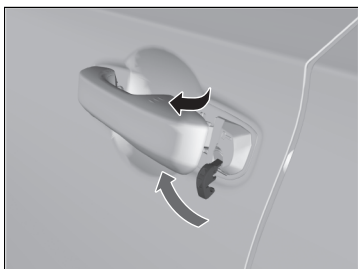

Introduzca la llave completamente en el bombillo de la cerradura desde debajo de la manecilla y gírela.

### Modelos con volante a la derecha

La función de superbloqueo se cancela y, a continuación, la puerta del conductor se desbloquea.

## ►► Desbloqueo de las puertas con una llave

Al desbloquear, la puerta del conductor se desbloquea en primer lugar. Si gira la llave una segunda vez transcurridos pocos segundos, no se desbloquearán el resto de las puertas ni el portón trasero.

Si se desbloquea una puerta con la llave cuando el sistema de seguridad está activado, la alarma se apagará.

Puede personalizar el ajuste del modo de desbloqueo de las puertas.

► **Funciones configurables** P. 348

Se puede bloquear sin utilizar el mando a distancia.

► **Bloqueo de una puerta sin llave** P. 203

## ■ Bloqueo de una puerta sin llave

Si no lleva la llave consigo, o si por alguna razón no se puede bloquear una puerta con la llave, la puerta se puede bloquear sin la llave.

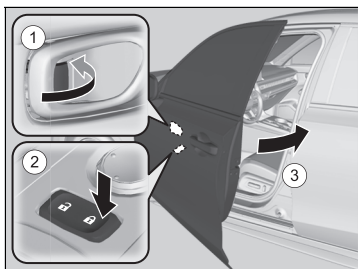

### ■ Bloqueo de la puerta del conductor

Empuje la lengüeta de bloqueo hacia delante ① o empuje el interruptor de bloqueo centralizado de puertas en la dirección de bloqueo ② y, a continuación, tire de la manecilla exterior de la puerta y mantenga la posición ③. Cierre la puerta y suelte la manecilla.

### ■ Bloqueo de las puertas de los pasajeros

Empuje la lengüeta de bloqueo hacia delante y cierre la puerta.

### ■ Sistema de prevención de bloqueo involuntario

Las puertas y el portón trasero no se bloquearán si el mando a distancia de acceso sin llave está dentro del vehículo.

## ⌘ Bloqueo de una puerta sin llave

Al bloquear la puerta del conductor, el resto de puertas y el portón trasero se bloquean al mismo tiempo.

Antes de bloquear una puerta, asegúrese de que la llave no se quede en el interior del vehículo.

## Bloqueo/desbloqueo de las puertas desde el interior

### ■ Uso de la lengüeta de bloqueo

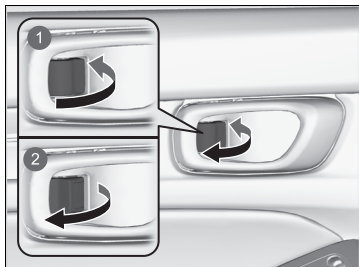

- 1 Bloqueo
- 2 Desbloqueo

#### ■ Bloqueo de una puerta

Empuje la lengüeta de bloqueo hacia delante.

#### ■ Desbloqueo de una puerta

Tire de la lengüeta de bloqueo hacia atrás.

### ■ Desbloqueo mediante la manecilla interior de la puerta delantera

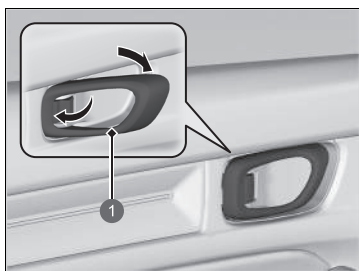

- 1 Manecilla interior

Tire de la manecilla interior de la puerta delantera.

- La puerta se desbloquea y se abre en un único movimiento.

### ☒ Uso de la lengüeta de bloqueo

Si bloquea la puerta del conductor con la lengüeta de bloqueo, el resto de puertas y el portón trasero se bloquearán al mismo tiempo.

Al desbloquear la puerta del conductor con la lengüeta de bloqueo, solamente se desbloquea esta puerta.

### ☒ Desbloqueo mediante la manecilla interior de la puerta delantera

Las manecillas interiores de las puertas delanteras están diseñadas para que los ocupantes de los asientos delanteros abran la puerta con un solo movimiento.

Sin embargo, esta característica requiere que los ocupantes de los asientos delanteros nunca tiren de la manecilla interior de la puerta con el vehículo en movimiento.

Los niños siempre deberán viajar en los asientos traseros, pues las puertas disponen de bloqueos de seguridad para niños.

☒ **Bloqueo de seguridad para niños** P. 206

## ■ Uso del interruptor de bloqueo centralizado de puertas

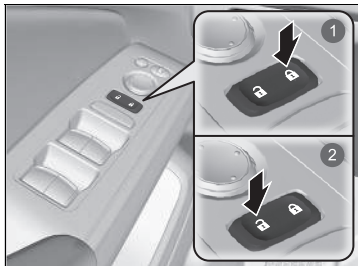

- ① Bloqueo
- ② Desbloqueo

Pulse el interruptor de bloqueo centralizado de puertas, tal como se muestra, para bloquear o desbloquear todas las puertas, el portón trasero y la tapa del depósito de combustible.

## ☒ Uso del interruptor de bloqueo centralizado de puertas

Al bloquear/desbloquear una de las puertas delanteras con el interruptor de bloqueo centralizado de puertas, el resto de las puertas, el portón trasero y la tapa del depósito de combustible se bloquean/desbloquean al mismo tiempo.

## Bloqueo de seguridad para niños

El bloqueo de seguridad para niños evita que las puertas traseras se puedan abrir desde el interior independientemente de la posición de la lengüeta de bloqueo.

### ■ Ajuste del bloqueo de seguridad para niños

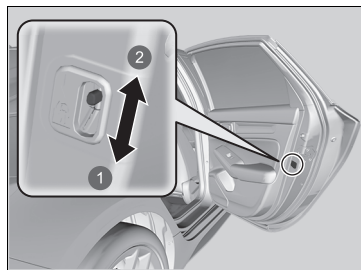

- ① Bloquear
- ② Desbloquear

Mueva la palanca de la puerta trasera a la posición de bloqueo y cierre la puerta.

#### ■ Al abrir la puerta

Utilice la manecilla exterior de la puerta para abrirla.

### » Bloqueo de seguridad para niños

Para abrir la puerta desde el interior cuando el bloqueo de seguridad para niños está activado, coloque la lengüeta de bloqueo en la posición de desbloqueo, baje la luneta, saque la mano por la ventana y tire de la manecilla exterior de la puerta.

## Precauciones a la hora de abrir/cerrar el portón trasero

Antes de abrir o cerrar el portón trasero, asegúrese de que no haya objetos ni personas cerca.

- Abra el portón trasero completamente.
  - ▶ Si no se abre del todo, puede empezar a cerrarse por su propio peso.
- Tenga cuidado cuando haya viento. El viento puede hacer que el portón trasero se cierre.

Mantenga el portón trasero cerrado durante la conducción para:

- ▶ Evitar posibles daños.
- ▶ Impedir la entrada de gases de escape al interior del vehículo.
  - 🚫 **Monóxido de carbono** P. 109

### ⚠️ Precauciones a la hora de abrir/cerrar el portón trasero

## ⚠️ ADVERTENCIA

Si alguien interfiere en la apertura o el cierre del portón trasero, podría ocasionarse un accidente con lesiones graves.

Antes de abrir o cerrar el portón trasero, confirme que no haya nadie cerca.

Al cerrar el portón trasero, asegúrese de no golpear la cabeza ni de colocar las manos entre el portón trasero y el maletero.

Al guardar o sacar equipaje del maletero con el motor en ralentí, no se ponga delante del tubo de escape. Puede sufrir quemaduras.

No permita que ningún pasajero viaje en el maletero. Pueden sufrir lesiones durante un frenado brusco, una aceleración repentina o una colisión.

## Apertura/cierre del portón trasero

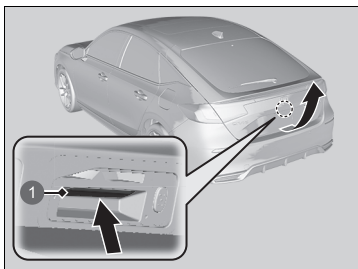

1 Botón de apertura del portón trasero

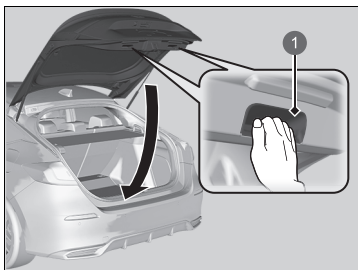

1 Manecilla interior

Al desbloquear todas las puertas o al pulsar el botón de desbloqueo de portón trasero del mando a distancia, se desbloqueará el portón trasero. Pulse el botón de apertura del portón trasero y levántelo para abrirlo.

Si lleva consigo el mando a distancia de acceso sin llave, no tiene que desbloquear el portón trasero antes de abrirlo.

Para cerrar el portón trasero, use la manecilla interior, bájelo y empújelo para cerrarlo desde fuera.

Si cierra el portón trasero cuando la puerta del conductor está bloqueada, el portón trasero se bloquea automáticamente.

- Algunas de las luces exteriores parpadearán tres veces.

### Apertura/cierre del portón trasero

- No deje el mando a distancia de acceso sin llave en el vehículo al salir. Llévelo consigo.
- Aunque no lleve consigo el mando a distancia de acceso sin llave, puede desbloquear el portón trasero si hay otra persona con un mando dentro del radio de alcance.
- No cierre el portón trasero con el mando a distancia sin llave dentro del maletero. Sonará el avisador acústico y el portón trasero no podrá cerrarse.



## ■ Uso del mando a distancia

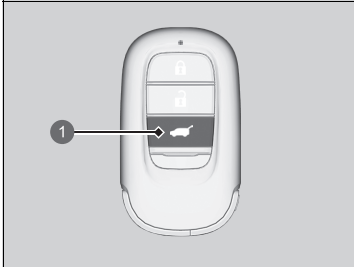

- 1 Botón de desbloqueo del portón trasero

Pulse el botón de desbloqueo del portón trasero para desbloquear el portón trasero.

## ☒ Uso del mando a distancia

Si ha desbloqueado y abierto el portón trasero con el mando a distancia, al cerrar, el portón trasero se bloqueará automáticamente.

## Sistema inmovilizador

Este sistema impide que se pueda activar el sistema de alimentación con una llave que no se haya registrado previamente.

Preste atención a lo siguiente cuando pulse el botón **POWER**:

- No acerque al botón **POWER** objetos que emitan ondas de radio potentes.
- Asegúrese de que la llave no está tapada ni en contacto con objetos metálicos.
- No acerque una llave del sistema inmovilizador de otro vehículo al botón **POWER**.

No ponga la llave cerca de elementos magnéticos. Los dispositivos electrónicos, como televisores y sistemas de audio, emiten campos magnéticos fuertes. Tenga en cuenta que incluso un llavero puede magnetizarse.

### » Sistema inmovilizador

#### AVISO

Dejar la llave en el vehículo puede causar el robo o desplazamiento accidental del vehículo. Llévase siempre la llave al abandonar el vehículo.

No modifique este sistema ni añada otros dispositivos. De lo contrario, puede causar daños al sistema y el vehículo puede dejar de funcionar.

Si el sistema no reconoce repetidamente la codificación de la llave, póngase en contacto con un concesionario. Si ha perdido la llave y no puede poner el vehículo en marcha, póngase en contacto con un concesionario.

#### Modelos con volante a la derecha

La primera vez que arranque el vehículo tras la desconexión de la batería de 12 V, hágalo con el pedal del freno pisado.

## Alarma del sistema de seguridad

La alarma del sistema de seguridad se activa cuando el portón trasero, el capó o las puertas se fuerzan para abrirse. La alarma no se activa cuando se abren el portón trasero o las puertas con el mando a distancia o el sistema de acceso sin llave.

### ■ Cuando se activa la alarma del sistema de seguridad

La bocina suena de forma intermitente y las luces exteriores parpadean.

### ■ Para desactivar la alarma del sistema de seguridad

Desbloquee el vehículo con el mando a distancia o el sistema de acceso sin llave, o cambie el modo de alimentación a la posición de CONTACTO. Se desactiva el sistema junto con la bocina y las luces intermitentes.

### ■ Ajuste de la alarma del sistema de seguridad

La alarma del sistema de seguridad se activa automáticamente cuando se cumplen las condiciones siguientes:

- El modo de alimentación está colocado en la posición de VEHÍCULO APAGADO.
- El capó está cerrado.
- Todas las puertas y el portón trasero se bloquean desde el exterior con el mando a distancia o el sistema de acceso sin llave.

### ■ Cuando se activa la alarma del sistema de seguridad

El testigo de la alarma del sistema de seguridad parpadea en el panel de instrumentos y el intervalo de parpadeo cambia después de unos 15 segundos.

### ■ Para desconectar la alarma del sistema de seguridad

La alarma del sistema de seguridad se cancela cuando se desbloquea el vehículo con el mando a distancia o el sistema de acceso sin llave, o cuando se ajusta el modo de alimentación a la posición de CONTACTO. Al mismo tiempo se apaga el testigo de alarma del sistema de seguridad.

### ⓘ Alarma del sistema de seguridad

No modifique este sistema ni añada otros dispositivos. De lo contrario, puede causar daños al sistema y el vehículo puede dejar de funcionar.

La alarma del sistema de seguridad continuará durante aproximadamente 5 minutos antes de que el sistema de seguridad se desactive.

El sistema pasará por diez ciclos de 30 segundos, durante los que sonará la bocina y parpadeará un testigo de emergencia. Según las circunstancias, el sistema de seguridad podría seguir funcionando durante más de 5 minutos.

No active la alarma del sistema de seguridad si hay alguna persona en el interior del vehículo o alguna ventanilla abierta. El sistema se puede activar accidentalmente en los siguientes casos:

- Desbloqueo de la puerta con la lengüeta de bloqueo.
- Si se abre el capó con la manecilla de apertura del capó.

Si la batería de 12 voltios se descarga completamente con la alarma del sistema de seguridad activada, se puede disparar la alarma al recargar o sustituir la batería de 12 voltios.

Si esto ocurre, desactive la alarma del sistema de seguridad desbloqueando una puerta con el mando a distancia o el sistema de acceso sin llave.

Si se desbloquea una puerta con la llave integrada cuando el sistema de seguridad está activado, la alarma se apagará.

## » Alarma del sistema de seguridad

### Modelos con volante a la derecha

El sistema se puede activar accidentalmente en los casos siguientes:

- El vehículo se estaciona en un garaje automatizado.
- El vehículo se lava con agua a alta presión o se pasa a través de un túnel de lavado.
- El vehículo se transporta por tren, ferry o remolque.
- El vehículo se somete a fuerte lluvia o tiempo tormentoso.
- Se retira hielo del vehículo.

Puede utilizar el botón **OFF** del sensor de ultrasonido/inclinación para evitar que la alarma del sistema de seguridad se active accidentalmente.

» **Sensores de ultrasonido** \* P. 213

## Sensores de ultrasonido\*

Los sensores de ultrasonido se activan solamente cuando se activa la alarma del sistema de seguridad. Si los sensores detectan a un intruso moviéndose alrededor del vehículo o accediendo a su interior a través de una ventanilla, el sensor activará la alarma.

### ■ Para activar la alarma del sistema de seguridad sin activar los sensores de ultrasonido

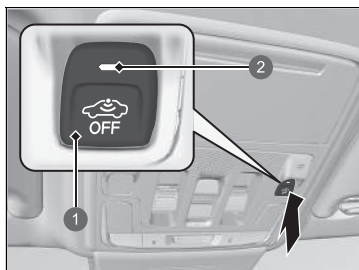

- 1 Botón **OFF** del sensor de ultrasonido/inclinación
- 2 Testigo

Puede activar el sistema de seguridad sin activar el sensor de ultrasonido.

Para desactivar el sistema de sensores de ultrasonido, cambie el modo de alimentación a **VEHÍCULO APAGADO**. Para ello, pulse el botón **POWER** y, a continuación, pulse el botón **OFF** del sensor de ultrasonido/inclinación.

- El testigo se enciende de color rojo.

Para volver a activarlo, pulse el botón **OFF** del sensor de ultrasonido/inclinación.

Los sensores de ultrasonido se encienden cada vez que se activa la alarma del sistema de seguridad, incluso si los apagó la última vez.

### ▣ Sensores de ultrasonido\*

Tanto si se activan los sensores de ultrasonido como si no, el sistema de seguridad solo se puede desconectar con el mando a distancia o el sistema de acceso sin llave, no con la llave.

Es posible confirmar si el sistema de seguridad del vehículo se ha activado sin su conocimiento. Si se activa el sistema de seguridad, el testigo parpadeará durante 5 minutos después de desbloquear la puerta y desactivar el sistema.

No obstante, si activa el sistema de alimentación, el testigo dejará de parpadear después de 5 segundos.

Si el sensor de ultrasonido funciona mal o hay otro problema, el testigo se encenderá durante 5 minutos después de desbloquear la puerta y desactivar el sistema.

No obstante, si activa el sistema de alimentación, el testigo se apagará.

Los sensores de ultrasonido pueden activar accidentalmente el sistema de seguridad cuando:

- Hay alguien en el vehículo
- Hay una ventanilla abierta
- Hay accesorios o ropa colgando del vehículo

## Sensor de inclinación\*

El sensor de inclinación se activa solo cuando se activa la alarma del sistema de seguridad. Si alguien levanta el vehículo con intención de remolcarlo, quitar las ruedas, etc., el sensor activará la alarma.

### ■ Para activar la alarma del sistema de seguridad sin activar el sensor de inclinación

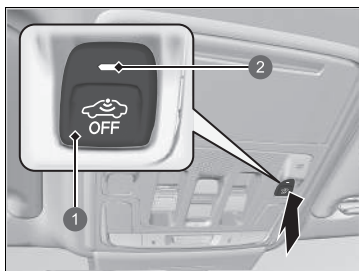

- 1 Botón **OFF** del sensor de ultrasonido/inclinación
- 2 Testigo

Puede ajustar el sistema de seguridad sin activar el sensor de inclinación.

Para desactivar el sistema del sensor de inclinación, cambie el modo de alimentación a VEHÍCULO APAGADO. Para ello, pulse el botón **POWER** y, a continuación, pulse el botón **OFF** del sensor de ultrasonido/inclinación.

► El testigo se enciende de color rojo.

Para volver a activarlo, pulse el botón **OFF** del sensor de ultrasonido/inclinación.

El sensor de inclinación se enciende cada vez que se activa la alarma del sistema de seguridad, incluso si lo apagó la última vez.

### » Sensor de inclinación\*

Tanto si se activa el sensor de inclinación como si no, el sistema de seguridad solo se puede desconectar con el mando a distancia o el sistema de acceso sin llave, no con la llave.

Es posible confirmar si el sistema de seguridad del vehículo se ha activado sin su conocimiento. Si se activa el sistema de seguridad, el testigo parpadeará durante 5 minutos después de desbloquear la puerta y desactivar el sistema. No obstante, si activa el sistema de alimentación, el testigo dejará de parpadear después de 5 segundos.

Si el sensor de inclinación funciona mal o hay otro problema, el testigo se encenderá durante 5 minutos después de desbloquear la puerta y desactivar el sistema. No obstante, si activa el sistema de alimentación, el testigo se apagará.

No active el sensor de inclinación mientras levanta el vehículo o lo eleva con un gato.

## Superbloqueo\*

La función de superbloqueo desactiva las lengüetas de bloqueo de todas las puertas para una mejor protección antirrobo.

Las puertas no pueden abrirse desde el interior una vez activado el superbloqueo.

### ■ Bloqueo de las puertas sin superbloqueo al utilizar un interruptor de bloqueo centralizado

1. Mantenga la puerta del conductor cerrada.
2. Abra la puerta del pasajero o la puerta trasera y empuje el interruptor de bloqueo centralizado de puertas del lado del conductor o del pasajero en la dirección de bloqueo.
3. Cierre la puerta del pasajero o la puerta trasera sin tocar la manecilla de la puerta.

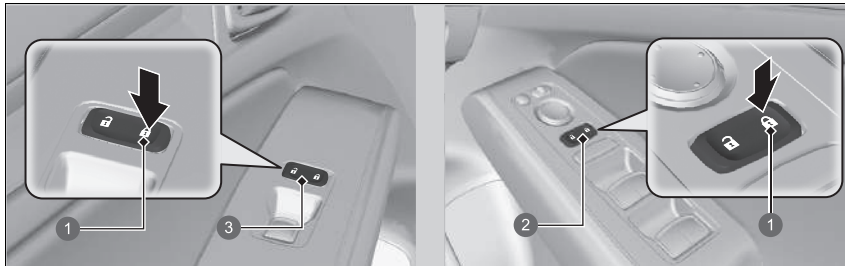

- 1 Bloqueo
- 2 Interruptor de bloqueo centralizado de puertas de la puerta del conductor
- 3 Interruptor de bloqueo centralizado de puertas de la puerta del pasajero

### » Superbloqueo\*

## ⚠ ADVERTENCIA

No debe haber ninguna persona dentro del vehículo con el superbloqueo activado. Las personas encerradas en el interior pueden ponerse enfermas de gravedad o incluso morir a causa del calor acumulado en el interior del vehículo si este se ha dejado bajo el sol.

**Asegúrese de que no haya personas en el interior del vehículo antes de activar el superbloqueo.**

Si se desbloquea una puerta con la llave integrada cuando el sistema de seguridad está activado, la alarma se apagará.

Una vez que se ha activado la función de superbloqueo, permanecerá activada incluso al desbloquear el portón trasero.

### ■ Bloqueo de las puertas sin superbloqueo al utilizar la llave integrada

La llave integrada puede utilizarse para bloquear las puertas sin activar el superbloqueo, incluso si no lleva consigo el mando a distancia sin llave.

1. Con la puerta del conductor abierta, tire de la manecilla de la puerta y bloquee la puerta con la llave integrada.
2. Saque la llave integrada y cierre la puerta mientras tira de la manecilla de la puerta.

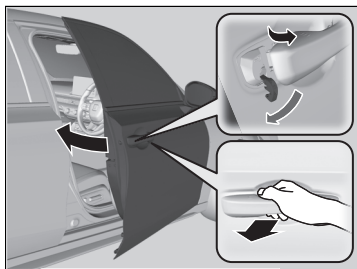



## Apertura/cierre de los elevalunas eléctricos

Con el modo de alimentación en la posición de CONTACTO, los elevalunas eléctricos pueden abrir y cerrar las ventanillas accionando los interruptores de las puertas.

Los interruptores del lado del conductor se pueden utilizar para abrir y cerrar todas las ventanillas. El botón de bloqueo del elevalunas eléctrico del lado del conductor debe estar desactivado (no pulsado hacia dentro, testigo apagado) para abrir y cerrar las ventanillas desde cualquier otro sitio que no sea el asiento del conductor.

Cuando se pulsa el botón de bloqueo de los elevalunas eléctricos, se enciende el testigo y solo se puede accionar la ventanilla del conductor. Active el bloqueo de los elevalunas si hay un niño en el vehículo.

### Apertura/cierre de los elevalunas eléctricos

#### **ADVERTENCIA**

Los elevalunas eléctricos pueden producir lesiones graves si al cerrarse atrapan la mano o los dedos de una persona.

Asegúrese de que los ocupantes están apartados de las ventanillas al cerrarlas.

**ADVERTENCIA:** Llévase siempre la llave de contacto al abandonar el vehículo o cuando lo deje con otros ocupantes dentro.

Los elevalunas eléctricos pueden funcionar hasta 10 minutos después de poner el modo de alimentación en la posición de VEHÍCULO APAGADO. Esta función se anula si cierra la puerta del conductor.

## ■ Apertura/cierre de las ventanillas con función de apertura/cierre automáticos

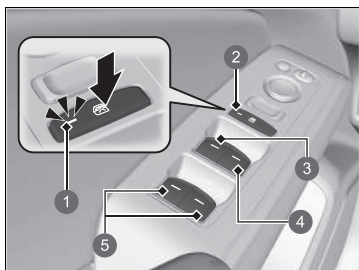

- 1 Testigo
- 2 Botón de bloqueo de los elevalunas eléctricos
- 3 Interruptor de la ventanilla del conductor
- 4 Interruptor de la ventanilla del pasajero delantero
- 5 Interruptor de las ventanillas de los pasajeros traseros

### ■ Funcionamiento manual

**Para abrir:** pulse el interruptor hacia abajo ligeramente hasta que se alcance la posición que se desee.

**Para cerrar:** tire del interruptor hacia arriba ligeramente hasta que se alcance la posición que se desee.

### ■ Funcionamiento automático

**Para abrir:** pulse firmemente el interruptor hacia abajo.

**Para cerrar:** pulse firmemente el interruptor hacia arriba.

La ventanilla se abrirá o se cerrará completamente. Para detener la ventanilla en cualquier momento, presione el interruptor brevemente en la dirección correspondiente.

## ►► Apertura/cierre de los elevalunas eléctricos

### Autorretroceso

Si el elevalunas eléctrico detecta resistencia al cerrar las ventanillas automáticamente, detiene el cierre y acciona la apertura.

La función de autorretroceso de la ventanilla del conductor se desactiva si se pulsa continuamente del interruptor hacia arriba.

La función de autorretroceso desactiva la detección cuando la ventanilla está a punto de cerrarse para asegurarse de que se cierra completamente.

## ■ Apertura/cierre de ventanillas con mando a distancia

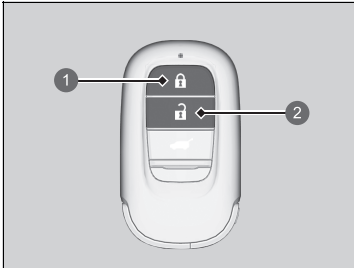

- ❶ Botón de bloqueo
- ❷ Botón de desbloqueo

**Para abrir:** pulse el botón de desbloqueo y, antes de que pasen 10 segundos, vuelva a pulsarlo y manténgalo pulsado.

**Para cerrar:** pulse el botón de bloqueo y, antes de que pasen 10 segundos, vuelva a pulsarlo y manténgalo pulsado.

Si las ventanillas se detienen en la posición intermedia, vuelva a repetir el proceso.

## ☒ Apertura/cierre de ventanillas con mando a distancia

Si abre/cierra las ventanillas con el mando a distancia, el techo panorámico\* se abrirá/cerrará automáticamente junto con ellas.

Puede desactivar o activar la apertura de las ventanillas con el mando a distancia a través de la pantalla de audio/información.

➤ **Funciones configurables** P. 348

\* No disponible en todos los modelos

### Apertura/cierre del techo panorámico

Puede manejar el techo panorámico y el techo solar con el modo de alimentación en la posición de CONTACTO. Utilice el interruptor de la parte delantera del techo para abrir y cerrar el techo panorámico y el techo solar.

#### Apertura/cierre del techo panorámico

### ADVERTENCIA

El techo panorámico y el techo solar pueden producir lesiones graves si, al abrirse o cerrarse, atrapan la mano o los dedos de una persona.

Antes de abrir o cerrar el techo panorámico y el techo solar, asegúrese de que nadie tiene las manos o los dedos cerca.

**ADVERTENCIA:** Llévase siempre la llave de contacto al abandonar el vehículo o cuando lo deje con otros ocupantes dentro.

#### AVISO

Abrir el techo panorámico a temperaturas bajo cero o cuando está cubierto de nieve o hielo puede dañar el panel o el motor del techo panorámico.

El techo panorámico y el techo solar funcionan hasta 10 minutos después de fijar el modo de alimentación en la posición de APAGADO. Esta función se anula si se cierra la puerta del conductor.

#### ▶▶Apertura/cierre del techo panorámico

Cuando se detecta resistencia, la función de autorretroceso hace que el techo panorámico cambie el sentido y, finalmente, se detenga. La función de autorretroceso desactiva la detección cuando el techo panorámico está a punto de cerrarse para asegurarse de que se cierra completamente.

Puede utilizar el mando a distancia para accionar el techo panorámico.

▶ **Apertura/cierre de ventanillas con mando a distancia** P. 219

## ■ Uso del interruptor del techo panorámico

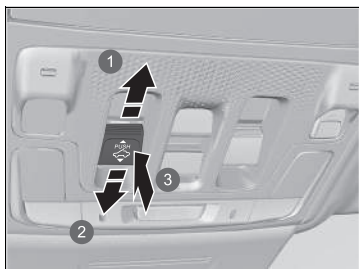

- 1 Abrir
- 2 Cerrar
- 3 Inclinación

### ■ Funcionamiento automático

**Para abrir:** tire firmemente del interruptor hacia atrás.

**Para cerrar:** pulse firmemente el interruptor hacia adelante.

El techo panorámico se abre o cierra por completo de forma automática. Para detener el techo panorámico en la posición intermedia, pulse el interruptor brevemente.

### ■ Funcionamiento manual

**Para abrir:** tire del interruptor hacia atrás ligeramente hasta que se alcance la posición que se desee.

**Para cerrar:** pulse el interruptor hacia delante ligeramente y manténgalo hasta que se alcance la posición que desee.

### ■ Inclinación del techo panorámico hacia arriba

**Para inclinar:** pulse en el centro del interruptor del techo panorámico. El techo solar se abrirá automáticamente y el techo panorámico comenzará a inclinarse hacia arriba.

**Para cerrar:** pulse el interruptor hacia delante firmemente y, a continuación, suéltelo.

## ►► Uso del interruptor del techo panorámico

Siempre que el techo panorámico se abre, el parasol se mueve con él. Sin embargo, al cerrar el techo panorámico, el parasol no se mueve.

Cuando incline el techo panorámico para abrirlo, el techo solar se abrirá ligeramente para permitir la entrada de aire fresco. Cuando cierre el techo panorámico desde esta posición, el techo solar regresará a la posición cerrada.

## ■ Uso del interruptor del techo solar

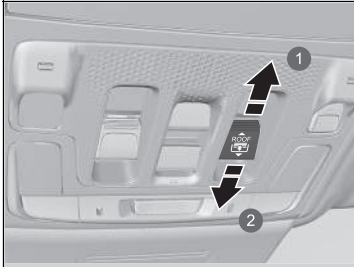

- ① Abrir
- ② Cerrar

### ■ Funcionamiento automático

**Para abrir:** tire firmemente del interruptor hacia atrás.

**Para cerrar:** pulse firmemente el interruptor hacia adelante.

El techo solar se abre o cierra por completo de forma automática. Para detener el techo solar en la posición intermedia, pulse el interruptor brevemente.

### ■ Funcionamiento manual

**Para abrir:** tire del interruptor hacia atrás ligeramente hasta que se alcance la posición que se desee.

**Para cerrar:** pulse el interruptor hacia delante ligeramente y manténgalo hasta que se alcance la posición que desee.

## ☒ Uso del interruptor del techo solar

El techo solar se puede abrir o cerrar para ajustar la cantidad de luz que entra en el habitáculo.

Cuando use el interruptor del techo solar para abrir el techo solar, el techo panorámico no se moverá.

El techo solar no puede cerrarse por completo si el techo panorámico está abierto. Cuando cierre el techo solar con el techo panorámico abierto, el techo solar se detendrá poco antes del cristal del techo panorámico. Cuando presione hacia delante de nuevo el interruptor, el techo solar y el techo panorámico se cerrarán a la vez.

## Botón POWER

### ■ Cambio del modo de alimentación

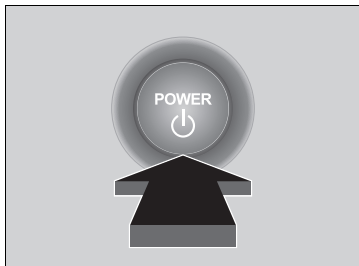

Si lleva consigo el mando a distancia sin llave y pulsa el botón **POWER** sin pisar el pedal de freno, el modo de alimentación cambiará en este orden: VEHÍCULO APAGADO→ACCESORIOS→CONTACTO→VEHÍCULO APAGADO.

#### **VEHÍCULO APAGADO:**

La alimentación del vehículo está apagada.

#### **ACCESORIOS:**

Es posible utilizar el sistema de sonido y algunos de los accesorios.

#### **CONTACTO:**

Se pueden utilizar todos los accesorios.

### ■ Desactivación automática

Si deja el vehículo entre 30 y 60 minutos con la caja de cambios en la posición **P** y el modo de alimentación en la posición de ACCESORIOS, el vehículo pasa automáticamente a un modo similar a VEHÍCULO APAGADO para evitar que se agote la batería de 12 voltios.

### ■ Recordatorio de modo de alimentación

Si abre la puerta del conductor cuando el modo de alimentación está en ACCESORIOS, sonará un tono de advertencia.

### ☒ Botón POWER

Si el mando a distancia sin llave se encuentra dentro de una caja o en otro lugar que pueda obstaculizar la señal, no se podrá cambiar el modo de alimentación.



## ■ Recordatorio de mando a distancia sin llave

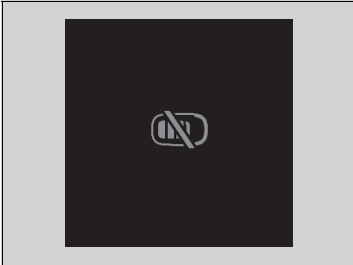

Si el modo de alimentación está ajustado a cualquier otro modo que no sea VEHÍCULO APAGADO, retira el mando a distancia sin llave del vehículo y cierra la puerta, sonará una alarma. Si la alarma continúa sonando, coloque el mando a distancia sin llave en otro lugar.

### ■ Cuando el modo de alimentación está en la posición de ACCESORIOS

La alarma sonará desde el exterior del vehículo.

### ■ Cuando el modo de alimentación está en la posición de CONTACTO

Sonará una alarma tanto dentro del vehículo como fuera de este. Además, aparecerá un testigo de aviso en el panel de instrumentos.

## ☒ Recordatorio de mando a distancia sin llave

Cuando el mando a distancia sin llave se encuentra dentro del radio de alcance de funcionamiento del sistema y la puerta del conductor está cerrada, se desconecta la función de advertencia.

Si el mando a distancia sin llave se saca del vehículo después de haber activado el sistema de alimentación, ya no podrá cambiar el modo del botón **POWER** ni volver a encender el sistema de alimentación. Asegúrese siempre de que el mando a distancia esté dentro del vehículo cuando utilice el botón **POWER**.

Si saca el mando a distancia sin llave del vehículo por una ventanilla, no se activará el avisador acústico de advertencia.

No deje el mando a distancia de acceso sin llave sobre el salpicadero o en la guantera. Puede hacer que el avisador acústico de advertencia se active. En otras circunstancias en las que el vehículo no pueda localizar el mando a distancia, el indicador acústico de advertencia puede activarse incluso si el mando a distancia está dentro del radio de alcance de funcionamiento del sistema.

## Luces

### ■ Faros/luces de posición

Las luces se encienden automáticamente en función de la claridad ambiental. También se pueden activar y desactivar de forma manual.

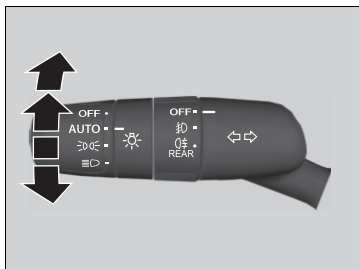

Las luces exteriores se encienden automáticamente cuando el interruptor de las luces está en posición **AUTO** y el modo de alimentación está en posición de CONTACTO.

### ■ Funcionamiento manual

#### Faros/luces de posición:

Gire el interruptor de las luces a .

#### Luces de posición:

Gire el interruptor de las luces a .

#### Apagado de los faros/luces de posición:

Gire el interruptor de las luces a la posición **OFF** y suéltelo con la caja de cambios en posición **P** o con el freno de estacionamiento aplicado.

- Las luces se encenderán de nuevo automáticamente si:
  - El interruptor de las luces se gira de nuevo a la posición **OFF** y se suelta.
  - La caja de cambios se saca de la posición **P** y el freno de estacionamiento se libera.

### » Luces

Cuando las luces están encendidas, se enciende un testigo de luces encendidas en el panel de instrumentos.



► **Testigo de luces encendidas** P. 122

Los faros son adecuados para conducción solo a la izquierda o solo a la derecha. Al conducir por carreteras con diferentes normas de tráfico, se debe ajustar el haz de los faros.

► **Ajuste de la distribución de los faros** P. 467

### » Faros/luces de posición

Cuando las luces de posición están encendidas, las luces traseras y de la placa de matrícula trasera también se encienden.

Cuando el interruptor de las luces se coloca en  o  y la alimentación está desactivada, suena un avisador acústico al abrir la puerta del conductor.

Cuando el interruptor de las luces está en la posición **AUTO** y hay poca luz ambiental, los faros y las luces de posición se encienden en cuanto se desbloquea una puerta. Se apagarán cuando se bloquee la puerta.

El vehículo está equipado con un sistema de ajuste automático de los faros que ajusta automáticamente el ángulo vertical de las luces de cruce. Si observa un cambio considerable en el ángulo vertical de los faros, es posible que el sistema presente un problema. El vehículo debe revisarse en un concesionario.

## ■ Luces de carretera

Cuando los faros estén encendidos, empuje la palanca hacia delante. Tire de la palanca hacia atrás para volver a las luces de cruce.

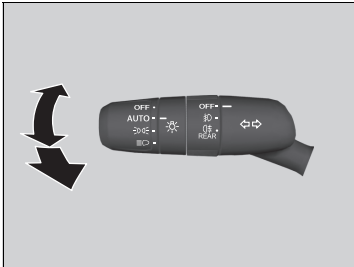

## ■ Ráfagas con las luces de carretera

Tire de la palanca hacia atrás para activar las luces de carretera.

- Suelte la palanca para regresar a las luces de cruce.

## ► Faros/luces de posición

El sensor de luz está situado donde se muestra en la ilustración. No tape el sensor de luz.

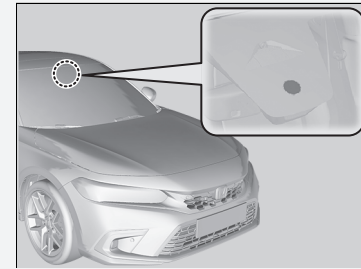

## ■ Intermitentes

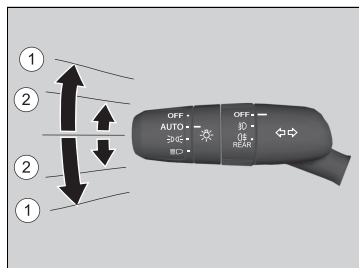

Los intermitentes se pueden utilizar cuando el modo de alimentación es el de CONTACTO.

### ■ ①: intermitente

Mueva la palanca hacia arriba o hacia abajo según la dirección en la que desea girar y el intermitente parpadeará.

### ■ ②: intermitente de una pulsación

El intermitente parpadeará tres veces si mueve la palanca ligeramente hacia arriba o hacia abajo y la suelta.

- Si empuja ligeramente la palanca en sentido contrario durante el parpadeo, este se detendrá.

## ► Intermitentes

El testigo de los intermitentes del panel de instrumentos parpadea cuando parpadea el intermitente exterior.

### ► Testigos de los intermitentes y las luces de emergencia P. 122

## ■ Encendido de faros con limpiaparabrisas

Los faros se encienden automáticamente cuando los limpiaparabrisas se utilizan varias veces dentro de un número concreto de intervalos con el interruptor de los faros en **AUTO**.  
Los faros se apagan automáticamente unos minutos después de pararse los limpiaparabrisas.

## ■ Función de apagado de las luces automáticas

Los faros, el resto de luces exteriores y las del panel de instrumentos se apagan 15 segundos después de cambiar el modo de alimentación a VEHÍCULO APAGADO, tomar el mando a distancia y cerrar la puerta del conductor.

Sin embargo, si el interruptor está en la posición , las luces de posición permanecerán encendidas.

Si se pone el modo de alimentación en la posición de VEHÍCULO APAGADO con el interruptor de los faros activado pero no se abre la puerta, las luces se apagan a los 10 minutos (3 minutos si el interruptor está en la posición **AUTO**).

Las luces se encenderán de nuevo al desbloquear o abrir la puerta del conductor. Si se desbloquea la puerta, pero no se abre en los siguientes 15 segundos, las luces se apagarán. Si abre la puerta del conductor, oírás una alerta acústica que le avisará de que las luces están encendidas.

## ⌘ Encendido de faros con limpiaparabrisas

Esta característica se activa mientras los faros están apagados en modo **AUTO**. El brillo del panel de instrumentos no cambia cuando se encienden los faros.

Con niveles de luz ambiente oscura, el control automático de luces enciende los faros con independencia del número de barridos del limpiaparabrisas.

Puede activar y desactivar la función de encendido de los faros con el limpiaparabrisas.

➤ **Funciones configurables** P. 348

## ⌘ Función de apagado de las luces automáticas

Puede cambiar el ajuste del temporizador de apagado automático de los faros.

➤ **Funciones configurables** P. 348

## ■ Luces antiniebla

Las luces antiniebla se pueden utilizar cuando el modo de alimentación está en la posición de CONTACTO.

### ■ Luces antiniebla delanteras\*

Se pueden utilizar cuando las luces de posición o los faros están encendidos.

### ■ Luz antiniebla trasera

Se puede utilizar cuando los faros o las luces antiniebla delanteras están encendidos.

### ■ Interruptor de las luces antiniebla delanteras y traseras\*

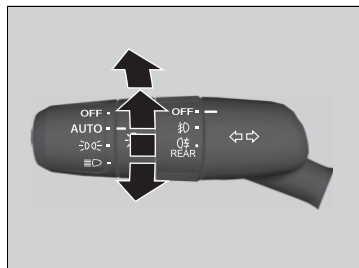

#### Para encender las luces antiniebla delanteras:

Gire el interruptor hacia arriba desde la posición **OFF** hasta la posición . El testigo se enciende.

#### Para encender las luces antiniebla delanteras y traseras:

Gire el interruptor una posición hacia arriba desde la posición . Los testigos y se encenderán.

#### Para encender las luces antiniebla traseras:

Gire el interruptor una posición hacia arriba desde la posición y, a continuación, gírelo una posición hacia abajo desde la posición . El testigo permanecerá encendido.

Para apagar las luces antiniebla traseras, gire el interruptor de los faros hasta la posición **OFF**.

### ■ Interruptor de las luces antiniebla traseras\*

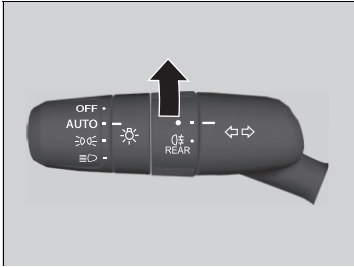

#### Para encender las luces antiniebla traseras:

Gire el interruptor a ☼. El testigo ☼ se enciende.

### ■ Luces de conducción diurna

Las luces de conducción diurna se encienden cuando se cumplen las siguientes condiciones:

- El modo de alimentación se encuentra en la posición de CONTACTO.
- El interruptor de los faros está en la posición **AUTO**.
- La luz ambiental es suficiente.

Mientras el vehículo está parado, si se gira el interruptor de las luces a la posición **OFF** y se suelta, las luces de conducción diurna se apagarán. Cuando la caja de cambios se sitúe en una posición distinta de **P** y se libere el freno de estacionamiento, las luces se encenderán de nuevo. De lo contrario, si el interruptor de las luces se sitúa una vez más en **OFF**, las luces se encenderán de nuevo.

### ☒ Luces de conducción diurna

Las luces de conducción diurna y las luces de posición comparten la misma fuente de luz.

Las luces de conducción diurna brillan más que las luces de posición.

Las luces de conducción diurna no se encenderán si las luces de posición se han encendido manualmente.

\* No disponible en todos los modelos

## Luces de curva activas\*

Permite mejorar la visibilidad de las curvas cuando se realiza un giro. Cuando el modo de alimentación está en la posición de CONTACTO, los faros encendidos y la velocidad del vehículo es inferior a 40 km/h, las luces de curva se encienden al accionar los intermitentes o el volante, o cuando la palanca de cambios se mueve a la posición **R**.

■ **La curva por la que va a realizar un giro se ilumina cuando:**

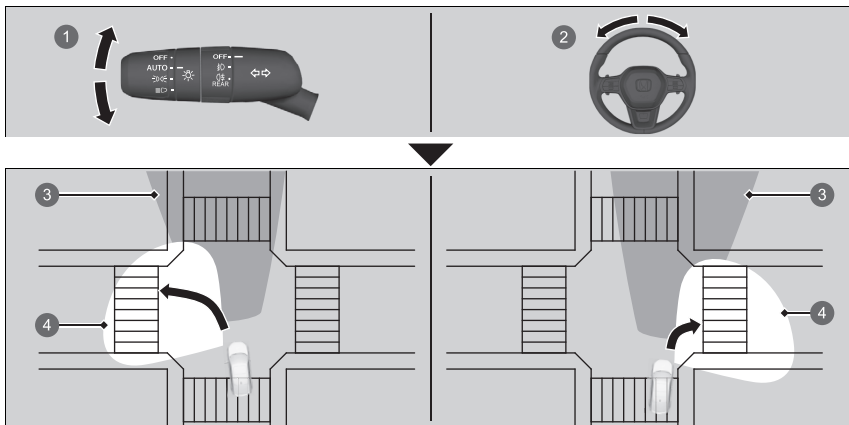

- 1 Acciona la palanca de intermitentes.
- 2 Gira el volante 70 grados como mínimo.
- 3 Alcance de los faros
- 4 Alcance de las luces de giro

### ►► Luces de curva activas\*

Las luces de giro activas se apagan automáticamente transcurridos cinco minutos. Para volver a encender las luces, recree la misma situación: ponga la palanca de intermitentes o el volante en la posición central, vuelva a hacerlo funcionar o, si la caja de cambios estaba en la posición **R**, muévala momentáneamente a otra posición.

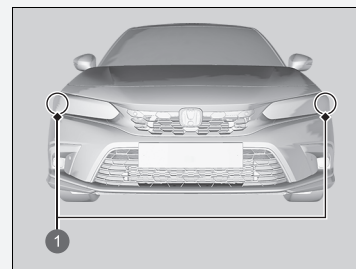

1 Luces de curvas activas



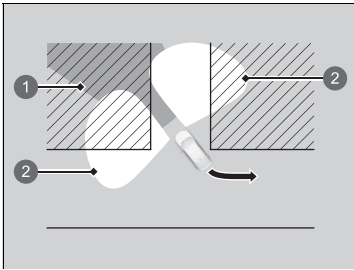

■ **Las dos luces de giro delanteras se encienden cuando:**

Pone la caja de cambios en la posición **R**.

- ① Alcance de los faros
- ② Alcance de las luces de giro

## Luces de carretera automáticas\*

La cámara de visión panorámica frontal detecta las fuentes de luz que hay por delante del vehículo, como las luces de un coche que va delante o viene de frente, o las luces de las farolas. Cuando se conduce de noche, el sistema cambia automáticamente los faros entre luz de cruce y luz de carretera en función de la situación.

### ■ Cómo utilizar las luces de carretera automáticas

#### ■ Activación del sistema

Cuando se cumplen todas las condiciones siguientes, el testigo de las luces de carretera automáticas se enciende y cambia entre la luz de carretera y la luz de cruce automáticamente, dependiendo de la situación.

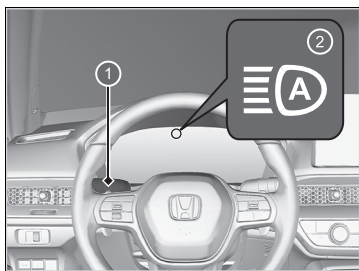

- 1 Interruptor de las luces
- 2 Testigo de las luces de carretera automáticas

Si el testigo de las luces de carretera automáticas no se enciende incluso cuando se cumplen todas las condiciones, lleve a cabo cualquiera de los procedimientos siguientes y el testigo se encenderá.

- Tire de la palanca hacia usted y suéltela.
- Gire el interruptor de las luces a  y, a continuación, gírelo a **AUTO**.

### ►► Luces de carretera automáticas\*

El sistema de luces de carretera automáticas no funciona en todas las situaciones. Este sistema es solo para ayudar al conductor. Observe siempre el entorno y cambie entre luces de carretera y luces de cruce de forma manual si es necesario.

El rango y la distancia de reconocimiento de la cámara varían dependiendo de las condiciones que haya alrededor del vehículo.

Con respecto a la manipulación de la cámara montada en el interior del parabrisas, consulte lo siguiente.

► **Cámara de visión panorámica frontal** P. 545

Para el funcionamiento correcto de las luces de carretera automáticas:

- No coloque ningún objeto que refleje la luz en el salpicadero.
- Mantenga el parabrisas limpio alrededor de la cámara. Al limpiar el parabrisas, tenga cuidado de no aplicar limpiador de parabrisas en la lente de la cámara.
- No sitúe ningún objeto, pegatina o película en el área que rodea la cámara.
- No toque la lente de la cámara.

Si la cámara recibe un impacto fuerte o si es necesario reparar el área cercana a la cámara, póngase en contacto con un concesionario.

#### ►► Cómo apagar el sistema de luces de carretera automáticas

Puede activar y desactivar el sistema de luces de carretera automáticas.

► **Funciones configurables** P. 348

### ■ Cambio automático entre luz de carretera y de cruce

Cuando el testigo de las luces de carretera automáticas está encendido, los faros cambian entre luz de carretera y luz de cruce en función de las siguientes condiciones.

#### Luz de carretera

Se deben cumplir todas las condiciones siguientes para que se activen las luces de carretera.

- La velocidad del vehículo es de 40 km/h o superior.
- No hay ningún vehículo que circule delante o en sentido contrario con los faros delanteros o traseros encendidos.
- Hay pocas luces en la carretera.



#### Luz de cruce

Se debe cumplir una de las condiciones siguientes para que se activen las luces de cruce.

- La velocidad del vehículo es de 24 km/h o inferior.
- Hay un vehículo que circula delante o en sentido contrario con los faros delanteros o traseros encendidos.
- Hay muchas luces en la carretera.

### ☒ Cómo utilizar las luces de carretera automáticas

En los siguientes casos, es posible que el sistema de luces de carretera automáticas no cambie las luces correctamente o que la sincronización del interruptor haya cambiado. En caso de que este cambio automático no sea adecuado a sus hábitos de conducción, cambie las luces manualmente.

- La intensidad de las luces del vehículo precedente o que circula en dirección contraria es alta o baja.
- La visibilidad está reducida a causa del tiempo (lluvia, nieve, niebla, escarcha en el lavaparabrisas, etc.).
- Las fuentes de luz que haya en los alrededores, como las luces de la calle, las vallas publicitarias eléctricas y los semáforos, iluminan la carretera.
- El nivel de intensidad de las luces de la carretera cambia constantemente.
- La carretera presenta baches o muchas curvas.
- Un vehículo se le cruza de repente o un vehículo frente a usted no va en dirección contraria ni hacia delante.
- El vehículo está inclinado con una carga pesada en la parte posterior.
- Una señal de tráfico, un retrovisor u otro objeto reflectante que haya por delante refleja una luz potente hacia el vehículo.
- El vehículo que circula en dirección contraria desaparece con frecuencia entre los árboles de la carretera o detrás de la barrera de la mediana.
- El vehículo que circula delante o en sentido contrario es una moto, una bicicleta u otro vehículo pequeño.

El sistema de luces de carretera automáticas mantiene las luces de cruce cuando:

- Los limpiaparabrisas funcionan a alta velocidad.
- La cámara ha detectado niebla densa.

### ■ Cambio manual entre luz de carretera y de cruce

Si desea cambiar manualmente los faros entre luz de carretera y de cruce, siga cualquiera de los procedimientos indicados a continuación. Tenga en cuenta que, al realizar esta operación, el testigo de luces de carretera automáticas se apagará y el sistema se desactivará.

#### Utilizando la palanca:

Tire de la palanca hacia usted para emitir ráfagas con las luces de carretera y suéltela.

- Para reactivar las luces de carretera automáticas, siga uno de los siguientes procedimientos y el testigo del sistema se encenderá.
- Tire de la palanca hacia usted y suéltela.
- Gire el interruptor de las luces a  y, a continuación, a **AUTO** cuando la palanca esté en la posición de luz de cruce.

#### Utilizando el interruptor de las luces:

Gire el interruptor de las luces a .

- Para reactivar las luces de carretera automáticas, gire el interruptor de las luces a **AUTO** cuando la palanca esté en la posición de luz de cruce. El testigo de las luces de carretera automáticas se encenderá.

## Haz de conducción adaptativo\*

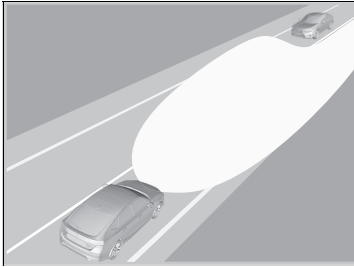

Al conducir de noche, la cámara de visión panorámica frontal detecta fuentes de luz, como las luces de las calles o las luces de un vehículo que circula delante o en sentido contrario. El sistema cambia automáticamente los faros entre luz de cruce y luz de carretera en función de la situación. Además, el sistema ajusta automáticamente la distribución de luz de las luces de carretera para reducir el deslumbramiento de los vehículos que circulan delante y en sentido contrario.

### ☒ Haz de conducción adaptativo\*

El haz de conducción adaptativo no funciona en todas las situaciones. Este sistema es solo para ayudar al conductor. Observe siempre el entorno y cambie entre luces de carretera y luces de cruce de forma manual si es necesario.

El rango y la distancia de reconocimiento de la cámara varían dependiendo de las condiciones que haya alrededor del vehículo.

Con respecto a la manipulación de la cámara montada en el interior del parabrisas, consulte lo siguiente.

#### ☒ Cámara de visión panorámica frontal P. 545

Para el funcionamiento correcto del haz de conducción adaptativo:

- No coloque ningún objeto que refleje la luz en el salpicadero.
- Mantenga el parabrisas limpio alrededor de la cámara. Al limpiar el parabrisas, tenga cuidado de no aplicar limpiador de parabrisas en la lente de la cámara.
- No sitúe ningún objeto, pegatina o película en el área que rodea la cámara.
- No toque la lente de la cámara.

Si la cámara recibe un impacto fuerte o si es necesario reparar el área cercana a la cámara, póngase en contacto con un concesionario.

Si mueve la palanca desde la posición de luz de cruce, el testigo del haz de conducción adaptativo se apagará.

\* No disponible en todos los modelos

## ■ Cómo se utiliza el haz de conducción adaptativo

### ■ Activación del sistema

El testigo del haz de conducción adaptativo se enciende y el sistema comienza a ajustar la distribución de luz de las luces de carretera cuando se cumplen todas las condiciones que se mencionan a continuación.

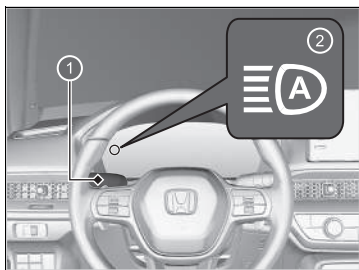

- 1 Interruptor de las Luces
- 2 Indicador del haz de conducción adaptativo

Si el testigo del haz de conducción adaptativo no se enciende incluso cuando se cumplen todas las condiciones, lleve a cabo cualquiera de los procedimientos siguientes y el testigo se encenderá.

- Tire de la palanca hacia usted y suéltela.
- Gire el interruptor de las luces a , a continuación, gírelo a **AUTO**.

### ►► Haz de conducción adaptativo\*

En los siguientes casos, es posible que el sistema de haz de conducción adaptativo no cambie las luces correctamente o que la sincronización del interruptor haya cambiado. En caso de que este cambio automático no sea adecuado a sus hábitos de conducción, cambie las luces manualmente.

- La intensidad de las luces del vehículo precedente o que circula en dirección contraria es alta o baja.
- La visibilidad está reducida a causa del tiempo (lluvia, nieve, niebla, escarcha en el lavaparabrisas, etc.).
- Las fuentes de luz que haya en los alrededores, como las luces de la calle, las vallas publicitarias eléctricas y los semáforos, iluminan la carretera.
- El nivel de intensidad de las luces de la carretera cambia constantemente.
- La carretera presenta baches o muchas curvas.
- Un vehículo se le cruza de repente o un vehículo frente a usted no va en dirección contraria ni hacia delante.
- El vehículo está inclinado con una carga pesada en la parte posterior.
- Una señal de tráfico, un retrovisor u otro objeto reflectante que haya por delante refleja una luz potente hacia el vehículo.
- El vehículo que circula en dirección contraria desaparece con frecuencia entre los árboles de la carretera o detrás de la barrera de la mediana.
- El vehículo que circula delante o en sentido contrario es una moto, una bicicleta u otro vehículo pequeño.

El sistema de haz de conducción adaptativo mantiene las luces de cruce cuando:

- Los limpiaparabrisas funcionan a alta velocidad.
- La cámara ha detectado niebla densa.

### ■ Ajuste automático de la distribución de luz

El sistema comienza a ajustar automáticamente la distribución de luz de las luces de carretera cuando la velocidad del vehículo es de 40 km/h o superior, y la distribución de luz cambia según la velocidad del vehículo o en las siguientes circunstancias:

- Hay un vehículo que circula delante o en sentido contrario con los faros delanteros o traseros encendidos.
- Hay muchas luces en la carretera.

Si la velocidad del vehículo disminuye a 24 km/h o menos, el sistema deja de ajustar automáticamente la distribución de la luz y cambia los faros a la luz de cruce.

### ■ Cambio manual entre luz de carretera y de cruce

Si desea cambiar manualmente los faros entre luz de carretera y de cruce, siga el procedimiento indicado a continuación. Tenga en cuenta que, al realizar esta operación, el testigo de haz de conducción adaptativo se apagará y el haz de conducción adaptativo se desactivará.

#### Utilizando el interruptor de las luces:

Gire el interruptor de las luces a .

- Para reactivar el haz de conducción adaptativo, gire el interruptor de las luces a **AUTO** cuando la palanca esté en la posición de luz de cruce. El testigo del haz de conducción adaptativo se encenderá.

#### ►► Haz de conducción adaptativo\*

##### Cómo apagar el sistema del haz de conducción adaptativo

Puede activar y desactivar el sistema de haz de conducción adaptativo.

► **Funciones configurables** P. 348

\* No disponible en todos los modelos

## Limpiaaparabrisas y lavaparabrisas

### ■ Limpiaaparabrisas/lavaparabrisas

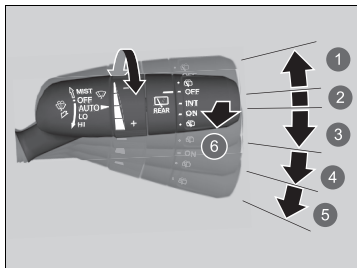

- 1 MIST
- 2 OFF
- 3 AUTO
- 4 LO: barrido de baja velocidad
- 5 HI: barrido de alta velocidad
- 6 Lavaparabrisas

El limpiaaparabrisas y el lavaparabrisas se pueden utilizar cuando el modo de alimentación está en la posición de CONTACTO.

#### ■ MIST

El limpiaaparabrisas funcionará a velocidad elevada hasta que suelte la palanca.

#### ■ Interruptor del limpiaaparabrisas (OFF, AUTO, LO y HI)

Desplace la palanca hacia arriba o hacia abajo para cambiar el ajuste del limpiaaparabrisas.

#### ■ Lavaparabrisas

Pulveriza agua cuando tira de la palanca hacia usted.

Cuando se suelta la palanca durante más de un segundo, el pulverizador se detiene, los limpiaparabrisas realizan dos o tres barridos más para limpiar el parabrisas y, a continuación, se detienen.

### ► Limpiaaparabrisas y lavaparabrisas

#### AVISO

No utilice el limpiaaparabrisas con el parabrisas seco. El parabrisas se puede arañar o las escobillas de goma pueden resultar dañadas.

#### AVISO

Desactive los lavaparabrisas si no sale líquido. La bomba puede resultar dañada.

El motor del limpiaaparabrisas puede detener su funcionamiento temporalmente para evitar una sobrecarga. El funcionamiento del limpiaaparabrisas volverá a la normalidad en unos minutos.

#### AVISO

En condiciones de frío, las escobillas pueden congelarse y adherirse al parabrisas.

Si se accionan los limpiaparabrisas en estas condiciones, pueden resultar dañados. Utilice el desempañador para calentar el parabrisas y después accione los limpiaparabrisas.

Si los limpiaparabrisas dejan de funcionar debido a cualquier obstáculo, como acumulación de nieve, estacione el vehículo en un lugar seguro.

Gire el interruptor del limpiaaparabrisas a la posición **OFF**, establezca el modo de alimentación en la posición de **ACCESORIOS** o **VEHÍCULO APAGADO** y, a continuación, retire el obstáculo.



## ■ Limpiaaparabrisas intermitentes automáticos

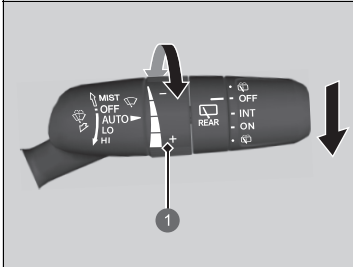

- 1 Anillo de ajuste  
 -: sensibilidad baja  
 +: sensibilidad alta

Al bajar la palanca hacia **AUTO**, los limpiaparabrisas efectúan un barrido y pasan al modo automático.

Los limpiaparabrisas funcionan de forma intermitente a baja o alta velocidad y se detienen en función de la cantidad de lluvia detectada por el sensor de lluvia.

### ■ Ajuste de la sensibilidad de la posición **AUTO**

Cuando la función del limpiaparabrisas se ajusta en **AUTO**, puede ajustar la sensibilidad del sensor de lluvia (mediante el anillo de ajuste) para que los limpiaparabrisas funcionen de acuerdo con sus preferencias.

## ☒ Limpiaaparabrisas intermitentes automáticos

El sensor de lluvia está situado donde se muestra en la ilustración.

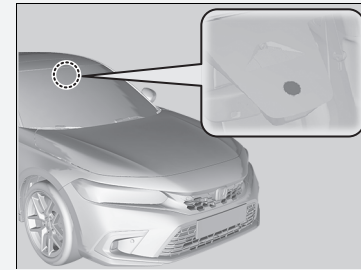

### AVISO

El ajuste de funcionamiento automático **AUTO** debe estar desactivado en la posición **OFF** antes de que se produzcan las siguientes situaciones para evitar daños graves en el sistema del limpiaparabrisas:

- Limpieza del parabrisas
- Conducción a través de un túnel de lavado
- Sin lluvia

## ■ Lavaparabrisas/limpialuneta trasero

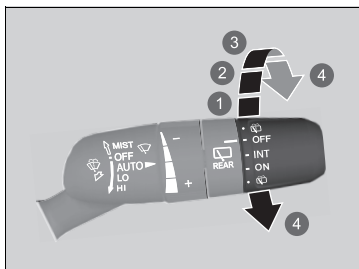

El lavaparabrisas y el limpialuneta trasero se pueden utilizar cuando el modo de alimentación está en la posición de CONTACTO.

### ■ Interruptor del limpiaparabrisas (OFF, INT, ON)

Cambie el ajuste del interruptor del limpiaparabrisas en función de la intensidad de la lluvia.

### ■ Lavaparabrisas ( )

Pulveriza cuando gira el interruptor a esta posición. Manténgalo en esta posición para activar el limpialuneta trasero y pulverizar con el lavaparabrisas. Cuando haya soltado el interruptor, el lavaparabrisas dejará de rociar y el limpialuneta trasero volverá a su ajuste seleccionado tras unos cuantos barridos.

- 1 OFF
- 2 INT (intermitente)
- 3 ON (barrido continuo)
- 4 Lavaparabrisas

### ■ Funcionamiento marcha atrás

Al poner la caja de cambios en la posición **R** con el limpiaparabrisas activado, el limpialuneta trasero funciona automáticamente de la siguiente manera, aunque el interruptor esté desconectado.

Funcionamiento del limpiaparabrisas	Funcionamiento del limpialuneta trasero
Intermitente	Intermitente
Barrido de baja velocidad	Continuo
Barrido de alta velocidad	

Modelos con cuadro de instrumentos tipo A

## Control de brillo

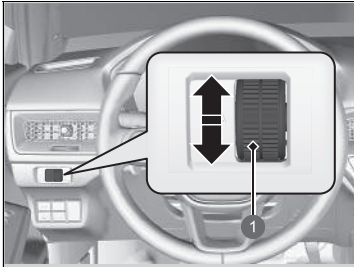

1 Mando de control



Cuando el modo de alimentación está activado, puede usar el mando de control de brillo para ajustar el brillo del panel de instrumentos.

**Más brillo:** gire el mando hacia arriba.

**Menos brillo:** gire el mando hacia abajo.

Varios segundos después de ajustar el brillo, regresará a la pantalla anterior.

### ■ Testigo de nivel de brillo

El nivel de brillo se muestra en la pantalla según lo va ajustando.

### ☒ Control de brillo

El brillo del panel de instrumentos se reduce cuando se producen las condiciones siguientes:

- El modo de alimentación se encuentra en la posición de CONTACTO.
- Las luces de posición están encendidas y el exterior está oscuro.

Se puede ajustar el brillo de forma diferente cuando las luces exteriores están encendidas y cuando están apagadas.

Modelos con cuadro de instrumentos tipo B

## Control de brillo

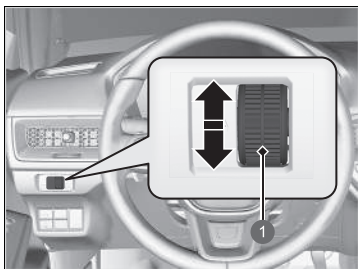

1 Mando de control

El brillo de los indicadores se ajusta automáticamente en función de la iluminación ambiental.

- Si hay poca luz ambiental, la iluminación se oscurece.
- Si hay mucha luz ambiental, la iluminación es más brillante.

### ■ Ajuste manual del brillo

Puede utilizar el mando de control para ajustar el brillo del panel de instrumentos.

Más brillo: gire el mando hacia arriba.

Menos brillo: gire el mando hacia abajo.

- Puede cambiar el ajuste aunque haya mucha luz ambiental, pero el brillo de los indicadores no variará.

### ■ Testigo de nivel de brillo

El nivel de brillo se muestra en la pantalla según lo va ajustando.

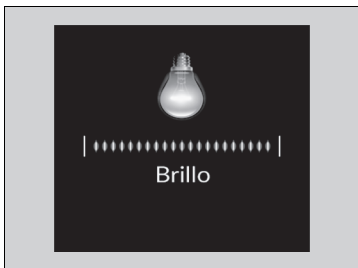

### ☒ Control de brillo

Varios segundos después de haber ajustado el brillo, regresará a la pantalla anterior.

## Botón de los retrovisores térmicos/luneta térmica

Pulse el botón de la luneta térmica/retrovisores térmicos para desempañar la luneta y los retrovisores con el modo de alimentación en la posición de CONTACTO.

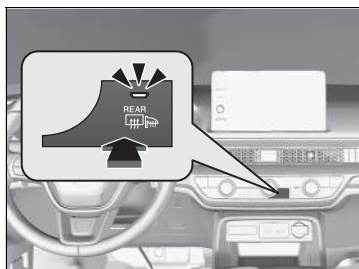

La luneta térmica y los retrovisores térmicos se desactivan automáticamente transcurridos de 10 a 30 minutos, en función de la temperatura exterior. Sin embargo, si la temperatura exterior es de 0 °C o inferior, no se desconectan automáticamente.

### ☒ Botón de los retrovisores térmicos/luneta térmica

Este sistema consume mucha energía, así que apáguelo en cuanto se haya desempañado la luneta. Además, no utilice el sistema durante mucho tiempo mientras el sistema de alimentación esté apagado. Esto podría reducir la carga de la batería de 12 voltios y dificultar la activación del sistema de alimentación.

Cuando el modo de alimentación se coloca en la posición de CONTACTO y la temperatura exterior es inferior a 5 °C, el retrovisor térmico puede activarse automáticamente durante 10 minutos.

## Ajuste del volante

La altura del volante y su distancia respecto al cuerpo del conductor se pueden ajustar de modo que se pueda agarrar el volante cómodamente con una postura de conducción adecuada.

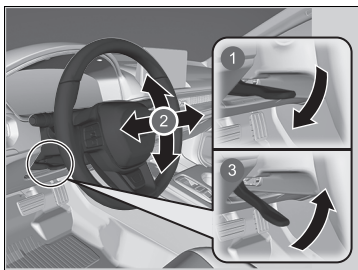

- 1 Soltar
- 2 Ajustar
- 3 Bloquear

1. Con el vehículo parado, empuje la palanca de ajuste del volante hacia abajo.
  - La palanca de ajuste del volante está debajo de la columna de la dirección.
2. Ajuste el volante hacia arriba o hacia abajo, hacia dentro o hacia fuera.
  - Asegúrese de que puede ver los indicadores y testigos del panel de instrumentos.
3. Tire de la palanca de ajuste del volante hacia arriba para bloquear el volante en la posición correspondiente.
  - Después de ajustar la posición, asegúrese de bloquear firmemente el volante en la posición tratando de moverlo hacia arriba, hacia abajo, hacia dentro y hacia fuera.

### ► Ajuste del volante

## ⚠ ADVERTENCIA

El ajuste de la posición del volante con el vehículo en marcha puede causar la pérdida de control del vehículo y lesiones graves en caso de colisión.

Ajuste el volante solamente cuando el vehículo esté detenido.

## Retrovisor interior

Ajuste el ángulo del retrovisor desde el asiento del conductor, cuando esté sentado en la posición de conducción correcta.

### Retrovisor con posiciones diurna y nocturna \*

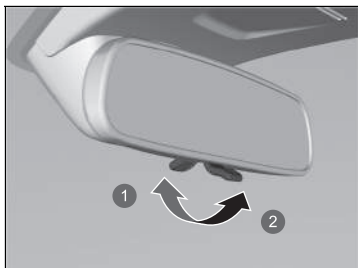

- ① Posición diurna
- ② Posición nocturna

Dé la vuelta a la lengüeta para cambiar la posición. La posición nocturna contribuye a reducir el deslumbramiento de los faros de los vehículos que circulan detrás suya por la noche.

### » Retrovisores

Mantenga los retrovisores interiores y exteriores limpios y ajustados para tener una buena visibilidad.

Ajuste los retrovisores antes de iniciar la marcha.

➤ **Asientos delanteros** P. 250

\* No disponible en todos los modelos

### ■ Retrovisores con oscurecimiento automático\*

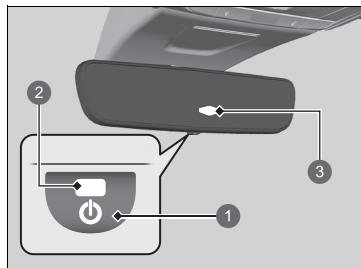

- 1 Botón AUTO
- 2 Testigo de AUTO
- 3 Sensor

Al conducir de noche, el retrovisor con oscurecimiento automático reduce el resplandor de los faros del vehículo que circula detrás. Pulse el botón AUTO para activar y desactivar esta función. Cuando se activa, el indicador AUTO se enciende.

### ▣ Retrovisores con oscurecimiento automático\*

La función de oscurecimiento automático se cancela cuando la caja de cambios está en la posición **R**.



## Retrovisores eléctricos

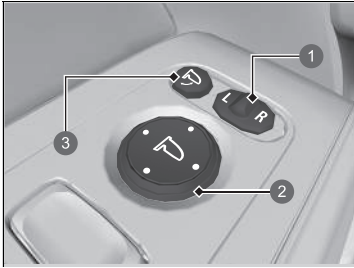

- ❶ Interruptor de selección
- ❷ Interruptor de ajuste
- ❸ Botón de plegado

Puede ajustar los retrovisores con el modo de alimentación en la posición de CONTACTO.

### ■ Ajuste de posición de los retrovisores

**Interruptor de selección L/R:** seleccione el retrovisor izquierdo o derecho. Después de ajustar el retrovisor, deje el interruptor en la posición central.

**Interruptor de ajuste de posición del retrovisor:** pulse el interruptor hacia la izquierda, derecha, arriba o abajo para mover el retrovisor.

### ■ Plegado de los retrovisores

Pulse el botón de plegado para plegar y desplegar los retrovisores.

## ■ Función de plegado automático de los retrovisores

### ■ Plegado de los retrovisores

Pulse el botón de bloqueo del mando a distancia sin llave o toque el sensor de bloqueo de la puerta delantera.

- ▶ Los espejos comenzarán a plegarse de forma automática.

### ■ Desplegado de los retrovisores

Desbloquee todas las puertas y el portón trasero con el mando a distancia o con el sistema de acceso sin llave.

- ▶ Los espejos comenzarán a desplegarse de forma automática.

### ☒ Función de plegado automático de los retrovisores

No se puede activar automáticamente el desplegado automático si se han plegado con el botón de plegado correspondiente.

Puede activar y desactivar la función de plegado automático del espejo retrovisor.

☒ **Funciones configurables** P. 348

Los retrovisores exteriores no se plegarán automáticamente al activar el bloqueo desde el interior del vehículo con la lengüeta de bloqueo o el interruptor de bloqueo centralizado de puertas.

## Asientos delanteros

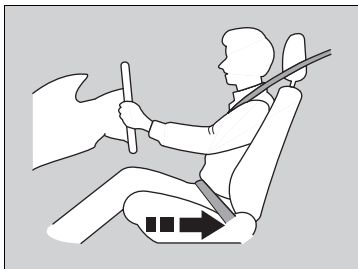

Para dejar espacio suficiente, debe moverse hacia atrás.

Ajuste el asiento del conductor lo más atrás posible siempre que le permita mantener el control total del vehículo. Deberá poder sentarse con la espalda recta bien apoyada en el respaldo y pisar adecuadamente los pedales, sin tener que inclinarse hacia delante, y agarrar el volante con comodidad. El asiento del acompañante deberá ajustarse de forma similar para que permanezca lo más lejos posible del airbag delantero del salpicadero.

### Asientos

Realice siempre los ajustes de los asientos antes de iniciar la marcha.

### Asientos delanteros

## **⚠ ADVERTENCIA**

**Sentarse demasiado cerca del airbag delantero puede causar lesiones graves e incluso mortales si se inflan los airbags delanteros.**

**Siéntese siempre lo más alejado posible de los airbags delanteros, pero no pierda el control del vehículo.**

Además del ajuste de los asientos, puede ajustar el volante arriba y abajo, hacia dentro y hacia fuera. Deje como mínimo 25 cm entre el centro del volante y el tórax.

## ■ Ajuste de las posiciones de los asientos

### ■ Ajuste de los asientos eléctricos delanteros\*

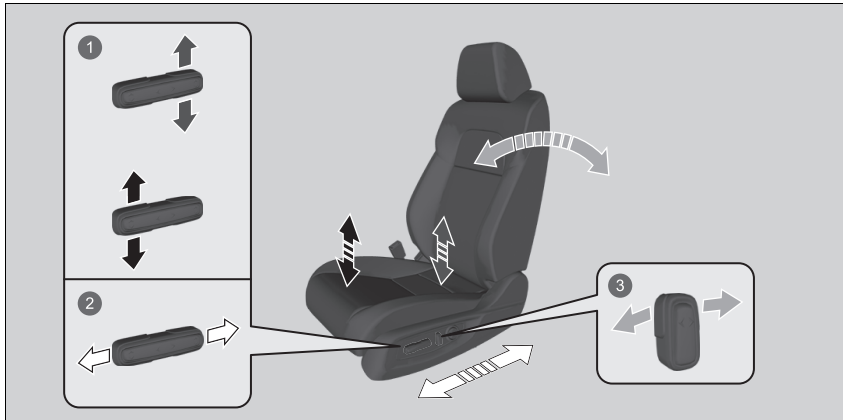

- 1 Ajuste de altura (solo asiento del conductor)
- 2 Ajuste de la posición horizontal
- 3 Ajuste de la inclinación del respaldo

\* No disponible en todos los modelos

CONTINUACIÓN

### ■ Ajuste de los asientos manuales delanteros\*

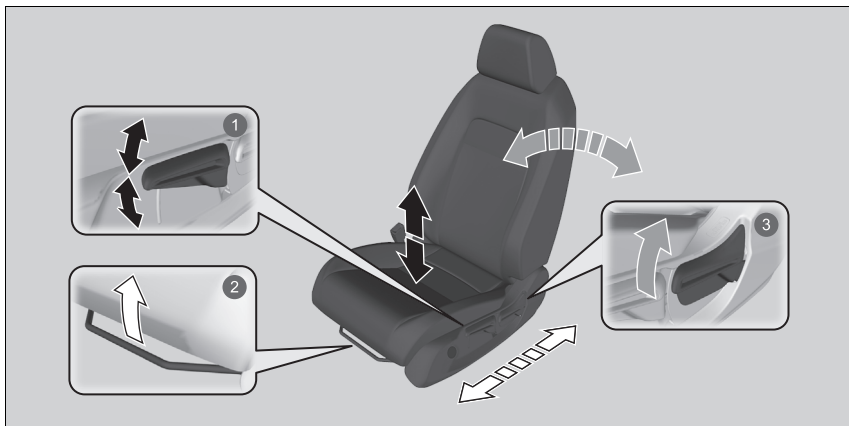

#### 1 Ajuste de altura (solo en el lado del conductor)

Tire hacia arriba o empuje hacia abajo la palanca para subir o bajar el asiento.

#### 2 Ajuste de la posición horizontal

Tire hacia arriba de la barra para mover el asiento y suéltela.

#### 3 Ajuste de la inclinación del respaldo

Tire de la palanca hacia arriba para cambiar el ángulo.

### ►► Ajuste de los asientos manuales delanteros\*

Una vez ajustado correctamente el asiento, empujelo hacia delante y hacia atrás para asegurarse de que está fijo en la posición deseada.

Asiento de conductor y pasajero con regulación eléctrica

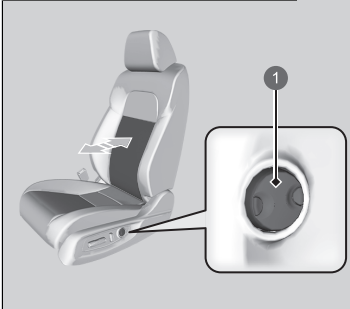

- 1 Interruptor de ajuste del apoyo lumbar

Asiento del conductor con regulación manual

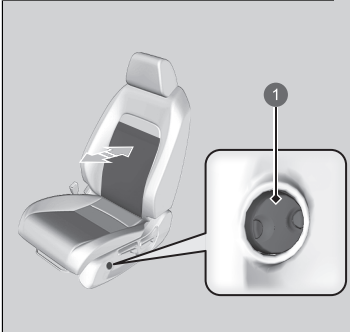

- 1 Interruptor de ajuste del apoyo lumbar

### ■ Interruptor de ajuste del apoyo lumbar

**Presione el frente:** para aumentar todo el apoyo lumbar.

**Presione la parte trasera:** para disminuir todo el apoyo lumbar.

## ■ Ajuste de los respaldos

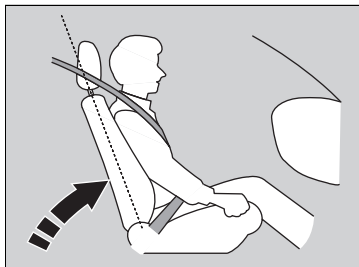

Ajuste el respaldo del conductor a una posición recta que le resulte cómoda, dejando una amplia separación entre el tórax y la tapa del airbag del centro del volante.

El pasajero del asiento delantero deberá ajustar su respaldo en una posición recta que le resulte cómoda.

Si se inclina el respaldo de forma que la parte del hombro del cinturón de seguridad no quede ajustada al tórax de los ocupantes, se reduce la capacidad de protección del mismo. Además, aumenta la posibilidad de deslizarse por debajo del cinturón de seguridad en caso de colisión y de sufrir lesiones graves. Cuanto más inclinado está el respaldo, mayor es el riesgo de sufrir lesiones.

## ► Ajuste de los respaldos

### **⚠ ADVERTENCIA**

**Circular con el respaldo demasiado inclinado puede causar lesiones graves o mortales en caso de colisión.**

**Ajuste el respaldo en posición recta y apoye bien la espalda en el mismo.**

No ponga cojines ni otros objetos entre el respaldo y la espalda.

Si lo hace, puede entorpecer el funcionamiento del cinturón de seguridad o del airbag.

Si no puede adoptar una postura lo bastante alejada del volante y que le permita llegar a los mandos del vehículo, se recomienda que se plantee la posibilidad de utilizar equipamiento adaptativo.

## Asientos traseros

### ■ Plegado de los asientos traseros

Pliegue por separado la mitad izquierda y derecha de los asientos traseros para dejar espacio para el equipaje.

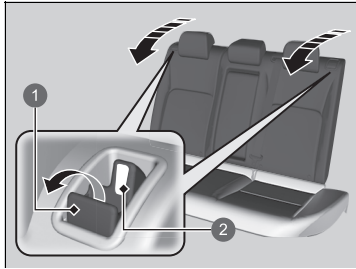

- 1 Palanca de liberación
- 2 Lengüeta roja

1. Baje los reposacabezas a sus posiciones más bajas.
2. Empuje la palanca de liberación y pliegue el respaldo hacia abajo.

### ☒ Plegado de los asientos traseros

## ⚠ ADVERTENCIA

**Asegúrese de que los respaldos estén bien trabados antes de conducir.**

Los respaldos traseros se pueden abatir para llevar elementos más voluminosos en el maletero.

Para bloquear un respaldo en vertical, empújelo hacia atrás hasta que quede bloqueado, de modo que bajen las lengüetas rojas en la palanca de liberación. Al volver a colocar el respaldo en su posición original, empújelo firmemente.

**Asegúrese de que todos los objetos del portón trasero o los objetos que sobresalen hacia los asientos traseros están bien sujetos. Los objetos sueltos pueden salir despedidos hacia delante si se frena bruscamente.**

Los asientos delanteros deben estar lo bastante desplazados hacia delante como para que no interfieran con los asientos traseros, ya que estos asientos son plegables.

## ■ Recordatorio de los asientos traseros

Esta función le avisa de la posible presencia de pasajeros u objetos en los asientos traseros antes de salir del vehículo. Se activa cuando el modo de alimentación está en la posición de VEHÍCULO APAGADO si las puertas traseras se abrieron poco antes o después de poner el modo de alimentación en la posición de CONTACTO.

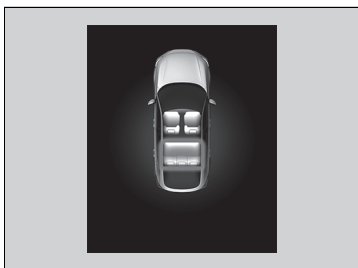

Aparece un recordatorio en la interfaz de información para el conductor y suena una alerta cuando el modo de alimentación cambia a la posición de VEHÍCULO APAGADO.

## ▣ Recordatorio de los asientos traseros

Cuando el modo de alimentación está en la posición de VEHÍCULO APAGADO, se desactiva el recordatorio y se desactiva la función.

El recordatorio no funcionará si el modo de alimentación no se coloca en la posición de CONTACTO en un plazo de 10 minutos tras el uso de las puertas traseras.

El sistema no detecta los pasajeros de los asientos traseros, pero puede detectar si se ha abierto y cerrado una puerta trasera, por lo que puede haber algo en los asientos traseros.

Las notificaciones se pueden desactivar.

▣ **Funciones configurables** P. 348



## Adopte una postura adecuada

Después de que todos los ocupantes hayan ajustado sus asientos y reposacabezas\*, y se hayan abrochado los cinturones de seguridad, es fundamental que continúen sentados con la espalda recta bien apoyada en el respaldo y los pies en el suelo hasta que el vehículo esté estacionado en un lugar seguro con el sistema de alimentación apagado.

Sentarse incorrectamente puede incrementar las posibilidades de que se produzcan lesiones en caso de colisión. Por ejemplo, si un ocupante se agacha, se tumba, se gira hacia los lados, se sienta hacia delante, se inclina hacia adelante o hacia los lados o levanta uno o los dos pies del suelo, aumentan en gran medida las posibilidades de que sufra lesiones en caso de colisión.

Además, un ocupante colocado incorrectamente en el asiento delantero puede sufrir lesiones graves o mortales en caso de colisión al golpearse con partes interiores del vehículo o por el impacto del airbag al inflarse.

▶▶ Adopte una postura adecuada

### **⚠ ADVERTENCIA**

**Sentarse incorrectamente o con una mala postura puede causar lesiones graves o mortales en caso de colisión.**

**Siéntese siempre con la espalda recta y bien apoyada en el respaldo, y los pies en el suelo.**

\* No disponible en todos los modelos

## Reposacabezas

El vehículo está equipado con reposacabezas en todos los asientos.

### ■ Ajuste de las posiciones de los reposacabezas delanteros

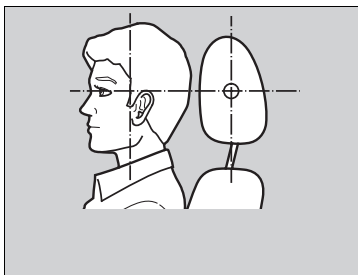

Sitúe la cabeza en el centro del reposacabezas.

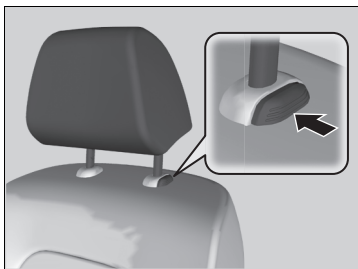

Los reposacabezas delanteros resultan más efectivos para evitar el llamado efecto latigazo y otras lesiones por impacto trasero cuando la parte central posterior de la cabeza del ocupante está a la altura del centro del reposacabezas. La parte superior de las orejas del ocupante deberá quedar a la altura del centro del reposacabezas.

#### **Para elevar el reposacabezas:**

Tire de él hacia arriba.

#### **Para bajar el reposacabezas:**

Empújelo hacia abajo mientras pulsa el botón de liberación.

### ►► Reposacabezas

## ⚠️ ADVERTENCIA

La incorrecta colocación de los reposacabezas reduce su efectividad e incrementa las posibilidades de que se produzcan lesiones graves en caso de colisión.

Asegúrese de que los reposacabezas estén en su sitio y colocados correctamente antes de iniciar la marcha.

Para que el sistema de reposacabezas funcione correctamente:

- No cuelgue objetos en los reposacabezas o sus patas.
- No coloque objetos entre un ocupante y el respaldo.
- Coloque los reposacabezas en la posición adecuada.

## ■ Cambio de posición del reposacabezas de los asientos traseros exteriores

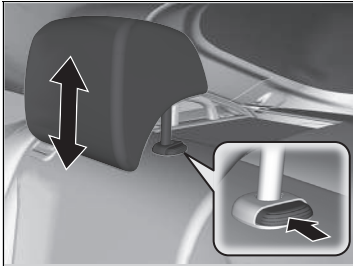

Los pasajeros que ocupen los asientos traseros exteriores deberán ajustar el reposacabezas a una altura apropiada antes de que el vehículo inicie la marcha.

### Para elevar el reposacabezas:

Tire de él hacia arriba.

### Para bajar el reposacabezas:

Empújelo hacia abajo mientras pulsa el botón de liberación.

## ■ Desmontaje e instalación de los reposacabezas de los asientos delanteros y traseros exteriores

Los reposacabezas de los asientos delanteros y traseros exteriores se pueden desmontar para su limpieza o reparación.

### Para extraer el reposacabezas:

Tire del reposacabezas hacia arriba hasta el tope. A continuación, pulse el botón de liberación, tire del reposacabezas hacia arriba y sáquelo.

### Para volver a montar el reposacabezas:

Introduzca las patas en su sitio y ajuste el reposacabezas a la altura correcta mientras pulsa el botón de liberación. Tire hacia arriba del reposacabezas para asegurarse de que está bloqueado.

☒ Desmontaje e instalación de los reposacabezas de los asientos delanteros y traseros exteriores

## ⚠ ADVERTENCIA

La falta de reposacabezas o su instalación incorrecta en los asientos puede causar lesiones graves en caso de accidente.

Asegúrese de montar de nuevo los reposacabezas antes de iniciar la marcha.

## Reposabrazos

### ■ Uso del reposabrazos delantero

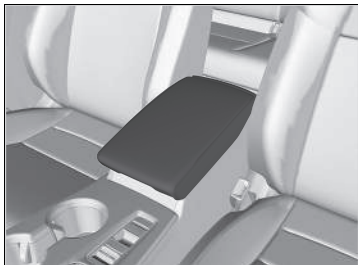

La tapa de la consola se puede usar como reposabrazos.

### ■ Uso del reposabrazos trasero

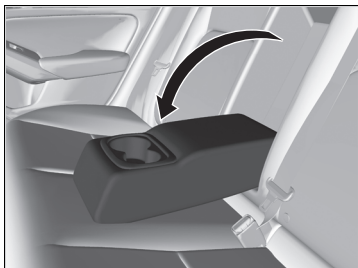

Baje el reposabrazos situado en el respaldo central.

## Luces interiores

### Interruptores de las luces interiores

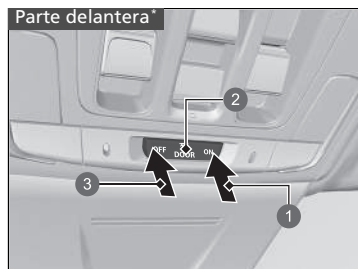

- 1 ON
- 2 Posición de activación con las puertas
- 3 OFF

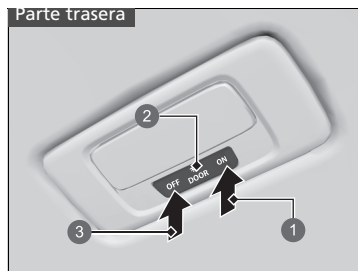

- 1 ON
- 2 Posición de activación con las puertas
- 3 OFF

\* No disponible en todos los modelos

#### ■ ON

Las luces interiores se encienden independientemente de si las puertas están abiertas o cerradas.

#### ■ Posición de activación con las puertas

Las luces interiores se encienden en las situaciones siguientes:

- Cuando alguna de las puertas está abierta.
- Al desbloquear la puerta del conductor.
- Cuando el modo de alimentación está en la posición de VEHÍCULO APAGADO.

#### ■ OFF

Las luces interiores permanecen apagadas independientemente de si las puertas están abiertas o cerradas.

### Interruptores de las luces interiores

En la posición de activación con las puertas, las luces interiores reducen su intensidad hasta apagarse 30 segundos después de haber cerrado las puertas.

Las luces se apagan unos 30 segundos después en las situaciones siguientes:

- Cuando se desbloquea la puerta del conductor pero no se abre.
- Cuando se cambia el modo de alimentación a VEHÍCULO APAGADO pero no se abre ninguna puerta.

Puede ajustar el tiempo de atenuación de las luces interiores.

#### ➤ Funciones configurables P. 348

Las luces interiores se apagan inmediatamente en las siguientes situaciones:

- Cuando se bloquea la puerta del conductor.
- Cuando se cierra la puerta del conductor en el modo ACCESORIOS.
- Cuando el modo de alimentación está en la posición de CONTACTO.

Si se deja abierta alguna de las puertas en el modo VEHÍCULO APAGADO, las luces interiores se apagarán transcurridos 15 minutos aproximadamente.

Para evitar que la batería de 12 V se agote, no deje encendida la luz interior durante mucho tiempo con el sistema de alimentación apagado.

## ■ Interruptores de las luces de cortesía

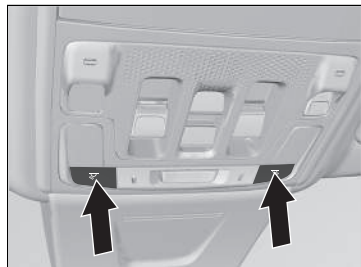

Las luces de cortesía se pueden encender y apagar pulsando los botones.

## » Interruptores de las luces de cortesía

### Modelos con techo panorámico

Cuando el interruptor de la luz interior delantera está en la posición de activación con las puertas y alguna puerta está abierta, la luz de cortesía no se apagará al pulsar los interruptores.

## Elementos de almacenamiento

### ■ Guantera

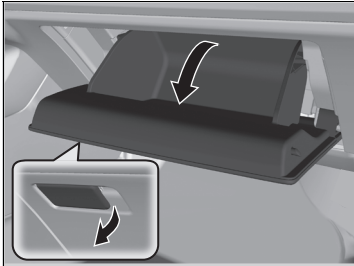

Accione la manecilla para abrir la guantera.

### ☒ Guantera

#### **⚠ ADVERTENCIA**

La guantera abierta puede causar graves lesiones al pasajero en caso de colisión, aunque este viaje con el cinturón de seguridad puesto.

Mantenga siempre cerrada la guantera mientras circula.

## ■ Compartimento de la consola

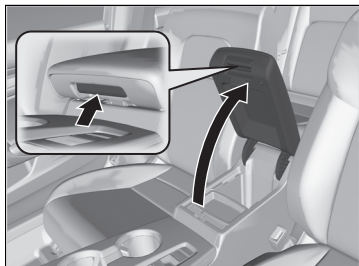

Accione la manecilla para abrir el compartimento de la consola.

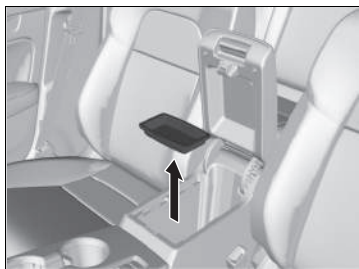

### ■ Bandeja extraíble

La bandeja del compartimento de la consola es desmontable. Para retirar la bandeja, simplemente tire de ella.



## ■ Portabebidas

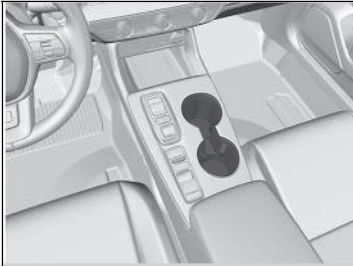

### ■ Portabebidas de los asientos delanteros

Se encuentran en la consola, entre los asientos delanteros.



### ■ Portabebidas de las puertas delanteras

Están ubicados en los laterales de las puertas delanteras.

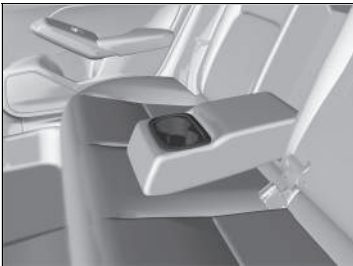

### ■ Portabebidas de los asientos traseros

Despliegue el reposabrazos para utilizar los portabebidas de los asientos traseros.

## » Portabebidas

### AVISO

Las salpicaduras dañan la tapicería, la moqueta y los componentes eléctricos del habitáculo.

Tenga cuidado al utilizar los portabebidas. Los líquidos calientes pueden causarle quemaduras.



■ **Portabebidas de las puertas traseras**

Están ubicados en los laterales de las puertas traseras.

### ■ Colgadores para ropa

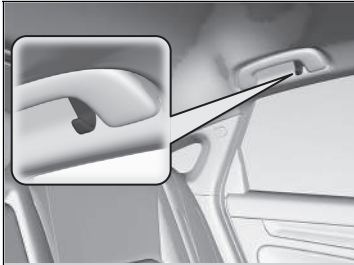

Hay colgadores para ropa en los asideros izquierdo y derecho de la parte trasera.

### ■ Gancho para el equipaje

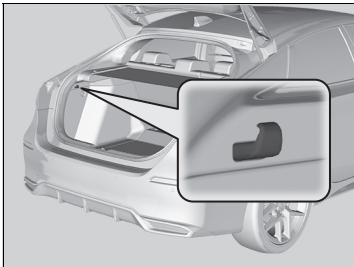

El gancho para el equipaje del maletero se puede usar para colgar objetos ligeros.

### ☒ Colgadores para ropa

Los colgadores para ropa no están diseñados para sujetar objetos grandes ni pesados.

### ☒ Gancho para el equipaje

#### AVISO

No cuelgue un objeto grande o que pese más de 3 kg en el gancho para el equipaje. Colgar objetos pesados o grandes puede dañar el gancho.

## ■ Anclajes de amarre

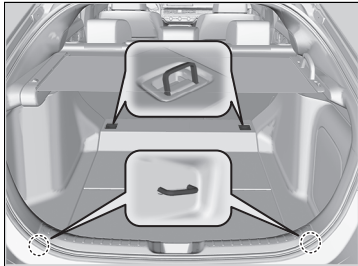

Los anclajes de amarre del suelo del maletero se pueden utilizar para instalar una red para sujetar objetos.

## ▣ Anclajes de amarre

No permita que nadie acceda a los elementos en el maletero mientras conduce. Los objetos sueltos pueden causar lesiones si se frena bruscamente.

## ■ Cubierta del maletero

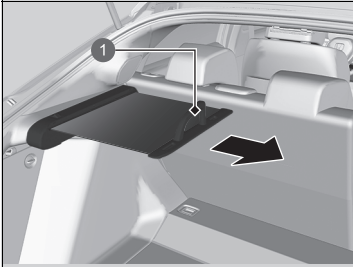

1 Manecilla

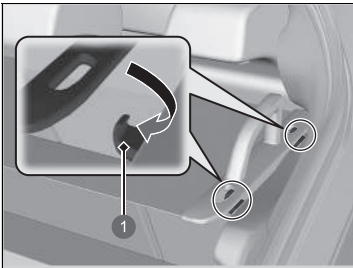

1 Ganchos

La cubierta del maletero puede utilizarse para cubrir el maletero.

### ■ Para desplegarla

Tire del asa de la cubierta en línea recta y cuelgue ambos extremos en los ganchos.

Para guardarla, suéltela de los ganchos y vuelva a colocarla con cuidado.

## ☒ Cubierta del maletero

No trate de sacar paquetes que se encuentren en el maletero mientras conduce.

Esto puede causarle lesiones si frena bruscamente.

No apile objetos en el portón trasero por encima de la línea superior del asiento. Pueden obstaculizar el campo de visión y podrían salir despedidos por el vehículo en caso de frenado brusco.

Para evitar daños en la cubierta del maletero:

- No coloque objetos sobre la cubierta del maletero.
- No coloque peso en la cubierta del maletero.

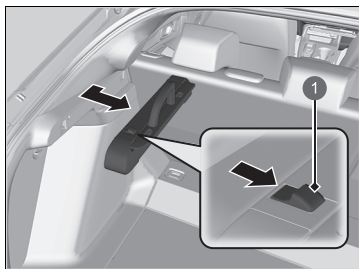

1 Palanca

■ **Para quitarla:**

Deslice la palanca de la funda de la cubierta del maletero y retírela mientras tira de ella hacia usted.

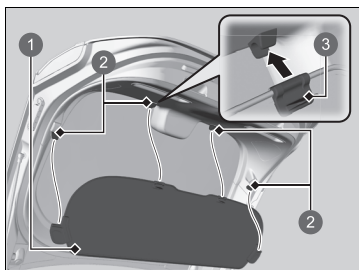

1 Extensión

2 Clips

3 Lengüeta

■ **Extensión de la cubierta del maletero**

La extensión está fijada a la parte posterior del portón trasero mediante cuatro clips. Amplía la zona de la cubierta al cerrar el portón trasero. Para extraerla, suelte la extensión del portón trasero. Al volver a instalar la extensión, asegúrese de que las lengüetas lleguen al lateral.

### ■ Compartimento para las gafas de sol\*



Para abrir el compartimento para las gafas de sol, pulse la zona marcada y suéltela. Presione hasta que se enganche para cerrarlo.

Puede guardar gafas y otros objetos pequeños en este compartimento.

### ☒ Compartimento para las gafas de sol\*

Mantenga cerrado el compartimento mientras circule, salvo para acceder a los objetos guardados en él.

\* No disponible en todos los modelos

## Otros elementos auxiliares interiores

### ■ Tomas de corriente para accesorios

Las tomas de corriente para accesorios pueden usarse cuando el modo de alimentación está en la posición de ACCESORIOS o de CONTACTO.

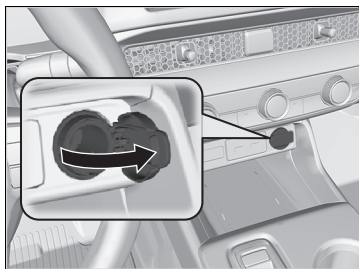

#### ■ Panel de la consola

Abra la tapa para utilizarla.

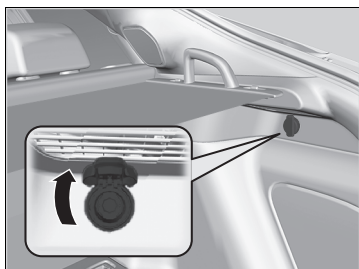

#### ■ Maletero

Abra la tapa de la consola y la cubierta para utilizarlo.

### ⊗ Tomas de corriente para accesorios

No introduzca elementos como encendedores de cigarrillos para vehículos. Se puede sobrecalentar la toma de corriente para accesorios.

La toma de corriente para accesorios está diseñada para proporcionar tensión a dispositivos de CC de 12 voltios con una potencia nominal máxima de 180 vatios (15 amperios).

Para evitar la descarga de la batería de 12 voltios, utilice la toma de corriente para accesorios únicamente con el sistema de alimentación encendido.

Cuando no se esté usando la toma de corriente para accesorios, cierre la tapa para evitar la entrada de pequeños objetos extraños.





## ■ Cargador inalámbrico\*

Para usar el cargador inalámbrico, el modo de alimentación debe ser ACCESORIOS o CONTACTO.

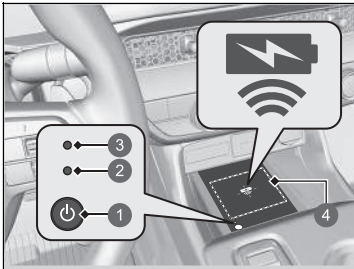
Cargue cualquier dispositivo compatible con la carga inalámbrica Qi en el área indicada por la marca  de la siguiente forma:



- 1 Botón  (Encendido)
- 2 Testigo verde
- 3 Testigo ámbar
- 4 Área de carga

1. Para activar y desactivar el sistema, mantenga pulsado el botón  (Encendido).
  - Cuando el sistema está activado, el testigo verde se enciende.
2. Coloque el dispositivo que desea cargar en el área de carga.
  - El sistema empezará a cargar el dispositivo automáticamente y el testigo ámbar se encenderá.
  - Asegúrese de que el dispositivo es compatible con el sistema, y de que está colocado con el lado de carga en el centro del área de carga.
3. Al finalizar la carga, el testigo verde se encenderá.
  - En función del dispositivo, el testigo ámbar permanecerá encendido.

## ☒ Cargador inalámbrico\*

### ⚠ PRECAUCIÓN

Los objetos metálicos entre la base de carga y el dispositivo que se va a cargar se calentarán y pueden ocasionar quemaduras.

- Antes de cargar el dispositivo, quite los objetos extraños de la base de carga.
- Antes de cargar, compruebe que la superficie no acumula polvo ni otros restos.
- No derrame líquidos (por ejemplo, agua, bebidas, etc.) en el cargador ni el dispositivo.
- No utilice aceite, grasa, alcohol, gasolina ni disolventes para limpiar la base de carga.
- No cubra el sistema con toallas, ropa ni otros objetos mientras se realiza la carga.
- No use aerosoles que podrían entrar en contacto con la superficie de la base de carga.

Este sistema consume mucha electricidad. No utilice el sistema durante mucho tiempo cuando el sistema de alimentación esté parado.

Esto podría reducir la carga de la batería de 12 voltios y dificultar la activación del sistema de alimentación.

Antes de utilizar el cargador inalámbrico, compruebe el manual de usuario del dispositivo compatible que desee cargar.

\* No disponible en todos los modelos

■ **Cuando la carga no se inicia**

Pruebe una de las soluciones de la siguiente tabla.

Testigo		Causa	Solución
Verde y ámbar	Parpadeo simultáneo	Hay obstáculos entre el área de carga y el dispositivo.	Quite los obstáculos.
		El dispositivo no está dentro del área de carga.	Coloque el dispositivo en el centro de la zona de carga donde se encuentra  .
		La temperatura de la base de carga inalámbrica aumenta.	Suspenda la carga del dispositivo temporalmente. Espere a que baje la temperatura e intente cargar el dispositivo de nuevo.
Ámbar	Parpadeo	El cargador inalámbrico está defectuoso.	Póngase en contacto con un concesionario para su reparación.

✎ **Cargador inalámbrico\***

El cargador inalámbrico puede admitir hasta 15 W, pero la velocidad de carga varía en función del dispositivo y de otras condiciones.

**AVISO**

No coloque ningún soporte de grabación magnético ni máquinas de precisión en el área de carga mientras se está efectuando alguna carga. Los datos de las tarjetas, por ejemplo, las tarjetas de crédito, pueden perderse por el efecto magnético. Las máquinas de precisión, como los relojes, también pueden verse afectadas.

Las marcas "Qi" y  son marcas comerciales registradas propiedad de Wireless Power Consortium (WPC).

En los siguientes casos, la carga podría pararse o no iniciarse:

- El dispositivo ya está completamente cargado.
- La temperatura del dispositivo es sumamente alta durante la carga.
- Está en algún lugar con ruidos u ondas electromagnéticas intensas, como una emisora de TV, una planta eléctrica o una gasolinera.
- El dispositivo tiene una cubierta, una funda o accesorios que no son compatibles con la carga inalámbrica.

Los dispositivos podrían no cargarse si el tamaño o la forma de su lado de carga no son apropiados para el área de carga.

No todos los dispositivos son compatibles con el sistema.

Durante la fase de carga, es normal que el área de carga y el dispositivo se calienten.

☒ Cargador inalámbrico \*

- La carga puede interrumpirse momentáneamente cuando:
- Todas las puertas y el portón trasero están cerrados: para evitar la interferencia con el funcionamiento correcto del sistema de acceso sin llave.
  - Se cambia la posición del dispositivo.

No cargue más de un dispositivo a la vez en un área de carga.

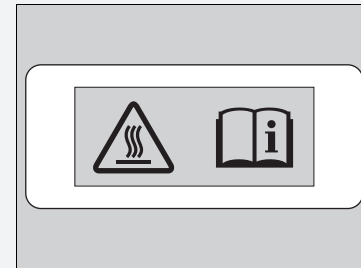

Riesgo de quemaduras:

Cualquier objeto metálico que se coloque entre la base y el dispositivo se calentará.

Si el dispositivo se calienta demasiado y se activa la función de protección de la batería, puede que se cargue de manera extremadamente lenta o que ya no se cargue.

La temperatura a la que se activa la función de protección de la batería depende del dispositivo.

\* No disponible en todos los modelos

## ■ Volante calefactado\*



El botón del volante calefactado se puede utilizar cuando el modo de alimentación está en la posición de CONTACTO.

Pulse el botón del lado inferior del volante.

Cuando se alcance una temperatura agradable, pulse el botón de nuevo para desactivarlo.

El volante calefactado estará desactivado siempre que encienda el sistema de alimentación, aunque lo hubiera activado la última vez que utilizó el vehículo.

## ▣ Volante calefactado\*

No utilice el volante calefactado de forma continua con el sistema de alimentación apagado. En tales condiciones, la batería de 12 voltios puede debilitarse, lo que hace difícil activar el sistema de alimentación.

## ■ Calefacción de los asientos delanteros



La calefacción de los asientos se puede utilizar cuando el modo de alimentación está en la posición de CONTACTO.



Pulse el botón de calefacción de los asientos:

Una vez: posición alta HI (tres testigos encendidos)

Dos veces: posición media MID (dos testigos encendidos)

Tres veces: posición baja LO (un testigo encendido)

Cuatro veces: posición apagada OFF (ningún testigo encendido)

Si enciende el modo de alimentación tras haberlo apagado, se mantendrá el ajuste anterior.

## ☒ Calefacción de los asientos delanteros

### ⚠ ADVERTENCIA

Es posible sufrir quemaduras al utilizar la calefacción de los asientos.

Las personas con sensibilidad térmica reducida (por ejemplo, personas que sufran de diabetes, lesiones del sistema nervioso en extremidades inferiores o parálisis) o con la piel sensible no deberán utilizar la calefacción de los asientos.

No utilice la calefacción de los asientos, ni siquiera en la posición LO con el sistema de alimentación apagado. De lo contrario, la batería de 12 V podría descargarse y causar problemas al activar el sistema de alimentación.

Después de un cierto periodo de tiempo, el ajuste de la potencia de la calefacción de los asientos delanteros se reducirá automáticamente un nivel cada vez hasta apagarse. El tiempo transcurrido varía en función del entorno interior.





## Uso del control de climatización automático

El sistema de control de climatización automático mantiene la temperatura interior seleccionada. El sistema también selecciona la mezcla adecuada de aire caliente o frío que subirá o bajará lo más rápidamente posible la temperatura interior como desee.

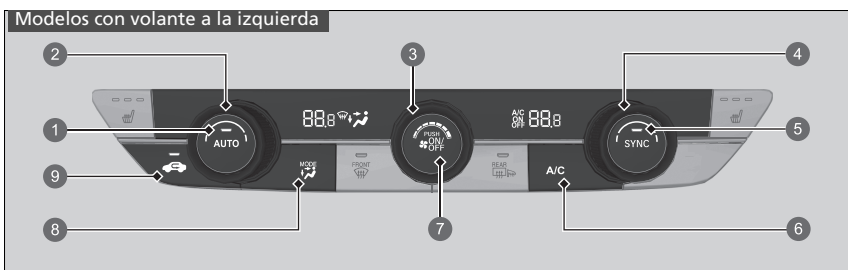
Use el sistema con el sistema de alimentación en la posición de CONTACTO.

1. Pulse el botón **AUTO**.
2. Ajuste la temperatura interior utilizando el mando de temperatura del lado del conductor o del lado del pasajero.
3. Pulse el botón  (Encendido/apagado) para cancelar.



- 1 Botón **AUTO**
- 2 Mando de temperatura del lado del conductor
- 3 Mando de control del ventilador
- 4 Mando de temperatura del lado del pasajero
- 5 Botón **SYNC**
- 6 Botón **A/C** (Aire acondicionado)
- 7 Botón **ON/OFF**
- 8 Mando de control MODE
  -  Salidas de aire del salpicadero
  -  Salidas de aire del suelo y del salpicadero
  -  Salidas de aire del suelo
  -  Salidas de aire del suelo y del parabrisas
- 9 Botón de recirculación

### Uso del control de climatización automático

Si se pulsa algún botón mientras el sistema de control de climatización automático está activado, tendrá prioridad la función correspondiente al botón pulsado.

El testigo del botón AUTO se apagará, pero las funciones no relacionadas con el botón pulsado seguirán controlándose automáticamente.

Para evitar que entre aire frío del exterior, es posible que el ventilador no arranque inmediatamente al pulsar el botón **AUTO**.

Si el interior está muy caliente, puede enfriarlo más rápidamente abriendo parcialmente las ventanas, seleccionando el modo automático en el sistema y ajustando la temperatura más baja. Cambie el modo de aire exterior por el modo de recirculación hasta que baje la temperatura.

Al ajustar la temperatura en el límite mínimo o máximo, se muestra **Lo** o **Hi**.

Al pulsar el botón , se activa o desactiva el sistema de control de climatización. Al activarse, el sistema regresa a su última selección.

Puede que el sistema de control de climatización tenga un menor rendimiento mientras el modo de ahorro de consumo ECON está activado.

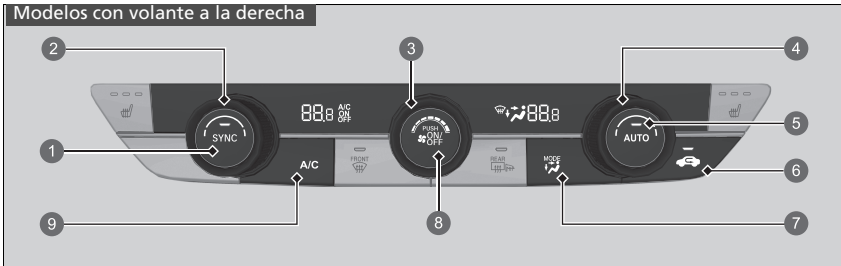

- 1 Botón **SYNC**
- 2 Mando de temperatura del lado del pasajero
- 3 Mando de control del ventilador
- 4 Mando de temperatura del lado del conductor
- 5 Botón **AUTO**
- 6 Botón de recirculación
- 7 Mando de control **MODE**
  - Salidas de aire del salpicadero
  - Salidas de aire del suelo y del salpicadero
  - Salidas de aire del suelo
  - Salidas de aire del suelo y del parabrisas
- 8 Botón **ON/OFF**
- 9 Botón **A/C** (Aire acondicionado)

#### ■ Cambio entre los modos de recirculación y de aire exterior

Pulse el botón  (Recirculación) y cambie el modo en función de las condiciones ambientales.

Modo de recirculación (testigo encendido): recircula el aire del interior del vehículo a través del sistema.

Modo de aire exterior (testigo apagado): mantiene la ventilación del exterior. En situaciones normales, mantenga el sistema en modo de aire exterior.

## ■ Deshielo de parabrisas y ventanillas



Al pulsar el botón (Parabrisas térmico) se activa el sistema de aire acondicionado y el sistema cambia automáticamente al modo de aire exterior.

Pulse el botón de nuevo para desconectarlo; el sistema regresará a los ajustes anteriores.

## ►► Deshielo de parabrisas y ventanillas



**Por su seguridad, compruebe que tenga una buena visibilidad a través de todas las ventanillas antes de iniciar la marcha.**

No ajuste la temperatura cerca del límite superior o inferior. Cuando el aire frío entra en contacto con el parabrisas, el exterior del parabrisas se puede empañar.

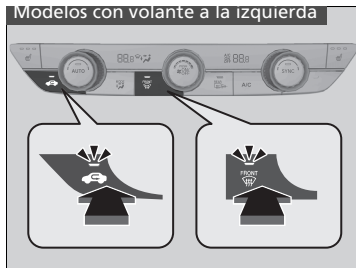

### ■ Para deshelar los cristales rápidamente



1. Pulse el botón 
2. Pulse el botón 



### ► Para deshelar los cristales rápidamente

Tras deshelar los cristales, cambie al modo de aire exterior. Si mantiene el sistema en modo de recirculación, se pueden empañar los cristales por la humedad. Esto reduce la visibilidad.

## ■ Modo de sincronización

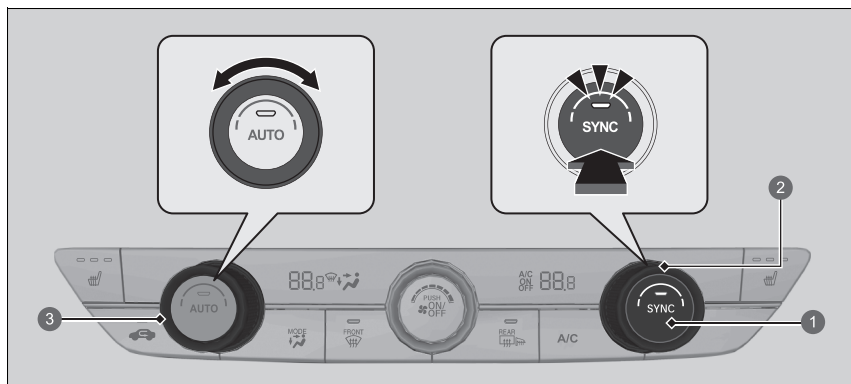

- ① Botón **SYNC**
- ② Mando de temperatura del lado del pasajero
- ③ Mando de temperatura del lado del conductor

La temperatura se puede ajustar sincrónicamente para el lado del conductor y del pasajero en el modo de sincronización.

1. Pulse el botón **SYNC**.
  - El sistema cambia al modo de sincronización.
2. Ajuste la temperatura con el mando de temperatura del lado del conductor.

Pulse el botón **SYNC** o cambie el ajuste de la temperatura del lado del pasajero para regresar al modo dual.

## ►► Modo de sincronización

Al pulsar el botón , el sistema cambia al modo de sincronización.

Cuando el sistema está en modo dual, la temperatura del lado del conductor y del pasajero pueden ajustarse por separado.

## Sensores de control de climatización automático

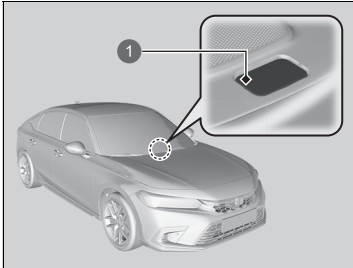

El sistema automático de climatización cuenta con diferentes sensores. No los tape ni vierta líquidos sobre ellos.

1 Sensor

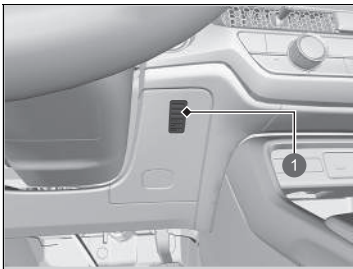

1 Sensor



# Funciones

En este capítulo se describe el funcionamiento de las características tecnológicas.

<b>Sistema de sonido</b> .....	286
<b>Sistema de sonido con pantalla</b> .....	288
<b>Mensajes de error del sistema de sonido</b> .....	383
<b>Información general sobre el sistema de sonido</b> .....	384
<b>Llamada de emergencia (eCall)</b> .....	394
<b>Se recomienda repostar</b> .....	399

## Información acerca del sistema de sonido

El sistema de sonido incorpora radio FM/AM y servicio de radiodifusión de audio digital (DAB). También puede reproducir memorias USB y dispositivos iPod, iPhone, *Bluetooth*® y smartphones.

Puede controlar el sistema de sonido con los botones y los mandos del panel, con los mandos de control remoto situados en el volante o mediante los iconos de la interfaz de la pantalla táctil.

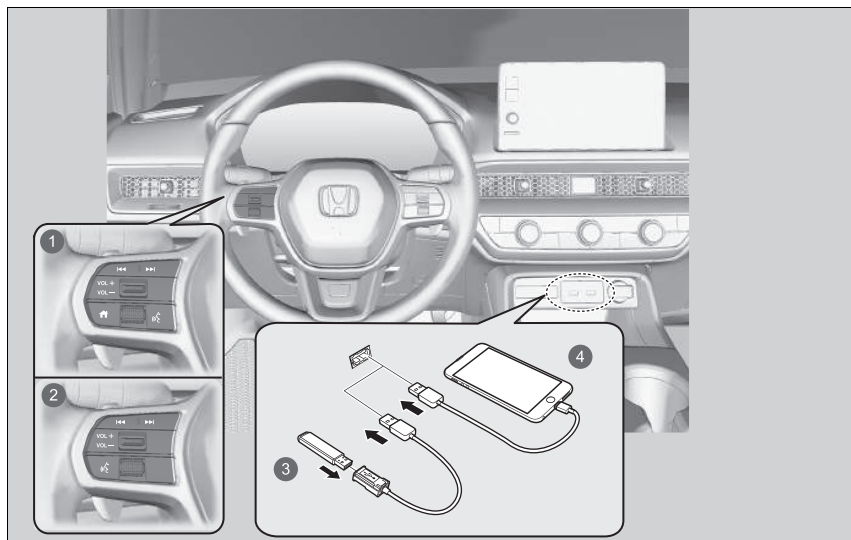

- 1 Controles remotos (modelos con cuadro de instrumentos tipo A)
- 2 Controles remotos (modelos con cuadro de instrumentos tipo B)

- 3 Unidad de memoria USB
- 4 iPod

## Protección antirrobo del sistema de sonido

---

El sistema de sonido se desactiva cuando se desconecta de la fuente de alimentación, por ejemplo, al desconectar la batería de 12 voltios o cuando se agota. En determinadas condiciones, el sistema puede mostrar una pantalla para introducir un código. Si esto ocurre, reactive el sistema de sonido.

### ■ Reactivación del sistema de sonido

1. Ajuste el modo de alimentación a la posición de CONTACTO.
2. Encienda el sistema de sonido.
3. Mantenga pulsado el botón **VOL/**  **AUDIO** (Volumen/encendido) durante más de dos segundos.
  - ▶ El sistema de sonido se reactiva cuando la unidad de control de sonido establece la conexión con la unidad de control del vehículo. Si la unidad de control no reconoce la unidad de sonido, diríjase a un concesionario para que revisen la unidad de sonido.

## Inicio

El sistema de sonido con pantalla se inicia automáticamente cuando el modo de alimentación está en la posición de ACCESORIOS o CONTACTO. Al iniciarse, aparece la siguiente pantalla acerca de la carga de datos.

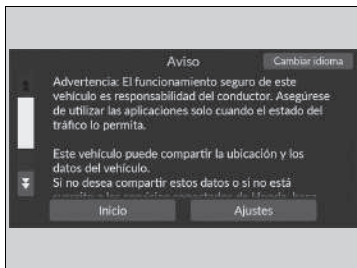

Seleccione **Inicio**.

- ▶ Si no selecciona **Inicio**, el sistema cambiará automáticamente la pantalla de inicio después de un determinado periodo de tiempo.
- ▶ Si no hay ningún dispositivo registrado, seleccione **Inicio** y se mostrará la pantalla de vinculación **Bluetooth®**.

### ▶ Excepto modelos de Turquía

Si desea cambiar los ajustes de la carga de datos, seleccione **Ajustes** y, a continuación, seleccione las opciones de activación y desactivación en la pantalla **Conf. uso compartido de datos**.

### ■ Para vincular un teléfono móvil (cuando no hay un teléfono vinculado con el sistema)

1. Asegúrese de que el teléfono se encuentra en modo de búsqueda o visible.
2. Seleccione **Honda HFT** desde el teléfono.
  - ▶ Si desea vincular un teléfono desde este sistema de sonido con pantalla, seleccione **Buscar dispositivos** y, a continuación, seleccione su teléfono cuando aparezca en la lista.
  - ▶ Si marca la casilla **No volver a mostrar este mensaje**, esta pantalla no se mostrará.

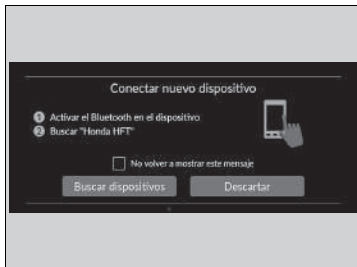

## ▶ Inicio

### ▶ Excepto modelos de Turquía

#### **Conf. uso compartido de datos**

**Activado:** se habilita la comunicación de datos.

**Desactivado:** se deshabilita la comunicación de datos.



## Funcionamiento básico

### ■ Función del sistema de sonido

Para usar el sistema de sonido, el modo de alimentación debe estar en la posición de ACCESORIOS o CONTACTO.



- |   |  |
|---|--|
| <ul style="list-style-type: none"> <li>1  <b>Todas las aplicaciones</b></li> <li>2 Iconos de estado</li> <li>3 Iconos de acceso directo a aplicaciones</li> <li>4 Flecha</li> <li>5 Icono  <b>Modo de pantalla</b></li> </ul> | <ul style="list-style-type: none"> <li>6 Iconos del interruptor de cambio de modo</li> <li>7 Botones  (Buscar/saltar)</li> <li>8 Mando <b>VOL/</b> <b>AUDIO</b> (Volumen/encendido)</li> <li>9 Botón  (Atrás)</li> <li>10 Botón  (Inicio)</li> </ul> |
|---|--|

### ☒ Función del sistema de sonido

Esta pantalla se muestra en los modelos con volante a la izquierda. En los modelos con volante a la derecha, estos botones se encontrarán en el lado simétricamente opuesto al de los modelos con volante a la izquierda.

#### Funcionamiento sin llave

Después de activar el modo de alimentación en la posición de VEHÍCULO APAGADO (BLOQUEO), podrá usar el sistema de sonido durante hasta 30 minutos por ciclo de conducción. No obstante, el que pueda seguir utilizando el sistema de sonido dependerá del estado de la batería. El uso continuado de esta función podría agotar la batería.



 **Todas las aplicaciones:** permite mostrar todas las aplicaciones.

**Iconos de estado:** permite mostrar los indicadores de información sobre el vehículo, teléfonos conectados, etc., en la parte superior.

**Iconos de acceso directo a aplicaciones:** permite mostrar los iconos de acceso directo a aplicaciones.

**Flecha:** permite mostrar las páginas siguientes en la pantalla de audio/información.

**Icono  Modo de pantalla:** permite cambiar el brillo de la pantalla de audio/información.

Seleccione  una vez y pulse  o  para realizar ajustes.

**Iconos del interruptor de cambio de modo:** permite mostrar iconos para cambiar directamente el modo.

**Botones  / ** (Buscar/saltar): permiten cambiar de emisora, canción o archivo.

Mando **VOL/ ** **AUDIO (Volumen/encendido):** permite encender y apagar el sistema de sonido, así como ajustar el volumen al girarlo.

**Botón  (Atrás):** permite volver a la pantalla anterior.

**Botón  (Inicio):** permite ir a la pantalla de inicio.

## Puertos USB

### En el panel delantero

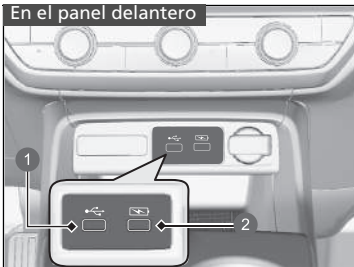

- 1 Reproducción de archivos de sonido y conexión de teléfonos compatibles
- 2 Solo para cargar dispositivos

### En la parte trasera del compartimento de la consola



### ■ En el panel delantero (🔌)

El puerto USB (2,5 A) del panel delantero se utiliza para cargar dispositivos, reproducir archivos de sonido y conectar teléfonos compatibles con Apple CarPlay o Android Auto.

- Para evitar posibles problemas, asegúrese de utilizar un conector Lightning con certificación MFi de Apple para Apple CarPlay, y para Android Auto, los cables USB deben estar certificados por USB-IF para cumplir con la norma USB 2.0.

### ■ En el panel delantero (🔌)

La finalidad del puerto USB (2,5 A) del panel delantero es únicamente la carga de dispositivos.

- No podrá reproducir música aunque conecte un reproductor.

### ■ En la parte trasera del compartimento de la consola

Los puertos USB (2,5 A) solo sirven para cargar dispositivos.

- No podrá reproducir música aunque conecte un reproductor.

## 🔌 Puertos USB

- No deje el iPod o la unidad de memoria USB en el vehículo. La luz directa del sol y las altas temperaturas podrían dañarlos.
- Le recomendamos que use un cable USB si inserta una unidad de memoria USB en el puerto USB.
- No conecte su iPod o unidad de memoria USB con un concentrador.
- No use un dispositivo como un lector de tarjetas o un disco duro, ya que el dispositivo o los archivos podrían resultar dañados.
- Se recomienda realizar una copia de seguridad de los datos antes de utilizar el dispositivo en el vehículo.
- Los mensajes de pantalla pueden ser diferentes en función del modelo de dispositivo y la versión del software.

## 🔌 Carga USB

El puerto USB puede suministrar hasta 2,5 A de alimentación. No suministra 2,5 A a menos que el dispositivo lo demande.

Para conocer más detalles del amperaje, consulte el manual de funcionamiento del dispositivo que necesita cargarse.

En algunas condiciones, un dispositivo conectado al puerto podría generar ruido en el radio que esté escuchando.

## ■ Controles remotos de sonido



Permiten manejar el sistema de sonido durante la conducción. La información se muestra en la interfaz de información para el conductor.

- 1 Botón (Inicio)
- 2 Botones / (Buscar/saltar)
- 3 Interruptor **VOL+** **VOL-** (Volumen)
- 4 Rueda de selección izquierda

## ►► Controles remotos de sonido

Algunos modos solo aparecen cuando se utiliza el dispositivo o medio adecuado.

Según el dispositivo *Bluetooth*® que se conecte, es posible que algunas funciones no estén disponibles.

### Modelos con cuadro de instrumentos tipo A

Pulse el botón (Inicio) para volver a la pantalla de inicio de la interfaz de información para el conductor.



- 1 Botones / (Buscar/saltar)
- 2 Interruptor **VOL+**/**VOL-** (Volumen)
- 3 Rueda de selección izquierda

#### Interruptor **VOL+**/**VOL-** (Volumen)



**Pulse hacia arriba:** para aumentar el volumen.

**Pulse hacia abajo:** para disminuir el volumen.

### Rueda de selección izquierda

- Al seleccionar el modo de sonido

#### Modelos con cuadro de instrumentos tipo A

Pulse el botón  (Inicio), desplácese hacia arriba o hacia abajo para seleccionar  (Audio) en la interfaz de información para el conductor y pulse la rueda de selección izquierda.

#### Modelos con cuadro de instrumentos tipo B

Gire hacia arriba o hacia abajo para seleccionar **Audio** en la interfaz de información para el conductor y pulse la rueda de selección izquierda.

**Desplazamiento hacia arriba o hacia abajo:**

Para alternar entre los diferentes modos de sonido, desplácese hacia arriba o hacia abajo y pulse la rueda de selección izquierda:

**Modelos con cuadro de instrumentos tipo A**











FM/DAB/AM/USB/Bluetooth/Aplicaciones

**Modelos con cuadro de instrumentos tipo B**

Atrás/Teléfono/FM/AM/Tráfico/DAB/iPod/USB/Apple CarPlay/Android Auto/Bluetooth® Audio/Personalizado

- ▶ Los modos de pantalla pueden modificarse en función del dispositivo que se haya conectado.

**Botones  /  (Buscar/saltar)**

- Cuando se escucha la radio:
  - Pulse ** para seleccionar la siguiente emisora presintonizada.
  - Pulse ** para seleccionar la anterior emisora presintonizada.
  - Mantenga pulsado ** para seleccionar la siguiente emisora con una señal potente.
  - Mantenga pulsado ** para seleccionar la anterior emisora con una señal potente.
- Cuando se escucha un iPod, una unidad de memoria USB o audio por Bluetooth®, o una conexión de smartphone:
  - ▶ Las operaciones pueden modificarse en función del dispositivo que se haya conectado.
  - Pulse ** para saltar a la siguiente canción.
  - Pulse ** para volver a la canción anterior.
- Cuando se escucha una unidad de memoria USB:
  - Mantenga pulsado ** para saltar a la siguiente carpeta.
  - Mantenga pulsado ** para volver a la carpeta anterior.
- Cuando se escucha un iPod:
  - Mantenga pulsado ** para saltar a la siguiente canción.
  - Mantenga pulsado ** para volver a la canción anterior.

## Manual del propietario a bordo\*

Podrá ver el contenido del manual del propietario en el sistema de sonido con pantalla.

### ■ Acceso al manual del propietario

1. Seleccione  **Todas las aplicaciones**.
2. Seleccione **Manual del propietario**.

### ■ Instalación/actualización del manual del propietario

Cuando pueda instalar o actualizar el manual del propietario, recibirá una notificación automáticamente.

Para actualizar:

1. Toque la notificación.
  - Se mostrará la pantalla con información de la versión.
2. Seleccione los elementos que desee actualizar.
3. Toque **Actualizar**.

Si anula la selección de un elemento en la pantalla con información de la versión, no recibirá notificaciones.

### ☒ Manual del propietario a bordo\*

Esta función no está disponible para todos los idiomas en los que se encuentra disponible el sistema de sonido con pantalla.

Al cambiar el idioma del sistema de sonido con pantalla, también se cambiará el idioma del manual del propietario. Si el manual del propietario no está disponible o instalado en dicho idioma, se mostrará de manera predeterminada en inglés.

### ☒ Instalación/actualización del manual del propietario

El contenido visualizado puede variar en función de la versión del manual del propietario.

Si el manual del propietario no está instalado, puede instalarlo a través de Wi-Fi.

➔ **Conexión a un punto de acceso Wi-Fi** P. 336

Para idiomas excepto inglés, alemán, francés, italiano y español

Si instala el manual del propietario en un nuevo idioma, se eliminará el que hubiera descargado anteriormente.



## Funcionamiento del control por voz

El vehículo dispone de un sistema de control por voz que permite el funcionamiento sin manos.



El sistema de control por voz utiliza el botón  (Hablar) del volante y un micrófono situado cerca de las luces de cortesía del techo.

### Reconocimiento de voz

Para conseguir un reconocimiento óptimo de la voz cuando se utiliza el sistema de control por voz:

- Asegúrese de que se encuentra en la pantalla adecuada para el comando que desea utilizar. El sistema solo reconoce ciertos comandos.  
Comandos de voz disponibles.
  - **Pantalla del portal de voz** P. 298
- Cierre las ventanas y el techo panorámico\*.
- Ajuste las salidas de aire laterales y del salpicadero para que no incidan directamente sobre el micrófono del techo.
- Hable alto y claro, de forma natural y sin realizar pausas entre las palabras.
- Reduzca en la medida de lo posible cualquier ruido de fondo. El sistema puede malinterpretar el comando si varias personas hablan al mismo tiempo.

### Funcionamiento del control por voz

Al pulsar el botón , una oportuna indicación le preguntará qué desea hacer. Pulse una vez más el botón  para ignorar la indicación y proporcionar un comando.

El sistema de control por voz reconoce los idiomas siguientes: inglés, alemán, francés, español e italiano.

\* No disponible en todos los modelos

## ■ Pantalla del portal de voz

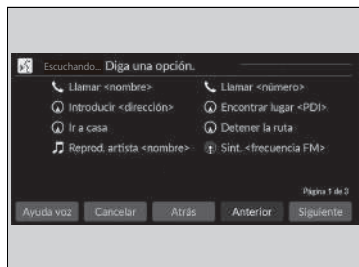

Cuando se pulsa el botón  (Hablar), aparecen en la pantalla los comandos de voz disponibles. Para ver una lista con todos los comandos, diga “Ayuda” después del pitido.

Según el modo seleccionado, los comandos mostrados son diferentes en la pantalla del portal de voz. Los comandos reconocidos son los mismos independientemente de la pantalla que se haya seleccionado.

Modo normal: se muestra una lista de comandos de ejemplo para completar rápidamente la función deseada.

Modo de asistencia: se muestra una lista de comandos básicos que le guiará paso a paso por el menú de voz.

Puede cambiar el modo en la pantalla **Ajustes generales**.

📄 **Control por voz** P. 356

El sistema reconoce solamente los comandos de las páginas siguientes, en algunas pantallas. No se reconocen los comandos de voz en formato libre.

## ■ Comandos generales

Cuando se muestre la pantalla del portal de voz, cambiará a la pantalla principal de cada función mediante los comandos globales.

- *Búsqueda de música*
- *AM*
- *FM*
- *Navegación*
- *Teléfono*

## ■ Comandos de teléfono

Solo se puede utilizar cuando el teléfono está conectado. Cuando el sistema haya reconocido el comando de teléfono, la pantalla cambiará a la correspondiente al reconocimiento de voz del teléfono.

## ■ Comandos de teléfono

- *Llamar <nombre>*
- *Llamar <número>*

El sistema reconoce un nombre de contacto único guardado en la agenda telefónica del teléfono. Si en el campo de nombre se hubiera registrado el nombre con los apellidos, el sistema reconoce el primer nombre y los apellidos como un nombre de contacto único.

Los comandos de teléfono no están disponibles si se utiliza Apple CarPlay.

## ■ Comandos de audio

Cuando el sistema haya reconocido el comando de audio, la pantalla cambiará a la correspondiente al reconocimiento de voz del audio.

## ■ Comandos de FM

- *Sint. <frecuencia FM>*

## ■ Comandos de AM

- *Sint. <frecuencia AM>*

**■ Comandos de iPod**

- *Mostrar álbum* <nombre>
- *Mostrar artista* <nombre>
- *Mostrar género* <nombre>
- *Mostrar lista* <nombre>
- *Reproducir* <artista> <álbum>
- *Reproducir*
- *Reproducir álbum* <nombre>
- *Reproducir artista* <nombre>
- *Reproducir género* <nombre>
- *Reproducir música* <text:media\_combo>
- *Reproducir lista* <nombre>
- *Reproducir canción* <nombre>

**■ Comandos del USB**

- *Mostrar álbum* <nombre>
- *Mostrar artista* <nombre>
- *Mostrar lista* <nombre>
- *Reproducir* <artista> <álbum>
- *Reproducir*
- *Reproducir álbum* <nombre>
- *Reproducir artista* <nombre>
- *Reproducir música* <text:media\_combo>
- *Reproducir lista* <nombre>
- *Reproducir canción* <nombre>

**■ Comandos de navegación**

La pantalla cambia a la pantalla de navegación.

**🔍 Consulte el manual del sistema de navegación****■ Comandos estándar**

- *Ayuda voz*
- *Cancelar*
- *Atrás*

La ayuda de voz es una serie de instrucciones por voz que se leen en voz alta para obtener ayuda en la pantalla en la que se encuentre en un momento determinado.

**■ Comandos de lista**

- *Anterior*
- *Siguiente*
- *Sí*
- *No*

## Pantalla de audio/información

Se muestran el estado del sonido y el reloj. Desde esta pantalla, puede acceder a varias opciones de configuración.

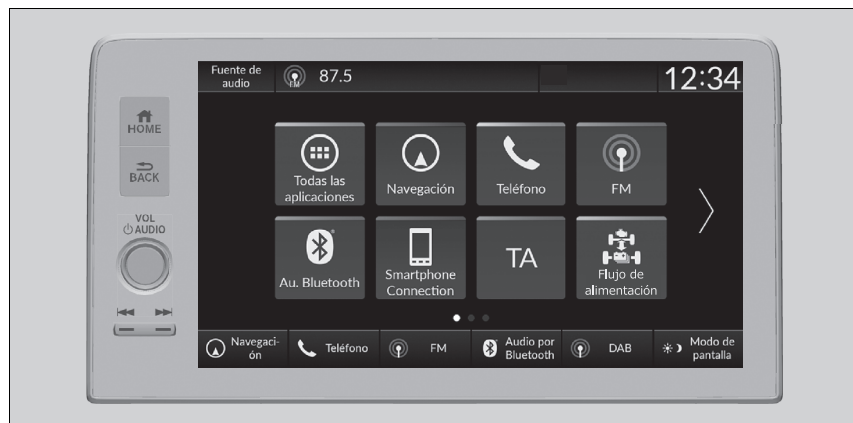

### ►► Pantalla de audio/información

#### Funcionamiento de la pantalla táctil

- Utilice gestos sencillos (incluidos tocar, deslizar, y desplazar) para utilizar algunas funciones de audio.
- Algunos de estos elementos pueden estar atenuados durante la conducción para minimizar las posibles distracciones.
- Puede seleccionarlos cuando el vehículo esté detenido o utilizar comandos de voz.
- Llevar guantes puede limitar o evitar la respuesta de la pantalla táctil.

Puede cambiar el ajuste de sensibilidad de la pantalla táctil.

► **Funciones configurables** P. 348

## ■ Función de acceso directo a aplicaciones

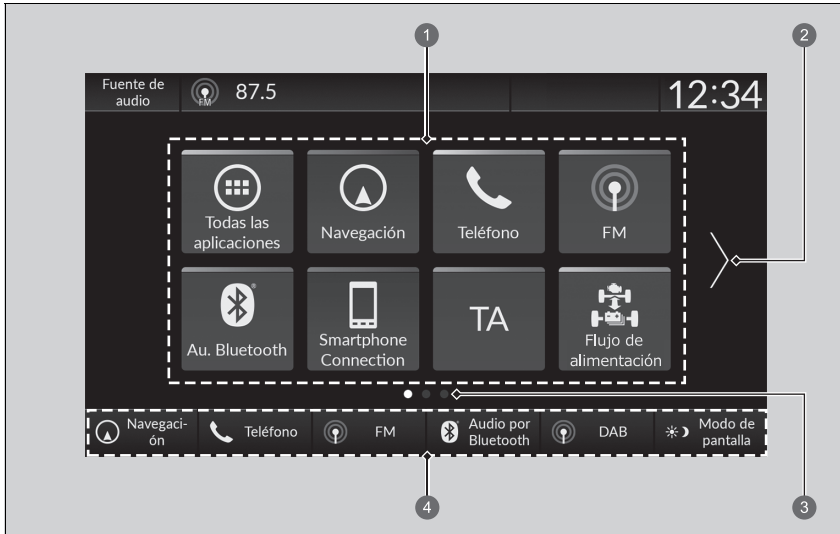

- ❶ Iconos de acceso directo a aplicaciones
- ❷ Flecha
- ❸ Indicador de página
- ❹ Interruptores de cambio de modo

### ■ Para cambiar a la pantalla siguiente

La selección de o , o deslizar la pantalla hacia la izquierda o hacia la derecha permite cambiar a la pantalla siguiente.

## ►► Función de acceso directo a aplicaciones



La pantalla de inicio puede tener hasta 6 páginas.

Pulse el botón para volver directamente a la primera página de la pantalla de inicio desde cualquier página.

### ■ Para añadir iconos de aplicaciones en la pantalla de inicio

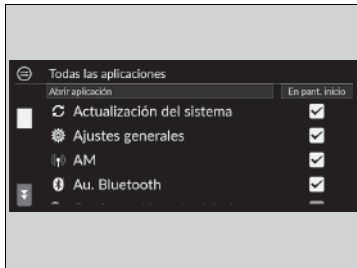
Los iconos de aplicaciones pueden añadirse en la pantalla de inicio.



1. Pulse el botón .
2. Seleccione  **Todas las aplicaciones.**
3. Marque la casilla en las aplicaciones que desee.

### ►► Para añadir iconos de aplicaciones en la pantalla de inicio

Las aplicaciones ya instaladas podrían no abrirse con normalidad. Si esto ocurre, tiene que reiniciar el sistema. Ponga el modo de alimentación en la posición de VEHÍCULO APAGADO y, a continuación, seleccione el modo de CONTACTO. Acto seguido, abra de nuevo una aplicación. Si sigue sin poder abrir las aplicaciones, debe restablecer el sistema.

#### ► Establecimiento de valores predeterminados para todos los ajustes P. 364

Con la opción **Restablecimiento de datos de fábrica**, se restaurarán todos los ajustes a los valores predeterminados de fábrica.

#### ► Establecimiento de valores predeterminados para todos los ajustes P. 364

Si las aplicaciones siguen sin abrirse incluso después de usar la función **Restablecimiento de datos de fábrica**, póngase en contacto con su concesionario.

## ■ Para desplazar los iconos en la pantalla de inicio

Puede cambiar la ubicación en la pantalla de inicio.

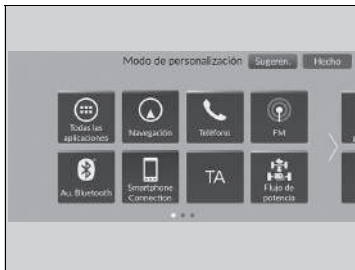

1. Pulse el botón .
2. Mantenga pulsado un icono.
  - ▶ La pantalla cambia a la pantalla de personalización.
3. Arrastre y suelte el icono donde desee colocarlo.
4. Seleccione **Hecho**.
  - ▶ La pantalla volverá a la pantalla de inicio.

## ▶▶ Para desplazar los iconos en la pantalla de inicio

Seleccione **Sugerir** para recibir consejos. Para ocultarlos, vuelva a seleccionar la opción correspondiente.

### ■ Para borrar iconos de la pantalla de inicio

Puede borrar los iconos de la pantalla de inicio.

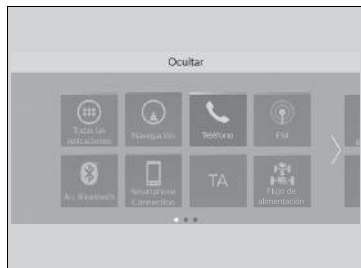

1. Pulse el botón .
2. Mantenga pulsado un icono.
  - La pantalla cambia a la pantalla de personalización.
3. Arrastre el icono que desea borrar y suéltelo en la parte superior.
  - El icono desaparece de la pantalla de inicio.
4. Seleccione **Hecho**.
  - La pantalla volverá a la pantalla de inicio.

### ►► Para borrar iconos de la pantalla de inicio

Las aplicaciones no se borrarán al borrar los iconos de la pantalla de inicio.

Seleccione **Sugerencias** para recibir consejos. Para ocultarlos, vuelva a seleccionar la opción correspondiente.



## ■ Iconos de acceso directo en la pantalla de inicio

Puede almacenar hasta seis iconos en la parte inferior de la pantalla de inicio.



1 Interruptores de cambio de modo

1. Pulse el botón .
2. Mantenga pulsado un icono.
  - ▶ La pantalla cambia a la pantalla de personalización.
3. Arrastre y suelte el icono que desea almacenar en la parte inferior de la pantalla de inicio.
  - ▶ El icono se almacena en el área del interruptor de cambio de modo.
4. Seleccione **Hecho**.
  - ▶ La pantalla volverá a la pantalla de inicio.

## ▶▶ Iconos de acceso directo en la pantalla de inicio

Seleccione **Sugerencias** para recibir consejos. Para ocultarlos, vuelva a seleccionar la opción correspondiente.

## ■ Área de estado

Se muestran los indicadores de información sobre el vehículo, teléfonos conectados, etc., en la parte superior. Puede confirmar la información detallada seleccionando estos iconos.



1. Seleccione el icono de estado del sistema.
  - El área de estado aparece.
2. Seleccione un elemento para ver los detalles.
3. Pulse el botón **BACK** o seleccione el icono de estado del sistema para cerrar el área.

1 Icono de estado del sistema

## ■ Selección de una fuente de audio

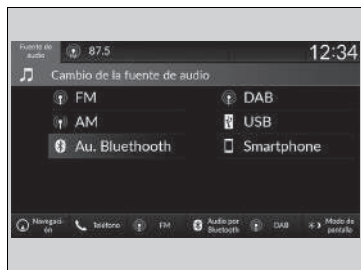

Seleccione **Fuente de audio** en la parte superior y, a continuación, seleccione un icono en la lista de fuentes para cambiar la fuente de audio.

## ■ Limitaciones del funcionamiento manual

Algunas funciones manuales están deshabilitadas o no funcionan mientras el vehículo está en movimiento.

No es posible seleccionar una opción sombreada hasta que se detiene el vehículo.

## Configuración del reloj

### ■ Ajuste del reloj

Puede ajustar la hora manualmente y definir el fondo de pantalla del reloj en la pantalla de audio/información.

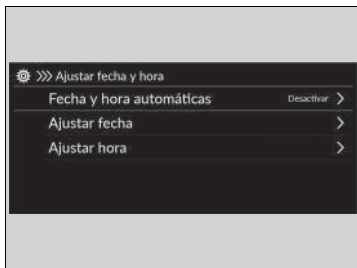

1. Pulse el botón  HOME.
2. Seleccione **Ajustes generales**.
3. Seleccione **Sistema**.
4. Seleccione **Fecha y hora**.
5. Seleccione **Ajustar fecha y hora**.
6. Seleccione **Fecha y hora automáticas** y, a continuación, seleccione **Desactivar**.

Para ajustar la fecha:

7. Seleccione **Ajustar fecha**.
8. Seleccione /.
9. Seleccione **Guardar** para ajustar la fecha.



Para ajustar la hora:

7. Seleccione **Ajustar hora**.
8. Seleccione /.
9. Seleccione **Guardar** para ajustar la hora.

### ►► Ajuste del reloj

El reloj se actualiza automáticamente a través del sistema de sonido.

También puede ajustar el reloj tocando el reloj que se muestra en la parte superior de la pantalla de audio/información, la opción **Reloj** que aparece en la pantalla de inicio o  **Todas las aplicaciones**.

1. Toque el reloj en la pantalla.  
Se mostrará la pantalla del reloj.
2. Seleccione **Ajustes**.
3. Seleccione **Fecha y hora**.
4. Seleccione **Ajustar fecha y hora**.
5. Seleccione **Fecha y hora automáticas** y, a continuación, seleccione **Desactivar**.
6. Seleccione **Ajustar fecha** o **Ajustar hora**.
7. Ajuste la fecha, la hora y los minutos seleccionando /.
8. Seleccione **Guardar** para ajustar la hora.

Puede personalizar la pantalla del reloj.

 **Sistema** P. 349

## Configuración de fondo de pantalla del reloj





### Importar fondo de pantalla del reloj

1. Conecte la unidad de memoria USB al puerto USB.
  - ▶ Puertos USB P. 291
2. Pulse el botón .
3. Seleccione **Reloj**.
  - ▶ Si no se muestra **Reloj** en la pantalla de inicio, seleccione  **Todas las aplicaciones**.
4. Seleccione **Ajustes**.
5. Seleccione **Esferas de reloj**.
6. Seleccione **Añadir más**.
  - ▶ En la lista aparece una imagen correspondiente a las imágenes guardadas en la unidad de memoria USB.
7. Seleccione la imagen que desea importar.
  - ▶ Es posible seleccionar varias imágenes a la vez.
8. Seleccione **OK**.
  - ▶ Se muestran las imágenes seleccionadas.
9. Seleccione **Transferir**.
  - ▶ Se regresará a la pantalla de configuración del fondo de pantalla del reloj.



### Configuración de fondo de pantalla del reloj

- Al importar archivos de fondo de pantalla, la imagen debe estar en el directorio raíz de la unidad de memoria USB. No se pueden importar las imágenes de una carpeta.
- El nombre del archivo debe ser de menos de 64 bytes.
- El formato de archivo de imagen que se puede importar es BMP (bmp) o JPEG (jpg).
- El límite de tamaño de cada archivo es de 10 MB.
- Si la unidad de memoria USB no tiene imágenes, aparecerá el mensaje correspondiente.
- Es posible importar hasta 11 imágenes.
- El tamaño máximo de la imagen es 4096 x 2304 píxeles. Si el tamaño de imagen es inferior a 1280 x 720 píxeles, la imagen aparece en el centro de la pantalla con una zona adicional en negro.

### ■ Seleccionar fondo de pantalla del reloj

1. Pulse el botón  HOME.
2. Seleccione **Reloj**.
  - Si no se muestra **Reloj** en la pantalla de inicio, seleccione  **Todas las aplicaciones**.
3. Seleccione **Ajustes**.
4. Seleccione **Esferas de reloj**.
5. Seleccione la imagen que desee establecer.
  - En la pantalla se muestra la correspondiente vista previa.
6. Seleccione **Guardar**.
  - Se mostrará la pantalla del reloj con el fondo de pantalla configurado.

### ■ Borrar fondo de pantalla del reloj

1. Pulse el botón  HOME.
2. Seleccione **Reloj**.
  - Si no se muestra **Reloj** en la pantalla de inicio, seleccione  **Todas las aplicaciones**.
3. Seleccione **Ajustes**.
4. Seleccione **Esferas de reloj**.
5. Seleccione **Eliminar fotos**.
6. Seleccione la imagen que desee eliminar.
  - Es posible seleccionar varias imágenes a la vez.
7. Seleccione **OK**.
  - Se muestran las imágenes seleccionadas.
8. Seleccione **Borrar**.
  - Se regresará a la pantalla de configuración del fondo de pantalla del reloj.

## Ajuste del sonido

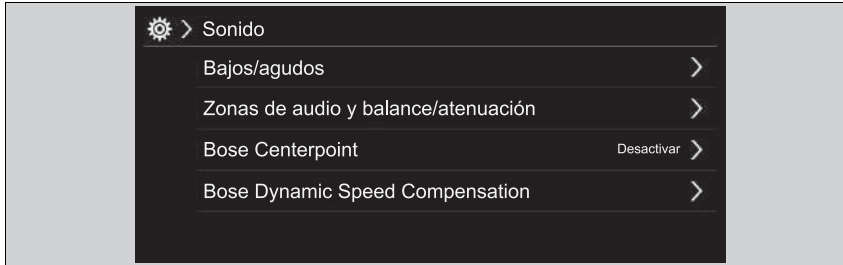

1. Seleccione una fuente de audio.
2. Seleccione **Sonido**.
3. Seleccione el ajuste que desee.

Seleccione uno de los siguientes elementos:

- **Bajos/agudos**: agudos, medios, bajos
- **Balance/atenuación**<sup>\*1</sup>/**Zonas de audio y balance/atenuación**<sup>\*2</sup>: balance, atenuación, zonas de audio\*
- **Bose Centerpoint**<sup>\*2</sup>: activa y desactiva Bose Centerpoint.
- **Compen. veloc. volumen**<sup>\*1</sup>: permite definir la cantidad de aumento de volumen.
- **Bose Dynamic Speed Compensation**<sup>\*2</sup>: permite definir la cantidad de aumento de volumen.

\*1: Modelos con cuadro de instrumentos tipo A

\*2: Modelos con cuadro de instrumentos tipo B

### ► Ajuste del sonido

El sistema de compensación del volumen con respecto a la velocidad (SVC) ajusta el nivel del volumen en función de la velocidad del vehículo. A medida que vaya más rápido, el volumen del sonido aumenta. El volumen del sonido se reducirá a medida que reduzca la velocidad.

También puede ajustar el sonido con el procedimiento que se indica a continuación.

1. Pulse el botón .
2. Seleccione **Ajustes generales**.
3. Seleccione **Sonido**.

Para restablecer cada ajuste para **Bajos/agudos**, **Balance/atenuación**<sup>\*1</sup>, **Zonas de audio y balance/atenuación**<sup>\*2</sup>, **Bose Centerpoint**<sup>\*2</sup>, **Compen. veloc. volumen**<sup>\*1</sup> y **Bose Dynamic Speed Compensation**<sup>\*2</sup>, seleccione **Predeter** en cada pantalla de ajuste.

## Configuración de pantalla

Puede ajustar diferentes brillos de pantalla para los modos de día y de noche.

### ■ Cambio manual del modo de pantalla



Seleccione (Modo de pantalla).

- La barra de brillo aparecerá durante unos segundos.
- Seleccione o para ajustar el brillo.

### » Configuración de pantalla

También se puede ajustar el brillo de la pantalla deslizando o tocando la barra de brillo.

También puede cambiar el brillo de la pantalla en los siguientes procedimientos.

1. Pulse el botón HOME.
2. Seleccione **Ajustes generales**.
3. Seleccione **Pantalla**.
4. Seleccione el ajuste que desee.

Para restablecer los ajustes, seleccione **Predeter.**

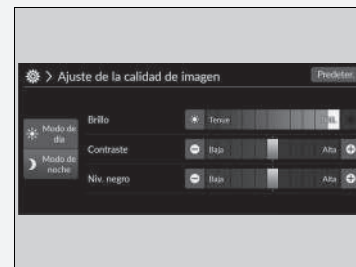





## Actualizaciones del sistema

El firmware del sistema de sonido se puede actualizar mediante una conexión Wi-Fi o un dispositivo USB.

### Instrucciones de actualización

Una vez que la actualización del sistema de sonido esté disponible, se mostrará la notificación en el área de estado. Siga el siguiente procedimiento para actualizar el sistema.

1. Pulse el botón  HOME.
2. Seleccione **Actualizaciones del sistema**.
  - ▶ Si no se muestra **Actualizaciones del sistema** en la pantalla de inicio, seleccione  **Todas las aplicaciones**.
  - ▶ El sistema comprobará si hay actualizaciones.
  - ▶ Si el icono de actualización aparece en la pantalla de inicio, seleccione el icono de estado.
    - ▶  **Área de estado** P. 306
3. Seleccione **Descargar**.
  - ▶ En la pantalla aparecerá una notificación si el usuario debe confirmar la descarga.
4. Seleccione **Instalar ahora** o **Instal. con vehículo off**.
  - ▶ Aparece una notificación en la pantalla si la actualización está lista.

### Instrucciones de actualización

Puede actualizar el sistema mediante Wi-Fi, pero no puede utilizar el portal cautivo que necesita de un inicio de sesión ni aceptar los términos de uso en el navegador.

La descarga se cancelará si se produce alguno de los siguientes acontecimientos:

- Su conexión Wi-Fi se interrumpe.
- Apaga el sistema de alimentación cuando quede poca carga en la batería de 12 voltios.

La descarga se reanudará la próxima vez que se establezca una conexión mediante Wi-Fi.

Por seguridad de la batería de 12 voltios, no es posible seleccionar la opción **Instal. con vehículo off** si a la batería le queda poca carga. Si quiere instalar los datos actualizados, recargue la batería o seleccione **Instalar ahora**.

## ■ Ajustes de las actualizaciones del sistema

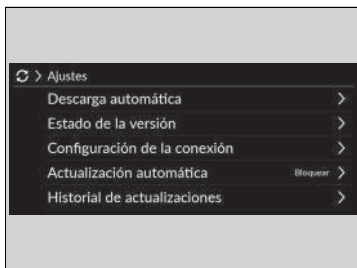



Es posible configurar los siguientes ajustes.

- **Descarga automática**
- **Estado de la versión**
- **Configuración de la conexión**
- **Actualización automática**
- **Historial de actualizaciones**



### ■ Ajustes de descargas automáticas

Siga el siguiente procedimiento para modificar la opción de ajuste para las descargas automáticas.

1. Pulse el botón .
2. Seleccione **Actualizaciones del sistema**.
  - Si no se muestra **Actualizaciones del sistema** en la pantalla de inicio, seleccione  **Todas las aplicaciones**.
3. Seleccione **Ajustes**.
4. Seleccione **Descarga automática**.
5. Seleccione el punto de acceso y, a continuación, seleccione **Habilitar**.
  - Si no desea que el sistema se actualice automáticamente, seleccione **Deshabilitar**.



### ■ Consultar una versión y el estado de actualización

Siga el siguiente procedimiento para confirmar cuáles son la versión y el estado de actualización.

1. Pulse el botón .
2. Seleccione **Actualizaciones del sistema**.
  - Si no se muestra **Actualizaciones del sistema** en la pantalla de inicio, seleccione  **Todas las aplicaciones**.
3. Seleccione **Ajustes**.
4. Seleccione **Estado de la versión**.



### ■ Configuración de la conexión

Use el siguiente procedimiento para conectarse a Internet a través de una red Wi-Fi.

1. Pulse el botón .
2. Seleccione **Actualizaciones del sistema**.
  - ▶ Si no se muestra **Actualizaciones del sistema** en la pantalla de inicio, seleccione  **Todas las aplicaciones**.
3. Seleccione **Ajustes**.
4. Seleccione **Configuración de la conexión**.
5. Seleccione **OK**.
6. Seleccione **Cambiar modo**.
7. Seleccione **Red**.
  - ▶ Si el Wi-Fi del vehículo está desactivado, seleccione **OFF**.



### ■ Configuración de actualización automática

Siga el siguiente procedimiento para modificar la opción de ajuste para la actualización automática.

1. Pulse el botón .
2. Seleccione **Actualizaciones del sistema**.
  - ▶ Si no se muestra **Actualizaciones del sistema** en la pantalla de inicio, seleccione  **Todas las aplicaciones**.
3. Seleccione **Ajustes**.
4. Seleccione **Actualización automática**.
5. Seleccione **Aceptar**.
  - ▶ Si no desea que el sistema se actualice automáticamente, seleccione **Rechazar**.



### ■ Ver el historial de actualizaciones

Siga el siguiente procedimiento para confirmar el historial de actualizaciones.



1. Pulse el botón .
2. Seleccione **Actualizaciones del sistema**.
  - ▶ Si no se muestra **Actualizaciones del sistema** en la pantalla de inicio, seleccione  **Todas las aplicaciones**.
3. Seleccione **Ajustes**.
4. Seleccione **Historial de actualizaciones**.

## ■ Instrucciones de actualización de forma inalámbrica

### ■ Configuración del modo de conexión inalámbrica



1. Pulse el botón .
2. Seleccione **Actualizaciones del sistema**.
  - Si no se muestra **Actualizaciones del sistema** en la pantalla de inicio, seleccione  **Todas las aplicaciones**.
3. Seleccione **Ajustes**.
4. Seleccione **Configuración de la conexión**.
5. Seleccione **OK**.
6. Seleccione **Cambiar modo**.
7. Seleccione **Red**.
  - Volverá a la lista de redes.
8. Seleccione un punto de acceso de la lista de redes.
  - Si el sistema de sonido necesita contraseña, introdúzcala.
9. Seleccione **Conectar**.

### ■ Instrucciones de actualización



1. Pulse el botón .
2. Seleccione **Actualizaciones del sistema**.
  - Si no se muestra **Actualizaciones del sistema** en la pantalla de inicio, seleccione  **Todas las aplicaciones**.
3. Seleccione **por red inalámbr.**
4. Seleccione **Descargar**.
  - En la pantalla aparecerá una notificación si el usuario debe confirmar la descarga.
5. Seleccione **Instalar ahora** o **Instal. con vehículo off**.
  - Aparece una notificación en la pantalla si la actualización está lista.

## ■ Instrucciones de actualización mediante un dispositivo USB

### ■ Descarga de los archivos de actualización del servidor

1. Pulse el botón .
2. Seleccione **Actualizaciones del sistema**.
  - ▶ Si no se muestra **Actualizaciones del sistema** en la pantalla de inicio, seleccione  **Todas las aplicaciones**.
3. Seleccione **Otros métodos**.
4. Seleccione **Mediante USB**.
  - ▶ Aparece una notificación en la pantalla.
5. Conecte un dispositivo USB al puerto USB.
  - ▶ Los datos de inventario se copian en el dispositivo USB.
    - ▶  **Puertos USB** P. 291
6. Retire el dispositivo USB del puerto USB.
7. Conecte el dispositivo USB al ordenador y descargue los archivos de actualización.
  - ▶ Visite el enlace para descargar los archivos de actualización de software necesarios. Visite <https://usb.honda.com> para consultar opciones al respecto.

### ■ Actualización del sistema de sonido

1. Pulse el botón .
2. Seleccione **Actualizaciones del sistema**.
3. Seleccione **Otros métodos**.
4. Seleccione **Mediante USB**.
  - ▶ Aparece una notificación en la pantalla.
5. Conecte el dispositivo USB con los archivos de actualización al puerto USB.
  - ▶ Aparece una notificación en la pantalla.
    - ▶  **Puertos USB** P. 291
6. Seleccione **Instalar ahora**.
  - ▶ Aparece una notificación en la pantalla si la actualización se ha realizado correctamente.

## ☒ Instrucciones de actualización mediante un dispositivo USB

Se recomienda emplear un dispositivo USB con formato FAT32 y una capacidad de entre 8 GB y 32 GB, y al menos 8 GB de espacio libre.

Elimine cualquier archivo de inventario o actualización anteriores del USB antes de iniciar el procedimiento de actualización mediante USB.

## Reproducción de la radio FM/AM



- 1 Icono Ajustes
- 2 Icono Sonido
- 3 Icono de presintonías
- 4 Icono Lista emisoras

- 5 Icono Escanear
- 6 Icono Tune
- 7 Icono Buscar

## ■ Memoria de presintonías

Permite sintonizar la frecuencia de radio de la memoria de presintonías.

Para memorizar una emisora:

1. Sintonice la emisora que desee.
2. Seleccione y mantenga pulsado el icono de presintonía para almacenar esa emisora.
  - ▶ Seleccione **Pulse y sujete** para establecer una nueva emisora presintonizada.

## ■ Lista emisoras

Enumera las emisoras más potentes en la banda seleccionada.

1. Seleccione **Lista emisoras** para ver una lista.
2. Seleccione la emisora.

## ■ Actualización manual

Actualiza la lista de emisoras en cualquier momento.



1. Seleccione **Lista emisoras** para ver una lista.
2. Seleccione **Actualizar**.

## ■ Escanear

Permite escuchar una muestra de las emisoras más potentes en la banda seleccionada durante 10 segundos.

Para iniciar el escaneo, seleccione **Escanear** y, para desactivarlo, seleccione **Cancelar** o pulse el botón .

## ■ Buscar

Permite seleccionar  o  para buscar arriba o abajo por la banda seleccionada una emisora con una señal intensa.

## ▶▶ Memoria de presintonías

El testigo **ST** aparece en la pantalla para indicar las emisiones de FM estéreo.

Cambio del modo de sonido

Desplácese hacia arriba o hacia abajo para seleccionar  (Audio) con la rueda de selección izquierda.

▶ **Controles remotos de sonido** P. 292

Se pueden almacenar 12 emisoras de radio AM/FM en la memoria de presintonías.

## ■ Sonido

Permite ajustar las opciones de configuración del sonido.

➤ **Ajuste del sonido** P. 311

## ■ Pantalla de sintonización manual de la radiofrecuencia

Puede seleccionarse para utilizar el teclado en pantalla para introducir directamente el valor de radiofrecuencia.





1 Teclado en pantalla

1. Seleccione **Tune**.
2. Introduzca la frecuencia de radio que desee con el teclado en pantalla.
3. Seleccione **Intro.** para sintonizar la frecuencia correspondiente.

## ▶▶ Pantalla de sintonización manual de la radiofrecuencia

Puede sintonizar el intervalo de frecuencia de la radio FM entre 87,5 y 108,0 MHz.

**Iconos**  

Seleccione  o  para sintonizar la frecuencia de radio.



## ■ Sistema de datos de radio (RDS)

Proporciona información de datos de texto relativos a la emisora actual de FM con RDS seleccionada.

### ■ Para encontrar una emisora RDS en la lista de emisoras

1. Seleccione **Lista emisoras** para consultar una lista mientras escucha una emisora de radio FM.
2. Seleccione la emisora.

### ■ Actualización manual

Actualiza la lista de emisoras en cualquier momento.

1. Seleccione **Lista emisoras** para consultar una lista mientras escucha una emisora de radio FM.
2. Seleccione **Actualizar**.

### ■ Anuncio de tráfico (TA)

La función de TA en espera permite al sistema estar a la espera de anuncios de tráfico en cualquier modo con la función activada. La última emisora sintonizada debe ser una emisora de programas de tráfico compatible con RDS.

**Para activar la función:** seleccione **TA**. Cuando empiece un anuncio de tráfico, la pantalla de información aparecerá en la pantalla de audio/información. El sistema regresa al último modo seleccionado una vez finalizado el anuncio de tráfico.

- ▶ Si desea regresar al último modo seleccionado durante el anuncio de tráfico, seleccione **Parar**.

**Para desactivar la función:** seleccione **TA** de nuevo.

## ☒ Sistema de datos de radio (RDS)

Al seleccionar una emisora de FM con RDS, esta función se activa automáticamente y la pantalla de frecuencia refleja los cambios en el nombre de la emisora. Sin embargo, si la señal de la emisora se debilita, la pantalla cambia del nombre de la emisora a la frecuencia.

## ☒ Anuncio de tráfico (TA)

El testigo **TA** aparece en la parte superior si la función de TA en espera está activada.

Si selecciona **Escanear** mientras la función de TA en espera está activada, el sistema solamente busca emisoras TP.

Si se selecciona **TA** mientras el anuncio de tráfico está activado, no se cancela la función de TA en espera.

## ■ Ajustes

Permite cambiar los ajustes de RDS.

### 1. Ajustes.

2. Seleccione una opción.

- **Información de TA:** Enciende y apaga la información sobre el tráfico. (**ON/OFF**\*1)
- **AF:** se enciende y apaga para cambiar automáticamente la frecuencia del mismo programa cuando se cambia de región. (**ON**\*1/**OFF**)
- **REG:** se enciende y apaga para mantener las mismas emisoras dentro de esa región aunque se debilite la señal. (**ON**\*1/**OFF**)
- **NOTICIAS:** se enciende y apaga para sintonizar automáticamente el programa de noticias. (**ON/OFF**\*1)

\*1: Ajuste predeterminado

## Reproducción de radiodifusión de sonido digital (DAB [Digital Audio Broadcasting])

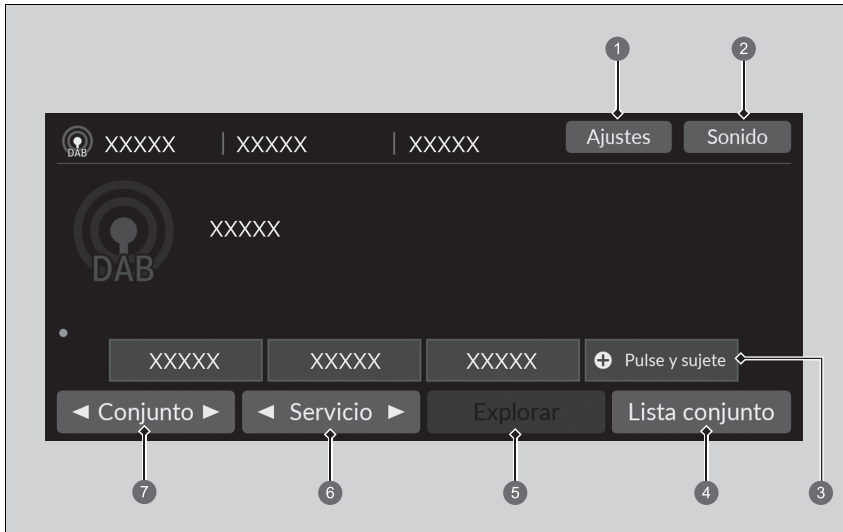

- ① Icono Ajustes
- ② Icono Sonido
- ③ Icono de presintonías
- ④ Icono Lista conjunto

- ⑤ Icono Explorar
- ⑥ Icono Servicio
- ⑦ Icono Conjunto

## ■ Memoria de presintonías

Permite sintonizar la frecuencia presintonizada.

Para almacenar un servicio:

1. Sintonice el servicio seleccionado.
2. Seleccione y mantenga pulsado el icono de presintonía para almacenar esa emisora.
  - Seleccione **Pulse y sujete** para establecer una nueva emisora presintonizada.

## ■ Lista conjunto

Enumera las emisoras disponibles en el servicio seleccionado.

1. Seleccione **Lista conjunto** para ver una lista.
2. Seleccione la emisora.

## ■ Actualización manual

Actualiza la lista de conjunto disponible en cualquier momento.

1. Seleccione **Lista conjunto** para ver una lista.
2. Seleccione **Actualizar**.

## ■ Conjunto

Permite sintonizar el grupo.

1. Seleccione ◀ y ▶ para sintonizar el grupo.
2. Seleccione y mantenga pulsado ◀ o ▶ para buscar un conjunto en el servicio seleccionado de arriba abajo hasta que se encuentre un conjunto disponible.

## ■ Servicio

Permite sintonizar el componente de servicio.

Para sintonizarlo, seleccione ◀ o ▶.

## ▶▶ Memoria de presintonías

Cambio del modo de sonido

Desplácese hacia arriba o hacia abajo para seleccionar  (Audio) con la rueda de selección izquierda.

▶▶ **Controles remotos de sonido** P. 292

Se pueden almacenar 12 emisoras DAB en la memoria de presintonías.

## ■ Explorar

Permite escuchar una muestra de cada emisora o servicio disponible del servicio seleccionado durante 10 segundos.

Para iniciar el escaneo, seleccione **Explorar** y, para desactivarlo, seleccione **Cancelar** o pulse el botón .

## ■ Sonido

Permite ajustar las opciones de configuración del sonido.

➤ **Ajuste del sonido** P. 311

## ■ Ajustes

Permite modificar los ajustes de la radio DAB.

1. **Ajustes.**
2. Seleccione la opción que desee cambiar.

## Reproducción de un iPod

Mediante el conector USB, conecte el iPod a un puerto USB y, a continuación, seleccione el modo de USB.

► Puertos USB P. 291



- |                               |                  |
|-------------------------------|------------------|
| 1 Icono Sonido                | 5 Icono Pista    |
| 2 Icono de mezcla             | 6 Icono Examinar |
| 3 Icono de repetición         | 7 Portada        |
| 4 Icono de reproducción/pausa |                  |

### ► Reproducción de un iPod

Las funciones disponibles cambian en función del modelo o de la versión. Puede que algunas funciones no estén disponibles en el sistema de sonido del vehículo.

Si surge algún problema, aparecerá un mensaje de error en la pantalla de audio/información.

► iPod/unidad de memoria USB P. 383

Si se utiliza la aplicación de música en el iPhone/iPod mientras el teléfono se conecta al sistema de sonido, es posible que no pueda utilizar la misma aplicación en la pantalla de audio/información.

Vuelva a conectar el dispositivo si es necesario.

Si se conecta un smartphone a través de Apple CarPlay o Android Auto, la fuente del iPod/USB no estará disponible y los archivos de audio del teléfono solo podrán reproducirse en Apple CarPlay o Android Auto.

## ■ Cómo seleccionar una canción de la lista Búsqueda de música

Puede seleccionar ver la pantalla de la lista Búsqueda de música.

1. Seleccione **Examinar**.
2. Seleccione una categoría de búsqueda.
3. Continúe seleccionando opciones hasta que encuentre la canción que prefiera.

## ■ Selección de un modo de reproducción

Puede seleccionar los modos Mezclar y Repetir al reproducir una canción.

### ■ Mezclar/Repetir

Seleccione repetidamente el icono de mezclar o repetir hasta que se seleccione el modo que prefiera.

#### Mezclar

 (Mezcla desactivada): permite desactivar el modo de mezcla.

 (Mezclar todas las canciones): reproduce todas las canciones disponibles de una lista seleccionada en orden aleatorio.

#### Repetir

 (Repetición desactivada): permite desactivar el modo de repetición.



 (Repetir canción): repite la canción actual.

 (Repetir todo): repite todas las canciones.

### ■ Instrucciones de pausa o reanudación de una canción

Seleccione el icono de reproducción/pausa.

### ■ Instrucciones para cambiar de canción

Puede seleccionar  o  para cambiar de canción. Mantenga pulsado para desplazarse rápidamente dentro de una canción.

### ■ Sonido

Puede ajustar las opciones de configuración del sonido.

➤ **Ajuste del sonido** P. 311



## Reproducción desde una unidad de memoria USB

El sistema de sonido lee y reproduce archivos de sonido y vídeo que estén contenidos en una unidad de memoria USB.

Conecte la unidad de memoria USB al puerto USB y después seleccione el modo USB.

📄 Puertos USB P. 291

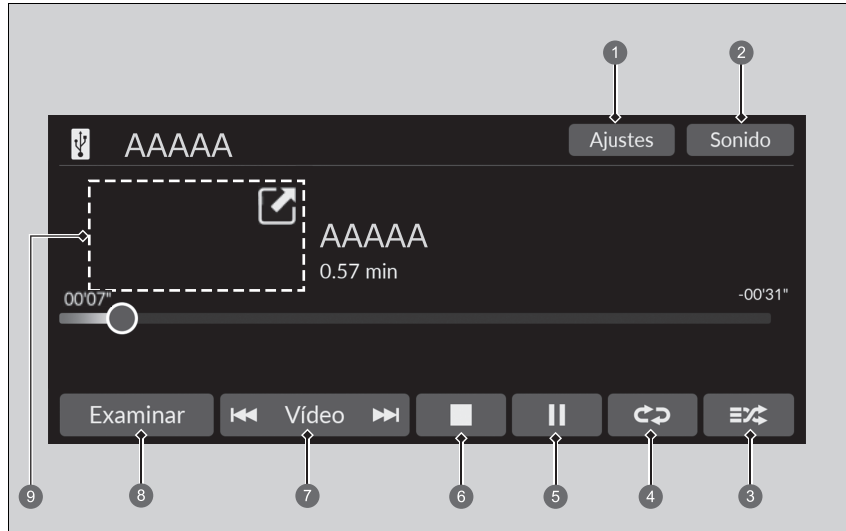

- 1 Icono Ajustes\*
- 2 Icono Sonido
- 3 Icono de reproducción aleatoria
- 4 Icono de repetición
- 5 Icono de reproducción/pausa
- 6 Icono de parada\*
- 7 Icono Pista\*/Vídeo\*
- 8 Icono Examinar
- 9 Portada\* (Reproducción de música) / Mini Player\* (Reproducción de vídeo)

### Reproducción desde una unidad de memoria USB

Puede utilizar los siguientes formatos para reproducir archivos de sonido o vídeo contenidos en una unidad de memoria USB.

Cuando se reproduce un archivo de sonido: MP3, WMA, AAC\*1, FLAC, PCM/WAVE

Cuando se reproduce un archivo de vídeo: MP4, AVI, MKV, ASF/WMV

\*1: En esta unidad solo se pueden reproducir archivos en formato AAC grabados con iTunes.

\* No disponible en todos los modelos

## ■ Cómo seleccionar un archivo de la lista Búsqueda de música

Puede seleccionar ver la pantalla de la lista Búsqueda de música.

1. Seleccione **Examinar**.
2. Seleccione **Lista de reproducción actual, Música o Vídeo**.
3. Continúe seleccionando opciones hasta que encuentre el archivo o el vídeo que prefiera.

## ▣ Reproducción desde una unidad de memoria USB

Utilice las unidades de memoria USB recomendadas.

### ▣ Información general sobre el sistema de sonido P. 384

No se pueden reproducir archivos WMA ni AAC protegidos con gestión de derechos digitales (DRM).

El sistema de sonido muestra **Archivo irreproducible** y después pasa al archivo siguiente.

Si surge algún problema, aparecerá un mensaje de error en la pantalla de audio/información.

### ▣ iPod/unidad de memoria USB P. 383

## ■ Selección de un modo de reproducción

Puede seleccionar los modos de repetición y aleatorio al reproducir un archivo.

### ■ Aleatorio/repetir

Seleccione repetidamente el icono de reproducción aleatoria o repetición hasta encontrar el modo que prefiera.

#### Aleatorio

 (Desactivar reproducción aleatoria): permite desactivar el modo aleatorio.

 (Reproducción aleatoria de todos los archivos): reproduce todos los archivos en orden aleatorio.

 (Reproducción aleatoria en carpeta): reproduce todos los archivos de la carpeta actual en orden aleatorio.

#### Repetir





 (Repetición desactivada): permite desactivar el modo de repetición.

 (Repetir archivo): repite el archivo actual.

 (Repetir carpeta): repite todos los archivos de la carpeta actual.

### ■ Durante la reproducción de un archivo de vídeo\*

 (Detener): seleccione esta opción para detener archivo.



 / : seleccione  para reducir el tamaño de una pantalla de vídeo. Seleccione  para ampliar una pantalla de vídeo.

### ■ Para pausar o reanudar un archivo

Seleccione el icono de reproducción/pausa.

## ■ Instrucciones para cambiar de archivo

Icono **Pista\*/Vídeo\***

Puede seleccionar  o  para cambiar los archivos. Manténgalos pulsados para desplazarse rápidamente dentro de un archivo.

\* No disponible en todos los modelos

## ■ Sonido

Puede ajustar las opciones de configuración del sonido.

➤ **Ajuste del sonido** P. 311

## ■ Ajustes

Permite modificar los ajustes de USB al reproducir un archivo de vídeo.

### 1. Ajustes.

2. Seleccione una opción.

- **Ajustes de imagen:** cambia el brillo de la pantalla de audio/información. Para restablecer los ajustes, seleccione **Predef.** (**Brillo/Contraste/Niv. negro/Color/Tono**).
- **Relación de aspecto:** permite seleccionar un modo de pantalla con una relación de aspecto diferente. (**Original/Normal\*1/Total/Zoom**)
- **Superponer la ubicación del reloj:** cambia la disposición de la visualización del reloj. (**Superior derecho\*1/Superior izquierdo/Inferior derecho/Inferior izquierdo/Desactivado**)

\*1: Ajuste predeterminado

## Reproducción de audio por *Bluetooth*®

Su sistema de sonido permite escuchar música desde un teléfono compatible con *Bluetooth*®. Esta función está disponible cuando el teléfono está vinculado y conectado al sistema de teléfono manos libres (HFT) del vehículo.

🔧 **Ajuste del teléfono** P. 372

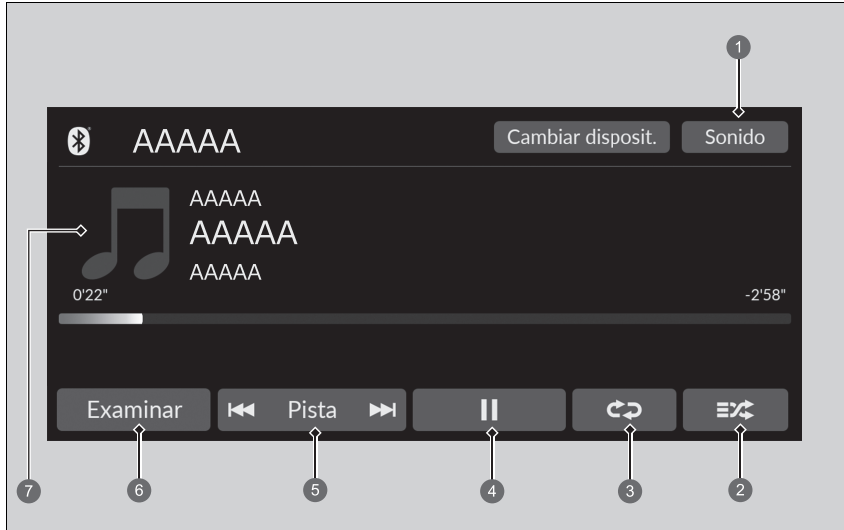

- |                               |                  |
|-------------------------------|------------------|
| 1 Icono Sonido                | 5 Icono Pista    |
| 2 Icono de mezcla             | 6 Icono Examinar |
| 3 Icono de repetición         | 7 Portada        |
| 4 Icono de reproducción/pausa |                  |

### Reproducción de audio por *Bluetooth*®

No todos los teléfonos con *Bluetooth*® y capacidad de transmisión de audio son compatibles con el sistema. Para comprobar si su teléfono es compatible, consulte a su concesionario.

El uso de algunas funciones de dispositivos de datos durante la conducción puede ser ilegal.

Solo se puede utilizar un teléfono con el sistema HFT de forma simultánea.

Si hay más de dos teléfonos vinculados al vehículo, el sistema conectará automáticamente el último teléfono vinculado que encuentre.

Si se vinculan varios teléfonos al sistema HFT, puede producirse cierto retraso al iniciar la reproducción.

En algunas ocasiones, puede que el nombre del artista, álbum o pista no se muestre correctamente.

Puede que algunas funciones no estén disponibles en algunos dispositivos.

Si ya hay un teléfono conectado mediante Apple CarPlay o Android Auto, el audio por *Bluetooth*® de ese teléfono no estará disponible. Sin embargo, si el otro teléfono se encuentra conectado al sistema, se puede utilizar para *Bluetooth*® Audio seleccionando el modo de sonido.

🔧 **Ajuste del teléfono** P. 372

## ■ Reproducción de archivos de audio por *Bluetooth*®

1. Asegúrese de que el teléfono esté vinculado y conectado al sistema.

🔧 **Ajuste del teléfono** P. 372

2. Seleccione el modo de audio por *Bluetooth*®.

Si no se reconoce el teléfono, es posible que ya se haya vinculado otro teléfono compatible con HFT y que no sea compatible con sonido *Bluetooth*®.

## ■ Selección de un modo de reproducción

Puede seleccionar los modos Mezclar y Repetir al reproducir una canción.

### Mezclar

🔀 (Mezcla desactivada): permite desactivar el modo de mezcla.

🔀 (Mezclar todas las canciones): reproduce todas las canciones disponibles de una lista seleccionada en orden aleatorio.

### Repetir

↺ (Repetición desactivada): permite desactivar el modo de repetición.

🔁 (Repetir canción): repite la canción actual.

↺ (Repetir todo): repite todas las canciones.

## ■ Para reproducir o detener un archivo

Seleccione el icono de reproducción/pausa.

## ■ Búsqueda de música

1. Seleccione **Examinar**.

2. Seleccione una categoría de búsqueda.

3. Seleccione un elemento.

► Se reproducirá la selección.

## ▶ Reproducción de archivos de audio por *Bluetooth*®

Para reproducir los archivos de sonido, es posible que necesite manejar el teléfono. En ese caso, siga las instrucciones de funcionamiento del fabricante del teléfono.

Al cambiar a otro modo se pausa la música que se está reproduciendo desde el teléfono.

Puede cambiar de teléfono conectado seleccionando

### **Cambiar dispositivo.**

🔧 **Ajuste del teléfono** P. 372

## ▶ Búsqueda de música

En función del dispositivo *Bluetooth*® que se conecte, es posible que todas o algunas de las listas no se visualicen.

## ■ **Sonido**

Puede ajustar las opciones de configuración del sonido.

➤ **Ajuste del sonido** P. 311



## Conexión Wi-Fi

Este vehículo está equipado con conectividad Wi-Fi. Se puede conectar a un dispositivo de comunicación o punto de acceso Wi-Fi externo.

- Conecte el vehículo a un punto de acceso Wi-Fi

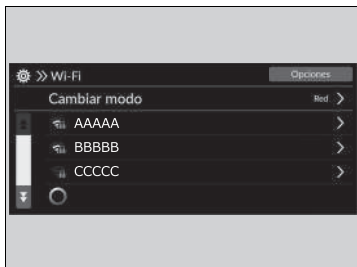
### Conexión a un punto de acceso Wi-Fi



1. Pulse el botón .
2. Seleccione **Ajustes generales**.
3. Seleccione **Conexiones**.
4. Seleccione **Wi-Fi**.
5. Seleccione **OK**.
6. Seleccione **Cambiar modo**.
7. Seleccione **Red**.
  - Si la opción para compartir datos está en **Desactivado**, se mostrará el mensaje en la pantalla. Debe cambiar la opción a **Activado**.  
 **Sistema** P. 349
  - Si desea desactivar el modo Wi-Fi, seleccione **Desactivado**.
8. Seleccione el punto de acceso al que desea conectar el sistema.
  - Para añadir una nueva red o seleccionar las redes guardadas, seleccione **Opciones**.
  - Al seleccionar **Opciones**, aparecerá **Añadir red** y **Redes guardadas**.

### Conexión Wi-Fi

Wi-Fi y Wi-Fi Direct son marcas registradas de Wi-Fi Alliance®.





### Conexión a un punto de acceso Wi-Fi

No se puede seguir el procedimiento de ajuste mientras el vehículo está en movimiento. Estacione en un lugar seguro para configurar el sistema de sonido en modo Wi-Fi.

Algunos operadores de telefonía móvil cobran por el uso de los datos del smartphone y la conexión a la red. Consulte el servicio de suscripción de datos de su teléfono.

Consulte el manual de su teléfono para saber si tiene conectividad Wi-Fi.

Puede comprobar si la conexión Wi-Fi está activada o desactivada con el icono  del área de estado del sistema. La velocidad de la transmisión y otros ajustes no se mostrarán en esta pantalla.

 **Área de estado** P. 306

Si se va a conectar a la Wi-Fi mediante el teléfono, compruebe que la opción de configuración Wi-Fi de su teléfono se encuentra en modo de punto de acceso (conexión).



## Apple CarPlay

Si conecta un iPhone compatible con Apple CarPlay al sistema a través del puerto USB o de forma inalámbrica, puede usar la pantalla de audio/información en lugar de la del iPhone para hacer una llamada telefónica, escuchar música, ver mapas (navegación) y acceder a los mensajes.

► Puertos USB P. 291



1 Apple CarPlay

### ► Apple CarPlay

Le recomendamos que actualice iOS a la última versión cuando utilice Apple CarPlay.

Estacione en un lugar seguro antes de conectar el iPhone a Apple CarPlay y al abrir alguna aplicación compatible.

Mientras esté conectado a Apple CarPlay, las llamadas solo se realizan a través de Apple CarPlay. Si desea realizar una llamada con el teléfono manos libres (HFT), desactive Apple CarPlay.

► Configuración de Apple CarPlay P. 339

Cuando el iPhone está conectado a Apple CarPlay, no se puede usar el audio por *Bluetooth*® ni el teléfono manos libres (HFT). Sin embargo, los teléfonos anteriormente vinculados podrán transmitir sonido a través de *Bluetooth*® con Apple CarPlay conectado.

► Ajuste del teléfono P. 372

Para conocer los países y las regiones en las que Apple CarPlay está disponible, además de información relativa a su funcionamiento, consulte el sitio web de Apple.

## Menú de Apple CarPlay

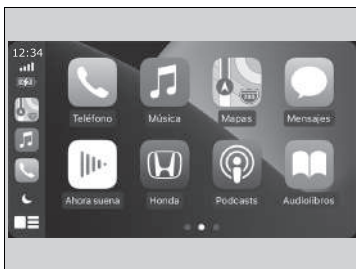

- **Teléfono**  
Acceda a la lista de contactos, haga llamadas telefónicas o escuche el buzón de voz.
- **Música**  
Reproduzca la música de su iPhone.
- **Mapas**  
Visualice mapas de Apple y use la función de navegación justo como lo haría con su iPhone.
- **Mensajes**  
Compruebe y responda a los mensajes de texto o escuche cómo le leen los mensajes.
- **Honda**  
Seleccione el icono de Honda para volver a la pantalla de inicio.
-   
Vuelva a la pantalla del menú de Apple CarPlay.

## Apple CarPlay

### Limitaciones y requisitos de funcionamiento de Apple CarPlay

Apple CarPlay requiere un iPhone compatible con una conexión móvil activa y un plan de datos. Se aplican los planes de tarifas de su operador.

Los cambios en los sistemas operativos, hardware, software y otras tecnologías para ofrecer la funcionalidad Apple CarPlay, además de la introducción de normativas nuevas o modificadas, podrían derivar en una limitación o el cese de los servicios y la funcionalidad de Apple CarPlay. Honda no puede ofrecer ni ofrece ninguna garantía sobre la funcionalidad ni el rendimiento futuros de Apple CarPlay.

Es posible usar aplicaciones de terceros sin son compatibles con Apple CarPlay. Consulte en el sitio web de Apple las aplicaciones compatibles.

## ■ Configuración de Apple CarPlay

Cuando conecte su iPhone al sistema a través del puerto USB o de forma inalámbrica, haga lo siguiente para configurar Apple CarPlay. Al usar Apple CarPlay se transmitirá determinada información del vehículo y del usuario (ubicación del vehículo, velocidad y estado) a su iPhone para mejorar la experiencia de Apple CarPlay. Tendrá que aceptar compartir esta información en la pantalla audio/información.

## ■ Habilitación de Apple CarPlay

### ■ Utilizar Apple CarPlay conectando el cable USB al puerto USB

1. Conecte el iPhone al puerto USB mediante el cable USB.
  - ▶ **Puertos USB** P. 291
  - ▶ La pantalla de confirmación se mostrará.
2. Seleccione **Sí**.
  - ▶ Si no desea activar Apple CarPlay, seleccione **No**.

Puede cambiar los ajustes para aceptar el consentimiento en el menú de ajustes **Smartphone Connection**.

### ■ Utilizar Apple CarPlay de forma inalámbrica

1. Vincule y conecte el iPhone al manos libres (HFT) del vehículo.
  - ▶ **Ajuste del teléfono** P. 372
2. Marque la casilla **Apple CarPlay**.
  - ▶ Si selecciona **Apple CarPlay**, no puede seleccionar **Audio** ni **Teléfono**.
3. Seleccione **Conectar**.
  - ▶ Si su iPhone solicita su confirmación para activar Apple CarPlay, hágalo.

## ☒ Configuración de Apple CarPlay

También puede realizar lo siguiente para configurar Apple CarPlay:  
 Seleccione **Ajustes generales** →  
**Smartphone Connection** → **Apple CarPlay** →  
 Seleccionar dispositivo

### Uso de la información del vehículo y del usuario

El uso y la gestión de la información del vehículo y del usuario transmitida a/desde su iPhone por Apple CarPlay se rigen por los términos y condiciones de Apple iOS y la política de privacidad de Apple.

## ☒ Utilizar Apple CarPlay de forma inalámbrica

El punto de acceso inalámbrico y Apple CarPlay no se pueden utilizar simultáneamente. Si utiliza Apple CarPlay y el punto de acceso al mismo tiempo, conéctese a Apple CarPlay con un cable USB.

## ■ Funcionamiento de Apple CarPlay con Siri

Mantenga pulsado el botón  (Hablar) para activar Siri.

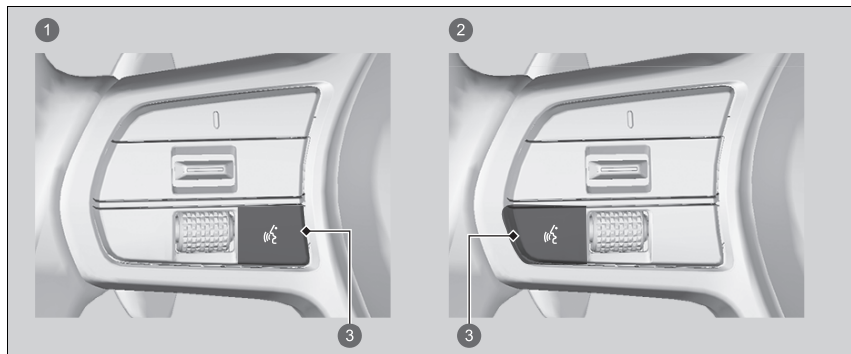

- ❶ Modelos con cuadro de instrumentos tipo A
- ❷ Modelos con cuadro de instrumentos tipo B
- ❸ Botón  (Hablar)

Manténgalo pulsado para activar Siri.

Púlselo de nuevo para desactivar Siri.

Pulse y suelte para activar el sistema de reconocimiento de voz estándar.

## ▣ Funcionamiento de Apple CarPlay con Siri

Estos son algunos ejemplos de preguntas y comandos para Siri:

- ¿Qué películas se pueden ver hoy?
- Llamar a papá al trabajo.
- ¿Qué canción es esta?
- ¿Qué tiempo hará mañana?
- Leer mi último correo electrónico.

Para obtener más información, visite [www.apple.com/ios/siri](http://www.apple.com/ios/siri).

## Android Auto™

Cuando conecte un teléfono Android al sistema de sonido a través del puerto USB, Android Auto se iniciará automáticamente. Cuando se conecte a través de Android Auto, podrá usar la pantalla de audio/información para acceder a las funciones de teléfono, Google Maps (Navegación), Google Play Music y Google Now. La primera vez que use Android Auto, aparecerá un tutorial en la pantalla.

Antes de usar Android Auto, le recomendamos completar este tutorial estacionado en un lugar seguro.

➤ **Puertos USB** P. 291

➤ **Vinculación automática de la conexión** P. 343



① **Android Auto**

### Android Auto™

Le recomendamos que actualice el sistema operativo Android a la última versión cuando utilice Android Auto. No se puede utilizar *Bluetooth* A2DP mientras el teléfono esté conectado a Android Auto.

Para utilizar Android Auto en un smartphone con Android 9.0 (Pie) o anterior, debe descargar la aplicación Android Auto de Google Play en el smartphone.

Estacione en un lugar seguro antes de conectar el teléfono Android a Android Auto y al abrir alguna aplicación compatible.

Para utilizar Android Auto, conecte el cable USB al puerto USB.

➤ **Puertos USB** P. 291



Con el teléfono Android conectado a Android Auto, no es posible usar el audio por *Bluetooth*®. Sin embargo, los teléfonos anteriormente vinculados podrán transmitir sonido a través de *Bluetooth*® con Android Auto conectado.

➤ **Ajuste del teléfono** P. 372

Android Auto es una marca comercial de Google LLC.

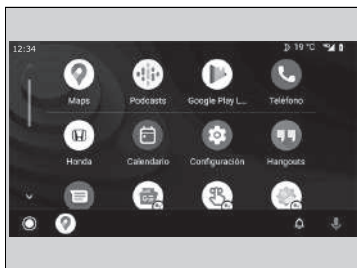
## Menú de Android Auto



- **Maps**  
Visualice Google Maps y use la función de navegación como lo haría con su teléfono Android. Con el vehículo en marcha, no es posible pulsar el teclado. Detenga el vehículo en un lugar seguro para realizar una búsqueda o usar otra función.
- **Teléfono**  
Haga y reciba llamadas telefónicas además de escuchar el buzón de voz.
- **Honda**
-   
Use Android Auto dándole indicaciones de voz.
-   
Puede comprobar las notificaciones de Android.
-  (Pantalla de inicio de Android Auto)  
Vea información útil organizada por Android Auto en tarjetas sencillas que aparecen justo cuando se necesitan.

## Android Auto™

Para conocer los países y las regiones en las que Android Auto está disponible, además de información relativa a su funcionamiento, consulte el sitio web de Android Auto.

Las pantallas pueden variar en función de la versión de la aplicación Android Auto que esté utilizando.

### Limitaciones y requisitos de uso de Android Auto

Android Auto requiere un teléfono Android compatible con una conexión móvil activa y un plan de datos. Se aplican los planes de tarifas de su operador.

Los cambios en los sistemas operativos, hardware, software y otras tecnologías para ofrecer la funcionalidad Android Auto, además de la introducción de normativas nuevas o modificadas, podrían derivar en una limitación o el cese de los servicios y la funcionalidad de Android Auto. Honda no puede ofrecer ni ofrece ninguna garantía sobre la funcionalidad ni el rendimiento futuros de Android Auto.

Es posible usar aplicaciones de terceros si son compatibles con Android Auto. Consulte en el sitio web de Android Auto las aplicaciones compatibles.

## ■ Vinculación automática de la conexión

Cuando conecte un teléfono Android a la unidad a través del puerto USB, Android Auto se iniciará automáticamente.

## ■ Habilitación de Android Auto

Para activar Android Auto después de conectar un teléfono Android al sistema, seleccione **Sí** en la pantalla.

Puede cambiar los ajustes para aceptar el consentimiento en el menú de ajustes **Smartphone Connection**.

## ☒ Habilitación de Android Auto

Inicie Android Auto únicamente cuando esté estacionado en un lugar seguro. Cuando Android Auto detecte el teléfono por primera vez, tendrá que configurarlo de modo que la vinculación automática sea posible. Consulte el manual de instrucciones que se incluye con su teléfono.

Puede utilizar el método siguiente para cambiar los ajustes de Android Auto tras la configuración inicial:

Seleccione Ajustes generales →

Smartphone Connection → Android Auto →

Seleccionar dispositivo

## Uso de la información del vehículo y del usuario

El uso y la gestión de la información del vehículo y del usuario transmitida a/desde su teléfono por Android Auto se rigen por la política de privacidad de Google.

## ■ Funcionamiento de Android Auto con el reconocimiento de voz

Mantenga pulsado el botón  (Hablar) para usar Android Auto con su voz.

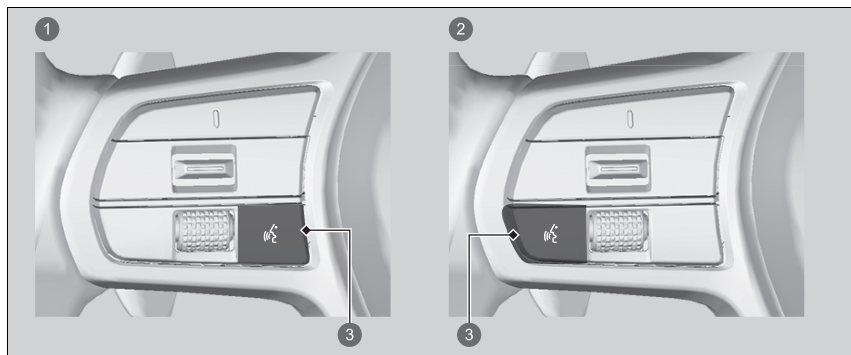

- 1 Modelos con cuadro de instrumentos tipo A
- 2 Modelos con cuadro de instrumentos tipo B
- 3 Botón  (Hablar)

Mantenga pulsado para usar Android Auto con su voz.  
Pulse y suelte para activar el sistema de reconocimiento de voz estándar.

## ☒ Funcionamiento de Android Auto con el reconocimiento de voz

Estos son algunos ejemplos de comandos que puede dar con el sistema de reconocimiento de voz:

- Responder al mensaje.
- Llamar a mi esposa.
- Ir a Honda.
- Reproducir mi música.
- Enviar un mensaje a mi esposa.
- Llamar a la floristería.

Para obtener más información, consulte el sitio web de Android Auto.

También puede activar la función de reconocimiento de voz seleccionando el icono  de la esquina inferior izquierda de la pantalla.



## Flujo de potencia

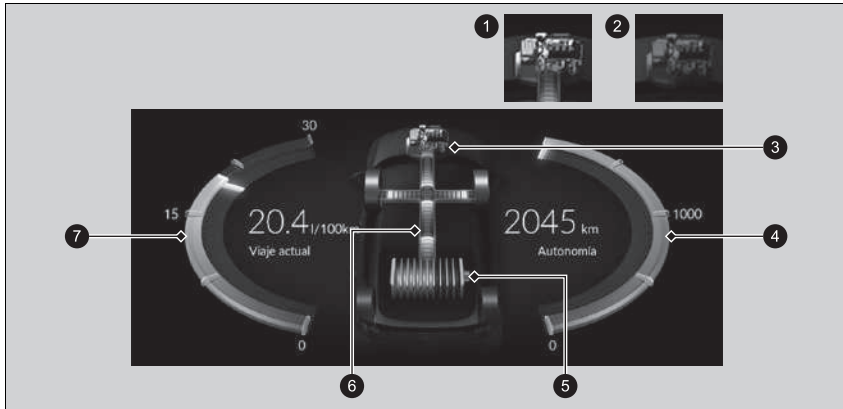

La pantalla de flujo de potencia muestra el flujo de potencia del vehículo, el consumo medio de combustible y la autonomía.





- ① Motor encendido
- ② Motor apagado
- ③ Motor
- ④ Autonomía de conducción
- ⑤ Indicador de nivel de la batería de alta tensión
- ⑥ Flujo de potencia
- ⑦ Consumo medio de combustible (viaje actual)

Muestra el flujo de potencia e indica la fuente que está suministrando energía al vehículo o cargando la batería.

- El testigo de la transmisión de potencia se muestra en azul, mientras que el de la operación de carga de la batería se muestra en verde.

Pantalla	Color de los indicadores	Estado del vehículo
	Azul	La batería de alta tensión y el generador accionado por el motor están suministrando la alimentación.
	Azul	La alimentación la suministra la batería de alta tensión.
	Azul y verde	La alimentación la suministra directamente el motor y el generador accionado por el motor está cargando la batería de alta tensión.

Pantalla	Color de los indicadores	Estado del vehículo
	Verde	El generador accionado por el motor está cargando la batería de alta tensión.
	Azul	La alimentación la suministra el generador accionado por el motor.
	Verde	La batería de alta tensión se está cargando mediante frenado regenerativo.

## Funciones configurables

Utilice la pantalla de audio/información para personalizar determinadas funciones.

### ■ Instrucciones de personalización de los ajustes generales

Con el modo de alimentación en posición de CONTACTO, seleccione **Ajustes generales** y un elemento de configuración.

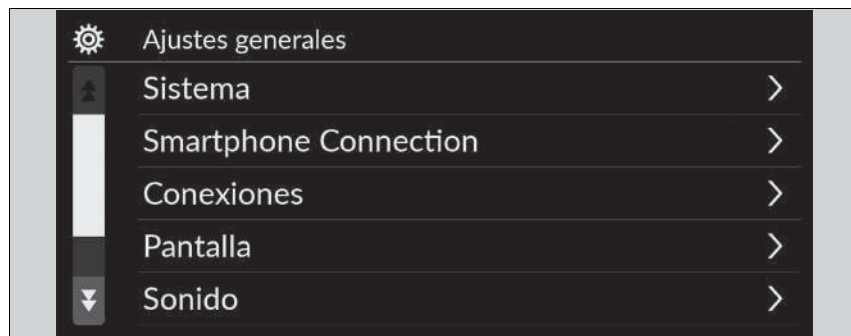

- **Sistema** ➤ P. 349
- **Smartphone Connection** ➤ P. 351
- **Conexiones** ➤ P. 352
- **Pantalla** ➤ P. 353
- **Sonido** ➤ P. 355
- **Cámara** ➤ P. 356
- **Control por voz** ➤ P. 356



### ⌘ Funciones configurables

Al personalizar los ajustes, asegúrese de que el vehículo está completamente detenido y la palanca de cambios está en **P**.

■ Sistema

Funciones configurables		Descripción	Ajustes seleccionables
Fecha y hora	<b>Ajustar fecha y hora</b>	<p><b>Fecha y hora automáticas</b></p> <p>Seleccione <b>Activado</b> para que el GPS ajuste el reloj automáticamente. Seleccione <b>Desactivado</b> para cancelar esta función.</p>	<b>Activado*<sup>1</sup>/Desactivado</b>
	<b>Ajustar fecha</b>	<p>Permite ajustar la fecha.</p> <p>☒ <b>Ajuste del reloj</b> P. 308</p>	<b>Día/Mes/Año</b>
	<b>Ajustar hora</b>	<p>Permite ajustar la hora.</p> <p>☒ <b>Ajuste del reloj</b> P. 308</p>	<b>Hora/Minuto AM/PM</b>
	<b>Zona horaria</b>	<p><b>Zona horaria automática</b></p> <p>Establece que el sistema de sonido ajuste el reloj de forma automática al conducir por diferentes zonas horarias.</p>	<b>Activado*<sup>1</sup>/Desactivado</b>
	(Seleccionar zona horaria)	Permite cambiar la zona horaria manualmente.	—
	<b>Horario invierno/verano autom.</b>	Permite que el reloj se actualice según el horario de verano.	<b>Activado*<sup>1</sup>/Desactivado</b>
	<b>Formato de fecha</b>	Permite seleccionar un formato de fecha.	<b>MM/DD/AAAA/ DD/MM/AAAA*<sup>1</sup>/ AAAA/MM/DD</b>
<b>Formato de hora</b>	Permite seleccionar un formato de hora.	<b>12-H*<sup>1</sup>/24-H</b>	

\*1: Ajuste predeterminado

Funciones configurables	Descripción	Ajustes seleccionables	
<b>Idioma</b>	Permite cambiar el idioma de la interfaz de información para el conductor y de la pantalla de audio/información de forma independiente.	<b>Inglés*<sup>1</sup> o Turco*<sup>1</sup></b> Vea otros idiomas que se pueden seleccionar en la pantalla.	
<b>Sensibilidad del panel táctil</b>	Ajusta la sensibilidad del panel de la pantalla táctil.	<b>Alta/Normal*<sup>1</sup></b>	
<b>Volúmenes del sistema</b>	<b>Sonidos del sistema</b>	Permite definir el volumen de los sonidos del sistema.	—
	<b>Texto a voz</b>	Permite definir el volumen del texto convertido en voz.	—
	<b>Instrucciones de navegación</b>	Permite definir el volumen de las instrucciones de navegación.	—
	<b>Llamadas de teléfono</b>	Permite definir el volumen de las llamadas telefónicas.	—
	<b>Predeter.</b>	Restablece todos los ajustes de <b>Volúmenes del sistema</b> a los valores predeterminados.	
<b>Conf. uso compartido de datos*</b>	<b>Conf. uso compartido de datos</b> Activa y desactiva la configuración de datos compartidos.  <b>Inicio</b> P. 288	<b>Activado/Desactivado*<sup>1</sup></b>	
<b>Se recomienda repostar</b>	Permite activar y desactivar la función Se recomienda repostar.  <b>Se recomienda repostar</b> P. 399	<b>Activado*<sup>1</sup>/Desactivado</b>	



\*1: Ajuste predeterminado

Funciones configurables		Descripción	Ajustes seleccionables
<b>Acerca de</b>	<b>Estado</b>	Muestra la pantalla de ajustes de Android.	—
	<b>Información jurídica</b>		
	<b>Número de modelo</b>		
	<b>Versión de Android</b>		
	<b>Versión de núcleo</b>		
	<b>Número de compilación</b>		
<b>Restablecimiento de datos de fábrica</b>		Restaura todos los ajustes a los valores predeterminados de fábrica. <input checked="" type="checkbox"/> <b>Establecimiento de valores predeterminados para todos los ajustes</b> P. 364	<b>Continuar/Cancelar</b>
<b>Información detallada</b>	<b>App Manager</b>	Permite mostrar información sobre la memoria del sistema de Android y las aplicaciones.	—

■ Smartphone Connection

Funciones configurables		Descripción	Ajustes seleccionables
<b>Apple CarPlay</b>	<b>+ Conectar nuevo dispositivo</b>	Permite vincular un nuevo teléfono con Apple CarPlay. <input checked="" type="checkbox"/> <b>Ajuste del teléfono</b> P. 372	—
	(Dispositivos guardados)	Permite conectar, desconectar o eliminar un teléfono vinculado. <input checked="" type="checkbox"/> <b>Ajuste del teléfono</b> P. 372	—
<b>Android Auto</b>	(Dispositivos guardados)	Permite conectar, desconectar o eliminar un teléfono vinculado. <input checked="" type="checkbox"/> <b>Ajuste del teléfono</b> P. 372	—

■ Conexiones

Funciones configurables		Descripción	Ajustes seleccionables	
Wi-Fi	<b>Cambiar modo</b>	Cambia el modo Wi-Fi.	<b>Red/Smartphone<sup>*2/</sup> Desactivado<sup>*1</sup></b>	
	(Redes disponibles/dispositivos conectados)	Permite mostrar las redes disponibles o los dispositivos conectados en un momento determinado.	—	
	<b>Opciones</b>	<b>Añadir red</b>	Permite añadir una nueva red para la conexión Wi-Fi.	—
		<b>Redes guardadas</b>	Permite guardar la red conectada.	—
Bluetooth	<b>Opciones</b>	<b>Bluetooth</b>	<b>Activado<sup>*1</sup>/Desactivado</b>	
		Permite activar y desactivar <i>Bluetooth</i> <sup>®</sup> .		
		<b>Dispositivo de prioridad</b>	Permite establecer como prioritario un dispositivo.	—
	<b>+ Conectar nuevo dispositivo</b>	Vincula un teléfono nuevo al HFT.  <b>Ajuste del teléfono</b> P. 372	—	
	(Dispositivos guardados)	Permite conectar, desconectar o eliminar un teléfono vinculado.  <b>Ajuste del teléfono</b> P. 372	—	

\*1: Ajuste predeterminado

\*2: Aparece solamente cuando se conecta Apple CarPlay.



■ Pantalla

Modelos con cuadro de instrumentos tipo A

Funciones configurables		Descripción	Ajustes seleccionables
<b>Modo de día</b>	<b>Brillo</b>	Cambia el brillo de la pantalla de audio/información.	—
	<b>Contraste</b>	Cambia el contraste de la pantalla de audio/información.	—
	<b>Niv. negro</b>	Cambia el nivel de negro de la pantalla de audio/información.	—
	<b>Predeter.</b>	Permite restablecer todos los ajustes personalizados para el brillo, el contraste y el nivel de negro.	—
<b>Modo de noche</b>	<b>Brillo</b>	Cambia el brillo de la pantalla de audio/información.	—
	<b>Contraste</b>	Cambia el contraste de la pantalla de audio/información.	—
	<b>Niv. negro</b>	Cambia el nivel de negro de la pantalla de audio/información.	—
	<b>Predeter.</b>	Permite restablecer todos los ajustes personalizados para el brillo, el contraste y el nivel de negro.	—

Modelos con cuadro de instrumentos tipo B

Funciones configurables	Descripción	Ajustes seleccionables
<b>Brillo</b>	Cambia el brillo de la pantalla de audio/información.	—
<b>Contraste</b>	Cambia el contraste de la pantalla de audio/información.	—
<b>Niv. negro</b>	Cambia el nivel de negro de la pantalla de audio/información.	—
<b>Predeter.</b>	Permite restablecer todos los ajustes personalizados para el brillo, el contraste y el nivel de negro.	—

■ **Sonido**

Funciones configurables	Descripción	Ajustes seleccionables
<p><b>Bajos/agudos</b></p> <hr/> <p><b>Agudos</b></p> <hr/> <p><b>Medios</b></p> <hr/> <p><b>Bajos</b></p>		
<p><b>Balance/atenuación<sup>*1</sup>/Zonas de audio y balance/atenuación<sup>*2</sup></b></p>	<p>Regula los ajustes de los altavoces del sistema de sonido.                  ➤ <b>Ajuste del sonido</b> P. 311</p>	<p>—</p>
<p><b>Bose Centerpoint<sup>*2</sup></b></p>		
<p><b>Compen. veloc. volumen<sup>*1</sup>/Bose Dynamic Speed Compensation<sup>*2</sup></b></p>		

\*1: Modelos con cuadro de instrumentos tipo A

\*2: Modelos con cuadro de instrumentos tipo B

■ **Cámara**

Funciones configurables		Descripción	Ajustes seleccionables
Cámara trasera	Pauta fija	Muestra una línea de guía que no se mueve al mover el volante. ➤ <b>Cámara trasera con visualización múltiple</b> P. 568	<b>Activado*<sup>1</sup>/Desactivado</b>
	Pauta dinámica	Muestra una línea de guía que se mueve con el volante. ➤ <b>Cámara trasera con visualización múltiple</b> P. 568	<b>Activado*<sup>1</sup>/Desactivado</b>
<b>Monitor de tráfico cruzado*</b>		Muestra las flechas en la imagen de la cámara trasera para avisar de cualquier vehículo que se aproxime por los laterales. ➤ <b>Sistema de alerta de tráfico cruzado*</b> P. 564	<b>Activado*<sup>1</sup>/Desactivado</b>

\*1: Ajuste predeterminado

■ **Control por voz**

Funciones configurables		Descripción	Ajustes seleccionables
<b>Modo de control por voz</b>		Permite seleccionar un modo de la pantalla del portal de voz. ➤ <b>Funcionamiento del control por voz</b> P. 297	<b>Ayuda/Normal*<sup>1</sup></b>

\*1: Ajuste predeterminado

## ■ Instrucciones de personalización de los ajustes del vehículo

Con el modo de alimentación en posición de CONTACTO, seleccione **Configuración del vehículo** y un elemento de configuración.



- **Sistema de aviso de desinflado** ➤ P. 358
- **Config. sist. asist. Conductor** ➤ P. 358
- **Configurar cuadro instrumentos** ➤ P. 359
- **Configuración acceso sin llave** ➤ P. 361
- **Config. alumbrado** ➤ P. 361
- **Config. puerta/ventana** ➤ P. 363
- **Eco Assist predictivo** ➤ P. 362
- **Configuración INDIVIDUAL** ➤ P. 362
- **Info. Mantenimiento** ➤ P. 363
- **Recordatorio comprob. nivel aceite del motor** ➤ P. 363

## ▣ Instrucciones de personalización de los ajustes del vehículo

Si no se muestra **Configuración del vehículo** en la pantalla de inicio, seleccione **Todas las aplicaciones**. Puede cambiar los iconos mostrados en la pantalla de inicio.

- **Función de acceso directo a aplicaciones**  
P. 301

■ Sistema de aviso de desinflado

Funciones configurables	Descripción	Ajustes seleccionables
<b>Sistema de aviso de desinflado</b>	Permite cancelar o calibrar el sistema de aviso de desinflado. ➤ <b>Sistema de aviso de desinflado</b> P. 457	<b>Inicializar/Cancelar</b>

■ Config. sist. asist. Conductor

Funciones configurables	Descripción	Ajustes seleccionables
<b>Distancia de aviso vehículo delantero</b>	Permite seleccionar la distancia de las alertas audibles y visuales del avisador de colisión frontal (FCW). ➤ <b>Sistema de prevención y mitigación de impactos (CMBS)</b> P. 472	<b>Lejos/Normal*<sup>1</sup>/Cerca</b>
<b>Aviso acústico coche delantero ACC</b>	Permite activar y desactivar las notificaciones acústicas cuando el vehículo entre dentro del alcance del control de cruceo adaptativo o salga de él. ➤ <b>Control de cruceo adaptativo (ACC) con función de seguimiento a baja velocidad (Low Speed Following)</b> P. 485	<b>Activado/Desactivado*<sup>1</sup></b>
<b>Asistente de aviso de salida de carril</b>	Permite seleccionar el modo de funcionamiento del sistema de ayuda de permanencia en la carretera (Road Departure Mitigation). ➤ <b>Sistema de ayuda de permanencia en la carretera (Road Departure Mitigation)</b> P. 528	<b>Anticipado/Normal/Retardado*<sup>1</sup></b>
<b>Tono de ayuda para mantenerse en carril</b>	Permite activar y desactivar las alertas del sistema LKAS para no detectar las líneas viales. ➤ <b>Sistema de aviso de salida de carril (LKAS)</b> P. 505	<b>Activado/Desactivado*<sup>1</sup></b>
<b>Inform. puntos ciegos*</b>	Permite activar y desactivar los avisos acústicos del sistema de información de punto ciego. ➤ <b>Sistema de información de punto ciego*</b> P. 460	<b>Alerta audible y visual*<sup>1</sup>/Alerta visual solamente</b>

\*1: Ajuste predeterminado

\* No disponible en todos los modelos

Funciones configurables	Descripción	Ajustes seleccionables
<b>Pantalla del sistema de reconocimiento de señales de tráfico</b>	Permite mostrar el sistema de reconocimiento de señales de tráfico en el panel de instrumentos. ➤ <b>Sistema de reconocimiento de señales de tráfico</b> P. 537	<b>Pantalla*<sup>1</sup>/Ninguno</b>
<b>Aviso por exceso velocidad sist. recon. señ. de tráfico</b>	Permite habilitar la advertencia por superación del límite de velocidad cuando se supera el límite de velocidad. ➤ <b>Sistema de reconocimiento de señales de tráfico</b> P. 537	<b>Activado*<sup>1</sup>/Desactivado</b>
<b>Monitor de atención del conductor</b>	Permite seleccionar el tipo de alerta para el monitor de atención del conductor.	<b>Desactivado/Solo alerta táctil/Alerta táctil y sonora*<sup>1</sup></b>

\*1: Ajuste predeterminado

#### ■ Configurar cuadro instrumentos

Funciones configurables	Descripción	Ajustes seleccionables
<b>Mensaje de aviso</b>	Permite seleccionar la visualización de un mensaje de aviso. ➤ <b>Mensajes informativos y de advertencia de la interfaz de información para el conductor</b> P. 136	<b>Activado/Desactivado*<sup>1</sup></b>
<b>Ajuste temperatura exterior</b>	Permite ajustar la lectura de temperatura exterior en unos cuantos grados. ➤ <b>Temperatura exterior</b> P. 152	<b>-3 °C ~ ±0 °C*<sup>1</sup> ~ +3 °C</b>

\*1: Ajuste predeterminado

Funciones configurables	Descripción	Ajustes seleccionables
<b>Reinicio "Trip A"</b>	Permite seleccionar la temporización con la que se restablece el viaje A. ☒ <b>Autonomía/combustible/cuentakilómetros parcial</b> P. 158, 178 ☒ <b>Velocímetro/tiempo/cuentakilómetros parcial</b> P. 160, 180	<b>Al repostar lleno/Al quitar el contacto/Reinicio manual*1</b>
<b>Reinicio "Trip B"</b>	Permite seleccionar la temporización con la que se restablece el viaje B. ☒ <b>Autonomía/combustible/cuentakilómetros parcial</b> P. 158, 178 ☒ <b>Velocímetro/tiempo/cuentakilómetros parcial</b> P. 160, 180	<b>Al repostar lleno/Al quitar el contacto/Reinicio manual*1</b>
<b>Volumen aviso acústico</b>	Permite cambiar el nivel de volumen de todos los avisos del sistema, el aviso de apertura de las puertas y la señal del intermitente.	<b>MAX/MID*1/MIN</b>
<b>Tono de aviso en marcha atrás</b>	Permite activar y desactivar el tono de aviso en marcha atrás.	<b>Activado*1/Desactivado</b>
<b>Luz eficiencia de conducción</b>	Permite activar o desactivar la función de medidor de conducción ecológica.	<b>Activado*1/Desactivado</b>
<b>Navegador paso a paso</b>	Permite activar y desactivar la ventana emergente de aviso de la navegación paso a paso en la interfaz de información para el conductor. ☒ <b>Indicaciones paso a paso</b> P. 162, 181	<b>Activado*1/Desactivado</b>
<b>Unids. veloc./distancia</b>	Selecciona las unidades del ordenador de viaje. ☒ <b>Unids. veloc./distancia</b> P. 170	<b>Modelos con volante a la izquierda</b> <b>km/h · km*1/mph · millas</b> <b>Modelos con volante a la derecha</b> <b>km/h · km/mph · millas*1</b>
<b>Recordatorio de los asientos traseros</b>	Activa y desactiva la función de recordatorio de objetos en asiento trasero.	<b>Activado*1/Desactivado</b>

\*1: Ajuste predeterminado



## ■ Configuración acceso sin llave

Funciones configurables	Descripción	Ajustes seleccionables
<b>Modo de desbloqueo de puertas</b>	Permite seleccionar qué puerta se desbloquea al agarrar la manecilla de la puerta del conductor.	<b>Sólo puerta conductor*<sup>1</sup>/ Todas las puertas</b>
<b>Luces Intermitentes para acceso sin llave</b>	Hace parpadear algunas luces exteriores cuando desbloquee/bloquee las puertas.	<b>Activado*<sup>1</sup>/Desactivado</b>

\*1: Ajuste predeterminado

## ■ Config. alumbrado

Funciones configurables	Descripción	Ajustes seleccionables
<b>Luces de carretera automáticas*</b>	Permite activar y desactivar la función de luces de carretera automáticas.	<b>Activado*<sup>1</sup>/Desactivado</b>
<b>Haz de conducción adaptativo*</b>	Permite activar y desactivar la función de haz de conducción adaptativo.	<b>Activado*<sup>1</sup>/Desactivado</b>
<b>Duración de atenuador luz interior</b>	Permite seleccionar el periodo que las luces interiores permanecen encendidas después de haber cerrado las puertas. <input checked="" type="checkbox"/> <b>Luces interiores</b> P. 261	<b>60 seg./30 seg.*<sup>1</sup>/15 seg.</b>
<b>Temp. descon. auto luz delant.</b>	Permite seleccionar el tiempo que permanecerán encendidas las luces exteriores después de cerrar la puerta del conductor. <input checked="" type="checkbox"/> <b>Encendido de faros con limpiaparabrisas</b> P. 229	<b>60 seg./30 seg./15 seg.*<sup>1</sup>/0 seg.</b>
<b>Encendido faros con limpiaparabrisas</b>	Permite activar y desactivar la función de los faros y el funcionamiento del limpiaparabrisas cuando los faros se encuentra en la posición <b>AUTO</b> . <input checked="" type="checkbox"/> <b>Encendido de faros con limpiaparabrisas</b> P. 229	<b>Activado*<sup>1</sup>/Desactivado</b>

\*1: Ajuste predeterminado

■ **Eco Assist predictivo**

Funciones configurables	Descripción	Ajustes seleccionables
<b>Eco Assist predictivo</b>	Activa y desactiva la función Eco Assist predictivo.	<b>Activado*<sup>1</sup>/Desactivado</b>

\*1: Ajuste predeterminado

■ **Configuración INDIVIDUAL**

Funciones configurables	Descripción	Ajustes seleccionables
<b>Tren de potencia</b>	Cambia la capacidad de respuesta del tren de potencia.	<b>ECON/NORMAL*<sup>1</sup>/DEPORTIVO</b>
<b>Dirección</b>	Cambia el nivel de esfuerzo de la dirección.	<b>NORMAL*<sup>1</sup>/DEPORTIVO</b>
<b>Indicadores*</b>	Permite seleccionar los indicadores que se mostrarán en la interfaz de información para el conductor.	<b>NORMAL*<sup>1</sup>/DEPORTIVO</b>

\*1: Ajuste predeterminado

### ■ Config. puerta/ventana

Funciones configurables	Descripción	Ajustes seleccionables
<b>Modo desbloqueo mando y llave</b>	Permite seleccionar la puerta que se desbloquea al usar la llave o el mando a distancia de acceso sin llave.	<b>Sólo puerta conductor*<sup>1</sup>/Todas las puertas</b>
<b>Aviso de bloqueo sin llave</b>	Permite activar/desactivar el parpadeo de las luces exteriores cuando las puertas se bloquean/desbloquean a distancia.	<b>Activado*<sup>1</sup>/Desactivado</b>
<b>Plegado automático del espejo retrovisor</b>	Permite seleccionar la operación de plegado automático de los retrovisores.	<b>Activado*<sup>1</sup>/Desactivado</b>
<b>Control a distancia de las ventanillas</b>	Cambia los ajustes de la función de control a distancia de las ventanillas.	<b>Activado*<sup>1</sup>/Desactivado</b>

\* 1: Ajuste predeterminado

### ■ Info. Mantenimiento

Funciones configurables	Descripción	Ajustes seleccionables
<b>Info. Mantenimiento</b>	Permite restablecer la información de mantenimiento.  <b>Sistema de información de mantenimiento*</b> P. 580	<b>Selec. Restab. elem.</b>

### ■ Recordatorio comprob. nivel aceite del motor

Funciones configurables	Descripción	Ajustes seleccionables
<b>Recordatorio comprob. nivel aceite del motor</b>	Permite restablecer el recordatorio de comprobación del nivel de aceite del motor.	<b>Restablecer/Cancelar</b>

\* No disponible en todos los modelos

## Establecimiento de valores predeterminados para todos los ajustes

Restaura todos los ajustes de menú y ajustes personalizados a los valores predeterminados de fábrica.

### ■ Restablecimiento de los ajustes generales por defecto

1. Pulse el botón .
2. Seleccione **Ajustes generales**.
3. Seleccione **Sistema**.
4. Seleccione **Restablecimiento de datos de fábrica**.
  - Aparece un mensaje de confirmación en la pantalla.
5. Seleccione **Continuar** para restablecer los ajustes.
6. Seleccione **Continuar** de nuevo para restablecer los ajustes.
  - El sistema se reiniciará.

### ■ Restablecimiento de la configuración del vehículo por defecto

1. Pulse el botón .
2. Seleccione **Configuración del vehículo**.
3. Seleccione **Predeter**.
4. Seleccione **Sí**.

### ▣ Establecimiento de valores predeterminados para todos los ajustes

En caso de transferir el vehículo a un tercero, restaure todos los valores a los ajustes predeterminados y borre todos los datos personales.

Si realiza el **Restablecimiento de datos de fábrica**, se restaurarán todas las aplicaciones preinstaladas a los valores predeterminados de fábrica.

## Sistema de teléfono manos libres

El sistema de teléfono manos libres (HFT) le permite realizar y recibir llamadas telefónicas a través del sistema de sonido del vehículo, sin necesidad de manipular su teléfono móvil.

### ■ Botones del HFT



- 1 Modelos con cuadro de instrumentos tipo A
- 2 Modelos con cuadro de instrumentos tipo B
- 3 Interruptor **VOL+**/**VOL-** (Volumen)
- 4 Rueda de selección izquierda
- 5 Botón (Hablar)
- 6 Botón (Inicio) (modelos con cuadro de instrumentos tipo A)

### ▶▶ Sistema de teléfono manos libres

Coloque el teléfono donde pueda obtener buena cobertura.

Para poder usar el sistema HFT, necesita un teléfono compatible con *Bluetooth*®. Para ver una lista de teléfonos compatibles, procedimientos de vinculación y funciones especiales, consulte a su concesionario local Honda.

Para utilizar el sistema, el ajuste **Bluetooth** debe estar establecido en **Activado**.

▶ **Ajuste del teléfono** P. 372

Sugerencias del control por voz

- Oriente las salidas de aire en dirección contraria al techo y cierre las ventanas, ya que el ruido exterior podría interferir con los micrófonos.
- Pulse el botón cuando quiera llamar a un número usando un nombre o un número de la agenda telefónica. Al oír la señal sonora, hable con claridad y naturalidad.
- Si el micrófono recoge otras voces además de la suya, puede que el comando no se interprete correctamente.
- El nivel de volumen se puede cambiar en el volumen del sistema de sonido.



Si no hubiera ningún contacto favorito en el sistema, aparece la correspondiente ventana emergente de notificación en la pantalla.

▶ **Contactos favoritos** P. 377

**Botón  (Hablar):** púselo para acceder al portal de voz.

**Botón \* (Inicio):** púselo para volver a la pantalla de inicio de la interfaz de información para el conductor.

Modelos con cuadro de instrumentos tipo A

**Rueda de selección izquierda:** pulse el botón  (Inicio), desplácese hacia arriba o hacia abajo para seleccionar  (Teléfono) en la interfaz de información para el conductor y pulse la rueda de selección izquierda.

Modelos con cuadro de instrumentos tipo B

**Rueda de selección izquierda:** gire hacia arriba o hacia abajo para seleccionar **Teléfono** en la interfaz de información para el conductor y pulse la rueda de selección izquierda.

Al recibir una llamada, la pantalla de llamada entrante se muestra en la interfaz de información para el conductor. Puede responder a la llamada mediante la rueda de selección izquierda.

➔ **Recepción de una llamada** P. 381

#### ►► Sistema de teléfono manos libres

Tecnología inalámbrica *Bluetooth*®

La marca denominativa y los logotipos de *Bluetooth*® son marcas comerciales registradas propiedad de *Bluetooth SIG, Inc.*, y el uso de dichas marcas por Honda Motor Co., Ltd. se realiza bajo licencia. Las demás marcas comerciales y nombres comerciales lo son de sus respectivos propietarios.

Limitaciones del sistema HFT

Una llamada entrante en el HFT interrumpirá la reproducción en el sistema de sonido. Se reanudará una vez finalizada la llamada.

## ■ Pantalla de información de estado de HFT

La pantalla de audio/información le avisa cuando hay una llamada entrante.

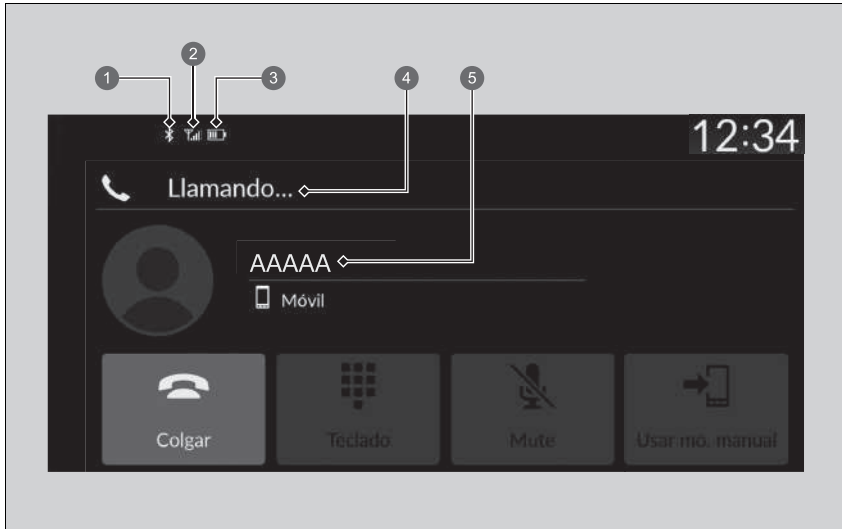

- ❶ Testigo de *Bluetooth*®  
Aparece cuando se conecta el teléfono al HFT.
- ❷ Intensidad de la señal
- ❸ Estado del nivel de batería
- ❹ Modo del sistema HFT
- ❺ Nombre de la persona que llama (si está registrado)/número de la persona que llama (si no está registrado)

## ☒ Pantalla de información de estado de HFT

La información que aparece en la pantalla de audio/información varía de un modelo de teléfono a otro.

## ■ Limitaciones del funcionamiento manual

Algunas funciones manuales están deshabilitadas o no funcionan mientras el vehículo está en movimiento. No es posible seleccionar una opción sombreada hasta que se detiene el vehículo.

Cuando el vehículo esté circulando, solo se pueden realizar llamadas mediante comandos de voz a nombres o números ya almacenados en la agenda telefónica.

☒ **Contactos favoritos** P. 377



## ■ Menú del sistema HFT

El modo de alimentación debe estar en la posición de ACCESORIOS o CONTACTO para utilizar el sistema. Seleccione **Teléfono** para abrir la pantalla del teléfono.

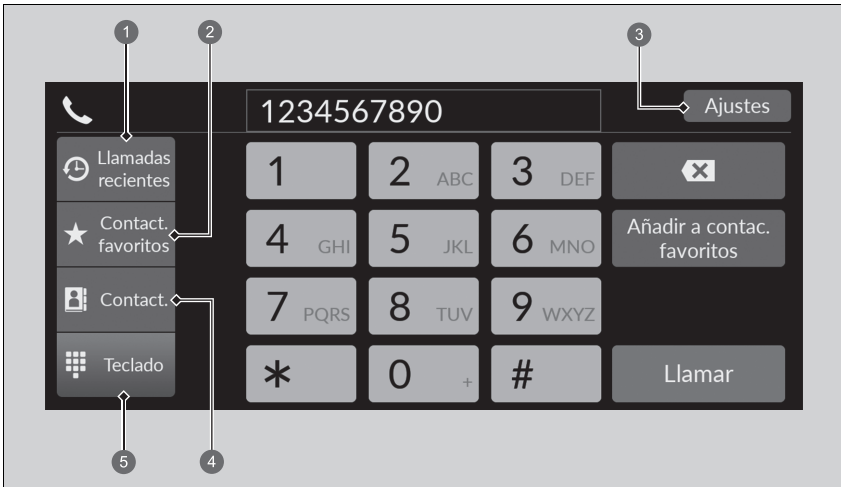

- ① Llamadas recientes
- ② Contact. favoritos
- ③ Ajustes
- ④ Contact.
- ⑤ Teclado

## ▣ Menú del sistema HFT

Algunas funciones están limitadas durante la conducción.

**Llamadas recientes:** permite mostrar la llamadas salientes, entrantes y perdidas.

➤ **Para realizar una llamada con las llamadas recientes** P. 379

**Contact. favoritos:** permite marcar el número seleccionado en la entrada de contactos favoritos correspondiente.

➤ **Para realizar una llamada con una entrada de contactos favoritos** P. 379

**Ajustes:** permite modificar los ajustes del teléfono.

➤ **Pantalla de ajustes del teléfono** P. 371

**Contact.:** permite mostrar la agenda telefónica del teléfono vinculado.

➤ **Para realizar una llamada utilizando la agenda telefónica importada** P. 380

**Teclado:** permite introducir un número de teléfono para marcarlo.

➤ **Para realizar una llamada utilizando un número de teléfono** P. 380

## ■ Pantalla de ajustes del teléfono

Para mostrar la pantalla de ajustes del teléfono, seleccione **Ajustes** en la pantalla del teléfono.

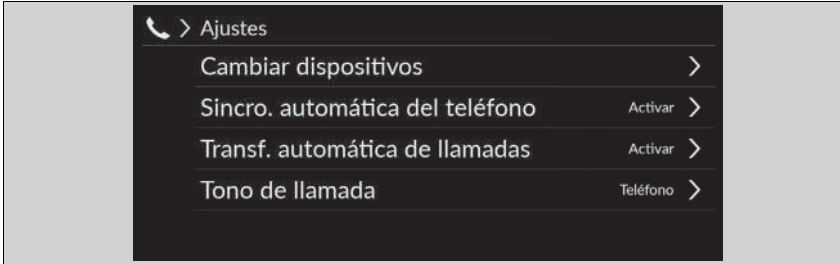

**Cambiar dispositivos:** permite vincular un nuevo teléfono al sistema y conectar, desconectar o eliminar un dispositivo vinculado.

➤ **Ajuste del teléfono** P. 372

**Sincro. automática del teléfono:** permite establecer que los datos de la agenda y de llamadas recientes se importen automáticamente cuando el teléfono esté vinculado con el HFT.

➤ **Importación automática de la agenda telefónica y las llamadas recientes del teléfono móvil** P. 375

**Transf. automática de llamadas:** permite establecer que las llamadas se transfieran automáticamente de su teléfono al HFT al entrar en el vehículo.

➤ **Transferencia automática** P. 376

**Tono de llamada:** selecciona el tono de llamada.

➤ **Tono de llamada** P. 376

## ■ Ajuste del teléfono

### ■ Configuración de *Bluetooth*®

Puede activar y desactivar la función de *Bluetooth*®.

1. Pulse el botón  HOME.
2. Seleccione **Ajustes generales**.
3. Seleccione **Conexiones**.
4. Seleccione **Bluetooth**.
5. Seleccione **Opciones**.
6. Seleccione **Bluetooth** y, a continuación, **Activar**.



### ■ Para vincular un teléfono móvil (cuando no hay un teléfono vinculado con el sistema)

1. Seleccione **Teléfono**.
2. Seleccione **Conectar nuevo disp.**
3. Asegúrese de que el teléfono se encuentra en modo de búsqueda o visible.
4. Seleccione **Honda HFT** desde el teléfono.
  - ▶ Si desea vincular un teléfono desde este sistema de sonido, seleccione **Buscar dispositivos** y, a continuación, seleccione su teléfono cuando aparezca en la lista.
5. El sistema proporciona un código de vinculación en la pantalla de audio/información.
  - ▶ Confirme que el código de vinculación de la pantalla y de su teléfono coinciden. Esto puede variar de un modelo de teléfono a otro.
6. Seleccione las funciones que desee y, a continuación, seleccione **Conectar**.
7. Aparece una notificación en la pantalla si la vinculación se ha realizado correctamente.
8. Seleccione **OK**.

### ⌘ Ajuste del teléfono

Para poder realizar y recibir llamadas de manos libres, su teléfono compatible con *Bluetooth* debe estar vinculado al sistema.

Sugerencias de vinculación del teléfono:

- No se puede vincular el teléfono con el vehículo en movimiento.
- Se pueden vincular un máximo de seis teléfonos.
- Puede que la batería de su teléfono se agote antes cuando esté vinculado al sistema.

Una vez haya vinculado un teléfono, aparecerá en la pantalla con los iconos siguientes.



: el teléfono es compatible con audio por *Bluetooth*®.



: el teléfono se puede utilizar con HFT.



: el teléfono es compatible con Apple CarPlay.

Si hubiera una conexión activa con Apple CarPlay, la vinculación de otros dispositivos compatibles con *Bluetooth*® no estará disponible.

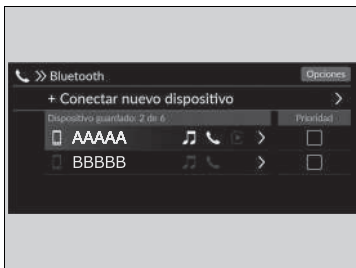

### ■ Para cambiar el teléfono vinculado actualmente

1. Seleccione **Teléfono**.
2. Seleccione **Ajustes**.
3. Seleccione **Cambiar dispositivos**.
4. Seleccione el teléfono que desea conectar.
  - ▶ El HFT desconectará el teléfono vinculado y buscará otro teléfono vinculado.
  - ▶ Puede configurar un teléfono conectado como prioritario. Seleccione la casilla junto al teléfono que desee configurar como prioritario.
5. Seleccione  (Audio),  (Teléfono) o  (Apple CarPlay).
- ▶  y  se pueden seleccionar a la vez, sin embargo, cuando se seleccione ,  y  no se podrán seleccionar.
6. Seleccione **Aplicar**.

### ■ Para eliminar un teléfono previamente vinculado

1. Seleccione **Teléfono**.
2. Seleccione **Ajustes**.
3. Seleccione **Cambiar dispositivos**.
4. Seleccione un teléfono que desee borrar.
5. Seleccione **Borrar**.
6. Aparece un mensaje de confirmación en la pantalla. Seleccione **Borrar**.



### ▶▶ Para cambiar el teléfono vinculado actualmente

Si no se ha encontrado o vinculado ningún teléfono al intentar cambiar a otro teléfono, el sistema HFT le informará de que se ha vuelto a conectar el teléfono original.

Para vincular otros teléfonos, seleccione **+ Conectar nuevo dispositivo** en la pantalla **Bluetooth**.

## ■ Importación automática de la agenda telefónica y las llamadas recientes del teléfono móvil









Una vez vinculado el teléfono, el contenido de la agenda telefónica y de las llamadas recientes se importa automáticamente al sistema.

1. Seleccione **Teléfono**.
2. Seleccione **Ajustes**.
3. Seleccione **Síncro. automática del teléfono**.
4. Seleccione **Activado** o **Desactivado**.
  - ▶ La opción por defecto es **Activado**.

## ☒ Importación automática de la agenda telefónica y las llamadas recientes del teléfono móvil

En algunos teléfonos, es necesario habilitar la opción correspondiente para poder importar la agenda telefónica.

Cuando selecciona un nombre en la lista de la agenda telefónica del móvil, puede observar un icono de categoría. Los iconos indican qué tipo de números hay almacenados para ese nombre.

	Pref.		Fax
	Casa		Coche
	Móvil		Voz
	Trabajo		Otro
	Busc.		

En algunos teléfonos, es posible que no se puedan importar los iconos de categoría al sistema.

La agenda telefónica se actualiza después de cada conexión. Las llamadas recientes se actualizan después de cada conexión o llamada.

## ■ Transferencia automática

Si entra en el vehículo mientras está al teléfono, la llamada se puede transferir automáticamente al sistema HFT.

1. Seleccione **Teléfono**.
2. Seleccione **Ajustes**.
3. Seleccione **Transf. automática de llamadas**.
4. Seleccione **Activado** o **Desactivado**.
  - La opción por defecto es **Activado**.

## ■ Tono de llamada

Puede cambiar la configuración del tono de llamada.

1. Seleccione **Teléfono**.
2. Seleccione **Ajustes**.
3. Seleccione **Tono de llamada**.
4. Seleccione **Vehículo** o **Teléfono**.
  - La opción por defecto es **Teléfono**.

## ☒ Tono de llamada

**Vehículo:** el tono de llamada fijo suena desde los altavoces.

**Teléfono:** en función de la marca y el modelo del teléfono móvil, sonará el tono de guardado en el teléfono si el teléfono está conectado.



## ■ Contactos favoritos



1 Icono de estrella

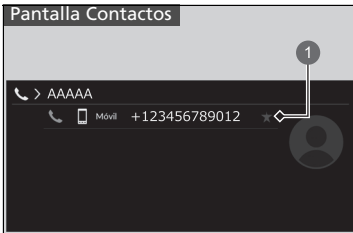

1 Icono de estrella

### ■ Para añadir un contacto favorito

1. Seleccione **Teléfono**.
2. Seleccione **Llamadas recientes, Contact.** o **Teclado**.

En la pantalla **Llamadas recientes** o **Contactos**

3. Seleccione el icono de estrella.

En la pantalla **Teclado**

3. Seleccione **Añadir a contac. favoritos**.

- ▶ Aparece una notificación en la pantalla si el contacto favorito correspondiente se ha guardado correctamente.
- ▶ Para eliminar el contacto favorito, vuelva a seleccionar el icono de estrella.



### 1 Añadir a contac. favoritos

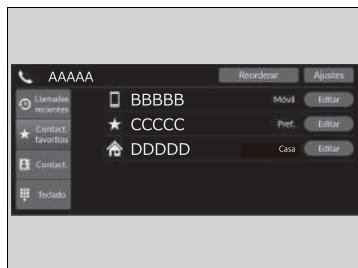

#### ■ Para editar un contacto favorito

1. Seleccione **Teléfono**.
2. Seleccione **Contact. favoritos**.
3. Seleccione **Editar** en la entrada del contacto favorito que desee editar.
4. Seleccione la configuración que desee.
5. Seleccione **Hecho**.

#### ■ Para eliminar un contacto favorito

1. Seleccione **Teléfono**.
2. Seleccione **Contact. favoritos**.
3. Seleccione **Editar** en la entrada del contacto favorito que desee eliminar.
4. Seleccione **Eliminar**.
5. Aparece un mensaje de confirmación en la pantalla. Seleccione **Sí**.

## Realización de una llamada



Puede realizar llamadas introduciendo un número de teléfono, o bien utilizando las entradas importadas de **Llamadas recientes**, **Contact. favoritos** y **Contact.**

### ■ Para realizar una llamada con las llamadas recientes

Las llamadas recientes se clasifican por **Todas**, **Marcadas**, **Perdidas** y **Recibidas**.

1. Seleccione **Teléfono**.
2. Seleccione **Llamadas recientes**.
  - Puede ordenarlas por **Todas**, **Marcadas**, **Perdidas** y **Recibidas**. Seleccione el icono de la parte superior derecha de la pantalla.
3. Seleccione un número.
  - La marcación se inicia automáticamente.

### ■ Para realizar una llamada con una entrada de contactos favoritos

1. Seleccione **Teléfono**.
2. Seleccione **Contact. favoritos**.
  - Puede modificar el orden de las entradas de Contact.favoritos seleccionando **Reordenar**.
3. Seleccione un número.
  - La marcación se inicia automáticamente.

## Realización de una llamada

Una vez conectada una llamada, puede escuchar la voz de la persona a la que llama a través de los altavoces.

Mientras haya una conexión activa con Apple CarPlay, no es posible hacer llamadas telefónicas con el teléfono manos libres (HFT), sino solo desde Apple CarPlay.

### ► Para realizar una llamada con las llamadas recientes

Las llamadas recientes aparecen solamente cuando se conecta un teléfono al sistema.

- Todo:** permite mostrar la llamadas salientes, entrantes y perdidas.
- Marcadas:** permite mostrar las últimas llamadas salientes.
- Perdidas:** permite mostrar las últimas llamadas perdidas.
- Recibidas:** permite mostrar las últimas llamadas entrantes.

■ **Para realizar una llamada utilizando la agenda telefónica importada**

1. Seleccione **Teléfono**.
2. Seleccione **Contact**.
3. Seleccione un nombre.
  - ▶ Puede ordenar por **Nombre** o **Apellidos**. Seleccione el icono de la parte superior derecha de la pantalla.
4. Seleccione un número.
  - ▶ La marcación se inicia automáticamente.

■ **Para realizar una llamada utilizando un número de teléfono**

1. Seleccione **Teléfono**.
2. Seleccione **Teclado**.
3. Seleccione un número.
  - ▶ Utilice el teclado de la pantalla táctil para introducir números.
4. Seleccione **Llamar**.
  - ▶ La marcación se inicia automáticamente.

## Recepción de una llamada

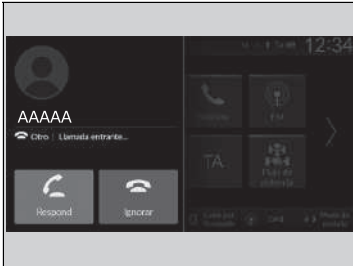

Cuando hay una llamada entrante, suena un aviso audible (si está activado) y aparece la pantalla de **Llamada entrante...**

Puede responder a la llamada utilizando la rueda de selección izquierda.

Para responder a la llamada, gire hacia arriba o hacia abajo para seleccionar  (Responder) en la interfaz de información para el conductor y pulse la rueda de selección izquierda.

- Si desea rechazar o finalizar la llamada, seleccione  (Ignorar) en la interfaz de información para el conductor con la rueda de selección izquierda.

## Recepción de una llamada



Llamada en espera

Seleccione  (Responder) para poner la llamada actual en espera y responder a una llamada entrante.

Seleccione  con la rueda de selección izquierda para regresar a la llamada actual.

Seleccione  (Ignorar) para ignorar la llamada entrante si no desea responderla.

Seleccione  si desea colgar la llamada actual.

Puede seleccionar los iconos de la pantalla de audio/información en lugar de  y  en la interfaz de información para el conductor.

## ■ Opciones durante una llamada

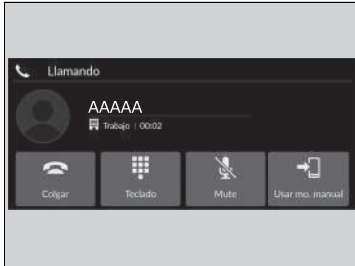

Las opciones siguientes están disponibles durante una llamada.

**Teclado:** permite enviar números durante una llamada. Resulta útil cuando llama a un sistema telefónico basado en menús.

**Mute:** permite silenciar su voz.

**Usar mo. manual:** permite transferir una llamada del sistema a su teléfono.

Las opciones disponibles se muestran en la mitad inferior de la pantalla.

Seleccione la opción.

- ▶ El icono de silenciar aparece cuando se selecciona **Mute** y se visualiza la pantalla de una fuente distinta al teléfono. Seleccione **Mute** de nuevo para desactivarla.

## » Opciones durante una llamada

Puede seleccionar los iconos de la pantalla de audio/información.

## iPod/unidad de memoria USB

Si se produce un error durante la reproducción de un iPod o una unidad de memoria USB, podrían aparecer los siguientes mensajes de error. Si no consigue que desaparezca el mensaje de error, póngase en contacto con un concesionario.

Mensaje de error	Solución
<b>Intentar reconectar</b>	Aparece cuando el sistema no reconoce el iPod. Vuelva a conectar el iPod.
<b>Archivo irreproducible</b>	Aparece cuando los archivos de la unidad de memoria USB están protegidos por copyright o tienen un formato no compatible. Este mensaje de error aparece durante unos segundos y después se reproduce el siguiente archivo.
<b>No hay datos</b>	<b>iPod</b> Aparece cuando el iPod está vacío. <b>Unidad de memoria USB</b> Aparece cuando la unidad de memoria USB está vacía o no hay ningún archivo MP3, WMA, AAC, FLAC ni WAV en la unidad de memoria USB. <b>iPod y unidad de memoria USB</b> Compruebe que el dispositivo contiene archivos compatibles.
<b>No soportado</b>	Aparece cuando se conecta un dispositivo no compatible. Si aparece cuando se conecta un dispositivo compatible, conecte el dispositivo de nuevo.
<b>El dispositivo no responde</b>	Aparece cuando el sistema no se comunica con un dispositivo conectado. Si aparece con un dispositivo conectado, póngase en contacto con el establecimiento donde adquirió el dispositivo.
<b>Hub USB no compatible</b>	Aparece cuando solo se ha conectado un concentrador. Si aparece, conecte una unidad de memoria USB al concentrador.
<b>Hay un error de carga en el dispositivo USB conectado. Cuando sea seguro, compruebe la compatibilidad con el cable USB y vuelva a intentarlo.</b>	Aparece cuando se conecta un dispositivo de memoria no compatible. Desconecte el dispositivo. A continuación, apague el sistema de sonido y vuelva a encenderlo. No vuelva a conectar el dispositivo que originó el error.

## iPod, iPhone y unidades de memoria USB compatibles

### Compatibilidad con modelos de iPod e iPhone

Modelo
iPod touch (5.ª a 6.ª generación) (2012-2015)
iPhone 4s/iPhone 5/iPhone 5s/iPhone 5c/iPhone 6/iPhone 6 Plus/ iPhone 6S/iPhone 6S Plus/iPhone SE/iPhone 7/iPhone 7 Plus/iPhone 8/iPhone 8 Plus/ iPhone X/iPhone XS/iPhone XS Max/iPhone XR/iPhone 11/iPhone 11 Pro/ iPhone 11 Pro Max

### Unidades de memoria USB

- Conecte una unidad de memoria USB. Se recomienda usar una de 256 MB como mínimo.
- Puede que algunos reproductores de audio digital no sean compatibles.
- Es posible que algunas unidades de memoria USB (por ejemplo, un dispositivo con bloqueo de seguridad) no funcionen.
- Algunos archivos de software pueden impedir la reproducción de audio o la visualización de datos de texto.
- Todos los sistemas de sonido son compatibles con los formatos siguientes. Es posible que algunas versiones de los formatos no sean compatibles.  
MP3, WMA, AAC, FLAC, PCM/WAVE, MP4, AVI, MKV, ASF/WMV

### Compatibilidad con modelos de iPod e iPhone

Es posible que este sistema no funcione con todas las versiones de software de estos dispositivos.

### Unidades de memoria USB

Los archivos de la unidad de memoria USB se reproducen en el orden en que se hayan grabado. Este orden puede ser diferente al que se muestra en el PC o el dispositivo.



## ■ Dispositivos recomendados

### ■ Archivo MP4

Medios		Unidad de memoria USB	
<b>Perfil (versión MP4)</b>	BaselineProfile/Level 3, MainProfile/Level 3.1 (MPEG4-AVC)	SimpleProfile/Level 5 (MPEG4)	
<b>Extensión de archivo (versión MP4)</b>	.mp4/.m4v		
<b>Códec de audio compatible</b>	AAC, MP3		
<b>Códec de vídeo compatible</b>	MPEG4-AVC (H.264)	MPEG4 (ISO/IEC 14496 Parte 2)	
<b>Velocidad de transferencia de bits</b>	10 Mbps, 14 Mbps (MPEG4-AVC)	8 Mbps (MPEG4)	
<b>Tamaño máximo de la imagen</b>	1280 × 720 píxeles (MPEG4-AVC)	720 × 576 píxeles (MPEG4)	

### ■ Archivo AVI

Medios		Unidad de memoria USB	
<b>Perfil (versión AVI)</b>	BaselineProfile/Level 3, MainProfile/Level 3.1 (MPEG4-AVC)	SimpleProfile/Level 5 (MPEG4)	AdvancedProfile/Level 2, MainProfile/Level Medium, SimpleProfile/Level Medium (VC-1)
<b>Extensión de archivo (versión AVI)</b>	.avi		
<b>Códec de audio compatible</b>	AAC, MP3, WMA		
<b>Códec de vídeo compatible</b>	MPEG4-AVC (H.264)	MPEG4 (ISO/IEC 14496 Parte 2)	VC-1
<b>Velocidad de transferencia de bits</b>	10 Mbps, 14 Mbps (MPEG4-AVC)	8 Mbps (MPEG4)	20 Mbps, 10 Mbps, 384 kbps (VC-1)
<b>Tamaño máximo de la imagen</b>	1280 × 720 píxeles (MPEG4-AVC)	720 × 576 píxeles (MPEG4)	1280 × 720 píxeles, 720 × 480 píxeles, 352 × 288 píxeles (VC-1)

■ Archivo MKV

Medios		Unidad de memoria USB	
<b>Perfil (versión MKV)</b>	BaselineProfile/Level 3, MainProfile/Level 3.1 (MPEG4-AVC)	SimpleProfile/Level 5 (MPEG4)	AdvancedProfile/Level 2, MainProfile/Level Medium, SimpleProfile/Level Medium (VC-1)
<b>Extensión de archivo (versión MKV)</b>	.mkv		
<b>Códec de audio compatible</b>	AAC, MP3		
<b>Códec de vídeo compatible</b>	MPEG4-AVC (H.264)	MPEG4 (ISO/IEC 14496 Parte 2)	VC-1
<b>Velocidad de transferencia de bits</b>	10 Mbps, 14 Mbps (MPEG4-AVC)	8 Mbps (MPEG4)	20 Mbps, 10 Mbps, 384 kbps (VC-1)
<b>Tamaño máximo de la imagen</b>	1280 × 720 píxeles (MPEG4-AVC)	720 × 576 píxeles (MPEG4)	1280 × 720 píxeles, 720 × 480 píxeles, 352 × 288 píxeles (VC-1)

■ Archivo ASF/WMV

Medios		Unidad de memoria USB	
<b>Perfil (versión ASF/WMV)</b>	BaselineProfile/Level 3, MainProfile/Level 3.1 (MPEG4-AVC)		AdvancedProfile/Level 2, MainProfile/Level Medium, SimpleProfile/Level Medium (VC-1)
<b>Extensión de archivo (versión ASF/WMV)</b>	.asf/.wmv		
<b>Códec de audio compatible</b>	WMA		
<b>Códec de vídeo compatible</b>	MPEG4-AVC (H.264)		VC-1
<b>Velocidad de transferencia de bits</b>	10 Mbps, 14 Mbps (MPEG4-AVC)		20 Mbps, 10 Mbps, 384 kbps (VC-1)
<b>Tamaño máximo de la imagen</b>	1280 × 720 píxeles (MPEG4-AVC)		1280 × 720 píxeles, 720 × 480 píxeles, 352 × 288 píxeles (VC-1)

## Acerca de las licencias de código abierto

---

Para ver la información sobre las licencias de código abierto, siga estos pasos.

1. Seleccione **Ajustes generales**.
2. Seleccione **Sistema**.
3. Seleccione **Acerca de**.
4. Seleccione **Información jurídica**.

## Información de licencia

---

### ■ Bluetooth

La marca denominativa y los logotipos de *Bluetooth*® son marcas comerciales registradas propiedad de Bluetooth SIG, Inc., y el uso de dichas marcas por Panasonic Automotive Systems Co., Ltd. se realiza bajo licencia. Las demás marcas comerciales y nombres comerciales lo son de sus respectivos propietarios.

La marca denominativa y los logotipos de *Bluetooth*® son marcas comerciales registradas propiedad de Bluetooth SIG, Inc., y MITSUBISHI ELECTRIC utiliza dichas marcas bajo licencia. Las demás marcas comerciales y nombres comerciales lo son de sus respectivos propietarios.

<https://www.bluetooth.com/develop-with-bluetooth/marketing-branding/>



### ■ Contenido de Windows

Este producto está protegido por algunos derechos de propiedad intelectual de Microsoft. El uso o la distribución de dicha tecnología fuera de este producto está prohibido si no se dispone de una licencia de Microsoft.

## ■ Apple

"Made for iPod" y "Made for iPhone" significa que un accesorio electrónico se ha diseñado para conectarlo específicamente a un iPod o un iPhone, respectivamente, y que el desarrollador ha certificado que cumple los estándares de rendimiento de Apple. Apple no es responsable del funcionamiento de este dispositivo ni de su cumplimiento de las normas reglamentarias y de seguridad. Tenga en cuenta que el uso de este accesorio con un iPod o un iPhone puede afectar al rendimiento de la conexión inalámbrica.

Apple, el logotipo de Apple, iPhone, iPod touch son marcas comerciales de Apple Inc., registradas en EE. UU. y en otros países. Apple CarPlay, iPod, iPhone, iTunes, Siri y Lightning son marcas comerciales de Apple Inc. App Store es una marca de servicio de Apple Inc.



## ■ MPEG

### Mpeg4 Visual

ESTE PRODUCTO ESTÁ AUTORIZADO BAJO LA LICENCIA MPEG-4 VISUAL PATENT PORTFOLIO PARA EL USO PERSONAL Y NO COMERCIAL DE UN CONSUMIDOR PARA

(i) CODIFICAR VÍDEO CONFORME A LA NORMA MPEG-4 VISUAL ("VÍDEO MPEG-4") O

(ii) DECODIFICAR VÍDEO MPEG-4 QUE HAYA SIDO CODIFICADO POR UN CONSUMIDOR EN UNA ACTIVIDAD PERSONAL Y NO COMERCIAL O QUE HAYA SIDO OBTENIDO DE UN PROVEEDOR DE VÍDEO CON LICENCIA DE MPEG LA PARA

PROPORCIONAR VÍDEO MPEG-4. NO SE CONCEDE NINGUNA LICENCIA PARA NINGÚN OTRO USO NI SE DEBE CONSIDERAR IMPLÍCITA. SE PUEDE OBTENER INFORMACIÓN ADICIONAL, INCLUIDA LA RELATIVA A USOS Y LICENCIAS PROMOCIONALES, INTERNOS Y COMERCIALES, DE MPEG LA, LLC.

CONSULTE [HTTP://WWW.MPEGLA.COM](http://www.mpegla.com).

### VC-1

ESTE PRODUCTO ESTÁ AUTORIZADO BAJO LA LICENCIA DE LA CARTERA DE PATENTES VC-1 PARA EL USO PERSONAL Y NO COMERCIAL DE UN CONSUMIDOR PARA (i) CODIFICAR VÍDEO DE ACUERDO CON EL ESTÁNDAR VC-1 ("VÍDEO VC-1") O (ii) DECODIFICAR VÍDEO VC-1 QUE HAYA SIDO CODIFICADO POR UN CONSUMIDOR EN UNA

ACTIVIDAD PERSONAL Y NO COMERCIAL O QUE HAYA SIDO OBTENIDO DE UN PROVEEDOR DE VÍDEO CON LICENCIA PARA PROPORCIONAR VÍDEO VC-1. NO SE CONCEDE NINGUNA LICENCIA PARA NINGÚN OTRO USO NI SE DEBE CONSIDERAR IMPLÍCITA.

SE PUEDE OBTENER INFORMACIÓN ADICIONAL EN MPEG LA, L.L.C. CONSULTE [HTTP://WWW.MPEGLA.COM](http://www.mpegla.com).

AVC/H.264

ESTE PRODUCTO ESTÁ AUTORIZADO BAJO LA LICENCIA DE LA CARTERA DE PATENTES AVC PARA EL USO PERSONAL Y NO COMERCIAL DE UN CONSUMIDOR PARA (i) CODIFICAR VÍDEO DE ACUERDO CON EL ESTÁNDAR AVC ("VÍDEO AVC ") O (ii) DECODIFICAR VÍDEO AVC QUE HAYA SIDO CODIFICADO POR UN CONSUMIDOR EN UNA ACTIVIDAD PERSONAL Y NO COMERCIAL O QUE HAYA SIDO OBTENIDO DE UN PROVEEDOR DE VÍDEO CON LICENCIA PARA PROPORCIONAR VÍDEO AVC. NO SE CONCEDE NINGUNA LICENCIA PARA NINGÚN OTRO USO NI SE DEBE CONSIDERAR IMPLÍCITA.

SE PUEDE OBTENER INFORMACIÓN ADICIONAL EN MPEG LA, L.L.C. CONSULTE

*[HTTP://WWW.MPEGLA.COM](http://www.mpegla.com)*.

## Información legal acerca de Apple CarPlay/Android Auto

### ■ DECLARACIONES DE LICENCIA/RESPONSABILIDAD DEL MANUAL DEL PROPIETARIO

EL USO DE APPLE CARPLAY ESTÁ CONDICIONADO POR LA ACEPTACIÓN DE LAS CONDICIONES DE USO DE CARPLAY, INCLUIDAS COMO PARTE DE LAS CONDICIONES DE USO DE APPLE iOS. EN RESUMEN, LAS CONDICIONES DE USO DE CARPLAY EXIMEN A APPLE Y A SUS PROVEEDORES DE SERVICIO DE CUALQUIER RESPONSABILIDAD SI LOS SERVICIOS NO SE EJECUTAN CORRECTAMENTE O SE INTERRUMPEN, LIMITAN ESTRICTAMENTE EL RESTO DE RESPONSABILIDADES DE APPLE Y SUS PROVEEDORES DE SERVICIO, DESCRIBEN LA CLASE DE INFORMACIÓN DEL USUARIO (POR EJEMPLO, UBICACIÓN DEL VEHÍCULO, VELOCIDAD DEL VEHÍCULO Y ESTADO DEL VEHÍCULO) QUE APPLE Y SUS PROVEEDORES DE SERVICIO RECOPIAN Y ALMACENAN, Y REVELAN DETERMINADOS RIESGOS ASOCIADOS AL USO DE CARPLAY, INCLUIDA LA DISTRACCIÓN POTENCIAL DEL CONDUCTOR. CONSULTE EN LA POLÍTICA DE PRIVACIDAD DE APPLE LOS DETALLES SOBRE EL USO Y LA GESTIÓN QUE APPLE HACE DE LOS DATOS CARGADOS POR CARPLAY.

EL USO DE ANDROID AUTO ESTÁ SUJETO A LA ACEPTACIÓN DE LAS CONDICIONES DE USO DE ANDROID AUTO, QUE DEBERÁN ACEPTARSE CUANDO LA APLICACIÓN ANDROID AUTO SE DESCARGUE EN SU TELÉFONO ANDROID. EN RESUMEN, LAS CONDICIONES DE USO DE ANDROID AUTO EXIMEN A GOOGLE Y SUS PROVEEDORES DE SERVICIO DE CUALQUIER RESPONSABILIDAD SI LOS SERVICIOS NO SE EJECUTAN CORRECTAMENTE O SE INTERRUMPEN, LIMITAN ESTRICTAMENTE EL RESTO DE RESPONSABILIDADES DE GOOGLE Y SUS PROVEEDORES DE SERVICIO, DESCRIBEN LA CLASE DE INFORMACIÓN DEL USUARIO (POR EJEMPLO, UBICACIÓN DEL VEHÍCULO, VELOCIDAD DEL VEHÍCULO Y ESTADO DEL VEHÍCULO) QUE GOOGLE Y SUS PROVEEDORES DE SERVICIO RECOPIAN Y ALMACENAN, Y REVELAN DETERMINADOS RIESGOS ASOCIADOS AL USO DE ANDROID AUTO, INCLUIDA LA DISTRACCIÓN POTENCIAL DEL CONDUCTOR. CONSULTE EN LA POLÍTICA DE PRIVACIDAD DE GOOGLE LOS DETALLES SOBRE EL USO Y LA GESTIÓN QUE GOOGLE HACE DE LOS DATOS CARGADOS POR ANDROID AUTO.



## RENUNCIA DE GARANTÍAS; LIMITACIÓN DE RESPONSABILIDAD

EL USUARIO RECONOCE Y ACEPTA EXPRESAMENTE QUE EL USO DE APPLE CARPLAY O ANDROID AUTO (EN ADELANTE, "LAS APLICACIONES") SE REALIZA BAJO SU RIESGO EXCLUSIVO Y QUE ASUME TODOS LOS RIESGOS EN RELACIÓN A LA CALIDAD SATISFACTORIA, RENDIMIENTO, PRECISIÓN Y ESFUERZO EN LA MEDIDA PERMITIDA POR LA LEGISLACIÓN APLICABLE, Y QUE LAS APLICACIONES Y LA INFORMACIÓN SOBRE LAS APLICACIONES SE OFRECE "TAL CUAL" Y "SEGÚN DISPONIBILIDAD" CON TODOS LOS ERRORES Y SIN GARANTÍA DE NINGÚN TIPO. IGUALMENTE, POR EL PRESENTE HONDA RENUNCIA A TODA GARANTÍA Y CONDICIÓN RESPECTO A LAS APLICACIONES E INFORMACIÓN SOBRE LAS APLICACIONES, YA SEAN EXPRESAS, IMPLÍCITAS O LEGALES, ENTRE OTRAS, LAS GARANTÍAS IMPLÍCITAS O LAS CONDICIONES DE COMERCIALIZACIÓN, CALIDAD SATISFACTORIA, IDONEIDAD PARA UN FIN CONCRETO, PRECISIÓN, PLENO USO Y DISFRUTE Y NO INCUMPLIMIENTO DE NINGÚN DERECHO DE TERCEROS. NINGUNA INFORMACIÓN ORAL O ESCRITA NI ASESORAMIENTO OFRECIDOS POR HONDA O UN REPRESENTANTE AUTORIZADO CONSTITUIRÁN UNA GARANTÍA. COMO EJEMPLOS, Y SIN LIMITACIÓN, HONDA RENUNCIA A CUALQUIER GARANTÍA RELATIVA A LA PRECISIÓN DE LOS DATOS OFRECIDOS POR LAS APLICACIONES, COMO LA EXACTITUD DE LAS DIRECCIONES, LA DURACIÓN ESTIMADA DEL TRAYECTO, LOS LÍMITES DE VELOCIDAD, LAS CONDICIONES DE LAS CARRETERAS, LAS NOTICIAS, EL TIEMPO, EL TRÁFICO U OTRO CONTENIDO OFRECIDO POR APPLE, GOOGLE, SUS FILIALES U OTROS PROVEEDORES; HONDA NO OFRECE NINGUNA GARANTÍA FRENTE A LA PÉRDIDA DE DATOS DE LA APLICACIÓN, QUE PODRÍAN PERDERSE EN CUALQUIER MOMENTO; HONDA NO GARANTIZA QUE LAS APLICACIONES NI LOS SERVICIOS OFRECIDOS POR ELAS SE PROPORCIONEN EN TODO MOMENTO NI QUE ESTOS SERVICIOS VAYAN A ESTAR DISPONIBLES EN ALGÚN LUGAR O EN ALGÚN MOMENTO CONCRETOS. POR EJEMPLO, LOS SERVICIOS PODRÍAN SUSPENDERSE O INTERRUMPIRSE SIN NOTIFICACIÓN PREVIA POR RAZONES DE REPARACIÓN, MANTENIMIENTO, SOLUCIONES DE SEGURIDAD, ACTUALIZACIONES, ETC., LOS SERVICIOS PODRÍAN NO ESTAR DISPONIBLES EN SU ÁREA O UBICACIÓN, ETC. ADEMÁS, EL USUARIO COMPRENDE QUE LOS CAMBIOS EN LA TECNOLOGÍA DE TERCEROS O LAS NORMATIVAS PODRÍAN PROVOCAR QUE LOS SERVICIOS O LAS APLICACIONES QUEDEN OBSOLETOS O INUTILIZABLES.

EN LA MEDIDA PERMITIDA POR LA LEY, EN NINGÚN CASO HONDA NI SUS FILIALES SERÁN RESPONSABLES DE LESIONES PERSONALES, NI DAÑOS INCIDENTALES, DERIVADOS, ESPECIALES, INDIRECTOS NI DE NINGÚN TIPO, ENTRE OTROS, DAÑOS POR LUCRO CESANTE, PÉRDIDA O DAÑOS EN LOS DATOS, ERROR DE TRANSMISIÓN O RECEPCIÓN DE DATOS, INTERRUPCIÓN DE LA ACTIVIDAD COMERCIAL O CUALQUIER OTRO DAÑO O PÉRDIDA COMERCIAL, DERIVADOS O RELACIONADOS CON LAS APLICACIONES O EL USO O LA INCAPACIDAD DE USO DE LAS APLICACIONES O LA INFORMACIÓN SOBRE LAS MISMAS, QUE OBEDEZCAN A CUALQUIER CAUSA, CON INDEPENDENCIA DE LA NATURALEZA DE LA RESPONSABILIDAD (CONTRACTUAL, EXTRA CONTRACTUAL O CUALQUIER OTRA) INCLUSO SI HONDA HUBIERA TENIDO CONOCIMIENTO DE LA POSIBILIDAD DE TALES DAÑOS. ALGUNAS REGIONES Y JURISDICCIONES PODRÍAN NO PERMITIR LA EXCLUSIÓN O LIMITACIÓN DE RESPONSABILIDAD POR DAÑOS, POR LO QUE TALES LIMITACIONES Y EXCLUSIONES PODRÍAN NO APLICARSE EN SU CASO. LAS LIMITACIONES ANTERIORES SE APLICARÁN INCLUSO SI LA COMPENSACIÓN ANTERIORMENTE INDICADA NO SATISFACE SU PROPÓSITO ESENCIAL.

## Llamada de emergencia automática

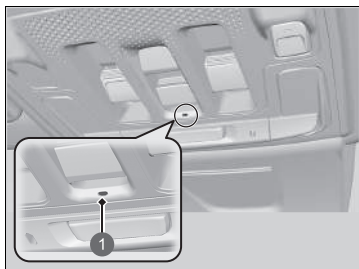

### 1 Testigo de llamada de emergencia

- Número de identificación del vehículo (VIN)
- Tipo de vehículo (vehículo de pasajeros o vehículo comercial ligero)
- Tipo de energía que el vehículo utiliza para moverse (gasolina/diésel/CNG/LPG/electricidad/hidrógeno)
- Últimas tres ubicaciones del vehículo
- Dirección de desplazamiento
- Modo de activación (automática o manual)
- Marca de hora

Cuando se inicie una llamada de emergencia, los altavoces del vehículo se desactivarán para que pueda oír al operador.

Cuando se coloque el modo de alimentación en la posición de CONTACTO, los testigos del sistema de llamada de emergencia se encenderán en verde 1 segundo y luego en rojo 1 segundo.

### ☒ Llamada de emergencia (eCall)

Su vehículo está equipado con un sistema de servicio de llamada de emergencia al 112.

El servicio de llamada de emergencia al 112 es un servicio público de interés general y gratuito.

El sistema de llamada de emergencia al 112 del vehículo se activa al poner el modo de alimentación en la posición de CONTACTO. En caso de colisión, el sistema determina el grado del impacto mediante la información recopilada de los sensores de a bordo y, dependiendo de la gravedad, inicia la llamada de emergencia.

El sistema de llamada de emergencia al 112 del vehículo también se puede activar manualmente en caso necesario.

#### ☒ **Llamada de emergencia manual** P. 396

El procesamiento de datos personales a través del sistema de llamada de emergencia al 112 del vehículo se ajustará a las normas sobre protección de datos personales establecidas en las directivas 95/46/CE (sustituida por la directiva 2016/679/CE) y 2002/58/CE, y deben basarse particularmente en la necesidad de proteger el interés vital de los individuos según el artículo 7(d) de la directiva 95/46/CE (sustituida por la directiva 2016/679/CE).

El procesamiento de los datos en cuestión se limita exclusivamente al objetivo para el que se ha establecido el número único de emergencias europeo: el 112.

Si el sistema de llamada de emergencia funciona correctamente, el testigo se iluminará en verde.

- Verde: el sistema de llamada de emergencia está listo.
- Verde intermitente: el sistema de llamada de emergencia está conectado y está realizando una llamada de emergencia a un operador de un PSAP.
- Repetición de un patrón de destellos cortos de la luz roja: el sistema de llamada de emergencia no ha podido establecer conexión con un operador. El testigo del sistema de llamada de emergencia continuará con este patrón durante 5 segundos<sup>\*1</sup>/30 segundos<sup>\*2</sup> y después se iluminará en verde.

Si el sistema de llamada de emergencia al 112 se desactiva en caso de fallo crítico del sistema, los ocupantes del vehículo podrán ver la advertencia siguiente:

- Rojo o apagado: se ha producido un problema con el sistema de llamada de emergencia. Si el testigo permanece en rojo o apagado a pesar de haber puesto en marcha de nuevo el vehículo, deberá acudir a un concesionario para que revisen el sistema.
- Rojo intermitente: el nivel de la batería de respaldo es demasiado bajo. Mientras la alimentación esté activada, la batería se recarga. Una vez que se haya recargado la batería a un determinado nivel, los testigos de llamada de emergencia se iluminarán en verde.

\*1: Excepto modelos de Turquía

\*2: Modelos de Turquía

#### ☒ Llamada de emergencia (eCall)

Los datos procesados por el sistema de llamada de emergencia al 112 del vehículo se enviarán a los centros de emergencias designados por las autoridades públicas competentes en el país en cuestión; dichos centros serán los primeros en recibir la información y tendrán asignado el número europeo de emergencias 112.

Es posible que su vehículo NO pueda establecer conexión con un operador en los casos siguientes:

- Si el nivel de la batería de 12 V y de la batería de reserva es bajo.
- Si el vehículo se encuentra en un lugar con poca cobertura móvil.
- Si hay algún problema en el sistema de llamada de emergencia o en los equipos vinculados, como el micrófono o los altavoces.

La batería de reserva se ha diseñado para ofrecer una vida útil de al menos 3 años; tras este periodo, debería sustituirse.

La batería de reserva no puede comprarse directamente. Deberá acudir a un concesionario para cambiarla.

## Llamada de emergencia manual

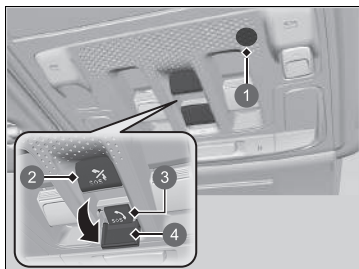

- 1 Micrófono
- 2 Botón de cancelación **SOS**
- 3 Botón **SOS**
- 4 Tapa

El botón **SOS** está protegido por una tapa. Abra la tapa para utilizarlo.

Cuando se inicie una llamada de emergencia, los altavoces del vehículo se desactivarán para que pueda oír al operador.

### ►► Llamada de emergencia manual

NO pulse el botón mientras está conduciendo. Si necesita ponerse en contacto con un operador, estacione el vehículo en un lugar seguro antes de realizar una llamada.

Si el sistema de llamada de emergencia no puede conectar inicialmente con un operador de PSAP, inténtelo de nuevo hasta establecer una conexión. Sin embargo, si han transcurrido 2 minutos desde el primer intento, el sistema dejará de intentar establecer una conexión.

El botón de cancelación **SOS** no permite cancelar una llamada cuando el sistema ha establecido conexión con un operador.

### » Llamada de emergencia (eCall)

#### **Privacidad de los datos**

El sistema de llamada de emergencia al 112 de su vehículo está diseñado para garantizar lo siguiente:

- No será posible acceder desde el exterior a los datos almacenados en la memoria del sistema hasta que no se efectúe una llamada de emergencia.
- Durante su funcionamiento normal, no es posible efectuar ningún tipo de rastreo.
- Los datos almacenados en la memoria interna del sistema se eliminan de forma automática y constante.

Para que el sistema funcione con normalidad, la ubicación del vehículo se sobrescribe constantemente en la memoria interna del sistema para que las tres últimas ubicaciones del vehículo estén actualizadas.

El registro de datos de actividad del sistema de llamada de emergencia al 112 del vehículo se conserva durante el tiempo justo y necesario con el fin de gestionar la llamada de emergencia y en ningún caso durante más de 13 horas tras la realización de una llamada de emergencia.

## ►► Llamada de emergencia (eCall)

### **Derechos del propietario**

El interesado (el propietario del vehículo) tiene derecho a acceder a sus datos personales y a solicitar su corrección, borrado o bloqueo si su tratamiento no se ajusta a lo estipulado en la Directiva 95/46/CE (sustituida por la Directiva 2016/679/CE).

Cualquier tercero que haya recibido los datos debe recibir una notificación de dicha corrección, borrado o bloqueo de conformidad con esta directiva salvo que no sea posible o requiera un esfuerzo desproporcionado.

El titular de los datos puede presentar una reclamación ante la autoridad competente en materia de protección de datos si cree que no se han cumplido sus derechos al procesar sus datos personales.

Información del servicio de llamada de emergencia de Honda:

Si tiene alguna pregunta acerca de la llamada de emergencia, póngase en contacto con la oficina correspondiente del país en el que reside. Consulte el libro de mantenimiento o el sitio web del concesionario Honda local para ver la lista de oficinas.

# Se recomienda repostar

Su vehículo está equipado con una función que calcula automáticamente cuándo repostar. Esta función le avisará cuando se recomiende repostar y le permitirá buscar gasolineras situadas en las proximidades.

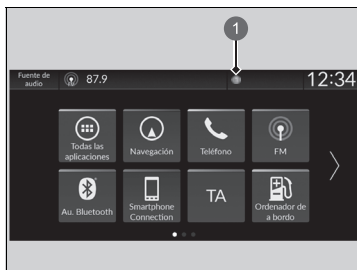

## 1 Icono de notificación

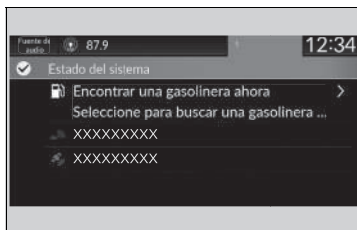

1. Cuando llegue el momento de repostar, se mostrará una notificación y un icono de notificación en el encabezado.
2. Toque el cuadro que contiene el icono.

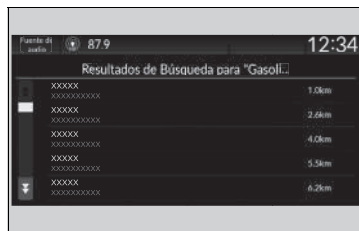

3. Seleccione **Encontrar una gasolinera ahora**.
4. Seleccione una gasolinera en la pantalla de búsqueda del sistema de navegación.
  - Consulte en el manual del sistema de navegación las instrucciones sobre cómo utilizar el sistema de navegación.

## Se recomienda repostar

Puede activar y desactivar la función **Se recomienda repostar**.

► **Funciones configurables** P. 348

Si desactiva esta función, la notificación Se recomienda repostar no se mostrará.

La función solo se puede utilizar cuando el nivel de combustible del depósito es inferior al 30 por ciento.

Si selecciona **Encontrar una gasolinera ahora** o echa más de 5 litros de gasolina en el depósito de combustible, la notificación de repostaje desaparecerá. Si prefiere no recibir la notificación, seleccione **OFF** en la configuración de **Se recomienda repostar**.

Cuando conduzca por carreteras accidentadas o suba o baje por cuestas durante un largo período de tiempo, puede que la notificación desaparezca o que no se muestre.





# Conducción



En este capítulo se tratan aspectos de la conducción y del repostaje de combustible.

<b>Antes de conducir</b> .....	402	Asistencia de conducción ágil .....	456	Sistema de ayuda de permanencia en la	
<b>Circulación con un remolque</b> .....	406	Sistema de aviso de desinflado .....	457	carretera (Road Departure Mitigation) .....	528
<b>Durante la conducción</b>		Sistema de información de punto ciego* ...	460	Sistema de reconocimiento de señales de tráfico ...	537
Encendido del sistema .....	411	Batería de alta tensión .....	466	Cámara de visión panorámica frontal.....	545
Precauciones durante la conducción .....	415	Ajuste de la distribución de los faros ....	467	<b>Frenado</b> .....	547
Caja de cambios.....	417	<b>Honda Sensing</b> .....	468	Sistema de frenos .....	547
Cambios .....	418	Sistema de prevención y mitigación de		Sistema antibloqueo de frenos (ABS) .....	554
Selector de leva de desaceleración.....	425	impactos (CMBS) .....	472	Sistema de asistencia al frenado .....	555
Sistema de alertas acústicas del vehículo .....	428	Control de cruceo adaptativo (ACC)		<b>Estacionamiento del vehículo</b> .....	557
Interruptor de modo de conducción .....	429	con función de seguimiento a baja		<b>Cámara trasera con visualización múltiple</b> .....	568
Limitador de velocidad ajustable.....	437	velocidad (Low Speed Following).....	485	<b>Repostaje</b> .....	570
Limitador de velocidad inteligente .....	444	Sistema de aviso de salida de carril (LKAS)....	505	<b>Consumo de combustible y emisiones de CO<sub>2</sub></b> .....	573
Sistema de control y estabilidad (VSA) .....	454	Sistema de asistencia en atascos .....	518		

\* No disponible en todos los modelos

## Preparativos para la conducción

Compruebe los elementos que se indican a continuación antes de ponerse en marcha.

### Comprobaciones del exterior

- Asegúrese de que no haya ninguna obstrucción en las ventanillas, los retrovisores de las puertas, las luces exteriores ni otras partes del vehículo.
  - ▶ Retire la escarcha, el hielo o la nieve que pueda haber.
  - ▶ Retire la nieve que pueda haber en el techo, ya que podría deslizarse hacia abajo y obstaculizar su campo de visión mientras conduce. Si se ha congelado, elimine el hielo cuando se haya ablandado.
  - ▶ Al eliminar el hielo de alrededor de las ruedas, tenga cuidado de no dañar la rueda o sus componentes.
- Asegúrese de que el capó está bien cerrado.
  - ▶ Si el capó se abre mientras conduce, le obstaculizará el campo de visión.
- Asegúrese de que los neumáticos están en buen estado.
  - ▶ Compruebe la presión del aire y si presentan daños y un desgaste excesivo.
    - ❏ **Comprobación y mantenimiento de los neumáticos** P. 618
- Asegúrese de que no haya personas ni objetos detrás del vehículo o alrededor del mismo.
  - ▶ Hay puntos ciegos desde el interior.

### Comprobaciones del exterior

#### AVISO

Si las puertas no se pueden abrir porque se han congelado, vierta agua caliente por los bordes de las mismas para derretir el hielo. No trate de forzar la apertura de las puertas, ya que se puede dañar la banda lateral de goma. Seque la zona de inmediato para evitar que se vuelva a congelar.

No vierta agua caliente en el cilindro de la llave. Si se congela el agua en el orificio, no podrá introducir la llave.

El calor del motor y del escape puede prender fuego a materiales inflamables bajo el capó, provocando un incendio. Si ha estacionado el vehículo durante un periodo prolongado, revíselo y quite cualquier tipo de suciedad que pudiera haberse acumulado, como hierbas y hojas secas que hayan caído o que algún pequeño animal haya llevado para formar un nido. Compruebe también que no haya quedado material inflamable debajo del capó después de que usted u otra persona hayan realizado el mantenimiento del vehículo.

## ■ Comprobaciones del interior

- Almacene o fije todos los elementos a bordo correctamente.
  - ▶ Si lleva demasiado equipaje o lo almacena de forma inadecuada, pueden verse afectados la maniobrabilidad, la estabilidad, la distancia de frenado y los neumáticos, lo que mermaría la seguridad del vehículo.
    - ✘ **Límite de carga** P. 405
- No apile objetos a una altura superior a la del asiento.
  - ▶ Pueden obstaculizarle el campo de visión y podrían salir despedidos hacia delante en caso de frenado brusco.
- No coloque nada en los huecos para los pies de los asientos delanteros. Asegúrese de que las alfombrillas estén bien sujetas.
  - ▶ Si hay algún objeto o la alfombrilla está suelta, puede tener problemas para pisar los pedales de freno y del acelerador mientras conduce.
- Si lleva animales a bordo, no deje que se muevan por el vehículo.
  - ▶ Pueden interferir en la conducción y provocar una colisión.
- Cierre bien todas las puertas y el portón trasero.
- Ajuste correctamente su asiento.
  - ▶ Ajuste también el reposacabezas.
    - ✘ **Asientos** P. 250
    - ✘ **Ajuste de las posiciones de los reposacabezas delanteros** P. 258
- Ajuste correctamente los retrovisores y el volante.
  - ▶ Ajústelos estando sentado con el asiento ya ajustado.
    - ✘ **Retrovisores** P. 247
    - ✘ **Ajuste del volante** P. 246

## ☒ Comprobaciones del interior

La alineación de los faros se ajusta en fábrica y no es necesario ajustarla. No obstante, si suele transportar objetos pesados en el portón trasero o llevar un remolque, el reglaje de los faros deberá ser reajustado en un concesionario o por un técnico cualificado.

El vehículo está equipado con un sistema de ajuste automático de los faros que ajusta automáticamente el ángulo vertical de las luces de cruce.

- Asegúrese de que los objetos que haya en el suelo detrás de los asientos delanteros no puedan rodar debajo de los mismos.
  - ▶ Pueden impedir al conductor accionar los pedales o entorpecer el funcionamiento de los asientos.
- Todos los ocupantes del vehículo deben abrocharse el cinturón de seguridad.
  - 📌 **Cómo abrochar el cinturón de seguridad** P. 52
- Asegúrese de que los testigos del panel de instrumentos se encienden al arrancar el vehículo y se apagan poco después.
  - ▶ Si se indica algún problema, el vehículo se debe revisar siempre en un concesionario.
    - 📌 **Testigos** P. 114

## Límite de carga

Al cargar el equipaje, el peso total del vehículo, todos los pasajeros y el equipaje no debe exceder del peso máximo permitido.

➤ **Especificaciones** P. 698

La carga sobre los ejes delantero y trasero no debe exceder la carga sobre el eje máxima permitida.

➤ **Especificaciones** P. 698

### » Límite de carga

## ADVERTENCIA

Una sobrecarga o una carga inadecuada pueden afectar a la maniobrabilidad y estabilidad, y producir una colisión con resultado de lesiones o la muerte.

Cumpla todos los límites de carga u otras indicaciones de carga de este manual.

## Preparación para circular con un remolque

### ■ Límites de carga remolcada

El vehículo puede circular con un remolque si respeta cuidadosamente los límites de carga, utiliza el equipo apropiado y sigue las instrucciones de remolcado. Compruebe los límites de carga antes de ponerse en marcha.

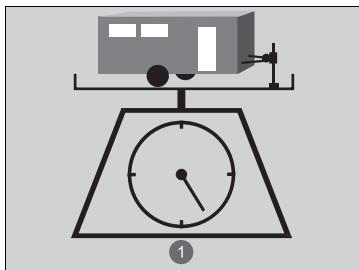

1 Carga total

### ■ Peso total del remolque

No supere el peso de remolcado máximo del remolque y la barra de remolque (con/sin frenos), el equipaje y todo lo que contenga.

Las cargas remolcadas por encima del peso de remolcado máximo pueden afectar gravemente a la maniobrabilidad y el rendimiento del vehículo, y dañar el motor y el tren motriz.

### » Límites de carga remolcada

## ⚠ ADVERTENCIA

Si supera los límites de carga o si carga el vehículo y el remolque de forma inadecuada, puede provocar un accidente en el que podría resultar herido de gravedad o morir.

Compruebe la carga del vehículo y el remolque con cuidado antes de ponerse en marcha.

Compruebe en una báscula pública si todas las cargas están dentro de los límites. Si no hay disponible ninguna báscula pública, sume el peso estimado de su equipaje al peso del remolque (según lo indicado por el fabricante) y mida la carga de la lanza con una báscula apropiada o calibre, o haga una estimación en función de la distribución del equipaje. Consulte más información en el manual del propietario del remolque.

Periodo de rodaje.

Evite llevar un remolque en los primeros 1000 km del vehículo.

Si utiliza un dispositivo de remolque desmontable, retírelo cuando no lo vaya a utilizar e instálelo únicamente cuando vaya a remolcar y de forma que no cubra ni oculte nada en la parte trasera del vehículo, como las luces exteriores o la matrícula.

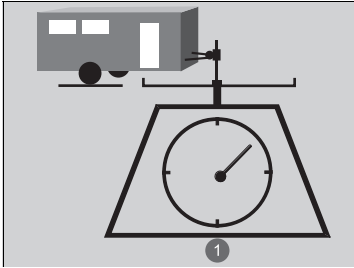

### ■ Carga en la parte delantera del remolque

La carga en la parte delantera del remolque no debe superar nunca los 75 kg. Esta es la cantidad de peso con la que el remolque carga la barra de remolque cuando está completamente cargada. Como norma general, para remolques inferiores a 750 kg, la carga en la parte delantera del remolque debe corresponderse al 10 por ciento del conjunto total del remolque.

#### ① Carga en la parte delantera del remolque

- Una carga excesiva en la parte delantera del remolque reduce la tracción de los neumáticos delanteros y el control de la dirección. Si la carga en la parte delantera del remolque es demasiado baja, el remolque se vuelve inestable, lo que puede provocar balanceos.
- Para que la carga en la parte delantera del remolque sea correcta, comience cargando el 60 % de la carga en la parte delantera del remolque y el 40 % en la parte trasera. Reajuste la carga según sea necesario.

### ⌘ Límites de carga remolcada

No supere nunca el peso de remolcado máximo ni cualquier límite de carga especificado.

#### ➤ Especificaciones P. 698

Si circula con un remolque en una zona montañosa, recuerde reducir un 10 % el peso combinado del vehículo con respecto al peso de remolcado máximo por cada 1000 metros de elevación.

## ■ Accesorios y equipamiento de remolque

El equipamiento de remolque varía según el tamaño del remolque, la carga remolcada y la zona por la que se circula.

### ■ Barras de remolque

La barra de remolque debe estar homologada y estar atornillada correctamente a los bajos de la carrocería.

### ■ Cadenas de seguridad

Utilice cadenas de seguridad siempre que lleve un remolque. Deje holgura suficiente para que el remolque pueda tomar las curvas sin problemas, pero sin que las cadenas arrastren por el suelo.

### ■ Frenos del remolque

Si está pensando en utilizar un remolque con frenos, asegúrese de que sean de accionamiento electrónico. No intente conectarlo al sistema hidráulico del vehículo. Por muy satisfactorio que parezca, no intente conectar los frenos del remolque al sistema hidráulico del vehículo, ya que se reducirá la eficacia de frenado y puede resultar peligroso.

### ■ Equipamiento de remolque adicional

Puede haber leyes que requieran el uso de retrovisores exteriores especiales cuando se lleva un remolque. Aunque no se requiera el uso de estos retrovisores en la zona donde se utiliza el vehículo, debe montar retrovisores especiales si la visibilidad queda restringida de algún modo.

### ■ Luces del remolque

El equipamiento y las luces del remolque deben cumplir la normativa del país en el que se conduzca. Pregunte en su agencia de alquiler o venta de remolques por los requisitos exigidos en la zona por la que va a circular con un remolque.

## ►► Accesorios y equipamiento de remolque

Asegúrese de que todo el equipamiento se monta correctamente y recibe el mantenimiento adecuado, y de que cumple la normativa vigente del país en el que conduzca.

Consulte a su agencia de alquiler o venta de remolques si se recomienda o requiere el uso de otros elementos para la situación en la que vaya a utilizar el remolque.

Consulte al fabricante del remolque las instrucciones de instalación y configuración del equipo. Una instalación y configuración incorrecta puede afectar a los componentes eléctricos, la maniobrabilidad, la estabilidad y el rendimiento de frenado del vehículo. La iluminación y el cableado de los remolques pueden variar en función del tipo y de la marca. Si se requiere un conector, solo puede instalarlo un técnico cualificado.



### ■ Control de balanceo

Este dispositivo puede utilizarse si el remolque tiende a balancearse. El fabricante de su remolque puede indicarle qué tipo de control de balanceo necesita y cómo instalarlo. Una instalación incorrecta podría reducir el nivel de maniobrabilidad y la estabilidad del vehículo.

### ■ Retrovisores del remolque

Puede haber leyes que requieran el uso de retrovisores exteriores especiales cuando se lleva un remolque. Aunque no se requiera el uso de estos retrovisores en la zona donde se utiliza el vehículo, debe montar retrovisores especiales si la visibilidad queda restringida de algún modo.

## Conducción segura con remolque

### ■ Aspectos a tener en cuenta antes de circular con un remolque

- El remolque debe recibir el mantenimiento adecuado y debe conservarse en buen estado.
- Asegúrese de que todos los pesos y la carga del vehículo y del remolque estén dentro de los límites.
  - ▣ **Límites de carga remolcada** P. 406
- Fije de forma segura la barra de remolque, las cadenas de seguridad y las demás piezas necesarias.
- Sujete bien todos los objetos transportados en el remolque de modo que no se muevan al circular.
- Compruebe si las luces y los frenos del remolque funcionan correctamente.
- Compruebe la presión de los neumáticos del remolque, incluida la de la rueda de repuesto.
- Compruebe la normativa relativa a la velocidad máxima y las restricciones para circular con un remolque. Si va a conducir por varios países, compruebe los requisitos de cada país antes de salir, ya que la normativa puede variar.
- Apague el sistema del sensor de aparcamiento trasero.
  - ▣ **Apagado de todos los sensores traseros** P. 563

### ▣ Conducción segura con remolque

La velocidad de circulación con un remolque no debe superar los 100 km/h.

#### Estacionamiento

Además de tomar las precauciones habituales, coloque calzos en todas las ruedas del remolque.

Le recomendamos no subir pendientes de más del 12 %. Siga las recomendaciones de los expertos para conocer las carreteras más adecuadas.

Las corrientes provocadas al adelantar a vehículos grandes pueden influir en el remolque. Mantenga una velocidad constante y conduzca en línea recta.

Conduzca siempre despacio y pida a otra persona que le guíe al dar marcha atrás.

Al remolcar un remolque, le recomendamos que lleve una rueda de repuesto y un neumático de tamaño normal, tanto para el vehículo como para el remolque. Utilizar la rueda de repuesto compacta\* que se incluye con el vehículo podría afectar negativamente a la maniobrabilidad del vehículo.

Recuerde desenganchar el remolque antes de cambiar un neumático pinchado. Pregunte a la agencia de alquiler o al vendedor del remolque dónde y cómo se guarda la rueda de repuesto del remolque.

\* No disponible en todos los modelos

### ■ Velocidades y marchas con remolque

- Conduzca más despacio de lo normal.
- Respete los límites de velocidad para vehículos con remolque.
- Utilice la posición **[D]** cuando lleve un remolque por calzadas llanas.

### ■ Giros y frenado

- Tome las curvas a menos velocidad y más abiertas de lo normal.
- Emplee más tiempo y distancia para frenar.
- No frene ni gire bruscamente.

### ■ Conducción en zonas con pendientes

- Vigile atentamente el mensaje de alta temperatura. Si el mensaje permanece activo, desconecte el sistema de control de climatización y reduzca la velocidad. En caso necesario, estacione el vehículo en el arcén de forma segura hasta que se enfríe el motor.

### ▣ Velocidades y marchas con remolque

Cuando arrastre un remolque de laterales fijos (p. ej., una caravana), no supere los 88 km/h. A mayor velocidad, el remolque podría oscilar o afectar a la maniobrabilidad del vehículo.

## Encendido del sistema

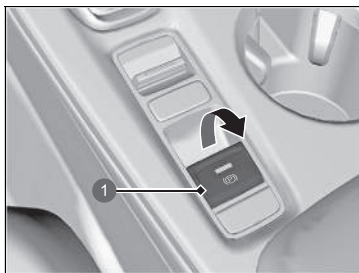

1 Interruptor del freno de estacionamiento eléctrico

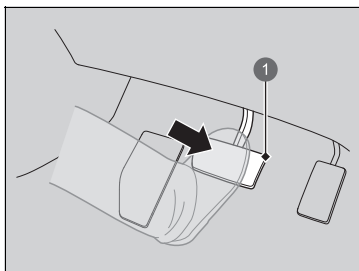

1 Pedal de freno

1. Asegúrese de que el freno de estacionamiento está accionado.

- ▶ El testigo (rojo) del sistema de frenos y freno de estacionamiento se enciende durante 30 segundos al tirar hacia arriba del interruptor del freno de estacionamiento eléctrico.

2. Pise el pedal de freno.

### Encendido del sistema

Mantenga pisado el pedal de freno firmemente al poner en marcha el sistema de alimentación.

Resulta más difícil arrancar el motor cuando la temperatura ambiente es baja, y también a altitudes superiores a 2400 metros, pues el aire es menos denso.

Para poner en marcha el sistema de alimentación cuando la temperatura ambiente es baja, apague todos los accesorios eléctricos, como las luces, el sistema de control de climatización y la luneta térmica para reducir el consumo de la batería de 12 voltios.

Si el sonido del sistema de escape es anómalo o huele a gases de escape en el habitáculo, el vehículo debe revisarse en un concesionario. Puede que el motor o el sistema de escape presenten algún problema.

El sistema inmovilizador protege el vehículo contra el robo. Si se utiliza un dispositivo codificado incorrectamente (u otro dispositivo), el sistema de alimentación no se activa.

➤ **Sistema inmovilizador** P. 210

Cuando pone el modo de alimentación en la posición de CONTACTO, puede dar la sensación de que el pedal de freno se hunde hacia abajo. Es normal.

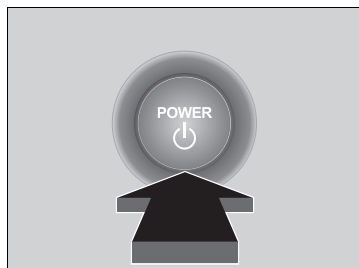





Modelos con cuadro de instrumentos tipo A



Modelos con cuadro de instrumentos tipo B



3. Sin pisar el pedal del acelerador, pulse el botón **POWER** mientras pisa el pedal de freno.
4. Compruebe el testigo  (Sistema listo).
  - ▶ Mantenga pisado el pedal del freno hasta que el testigo  se encienda.
  - ▶ El testigo  se enciende cuando el sistema de alimentación está activado y puede comenzar a conducir.
- ▶ Si la temperatura exterior es extremadamente baja, no podrá conducir hasta que las condiciones hayan mejorado. En este caso, el testigo  no se enciende y aparece un mensaje de aviso en la interfaz de información para el conductor.

➤ **Testigos** P. 114

#### ▶▶ Encendido del sistema

Acerque el mando a distancia sin llave al botón **POWER** si la pila del mando a distancia tiene poca carga.

➤ **Si la pila del mando a distancia sin llave se está agotando** P. 670

Es posible que el sistema de alimentación no se active si el mando a distancia sin llave se encuentra bajo la influencia de ondas de radio potentes.

No mantenga pulsado el botón **POWER** para poner en marcha el sistema de alimentación.

Si el sistema de alimentación no arranca, espere como mínimo 30 segundos antes de volver a intentarlo.

El motor de gasolina podría no ponerse en marcha cuando el vehículo esté listo para la conducción.

Puede comenzar a conducir con el testigo  encendido.

Si pulsa el botón **POWER** mientras pisa el pedal de freno con el testigo  encendido, el modo de alimentación cambia a VEHÍCULO APAGADO y no puede iniciar la conducción.

➤ **Testigos** P. 114

## ■ Inicio de la marcha

1. Mantenga el pie derecho sobre el pedal del freno y compruebe que el testigo  está encendido; a continuación, coloque la caja de cambios en la posición **D**. Seleccione **R** al dar marcha atrás.
2. Con el freno de estacionamiento eléctrico aplicado, suelte el pedal de freno y pise con suavidad el pedal del acelerador.
  - ▶ Compruebe que se haya apagado el testigo (rojo) del sistema de frenos y del freno de estacionamiento.
    - ❏ **Freno de estacionamiento** P. 547
    - ❏ **Si el testigo del sistema de transmisión parpadea junto con el mensaje de aviso** P. 685

## ■ Sistema de asistencia de arranque en pendiente

El sistema de asistencia de arranque en pendiente mantiene el freno acoplado brevemente para ayudar a impedir que el vehículo ruede cuesta abajo en una pendiente al pasar el pie del pedal de freno al pedal del acelerador. Cambie a la marcha a **D** cuando circule cuesta arriba, o a **R** cuando lo haga cuesta abajo. A continuación, suelte el pedal de freno.

## ❏ Inicio de la marcha

También se puede soltar el freno de estacionamiento pulsando el interruptor del freno de estacionamiento eléctrico mientras se pisa el pedal de freno. En pendientes descendentes, puede arrancar el vehículo con mayor suavidad soltando el freno de forma manual mediante el interruptor del freno de estacionamiento eléctrico en lugar de pisando el pedal del acelerador.

Como vehículo híbrido, es posible que no se detecten sonidos ni vibraciones del motor aunque el vehículo esté listo para la conducción. Por tanto, es posible que no se dé cuenta de que puede ponerse en marcha. Compruebe que el testigo  está encendido antes de comenzar a conducir.

## ❏ Sistema de asistencia de arranque en pendiente

Es posible que el sistema de asistencia de arranque en pendiente no pueda impedir que el vehículo ruede cuesta abajo en pendientes muy pronunciadas o deslizantes, y tampoco funcionará en pendientes muy poco pronunciadas.

El sistema de asistencia de arranque en pendiente funciona incluso con el VSA desconectado.

El sistema de asistencia de arranque en pendiente no sustituye al freno de estacionamiento.

## ■ Parada del sistema de alimentación

Puede apagar el sistema de alimentación una vez que el vehículo esté totalmente parado.

1. Pise el pedal de freno y cambie la palanca de cambios a **P**.
  - ▶ No suelte el pedal de freno hasta que confirme que el testigo de marcha seleccionada es **P**.
2. Pulse el botón **POWER**.

## Precauciones durante la conducción

### ■ Con niebla

La visibilidad se reduce con niebla. Durante la conducción, encienda los faros de la luz de cruce, incluso durante el día. Reduzca la velocidad y guíese por la línea central de la calzada, los guardarraíles y los pilotos traseros del vehículo que circula delante.

### ■ Con viento fuerte

Si un fuerte viento lateral desvía su vehículo durante la conducción, sujete el volante firmemente.

Desacelere lentamente y mantenga el vehículo en mitad de la calzada. Tenga cuidado con las ráfagas de viento sobre todo cuando el vehículo vaya a salir de un túnel, al conducir sobre un puente o ribera, al circular por una zona abierta como una cantera, y cuando pase un camión grande.

### ⚠ Precauciones durante la conducción

**PRECAUCIÓN:** No circule por una carretera inundada de agua. Si se conduce a través de determinada profundidad de agua el motor resultará dañado y el equipo eléctrico y el vehículo sufrirán averías.

#### AVISO

No seleccione un botón de cambio mientras pisa el pedal del acelerador. La caja de cambios podría resultar dañada.

#### AVISO

Si el volante se gira repetidamente a una velocidad extremadamente baja, o se mantiene girado al máximo a la izquierda o a la derecha durante unos momentos, el sistema de dirección asistida eléctrica (EPS) se calienta. El sistema entra en modo de protección y reduce su rendimiento. La rigidez del volante aumenta progresivamente. Cuando se enfría el sistema, el EPS vuelve a funcionar.

Si se repiten estas condiciones de funcionamiento, se puede acabar dañando el sistema.

Si el modo de alimentación está en ACCESORIOS mientras conduce, el sistema de alimentación se apagará y se detendrán todas las funciones de asistencia a la dirección y al frenado, con lo que resultará difícil controlar el vehículo.

No cambie a **N** mientras conduce, ya que se perderá el frenado regenerativo (y la aceleración) del motor.

## ■ Con lluvia

La carretera está resbaladiza cuando llueve. Evite frenadas bruscas, aceleraciones rápidas y movimientos violentos de la dirección, y sea más precavido al conducir. Es probable que se produzca el fenómeno aquaplaning si circula por una carretera con surcos encharcados. Evite circular en lugares con mucha agua y por carreteras inundadas. Se podrían producir daños en el motor o la transmisión, o los componentes eléctricos podrían fallar.

## ■ Otras precauciones

Si se produce un fuerte impacto con algún objeto debajo del vehículo, deténgase en un lugar seguro. Compruebe los bajos del vehículo para ver si se han producido daños y si hay fugas de líquido.

## » Precauciones durante la conducción

Durante los primeros 1000 km del vehículo, evite acelerar bruscamente o pisar a tope el pedal del acelerador para evitar dañar el motor o la transmisión.

Evite frenar bruscamente durante los primeros 300 km después de comprar su vehículo nuevo o de sustituir los rotores o las pastillas de freno para que se asienten correctamente.

### AVISO

Las acciones siguientes pueden dañar el alerón inferior:

- Estacionar el vehículo junto a un tope de estacionamiento.
- Estacionar en paralelo junto al arcén.
- Conducir hacia el final de una pendiente.
- Ascender o descender hasta una superficie de diferente nivel (como un arcén).
- Conducir por una carretera con surcos o firme desigual.
- Conducir por una carretera con baches.

## » Con lluvia

Preste atención al fenómeno aquaplaning. Al conducir por una carretera cubierta de agua a una velocidad excesiva, se crea una capa de agua entre los neumáticos y la superficie de la carretera. Si esto ocurre, el vehículo no puede responder al control del volante ni los frenos.

Desacelere lentamente cuando aumente la velocidad de desaceleración con el selector de leva de desaceleración. Si el firme está resbaladizo, un frenado regenerativo repentino puede provocar que los neumáticos patinen.



## Caja de cambios

---

### ■ Avance lento

Al igual que con un vehículo de gasolina convencional con transmisión automática, este vehículo avanzará lentamente sin pisar el acelerador.

Mantenga el pedal de freno pisado firmemente con el vehículo detenido.

### ■ Cambio forzado

Si pisa rápidamente el pedal del acelerador mientras circula cuesta arriba, es posible que el vehículo responda parecido a un automóvil con caja de cambios automática y aumente la velocidad de manera imprevista. Pise con cuidado el pedal del acelerador, especialmente en calzadas con el firme resbaladizo y en zonas de curvas.

## Cambios

Cambie la posición de la palanca de cambios en función de las necesidades de conducción.

### ■ Posiciones del botón de cambio



#### **P** Estacionamiento

Se utiliza al estacionar o durante el encendido o apagado.

La caja de cambios se bloquea.

#### **R** Marcha atrás

Se usa al dar marcha atrás.

#### **N** Punto muerto

La caja de cambios no se bloquea.

#### **D** Conducción

- Se utiliza para la conducción normal.
- El selector de leva de desaceleración se puede usar temporalmente.
- El selector de leva de desaceleración se puede usar con el modo **DEPORTIVO** activado.

### ☒ Cambios

## ⚠ ADVERTENCIA

El vehículo podría desplazarse si se deja sin supervisión antes que el freno de estacionamiento esté aplicado.

El movimiento de un vehículo podría provocar una colisión y producir lesiones graves o la muerte.

Mantenga siempre el pie en el pedal de freno hasta que confirme que el testigo de marcha seleccionada es **P**.

Para evitar una avería o una activación involuntaria:

- No derrame líquidos sobre o alrededor de los botones de cambio.
- No coloque ni deje caer ningún objeto sobre o alrededor de los botones de cambio.
- No permita que los pasajeros o los niños utilicen estos botones.

Mientras la batería de alta tensión esté completamente cargada o su temperatura sea baja, es posible que el frenado regenerativo sea menos eficaz.

## ■ Botón **P** (estacionamiento)

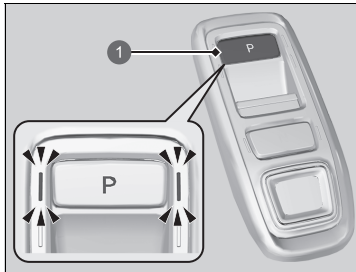

### 1 Botón **P**

La posición de la palanca de cambios cambia a **P** cuando presiona el botón **P** mientras el vehículo está estacionado con el modo de alimentación en la posición de CONTACTO.

Se encenderán los testigos de los laterales del botón **P**.

## ☒ Cambios

Sonará el avisador acústico y aparecerá un mensaje en la interfaz de información para el conductor al pisar el pedal del acelerador con el cambio en la posición **N**.

### ☒ Mensajes informativos y de advertencia de la interfaz de información para el conductor P. 136

Cambie la palanca de cambios a la posición **D** o a **R** con el pedal de freno pisado.

## ■ Funcionamiento de la palanca de cambios

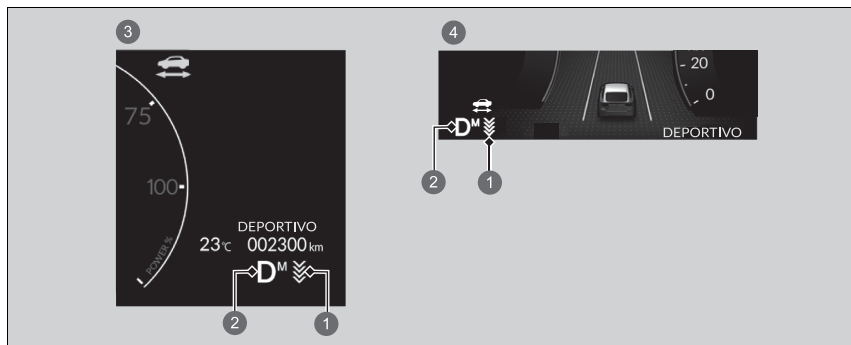

- 1 Testigo del selector de leva de desaceleración
- 2 Testigo de posición de la palanca de cambios (testigo del sistema de transmisión)
- 3 Modelos con cuadro de instrumentos tipo A
- 4 Modelos con cuadro de instrumentos tipo B

## ►► Funcionamiento de la palanca de cambios

### AVISO

Cuando vaya a cambiar de la posición **D** a la posición **R** y viceversa, deténgase por completo y mantenga pisado el pedal de freno.

Si cambia la posición de la palanca de cambios antes de que el vehículo se haya detenido por completo, la caja de cambios puede resultar dañada.

Al cambiar a **P**, mantenga siempre el pie en el pedal de freno hasta que confirme que el testigo de marcha seleccionada es **P**.

Use el indicador de la palanca de cambios y el testigo del botón de cambio para comprobar la posición del selector de marcha antes seleccionar un botón de cambio.

Si el indicador de la marcha seleccionada o si los indicadores de todas las marchas parpadean simultáneamente, significa que hay un problema en la caja de cambios.

Evite acelerar bruscamente y lleve el vehículo a un concesionario para que revisen la caja de cambios cuanto antes.

Al cambiar de posición en temperaturas extremadamente bajas (-30 °C), es posible que se produzca un breve retardo antes de que se muestre la posición de cambio. Confirme siempre que se encuentra en la posición de cambio correcta antes de iniciar la conducción.

El avisador acústico suena una vez cuando cambia a la posición **R**.

► **Funciones configurables** P. 348

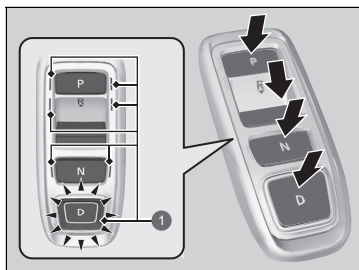

1 Testigo del botón de cambio

**P**: pulse el botón **P**.

**R**: pulse la parte posterior del botón **R**.

**N**: pulse el botón **N**.

**D**: pulse el botón **D**.

### ■ Al abrir la puerta del conductor

Si abre la puerta del conductor en las siguientes condiciones, la posición de la palanca de cambios pasará automáticamente a **P**.

- Si se cambia manualmente la posición de la palanca de cambios de **P** con el pedal de freno pisado, el cambio volverá automáticamente a **P** cuando se suelte el pedal de freno.
- El vehículo está detenido con el modo de alimentación en la posición de CONTACTO o se desplaza a una velocidad de 2 km/h o menos.
- La caja de cambios está en una posición distinta de **P**.
- Ha desabrochado el cinturón de seguridad del lado del conductor.

### ■ Al desactivar el modo de alimentación

Si apaga el sistema de alimentación cuando el vehículo está estacionado y la caja de cambios está en una posición distinta de **P**, la posición de la palanca de cambios pasa automáticamente a **P**.

### ► Al abrir la puerta del conductor

Aunque el sistema está diseñado para cambiar automáticamente la posición de la palanca de cambios a **P** en las condiciones indicadas, por su seguridad le recomendamos que seleccione siempre la posición **P** antes de abrir la puerta del conductor.

Estacione el vehículo en un lugar seguro.

► **Cuando se detenga** P. 557

Si desea conducir el vehículo después de que la posición de la palanca de cambios se haya cambiado automáticamente a la posición **P** en las condiciones indicadas, cierre la puerta, abróchese el cinturón de seguridad, pise el pedal del freno y, a continuación, cambie la posición de la palanca de cambios.

Si sale del vehículo, apague el sistema de alimentación y bloquee las puertas.

**■ Si desea mantener la caja de cambios en la posición **N** (modo de lavado del coche)**



Con el sistema de alimentación encendido:

1. Mantenga pisado el pedal de freno.
2. Seleccione **N**.
3. En un intervalo de cinco segundos, pulse el botón **POWER**.
  - ▶ El vehículo pasa al modo de lavado, que debe usarse cuando el vehículo se desplaza por un túnel de lavado automático en el que ni usted ni ningún empleado permanecen en el vehículo.
  - ▶ La posición de la palanca de cambios permanece en **N** con el modo de alimentación en la posición de ACCESORIOS durante 15 minutos y, a continuación, cambia automáticamente a **P**.

Al cambiar manualmente a la posición **P** se cancela el modo de ACCESORIOS. El testigo **P** se enciende y el modo de alimentación se apaga.

■ **Restricciones en la selección de marchas**

No puede seleccionar una posición de la palanca de cambios que pueda provocar un accidente en determinadas situaciones.

Cuando la caja de cambios está en la posición:	1. En estas circunstancias:	2. Si intenta cambiar a:	3. La posición de la palanca de cambios se mantiene en/cambia a:	Cómo cambiar la posición de la palanca de cambios
<b>P</b>	El pedal de freno no está pisado. El pedal del acelerador está pisado.	Otra posición de cambio	<b>P</b>	Suelte el pedal del acelerador y pise el pedal de freno
<b>N</b>	El vehículo se está desplazando a baja velocidad sin que esté pisado el pedal de freno El vehículo se está desplazando a baja velocidad con el pedal del acelerador pisado		<b>N</b>	
<b>N</b> o <b>D</b>	El vehículo se está desplazando hacia delante	<b>R</b>	<b>N</b>	Estacione en un lugar seguro
<b>R</b> o <b>N</b>	El vehículo se está desplazando hacia atrás	<b>D</b>		
<b>R</b> , <b>N</b> o <b>D</b>	El vehículo se está desplazando	<b>P</b>		
<b>P</b> o <b>N</b>	El testigo  no está encendido	Una posición de la palanca de cambios distinta de <b>P</b> o <b>N</b>	<b>P</b> o <b>N</b>	Asegúrese de que el testigo  se enciende



## Selector de leva de desaceleración

Cuando suelte el pedal del acelerador, podrá controlar el régimen de desaceleración sin quitar las manos del volante. Mediante el selector de leva de desaceleración del volante, puede cambiar secuencialmente entre cuatro fases de desaceleración.

Cuando desciende por una pendiente, puede utilizar el selector de leva para mantener el régimen de desaceleración, lo que le permitirá mantener una distancia de seguridad entre su vehículo y el vehículo de delante.

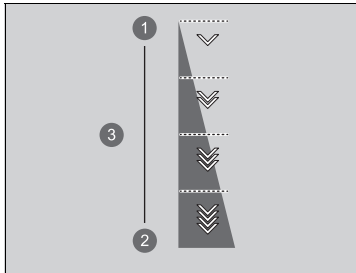

- 1 Disminución
- 2 Aumento
- 3 Fase de desaceleración

### Para seleccionar las diferentes fases de desaceleración:

- Tire hacia atrás del selector **+** (lado derecho) para disminuir la fase de desaceleración.
- Tire hacia atrás del selector **-** (lado izquierdo) para aumentar la fase de desaceleración.

Tire del selector **+** durante unos segundos cuando desee cancelar el selector de leva de desaceleración.

La fase de desaceleración predeterminada es **+**. Cada vez que se pulsa el selector de leva, se produce un cambio de desaceleración de una sola fase.

- La fase de desaceleración podría no cambiar si mantiene el selector de leva tirado hacia atrás.

### Selector de leva de desaceleración

## PRECAUCIÓN

**Aumentar rápidamente el régimen de desaceleración con el selector de leva correspondiente puede hacer que los neumáticos patinen y provocar un accidente grave o mortal.**

**Mantenga siempre un régimen de desaceleración razonable.**

Si tira de los selectores de leva izquierdo y derecho al mismo tiempo, la fase de desaceleración podría no cambiar.

En las siguientes situaciones, es posible que la fase no cambie y que el icono de fase parpadee incluso si se tira hacia atrás del selector. La fase de desaceleración puede disminuir o cancelarse automáticamente:

- La batería de alta tensión está completamente cargada o su temperatura es demasiado fría o demasiado caliente.
- La velocidad del vehículo supera el régimen de desaceleración.
- Se requiere protección del sistema híbrido.
- Se acciona el selector de leva mientras el vehículo se detiene automáticamente en respuesta al ACC con función de seguimiento a baja velocidad (Low Speed Following).
- La temperatura de las pastillas de freno es demasiado alta.
- Cambie a **P**, **R** o **N**.

Si se acciona cualquiera de los selectores de leva, el ACC con función de seguimiento a baja velocidad (Low Speed Following) se cancelará automáticamente.

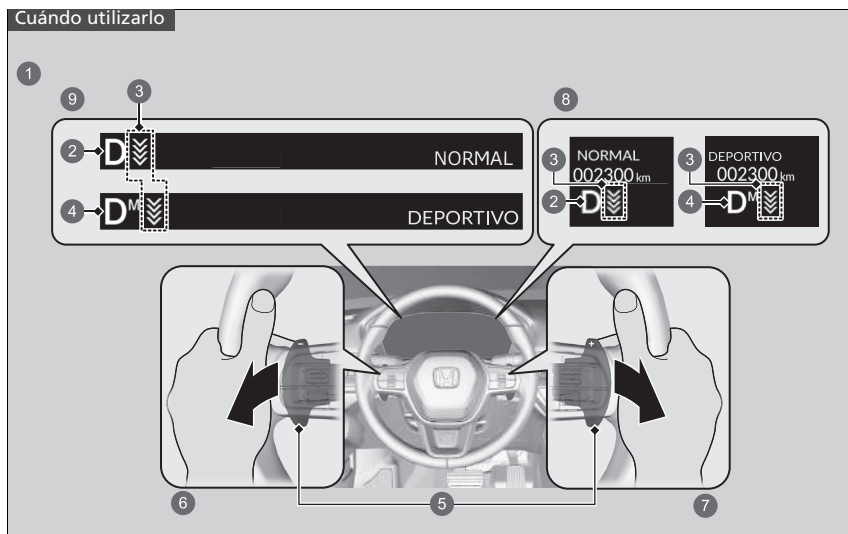

- 1 La posición del cambio está en **D**
- 2 Con el modo **DEPORTIVO** desactivado, aparece la fase de desaceleración.
- 3 Fase de desaceleración
- 4 Con el modo **DEPORTIVO** activado, aparecen la fase de desaceleración y **M**.
- 5 Selector de leva
- 6 Aumento de la fase de desaceleración al tirar del selector de leva (**-**) (lado izquierdo)
- 7 Reducción de la fase de desaceleración al tirar del selector de leva (**+**) (lado derecho)
- 8 Modelos con cuadro de instrumentos tipo A
- 9 Modelos con cuadro de instrumentos tipo B

**■ Con el modo DEPORTIVO desactivado**

Si tira hacia atrás del selector de leva, el régimen de desaceleración cambiará temporalmente y aparecerá la fase en el indicador.

Cuando desee cancelar el selector de leva de desaceleración, tire del selector  (lado derecho) durante unos segundos.

El selector de leva de desaceleración se cancelará automáticamente y la fase de desaceleración desaparecerá del indicador cuando conduzca a una velocidad constante, al acelerar o al desacelerar justo antes de detener el vehículo.

**■ Con el modo DEPORTIVO activado**

Si tira hacia atrás del selector de leva, el régimen de desaceleración cambiará y aparecerá la fase junto a **M** en el indicador. La fase de desaceleración no se cancela automáticamente con el modo **DEPORTIVO** activado.

Cuando desee cancelar el selector de leva de desaceleración, desactive el modo **DEPORTIVO** o tire del selector  (lado derecho) durante unos segundos. Tras la cancelación, la etapa de desaceleración desaparece del indicador.

## Sistema de alertas acústicas del vehículo

---

Alerta a los peatones cuando un vehículo impulsado únicamente por electricidad se aproxima a velocidades en torno a 25 km/h o menos.

## Interruptor de modo de conducción

Con el interruptor **DRIVE MODE** puede elegir entre cuatro modos: modo **DEPORTIVO**, modo **NORMAL**, modo **ECON** y modo **INDIVIDUAL**.

El modo actual se muestra en el indicador, y cada modo aparecerá de forma diferente.



### ☒ Interruptor de modo de conducción

Es posible que no se pueda cambiar el modo cuando:

- El vehículo está circulando.
- El sistema VSA se está activando.
- Hay un problema con el motor, el VSA y la EPS.

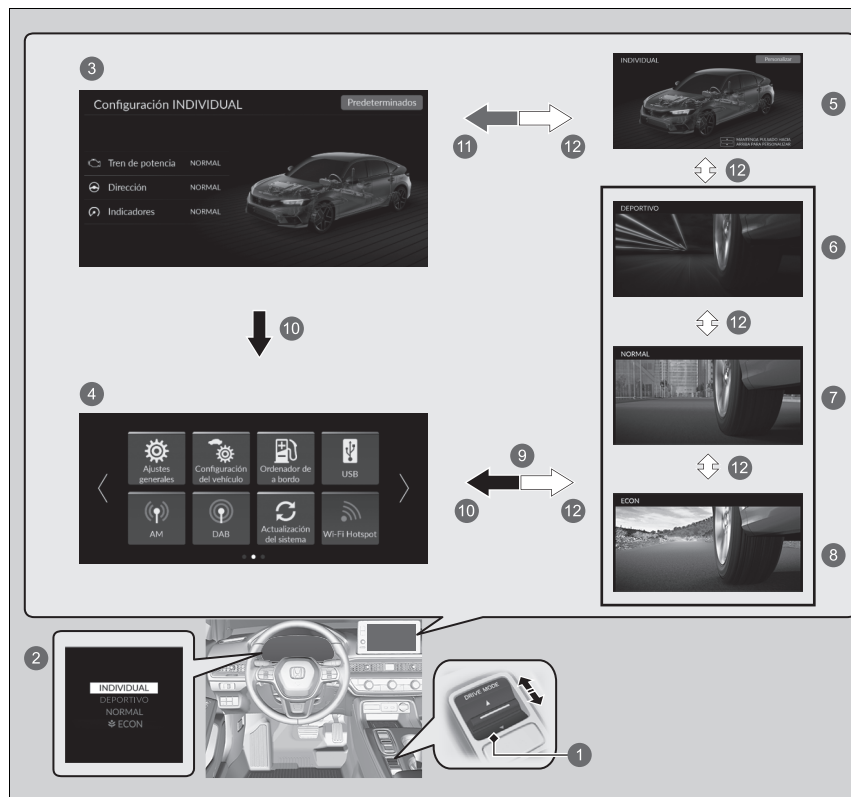
## ■ Selección del modo de conducción



- 1 Interruptor **DRIVE MODE**
- 2 Al cambiar de modo con el interruptor **DRIVE MODE** se modifica la pantalla de la interfaz de información para el conductor.
- 3 Pantalla **Configuración INDIVIDUAL**
- 4 Pantalla de audio/información
- 5 Modo **INDIVIDUAL**
- 6 Modo **DEPORTIVO**
- 7 Modo **NORMAL**
- 8 Modo **ECON**
- 9 La pantalla vuelve a la pantalla de audio/información unos segundos después de pulsar el interruptor **DRIVE MODE** hacia arriba o hacia abajo.
- 10 Pulse el botón  o .
- 11 Mantenga pulsado el interruptor **DRIVE MODE** hacia arriba o seleccione **Personalizar**.
  - **Personalización de Configuración INDIVIDUAL** P. 435
- 12 Pulse el interruptor **DRIVE MODE** hacia arriba o hacia abajo.

## ■ Modo DEPORTIVO

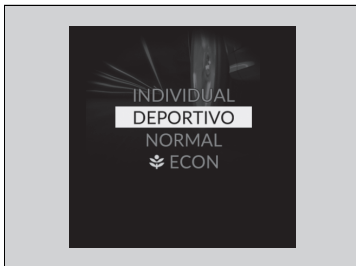

Mejora la respuesta del acelerador y de la dirección, y el control del sonido activo modificado.

## ■ Modo NORMAL

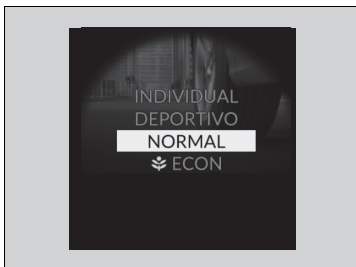

Equilibra la maniobrabilidad y la conducción en cualquier entorno.



## ■ Modo ECON



Ayuda a mejorar el consumo de combustible ajustando el rendimiento del motor y el sistema de control de climatización.

## ■ Modo INDIVIDUAL



Las categorías se pueden personalizar por separado para adaptarlas a las preferencias del conductor.

➤ **Personalización de Configuración**

**INDIVIDUAL P. 435**

■ **Modo del siguiente arranque**

El modo del siguiente arranque se guarda de acuerdo con la siguiente tabla.

Último modo de conducción	Siguiente modo de conducción
Modo <b>ECON</b>	Modo <b>ECON</b>
Modo <b>NORMAL</b>	Modo <b>NORMAL</b>
Modo <b>INDIVIDUAL</b>	Modo <b>NORMAL</b>
Modo <b>DEPORTIVO</b>	Modo <b>NORMAL</b>

## Personalización de Configuración INDIVIDUAL



1. Seleccione el modo **INDIVIDUAL**.
2. Pulse el interruptor **DRIVE MODE** hacia arriba y manténgalo pulsado o seleccione **Personalizar** para abrir **Configuración INDIVIDUAL**.

▶ También puede seleccionar características personalizadas en la pantalla de audio/información.

➤ **Selección del modo de conducción**  
P. 430

➤ **Funciones configurables** P. 348

3. Seleccione la categoría de ajuste.
4. Seleccione el ajuste deseado.

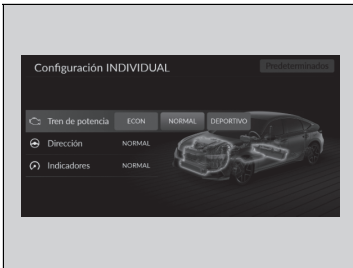



Categoría	Descripción
<b>Tren de potencia</b>	Seleccione <b>ECON</b> , <b>NORMAL</b> o <b>DEPORTIVO</b> para la respuesta del acelerador
<b>Dirección</b>	Seleccione <b>NORMAL</b> o <b>DEPORTIVO</b> para el esfuerzo de dirección
Modelos con cuadro de instrumentos tipo B <b>Indicadores</b>	Seleccione <b>NORMAL</b> o <b>DEPORTIVO</b> para definir los indicadores que se van a mostrar
Todos los modelos <b>Predeter.</b>	<b>Tren de potencia</b> , <b>Dirección</b> e <b>Indicadores*</b> están establecidos en <b>NORMAL</b>

## Limitador de velocidad ajustable

Este sistema permite fijar una velocidad máxima que no puede sobrepasarse ni aunque se pise el pedal del acelerador.

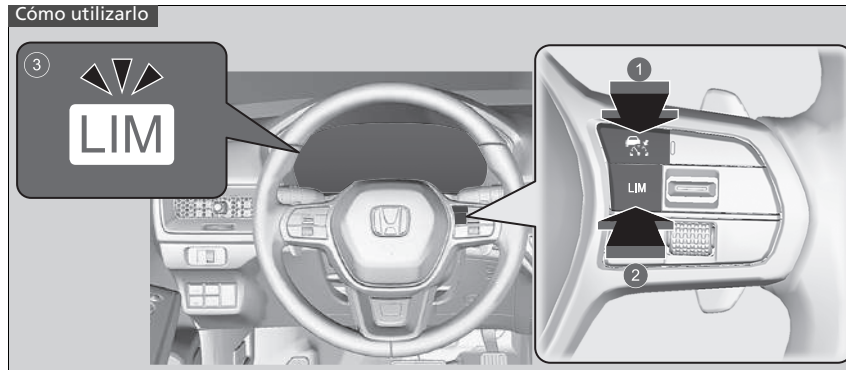
El límite de velocidad del vehículo se puede fijar entre los 30 km/h y los 250 km/h.



- 1 Pulse el botón  en el volante.
- 2 Si se enciende un testigo diferente, pulse el botón **LIM** para cambiar al limitador de velocidad ajustable.
- 3 **Se enciende el testigo (blanco) del limitador de velocidad ajustable en el cuadro de instrumentos.**

El limitador de velocidad ajustable está listo para su uso.

### Limitador de velocidad ajustable

## ⚠ ADVERTENCIA

El limitador de velocidad ajustable tiene limitaciones.

Es su responsabilidad en todo momento ajustar la velocidad del vehículo para cumplir el límite de velocidad real y conducir de forma segura.

## ⚠ ADVERTENCIA

No pise el pedal del acelerador más de lo necesario.

Mantenga una posición del pedal del acelerador adecuada en función de la velocidad del vehículo.

El limitador de velocidad ajustable no puede mantener el límite de velocidad fija al conducir pendiente abajo. Si ocurre esto, reduzca la velocidad pisando el pedal de freno.

Cuando no se utiliza el limitador de velocidad ajustable: Desactive el limitador de velocidad ajustable pulsando el botón .

No es posible utilizar el limitador de velocidad ajustable y los sistemas siguientes al mismo tiempo.

- Control de crucero adaptativo (ACC) con función de seguimiento a baja velocidad (Low Speed Following)
- Limitador de velocidad inteligente

## ■ Para ajustar el límite de velocidad

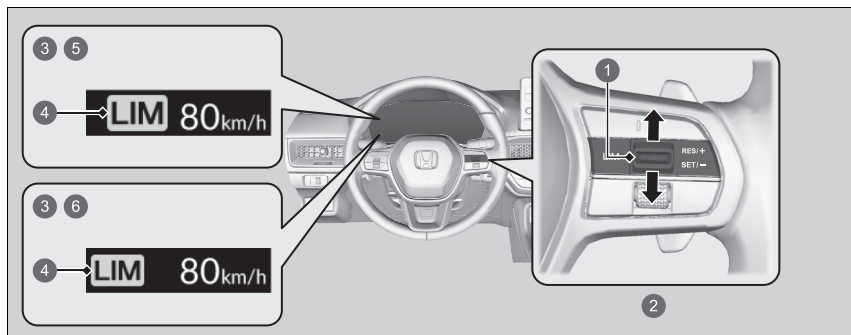

1 Interruptor **RES/+SET/-**

2 Arriba o abajo

3 Se enciende cuando el limitador de velocidad ajustable está programado.

4 Testigo (verde) del limitador de velocidad ajustable

5 Modelos con cuadro de instrumentos tipo A

6 Modelos con cuadro de instrumentos tipo B

- Levante el pie del pedal y pulse el interruptor **RES/+SET/-** hacia arriba o hacia abajo cuando alcance la velocidad deseada. En el momento en que suelte el interruptor, el límite de velocidad quedará fijado y el limitador de velocidad ajustable quedará ajustado. El límite de velocidad aparece indicado.
- Para ajustar el límite de velocidad fijado previamente, pulse el interruptor **RES/+SET/-**.

## ▶▶ Para ajustar el límite de velocidad

Si programa el límite de velocidad mientras circula a menos de 30 km/h, el límite de velocidad se fijará en 30 km/h.

El avisador acústico suena y el límite de velocidad que se muestra parpadea si la velocidad del vehículo supera el límite en unos 3 km/h o más en un tramo de pendiente pronunciada.

El limitador de velocidad ajustable se ajusta a la velocidad actual si es superior al límite de velocidad fija al pulsar el botón **RES/+SET/-**.

Puede cambiar las mediciones de velocidad mostradas entre km/h y mph en la pantalla de audio/información.

▶ **Funciones configurables** P. 348

## ■ Ajuste del límite de velocidad

Aumente o reduzca el límite de velocidad con el interruptor **RES/+ / SET/-** del volante.

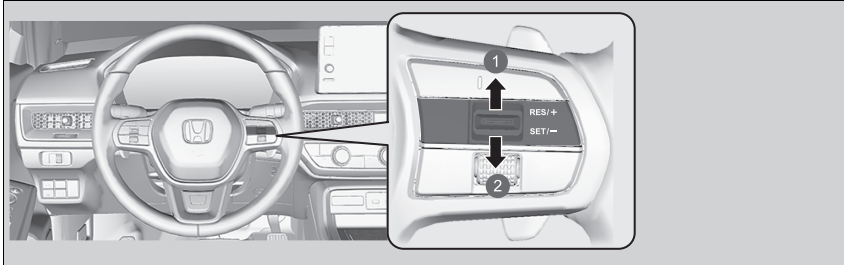

- ① Aumento de la velocidad
- ② Reducción de la velocidad

- Cada vez que se pulse el interruptor **RES/+ / SET/-** hacia arriba o hacia abajo, el límite de velocidad aumenta o disminuye aproximadamente 1 km/h.
- Si mantiene el interruptor **RES/+ / SET/-** pulsado hacia arriba o hacia abajo, el límite de velocidad aumentará o disminuirá en incrementos de 10 km/h cada 0,5 segundos hasta alcanzar el límite del sistema.
- Es posible que el vehículo acelere o desacelere hasta alcanzar la velocidad fija.

## ■ Superación temporal del límite de velocidad

El límite de velocidad se puede superar pisando el pedal del acelerador a fondo.

- ▶ La indicación del límite de velocidad parpadea.
- ▶ El avisador acústico sonará una vez que se haya excedido el límite de velocidad.

## » Superación temporal del límite de velocidad

El avisador acústico sonará cuando la velocidad del vehículo sea mayor que el límite de velocidad establecido con el pedal del acelerador completamente pisado.

El limitador de velocidad ajustable reanuda su funcionamiento una vez que la velocidad del vehículo se reduce por debajo del límite de velocidad fijado.



## Cancelación

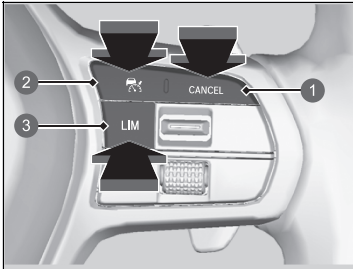

- ① Botón **CANCEL**
- ② Botón 
- ③ Botón **LIM**

Para desconectar el limitador de velocidad ajustable, realice cualquiera de las siguientes acciones:

- Pulse el botón **CANCEL**.
- Pulse el botón .
- Pulse el botón **LIM**.

## Cancelación

El limitador de velocidad ajustable cambia al control de crucero adaptativo (ACC) con función de seguimiento a baja velocidad (Low Speed Following) o al limitador de velocidad inteligente si se pulsa el botón **LIM**.

Vuelta a la velocidad fijada previamente:

Pulse el botón **CANCEL** para ver la velocidad fijada previamente (gris) y pulse el interruptor **RES/+SET/-** para reanudar la velocidad fijada previamente.

Si conduce a una velocidad superior a la velocidad fijada previamente (gris), el limitador de velocidad ajustable se ajusta a la velocidad actual pulsando el interruptor **RES/+SET/-** hacia arriba.

Si pulsa el interruptor **RES/+SET/-** hacia arriba cuando no se muestra ninguna velocidad fijada previamente (gris), la velocidad se ajustará a la velocidad actual del vehículo.

Modelos con cuadro de instrumentos tipo A

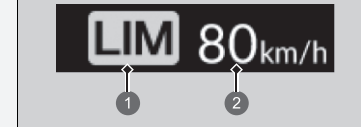

- ① Testigo (blanco) del limitador de velocidad ajustable
- ② Velocidad fijada previamente (gris)

» Cancelación

Modelos con cuadro de instrumentos tipo B

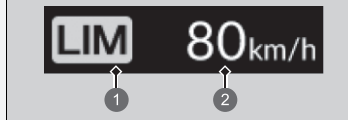

- ❶ Testigo (blanco) del limitador de velocidad ajustable
- ❷ Velocidad fijada previamente (gris)

Si hay un problema con el sistema cuando está utilizando el limitador de velocidad ajustable, suena el avisador acústico y **OFF** se enciende. El limitador de velocidad ajustable se desactivará.

Modelos con cuadro de instrumentos tipo A

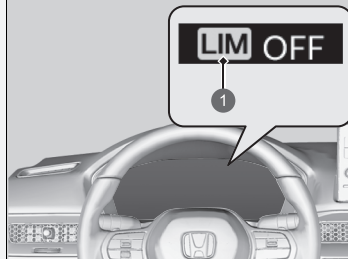

- ❶ Testigo (blanco) del limitador de velocidad ajustable

» Cancelación





- 1 Testigo (blanco) del limitador de velocidad ajustable

## Limitador de velocidad inteligente

Ajusta automáticamente el límite de velocidad a la velocidad detectada por el sistema de reconocimiento de señales de tráfico. Y no se podrá superar el límite de velocidad aunque se pise el pedal del acelerador. Si el acelerador se pisa a fondo, el límite de velocidad puede superarse.

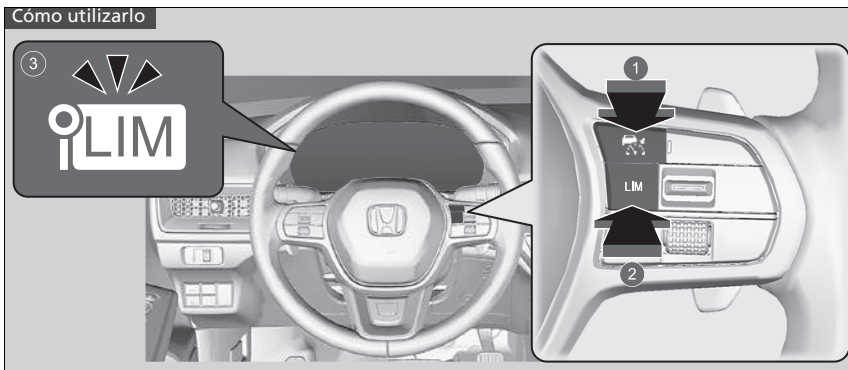
► **Sistema de reconocimiento de señales de tráfico** P. 537



- 1 Pulse el botón  en el volante.
- 2 Si se enciende un testigo diferente, pulse el botón **LIM** para cambiar al limitador de velocidad inteligente.
- 3 **Se enciende el testigo (blanco) del limitador de velocidad inteligente en el cuadro de instrumentos.**

El limitador de velocidad inteligente está listo para su uso.

►► Limitador de velocidad inteligente

### **⚠ ADVERTENCIA**

El limitador de velocidad inteligente tiene restricciones. El limitador de velocidad inteligente se puede fijar a una velocidad más alta o más baja que el límite de velocidad real, o podría no funcionar, sobre todo si el sistema de reconocimiento de señales de tráfico no funciona correctamente o no hay ninguna señal de límite de velocidad. Es su responsabilidad en todo momento ajustar la velocidad del vehículo para cumplir el límite de velocidad real y conducir de forma segura.

En función de la fuerza ejercida sobre el pedal del acelerador, el vehículo acelerará hasta que alcance la velocidad identificada por el sistema de reconocimiento de señales de tráfico.

### ► Limitador de velocidad inteligente

El sistema está diseñado para detectar las señales que siguen las normas de la convención de Viena. Es posible que no se detecten todas las señales, por lo que no se debe ignorar ninguna de las señales del arcén. El sistema no funciona con las señales de tráfico de todos los países, ni en todas las situaciones.

#### ► Sistema de reconocimiento de señales de tráfico P. 537

Si el limitador de velocidad inteligente está ajustado a un límite de velocidad incorrecto, trate de realizar lo siguiente:

Para cancelar

- Pulse el botón **CANCEL**.

- Pulse el botón .

- Pulse el botón **LIM**.

Para superar el límite de velocidad temporalmente

- Pise el pedal del acelerador a fondo.

El limitador de velocidad inteligente no puede mantener el límite de velocidad fija al conducir pendiente abajo. Si ocurre esto, reduzca la velocidad pisando el pedal de freno.

Cuando no esté en uso el limitador de velocidad inteligente,

desconéctelo pulsando el botón .

No puede utilizar el limitador de velocidad inteligente y el control de cruceo adaptativo (ACC) con función de seguimiento a baja velocidad (Low Speed Following) o el limitador de velocidad ajustable al mismo tiempo.

## ■ Para ajustar el límite de velocidad

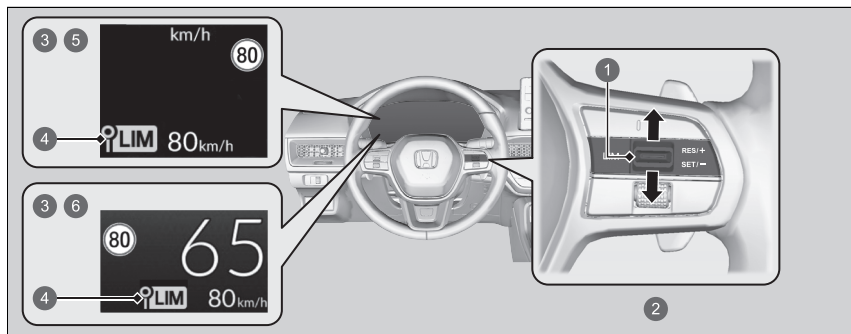

- 1 Interruptor **RES/+ / SET/-**
  - 2 Arriba o abajo
  - 3 Se enciende cuando el limitador de velocidad inteligente se ajusta al límite de velocidad detectado por el sistema de reconocimiento de señales de tráfico.
  - 4 Testigo (verde) del limitador de velocidad inteligente
  - 5 Modelos con cuadro de instrumentos tipo A
  - 6 Modelos con cuadro de instrumentos tipo B
- En el momento en que se suelta el interruptor, el limitador de velocidad inteligente se fija al límite de velocidad detectado por el sistema de reconocimiento de señales de tráfico. El límite de velocidad aparece indicado.

## ► Limitador de velocidad inteligente

No use el limitador de velocidad inteligente en zonas con unidades diferentes a las mostradas en la unidad de visualización del limitador de velocidad inteligente. Cambie las medidas mostradas de la velocidad fijada del vehículo a las mismas unidades de las zonas de conducción.

► **Funciones configurables** P. 348

## ► Para ajustar el límite de velocidad

Si conecta el limitador de velocidad inteligente cuando el límite de velocidad detectado por el sistema de reconocimiento de señales de tráfico es inferior a 30 km/h, la función de limitación de velocidad y la función de advertencia pueden cambiar al modo de pausa.

Si la velocidad del vehículo supera el límite de velocidad detectado por el sistema de reconocimiento de señales de tráfico, el vehículo desacelera lentamente hasta alcanzar el límite de velocidad o una velocidad inferior. Si es necesario, reduzca la velocidad pisando el pedal de freno. El avisador acústico suena y el límite de velocidad que se muestra parpadea si la velocidad del vehículo supera el límite en 3 km/h como mínimo.

■ Si el sistema de reconocimiento de señales de tráfico detecta una nueva señal de límite de velocidad

El limitador de velocidad inteligente se ajusta al límite de velocidad detectado por el sistema de reconocimiento de señales de tráfico.

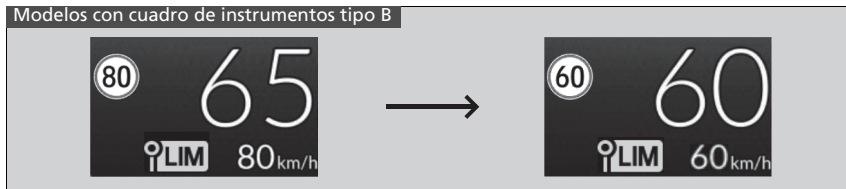
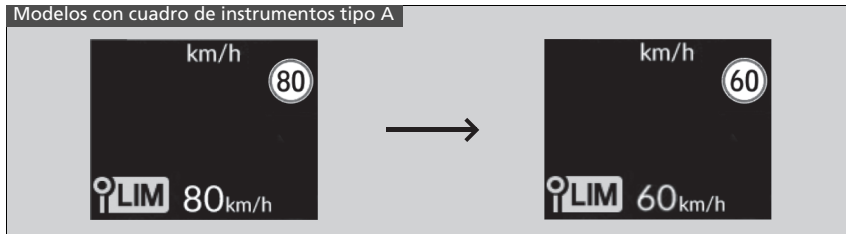

►► Para ajustar el límite de velocidad

El limitador de velocidad inteligente también puede cambiar al modo de pausa si el sistema de reconocimiento de señales de tráfico detecta únicamente señales de límite de velocidad adicionales.



■ **La función de limitación de velocidad y la función de advertencia pueden detenerse si no hay ninguna señal de límite de velocidad en la pantalla del sistema de reconocimiento de señales de tráfico cuando:**

- Se detecta el final del límite de velocidad u otro límite designado.
- Su vehículo entra/sale de una autopista o autovía.
- Gira con un intermitente puesto para cambiar de dirección en una intersección.

Modelos con cuadro de instrumentos tipo A

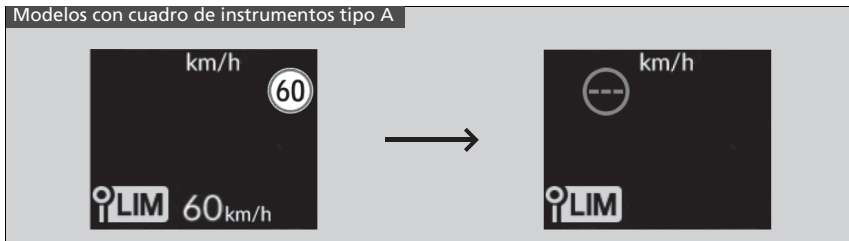

Modelos con cuadro de instrumentos tipo B

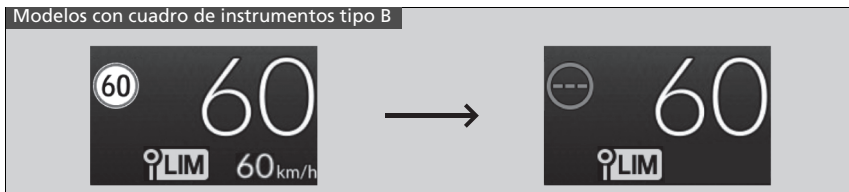



■ Si el sistema de reconocimiento de señales de tráfico detecta la señal de límite de velocidad mientras el limitador de velocidad inteligente está en pausa

La función de limitación de velocidad y la función de advertencia se reanudan automáticamente.

Modelos con cuadro de instrumentos tipo A

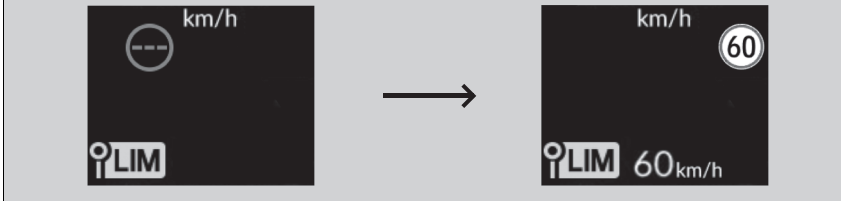

Modelos con cuadro de instrumentos tipo B

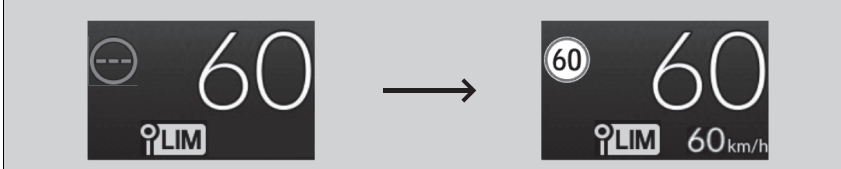

■ Si el sistema de reconocimiento de señales de tráfico no detecta la señal de límite de velocidad mientras el limitador de velocidad inteligente está activado

Durante la conducción, además de cuando el sistema de reconocimiento de señales de tráfico no detecta ninguna señal de límite de velocidad, es posible que el sistema no muestre ningún límite de velocidad.

No obstante, el limitador de velocidad inteligente sigue funcionando.

Modelos con cuadro de instrumentos tipo A

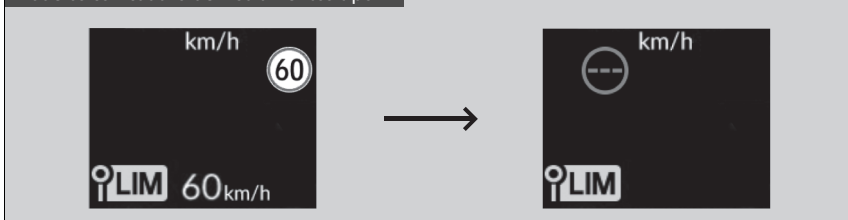

Modelos con cuadro de instrumentos tipo B

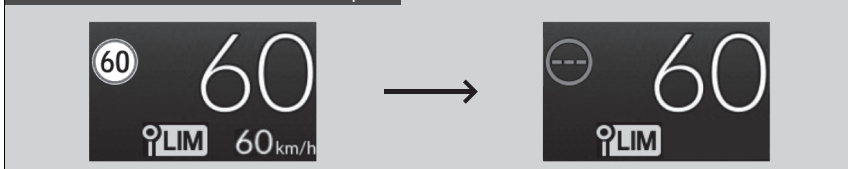

## ■ Ajuste del límite de velocidad

Aumente o reduzca el límite de velocidad con el interruptor **RES/+SET/-** del volante.

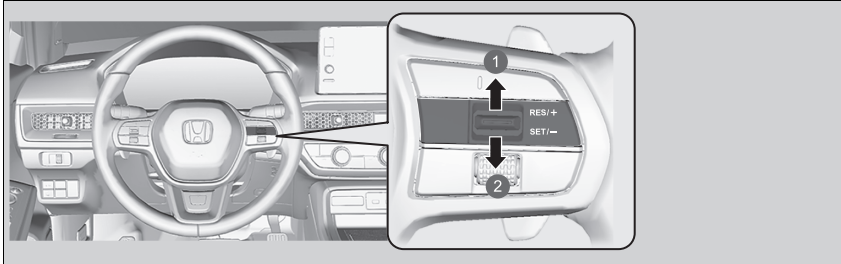

- 1 Aumento de la velocidad
- 2 Reducción de la velocidad

- Cada vez que se pulse el interruptor **RES/+SET/-** hacia arriba o hacia abajo, el límite de velocidad del vehículo aumenta o disminuye aproximadamente 1 km/h según sea necesario.
- Se puede aumentar el límite de velocidad hasta +10 km/h en función del límite de velocidad detectado por el sistema de reconocimiento de señales de tráfico.
- Se puede disminuir el límite de velocidad hasta -10 km/h en función del límite de velocidad detectado por el sistema de reconocimiento de señales de tráfico.
- Es posible acelerar hasta la velocidad programada. Si la velocidad del vehículo supera el límite de velocidad detectado por el sistema de reconocimiento de señales de tráfico, el vehículo desacelera lentamente hasta alcanzar el límite de velocidad.

## ▣ Ajuste del límite de velocidad

Las variaciones negativas o positivas con respecto al límite de velocidad se restablecerán automáticamente cuando el sistema de reconocimiento de señales de tráfico detecte una nueva señal de límite de velocidad.

No se puede disminuir el límite de velocidad por debajo de 30 km/h.

## ■ Superación temporal del límite de velocidad

El límite de velocidad se puede superar pisando el pedal del acelerador a fondo.

- La indicación del límite de velocidad parpadea.  
El avisador acústico sonará una vez que se haya excedido el límite de velocidad.

## ■ Cancelación

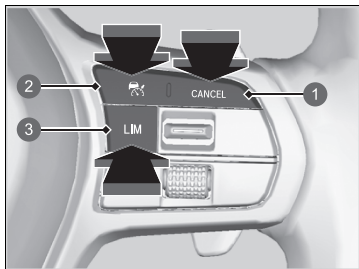

- 1 Botón **CANCEL**
- 2 Botón
- 3 Botón **LIM**

Para desconectar el limitador de velocidad inteligente, realice cualquiera de las siguientes acciones:

- Pulse el botón **CANCEL**.
- Pulse el botón .
- Pulse el botón **LIM**.

## » Superación temporal del límite de velocidad

El avisador acústico sonará cuando la velocidad del vehículo sea mayor que el límite de velocidad establecido con el pedal del acelerador completamente pisado.

El limitador de velocidad inteligente reanuda su funcionamiento una vez que la velocidad del vehículo se reduce por debajo del límite de velocidad fijado.

## » Cancelación

El limitador de velocidad inteligente cambia al control de crucero adaptativo (ACC) con función de seguimiento a baja velocidad (Low Speed Following) o al limitador de velocidad ajustable si se pulsa el botón **LIM**.



- 1 Testigo (blanco) del limitador de velocidad inteligente

» Cancelación

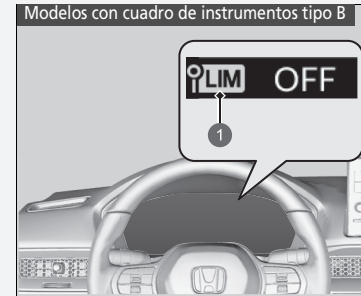

- 1 Testigo (blanco) del limitador de velocidad inteligente

Si hay un problema con el sistema o el sistema de reconocimiento de señales de tráfico cuando está utilizando el limitador de velocidad inteligente, suena el avisador acústico y se enciende el testigo **OFF**. El limitador de velocidad inteligente se desactivará.

» **Sistema de reconocimiento de señales de tráfico** P. 537

## Sistema de control y estabilidad (VSA)

El VSA ayuda a estabilizar el vehículo en las curvas si este gira más o menos de lo previsto. También contribuye a mantener la tracción cuando se circula sobre superficies deslizantes. Lo hace regulando la potencia del motor de gasolina y eléctrico, y accionando los frenos de forma selectiva.

### Funcionamiento del VSA

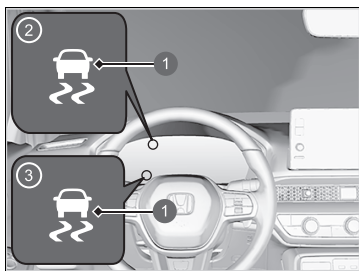

- 1 Testigo del sistema VSA
- 2 Modelos con cuadro de instrumentos tipo A
- 3 Modelos con cuadro de instrumentos tipo B

Cuando se activa el VSA, puede que note que el motor de gasolina y eléctrico no responden al acelerador. Es posible que también note algo de ruido procedente del sistema de frenos hidráulico. También verá parpadear el testigo.

### ► Sistema de control y estabilidad (VSA)

Es posible que el VSA no funcione correctamente si se utilizan neumáticos de tipos y tamaños distintos. Asegúrese de utilizar neumáticos del mismo tipo y tamaño, y de que la presión de aire de los mismos sea la especificada.

Si el testigo del sistema VSA se enciende y permanece encendido durante la conducción, es posible que haya un problema con el sistema. Aunque puede que no interfiera en la conducción normal, el vehículo deberá revisarse en un concesionario de inmediato.

El VSA no puede mejorar la estabilidad en todas las situaciones de conducción y no controla la totalidad del sistema de frenado. Todavía es necesario conducir y tomar las curvas a una velocidad adecuada a las condiciones, y dejar siempre suficiente margen de seguridad.

La función principal del sistema VSA es el conocido control de estabilidad electrónico (ESC). El sistema incluye también una función de control de la tracción.

Es posible que los testigos del control de crucero adaptativo (ACC) con función de seguimiento a baja velocidad (Low Speed Following), de asistencia a la seguridad, del sistema de control y estabilidad (VSA), sistema de control y estabilidad (VSA) **OFF**\*, del sistema de prevención y mitigación de impactos y del sistema de ayuda de permanencia en la carretera (Road Departure Mitigation) se enciendan al volver a conectar la batería de 12 voltios. Conduzca una distancia corta a más de 20 km/h. Los testigos deberían apagarse. Si no desaparece, pida a un concesionario que revise el vehículo.

## ■ Activación y desactivación del VSA

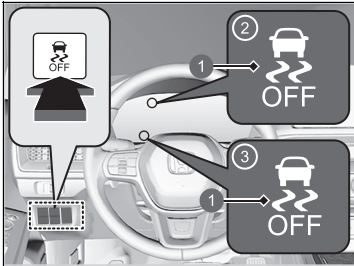

- ❶ Testigo **OFF** del VSA
- ❷ Modelos con cuadro de instrumentos tipo A
- ❸ Modelos con cuadro de instrumentos tipo B

Este botón se encuentra en el panel de mandos del lado del conductor. Para desactivar parcialmente las funciones/características del VSA, manténgalo pulsado hasta que escuche un tono.

Su vehículo podrá frenar y tomar curvas con normalidad, pero la función de control de tracción será menos efectiva.

A fin de restablecer la funcionalidad/funciones del VSA, pulse el botón  (**VSA OFF**) hasta que oiga un pitido.

El VSA se activa cada vez que enciende el sistema de alimentación, aunque lo hubiera desactivado la última vez que utilizó el vehículo.

## ▣ Sistema de control y estabilidad (VSA)

En ciertas situaciones poco frecuentes en las que el vehículo se atasca en barro poco profundo o nieve blanda, puede que resulte más fácil sacarlo si desactiva temporalmente el VSA.

Cuando se pulsa el botón , la función de control de la tracción resulta menos eficaz. Esto permite que las ruedas giren más libremente a baja velocidad. Solo debe intentar liberar el vehículo con el VSA desactivado si no es capaz de sacarlo con el VSA activado.

Inmediatamente después de sacar el vehículo, asegúrese de volver a activar el VSA. Le recomendamos que no circule con el sistema VSA desactivado.

Puede que se oigan ruidos procedentes del compartimento motor mientras se realizan las comprobaciones del sistema inmediatamente después de encender el sistema de alimentación o al conducir. Es normal.

## Asistencia de conducción ágil

Frena ligeramente las ruedas delanteras, según sea necesario, cuando se gira el volante, y aumenta la estabilidad y el rendimiento del vehículo durante los giros.

### Asistencia de conducción ágil

El sistema de asistencia de conducción ágil no puede aumentar la estabilidad en todas las situaciones de conducción. Todavía es necesario conducir y tomar las curvas a una velocidad adecuada a las condiciones, y dejar siempre suficiente margen de seguridad.

Cuando el testigo del sistema VSA se activa y permanece encendido durante la conducción, el sistema de asistencia de conducción ágil no se activa.

Es posible que escuche un sonido en el compartimento motor cuando el sistema de conducción ágil se activa. Es normal.



## Sistema de aviso de desinflado

En lugar de medir directamente la presión de cada neumático, el sistema de aviso de desinflado del vehículo controla y compara el radio de rodadura y las características de rotación de cada rueda y neumático durante la conducción para determinar si uno o más neumáticos se encuentran demasiado desinflados.



- 1 Testigo del sistema de aviso de desinflado/baja presión de los neumáticos



- 1 Testigo del sistema de aviso de desinflado/baja presión de los neumáticos

Esto hará que el testigo del sistema de aviso desinflado/baja presión de los neumáticos se encienda y que aparezca un mensaje en el cuadro de instrumentos.

\* No disponible en todos los modelos

### ► Sistema de aviso de desinflado

El sistema no supervisa los neumáticos al circular a baja velocidad.

Ciertas condiciones, como una temperatura ambiente baja o los cambios de altitud, afectan directamente la presión de los neumáticos y pueden hacer que el testigo de presión baja de los neumáticos/desinflado se encienda.

Comprobación e inflado de la presión de los neumáticos:

- Clima cálido: se pueden desinflar en climas más fríos.
- Clima frío: se pueden inflar en exceso en climas más cálidos.

El testigo del sistema de aviso de desinflado/baja presión de los neumáticos no se encenderá si los neumáticos están demasiado inflados.

Es posible que el sistema de aviso de desinflado no funcione correctamente si se utilizan neumáticos de tipos y tamaños distintos.

Asegúrese de usar neumáticos del mismo tipo y tamaño.

#### ► Comprobación y mantenimiento de los neumáticos P. 618

Es posible que los testigos del control de crucero adaptativo (ACC) con función de seguimiento a baja velocidad (Low Speed Following) (ámbar), del sistema de control y estabilidad (VSA), el sistema de control y estabilidad (VSA) **OFF**\*, el sistema de prevención y mitigación de impactos, el sistema de ayuda de permanencia en la carretera (Road Departure Mitigation), el sistema de aviso de desinflado/presión baja de los neumáticos y de asistencia de seguridad (ámbar) se enciendan y que aparezca un mensaje en el cuadro de instrumentos al volver a conectar la batería de 12 voltios. Conduzca una distancia corta a más de 20 km/h. Los testigos deberían apagarse. Si no desaparece, pida a un concesionario que revise el vehículo.

## ■ Calibración del sistema de aviso de desinflado

Debe iniciar la calibración del sistema de aviso de desinflado cada vez que:

- Ajuste la presión en uno o varios neumáticos.
- Róte los neumáticos.
- Sustituya uno o varios neumáticos.

Antes de calibrar el sistema de aviso de desinflado:

- Ajuste la presión en frío de los cuatro neumáticos.
  - ❏ **Comprobación de los neumáticos** P. 618

Asegúrese de que:

- El vehículo está totalmente parado.
- La caja de cambios está en **P**.
- El modo de alimentación se encuentra en la posición de CONTACTO.

## ⌘ Sistema de aviso de desinflado

El testigo del sistema de aviso de desinflado/baja presión de los neumáticos puede encenderse con retraso o no encenderse:

- Cuando acelera, desacelera o gira el volante rápidamente.
- Al conducir en carreteras con nieve o deslizantes.
- Al utilizar cadenas para neumáticos.

El testigo del sistema de aviso de desinflado/baja presión de los neumáticos puede encenderse en las siguientes condiciones:

- Se utiliza un neumático de repuesto compacto\*.
- Hay una carga más pesada y desigual sobre los neumáticos, por ejemplo, se circula con un remolque, que cuando se produjo la calibración.
- Al utilizar cadenas para neumáticos.

## ⌘ Calibración del sistema de aviso de desinflado

El proceso de calibración requiere aproximadamente 30 minutos de conducción acumulados a velocidades comprendidas entre 40 y 100 km/h. Durante este periodo, si el modo de alimentación se pone en la posición de contacto y el vehículo no se mueve dentro de un plazo de 45 segundos, verá que el testigo de baja presión de los neumáticos se enciende brevemente. Esto es normal e indica que el proceso de calibración todavía no se ha completado.

Si tiene instadas cadenas para neumáticos, retírelas antes de calibrar el sistema de aviso de desinflado.

Si la advertencia de baja presión/desinflado se enciende incluso con las ruedas convencionales y correctamente infladas, el vehículo debe revisarse en un concesionario.

Le recomendamos que sustituya los neumáticos con unos del mismo fabricante, modelo y tamaño que los originales. Póngase en contacto con su concesionario para obtener más detalles.



Cuando calibre el sistema de aviso de desinflado, haga lo siguiente:

▶ **Funciones configurables** P. 348

1. Ajuste el modo de alimentación a la posición de CONTACTO.
  2. Pulse el botón .
  3. Seleccione **Configuración del vehículo**.
  4. Seleccione **Sistema de aviso de desinflado**.
  5. Seleccione **Inicializar** o **Cancelar**.
- Si aparece el mensaje **No superado**, repita el paso 5.
  - El proceso de calibración finaliza automáticamente.

## Sistema de información de punto ciego\*

Cuando el sistema detecta vehículos que se aproximan por detrás en carriles adyacentes, el testigo correspondiente se enciende, proporcionándole asistencia al cambiar de carril.

### ► Sistema de información de punto ciego\*

#### **Recordatorio de seguridad importante**

Al igual que todos los sistemas de asistencia, el sistema de información de punto ciego tiene limitaciones. Antes de cambiar de carril, mire siempre por los espejos, a ambos lados y detrás del vehículo para comprobar si hay otros vehículos. Una confianza excesiva en el sistema de información de punto ciego puede causar una colisión.

El vehículo debe revisarse en un concesionario en las siguientes situaciones:

- El parachoques trasero o la zona alrededor de los sensores de radar han sufrido un gran impacto.
- El testigo no se enciende aunque haya un vehículo en la zona de alerta que tendría que detectarse.
- Es necesario reparar el parachoques trasero o cualquier componente del sistema.

Si se repara el parachoques trasero o cualquier componente del sistema, el sistema volverá solo a la zona de alerta 1 hasta que pueda adaptarse y expandirse a las zonas de alerta 1 y 2.

## ■ Funcionamiento del sistema

El sistema se activa cuando el vehículo avanza a unos 20 km/h o más.

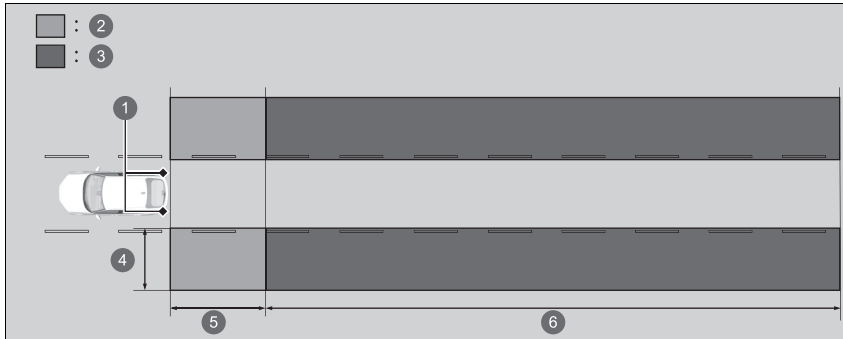

- ❶ Sensores de radar: debajo de las esquinas del parachoques trasero.
- ❷ Zona de alerta 1
- ❸ Zona de alerta 2
- Alcance de zona de alerta
- ❹ Aprox. de 0,5 a 3 m desde el lateral del vehículo.
- ❺ Aprox. 3 m desde el parachoques trasero.
- ❻ Aprox. 3 y 25 metros detrás del parachoques trasero. (Cuanto más rápido se aproxime el vehículo, más lejos se detectará).

La zona de alerta configurada inicialmente es la zona de alerta 1. Con el tiempo, después de conducir el vehículo por carreteras rectas con tráfico y objetos en la carretera, el sistema se adaptará y ampliará la zona de alerta (zonas de alerta 1 y 2).

## ☒ Funcionamiento del sistema

Desactive el sistema cuando circule con un remolque.

Es posible que el sistema no funcione correctamente por las siguientes razones:

- El peso añadido inclina el vehículo y modifica la cobertura del radar.
- Los sensores del radar pueden detectar el propio remolque, haciendo que los testigos de alerta del sistema de información de punto ciego se enciendan.

### ■ Cuando el sistema detecta un vehículo

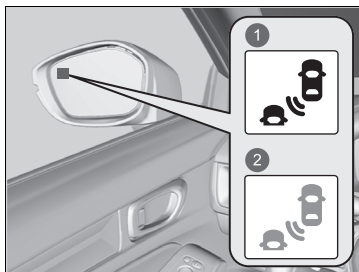

- 1 Se enciende
- 2 Parpadea

Testigo de alerta del sistema de información de punto ciego:  
situado en los espejos retrovisores exteriores de ambos lados.

#### Se enciende cuando:

- Un vehículo se aproxima desde atrás para adelantarlo a una diferencia de velocidad que no supera los 50 km/h.
- Su vehículo adelanta a otro con una diferencia de velocidad no superior a los 20 km/h.

#### Parpadea y el avisador acústico suena cuando:

Utiliza la palanca de intermitentes para indicar un giro en la dirección del vehículo detectado mientras el testigo de alerta del sistema de información de punto ciego está encendido.

- El avisador acústico suena tres veces.

### ☒ Sistema de información de punto ciego\*

Para un funcionamiento adecuado del sistema de información de punto ciego, haga lo siguiente:

- Mantenga siempre limpio el parachoques trasero y la zona alrededor de los sensores del radar.
- No cubra las esquinas del parachoques trasero con etiquetas o pegatinas de ningún tipo.

El sistema está diseñado solo para su comodidad. Se pueden producir las siguientes situaciones aunque un objeto se encuentre dentro de la zona de alerta:

- El testigo de alerta del sistema de información de punto ciego no se enciende y aparece el mensaje  **No se dispone de información de ángulo muerto** en la interfaz de información para el conductor.
- El testigo de alerta del sistema de información de punto ciego puede encenderse incluso si aparece el mensaje.

Los testigos del control de crucero adaptativo (ACC) con función de seguimiento a baja velocidad (Low Speed Following) (ámbar), del sistema de control y estabilidad (VSA), el sistema de control y estabilidad (VSA) **OFF**\*, el sistema de prevención y mitigación de impactos, el sistema de ayuda de permanencia en la carretera (Road Departure Mitigation), el sistema de aviso de desinflado/presión baja de los neumáticos y de asistencia de seguridad se encenderán de color ámbar y se acompañarán de un mensaje en el cuadro de instrumentos al poner el modo de alimentación en la posición de CONTACTO después de conectar de nuevo la batería.

Conduzca una distancia corta a más de 20 km/h. Los testigos deberían apagarse. Si no lo hacen, pida a un concesionario que revise el vehículo.

## Activación y desactivación del sistema de información de punto ciego



- 1 Interruptor de asistencia de seguridad
- 2 Rueda de selección izquierda

Cuando active y desactive el sistema de información de punto ciego, realice lo siguiente.

1. Pulse el interruptor de asistencia de seguridad.

### Modelos con cuadro de instrumentos tipo A

2. Gire la rueda de selección izquierda hasta el símbolo y pulse.

### Modelos con cuadro de instrumentos tipo B

2. Gire la rueda de selección derecha hasta el símbolo y pulse.

- ▶ El mensaje aparece en la interfaz de información para el conductor cuando el sistema se activa o desactiva.
- ▶ Aparece una marca de verificación en la casilla y el color del símbolo cambia a verde cuando el sistema está activado. La marca de verificación desaparece y el color del símbolo cambia a gris cuando el sistema está apagado.

Cada vez que se encienda el sistema de alimentación, el sistema de información de punto ciego permanecerá activado en el ajuste activado (seleccionado) o desactivado (no seleccionado) que haya configurado previamente.

## ▶▶ Sistema de información de punto ciego\*

También puede seleccionar el contenido del sistema de asistencia de seguridad en la interfaz de información para el conductor.

- ▶ **Interfaz de información para el conductor (cuadro de instrumentos tipo A)** P. 155
- ▶ **Área del lado derecho de la interfaz de información para el conductor (cuadro de instrumentos tipo B)** P. 175

Es posible cambiar la configuración del sistema de información de punto ciego.

- ▶ **Funciones configurables** P. 348



- 1 Interruptor de asistencia de seguridad
- 2 Rueda de selección derecha



## ■ Condiciones y limitaciones del sistema de información de punto ciego

Es posible que el testigo de alerta del sistema de información de punto ciego no se encienda en las siguientes circunstancias:

- Hay una gran diferencia de velocidad entre su vehículo y el vehículo del carril adyacente.
- Un vehículo está estacionado en un lado del carril.
- Un objeto no detectado por los sensores de radar se aproxima o sobrepasa su vehículo.
- El vehículo en marcha en el carril adyacente es una motocicleta u otro vehículo pequeño.

Puede que el sistema de información de punto ciego no funcione correctamente en las siguientes situaciones:

- Se realiza un giro en un cruce.
- Se detectan objetos (guardarraíles, postes, árboles, etc.).
- Hay un objeto en la zona de alerta que no refleja bien las ondas de radio o una motocicleta.
- Conduce por una carretera con curvas.
- Un vehículo se cambia de un carril lejano a un carril adyacente.
- El sistema recoge interferencias en la señal, como los sensores del radar de otro vehículo o fuertes ondas de radio procedentes de una instalación cercana.
- El parachoques trasero o la zona alrededor de los sensores del radar están cubiertos de suciedad, barro, nieve, hielo, etc.
- El parachoques trasero o la zona alrededor de los sensores del radar se han dañado o deformado.
- Con mal tiempo (lluvia intensa, nieve y niebla).
- Al hacer un giro pequeño o conducir por una carretera con baches que haga que el vehículo se incline ligeramente.
- Hay un objeto, como un portabicicletas, fijado a la parte trasera del vehículo.

## Batería de alta tensión

---

La batería de alta tensión se descarga gradualmente, incluso si el vehículo no está en uso. Como consecuencia, si el vehículo está estacionado durante un periodo prolongado de tiempo, el nivel de carga de la batería será bajo. Los periodos prolongados con estado de carga baja acortarán la vida útil de la batería. Para mantener el estado de carga de la batería, conduzca el vehículo durante más de 30 minutos al menos una vez cada tres meses. Las temperaturas altas extremas pueden afectar a la vida útil de la batería. Puede minimizar los efectos estacionando el vehículo a la sombra durante el verano.

### ⚠ Batería de alta tensión

No deje que la batería de alta tensión se descargue en exceso. Si el nivel de batería se acerca a cero, será imposible poner en marcha el sistema de alimentación.

## Ajuste de la distribución de los faros

Conducir vehículos con volante a la derecha en tráfico con sentido a la derecha, o vehículos con volante a la izquierda en tráfico con sentido a la izquierda causa deslumbramiento a los vehículos que se dirigen en dirección contraria. Debe alterar la distribución del haz de los faros utilizando cinta adhesiva.

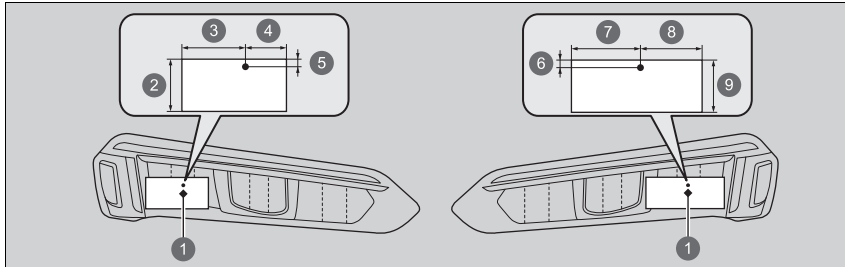

- |                 |         |
|-----------------|---------|
| ❶ Punto central | ❸ 48 mm |
| ❷ 40 mm         | ❹ 32 mm |
| ❺ 10 mm         | ❻ 10 mm |
| ❽ 52 mm         | ❼ 48 mm |
| ❾ 40 mm         | ❽ 40 mm |

1. Prepare dos trozos rectangulares de cinta adhesiva de 40 mm de ancho y 100 mm\*<sup>1</sup> u 80 mm\*<sup>2</sup> de largo.
  - Utilice una cinta adhesiva opaca; por ejemplo, un vinilo impermeable.
2. Adhiera la cinta al faro, según se ilustra.

\*1: Para el faro del lado del conductor

\*2: Para el faro del lado del pasajero

### ► Ajuste de la distribución de los faros

Tenga cuidado de no adherir la cinta en una ubicación incorrecta. Si el haz de los faros está distribuido incorrectamente, es posible que no cumpla con los requisitos exigidos por su país. Póngase en contacto con su concesionario para obtener más detalles.

Honda Sensing es un sistema de ayuda a la conducción que utiliza una cámara de visión panorámica frontal montada en el lado interior del parabrisas, detrás del espejo retrovisor.

Honda Sensing tiene las siguientes funciones.

## ■ Funciones que no necesitan accionamiento de interruptor para su activación

- Sistema de prevención y mitigación de impactos (CMBS) ➤ P. 472
- Sistema de ayuda de permanencia en la carretera (Road Departure Mitigation) ➤ P. 528
- Sistema de reconocimiento de señales de tráfico ➤ P. 537

## ■ Funciones que requieren accionamiento de interruptor para su activación

- Control de cruceo adaptativo (ACC) con función de seguimiento a baja velocidad (Low Speed Following) ➤ P. 485
- Sistema de aviso de salida de carril (LKAS) ➤ P. 505
- Sistema de asistencia en atascos ➤ P. 518

## Interruptores de funcionamiento del control de crucero adaptativo (ACC) con función de seguimiento a baja velocidad (Low Speed Following)/sistema de aviso de salida de carril (LKAS)/sistema de asistencia en atascos

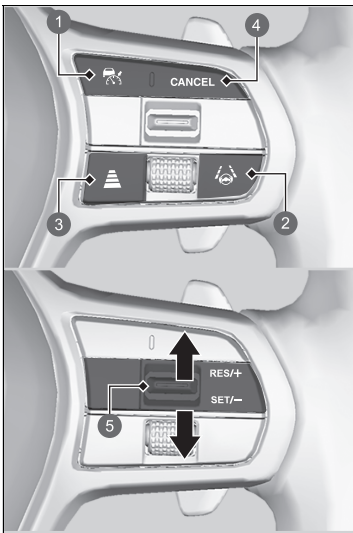

- 1** Botón

Pulse para activar el modo de espera del ACC con función de seguimiento a baja velocidad (Low Speed Following) o pulse para cancelar este sistema.
- 2** Botón LKAS

Pulse para activar el modo de espera del LKAS y el sistema de asistencia en atascos.  
O bien, pulse para cancelar estos sistemas.
- 3** Botón de intervalos

Pulse para cambiar la distancia de seguimiento del ACC con función de seguimiento a baja velocidad (Low Speed Following).
- 4** Botón **CANCEL**

Pulse para cancelar el ACC con función de seguimiento a baja velocidad (Low Speed Following).
- 5** Interruptor **RES/+ / SET/-**

Pulse el interruptor **RES/+ / SET/-** hacia arriba para programar o reanudar el ACC con función de seguimiento a baja velocidad (Low Speed Following) o para aumentar la velocidad del vehículo.  
Pulse el interruptor **RES/+ / SET/-** hacia abajo para ajustar el ACC con función de seguimiento a baja velocidad (Low Speed Following) o reducir la velocidad del vehículo.

## ■ Contenido del cuadro de instrumentos

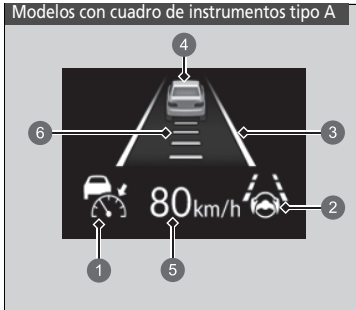

Puede ver el estado actual del ACC con función de seguimiento a baja velocidad (Low Speed Following), el LKAS y el sistema de asistencia en atascos.

- 1 Indica que el ACC con función de seguimiento a baja velocidad (Low Speed Following) está listo para su activación.

  - Verde: el sistema está activado.
  - Blanco: el sistema está en espera.
  - Ámbar: hay un problema con el sistema.
- 2 Indica que el LKAS o el sistema de asistencia en atascos están listos para activarse.

  - Verde: el sistema está activado.
  - Blanco: el sistema está en espera.
  - Ámbar: hay un problema con el sistema.
- 3 Indica que el LKAS o el sistema de asistencia en atascos están activados y si se detectan o no las líneas de los carriles de tráfico.

  - Líneas verdes: el sistema está activado.
  - Líneas blancas: se han detectado líneas de carriles de tráfico.
  - Líneas ámbar: se ha detectado la salida de carril.

Modelos con cuadro de instrumentos tipo B

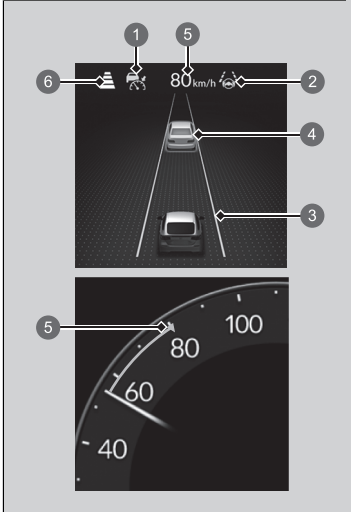

- 4 Indica si se detecta o no un vehículo por delante.

Modelos con cuadro de instrumentos tipo B

- Vehículo objetivo bajo control: blanco y con contorno verde
  - Vehículo objetivo fuera de control: Gris
- 5 Indica que el ACC con función de seguimiento a baja velocidad (Low Speed Following) muestra la velocidad del vehículo programada.
- 6 Indica que el ACC con función de seguimiento a baja velocidad (Low Speed Following) muestra la distancia programada del vehículo.

## Sistema de prevención y mitigación de impactos (CMBS)

El sistema puede ayudarle si determina que hay riesgo de que su vehículo colisione con un vehículo (incluidas motocicletas) que circula delante, un vehículo que circula en sentido contrario, un peatón o alguien en bicicleta (bicicleta en movimiento). El CMBS se ha diseñado para avisarle cuando se detecta una posible colisión, así como para reducir la velocidad del vehículo, evitar colisiones y reducir la gravedad del accidente.

### ▶▶ Sistema de prevención y mitigación de impactos (CMBS)

#### **Recordatorio de seguridad importante**

El CMBS está diseñado para reducir el impacto de una colisión inevitable. No evita las colisiones ni detiene el vehículo automáticamente. Es su responsabilidad hacer funcionar el pedal de freno y el volante correctamente en función de las condiciones de conducción.

Es posible que el CMBS no se active o no detecte un vehículo delante del suyo en algunas condiciones:

▶ **Condiciones y limitaciones del CMBS** P. 478

Puede consultar información de uso de la cámara equipada con este sistema.

▶ **Cámara de visión panorámica frontal** P. 545

Cuando el CMBS se active, continuará funcionando incluso si el pedal del acelerador se pisa parcialmente. Sin embargo, se cancelará si el pedal del acelerador está totalmente pisado.



## ■ Funcionamiento del sistema

### Cuándo utilizarlo

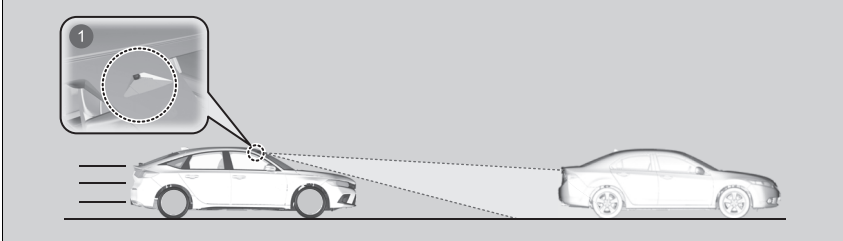

- 1 La cámara de visión panorámica frontal está situada detrás del retrovisor.

El sistema empieza a supervisar la calzada cuando la velocidad del vehículo es de unos 5 km/h o superior y delante de usted hay un vehículo, un peatón o una bicicleta en movimiento.

El CMBS se activa cuando:

- La diferencia de velocidad entre su vehículo y el vehículo, peatón o bicicleta en movimiento detectados delante de usted es de hasta 5 km/h y hay posibilidad de colisión.
- Su vehículo circula a unos 30 km/h o menos, y hay riesgo de colisión frontal con un vehículo detectado que circula en sentido contrario al girar a la izquierda<sup>\*1</sup>/derecha<sup>\*2</sup> en una intersección.
- La velocidad del vehículo es de unos 100 km/h o menos, y el sistema determina que existe la posibilidad de que se produzca una colisión con:
  - Un vehículo parado o que circula en sentido contrario delante de usted.
  - Un peatón o una bicicleta en movimiento delante de usted.

\*1: Modelos con volante a la izquierda

\*2: Modelos con volante a la derecha

### ▶▶ Funcionamiento del sistema

La cámara del CMBS también está diseñada para detectar peatones.

Sin embargo, esta función de detección de peatones podría no activarse ni detectar al peatón que está delante de su vehículo en algunas condiciones.

Consulte las limitaciones de detección de peatones en la lista.

▶ **Condiciones y limitaciones del CMBS** P. 478

El CMBS se cancelará cuando el vehículo se detenga o cuando el sistema determine que ya no hay riesgo de sufrir una colisión.

El CMBS también puede cancelarse cuando el conductor mueve el volante y pisa el pedal del acelerador o del freno para evitar una colisión.

### ■ Cuando se activa el sistema

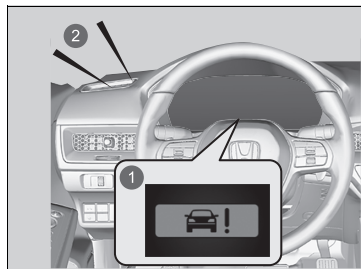

① Alertas visuales

② Alerta sonora

El sistema proporciona avisos visuales y acústicos de una posible colisión, y se detiene si se evita el choque.

▶ Tome las medidas adecuadas para evitar una colisión (accione el freno, cambie de carril, etc.).

Puede cambiar la distancia (**Lejos/Normal/Cerca**) entre los vehículos a la que se activará la alerta de colisión.

📄 **Funciones configurables** P. 348

## ■ Fases de alerta de colisión

El sistema tiene tres fases de alerta para una posible colisión. Sin embargo, de acuerdo con las circunstancias, el CMBS puede no pasar por todas las fases antes de iniciar la última.

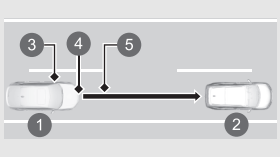
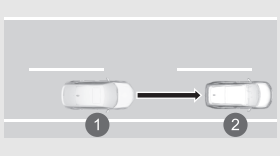
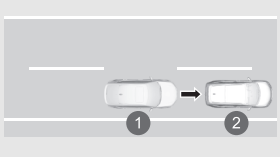
Distancia entre vehículos	CMBS		
	Los sensores detectan un vehículo	ADVERTENCIAS acústicas y visuales	Frenado
Fase uno 	Existe un riesgo de colisión con el vehículo precedente	Con el ajuste <b>Lejos</b> , las alertas visuales y acústicas se activan con una distancia más larga respecto al vehículo que va delante que con el ajuste <b>Normal</b> , y con <b>Cerca</b> , a una distancia más corta que con <b>Normal</b> .	—
Fase dos 	El riesgo de una colisión ha aumentado, el tiempo para responder es menor	Alertas visuales y acústicas	Aplicado suavemente
Fase tres 	El CMBS determina que una colisión es inevitable		Aplicado con fuerza

- 1 Su vehículo
- 2 Vehículo precedente
- 3 Lejos
- 4 Normal
- 5 Cerca

## ■ Activación y desactivación del CMBS



- 1 Interruptor de asistencia de seguridad
- 2 Rueda de selección izquierda

Cuando active y desactive el CMBS, realice lo siguiente:

1. Pulse el interruptor de asistencia de seguridad.

### Modelos con cuadro de instrumentos tipo A

2. Gire la rueda de selección izquierda hasta el símbolo y pulse.

### Modelos con cuadro de instrumentos tipo B

2. Gire la rueda de selección derecha hasta el símbolo y pulse.

- ▶ El mensaje aparece en la interfaz de información para el conductor cuando el sistema se activa o desactiva.
- ▶ Aparece una marca de verificación en la casilla y el color del símbolo cambia a verde cuando el sistema está activado. La marca de verificación desaparece y el color del símbolo cambia a gris cuando el sistema está apagado.

El CMBS se activa cada vez que se enciende el sistema de alimentación, aunque lo hubiera desactivado la última vez que utilizó el vehículo.

## ▶ Activación y desactivación del CMBS

No puede desactivar el CMBS mientras conduce.

El CMBS puede apagarse automáticamente y el testigo de asistencia de seguridad (ámbar) se encenderá y permanecerá encendido en ciertas situaciones.

▶ **Condiciones y limitaciones del CMBS** P. 478

El CMBS permanece inactivo unos 15 segundos después de activar el sistema de alimentación.

También puede seleccionar el contenido del sistema de asistencia de seguridad en la interfaz de información para el conductor.

▶ **Interfaz de información para el conductor (cuadro de instrumentos tipo A)** P. 155

▶ **Área del lado derecho de la interfaz de información para el conductor (cuadro de instrumentos tipo B)** P. 175

Al conectar el modo de alimentación, es posible que los testigos del sistema de control y estabilidad (VSA), el sistema de control y estabilidad (VSA) **OFF**\*, el sistema de prevención y mitigación de impactos, el sistema de ayuda de permanencia en la carretera (Road Departure Mitigation), el sistema de control de cruceo adaptativo (ACC) con función de seguimiento a baja velocidad (Low Speed Following), el sistema de aviso de desinflado/presión baja de los neumáticos y de asistencia de seguridad se enciendan en ámbar y que aparezca un mensaje en el cuadro de instrumentos al volver a conectar la batería de 12 voltios.

Conduzca una distancia corta a más de 20 km/h.

Los testigos deberían apagarse. Si no lo hacen, pida a un concesionario que revise el vehículo.

Solicite que le revisen el vehículo en un concesionario si observa cualquier comportamiento inusual del sistema (por ejemplo, aparece el mensaje de advertencia con mucha frecuencia).



- 1 Interruptor de asistencia de seguridad
- 2 Rueda de selección derecha

## ■ Condiciones y limitaciones del CMBS

En las siguientes situaciones, es posible que la cámara no pueda detectar correctamente vehículos, peatones, bicicletas en movimiento o condiciones de la carretera, lo que podría provocar que el CMBS no funcionara correctamente.

### ➤ Cámara de visión panorámica frontal P. 545

#### ■ Condiciones ambientales

- Se conduce con mal tiempo (lluvia, niebla, nieve, etc.).
- Cambios bruscos de luz ambiental, por ejemplo, al salir o al entrar en un túnel, sombra de árboles y edificios, etc.
- Se conduce con poca luz solar (p. ej., al amanecer o anochecer).
- Se refleja una luz intensa en vehículos, peatones, bicicletas en movimiento o el firme de la calzada.
- El vehículo que circula delante arroja agua o nieve.
- Se conduce de noche o en un sitio oscuro, como un túnel (debido a condiciones de poca luz, es posible que no se detecte la presencia de vehículos, peatones o bicicletas en movimiento).

#### ■ Condiciones de la calzada

- Se conduce en carreteras con curvas o pendientes.
- Hay una película de agua o charcos en el firme de la calzada.
- Se conduce por carreteras con rodadas (carreteras nevadas o sin asfaltar, etc.).
- El vehículo vibra mucho al circular por carreteras con firme en mal estado.

**■ Condiciones del vehículo**

- El vehículo se inclina debido a una carga excesiva en las plazas traseras o en el maletero.
- Las cadenas para neumáticos están montadas.
- Se conduce de noche o en un sitio oscuro, como un túnel, con los faros apagados.
- La parte delantera de la cámara está tapada debido a la presencia de suciedad, niebla, lluvia, barro, nieve húmeda, alguna junta, accesorios, adhesivos o una película en el parabrisas.
- Los limpiaparabrisas han dejado residuos sobre el parabrisas.
- Si la iluminación es insuficiente debido a la presencia de suciedad sobre la lente de los faros o si la visibilidad es mala en un lugar oscuro debido a un ajuste incorrecto de los faros.
- Estado anormal de los neumáticos o las ruedas (tamaño incorrecto, ruedas de diferentes tamaños y tipos, inflado incorrecto de los neumáticos, rueda de repuesto compacta\*, etc.).
- La suspensión se ha modificado.
- El vehículo arrastra un remolque.

\* No disponible en todos los modelos

■ **Ejemplos de limitaciones para la detección correcta de la cámara debido a las condiciones del vehículo que circula delante, los vehículos que circulan en sentido opuesto, los peatones o las bicicletas en movimiento**

- La distancia entre su vehículo y el vehículo que circula delante, el vehículo que circula en sentido contrario, el peatón o la bicicleta en movimiento es muy corta.
- El vehículo que circula delante, el vehículo que circula en sentido contrario, el peatón o la bicicleta en movimiento se aparta o se sitúa de repente delante de usted.
- La bicicleta está parada.
- El vehículo que circula en sentido contrario o delante de usted está desviado hacia un lado o en diagonal.
- Cuando el vehículo que circula delante, el vehículo que circula en sentido contrario, el peatón o la bicicleta en movimiento se confunden con el fondo y el sistema no es capaz de reconocerlos.
- Cuando un grupo de varios peatones caminan por delante de usted.
- Cuando hay un grupo de varias bicicletas en movimiento delante de usted.
- Cuando un peatón o una bicicleta en movimiento cruza la vía rápidamente.
- Un peatón o una bicicleta en movimiento se aproximan desde el sentido opuesto.
- El vehículo que circula delante o en sentido contrario tiene encendidos solamente los faros de un lado o los tiene todos apagados en un lugar oscuro.
- Cuando parte de un peatón (cabeza, extremidades, etc.) está oculta por el equipaje.
- Cuando un peatón está agachado, o cuando sube las manos o está corriendo.
- Cuando el peatón mide menos de 1 metro o más de 2 metros.
- Cuando el peatón empuja un carrito o una bicicleta.

⌘ Sistema de prevención y mitigación de impactos (CMBS)

Asegúrese de que todos los neumáticos sean del mismo tamaño especificado, tipo y marca, y que se desgastan por igual.

Si utiliza neumáticos de diferentes tamaños, tipos, marcas o con un nivel de desgaste distinto, es posible que el sistema no funcione correctamente.

No modifique la suspensión. Si se modifica la altura del vehículo, es posible que el sistema no funcione correctamente.



■ **Ejemplos de otras limitaciones para la detección o el funcionamiento del sistema**

- Cuando el vehículo que circula delante es una moto pequeña, una moto con sidecar, una silla de ruedas u otro vehículo con una forma peculiar.
- Cuando un vehículo es más bajo en la parte trasera que en la delantera (por ejemplo, un camión que no transporte una carga), o si se trata de un vehículo estrecho.
- Cuando el vehículo que circula delante, el vehículo que circula en sentido contrario, el peatón o la bicicleta en movimiento no se encuentran delante del vehículo.
- La diferencia de velocidad entre su vehículo y el vehículo que circula delante, el vehículo que circula en sentido contrario, el peatón o la bicicleta en movimiento es muy grande.
- Cuando el vehículo o la bicicleta en movimiento que circulan delante aminoran la velocidad de repente.
- Cuando el conductor acciona el pedal del freno y el volante para evitar una colisión.
- Cuando se acerca al vehículo que circula delante, al vehículo que circula en sentido contrario, a los peatones o a las bicicletas en movimiento mientras acelera bruscamente o acciona el volante (excepto al girar a la izquierda\*1/derecha\*2 en una intersección, etc.)\*3.
- Si la bicicleta en movimiento es una bicicleta para niños, una bicicleta plegable, un triciclo o una de otro tipo con neumáticos pequeños, así como una bicicleta larga como, por ejemplo, una bicicleta tipo tándem.
- Cuando la cámara no puede identificar correctamente la forma del vehículo que circula delante, el vehículo que circula en sentido contrario, el peatón o la bicicleta en movimiento.
- Si la altura sobre el suelo del vehículo que circula delante es demasiado alta.

\*1: Modelos con volante a la izquierda

\*2: Modelos con volante a la derecha

\*3: Cuando hay riesgo de colisión frontal con el vehículo que circula en sentido contrario al girar a la izquierda\*1/derecha\*2, el CMBS se activa. Sin embargo, es posible que no se active si gira el volante de repente.

### ■ Desconexión automática

El CMBS puede apagarse automáticamente y el testigo de asistencia de seguridad (ámbar) se enciende y mantiene encendido cuando:

- Conduce fuera de carretera o en una carretera de montaña, con curvas o sinuosa durante un periodo prolongado.
- Se conduce con mal tiempo (lluvia, niebla, nieve, etc.).
- Se conduce con el freno de estacionamiento aplicado.
- La temperatura de la cámara es demasiado alta.
- La parte delantera de la cámara está tapada debido a la presencia de suciedad, niebla, lluvia, barro, nieve húmeda, alguna junta, accesorios, adhesivos o una película en el parabrisas.
- Se detecta una condición anormal en los neumáticos (tamaño equivocado del neumático, neumático pinchado, etc.).

Cuando las condiciones que hicieron que el CMBS se apagase mejoran o se solucionan (por ejemplo, la limpieza), el sistema vuelve a funcionar.

## ■ Con pocas posibilidades de colisión

Aunque el riesgo de colisión sea mínimo, el CMBS puede activarse en las siguientes situaciones.

Además, el sistema puede activarse si detecta una posibilidad de colisión con peatones, bicicletas en movimiento o vehículos.

- Su vehículo se acerca o adelanta a otro vehículo que está girando a la izquierda o a la derecha.
- Su vehículo se acerca a otro vehículo precedente y cambia de carril para adelantar.

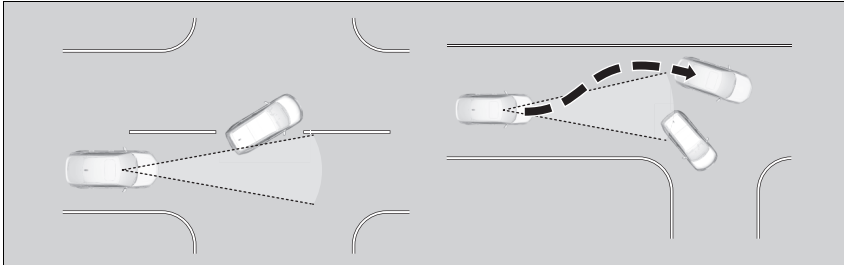

- Cuando su vehículo se acerca a vehículos, peatones o bicicletas en movimiento.
- Cuando los vehículos, peatones o bicicletas en movimiento pasan por delante de usted.
- Cuando pasa por debajo de una estructura baja o cruza una entrada estrecha a alta velocidad.
- Cuando hay señales de tráfico o estructuras como guardarrailes en el perímetro de una curva.

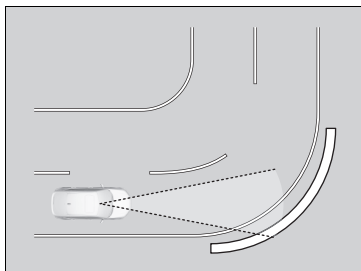

- Cuando, al circular en curvas, el vehículo llega a un punto en el que se detecta otro vehículo que se aproxima por delante hacia usted.

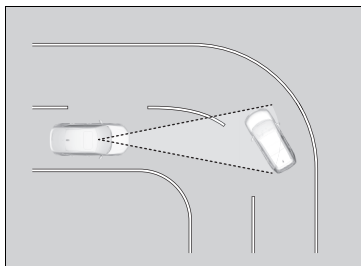

- Al acercarse a vehículos parados o muros, como al estacionar.

## Control de crucero adaptativo (ACC) con función de seguimiento a baja velocidad (Low Speed Following)

Ayuda a mantener una velocidad constante del vehículo y una distancia de seguimiento tras un vehículo detectado que circule por delante; si este vehículo se detiene, puede desacelerar y parar su vehículo sin tener que mantener el pie en el freno ni el acelerador.

Cuando el sistema ACC con función de seguimiento a baja velocidad (Low Speed Following) desacelera el vehículo mediante la aplicación de los frenos, las luces de freno se encienden.

### Cuándo utilizarlo

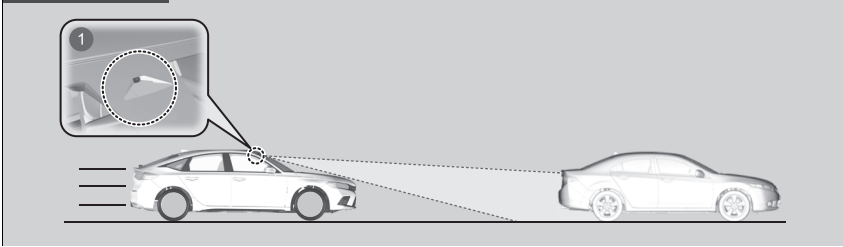

- 1 La cámara de visión panorámica frontal está situada detrás del retrovisor.
- Velocidad del vehículo para el ACC con función de seguimiento a baja velocidad (Low Speed Following): **se detecta un vehículo precedente en el área de alcance del ACC con función de seguimiento a baja velocidad (Low Speed Following)**: el ACC con función de seguimiento a baja velocidad (Low Speed Following) funciona a velocidades de hasta 180 km/h.
- **No se detecta ningún vehículo precedente en el área de alcance del ACC con función de seguimiento a baja velocidad (Low Speed Following)**: el ACC con función de seguimiento a baja velocidad (Low Speed Following) funciona a velocidades de 30 km/h o superiores.
- Posiciones de cambio del ACC con función de seguimiento a baja velocidad (Low Speed Following): En **[D]**.

☒ Control de crucero adaptativo (ACC) con función de seguimiento a baja velocidad (Low Speed Following)

### ⚠ ADVERTENCIA

Si el ACC con función de seguimiento a baja velocidad (Low Speed Following) se usa incorrectamente, se puede provocar un accidente.

Utilice el ACC con función de seguimiento a baja velocidad (Low Speed Following) solo al circular por autopistas y carreteras en buen estado, así como en buenas condiciones meteorológicas.

### ⚠ ADVERTENCIA

El ACC con función de seguimiento a baja velocidad (Low Speed Following) tiene una capacidad de frenado limitada y podría no detener el vehículo a tiempo para evitar una colisión con un vehículo que pare rápidamente delante de usted.

Debe estar siempre preparado para aplicar el pedal de freno cuando las condiciones lo requieran.

## ■ Cómo activar el sistema

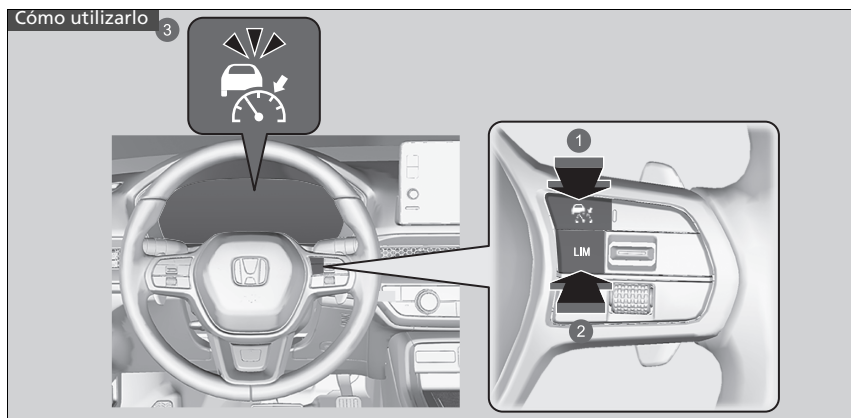

- 1 Botón . Pulse el botón en el volante.
- 2 Botón **LIM**. Si se enciende un testigo distinto, pulse el botón **LIM** para cambiarlo al ACC con función de seguimiento a baja velocidad (Low Speed Following).
- 3 Se enciende el testigo (**blanco**) en el indicador. El ACC con función de seguimiento a baja velocidad (Low Speed Following) está listo para su uso.

▶ Control de cruceo adaptativo (ACC) con función de seguimiento a baja velocidad (Low Speed Following)

## ⚠ ADVERTENCIA

Salir de un vehículo parado con el sistema ACC con función de seguimiento a baja velocidad (Low Speed Following) aún funcionando puede provocar que el vehículo se mueva sin el control del conductor.

Un vehículo que se mueve sin el control del conductor puede ocasionar un accidente, con los consiguientes riesgos de lesiones graves o fatales.

Nunca salga del vehículo si se ha detenido con el ACC con función de seguimiento a baja velocidad (Low Speed Following).

### Recordatorio importante

Como ocurre con otros sistemas, el ACC con función de seguimiento a baja velocidad (Low Speed Following) tiene limitaciones. Use el pedal de freno cuando sea necesario y mantenga una distancia segura entre su vehículo y los demás.

Puede consultar información de uso de la cámara equipada con este sistema.

▶ Cámara de visión panorámica frontal P. 545

## Programación de la velocidad del vehículo

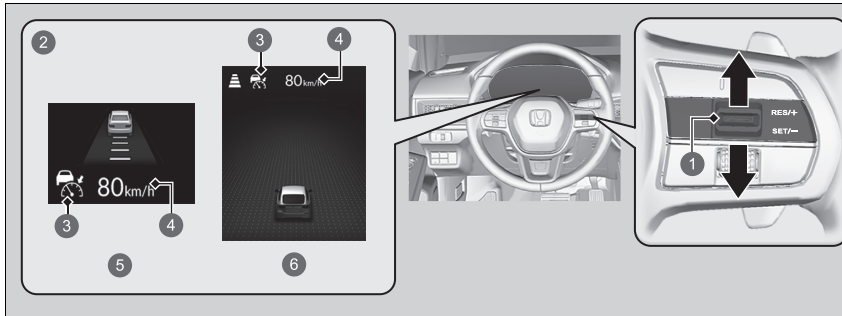

- 1 Interruptor **RES/+ / SET/-**  
Arriba o abajo
- 2 Se enciende cuando se activa el ACC con función de seguimiento a baja velocidad (Low Speed Following)
- 3 (verde)
- 4 Velocidad del vehículo programada (blanco)
- 5 Modelos con cuadro de instrumentos tipo A
- 6 Modelos con cuadro de instrumentos tipo B

## Control de crucero adaptativo (ACC) con función de seguimiento a baja velocidad (Low Speed Following)

Es posible que el ACC con función de seguimiento a baja velocidad (Low Speed Following) no funcione correctamente en determinadas condiciones.

### Condiciones y limitaciones del ACC con función de seguimiento a baja velocidad (Low Speed Following) P. 495

Cuando no utilice el ACC con función de seguimiento a baja velocidad (Low Speed Following): desactive el control de crucero adaptativo pulsando el botón

No utilice el ACC con función de seguimiento a baja velocidad (Low Speed Following) en las condiciones siguientes:

- En carreteras con cambios de carril frecuentes o arranques y paradas continuos, el control de crucero adaptativo (ACC) con función de seguimiento a baja velocidad (Low Speed Following) no puede mantener una distancia adecuada entre el vehículo propio y el que circula delante.
- En carreteras con curvas pronunciadas.
- En carreteras con puestos de peaje u objetos entre los carriles de tráfico, o en zonas de aparcamiento o instalaciones con acceso para coches.
- Cuando conduzca con mal tiempo (lluvia, niebla, nieve, etc.), es posible que el control de crucero adaptativo (ACC) con función de seguimiento a baja velocidad (Low Speed Following) no detecte correctamente la distancia entre su vehículo y el que circula delante.
- En carreteras con superficies resbaladizas o con hielo. Las ruedas pueden patinar y el vehículo puede perder el control.
- En carreteras con pendientes pronunciadas cuesta arriba o cuesta abajo.
- En carreteras con pendientes con curvas.

**Cuando se conduce a una velocidad mínima de 30 km/h:** levante el pie del pedal y pulse el interruptor **RES/+SET/-** hacia arriba o hacia abajo cuando alcance la velocidad deseada. En el momento en que suelte el interruptor, la velocidad quedará fijada y se activará el ACC con función de seguimiento a baja velocidad (Low Speed Following).

**Cuando se conduce a una velocidad inferior a unos 30 km/h:** si el vehículo está en movimiento y el pedal de freno no está pisado, al pulsar el interruptor se fija la velocidad a unos 30 km/h, independientemente de la velocidad actual del vehículo.

Si su vehículo está parado, puede ajustar la velocidad del vehículo incluso con el pedal de freno pisado.

#### ☒ Control de cruceo adaptativo (ACC) con función de seguimiento a baja velocidad (Low Speed Following)

Los testigos del control de velocidad de cruceo adaptativo (ACC) con función de seguimiento a baja velocidad (Low Speed Following), del sistema de aviso de desinflado/baja presión de los neumáticos, de asistencia de seguridad, del sistema de control y estabilidad (VSA), el sistema de control y estabilidad (VSA) **OFF\***, el sistema de prevención y mitigación de impactos, y el sistema de ayuda de permanencia en la carretera (Road Departure Mitigation) pueden encenderse junto con un mensaje en el cuadro de instrumentos al poner el modo de alimentación en la posición de CONTACTO después de conectar de nuevo la batería de 12 voltios. Conduzca una distancia corta a más de 20 km/h. Los testigos deberían apagarse. Si no lo hacen, pida a un concesionario que revise el vehículo.

Puede elegir el formato de visualización de las mediciones de velocidad fija en la pantalla de audio/información para el conductor entre km/h y mph.

☒ **Funciones configurables** P. 348





- 1 Ajuste del intervalo de separación del vehículo
- 2 Velocidad del vehículo programada
- 3 (verde)



- 1 Ajuste del intervalo de separación del vehículo
- 2 Velocidad del vehículo programada
- 3 (verde)

Cuando el ACC con función de seguimiento a baja velocidad (Low Speed Following) empieza a funcionar, el icono del vehículo, las barras de distancia y la velocidad programada aparecen en el cuadro de instrumentos.

Cuando utilice el ACC con función de seguimiento a baja velocidad (Low Speed Following), la función de asistencia de conducción recta (una función del sistema de la dirección asistida eléctrica) se activa. Al permitir que el sistema de dirección pueda compensar automáticamente el viraje natural de la dirección, la función de asistencia de conducción recta facilita que el vehículo pueda mantener una trayectoria en línea recta.

## ■ Cuando está funcionando

### ■ Hay un vehículo delante del suyo

El ACC con función de seguimiento a baja velocidad (Low Speed Following) controla si el vehículo que circula por delante entra en el área de alcance del ACC con función de seguimiento a baja velocidad (Low Speed Following). Si se detecta un vehículo, el sistema ACC con función de seguimiento a baja velocidad (Low Speed Following) mantiene o reduce la velocidad programada en el vehículo para mantener la distancia de seguimiento.

➤ Para ajustar o modificar la distancia de seguimiento P. 500

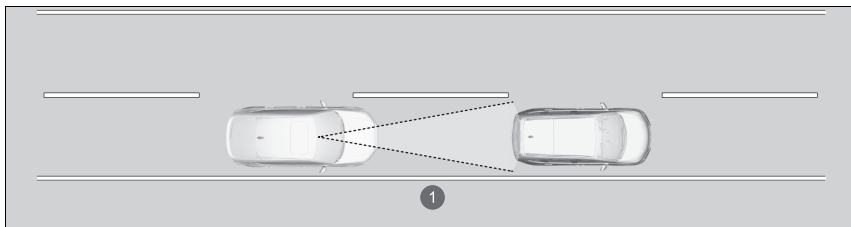

1 Área de alcance del ACC con función de seguimiento a baja velocidad (Low Speed Following): 120 m

## ⌘ Cuando está funcionando

Si el vehículo que circula delante reduce la velocidad de forma violenta, o si otro vehículo se cuela delante de usted, el aviso sonará y aparecerá un mensaje en la interfaz de información para el conductor.

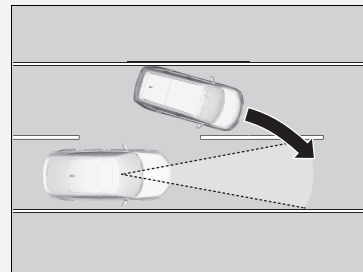

Pise el pedal de freno y mantenga una distancia adecuada con el vehículo de delante.

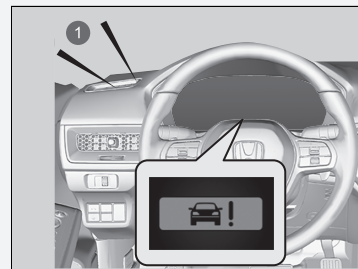

1 Alerta sonora



- 1 En el cuadro de instrumentos aparece el icono de un vehículo.



- 1 Vehículo objetivo bajo control  
2 Vehículo objetivo fuera de control

En el cuadro de instrumentos aparece el icono de un vehículo.  
Vehículo objetivo bajo control: blanco y con contorno verde  
Vehículo objetivo fuera de control: Gris

Cuando delante de usted se detecta un vehículo a menor velocidad que la que usted ha programado, su vehículo empieza a disminuir la velocidad.

#### ☒ Cuando está funcionando

Incluso si la distancia entre su vehículo y el vehículo de delante es corta, el ACC con función de seguimiento a baja velocidad (Low Speed Following) puede comenzar a acelerar su vehículo en las siguientes circunstancias:

- El vehículo que circula delante va prácticamente a la misma velocidad o más rápido que su vehículo.
- Un vehículo que se cuele delante del suyo va más rápido que su vehículo y la separación entre los vehículos se va aumentando poco a poco.

También se puede ajustar el sistema para que emita un tono cuando el vehículo que va delante entra y sale del área de detección del ACC con función de seguimiento a baja velocidad (Low Speed Following). Puede activar o desactivar el aviso acústico de detección del vehículo.

☒ **Funciones configurables** P. 348

#### Limitaciones

Es posible que tenga que utilizar el pedal de freno para mantener una distancia de seguridad cuando el sistema ACC con función de seguimiento a baja velocidad (Low Speed Following) está activo. Además, el ACC con función de seguimiento a baja velocidad (Low Speed Following) puede no funcionar correctamente en determinadas condiciones.

☒ **Condiciones y limitaciones del ACC con función de seguimiento a baja velocidad (Low Speed Following)** P. 495

### ■ No hay ningún vehículo delante del suyo



- 1 En el cuadro de instrumentos aparece el icono de un vehículo rodeado por una línea.



### ■ Cuando pisa el pedal del acelerador

Puede aumentar temporalmente la velocidad del vehículo. En este caso, no hay alertas acústicas ni visuales incluso si hay un vehículo dentro del alcance del ACC con función de seguimiento a baja velocidad (Low Speed Following).

El ACC con función de seguimiento a baja velocidad (Low Speed Following) permanece encendido a menos que lo cancele. Una vez que suelte el pedal del acelerador, el sistema reanudará la velocidad programada.

Hay ocasiones en las que la velocidad del vehículo disminuye cuando se pisa ligeramente el pedal del acelerador.

Su vehículo mantiene la velocidad fijada sin tener que mantener el pie sobre el pedal de freno ni del acelerador.

Si antes se detectó un vehículo circulando delante que evitó que su vehículo fuera a la velocidad fija, el ACC con función de seguimiento a baja velocidad (Low Speed Following) acelera su vehículo hasta alcanzar esta velocidad y seguidamente la mantiene.

En pendientes pronunciadas durante el ACC con función de seguimiento a baja velocidad (Low Speed Following), frena para inhibir la aceleración excesiva y mantener la velocidad programada. Sin embargo, la velocidad del vehículo puede ser superior a la velocidad programada.

### ▶▶ Cuando está funcionando

- El ACC con función de seguimiento a baja velocidad (Low Speed Following) puede controlar temporalmente la distancia entre su vehículo y el vehículo del carril contiguo o los alrededores del vehículo según las condiciones de la carretera (por ejemplo, curvas) o las condiciones del vehículo (por ejemplo, accionamiento del volante o posición del vehículo en el carril).

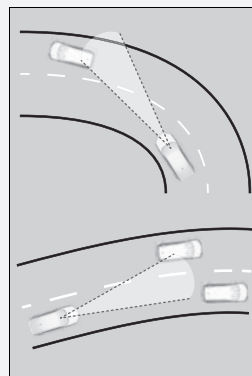

- Cuando el vehículo que le precede se aleja, por ejemplo, al entrar en un área de intercambio o de descanso, el ACC con función de seguimiento a baja velocidad (Low Speed Following) puede seguir manteniendo la distancia de seguimiento establecida durante un breve periodo de tiempo.

■ Se detecta un vehículo circulando delante dentro del área de alcance del ACC con función de seguimiento a baja velocidad (Low Speed Following) y se desacelera hasta parar

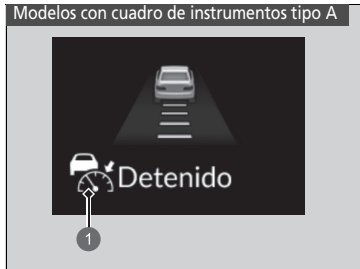

El vehículo también se detiene, automáticamente. El mensaje **Detenido** aparece en el cuadro de instrumentos.

Cuando el vehículo que va delante vuelve a arrancar, parpadea en el cuadro de instrumentos el icono del vehículo. Si pulsa el interruptor **RES/+ / SET/-** hacia arriba o hacia abajo, o pisa el pedal del acelerador, el ACC con función de seguimiento a baja velocidad (Low Speed Following) vuelve a funcionar con la velocidad fijada previamente.

1  (verde)



1  (verde)



1  (verde)

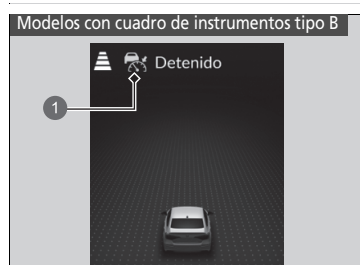

1  (verde)

Si no le precede ningún vehículo antes de reanudar la conducción, pise el pedal del acelerador y el ACC con función de seguimiento a baja velocidad (Low Speed Following) se pondrá en marcha de nuevo dentro de los límites de la velocidad fijada anteriormente.

## ■ Condiciones y limitaciones del ACC con función de seguimiento a baja velocidad (Low Speed Following)

El sistema se puede apagar automáticamente en determinadas condiciones. Algunos ejemplos de estas condiciones se indican a continuación. Otras condiciones pueden reducir algunas de las funciones del ACC con función de seguimiento a baja velocidad (Low Speed Following).

📷 **Cámara de visión panorámica frontal** P. 545

### ■ Condiciones ambientales

- Se conduce con mal tiempo (lluvia, niebla, nieve, etc.).
- Cambios bruscos de luz ambiental, por ejemplo, al salir o al entrar en un túnel, sombra de árboles y edificios, etc.
- Se refleja una luz intensa en los vehículos o en el firme de la calzada.
- El vehículo que circula delante arroja agua o nieve.
- Se conduce de noche o en un sitio oscuro, como un túnel (debido a condiciones de poca luz, es posible que no se detecte todo el vehículo).
- Se conduce con poca luz solar (p. ej., al amanecer o anochecer).

### ■ Condiciones de la calzada

- Se conduce en carreteras con curvas o pendientes.

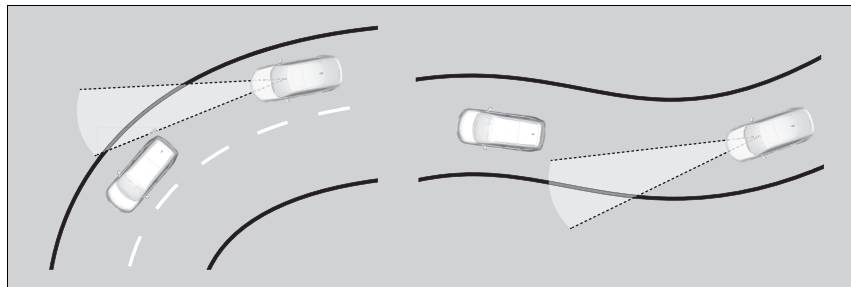

- Se conduce por carreteras con rodadas (carreteras nevadas o sin asfaltar, etc.).
- Hay charcos o una película de agua en el firme de la calzada.
- El vehículo vibra mucho al circular por carreteras con firme en mal estado.

### ■ Condiciones del vehículo

- El vehículo se inclina debido a una carga excesiva en las plazas traseras o en el maletero.
- Las cadenas para neumáticos están montadas.
- La parte delantera de la cámara está tapada debido a la presencia de suciedad, niebla, lluvia, barro, nieve húmeda, alguna junta, accesorios, adhesivos o una película en el parabrisas.
- Se conduce de noche o en un sitio oscuro, como un túnel, con los faros apagados.
- Los limpiaparabrisas han dejado residuos sobre el parabrisas.
- Si la iluminación es insuficiente debido a la presencia de suciedad sobre la lente de los faros o si la visibilidad es mala en un lugar oscuro debido a un ajuste incorrecto de los faros.
- Estado anormal de los neumáticos o las ruedas (tamaño incorrecto, ruedas de diferentes tamaños y tipos, inflado incorrecto de los neumáticos, rueda de repuesto compacta\*, etc.).
- La suspensión se ha modificado.
- El vehículo arrastra un remolque.



■ **Ejemplos de condiciones en las que es posible que la cámara no detecte correctamente el vehículo que circula delante**

- Un vehículo se cruza repentinamente delante del suyo.
- La distancia entre su vehículo y el vehículo precedente es demasiado corta.
- Cuando el vehículo que circula delante se confunde con el fondo y el sistema no es capaz de reconocerlo.
- El vehículo que circula delante tiene encendidos solamente los faros de un lado o los tiene todos apagados en un lugar oscuro.

■ **Ejemplos de condiciones en las que es posible que el sistema no funcione correctamente**

- El vehículo que circula delante se detiene y la diferencia de velocidad entre su vehículo y el vehículo que circula delante es muy grande.
- Cuando el vehículo que circula delante aminora la velocidad de repente.
- Cuando el vehículo que circula delante tiene una forma peculiar.
- Cuando un vehículo es más bajo en la parte trasera que en la delantera (por ejemplo, un camión que no transporte una carga), o si se trata de un vehículo estrecho.

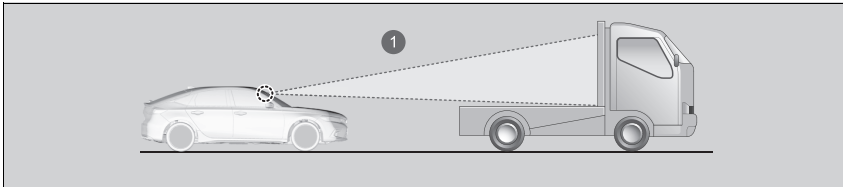

- 1 La cámara detecta la sección superior de un camión vacío.

- Cuando su vehículo o el vehículo que va delante circula por un borde del carril.
- Cuando el vehículo que circula delante es estrecho como, por ejemplo, una moto.
- Si la altura sobre el suelo del vehículo que circula delante es demasiado alta.

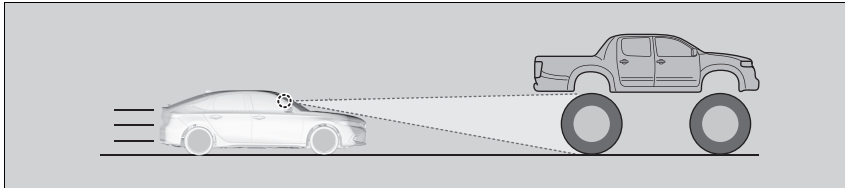

- Cuando la cámara no puede identificar correctamente la forma del vehículo que circula delante.

## ■ Ajuste de la velocidad del vehículo

Para aumentar o disminuir la velocidad del vehículo utilice el interruptor **RES/+ / SET/-** del volante.

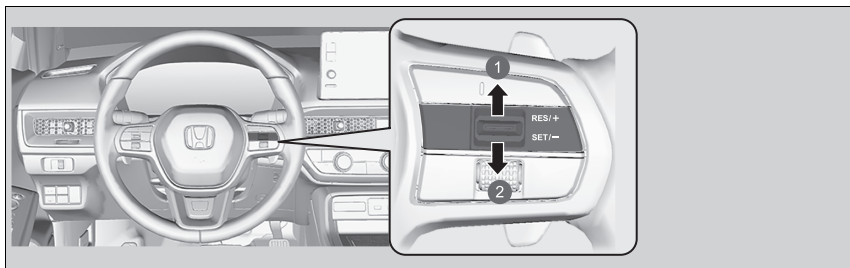

- 1 Aumento de la velocidad
- 2 Reducción de la velocidad

- Cada vez que se pulsa el interruptor **RES/+ / SET/-** hacia arriba o hacia abajo, la velocidad del vehículo aumenta o disminuye aproximadamente 1 km/h según sea necesario.
- Si mantiene el interruptor **RES/+ / SET/-** pulsado hacia arriba o hacia abajo, la velocidad del vehículo aumenta o disminuye aproximadamente 10 km/h.

## ▣ Ajuste de la velocidad del vehículo

Si se detecta un vehículo precedente circulando a una velocidad menor a su velocidad fija aumentada, puede que el ACC con función de seguimiento a baja velocidad (Low Speed Following) no acelere el vehículo. De esta forma, ayuda a mantener la distancia fijada entre su vehículo y el vehículo precedente.

Si pisa el pedal del acelerador y, a continuación, pulsa y suelta el interruptor **RES/+ / SET/-**, se establece la velocidad actual del vehículo.

## ■ Para ajustar o modificar la distancia de seguimiento

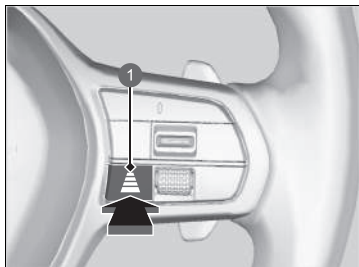









1 Botón de intervalos

Pulse el botón de distancia para cambiar la distancia de seguimiento del ACC con función de seguimiento a baja velocidad (Low Speed Following).

Cada vez que se pulsa el botón, la distancia de seguimiento (la distancia con el vehículo precedente) que se ha fijado se alterna entre las distancias de seguimiento extralarga, larga, intermedia y corta.

Determine la distancia de seguimiento más adecuada en función de sus condiciones de conducción específicas. Asegúrese de cumplir con los requisitos de distancia de seguimiento establecidos por las normativas locales.

Cuanto más alta sea la velocidad de seguimiento, mayor será la distancia de seguimiento corta, intermedia, larga o extralarga. Vea los siguientes ejemplos como referencia.

Distancia de seguimiento			Cuando la velocidad fija es:	
			80 km/h	104 km/h
Corta	 *1	 *2	26,6 metros 1,2 seg.	33,7 metros 1,2 seg.
Media	 *1	 *2	34,6 metros 1,6 seg.	44,9 metros 1,6 seg.
Larga	 *1	 *2	44,0 metros 2,0 seg.	57,1 metros 2,0 seg.
Extralarga	 *1	 *2	53,6 metros 2,4 seg.	70,0 metros 2,4 seg.

Cuando su vehículo se detiene automáticamente porque el vehículo detectado delante se ha detenido, la distancia entre los dos vehículos podrá variar según el ajuste de distancia del ACC con función de seguimiento a baja velocidad (Low Speed Following).

\*1: Modelos con cuadro de instrumentos tipo A

\*2: Modelos con cuadro de instrumentos tipo B

#### ▶▶ Para ajustar o modificar la distancia de seguimiento

El conductor debe, en todo momento, mantener una distancia de frenado suficiente con el vehículo que circula delante y tener en cuenta que las distancias o espacios mínimos pueden consultarse en las disposiciones del código de circulación local y que es responsabilidad del conductor respetar dicha legislación.

## ■ Cancelación

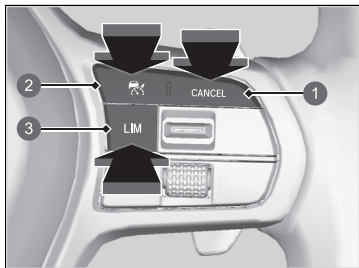

- 1 Botón **CANCEL**
- 2 Botón
- 3 Botón **LIM**

Para desconectar el ACC con función de seguimiento a baja velocidad (Low Speed Following), realice cualquiera de las siguientes acciones:

- Pulse el botón **CANCEL**.
  - ▶ El testigo (verde) del cuadro de instrumentos se cambia por el testigo (blanco).
- Pulse el botón .
- ▶ El testigo (verde) se apaga.
- Pulse el botón **LIM**.
- Pise el pedal de freno mientras el vehículo avanza.
  - ▶ El testigo (verde) del cuadro de instrumentos se cambia por el testigo (blanco).

## ▶ Cancelación

Vuelta a la velocidad fijada previamente: después de haber cancelado el ACC con función de seguimiento a baja velocidad (Low Speed Following), puede activarlo con la velocidad fijada previamente que se muestra en el cuadro de instrumentos (en gris) si pulsa el interruptor **RES/+SET/-** hacia arriba aunque el vehículo esté parado.

Si desactiva el ACC con función de seguimiento a baja velocidad (Low Speed Following) pulsando el botón **CANCEL** o pisando el pedal del freno, la velocidad programada anterior se mostrará en gris en el cuadro de instrumentos. Cuando se pulsa el interruptor **RES/+SET/-**, el ACC con función de seguimiento a baja velocidad (Low Speed Following) se activa con la velocidad mostrada.

Si se muestra el testigo (blanco) y pulsa el interruptor **RES/+SET/-** hacia arriba, pero no se muestra ninguna velocidad fijada previamente (en gris), la velocidad se ajusta a la velocidad actual del vehículo.

La velocidad programada no puede fijarse ni reanudarse cuando el ACC con función de seguimiento a baja velocidad (Low Speed Following) se ha desactivado con el botón .

Pulse el botón para activar el sistema y, a continuación, programe la velocidad deseada.

### ■ Cancelación automática

Cuando el ACC con función de seguimiento a baja velocidad (Low Speed Following) se ha cancelado automáticamente, suena el avisador acústico y aparece un mensaje en el cuadro de instrumentos. Cualquiera de estas condiciones puede provocar que el ACC con función de seguimiento a baja velocidad (Low Speed Following) se cancele automáticamente:

- Mal tiempo (lluvia, niebla, nieve, etc.).
- No se puede detectar el vehículo precedente.
- Se detecta una condición anormal en los neumáticos o los neumáticos patinan.
- Conduce por una carretera montañosa o por un camino fuera de carretera durante periodos extensos.
- Movimiento brusco del volante.
- Cuando se activa el ABS, el VSA o el CMBS.
- Cuando se enciende el testigo del sistema VSA.
- Cuando el vehículo está parado en una pendiente pronunciada.
- Cuando se acciona manualmente el freno de estacionamiento.
- El vehículo que circula delante arroja agua o nieve.
- Se conduce con poca luz solar (p. ej., al amanecer o anochecer).
- Cuando el vehículo detectado dentro del área de alcance del ACC con función de seguimiento a baja velocidad (Low Speed Following) está demasiado cerca de su vehículo.
- Cuando se acelera rápidamente.
- La parte delantera de la cámara está tapada debido a la presencia de suciedad, niebla, lluvia, barro, nieve húmeda, alguna junta, accesorios, adhesivos o una película en el parabrisas.
- El vehículo tiene una carga excesiva en las plazas traseras o en el maletero.
- Al pasar por un lugar oscuro, como un túnel.
- Cuando se enciende el testigo (rojo) del sistema de frenos y freno de estacionamiento.
- El vehículo ha aplicado repetidamente los frenos para mantener la velocidad establecida (por ejemplo, al descender por una pendiente larga).
- El LKAS también se activa cuando el sistema no detecta ninguna acción de conducción por parte del conductor durante un tiempo determinado.

#### Cancelación

##### Modelos con cuadro de instrumentos tipo A

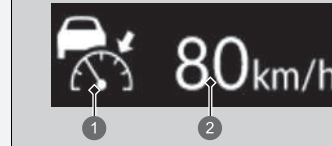

- 1 (Blanco)
- 2 Velocidad fijada previamente (gris)

##### Modelos con cuadro de instrumentos tipo B



- 1 (Blanco)
- 2 Velocidad fijada previamente (gris)

El ACC con función de seguimiento a baja velocidad (Low Speed Following) también se puede cancelar automáticamente por las siguientes causas. En estos casos, el freno de estacionamiento se acciona automáticamente.

- El cinturón de seguridad del conductor está desabrochado mientras el vehículo está parado.
- El vehículo se detiene durante más de 10 minutos.
- El sistema de alimentación se apaga.



## Sistema de aviso de salida de carril (LKAS)

Proporciona asistencia a la dirección para ayudar a mantener el vehículo en el centro de un carril detectado y proporciona avisos táctiles, acústicos y visuales si se detectan desviaciones fuera del carril.

### ■ Asistencia en la dirección

El sistema aplica un par a la dirección para mantener el vehículo entre las líneas del carril izquierda y derecha. El par aplicado aumenta si el vehículo se aproxima a cualquiera de las líneas del carril.

### ■ Avisos táctiles, acústicos y visuales

Produce vibraciones rápidas en el volante, y un aviso sonoro y visual le advierte de que el vehículo se está desviando de un carril detectado.

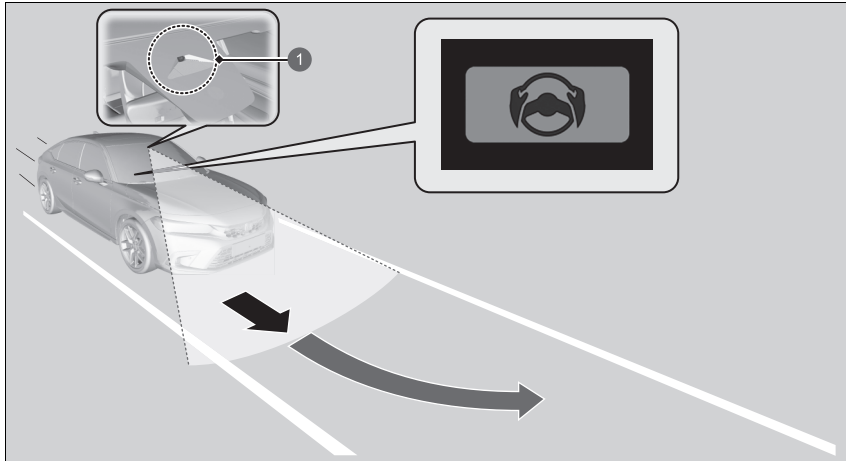

1 Cámara de visión panorámica frontal: controla las líneas del carril

### ☒ Sistema de aviso de salida de carril (LKAS)

#### Recordatorios de seguridad importantes

El sistema LKAS solo es para su comodidad. No es un sistema de conducción autónomo y siempre se requiere la atención y el control del conductor. El sistema no funciona si se retiran las manos del volante o si no consigue guiar el vehículo.

El LKAS resulta útil cuando se utiliza en autopistas o en vías de doble carril.

No coloque ningún objeto en la parte superior del panel de instrumentos. Los objetos pueden reflejarse en el parabrisas y evitar la detección correcta de los carriles.

El LKAS solo le advierte al detectar una desviación fuera del carril sin que se estén utilizando los intermitentes. El LKAS puede no detectar todas las marcas o salidas de carril. La exactitud varía en función de las condiciones meteorológicas, velocidad y estado de las marcas de carril. Siempre es su responsabilidad conducir de forma segura y evitar colisiones.

Puede consultar información de uso de la cámara equipada con este sistema.

➤ **Cámara de visión panorámica frontal** P. 545

Es posible que el LKAS no funcione correctamente en determinadas condiciones:

➤ **Condiciones y limitaciones del LKAS** P. 514

Cuando accione los intermitentes para cambiar de carril, el sistema quedará suspendido y se reanuda una vez que los intermitentes vuelvan a la posición de desactivación. Si hace un cambio de carril sin accionar los intermitentes, las alertas del LKAS se activarán y se aplicará el par a la dirección.

### ■ Función de asistencia de mantenimiento en carril

Proporciona asistencia para mantener el vehículo en el centro del carril. Cuando el vehículo se aproxima a la línea amarilla o blanca, se incrementa la fuerza de dirección de la dirección asistida eléctrica.

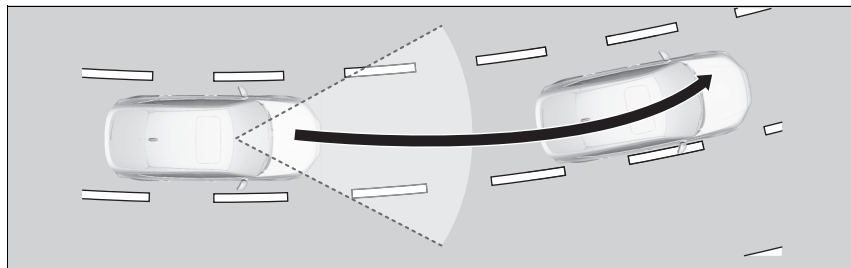

### ▶▶ Sistema de aviso de salida de carril (LKAS)

Cuando no puede detectar carriles, el sistema se cancela temporalmente. Cuando se detecta un carril, el sistema se reanuda automáticamente.

El LKAS no funcionará según se diseñó para situaciones de tráfico con paradas y arranques frecuentes ni en carreteras con curvas pronunciadas.

## ■ Función de aviso de cambio involuntario de carril

Cuando el vehículo entra en la zona de advertencia, el LKAS le advierte con una ligera vibración del volante, así como con un aviso sonoro y visual.

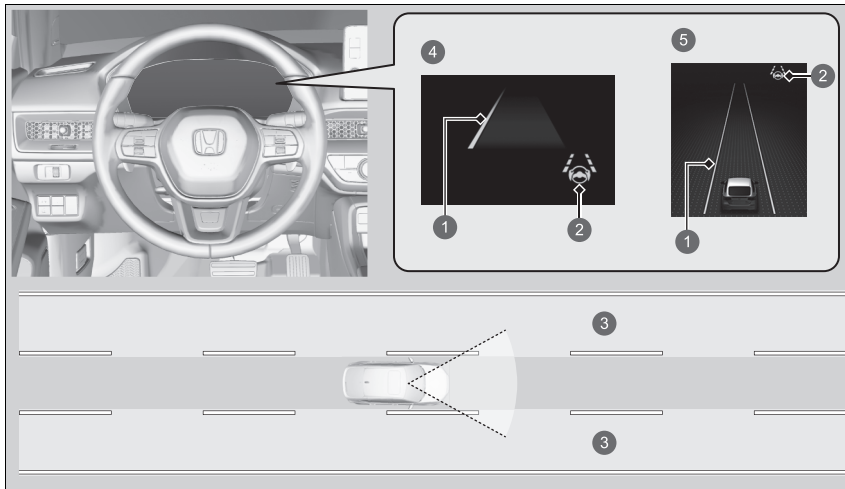

- ❶ Línea ámbar
- ❷ Testigo del LKAS (verde)
- ❸ Zona de advertencia
- ❹ Modelos con cuadro de instrumentos tipo A
- ❺ Modelos con cuadro de instrumentos tipo B

## ■ Cuándo se puede utilizar el sistema

El sistema se puede utilizar cuando se cumplen las siguientes condiciones.

- El carril por el que conduce tiene marcas de carril detectables a ambos lados y su vehículo está en el centro del carril.
- El vehículo se desplaza a una velocidad entre 72 y 180 km/h.
- Conduce por una carretera recta o ligeramente curvada.
- Los intermitentes están desactivados.
- El pedal de freno no está pisado.

## ☒ Cuándo se puede utilizar el sistema

Si el vehículo se desvía hacia la línea izquierda o derecha del carril porque el sistema aplica par a la dirección, apague el LKAS y acuda a un concesionario para que revisen el vehículo.

Respete siempre lo siguiente para activar el sistema correctamente:

- Mantenga siempre limpio el parabrisas alrededor de la cámara.
- Al limpiar el parabrisas, tenga cuidado de no aplicar limpiador de parabrisas en la lente de la cámara.
- No toque la lente de la cámara.
- No coloque ningún adhesivo en el área que rodea la cámara.

Si se pulsa el botón LKAS cuando se puede utilizar el sistema, el LKAS está activado sin modo en espera.

## ■ Cómo activar el sistema

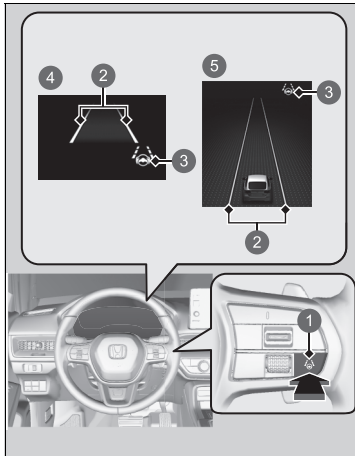

1. Pulse el botón LKAS.
  - ▶ El testigo del LKAS (blanco) aparece en el cuadro de instrumentos. el sistema está en espera.
  - ▶ Si se detectan líneas de carriles de tráfico, aparecen líneas blancas en el cuadro de instrumentos.

- 1 Botón LKAS
- 2 Línea blanca
- 3 Testigo (blanco) del sistema de aviso de salida de carril (LKAS)
- 4 Modelos con cuadro de instrumentos tipo A
- 5 Modelos con cuadro de instrumentos tipo B

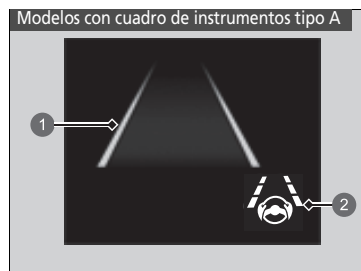

- ① Línea verde
- ② Testigo (verde) del sistema de aviso de salida de carril (LKAS)



- ① Línea verde
- ② Testigo (verde) del sistema de aviso de salida de carril (LKAS)

2. Mantenga el vehículo cerca del centro del carril durante la conducción.

- El testigo LKAS cambia de blanco a verde y las líneas blancas cambian a verde cuando el sistema empieza a funcionar después de detectar las marcas de los carriles izquierdo y derecho.

## ■ Cancelación

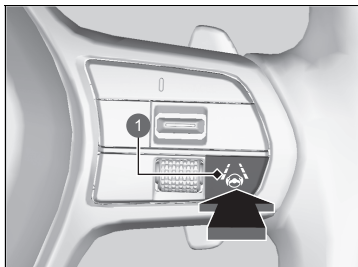

1 Botón LKAS

Pulse el botón LKAS.

El LKAS se desactivará cada vez que apague el sistema de alimentación, aunque lo hubiera activado la última vez que utilizó el vehículo.

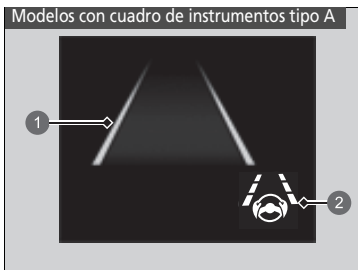

- 1 Línea blanca
- 2 Testigo (blanco) del sistema de aviso de salida de carril (LKAS)



- 1 Línea blanca
- 2 Testigo (blanco) del sistema de aviso de salida de carril (LKAS)

■ Se cancela el funcionamiento del sistema si:

- Disminuye la velocidad del vehículo a aproximadamente 64 km/h o menos.
  - Si se aumenta la velocidad del vehículo a aproximadamente 72 km/h o más, el LKAS se reanuda.
- Pise el pedal de freno.
  - El LKAS se reanuda y comenzará a detectar de nuevo las líneas del carril cuando suelte el pedal de freno.
- Su vehículo está desplazándose hacia la derecha o la izquierda del carril.

►► Se cancela el funcionamiento del sistema si:

- Puede cambiar la configuración del LKAS.
- Puede activar o desactivar el pitido de suspensión del LKAS.
  - **Funciones configurables** P. 348

Al cancelar el LKAS, las líneas verdes del indicador cambian a blanco o desaparecen y el avisador acústico suena (si está activado).



**■ El LKAS se puede cancelar automáticamente cuando:**

- El sistema no detecta líneas de carril.
- El volante se gira rápidamente.
- No consigue guiar el vehículo.
- Se circula por una curva pronunciada.
- Se circula a una velocidad superior a 185 km/h aproximadamente.

Cuando dejen de existir estas condiciones, el LKAS se reanudará automáticamente.

**■ El LKAS puede cancelarse automáticamente cuando:**

En los siguientes casos, pueden desaparecer líneas de carril en el indicador, puede activarse el avisador acústico y puede cancelarse el LKAS automáticamente:

- La temperatura de la cámara es extremadamente alta.
- La cámara detrás del espejo retrovisor o la zona que haya alrededor de la cámara, incluido el parabrisas, se ensucian.
- El sistema ABS o VSA se conecta.

## ■ Condiciones y limitaciones del LKAS

Puede que el sistema no detecte las marcas de carril y, por lo tanto, no mantenga el vehículo en el centro de un carril en condiciones como las siguientes:

### ■ Condiciones ambientales

- Hay poco contraste entre las marcas de carril y la superficie de la calzada.
- Se conduce con mal tiempo (lluvia, niebla, nieve, etc.).
- Se conduce por carreteras nevadas o húmedas.
- Se conduce con poca luz solar (p. ej., al amanecer o anochecer).
- Hay sombras de objetos cercanos (árboles, edificios, guardarraíles, vehículos, etc.) paralelas a las líneas blancas (o amarillas).
- Cambios bruscos de luz ambiental, por ejemplo, al salir o al entrar en un túnel, sombra de árboles y edificios, etc.
- Se conduce de noche o en un sitio oscuro, como un túnel (debido a condiciones de poca luz, es posible que no se detecten las líneas del carril o el firme de la calzada).
- La distancia entre su vehículo y el vehículo que circula delante es demasiado corta, y las líneas de carril y el firme de la calzada no son visibles.
- Se refleja una luz intensa en la calzada.

### ■ Condiciones de la calzada

- Se conduce por una carretera con marcas temporales de carril.
- Hay varias marcas de carril, son borrosas o diferentes en la calzada a causa de obras o de la existencia de marcas antiguas.

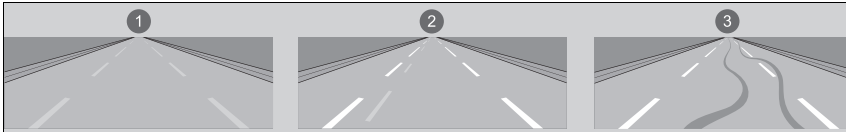

- 1 Líneas borradas
- 2 Líneas duplicadas
- 3 Huellas de neumáticos

- La calzada tiene líneas que se cruzan o unen (por ejemplo, en una intersección o cruce).
- Las marcas de carril son muy estrechas, anchas o cambiantes.

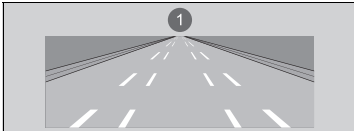

- 1 Carril muy ancho o estrecho
- Parte de las marcas de carril están ocultas por un objeto, como un vehículo.
  - La carretera tiene pendiente o el vehículo se está acercando a un cambio de rasante.
  - El vehículo vibra mucho al circular por carreteras con firme en mal estado.
  - Cuando se reconocen objetos situados en la carretera (bordillos, guardarrailles, tendidos eléctricos) como líneas blancas (o amarillas).
  - Se conduce por carreteras irregulares, sin pavimentar o con baches.

- Se conduce por carreteras con líneas dobles de carril.
- Se conduce por carreteras nevadas o resbaladizas.
- El pavimento puede verse solo parcialmente debido a la presencia de nieve o charcos en la carretera.
- Hay una película de agua o charcos en el firme de la calzada.
- Las líneas blancas (o amarillas) no se reconocen correctamente debido a las condiciones de la carretera (por ejemplo, presencia de curvas, giros o colinas).
- Se conduce por carreteras sin asfaltar o con rodadas.
- Se circula por un cruce.

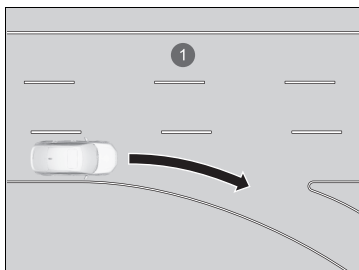

- 1 Ausencia de líneas de carril en cruces

**■ Condiciones del vehículo**

- Si la iluminación es insuficiente debido a la presencia de suciedad sobre la lente de los faros o si la visibilidad es mala en un lugar oscuro debido a un ajuste incorrecto de los faros.
- La parte delantera de la cámara está tapada debido a la presencia de suciedad, niebla, lluvia, barro, nieve húmeda, alguna junta, accesorios, adhesivos o una película en el parabrisas.
- Se conduce de noche o en un sitio oscuro, como un túnel, con los faros apagados.
- Los limpiaparabrisas han dejado residuos sobre el parabrisas.
- Estado anormal de los neumáticos o las ruedas (tamaño incorrecto, ruedas de diferentes tamaños y tipos, inflado incorrecto de los neumáticos, rueda de repuesto compacta\*, etc.).
- El vehículo se inclina debido a una carga excesiva en los asientos traseros o en el maletero.
- La suspensión se ha modificado.
- Las cadenas para neumáticos están montadas.
- El vehículo arrastra un remolque.

\* No disponible en todos los modelos

## Sistema de asistencia en atascos

El sistema de asistencia en atascos utiliza una cámara de visión panorámica frontal de la parte superior del parabrisas para detectar y vigilar las líneas blancas (o amarillas) de los carriles de tráfico a la izquierda y a la derecha.

En función de las señales de entrada de la cámara, el sistema puede aplicar el par de dirección adecuado para mantener el vehículo en el centro del carril detectado.

### ■ Funcionamiento del sistema de asistencia en atascos

Cuando el tráfico es denso y el sistema de aviso de salida de carril (LKAS) está activo, el sistema de asistencia en atascos, una vez detectadas las líneas del carril, aplicará el par de dirección para ayudar a mantener el vehículo en el centro del carril.

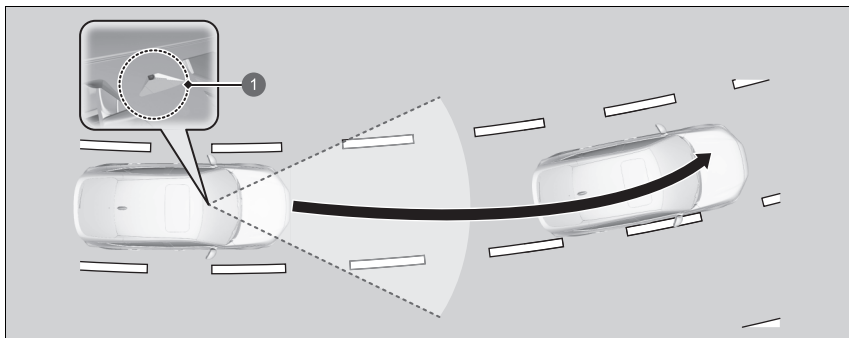

#### 1 Cámara de visión panorámica frontal

Detecta las líneas de los carriles de tráfico de color blanco (o amarillo) a izquierda y derecha

Cuando se utiliza el intermitente para indicar un cambio de carril, el sistema de asistencia en atascos se desactiva temporalmente. Se vuelve a activar cuando el vehículo se desplaza por el centro del carril y el sistema ha detectado las líneas de los carriles de tráfico.

### 📷 Sistema de asistencia en atascos

#### Recordatorios de seguridad importantes

El sistema de asistencia en atascos es solo para su comodidad. No es un sistema de conducción autónomo y siempre se requiere la atención y el control del conductor. El sistema no funciona si se retiran las manos del volante o si no consigue guiar el vehículo.

El sistema de asistencia en atascos resulta útil cuando se utiliza en autopistas o en vías de doble carril.

Puede consultar información de uso de la cámara equipada con este sistema.

#### 📷 Cámara de visión panorámica frontal P. 545

El sistema de asistencia en atascos solo le advierte al detectar una desviación fuera del carril sin que se estén utilizando los intermitentes. El sistema de asistencia en atascos puede no detectar todas las marcas o salidas de carril. La exactitud varía en función de las condiciones meteorológicas, velocidad y estado de las marcas de carril. Siempre es su responsabilidad conducir de forma segura y evitar colisiones.

Es posible que el sistema de asistencia en atascos no funcione correctamente en determinadas condiciones:

#### 📷 Condiciones y limitaciones del sistema de asistencia en atascos P. 524

Cuando el conductor toma el control total de la dirección, la función de asistencia de la dirección temporalmente.

Es posible que el par aplicado a la dirección no sea perceptible si el conductor tiene el control total de la dirección o si la superficie de la carretera es irregular o está en mal estado.

### ■ Función de aviso de cambio involuntario de carril

Cuando el vehículo entra en el área de aviso, el sistema de asistencia en atascos alerta al conductor con una advertencia sonora y visual.

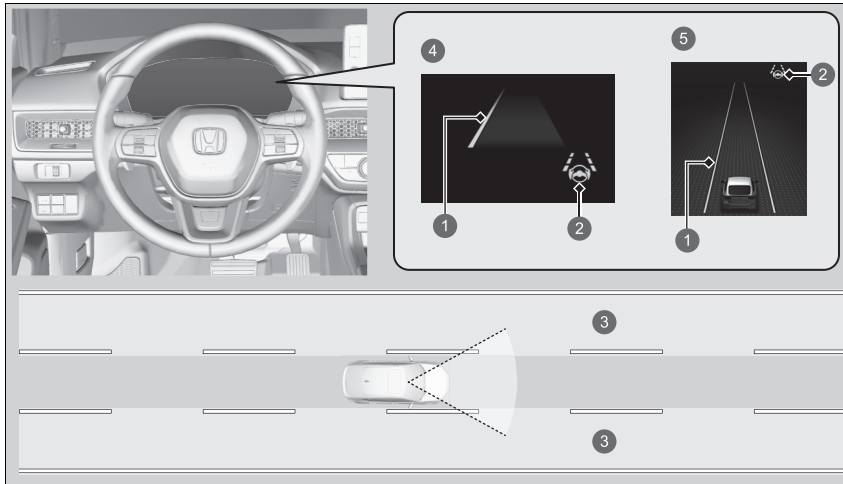

- 1 Línea ámbar
- 2 Testigo (verde) del sistema de aviso de salida de carril (LKAS)
- 3 Zona de advertencia
- 4 Modelos con cuadro de instrumentos tipo A
- 5 Modelos con cuadro de instrumentos tipo B



## ■ Activación del sistema de asistencia en atascos

El sistema de asistencia en atascos se activa cuando se dan todas las condiciones siguientes:

- El LKAS está activado.
- El carril por el que conduce tiene marcas de carril detectables a ambos lados y su vehículo está en el centro del carril.
- El vehículo se desplaza a una velocidad de entre 0 y 72 km/h.
- Conduce por una carretera recta o ligeramente curvada.
- El conductor está agarrando el volante.
- La palanca de cambios está en la posición **D**.

No utilice el sistema de asistencia en atascos en ninguna de las siguientes situaciones:

- Si viaja por una carretera con curvas cerradas.
  - ▶ Es posible que el sistema no permita que el vehículo responda de la forma más adecuada para las condiciones de la carretera.
- Si está entrando en una cabina de peaje, un intercambiador, un área de servicio o una zona de estacionamiento.
- Si conduce con mal tiempo (lluvia, niebla, nieve, etc.).
- Si la superficie de la carretera es resbaladiza; por ejemplo, está helada o cubierta de nieve.
  - ▶ Los neumáticos pueden resbalar y provocar la pérdida de control del vehículo.

## ☒ Activación del sistema de asistencia en atascos

Consulte la página siguiente para conocer el manejo correcto del LKAS:

- ☒ **Sistema de aviso de salida de carril (LKAS)**  
P. 505

Consulte la página siguiente para ver los botones de dirección y las pantallas:

- ☒ **Interruptores de funcionamiento del control de crucero adaptativo (ACC) con función de seguimiento a baja velocidad (Low Speed Following)/sistema de aviso de salida de carril (LKAS)/sistema de asistencia en atascos** P. 469

## Funcionamiento del sistema de asistencia en atascos

Modelos con cuadro de instrumentos tipo A

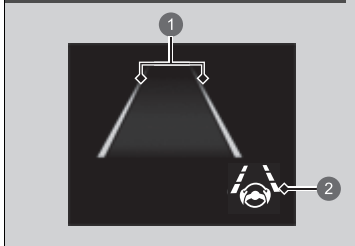

- 1 Líneas verdes
- 2 Testigo LKAS (verde)

Modelos con cuadro de instrumentos tipo B

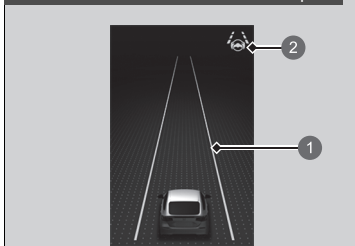

- 1 Línea verde
- 2 Testigo LKAS (verde)

Mantenga el vehículo cerca del centro del carril durante la conducción.

- ▶ El testigo LKAS cambia de blanco a verde y las líneas blancas cambian a verde cuando el sistema empieza a funcionar después de detectar las marcas de los carriles izquierdo y derecho.

## Funcionamiento del sistema de asistencia en atascos

Si el vehículo se desvía demasiado hacia la derecha o la izquierda de las líneas blancas (o amarillas) del carril de circulación mientras el sistema de asistencia en atascos está activo, desactive dicho sistema y lleve el vehículo a un concesionario para que lo inspeccionen.

En algunos casos, el sistema no puede detectar correctamente las líneas de los carriles de tráfico y, por tanto, no proporcionará asistencia de la dirección.

### Condiciones y limitaciones del sistema de asistencia en atascos P. 524

Si el conductor quita las manos del volante o no mantiene el control de la dirección de forma adecuada, aparecerá el siguiente aviso.

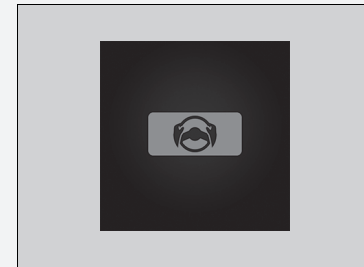

Si el conductor no agarra el volante después de que el aviso anterior haya aparecido repetidamente, sonará un indicador acústico y se cancelará el sistema de asistencia en atascos.

## ■ Cancelación del sistema de asistencia en atascos

Pulse el botón del sistema de aviso de salida de carril (LKAS) para cancelar el sistema de asistencia en atascos.

### ■ El sistema de asistencia en atascos puede suspenderse automáticamente cuando:

El sistema se cancela automáticamente temporalmente en las siguientes circunstancias.

- El sistema no detecta líneas de carril.
- El volante se gira bruscamente.
- No consigue guiar el vehículo.
- Se circula por una curva pronunciada.
- Se pisa el pedal del freno.

Cuando dejen de existir estas condiciones, el sistema de asistencia en atascos se reanudará automáticamente.

### ■ El sistema de asistencia en atascos puede cancelarse automáticamente cuando:

Las líneas de los carriles de tráfico desaparecerán de la pantalla, puede que suene el avisador acústico y el sistema de asistencia en atascos se cancelará en las siguientes circunstancias:

- La temperatura de la cámara es demasiado alta.
- Hay suciedad en la cámara detrás del espejo retrovisor o en la zona que hay alrededor de la cámara, incluido el parabrisas.

### ☒ El sistema de asistencia en atascos puede suspenderse automáticamente cuando:

Si se desplaza a más de 72 km/h.

- ▶ Cuando la velocidad del vehículo alcanza los 72 km/h, el sistema de asistencia en atascos se desactiva y, en su lugar, se activa el LKAS. Una vez que la velocidad del vehículo desciende por debajo de 64 km/h, el sistema de asistencia en atascos se vuelve a activar.

## ■ Condiciones y limitaciones del sistema de asistencia en atascos

Puede que el sistema no detecte las marcas de carril y, por lo tanto, no mantenga el vehículo en el centro de un carril en condiciones como las siguientes:

### ■ Condiciones ambientales

- Hay poco contraste entre las marcas de carril y la superficie de la calzada.
- Se conduce con mal tiempo (lluvia, niebla, nieve, etc.).
- Se conduce por carreteras nevadas o húmedas.
- Se conduce con poca luz solar (p. ej., al amanecer o anochecer).
- Hay sombras de objetos cercanos (árboles, edificios, guardarraíles, vehículos, etc.) paralelas a las líneas blancas (o amarillas).
- Cambios bruscos de luz ambiental, por ejemplo, al salir o al entrar en un túnel, sombra de árboles y edificios, etc.
- Se conduce de noche o en un sitio oscuro, como un túnel (debido a condiciones de poca luz, es posible que no se detecten las líneas del carril o el firme de la calzada).
- Cuando las líneas de los carriles o el firme de la calzada no son visibles, como cuando la distancia al vehículo que le precede es extremadamente corta o se encuentra en un cruce.
- Se refleja una luz intensa en la calzada.

### ■ Condiciones de la calzada

- Se conduce por una carretera con marcas temporales de carril.
- Hay varias marcas de carril, son borrosas o diferentes en la calzada a causa de obras o de la existencia de marcas antiguas.

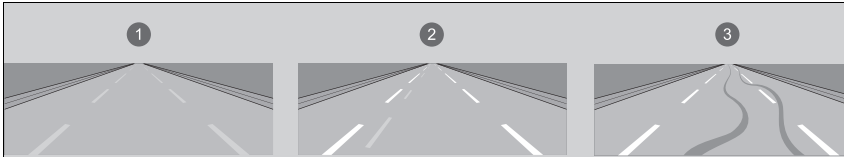

- ❶ Líneas borradas
- ❷ Líneas duplicadas
- ❸ Huellas de neumáticos

- La calzada tiene líneas que se cruzan o unen (por ejemplo, en una intersección o cruce).
- Las marcas de carril son muy estrechas, anchas o cambiantes.

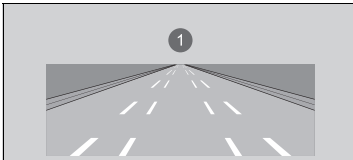

- ❶ Carril muy ancho o estrecho

- Parte de las marcas de carril están ocultas por un objeto, como un vehículo.
- La carretera tiene pendiente o el vehículo se está acercando a un cambio de rasante.
- El vehículo vibra mucho al circular por carreteras con firme en mal estado.
- Cuando se reconocen objetos situados en la carretera (bordillos, guardarrailes, tendidos eléctricos) como líneas blancas (o amarillas).

- Se conduce por carreteras irregulares, sin pavimentar o con baches.
- Se conduce por carreteras con líneas dobles de carril.
- Se conduce por carreteras nevadas o resbaladizas.
- El pavimento puede verse solo parcialmente debido a la presencia de nieve o charcos en la carretera.
- Hay una película de agua o charcos en el firme de la calzada.
- Las líneas blancas (o amarillas) no se reconocen correctamente debido a las condiciones de la carretera (por ejemplo, presencia de curvas, giros o colinas).
- Se conduce por carreteras sin asfaltar o con rodadas.
- Se circula por un cruce.

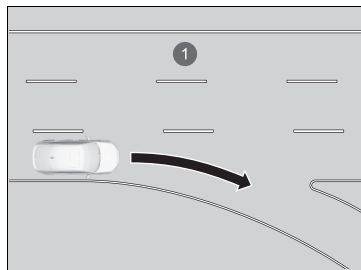

- ① Ausencia de líneas de carril en cruces

**■ Condiciones del vehículo**

- Si la iluminación es insuficiente debido a la presencia de suciedad sobre la lente de los faros o si la visibilidad es mala en un lugar oscuro debido a un ajuste incorrecto de los faros.
- La parte delantera de la cámara está tapada debido a la presencia de suciedad, niebla, lluvia, barro, nieve húmeda, alguna junta, accesorios, adhesivos o una película en el parabrisas.
- Se conduce de noche o en un sitio oscuro, como un túnel, con los faros apagados.
- Los limpiaparabrisas han dejado residuos sobre el parabrisas.
- Estado anormal de los neumáticos o las ruedas (tamaño incorrecto, ruedas de diferentes tamaños y tipos, inflado incorrecto de los neumáticos, rueda de repuesto compacta\*, etc.).
- El vehículo se inclina debido a una carga excesiva en los asientos traseros o en el maletero.
- La suspensión se ha modificado.
- Las cadenas para neumáticos están montadas.
- El vehículo arrastra un remolque.

\* No disponible en todos los modelos

## Sistema de ayuda de permanencia en la carretera (Road Departure Mitigation)

El sistema le avisa y le ayuda si detecta la posibilidad de que el vehículo rebase las marcas viales detectadas, o cuando se aproxime al borde exterior de la calzada (a la hierba o a la grava) o a un vehículo detectado que circule de frente.

### ■ Funcionamiento del sistema

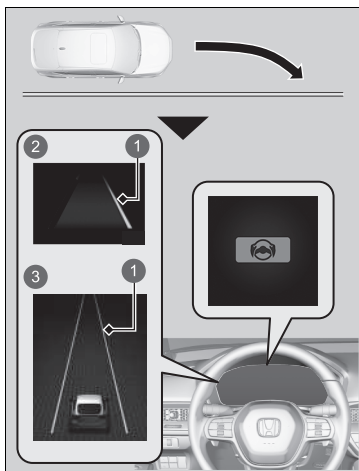

- 1 Línea ámbar
- 2 Modelos con cuadro de instrumentos tipo A
- 3 Modelos con cuadro de instrumentos tipo B

La cámara de visión panorámica frontal detrás del retrovisor controla las marcas de carril izquierdo y derecho en blanco o amarillo, el borde exterior de la calzada (delimitado por hierba o grava) o los vehículos que circulan en sentido contrario detectados.

Si su vehículo se aproxima a las marcas viales detectadas, al borde exterior de la calzada (delimitado por hierba o grava) o a un vehículo que se detecta que circula en sentido contrario y no ha activado los intermitentes, el sistema se pondrá en marcha.

- ▶ Si el sistema no puede detectar las marcas de carril (en blanco o amarillo), no ofrecerá ayuda para evitar acercarse a los vehículos que circulan en sentido contrario. Además de una alerta visual, el sistema ayuda a la dirección y le advierte con vibraciones rápidas del volante para que permanezca dentro del carril detectado.

#### 🔧 Funciones configurables P. 348

Como alerta visual, el mensaje  **Salida de carril** se muestra en la interfaz de información para el conductor.

### 🔧 Sistema de ayuda de permanencia en la carretera (Road Departure Mitigation)

#### Recordatorio de seguridad importante

Al igual que todos los sistemas de asistencia, el sistema de ayuda de permanencia en la carretera (Road Departure Mitigation) tiene limitaciones.

Un exceso de confianza en el sistema de ayuda de permanencia en la carretera (Road Departure Mitigation) podría causar una colisión. Siempre es su responsabilidad mantener el vehículo dentro del carril.

El sistema de ayuda de permanencia en la carretera (Road Departure Mitigation) le avisa cuando detecta que se está acercando al borde exterior del pavimento (en dirección a la hierba o la gravilla), a un vehículo que circula en dirección contraria o hacia otro carril sin haber activado previamente el intermitente.

Es posible que el sistema de ayuda de permanencia en la carretera (Road Departure Mitigation) no sea capaz de detectar todas las marcas de carril ni todos los cambios de carril. Es posible que el sistema de ayuda de permanencia en la carretera (Road Departure Mitigation) no sea capaz de detectar que se está acercando al borde exterior del pavimento (con grava o hierba) o a un vehículo que circula en sentido contrario. El sistema de ayuda de permanencia en la carretera (Road Departure Mitigation) puede no resultar eficaz debido a las condiciones meteorológicas, la velocidad o las condiciones de la vía.

El sistema de ayuda de permanencia en la carretera (Road Departure Mitigation) permanece inactivo unos 15 segundos después de activar el sistema de alimentación.

Puede consultar información de uso de la cámara equipada con este sistema.

#### 🔧 Cámara de visión panorámica frontal P. 545



El sistema cancela la ayuda cuando gira el volante para evitar cruzar las marcas de carril detectadas o para no aproximarse al borde exterior de la calzada (a la hierba o a la grava) o a un vehículo que circule de frente.

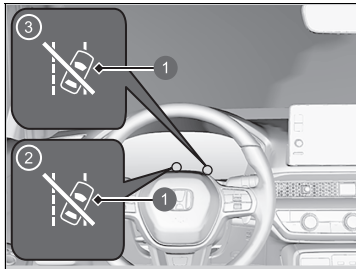

- 1 Testigo de desactivación automática de la asistencia de la dirección del sistema de ayuda de permanencia en la carretera (Road Departure Mitigation)
- 2 Modelos con cuadro de instrumentos tipo A
- 3 Modelos con cuadro de instrumentos tipo B

Si el sistema se acciona varias veces sin detectar que el conductor haga algo, el sistema suena para alertarle. Después se enciende el testigo de desactivación automática del sistema de ayuda de permanencia en la carretera (Road Departure Mitigation), se detiene temporalmente la asistencia de la dirección de dicho sistema y solo se emite un aviso acústico.

Después de unos minutos, el testigo de desactivación automática de la asistencia de la dirección del sistema de ayuda de permanencia en la carretera (Road Departure Mitigation) se apaga y dicho sistema se restablece por completo.

#### ❏ Sistema de ayuda de permanencia en la carretera (Road Departure Mitigation)

Es posible que el sistema de ayuda de permanencia en la carretera (Road Departure Mitigation) no funcione correctamente en determinadas condiciones:

#### ❏ Limitaciones y condiciones del sistema de ayuda de permanencia en la carretera (Road Departure Mitigation) P. 533

A veces, podría no advertir las funciones del sistema de ayuda de permanencia en la carretera (Road Departure Mitigation) debido al funcionamiento de su vehículo o las condiciones de la carretera.

Puede cambiar el ajuste del sistema de ayuda de permanencia en la carretera (Road Departure Mitigation). Si el LKAS está desactivado, aparecerá el siguiente mensaje si el sistema determina que existe la posibilidad de que el vehículo cruce las marcas de carril detectadas o el borde exterior de la calzada (limitado por hierba o grava), o se aproxime a un vehículo que circula en sentido contrario.

#### ❏ Funciones configurables P. 348



## ■ Activación del sistema

El sistema se activa cuando se cumplen todas las siguientes condiciones:

- Las marcas de carril son de color blanco (amarillo).  
El vehículo se desplaza a una velocidad entre 72 y 180 km/h.
  - ▶ Cuando los vehículos que circulan en sentido contrario están en marcha  
El vehículo se desplaza a una velocidad entre 30 y 180 km/h.
- El borde exterior del pavimento está delimitado por hierba o grava.  
El vehículo se desplaza a una velocidad entre 30 y 180 km/h.
- El vehículo se encuentra en una carretera recta o con ligeras curvas.
- Los intermitentes están desactivados.
- El sistema determina que el conductor no está acelerando, frenando ni maniobrando.

## ☞ Activación del sistema

El sistema de ayuda de permanencia en la carretera (Road Departure Mitigation) puede apagarse automáticamente y el testigo de asistencia de seguridad (ámbar) se encenderá y permanecerá encendido.

☞ **Testigos** P. 114

La función del sistema de ayuda de permanencia en la carretera (Road Departure Mitigation) puede verse afectada si el vehículo:

- Se conduce por el borde interior de una curva, o fuera de un carril.
- Se conduce por un carril estrecho.

## ■ Activación y desactivación del sistema de ayuda de permanencia en la carretera (Road Departure Mitigation)



- 1 Interruptor de asistencia de seguridad
- 2 Rueda de selección izquierda

Cuando active y desactive el sistema de ayuda de permanencia en la carretera (Road Departure Mitigation), realice lo siguiente:

1. Pulse el interruptor de asistencia de seguridad.

### Modelos con cuadro de instrumentos tipo A

2. Gire la rueda de selección izquierda hasta el símbolo y pulse.

### Modelos con cuadro de instrumentos tipo B

2. Gire la rueda de selección derecha hasta el símbolo y pulse.

- ▶ El mensaje aparece en la interfaz de información para el conductor cuando el sistema se activa o desactiva.
- ▶ Aparece una marca de verificación en la casilla y el color del símbolo cambia a verde cuando el sistema está activado. La marca de verificación desaparece y el color del símbolo cambia a gris cuando el sistema está apagado.

El sistema de ayuda de permanencia en la carretera (Road Departure Mitigation) se activa cada vez que se enciende el sistema de alimentación, aunque lo hubiera desactivado la última vez que utilizó el vehículo.

## ▣ Activación y desactivación del sistema de ayuda de permanencia en la carretera (Road Departure Mitigation)

También puede seleccionar el contenido del sistema de asistencia de seguridad en la interfaz de información para el conductor.

- ▣ **Interfaz de información para el conductor (cuadro de instrumentos tipo A)** P. 155
- ▣ **Área del lado derecho de la interfaz de información para el conductor (cuadro de instrumentos tipo B)** P. 175

Al conectar el modo de alimentación, es posible que los testigos del sistema de control y estabilidad (VSA), el sistema de control y estabilidad (VSA) **OFF\***, el sistema de prevención y mitigación de impactos, el sistema de ayuda de permanencia en la carretera (Road Departure Mitigation), el sistema de control de cruceo adaptativo (ACC) con función de seguimiento a baja velocidad (Low Speed Following), el sistema de aviso de desinflado/presión baja de los neumáticos y de asistencia de seguridad se enciendan en ámbar y que aparezca un mensaje en el cuadro de instrumentos al volver a conectar la batería de 12 voltios. Conduzca una distancia corta a más de 20 km/h. Los testigos deberían apagarse. Si no lo hacen, pida a un concesionario que revise el vehículo.

\* No disponible en todos los modelos



- 1 Interruptor de asistencia de seguridad
- 2 Rueda de selección derecha

## ■ Limitaciones y condiciones del sistema de ayuda de permanencia en la carretera (Road Departure Mitigation)

Puede que el sistema no detecte correctamente las marcas de carril (de color blanco o amarillo), el borde exterior de la calzada (hierba o gravilla) o el vehículo que circule de frente en ciertas condiciones. Algunos ejemplos de estas condiciones se indican a continuación.

### ■ Condiciones ambientales

- Hay poco contraste entre las marcas de carril y la superficie de la calzada.
- Se conduce con mal tiempo (lluvia, niebla, nieve, etc.).
- Se conduce por carreteras nevadas o húmedas.
- Se conduce con poca luz solar (p. ej., al amanecer o anochecer).
- Hay sombras de objetos cercanos (árboles, edificios, guardarrailes, vehículos, etc.) paralelas a las líneas blancas (o amarillas).
- Cambios bruscos de luz ambiental, por ejemplo, al salir o al entrar en un túnel, sombra de árboles y edificios, etc.
- Se refleja una luz intensa en la calzada.
- Se conduce de noche o en un sitio oscuro, como un túnel (debido a condiciones de poca luz, es posible que no se detecten las líneas del carril, el firme de la calzada o los vehículos que circulan en sentido contrario).
- La distancia entre su vehículo y el vehículo que circula delante es demasiado corta, y las líneas de carril y el firme de la calzada no son visibles.
- El borde exterior de la calzada está delimitado por objetos, materiales, etc., distintos de hierba o grava.

### ■ Condiciones de la calzada

- Se conduce por una carretera con marcas temporales de carril.
- Hay varias marcas de carril, son borrosas o diferentes en la calzada a causa de obras o de la existencia de marcas antiguas.
- La calzada tiene líneas que se cruzan o unen (por ejemplo, en una intersección o cruce).
- Las marcas de carril son muy estrechas, anchas o cambiantes.
- Parte de las marcas de carril están ocultas por un objeto, como un vehículo.
- La carretera tiene pendiente o el vehículo se está acercando a un cambio de rasante.
- El vehículo vibra mucho al circular por carreteras con firme en mal estado.
- Cuando se reconocen objetos situados en la carretera (bordillos, guardarraíles, tendidos eléctricos) como líneas blancas (o amarillas).
- Se conduce por carreteras irregulares, sin pavimentar o con baches.
- Se conduce por carreteras con líneas dobles de carril.
- Se conduce por carreteras nevadas o resbaladizas.
- Se circula por un cruce.
- El pavimento puede verse solo parcialmente debido a la presencia de nieve o charcos en la carretera.
- Se conduce por carreteras sin asfaltar o con rodadas.
- Las líneas blancas (o amarillas) no se reconocen correctamente debido a las condiciones de la carretera (por ejemplo, presencia de curvas, giros o colinas).

### ■ Condiciones del vehículo

- Si la iluminación es insuficiente debido a la presencia de suciedad sobre la lente de los faros o si la visibilidad es mala en un lugar oscuro debido a un ajuste incorrecto de los faros.
- La parte delantera de la cámara está tapada debido a la presencia de suciedad, niebla, lluvia, barro, nieve húmeda, alguna junta, accesorios, adhesivos o una película en el parabrisas.
- Se conduce de noche o en un sitio oscuro, como un túnel, con los faros apagados.
- Cuando el conductor acciona el pedal del freno y el volante.
- Los limpiaparabrisas han dejado residuos sobre el parabrisas.
- Estado anormal de los neumáticos o las ruedas (tamaño incorrecto, ruedas de diferentes tamaños y tipos, inflado incorrecto de los neumáticos, rueda de repuesto compacta\*, etc.).
- El vehículo se inclina debido a una carga excesiva en los asientos traseros o en el maletero.
- Las cadenas para neumáticos están montadas.
- La suspensión se ha modificado.
- El vehículo arrastra un remolque.

### ■ Ejemplos de limitaciones para la detección debido a las condiciones de los vehículos que circulan en sentido contrario

- El vehículo que circula en sentido contrario o delante de usted está desviado hacia un lado.
- El vehículo que circula en sentido contrario se sitúa de repente delante de usted.
- Cuando el vehículo que circula en sentido contrario se confunde con el fondo y el sistema no es capaz de reconocerlo.
- El vehículo que circula en sentido contrario tiene encendidos solamente los faros de un lado o los tiene todos apagados en un lugar oscuro.
- La distancia entre su vehículo y el vehículo que circula en sentido contrario es demasiado corta.
- Parte del vehículo que circula en sentido contrario no se ve debido al vehículo que circula delante del suyo.
- Hay varios carriles en dirección contraria o de giro.
- El vehículo del carril contiguo está aparcado o se mueve a una velocidad muy baja.

\* No disponible en todos los modelos

■ **Ejemplos de otras limitaciones para la detección o el funcionamiento del sistema**

- Cuando el vehículo que circula en sentido contrario tiene una forma peculiar.
- Cuando la cámara no puede identificar correctamente la forma del vehículo que circula en sentido contrario.

■ **Con pocas posibilidades de colisión**

Es posible que el sistema de ayuda de permanencia en la carretera (Road Departure Mitigation) se active en las condiciones siguientes.

- Cuando, al circular en curvas, el vehículo llega a un punto en el que se detecta a otro vehículo que se aproxima por delante hacia usted.



## Sistema de reconocimiento de señales de tráfico

Le muestra en el indicador información de las señales de tráfico que encuentre con su vehículo, como las del límite de velocidad actual y la de prohibido adelantar.

### Funcionamiento del sistema

Cuando la cámara de visión panorámica frontal detrás del espejo retrovisor captura las señales de tráfico durante la conducción, el sistema muestra las que se reconocen como designadas para su vehículo. El icono de la señal se mostrará hasta que el vehículo alcance una distancia o una duración predeterminadas.

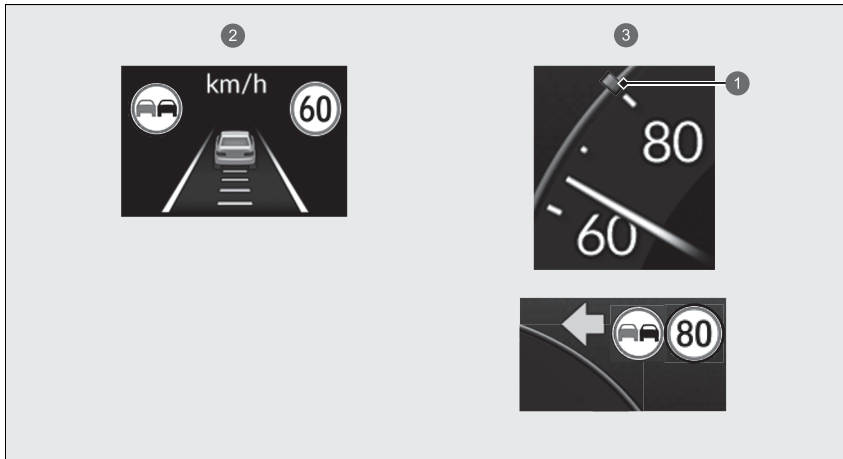

- 1 Señal de límite de velocidad
- 2 Modelos con cuadro de instrumentos tipo A
- 3 Modelos con cuadro de instrumentos tipo B

### ⌘ Sistema de reconocimiento de señales de tráfico

El sistema está diseñado para detectar las señales que siguen las normas de la convención de Viena. Es posible que no se muestren todas las señales, pero no ignore ninguna señal en el arcén. El sistema no funciona con las señales de tráfico de todos los países, ni en todas las situaciones.

No confíe demasiado en el sistema. Conduzca siempre a la velocidad adecuada de acuerdo con las condiciones de la carretera.

No pegue nunca adhesivos ni coloque otros objetos en el parabrisas que puedan obstaculizar el campo de visión de la cámara de visión panorámica frontal y provocar anomalías en el funcionamiento del sistema.

Los arañazos, las mellas y otro tipo de daños en el parabrisas dentro del campo de visión de la cámara de visión panorámica frontal pueden hacer que el sistema no funcione correctamente. Si esto ocurre, le recomendamos que sustituya el parabrisas por un parabrisas de repuesto original de Honda. Incluso las reparaciones menores dentro del campo de visión de la cámara de visión panorámica frontal o la instalación de un parabrisas de repuesto de otro fabricante también pueden provocar que el sistema no funcione correctamente. Después de sustituir el parabrisas, lleve el vehículo a un concesionario para volver a calibrar la cámara de visión panorámica frontal.

Es necesaria una calibración apropiada de la cámara del de visión panorámica frontal para que el sistema funcione correctamente.

El sistema de reconocimiento de señales de tráfico permanece inactivo unos 15 segundos después de activar el sistema de alimentación.

Puede activar y desactivar el sistema de reconocimiento de señales de tráfico.

➤ **Funciones configurables** P. 348

El icono de la señal también puede cambiar o desaparecer en las siguientes condiciones:

- Se detecta el final del límite de velocidad u otro límite designado.
- Su vehículo entra/sale de una autopista o autovía.
- Gira con un intermitente puesto para cambiar de dirección en una intersección.

Si el sistema no detecta ninguna señal de tráfico mientras se conduce, puede que aparezca el símbolo  (blanco).

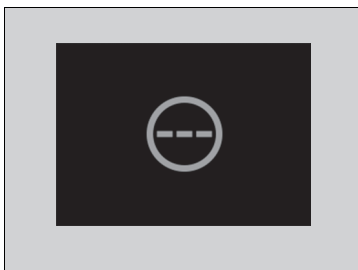

#### ▶▶ Sistema de reconocimiento de señales de tráfico

Para reducir la posibilidad de que las altas temperaturas del interior hagan que el sistema de la cámara de visión panorámica frontal se apague, estacione en una zona con sombra o sitúe la parte delantera del vehículo lejos de la luz solar. Si utiliza un parasol, no permita que cubra la carcasa de la cámara.

Cubrir la cámara de visión panorámica frontal puede hacer que el calor se concentre en ella.

Puede consultar información de uso de la cámara de visión panorámica frontal equipada con este sistema.

▶ **Cámara de visión panorámica frontal** P. 545

**» Sistema de reconocimiento de señales de tráfico**

Si el vehículo supera el límite de velocidad detectado, un icono que representa el límite de velocidad para la zona actual parpadeará en la pantalla.

➤ **Funciones configurables** P. 348

La capacidad del sistema para notificar con exactitud al conductor el límite de velocidad depende de ciertas condiciones, como las unidades mostradas en la señal de tráfico, la velocidad y el sentido de marcha del vehículo. En algunos casos, el sistema puede mostrar avisos falsos u otra información inexacta.

➤ **Condiciones y limitaciones del sistema de reconocimiento de señales de tráfico** P. 540

La unidad para los límites de velocidad (mph o km/h) varía de un país a otro. Si entra en un país que utiliza unidades diferentes a las del país de procedencia, el sistema de reconocimiento de señales de tráfico no funcionará correctamente.

➤ **Funciones configurables** P. 348

## ■ Condiciones y limitaciones del sistema de reconocimiento de señales de tráfico

Es posible que el sistema de reconocimiento de señales de tráfico no reconozca las señales de tráfico, las reconozca incorrectamente o tarde en reconocerlas en los siguientes casos.

### ■ Condiciones ambientales

- Se conduce con poca luz solar (p. ej., al amanecer o anochecer).
- Se refleja una luz intensa en la calzada.
- Se conduce por la noche o en zonas oscuras como túneles de gran longitud.
- Se conduce con mal tiempo (lluvia, niebla, nieve, etc.).
- Cambios bruscos de luz ambiental, por ejemplo, al salir o al entrar en un túnel, sombra de árboles y edificios, etc.
- El vehículo que circula delante arroja agua o nieve.

### ■ Condiciones de la calzada

- El vehículo vibra mucho al circular por carreteras con firme en mal estado.

### ■ Condiciones del vehículo

- Si la iluminación es insuficiente debido a la presencia de suciedad sobre la lente de los faros o si la visibilidad es mala en un lugar oscuro debido a un ajuste incorrecto de los faros.
- La parte delantera de la cámara de visión panorámica frontal está tapada debido a la presencia de suciedad, niebla, lluvia, barro, nieve húmeda, alguna junta, accesorios, adhesivos o una película en el parabrisas.
- Los limpiaparabrisas han dejado residuos sobre el parabrisas.
- Estado anormal de los neumáticos o las ruedas (tamaño incorrecto, ruedas de diferentes tamaños y tipos, inflado incorrecto de los neumáticos, rueda de repuesto compacta\*, etc.).
- El vehículo se inclina debido a una carga excesiva en las plazas traseras o en el maletero.
- La suspensión se ha modificado.
- Las cadenas para neumáticos están montadas.
- Se conduce de noche o en un sitio oscuro, como un túnel, con los faros apagados.

## ►► Condiciones y limitaciones del sistema de reconocimiento de señales de tráfico

Si se produce un fallo en el sistema de reconocimiento de señales de tráfico, el símbolo  (en ámbar) aparecerá en el cuadro de instrumentos. Si este mensaje no desaparece, lleve el vehículo a un concesionario para que lo revisen.



- El vehículo arrastra un remolque.

#### ■ Posición o estado de la señal de tráfico

- La señal es difícil de ver por el lugar en el que se encuentra.
- La señal se encuentra lejos del vehículo.
- La señal está ubicada en un lugar al que los faros no llegan.
- La señal se encuentra en una curva en la carretera.
- La señal no se ve bien o está doblada.
- La señal está girada o dañada.
- La señal está cubierta de barro, nieve o hielo.
- Parte de la señal queda oculta por los árboles, o está en la sombra de un vehículo u otro objeto.
- La luz (como una farola) se refleja en la superficie de la señal o esta queda oculta en la sombra.
- La señal es demasiado brillante u oscura (señales eléctricas).
- Señales pequeñas (señales auxiliares, etc.).

#### ■ Otras condiciones

- Se circula a alta velocidad.

En los siguientes casos, es posible que el sistema de reconocimiento de señales de tráfico no funcione correctamente y muestre, por ejemplo, una indicación que no cumpla el reglamento vigente para la carretera correspondiente o que no exista.

- ▶ Es posible que la señal de límite de velocidad muestre una velocidad superior o inferior al límite de velocidad real.
- Hay una señal complementaria con más información, por ejemplo, sobre el tiempo, la hora, el tipo de vehículo, etc.
- La información de la señal resulta difícil de leer (señales eléctricas, números borrosos, etc.).
- Hay una señal en las proximidades del carril por el que se conduce aunque no corresponde a dicho carril (por ejemplo, una señal de límite de velocidad situada en la intersección entre una vía lateral y la carretera principal).
- Hay elementos que presentan una forma o color similar al objeto reconocido (señal similar, señal eléctrica, cartel publicitario, estructura, etc.).

## ■ Señales mostradas en el cuadro de instrumentos

Es posible que se muestren dos señales de tráfico simultáneamente si se detectan ambas. El icono de la señal de límite de velocidad aparece en la pantalla. El icono de la señal de prohibición de adelantamiento aparece a la izquierda. Cualquier señal adicional que indique límite de velocidad basándose en el tiempo (nieve, etc.) o en un periodo de tiempo específico puede aparecer en cualquiera de los dos lados.

Modelos con cuadro de instrumentos tipo A

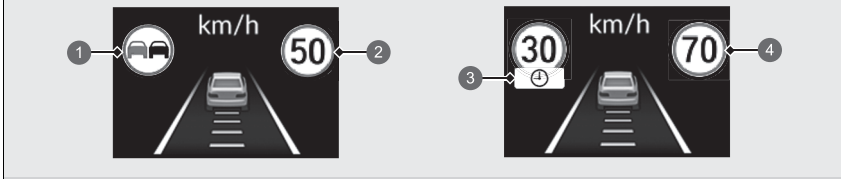

- ① Señal de prohibición de adelantamiento\*1
- ② Señal de límite de velocidad
- ③ Señal de límite de velocidad en función de las condiciones\*2
- ④ Señal de límite de velocidad

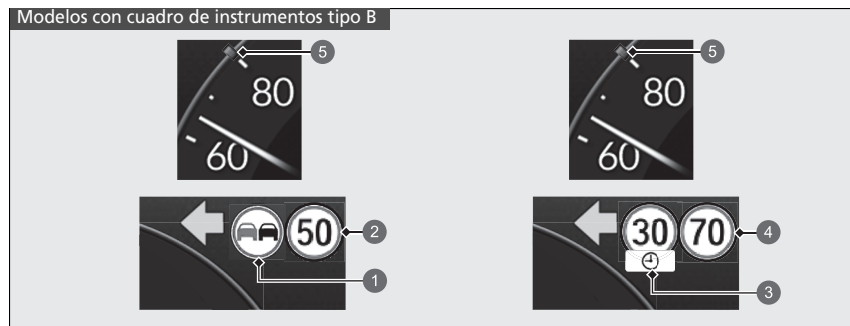

- ① Señal de prohibición de adelantamiento\*1
- ② Señal de límite de velocidad
- ③ Señal de límite de velocidad en función de las condiciones\*2
- ④ Señal de límite de velocidad
- ⑤ Señal de límite de velocidad

Dependiendo de la situación, \*1 se puede sustituir por \*2, o \*2 puede aparecer en el lado derecho.



## Cámara de visión panorámica frontal

La cámara está diseñada para detectar un objeto que active alguno de los sistemas para que estos realicen sus funciones; entre estos sistemas están: sistema de aviso de salida de carril (LKAS), sistema de ayuda de permanencia en la carretera (Road Departure Mitigation), control de cruceo adaptativo (ACC) con función de seguimiento a baja velocidad (Low Speed Following), sistema de asistencia en atascos, sistema de reconocimiento de señales de tráfico y sistema de prevención y mitigación de impactos (CMBS).

### Ubicación de la cámara y sugerencias para el manejo

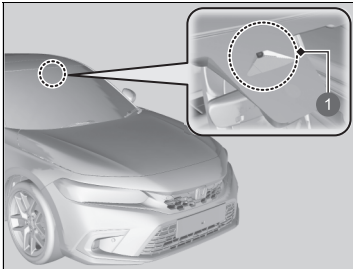

1 Cámara de visión panorámica frontal

La cámara está situada detrás del espejo retrovisor.

Para reducir la posibilidad de que las altas temperaturas del interior hagan que el sistema de detección de la cámara se apague, estacione en una zona con sombra o sitúe la parte delantera del vehículo lejos de la luz solar. Si utiliza un parasol, no permita que cubra la carcasa de la cámara. Cubrir la cámara puede concentrar el calor sobre ella.

### ⚠ Cámara de visión panorámica frontal

Nunca aplique adhesivos ni coloque objetos en el parabrisas, el capó o la parrilla delantera que puedan obstaculizar el campo de visión de la cámara y afectar al funcionamiento del sistema.

Los arañazos, las mellas y otros tipos de daños en el parabrisas dentro del campo de visión de la cámara pueden hacer que el sistema no funcione correctamente. Si esto ocurre, le recomendamos que sustituya el parabrisas por un parabrisas de repuesto original de Honda. Incluso las reparaciones menores dentro del campo de visión de la cámara o la instalación de un parabrisas de repuesto de otro fabricante también pueden provocar que el sistema no funcione correctamente.

Después de sustituir el parabrisas, lleve el vehículo a un concesionario para volver a calibrar la cámara. Una calibración apropiada de la cámara es necesaria para que el sistema funcione correctamente.

No coloque ningún objeto en la parte superior del panel de instrumentos. Podría reflejarse en el parabrisas y evitar que el sistema pueda detectar las líneas del carril correctamente.

#### ▶▶ Cámara de visión panorámica frontal

Si aparece el mensaje  **Algunos sist. asistencia al conductor no pueden funcionar: Temp. transmisión demasiado alta:**

- Encienda el sistema de control de climatización para refrigerar el interior y, si es necesario, también use el modo de desempañado con el chorro de aire dirigido hacia la cámara.
- Inicie la marcha con el vehículo para bajar la temperatura del parabrisas, lo que enfría el área alrededor de la cámara.

Si aparece el mensaje  **Algunas funciones del sist. de asist. a la cond. no funcionan: Parabrisas sucio o poca visibilidad.:**

- Estacione el vehículo en un lugar seguro y compruebe que el parabrisas esté limpio.
- Limpie el parabrisas si está sucio. Si, tras conducir durante un rato, el mensaje no desaparece, pida al concesionario que revise el vehículo.

## Sistema de frenos

### ■ Freno de estacionamiento

Utilice el freno de estacionamiento para mantener el vehículo detenido cuando está estacionado. Cuando se acciona el freno de estacionamiento, puede soltarlo de forma manual o automática.

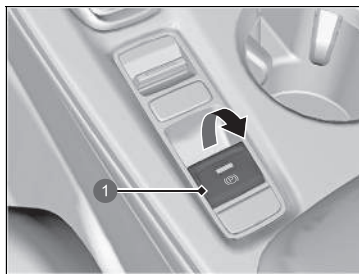

1 Interruptor del freno de estacionamiento eléctrico

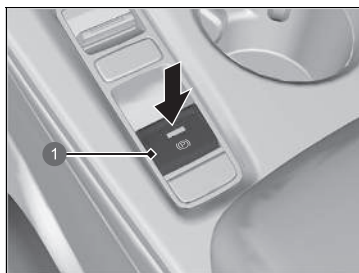

1 Interruptor del freno de estacionamiento eléctrico

### ■ Para accionarlo

El freno de estacionamiento eléctrico se puede activar siempre que el vehículo tenga batería, independientemente de la posición del modo de alimentación.

Tire del interruptor del freno de estacionamiento eléctrico de forma suave y firme hacia arriba.

- ▶ El testigo del interruptor se enciende.
- ▶ El testigo (rojo) del sistema de frenos y freno de estacionamiento se enciende.

### ■ Para soltarlo

El modo de alimentación debe estar en posición de CONTACTO para poder soltar el freno de estacionamiento eléctrico.

1. Pise el pedal de freno.
2. Pulse el interruptor del freno de estacionamiento eléctrico.
  - ▶ El testigo del interruptor se apaga.
  - ▶ El testigo (rojo) del sistema de frenos y freno de estacionamiento se apaga.

Soltar manualmente el freno de estacionamiento utilizando el interruptor ayuda a que el vehículo inicie la marcha despacio y con suavidad en pendientes descendentes pronunciadas.

### ☒ Frenado

Al pisar el pedal de freno, es posible que oiga algún sonido en el compartimento motor. Esto se debe al funcionamiento del sistema de frenos y es normal.

### ☒ Freno de estacionamiento

Cuando aplique o suelte el freno de estacionamiento, podría oír el motor del sistema del freno de estacionamiento eléctrico desde el área de las ruedas traseras. Es normal.

El pedal del freno puede moverse ligeramente debido al funcionamiento del sistema del freno de estacionamiento eléctrico cuando se acciona o suelta el freno de estacionamiento. Es normal.

No se puede accionar o soltar el freno de estacionamiento si la batería de 12 voltios está agotada.

☒ **Si la batería de 12 V está agotada** P. 673

**Durante la conducción, si tira hacia arriba del interruptor del freno de estacionamiento eléctrico, este aplicará los frenos de las cuatro ruedas hasta que el vehículo se detenga. El freno de estacionamiento eléctrico se aplica y el interruptor debe soltarse.**

### ■ Funcionamiento de la función del freno de estacionamiento automático

Si se ha activado la función del freno de estacionamiento automático:

- El freno de estacionamiento se aplica automáticamente cuando el modo de alimentación se establece en la posición de VEHÍCULO APAGADO.
- Para confirmar que el freno de estacionamiento está aplicado, compruebe si el testigo (rojo) del sistema de frenos y freno de estacionamiento se enciende.

#### 🔍 Activación y desactivación de la función de freno de estacionamiento automático P. 549

### ■ Para soltarlo automáticamente

Si se pisa el pedal del acelerador, se suelta el freno de estacionamiento.

Utilice el pedal del acelerador para soltar el freno cuando ponga en marcha el vehículo en una pendiente ascendente o en un atasco.

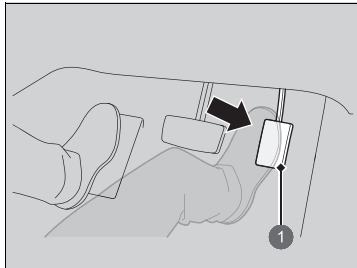

#### ① Pedal del acelerador

Se puede soltar el freno de estacionamiento automáticamente cuando:

- El cinturón de seguridad del conductor está abrochado.
- El sistema de alimentación está encendido.
- La caja de cambios no está en **P** ni **N**.

Pise con suavidad el pedal del acelerador. En una pendiente, podría ser necesaria más aceleración para avanzar.

- El testigo (rojo) del sistema de frenos y freno de estacionamiento se apaga.

### 🔍 Freno de estacionamiento

El freno de estacionamiento funciona automáticamente en las siguientes situaciones:

- Cuando el vehículo se detiene durante más de 10 minutos mientras el ACC con función de seguimiento a baja velocidad (Low Speed Following) está activado.
- Cuando el cinturón de seguridad del asiento del conductor está desabrochado mientras el vehículo se detiene automáticamente en respuesta al ACC con función de seguimiento a baja velocidad (Low Speed Following).
- Cuando el sistema de alimentación se apaga mientras el ACC con función de seguimiento a baja velocidad (Low Speed Following) está activado.
- Cuando el vehículo se detiene con el sistema de retención automática del freno activado durante más de 10 minutos.
- Cuando el cinturón de seguridad del conductor está desabrochado mientras el vehículo está detenido y la retención del freno está aplicada.
- Cuando el sistema de alimentación se apaga mientras el freno de retención está aplicado.
- Cuando hay un problema con el sistema de retención del freno mientras el freno de retención está aplicado.

### 🔍 Para soltarlo automáticamente

Si el freno de estacionamiento no se suelta de forma automática, suéltelo manualmente.

Cuando el vehículo se desplaza cuesta arriba, puede que sea necesario pisar más a fondo el pedal del acelerador para soltar de forma automática el freno de estacionamiento eléctrico.

### ■ Activación y desactivación de la función de freno de estacionamiento automático

Con el modo de alimentación en la posición de CONTACTO, lleve a cabo los siguientes pasos para activar o desactivar la función de freno de estacionamiento automático.

1. Ponga la caja de cambios en la posición **P**.
2. Sin pisar el pedal de freno, tire hacia arriba del interruptor del freno de estacionamiento eléctrico.
  - ▶ Compruebe que se haya encendido el testigo del sistema de frenos y freno de estacionamiento (rojo).
3. Tire hacia arriba del interruptor del freno de estacionamiento y manténgalo ahí. Cuando oiga un pitido, suelte el interruptor y tire de él de nuevo en un plazo de 3 segundos.
4. Cuando oiga un sonido que indica que el procedimiento se ha completado, suelte el interruptor.
  - ▶ Dos pitidos indican que la función se ha activado.
  - ▶ Un pitido indica que la función se ha desactivado.
  - ▶ Cuando haya completado la activación de la función, el freno de estacionamiento permanecerá aplicado cuando apague el sistema de alimentación.
  - ▶ Para confirmar que el freno de estacionamiento está aplicado, compruebe si el testigo (rojo) del sistema de frenos y freno de estacionamiento se enciende.

Si tiene que desactivar temporalmente la función mientras remolca su vehículo, puede seguir el procedimiento que se explica a continuación.

1. Pise el pedal del freno y detenga el vehículo.
2. Coloque el modo de alimentación en la posición de VEHÍCULO APAGADO y, en un plazo de dos segundos, pulse el interruptor del freno de estacionamiento eléctrico.
  - ▶ Los ajustes de activación y desactivación de la función no se verán afectados.
  - ▶ Antes de desactivar temporalmente la función, desactive en primer lugar el control de cruceo adaptativo (ACC) con función de seguimiento a baja velocidad (Low Speed Following) y el sistema de retención automática del freno.
  - ▶ Para confirmar que el freno de estacionamiento está aplicado, compruebe si el testigo (rojo) del sistema de frenos y freno de estacionamiento se enciende.

### ☒ Freno de estacionamiento

El freno de estacionamiento no se puede soltar automáticamente cuando están encendidos los siguientes testigos:

- Testigo de averías
- Testigo del sistema de transmisión

Es posible que el freno de estacionamiento no se suelte automáticamente cuando están encendidos los siguientes testigos:

- Testigo (ámbar) del sistema de frenos y freno de estacionamiento
- Testigo del sistema VSA
- Testigo del **ABS**
- Testigo del sistema de SRS airbag

### ☒ Activación y desactivación de la función de freno de estacionamiento automático

En climas fríos, el freno de estacionamiento se puede congelar si está aplicado.

Al estacionar el vehículo, calce las ruedas y asegúrese de que la función de freno de estacionamiento automático esté desactivada.

Además, desactive la función de freno de estacionamiento automático y deje el freno de estacionamiento sin aplicar cuando remolque el vehículo o lo lave en un túnel de lavado con cinta transportadora.

## ■ Pedal de freno

El vehículo está equipado con frenos de disco en las cuatro ruedas. El sistema de asistencia al frenado aumenta la fuerza de frenado aplicada cuando se pisa el pedal de freno con fuerza en una situación de emergencia. El sistema antibloqueo de frenos (ABS) ayuda a mantener el control de la dirección cuando se frena con mucha fuerza.

➤ **Sistema de asistencia al frenado** P. 555

➤ **Sistema antibloqueo de frenos (ABS)** P. 554

## ☒ Pedal de freno

Compruebe los frenos después de haber conducido en lugares con mucha agua o si el firme de la calzada está inundado. Si es necesario, seque los frenos pisando ligeramente el pedal de freno varias veces.

Si escucha un ruido de fricción metálica continuo al aplicar los frenos, es necesario sustituir las pastillas de freno. El vehículo debe revisarse en un concesionario.

Al aplicar presión en los frenos de manera constante mientras se desciende por una pendiente larga, los frenos pueden calentarse, con la consiguiente pérdida de potencia de frenado.

Por lo tanto, al descender por una pendiente larga, suelte el pedal del acelerador y deje que el frenado regenerativo reduzca la velocidad del vehículo.

Para ajustar el régimen de desaceleración, utilice el selector de leva de desaceleración.

El frenado regenerativo no puede utilizarse si la batería de alta tensión se cargado al máximo.

➤ **Indicador POWER** P. 151

➤ **Indicador del nivel de carga de la batería de alta tensión** P. 151

➤ **Selector de leva de desaceleración** P. 425

No apoye el pie en el pedal de freno mientras conduce, ya que se accionarán los frenos ligeramente y esto provocará la pérdida de eficacia de los mismos con el tiempo, así como la reducción de la vida útil de las pastillas. Además, confundirá a los conductores que circulan por detrás.

## ■ Retención automática del freno

Mantiene el freno aplicado después de soltar el pedal de freno hasta que se pisa el pedal del acelerador. Puede utilizar este sistema cuando el vehículo se detiene temporalmente, como en un semáforo y con tráfico intenso.

### ■ Encendido del sistema

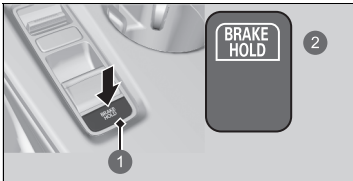

- 1 Botón de retención automática del freno
- 2 Se enciende

Abróchese el cinturón de seguridad correctamente y, a continuación, encienda el sistema de alimentación. Mantenga pulsado el botón de retención automática del freno.

- El testigo del sistema de retención automática del freno se enciende. El sistema se enciende.

## ⌘ Retención automática del freno

### ⚠ ADVERTENCIA

Incluso con el sistema de retención automática del freno activado, es posible que el vehículo se mueva si se levanta el pie del pedal de freno en pendientes pronunciadas o carreteras resbaladizas.

El movimiento imprevisto de un vehículo puede provocar una colisión y producir lesiones graves o incluso mortales.

Nunca active el sistema de retención automática del freno o confíe únicamente en esta función para evitar que el vehículo se mueva cuando esté detenido en pendientes pronunciadas o en carreteras resbaladizas.

### ⚠ ADVERTENCIA

El uso del sistema de retención automática del freno durante el estacionamiento puede causar el desplazamiento imprevisto del vehículo.

El movimiento imprevisto de un vehículo puede provocar una colisión y producir lesiones graves o incluso mortales.

No abandone nunca el vehículo cuando este se mantenga temporalmente frenado mediante el sistema de retención automática del freno y aparque siempre el vehículo con la caja de cambios en posición **P** y el freno de estacionamiento accionado.

### ■ Activación del sistema

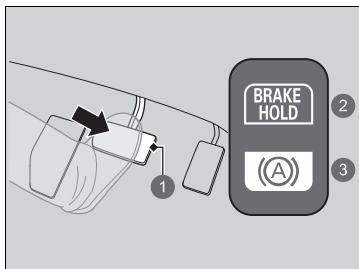

- 1 Pedal de freno
- 2 Encendido
- 3 Se enciende

### ■ Desactivación del sistema

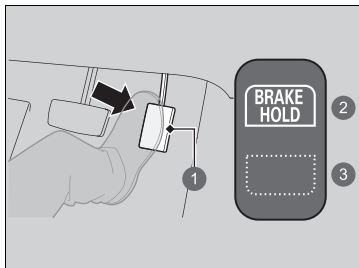

- 1 Pedal del acelerador
- 2 Encendido
- 3 Se apaga

Pise el pedal de freno para detener el vehículo por completo. La caja de cambios no debe estar en la posición **P** ni **R**.

- El testigo de retención automática del freno se enciende. El frenado se mantiene hasta 10 minutos.
- Suelte el pedal de freno después de que el testigo de retención automática del freno se encienda.

Pise el pedal del acelerador mientras la caja de cambios se encuentra en una posición distinta de **P** o **N**. El sistema se cancela y el vehículo comienza a moverse.

- El testigo de retención automática del freno se apaga. El sistema continúa encendido.

### ► Retención automática del freno

## ⚠ ADVERTENCIA

Quando utilice la retención automática del freno, mantenga el pie sobre el pedal de freno hasta que se encienda el testigo de retención automática del freno.

El movimiento imprevisto de un vehículo puede provocar una colisión y producir lesiones graves o incluso mortales.

Suelte el pedal de freno después de que el testigo de retención automática del freno se encienda.

Quando el sistema está activado, se puede apagar el sistema de alimentación o estacionar el vehículo siguiendo el procedimiento habitual.

► Cuando se detenga P. 557

Si el sistema está encendido o activado, la retención automática del freno se desactiva una vez apagado el sistema de alimentación.

Es posible que escuche un ruido si el vehículo se mueve mientras el sistema de retención automática del freno está en funcionamiento.



■ **El sistema se desactiva automáticamente cuando:**

- Se acciona el freno de estacionamiento.
- Al pisar el pedal de freno y poner la caja de cambios en la posición **P** o **R**.

■ **El sistema se cancela automáticamente y el freno de estacionamiento se acciona cuando:**

- El frenado se mantiene durante más de 10 minutos.
- El cinturón de seguridad del conductor está desabrochado.
- El sistema de alimentación se apaga.
- Hay un problema con el sistema de retención automática del freno.

■ **Apagado del sistema de retención automática del freno**

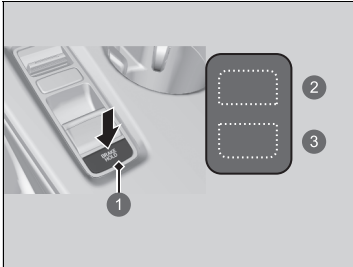

- 1 Botón de retención automática del freno
- 2 Se apaga
- 3 Se apaga

Solo se enciende el testigo del sistema de retención automática del freno:

- Mantenga pulsado el botón de retención automática del freno.
  - El testigo del sistema de retención automática del freno se apaga.

Cuando el testigo de retención automática del freno se enciende al mismo tiempo:

- Pulse el botón de retención automática del freno con el pedal de freno pisado.
  - El testigo del sistema de retención automática del freno y el testigo de retención automática del freno se apagan.

⊗ **Apagado del sistema de retención automática del freno**

Asegúrese de apagar el sistema de retención automática del freno antes de utilizar un sistema de lavado automático del vehículo.

## Sistema antibloqueo de frenos (ABS)

### ■ ABS

Ayuda a evitar que las ruedas se bloqueen y a mantener el control de la dirección accionando los frenos con mucha más rapidez de la que usted es capaz.

El sistema de reparto electrónico de frenada (EBD), que forma parte del ABS, estabiliza además la distribución de la potencia de frenado entre las ruedas delanteras y las traseras en función de la carga del vehículo.

No debe pisar repetidamente el pedal de freno en ningún caso. Para que el ABS haga el trabajo por usted, mantenga siempre una presión firme y constante en el pedal de freno. Esto se denomina en ocasiones “pisar con fuerza y controlar la dirección”.

### ■ Funcionamiento del ABS

El pedal de freno puede vibrar ligeramente cuando el ABS está activado. Mantenga pisado firmemente el pedal del freno. Si el firme está seco, necesitará pisar el pedal de freno con mucha fuerza para que se active el ABS. Sin embargo, puede notar que el ABS se activa de inmediato si intenta detener el vehículo cuando circula por nieve o hielo.

Es posible que el ABS se active cuando se pisa el pedal de freno mientras se conduce en:

- Carreteras mojadas o cubiertas de nieve.
- Carreteras pavimentadas con piedras.
- Carreteras con superficies irregulares, como baches, grietas, alcantarillas, etc.

Si la velocidad del vehículo desciende por debajo de 10 km/h, el ABS deja de funcionar.

### ►► Sistema antibloqueo de frenos (ABS)

#### AVISO

Es posible que el ABS no funcione correctamente si se utilizan neumáticos de tipos y tamaños incorrectos.

Si se enciende el testigo de **ABS** durante la conducción, puede que exista un problema en el sistema. Aunque el frenado normal no se verá afectado, existe la posibilidad de que no funcione el ABS. El vehículo debe revisarse en un concesionario inmediatamente.

El ABS no se ha diseñado con el fin de reducir el tiempo o la distancia que requiere un vehículo para detenerse: se ha diseñado para limitar el bloqueo de los frenos, lo que podría dar lugar a que patine el vehículo o a que se pierda el control de la dirección.

En los casos siguientes, es posible que el vehículo necesite una distancia de frenado mayor que un vehículo sin ABS hasta detenerse:

- Conduce sobre un firme irregular o en mal estado, como gravilla o nieve.
- Los neumáticos están equipados con cadenas.

Con el sistema ABS puede observarse lo siguiente:

- Sonidos procedentes del compartimento motor cuando se accionan los frenos o cuando se realizan comprobaciones del sistema después de poner en marcha el sistema de alimentación y mientras el vehículo acelera.
- Vibración en el pedal de freno o la carrocería del vehículo cuando se activa el ABS.

Estas vibraciones y sonidos son normales en los sistemas ABS y no son razón para preocuparse.

## Sistema de asistencia al frenado

---

Está diseñado para prestar asistencia al conductor mediante la generación de una mayor fuerza de frenado cuando pisa el pedal de freno con fuerza en un frenado de emergencia.

### ■ Funcionamiento del sistema de asistencia al frenado

Pise el pedal de freno firmemente para obtener un frenado más potente.

Cuando se activa la asistencia al frenado, es posible que el pedal vibre un poco y que se escuche un ruido que indica su funcionamiento. Es normal. Mantenga el pedal pisado firmemente.

## Señal de parada de emergencia

Se activa al frenar bruscamente mientras se conduce a una velocidad de 60 km/h o superior para alertar del frenado repentino a los conductores situados detrás mediante un parpadeo rápido de las luces de emergencia. Esto ayuda a alertar a los conductores situados detrás de usted para que tomen las medidas apropiadas para evitar una posible colisión con su vehículo.

### ■ Cuándo se activa el sistema:

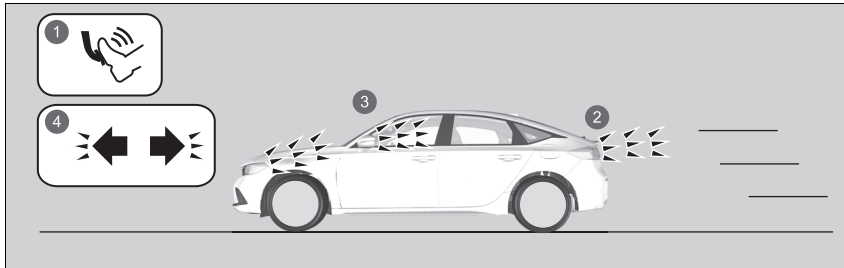

- 1 Frenada brusca
- 2 Las luces de freno se encienden
- 3 Las luces de emergencia parpadean
- 4 Los testigos de las luces de emergencia parpadean

Las luces de emergencia dejan de parpadear cuando:

- Suelta el pedal de freno.
- El ABS se desactiva.
- La velocidad de desaceleración del vehículo es moderada.
- Pulsa el botón de las luces de emergencia.

### ►► Señal de parada de emergencia

La señal de parada de emergencia es un sistema que puede evitar una posible colisión trasera producida por una frenada brusca. Hace que las luces de emergencia parpadeen al tiempo que se produce el frenazo repentino. Siempre se recomienda evitar frenadas bruscas, salvo que sea absolutamente necesario.

El sistema de señal de parada de emergencia no se activa con el botón de las luces de emergencia pulsado.

Si el ABS deja de funcionar durante un cierto periodo de tiempo durante el frenado, es posible que el sistema de señal de parada de emergencia no se active.

## Cuando se detenga

1. Pise el pedal de freno para detener el vehículo por completo.
2. Con el pedal de freno pisado, tire a fondo del interruptor del freno de estacionamiento eléctrico, pero lentamente.
3. Cambie a **P**.
  - ▶ No suelte el pedal de freno hasta que confirme que el testigo de marcha seleccionada es **P**.
4. Apague el sistema de alimentación.

Accione siempre el freno de estacionamiento, sobre todo si está estacionado en una pendiente.

### Estacionamiento del vehículo

## ⚠ ADVERTENCIA

El vehículo podría desplazarse si se deja sin supervisión antes que el freno de estacionamiento esté aplicado.

El movimiento de un vehículo podría provocar una colisión y producir lesiones graves o la muerte.

Mantenga siempre el pie en el pedal de freno hasta que confirme que el testigo de marcha seleccionada es **P**.

No estacione el vehículo cerca de objetos inflamables como hierba seca, aceite o madera.

El calor procedente del escape puede provocar un incendio.

### Cuando se detenga

#### AVISO

Las siguientes acciones pueden dañar la línea de transmisión:

- Pisar los pedales del acelerador y de freno al mismo tiempo.
- Cambiar a **P** antes de que el vehículo se detenga por completo.

Cuando circule cuesta arriba, no retenga el vehículo pisando el pedal del acelerador.

Esto puede hacer que el sistema de alimentación se sobrecaliente y falle.

#### » Cuando se detenga

A temperaturas extremadamente bajas, el freno de estacionamiento se puede congelar si está aplicado. Si se esperan tales temperaturas, no aplique el freno de estacionamiento y, al aparcar en una cuesta, gire las ruedas delanteras de forma que choquen contra la acera si el vehículo se desplaza hacia abajo o bloquee las ruedas para evitar que el vehículo se mueva. Si no toma ninguna precaución, el vehículo puede desplazarse inesperadamente y provocar una colisión.

## Sistema del sensor de aparcamiento

Los sensores centrales y de las esquinas controlan los obstáculos que se encuentran alrededor del vehículo, y el avisador acústico, la interfaz de información para el conductor y la pantalla de audio/información proporcionan información sobre la distancia aproximada entre el vehículo y el obstáculo.

### ■ Ubicación y alcance de los sensores

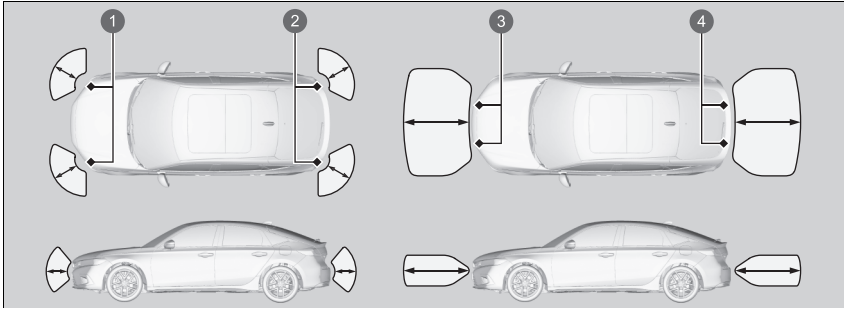

- ❶ Sensores de esquina delanteros
- ❷ Sensores de esquina traseros
- ❸ Sensores frontales centrales
- ❹ Sensores traseros centrales

### ☒ Sistema del sensor de aparcamiento

Incluso con el sistema activado, confirme que no haya ningún obstáculo cerca del vehículo antes de estacionar.

Es posible que el sistema no funcione correctamente en los siguientes casos:

- Los sensores están cubiertos por nieve, hielo, barro o suciedad.
- El vehículo ha estado expuesto a temperaturas altas o bajas.
- Hay algo cerca que emite ondas ultrasónicas o sonidos de alta frecuencia.
- Se conduce con mal tiempo (lluvia, niebla, nieve, etc.).
- Se han colocado accesorios sobre o alrededor de los sensores.
- Si coloca algún accesorio sobre o alrededor de los sensores traseros, el sistema puede activarse si detecta esos accesorios como un obstáculo. En este caso, desactive el sensor trasero.

#### ☒ Apagado de todos los sensores traseros P. 563

Es posible que el sistema no detecte estos obstáculos:

- Objetos delgados o bajos.
- Materiales que absorben el sonido, como la nieve, el algodón o la gomaespuma.
- Objetos situados justo debajo del parachoques.

El sistema puede detectar incorrectamente obstáculos en las siguientes situaciones:

- El vehículo se encuentra en una superficie irregular, como hierba, badenes o una cuesta.
- Al aproximarse a otros vehículos con sensores sónicos u otros objetos que emiten ondas ultrasónicas.
- Hay salpicaduras de agua cerca de los sensores debido a lluvias intensas, etc.

No coloque ningún accesorio sobre los sensores ni alrededor de los mismos.

## ■ Activación y desactivación del sistema del sensor de aparcamiento

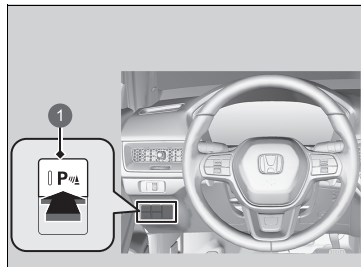

- 1 Botón del sistema del sensor de aparcamiento

Con el modo de alimentación en la posición de CONTACTO, pulse el botón del sistema del sensor de aparcamiento para activar o desactivar el sistema. El testigo del botón se enciende cuando el sistema está activado.

Los sensores de las esquinas delanteras, las esquinas traseras y la parte central trasera comienzan a detectar un obstáculo cuando la caja de cambios está en la posición **R** y la velocidad del vehículo es inferior a 8 km/h.

Los sensores de las esquinas delanteras y los de la parte central delantera comienzan a detectar obstáculos cuando la caja de cambios está en otra posición que no sea **P** o **R** y la velocidad del vehículo es inferior a 8 km/h.

## ▣ Activación y desactivación del sistema del sensor de aparcamiento

Cuando ponga el modo de alimentación en la posición de CONTACTO, el sistema se encontrará en el estado seleccionado anteriormente.



## ■ Funcionamiento de la pantalla

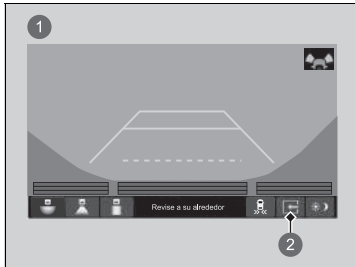

- 1 Vista dividida desactivada
- 2 Pestaña de la pantalla dividida

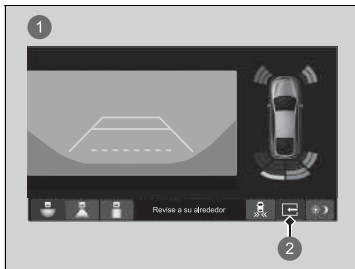

- 1 Vista dividida activada
- 2 Pestaña de la pantalla dividida



Para activar y desactivar la vista dividida, toque la pestaña de pantalla dividida.

## ☒ Funcionamiento de la pantalla

La pestaña de la pantalla dividida desaparece y la vista dividida vuelve al último modo de visión de las cámaras en las siguientes situaciones:

- Si se produce alguna avería en el sistema.

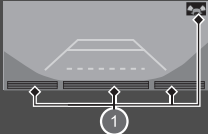
■ Cuando se acorta la distancia entre el vehículo y los obstáculos

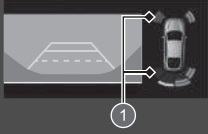
Intervalo entre pitidos	Distancia entre el parachoques y el obstáculo		Testigo	Interfaz de información para el conductor	Pantalla de audio/información
	Sensores de esquina	Sensores centrales			
Moderado	—	Delantero: 100-60 cm aprox. Trasero: 110-60 cm aprox.	Se enciende*1/ parpadea*2 en amarillo*3		  
Corto	60-45 cm aprox.	60-45 cm aprox.	Se enciende*1/ parpadea*2 en ámbar		
Muy breve	45-35 cm aprox.	45-35 cm aprox.			
Continuo	35 cm o menos aprox.	35 cm o menos aprox.	Se enciende*1/ parpadea*2 en rojo		

\*1: En la interfaz de información para el conductor

\*2: En la pantalla de audio/información

\*3: En esta fase, solo los sensores centrales detectan obstáculos.

① Los testigos se encienden si el sensor detecta un obstáculo.

## ■ Apagado de todos los sensores traseros

Para desactivar los sensores traseros, siga estos pasos:

1. Asegúrese de que el sistema del sensor de aparcamiento no esté activado.
  - ▶ El testigo del botón se apaga.
2. Cambie el modo de alimentación a VEHÍCULO APAGADO.
3. Mantenga pulsado el botón del sistema del sensor de estacionamiento y cambie el modo de alimentación a la posición de CONTACTO.
4. Pulse el botón durante 10 segundos. Suelte el botón cuando el testigo en el botón parpadee.
  - ▶ Suena el avisador acústico una vez.
5. Mientras el testigo parpadea, pulse el botón de nuevo. El testigo del botón se apaga.
  - ▶ Suena el avisador acústico dos veces. Los sensores traseros ahora están desactivados. Permanecerán desactivados hasta que se vuelvan a encender manualmente. Para volver a encender los sensores traseros, siga el procedimiento que se muestra anteriormente. El avisador acústico suena tres veces cuando los sensores traseros se vuelven a encender.

## ⌘ Apagado de todos los sensores traseros

Cuando mueva la caja de cambios a la posición **R**, el testigo en el botón del sistema del sensor de estacionamiento parpadea como recordatorio de que los sensores traseros se han desactivado.

## Sistema de alerta de tráfico cruzado\*

Controla las esquinas traseras al dar marcha atrás mediante los sensores de radar y le alerta en caso de que se detecte un vehículo acercándose desde una esquina trasera.

Es un sistema muy práctico, especialmente al salir hacia atrás de un estacionamiento.

### ►► Sistema de alerta de tráfico cruzado\*

#### **⚠ ADVERTENCIA**

El sistema de alerta de tráfico cruzado no puede detectar todos los vehículos que se aproximan y podría no detectar ninguno.

Podría producirse una colisión en el caso de que no se confirme visualmente que sea seguro dar marcha atrás.

No confíe únicamente en el sistema al dar marcha atrás; utilice también el espejo retrovisor y mire hacia atrás y hacia los lados de su vehículo antes de ir marcha atrás.

El indicador acústico del sistema del sensor de aparcamiento anula el indicador acústico del sistema de alerta de tráfico cruzado cuando los sensores detectan obstáculos muy cercanos.

## ■ Funcionamiento del sistema

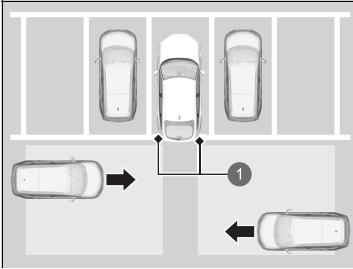

- 1 Sensores de radar:  
debajo de las esquinas del  
parachoques trasero.

Si un vehículo se aproxima desde el ángulo trasero, el sistema de alerta de tráfico cruzado le alerta con un avisador acústico y un aviso en la pantalla.

El sistema no detectará los vehículos que se aproximen justo por detrás de su vehículo, ni proporcionará alertas acerca de los vehículos detectados cuando estos vayan justo detrás de su vehículo.

El sistema no avisa sobre vehículos que se alejan del suyo y puede que avise de la presencia de peatones, bicicletas u objetos parados.

El sistema se activa cuando:

- El modo de alimentación se encuentra en la posición de CONTACTO.
- El sistema de alerta de tráfico cruzado está encendido.

► **Activación y desactivación del sistema de alerta de tráfico cruzado** P. 567

► **Funciones configurables** P. 348

- La caja de cambios está en **R**.
- Su vehículo circula a 5 km/h o menos.

## ►► Sistema de alerta de tráfico cruzado\*

El sistema de alerta de tráfico cruzado podría no detectar o tardar en detectar un vehículo que se aproxima, o podría alertar sin que haya un vehículo aproximándose en las siguientes condiciones:

- Hay un obstáculo, como otro vehículo y una pared, junto al parachoques trasero de su vehículo, lo que provoca una interferencia que bloquea el alcance del sensor de radar.
- Su vehículo circula a una velocidad de 5 km/h o superior.
- Se acerca un vehículo a una velocidad que no está entre 10 km/h y 25 km/h.
- El sistema recoge interferencias externas, como los sensores de radar de otro vehículo o fuertes ondas de radio procedentes de una instalación cercana.
- Alguna esquina del parachoques trasero está cubierta de nieve, hielo, barro o suciedad.
- Cuando hace mal tiempo.
- Su vehículo se encuentra en una pendiente.
- El vehículo está inclinado debido a una carga pesada en la parte posterior.
- Su vehículo circula marcha atrás hacia un muro, poste, vehículo, etc.

El parachoques trasero o los sensores no se han reparado correctamente o el parachoques trasero se ha deformado. El vehículo debe revisarse en un concesionario.

Para un funcionamiento adecuado, mantenga siempre las esquinas del parachoques trasero limpias. No cubra las esquinas del parachoques trasero con etiquetas o pegatinas de ningún tipo.

## ■ Cuando el sistema detecta un vehículo

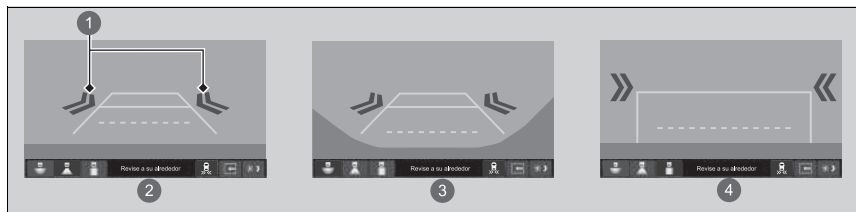

- ① Icono de flecha
- ② Vista normal
- ③ Vista horizontal
- ④ Vista vertical

En la pantalla de audio/información aparece un icono con una flecha en la dirección en la que se aproxima el vehículo.

## ▶▶ Cuando el sistema detecta un vehículo

Si el testigo situado en la parte inferior derecha cambia a en ámbar cuando la caja de cambios está en **R**, significa que se ha acumulado barro, nieve o hielo en las proximidades del sensor. El sistema deja de funcionar temporalmente. Compruebe si hay algún tipo de obstrucción en las esquinas del parachoques y limpie la zona si es necesario.

Si el testigo se enciende cuando la caja de cambios se encuentra en **R**, es posible que exista un problema en el sistema de alerta de tráfico cruzado. No utilice el sistema y lleve el vehículo a un concesionario para que lo revisen.

Si la pantalla permanece igual con la caja de cambios en posición **R**, podría haber un problema con el sistema de cámara trasera y el sistema de alerta de tráfico cruzado. No utilice el sistema y lleve el vehículo a un concesionario para que lo revisen.

## ■ Activación y desactivación del sistema de alerta de tráfico cruzado

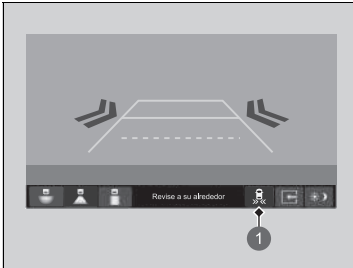

- 1 Icono del sistema de alerta de tráfico cruzado

Para activar o desactivar el sistema en la pantalla de audio/información, pulse el icono del sistema de alerta de tráfico cruzado.

## ☒ Activación y desactivación del sistema de alerta de tráfico cruzado

También puede activar y desactivar el sistema con la función personalizada de la pantalla de audio/información.

➤ **Funciones configurables** P. 348

## Acerca de la cámara trasera con visualización múltiple

La pantalla de audio/información puede mostrar una vista de la zona trasera del vehículo. La pantalla cambia automáticamente a la visión de la zona trasera cuando la caja de cambios se coloca en la posición **R**.

### Área visualizada en la cámara trasera con visualización múltiple

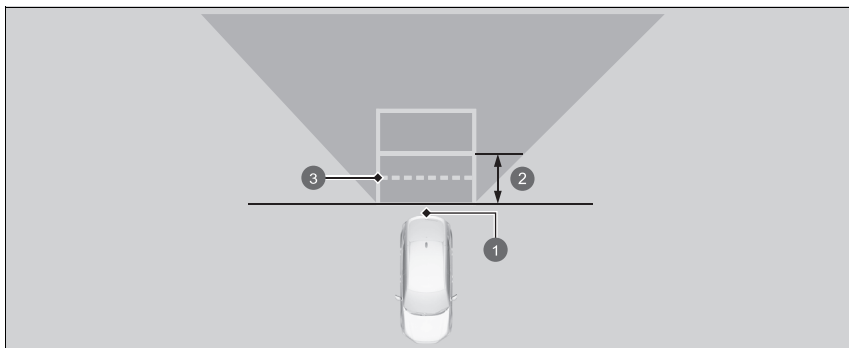

- 1 Cámara
- 2 Aprox. 1 metro
- 3 Aprox. 50 cm

Puede ver tres modos distintos de la cámara en la pantalla de audio/información. Toque el icono correspondiente para cambiar el modo.

### ➤ Acerca de la cámara trasera con visualización múltiple

La vista que ofrece la cámara de visión trasera tiene limitaciones. No muestra las esquinas del parachoques ni lo que hay debajo de este. Su lente singular también hace que los objetos parezcan estar más cerca o más lejos de lo que están realmente.

Compruebe visualmente que es seguro dar marcha atrás. Determinadas condiciones (el clima, la iluminación y las altas temperaturas) también pueden limitar la visión de la zona trasera. No debe confiar únicamente en la pantalla de la cámara trasera, ya que no proporciona toda la información sobre las condiciones de la zona trasera del vehículo.

La vista de la cámara trasera se muestra antes de la pantalla de audio/información.

Si la cámara está cubierta de suciedad, humedad, etc., límpiela con un paño suave y húmedo.

Puede cambiar los ajustes de **Pauta fija** y **Pauta dinámica**.

➤ **Funciones configurables** P. 348

#### **Pauta fija**

**ON:** las líneas de guía aparecen al poner la caja de cambios en la posición **R**.

**OFF:** las líneas de guía no aparecen.





#### **Pauta dinámica**

**ON:** las líneas de guía se mueven según la dirección del volante.

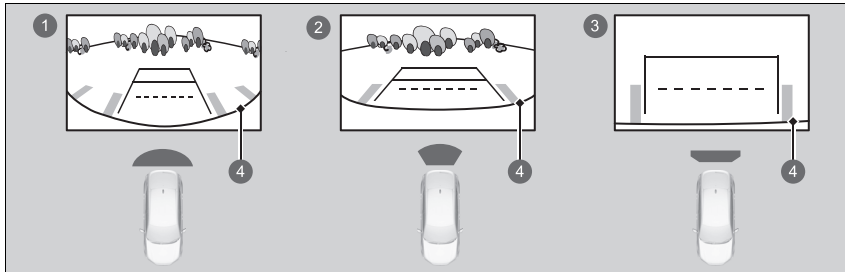
**OFF:** las líneas de guía no se mueven.





- 1  Modo de vista horizontal
- 2  Modo de vista normal
- 3  Modo de vista vertical
- 4  Parachoques

- Si el último modo de visualización usado es el horizontal o el normal, la próxima vez que cambie la caja de cambios a la posición **R**, se volverá a usar este modo.
- Si se estaba utilizando el modo de vista vertical la última vez que apagó el sistema de alimentación, el modo horizontal será el que se seleccione cuando vuelva a activar el modo de alimentación en posición de CONTACTO y coloque la caja de cambios en la posición **R**.
- Si estaba usando el modo de vista vertical y han pasado 10 segundos después de cambiar la caja de cambios desde **R**, se activará el modo de vista horizontal la próxima vez que cambie a **R**.
- Si estaba utilizando el modo de vista vertical y vuelve a poner la caja de cambios en **R** antes de que transcurran 10 segundos desde que la sacó de **R**, se activará el modo de vista vertical.

## Información sobre el combustible

### ■ Recomendaciones sobre el combustible

#### Gasolina/gasohol según los estándares EN 228

**Gasolina/gasohol sin plomo de alta calidad hasta E10 (90 % de gasolina y 10 % de etanol), con un índice de octanos de 95 o superior**

El vehículo está diseñado para funcionar con gasolina sin plomo de alta calidad de 95 octanos como mínimo.

Si no se dispone de este octanaje, se puede utilizar provisionalmente gasolina sin plomo de 91 octanos como mínimo.

El uso de gasolina sin plomo normal puede causar ruidos de golpeteo metálico y provocará un rendimiento inferior del motor. El uso continuado de gasolina normal puede dañar el motor.

### ■ Capacidad del depósito de combustible: 40 L

### » Información sobre el combustible

#### AVISO

El uso de gasolina que contiene plomo presenta los siguientes riesgos:

- Daños en el sistema de escape, incluido el catalizador
- Daños en el motor y el sistema de combustible
- Efectos perjudiciales en el motor y otros sistemas

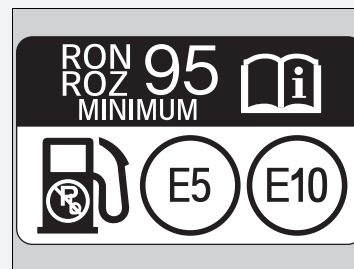

#### Combustibles oxigenados

Los combustibles oxigenados se mezclan con gasolina y compuestos de etanol o éter. El vehículo también está diseñado para funcionar con combustibles oxigenados que contengan hasta un 10 % de etanol por volumen y hasta un 22 % de ETBE por volumen, según los estándares EN 228. Para obtener más información, póngase en contacto con un concesionario.

## Repostaje

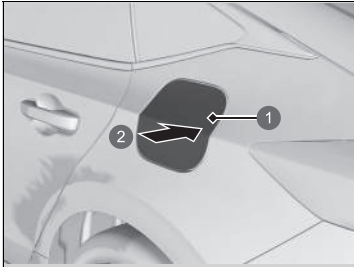

- 1 Puerta de llenado de combustible
- 2 Pulse

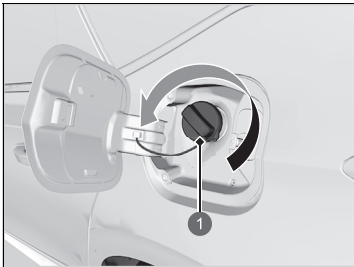

- 1 Tapa

1. Detenga el vehículo con la parte trasera izquierda del mismo al lado del surtidor.
2. Apague el sistema de alimentación.
3. Desbloquee la puerta del conductor.
  - ▶ La tapa del depósito de combustible, situada en el lateral exterior del vehículo, se desbloqueará.
4. Pulse y suelte en la zona que indica la flecha para liberar la tapa del depósito de combustible. Oirá un clic y la tapa se abrirá ligeramente.
5. Tire manualmente de la tapa del depósito de combustible hasta que esté completamente abierta.
6. Retire lentamente el tapón de llenado de combustible. Si oye que sale aire, espere a que se detenga y, a continuación, gire el asidero lentamente para abrir el tapón de llenado de combustible.
7. Coloque el tapón de llenado de combustible en el soporte.
8. Introduzca la boquilla de llenado hasta el fondo.
  - ▶ Cuando el depósito esté lleno, la boquilla de llenado se desactivará automáticamente. De esta manera, habrá espacio suficiente en el depósito de combustible en caso de que el combustible se expanda a causa de un cambio de temperatura.

### Repostaje

## ⚠ ADVERTENCIA

La gasolina es muy inflamable y explosiva. Puede quemarse o resultar herido de gravedad al manipular combustible.

- Apague el sistema de alimentación y mantenga el vehículo alejado de fuentes de calor, chispas y llamas.
- Manipule el combustible solo al aire libre.
- Limpie las salpicaduras inmediatamente.

Utilice la lengüeta de bloqueo o el interruptor de bloqueo centralizado de puertas para desbloquear la tapa del depósito de combustible. Las puertas del vehículo y la tapa del depósito de combustible se volverán a bloquear automáticamente si se utiliza la función de desbloqueo del mando a distancia. Esta función se puede desactivar abriendo y cerrando la puerta del conductor.

La boquilla de llenado se detiene automáticamente para dejar espacio en el depósito de combustible con objeto de que el combustible no rebosa a causa de los cambios de la temperatura del aire.

No siga añadiendo combustible una vez que la boquilla se haya detenido automáticamente. Si añade más combustible puede rebasarse la capacidad del depósito de combustible.

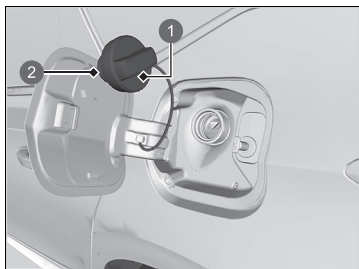

- 1 Tapa
- 2 Soporte

9. Después del repostaje, vuelva a colocar el tapón de llenado de combustible, apretándolo hasta que escuche un clic al menos una vez.
- Cierre la tapa del depósito de combustible con la mano.

## Reducción del consumo de combustible y de las emisiones de CO<sub>2</sub>

El ahorro de combustible y la reducción de las emisiones de CO<sub>2</sub> dependen de varios factores, incluyendo las condiciones de conducción, el peso de la carga, el tiempo de ralentí, los hábitos de conducción y el estado del vehículo. En función de estos y otros factores, se puede alcanzar o no el consumo de combustible nominal del vehículo.

### Mantenimiento y consumo de combustible

Puede optimizar el consumo de combustible mediante el mantenimiento adecuado de su vehículo.

Siga el programa de mantenimiento y, si es necesario, consulte el folleto de garantía.

En los vehículos sin sistema de información de mantenimiento\*, siga el programa de mantenimiento\*.

#### 📄 Programa de mantenimiento\* P. 587

- Utilice aceite del motor con la viscosidad recomendada.

#### 📄 Aceite del motor recomendado P. 595

- Mantenga la presión de los neumáticos especificada.
- No cargue el vehículo con demasiado equipaje.
- Mantenga el vehículo limpio. La acumulación de nieve o barro en los bajos del vehículo aumenta el peso y la resistencia aerodinámica.

### 📄 Reducción del consumo de combustible y de las emisiones de CO<sub>2</sub>

Para determinar el consumo real de combustible durante la conducción se recomienda el cálculo directo.

$$\begin{array}{l} \boxed{100} \times \boxed{\text{Litros de combustible}} \div \boxed{\text{Kilómetros conducidos}} = \boxed{\text{L por 100 km}} \\ \boxed{\text{Millas conducidas}} \div \boxed{\text{Galones de combustible}} = \boxed{\text{Millas por galón}} \end{array}$$

\* No disponible en todos los modelos



# Mantenimiento

En este capítulo se trata el mantenimiento básico.



<b>Antes de realizar operaciones de mantenimiento</b>	
Revisión y mantenimiento .....	576
Seguridad de mantenimiento .....	577
Piezas y líquidos usados en las operaciones de mantenimiento .....	578
<b>Información acerca de las operaciones de mantenimiento</b> .....	579
<b>Sistema de información de mantenimiento*</b> .....	580
<b>Programa de mantenimiento*</b> .....	587
<b>Operaciones de mantenimiento bajo el capó</b>	
Elementos de mantenimiento bajo el capó...	592
Apertura del capó .....	593
Aceite del motor recomendado .....	595
Comprobación del aceite .....	597

Adición del aceite del motor .....	598
Sistema de refrigeración .....	599
Aceite de transmisión .....	602
Líquido de frenos .....	603
Relleno del líquido del lavaparabrisas ...	605
Filtro de combustible .....	606
Recordatorio de restablecimiento de comprobación del nivel de aceite .....	606
<b>Sustitución de bombillas</b> .....	607
<b>Comprobación y mantenimiento de las escobillas del limpiaparabrisas</b> .....	615
<b>Comprobación y mantenimiento de los neumáticos</b>	
Comprobación de los neumáticos .....	618

Indicadores de desgaste.....	619
Vida útil de los neumáticos .....	620
Sustitución de neumáticos y ruedas .....	620
Rotación de neumáticos .....	621
Dispositivos de tracción en la nieve .....	622

## **Batería de 12 voltios**

### **Mantenimiento del mando a distancia**

Sustitución de la pila del mando a distancia .....	629
--	-----

### **Mantenimiento del sistema de control de climatización**

#### **Limpieza**

Mantenimiento del interior .....	634
Cuidado del exterior .....	636

### **Accesorios y modificaciones** ..... 639 |

\* No disponible en todos los modelos

## Revisión y mantenimiento

Por su seguridad, realice todas las operaciones de revisión y mantenimiento indicadas para mantener el vehículo en buen estado. Si detecta alguna anomalía (ruido, olor, líquido de frenos insuficiente, restos de aceite en el suelo, etc.) lleve el vehículo a un concesionario para que lo revisen. Consulte la información de mantenimiento del vehículo/programa de mantenimiento de este manual del propietario para obtener información detallada sobre las tareas de mantenimiento y revisión.

➤ **Programa de mantenimiento\*** P. 587

### ■ Tipos de revisiones y mantenimiento

#### ■ Revisiones rutinarias

Realice revisiones antes de recorrer grandes distancias, al lavar el vehículo o al repostar.

#### ■ Revisiones periódicas

- Compruebe mensualmente el nivel del líquido de frenos.
  - **Líquido de frenos** P. 603
- Compruebe mensualmente la presión de los neumáticos. Examine el desgaste de la banda de rodadura y compruebe que no presenta objetos extraños.
  - **Comprobación y mantenimiento de los neumáticos** P. 618
- Compruebe mensualmente el funcionamiento de las luces exteriores.
  - **Sustitución de bombillas** P. 607
- Compruebe el estado de las escobillas del limpiaparabrisas al menos cada seis meses.
  - **Comprobación y mantenimiento de las escobillas del limpiaparabrisas** P. 615



## Seguridad de mantenimiento

En este manual se recogen algunas de las precauciones de seguridad más importantes. No obstante, no podemos prevenirle de todos y cada uno de los peligros que pueden ocurrir durante las operaciones de mantenimiento. Solo usted puede decidir si debe o no realizar una tarea específica.

### ■ Seguridad en el mantenimiento

- Para reducir la posibilidad de explosión o incendio, mantenga los cigarrillos, las chispas y las llamas lejos de la batería de 12 voltios, el sistema de alta tensión y los componentes relacionados con el combustible.
- Nunca deje trapos, toallas ni ningún objeto inflamable debajo del capó.
  - El calor del motor y del escape puede prenderles fuego y provocar un incendio.
- Para limpiar los componentes, utilice un desengrasante o un limpiador de piezas de venta comercial, pero no gasolina.
- Lleve protección para los ojos y ropa de protección al trabajar en la batería o con aire comprimido.
- Los gases de escape del motor contienen monóxido de carbono, que es venenoso y puede ser mortal.
  - Arranque el motor solamente si hay una ventilación adecuada.

### ■ Seguridad del vehículo

- El vehículo debe estar parado.
  - Compruebe que el vehículo está estacionado en una superficie nivelada, que el freno de estacionamiento está aplicado y que el sistema de alimentación está apagado.
- Tenga cuidado para no quemarse con las piezas calientes.
  - Asegúrese de que el sistema de alimentación, incluido el motor y el sistema de escape, se enfría completamente antes de tocar las piezas del vehículo.
- Tenga cuidado para no lesionarse con las piezas móviles.
  - No active el sistema de alimentación a menos que así se lo indiquen y mantenga las manos y las extremidades lejos de las piezas móviles. Cuando el modo de alimentación está activado, el motor puede arrancar automáticamente o el ventilador del radiador puede funcionar sin el motor en marcha.
- No toque la batería de alta tensión ni los cables (naranja).

#### ⚠ Seguridad de mantenimiento

### ⚠ ADVERTENCIA

En caso de que no se realice el mantenimiento adecuado en el vehículo o no se corrija un problema antes de la conducción, se puede provocar un accidente en el que puede resultar herido de gravedad o morir.

Siga siempre las recomendaciones de revisión y mantenimiento, así como los programas indicados en el manual del propietario/ información de mantenimiento de su vehículo.

### ⚠ ADVERTENCIA

Si no se siguen correctamente las instrucciones de mantenimiento y las precauciones, se pueden producir lesiones graves e incluso la muerte.

Siga siempre los procedimientos y precauciones indicados en este manual del propietario.

## Piezas y líquidos usados en las operaciones de mantenimiento

Para realizar operaciones de mantenimiento y reparación del vehículo, se recomienda usar líquidos y piezas originales de Honda. Las piezas originales de Honda se fabrican según los mismos estándares de alta calidad que los vehículos Honda.

### ▶ Piezas y líquidos usados en las operaciones de mantenimiento

#### **AVISO**

No presione la cubierta del motor a la fuerza. Esto puede dañar la cubierta del motor y sus componentes.

## Información acerca de las operaciones de mantenimiento

Si el vehículo dispone del sistema de información de mantenimiento, la interfaz de información para el conductor le proporciona información sobre cuándo es necesario el mantenimiento. Consulte la información de mantenimiento del vehículo para comprender los códigos de los elementos de mantenimiento que aparecen en la pantalla.

📄 **Sistema de información de mantenimiento\*** P. 580

Si no está disponible el sistema de información de mantenimiento, siga los programas de mantenimiento del manual de servicio\* entregado con el vehículo.

Si el vehículo no dispone de un libro de mantenimiento\*, siga el programa de mantenimiento indicado en este manual del propietario.

📄 **Programa de mantenimiento\*** P. 587

### 📄 Información acerca de las operaciones de mantenimiento

#### Modelos con sistema de información de mantenimiento

Si planea llevar el vehículo a un país en el que no se aplica el sistema de información de mantenimiento, póngase en contacto con un concesionario para obtener información sobre cómo registrar la información del sistema de información de mantenimiento y programar el mantenimiento según las condiciones de ese país.

Proporciona información sobre el mantenimiento que se debe realizar. Los elementos de mantenimiento están representados por un código y un icono. El sistema informa de cuándo es necesario llevar el vehículo a un concesionario indicando los días restantes.



Cuando el siguiente mantenimiento esté próximo, sea inminente o haya pasado, aparecerá un icono de advertencia en la interfaz de información para el conductor cada vez que ajuste el modo de alimentación a la posición de CONTACTO.

## » Sistema de información de mantenimiento\*

Puede seleccionar que se muestre el mensaje de aviso correspondiente junto con el icono de advertencia en la interfaz de información para el conductor.

## ■ Visualización de la información del sistema de información de mantenimiento

### Modelos con cuadro de instrumentos tipo A

1. Ajuste el modo de alimentación a la posición de CONTACTO.
2. Pulse el botón  (Inicio).
3. Gire la rueda de selección izquierda hasta que aparezca .
4. Pulse la rueda de selección izquierda para volver a la pantalla de información de recordatorio de mantenimiento. Los elementos de mantenimiento aparecen en la interfaz de información para el conductor junto con los elementos de mantenimiento próximo.

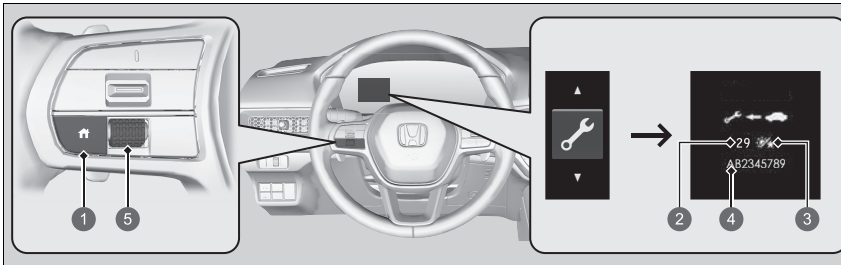

- 1 Botón  (Inicio)
- 2 Días restantes
- 3 Icono de día
- 4 Códigos de puntos de mantenimiento
- 5 Rueda de selección izquierda

El testigo de mensajes del sistema () se enciende junto con la información del sistema de información de mantenimiento.

## ▣ Visualización de la información del sistema de información de mantenimiento

Basándose en las condiciones de funcionamiento del motor y el estado del aceite del motor, el sistema calcula los días que restan para el siguiente mantenimiento.

**Modelos con cuadro de instrumentos tipo B**



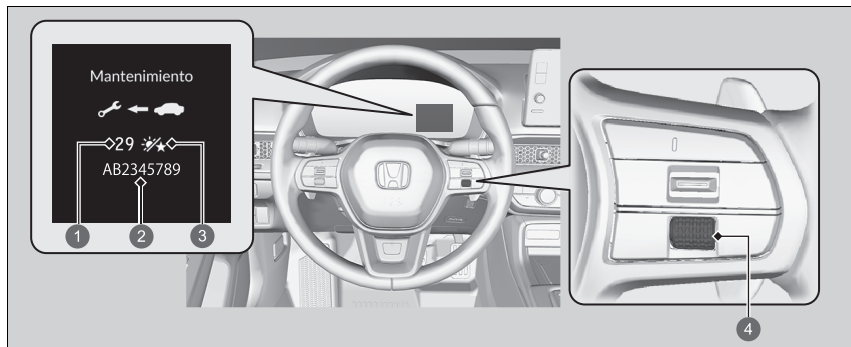













1. Ajuste el modo de alimentación a la posición de CONTACTO.
2. Gire la rueda de selección derecha hasta que aparezca la pantalla de información del recordatorio de mantenimiento. Los elementos de mantenimiento aparecen en la interfaz de información para el conductor junto con los elementos de mantenimiento próximo.



- 1 Días restantes
- 2 Códigos de puntos de mantenimiento
- 3 Icono de día
- 4 Rueda de selección derecha

El testigo de mensajes del sistema (M) se enciende junto con la información del sistema de información de mantenimiento.

**Iconos de advertencia e información del sistema de información de mantenimiento en la interfaz de información para el conductor**

Icono de aviso	Sistema de información de mantenimiento		Explicación	Información
<p><b>Mantenimiento próximo</b></p> 	<p>*1</p>  <p>29  AB2345789</p>	<p>*2</p> <p>Mantenimiento</p>  <p>29  AB2345789</p>	<p>Uno o más elementos de mantenimiento se deben realizar antes de 30 días. Los días restantes se calculan en función de las condiciones de conducción.</p>	<p>Los días restantes se descuentan por día.</p>
<p><b>Realizar mantenimiento</b></p> 	<p>*1</p>  <p>15  AB2345789</p>	<p>*2</p> <p>Mantenimiento</p>  <p>15  AB2345789</p>	<p>Uno o más elementos de mantenimiento se deben realizar antes de 10 días. Los días restantes se calculan en función de las condiciones de conducción.</p>	<p>Asegúrese de que se realiza el mantenimiento indicado cuanto antes.</p>
<p><b>Mantenimiento pendiente</b></p>  <p>-10 </p>	<p>*1</p>  <p>-10  AB2345789</p>	<p>*2</p> <p>Mantenimiento</p>  <p>-10  AB2345789</p>	<p>El mantenimiento indicado sigue sin haberse realizado después de que el valor de tiempo restante haya llegado a 0.</p>	<p>El vehículo ha sobrepasado el límite necesario para realizar el mantenimiento. Asegúrese de realizar inmediatamente el mantenimiento y de restablecer el sistema de información de mantenimiento.</p>

\*1: Modelos con cuadro de instrumentos tipo A

\*2: Modelos con cuadro de instrumentos tipo B

## ■ Elementos del sistema de información de mantenimiento

Los elementos de mantenimiento se muestran en la interfaz de información para el conductor mediante un código y un icono.

Consulte la información de mantenimiento del vehículo para comprender los códigos e iconos de recordatorio de mantenimiento.

## ■ Disponibilidad del sistema de información de mantenimiento

Aunque la información del sistema de información de mantenimiento aparezca en la interfaz de información para el conductor al pulsar el botón  (Inicio), este sistema no está disponible en algunos países. Consulte la información de mantenimiento del vehículo o pregunte a un concesionario si puede utilizar el sistema de información de mantenimiento.

## » Disponibilidad del sistema de información de mantenimiento



Si planea llevar el vehículo a un país en el que no se aplica el sistema de información de mantenimiento, póngase en contacto con un concesionario para obtener información sobre cómo registrar la información del sistema de información de mantenimiento y programar el mantenimiento según las condiciones de ese país.





## Restablecimiento de la pantalla

Restablezca la pantalla de información del sistema de información de mantenimiento si usted ha realizado el mantenimiento.

### Modelos con cuadro de instrumentos tipo A

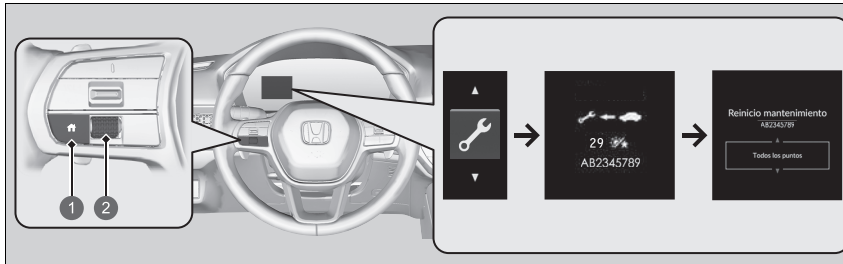
1. Ajuste el modo de alimentación a la posición de CONTACTO.
2. Pulse el botón  (Inicio).
3. Gire la rueda de selección izquierda hasta que aparezca .
4. Pulse la rueda de selección izquierda para volver a la pantalla de información de recordatorio de mantenimiento.
5. Mantenga pulsada la rueda de selección izquierda hasta que se muestre el modo de restablecimiento.
6. Gire la rueda de selección izquierda para seleccionar el elemento que quiera restablecer (también puede seleccionar **Cancelar** para finalizar el proceso).
  - Para restablecer todos los elementos simultáneamente, seleccione **Todos los puntos**.
7. Pulse la rueda de selección izquierda para restablecer el elemento seleccionado.
8. Repita a partir del paso 5 para otros elementos que desee restablecer.



- 1 Botón  (Inicio)
- 2 Rueda de selección izquierda

## Restablecimiento de la pantalla

### AVISO

Si no se restablece la información del sistema de información de mantenimiento después de un mantenimiento, es posible que el sistema muestre intervalos de mantenimiento incorrectos que pueden provocar problemas mecánicos serios.

También puede restablecer la pantalla de información del sistema de información de mantenimiento desde la pantalla de audio/información.

### ► Funciones configurables P. 348

La pantalla de información del sistema de información de mantenimiento se restablecerá en el concesionario una vez que se haya realizado el mantenimiento. Si el mantenimiento no se realiza en un concesionario, deberá restablecer la pantalla de información del sistema de información de mantenimiento usted mismo.

Modelos con cuadro de instrumentos tipo B

1. Ajuste el modo de alimentación a la posición de CONTACTO.
2. Gire la rueda de selección derecha hasta que aparezca la pantalla de información del recordatorio de mantenimiento.
3. Mantenga pulsada la rueda de selección derecha unos 10 segundos para acceder al modo de restablecimiento.
4. Gire la rueda de selección derecha para seleccionar el elemento de mantenimiento que desee restablecer o para seleccionar **Todos los puntos** (también puede seleccionar **Cancelar** para finalizar el proceso).
5. Pulse la rueda de selección derecha para restablecer el elemento seleccionado.
6. Repita a partir del paso 3 para otros elementos que desee restablecer.

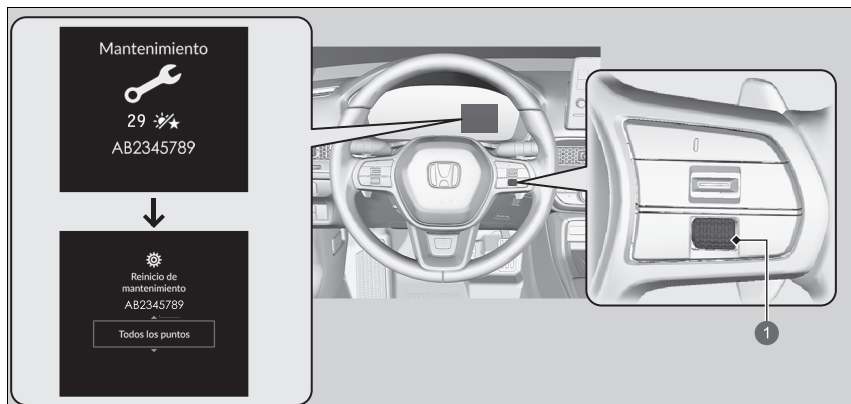

1 Rueda de selección derecha

Los datos de mantenimiento figuran en la información de mantenimiento del vehículo (si está disponible). Si no dispone de la información de mantenimiento, consulte el siguiente programa de mantenimiento.

El programa de mantenimiento establece el mantenimiento mínimo necesario que se debe realizar para garantizar el correcto funcionamiento del vehículo. Debido a las diferencias geográficas y climáticas, es posible que se requiera un mantenimiento adicional. Consulte el manual de garantía para obtener más información.

Solo los técnicos bien equipados y capacitados deberán realizar el mantenimiento. Su concesionario autorizado cumple todos estos requisitos.

Mantenimiento a la distancia o al tiempo indicados, lo que ocurra primero	km x 1000	20	40	60	80	100	120	140	160	180	200
	Meses	12	24	36	48	60	72	84	96	108	120
Sustituir el aceite del motor	Normal	Cada 10 000 km o 1 año									
	Riguroso	Cada 5000 km o 6 meses									
Sustituir el filtro de aceite del motor	Normal	Cada 20 000 km o 2 años									
	Riguroso	Cada 10 000 km o 1 año									
Cambiar el cartucho del filtro de aire	Cada 30 000 km										
Cambiar las bujías	Cada 100 000 km										

Mantenimiento a la distancia o al tiempo indicados, lo que ocurra primero	km x 1000	20	40	60	80	100	120	140	160	180	200
	Meses	12	24	36	48	60	72	84	96	108	120
Cambiar el refrigerante del motor	A los 200 000 km o 10 años; después, cada 100 000 km o 5 años										
Cambiar el aceite de transmisión	Normal	Cada 150 000 km o 6 años									
	Riguroso	Cada 75 000 km o 3 años									
Cambiar el filtro de polvo y polen	• • • • • • • • • • •										
Revisar los frenos delanteros y traseros	Cada 10 000 km o 1 año										
Cambiar el líquido de frenos	Cada 3 años										
Sustituir el filtro de combustible del depósito	Normal	Cada 180 000 km									
	Riguroso	Cada 110 000 km* <sup>1</sup>									
Comprobar la fecha de caducidad del kit de reparación de pinchazos	Cada año										
Rotar los neumáticos (comprobar el inflado y el estado de los neumáticos al menos una vez al mes)	Cada 10 000 km										
<b>Comprobar visualmente los siguientes elementos:</b>											
Fuelles del eje de transmisión Extremos de los tirantes, caja de engranajes de la dirección y manguitos Componentes de la suspensión	Cada 10 000 km o 1 año										
Tuberías y manguitos de freno (incluido ABS/VSA) Sistema de escape Tuberías de combustible y conexiones Estado y niveles de todos los líquidos	• • • • • • • • • • •										

\*1: Se recomienda sustituir el filtro de combustible si sospecha que el combustible puede estar contaminado por polvo, etc., ya que el filtro puede obstruirse antes.

## Condiciones adversas

---

Siga el Programa de mantenimiento en condiciones adversas si el vehículo se conduce

PRINCIPALMENTE en una o varias de las siguientes situaciones:

- Conducción de menos de 8 km por viaje o, a temperaturas bajo cero, menos de 16 km por viaje.
- Conducción con temperaturas extremadamente altas, superiores a los 35 °C.
- Ralentí prolongado o largos periodos de conducción con paradas abundantes.
- Conducción con remolque, baca cargada o por carreteras de montaña.
- Conducción en carreteras con barro, polvo o hielo derretido.

NOTA: Si el cliente solo conduce el vehículo en condiciones "adversas" OCASIONALMENTE, deberá seguir el Programa de mantenimiento en condiciones normales.

## Registro de mantenimiento (en vehículos sin un registro de mantenimiento independiente)

Pida al concesionario que registre aquí todo el mantenimiento necesario. Guarde los recibos de todos los trabajos realizados en el vehículo.

km o meses	Fecha	Firma o sello
<b>20 000 km</b> (o 12 meses)		
<b>40 000 km</b> (o 24 meses)		
<b>60 000 km</b> (o 36 meses)		
<b>80 000 km</b> (o 48 meses)		
<b>100 000 km</b> (o 60 meses)		
<b>120 000 km</b> (o 72 meses)		
<b>140 000 km</b> (u 84 meses)		
<b>160 000 km</b> (o 96 meses)		
<b>180 000 km</b> (o 108 meses)		
<b>200 000 km</b> (o 120 meses)		

## Elementos de mantenimiento bajo el capó

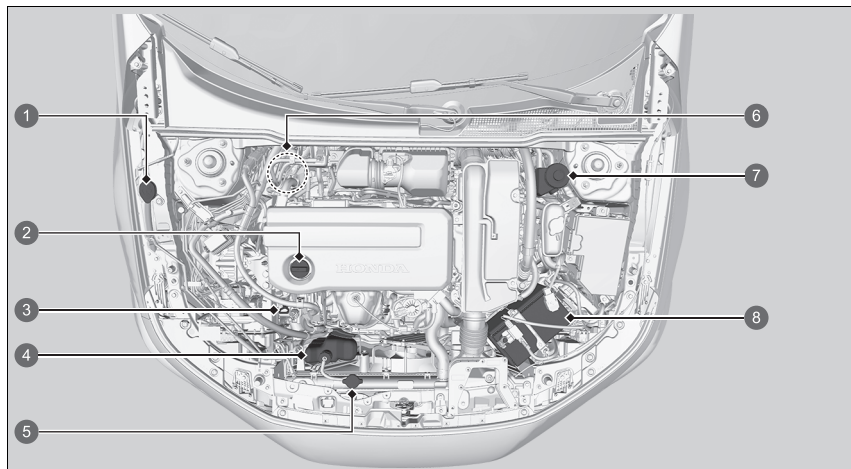

- 1 Líquido del lavaparabrisas (tapón azul)
- 2 Tapón de llenado de aceite del motor
- 3 Varilla de medición del nivel de aceite del motor (naranja)
- 4 Depósito de reserva de refrigerante del motor
- 5 Tapón del radiador
- 6 Líquido de frenos (tapón negro) (modelos con volante a la derecha)
- 7 Líquido de frenos (tapón negro) (modelos con volante a la izquierda)
- 8 Batería de 12 voltios



## Apertura del capó

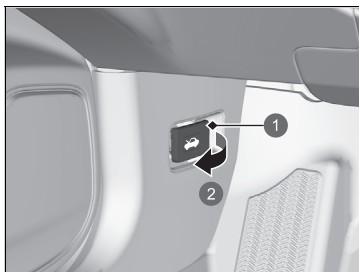

- 1 Manecilla de apertura del capó
- 2 Tirar

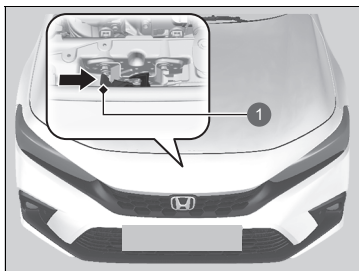

- 1 Palanca

1. Estacione el vehículo en una superficie llana y accione el freno de estacionamiento.
2. Tire de la manecilla de apertura del capó que se encuentra bajo la esquina exterior inferior del salpicadero del lado del conductor.
  - El capó se abrirá ligeramente.

3. Tire de la palanca de apertura del capó (situada debajo del borde delantero del capó hacia el centro) hacia el lado y levante el capó. Cuando levante ligeramente el capó, podrá soltar la palanca.

### Apertura del capó

## ⚠ ADVERTENCIA

La varilla de apoyo del capó puede sobrecalentarse mucho debido al calor del motor.

Para evitar posibles quemaduras, no manipule la sección metálica de la varilla: use la empuñadura de espuma en su lugar.

### AVISO

No abra el capó cuando los brazos del limpiaparabrisas estén levantados. El capó golpeará los limpiaparabrisas y podría dañar el capó o los limpiaparabrisas.

### AVISO

No presione la cubierta del motor a la fuerza. Esto puede dañar la cubierta del motor y sus componentes.

Al cerrar el capó, compruebe que queda bien cerrado.

Si la palanca de apertura del capó está dura o si puede abrir el capó sin levantarla, se deberá limpiar y lubricar el mecanismo del pestillo.

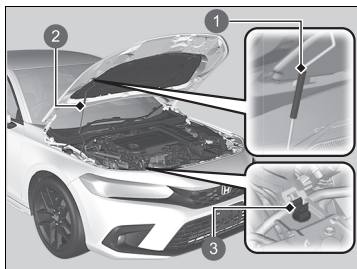

- 1 Mango
- 2 Varilla de apoyo
- 3 Pinza

4. Retire la varilla de apoyo de la pinza con ayuda del mango. Monte la varilla de apoyo en el capó.

Para cerrar, retire la varilla de apoyo, introdúzcala en la pinza y, con suavidad, baje el capó. Retire la mano a una altura aproximada de 30 cm y deje que el capó se cierre.

#### ► Apertura del capó

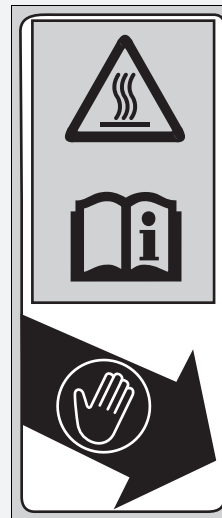

- Agarre la espuma.
- La varilla de apoyo se calienta mucho.
- Consulte el manual del usuario.

## Aceite del motor recomendado

Utilice aceite del motor original u otro tipo de aceite del motor comercial con la viscosidad adecuada (para la temperatura ambiente) según se indica en la imagen siguiente.

El aceite es un factor esencial para el rendimiento y la vida útil del motor. Si conduce el vehículo con aceite insuficiente o deteriorado, el motor puede averiarse o resultar dañado.

**Excepto los modelos para Israel y Turquía**

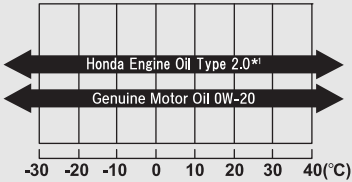
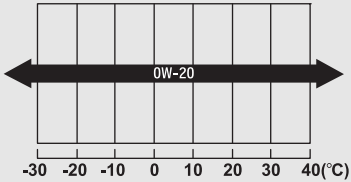
Aceite del motor original	Aceite del motor comercial
<ul style="list-style-type: none"> <li>• Aceite de motor Honda tipo 2.0</li> <li>• Aceite motor original de Honda</li> </ul>	<ul style="list-style-type: none"> <li>• ACEA C5</li> </ul>
 <p>Temperatura ambiente</p>	 <p>Temperatura ambiente</p>

\*1: Formulado para mejorar el consumo de combustible

### ►► Aceite del motor recomendado

No puede utilizar aditivos del aceite del motor.

Modelos para Israel y Turquía

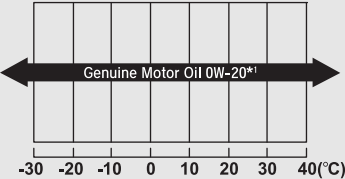
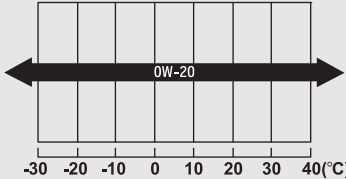
Aceite del motor original	Aceite del motor comercial
• Aceite motor original de Honda	• ACEA C5
 <p>Temperatura ambiente</p>	 <p>Temperatura ambiente</p>

\*1: Formulado para mejorar el consumo de combustible

## Comprobación del aceite

Le recomendamos que compruebe el nivel de aceite del motor cada vez que reposte. Estacione el vehículo en una superficie llana.

Apague el sistema de alimentación. Puede comprobar el nivel de aceite sin que el motor haya estado en marcha previamente. Si el motor ha estado en marcha, espere aproximadamente tres minutos antes de comprobar el aceite.

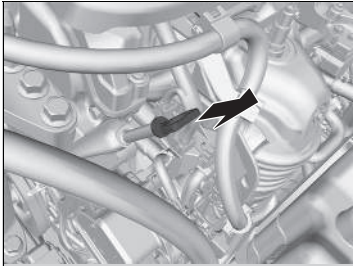

1. Retire la varilla de medición del nivel (naranja).
2. Limpie la varilla de medición del nivel con un paño limpio o un pañuelo de papel.
3. Introduzca la varilla de medición del nivel hasta el fondo en su orificio.

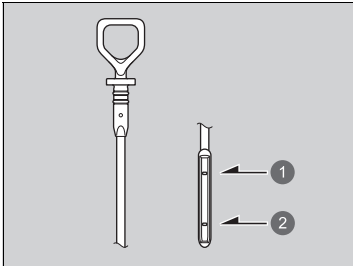

- 1 Marca superior
- 2 Marca inferior

4. Retire de nuevo la varilla de medición del nivel y compruebe el nivel. Debería encontrarse entre las marcas superior e inferior. Si es necesario, añada aceite.
5. Restablezca el recordatorio de comprobación del nivel de aceite.

► **Recordatorio de restablecimiento de comprobación del nivel de aceite** P. 606

### ► Comprobación del aceite

Si el nivel de aceite está cerca de la marca inferior o por debajo de ella, añada aceite lentamente con cuidado de no superar el nivel adecuado.

El consumo de aceite depende de cómo se conduce el vehículo y de las condiciones climáticas y de las carreteras. El consumo de aceite puede ser de hasta 1 litro por 1000 km. Es probable que el consumo de aceite sea mayor con el motor nuevo.

Si su vehículo no está equipado con un sistema de información de mantenimiento, el recordatorio de comprobación del nivel de aceite también deberá restablecerse después de cambiar el aceite.

► **Recordatorio de restablecimiento de comprobación del nivel de aceite** P. 606

## Adición del aceite del motor

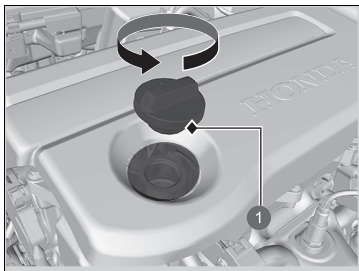

- 1 Tapón de llenado de aceite del motor

1. Desenrosque y retire el tapón de llenado de aceite del motor.
2. Añada aceite lentamente.
3. Vuelva a colocar el tapón de llenado de aceite del motor y apriételo bien.
4. Espere tres minutos y vuelva a comprobar la varilla de medición del nivel de aceite del motor.
5. Restablezca el recordatorio de comprobación del nivel de aceite.

🔧 **Recordatorio de restablecimiento de comprobación del nivel de aceite** P. 606

### ► Adición del aceite del motor

#### AVISO

No añada aceite del motor por encima de la marca del límite superior. Si se supera el nivel correcto de aceite del motor, pueden producirse fugas y daños en el motor.

Si se producen salpicaduras de aceite, límpielas de inmediato. Las salpicaduras de aceite pueden dañar los componentes del compartimento motor.

Utilice un detergente neutro para retirar el aceite que se derrame sobre la cubierta del motor. No utilice disolventes orgánicos como limpiador de frenos.

Si su vehículo no está equipado con un sistema de información de mantenimiento, el recordatorio de comprobación del nivel de aceite también deberá restablecerse después de cambiar el aceite.

🔧 **Recordatorio de restablecimiento de comprobación del nivel de aceite** P. 606

## Sistema de refrigeración

### Refrigerante especificado: anticongelante/refrigerante de Honda para todo el año tipo 2

Este refrigerante viene ya mezclado con el 50 % de anticongelante y el 50 % de agua. No añada anticongelante puro ni agua.

Le recomendamos que compruebe el nivel de refrigerante del motor cada vez que reposte. Compruebe en primer lugar el depósito de reserva. Si está completamente vacío, compruebe también el nivel de refrigerante en el radiador. Añada refrigerante del motor según sea necesario.

### Depósito de reserva

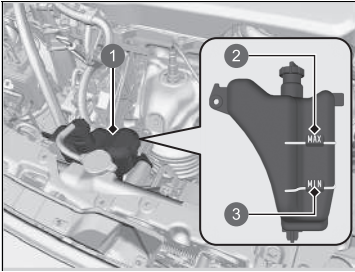

- 1 Depósito de reserva
- 2 MAX
- 3 MIN

**1. Asegúrese de que el motor y el radiador estén fríos.**

**2.** Compruebe la cantidad de refrigerante en el depósito de reserva.

- Si el nivel de refrigerante está por debajo de la marca **MIN**, añada el refrigerante especificado hasta que alcance la marca **MAX**.

### ►► Sistema de refrigeración

## ⚠ ADVERTENCIA

Retirar el tapón del radiador mientras el motor está caliente puede hacer que el refrigerante salga pulverizado, provocándole quemaduras graves.

Deje siempre que el motor y el radiador se enfríen antes de retirar el tapón del radiador.

### AVISO

Si se esperan temperaturas constantes inferiores a -30°C, la mezcla de refrigerante se debe cambiar a una concentración mayor. Solicite información a su concesionario Honda sobre la mezcla de refrigerante adecuada.

Si el anticongelante/refrigerante de Honda no está disponible, puede usar otro refrigerante sin silicato de una marca importante como sustituto temporal. Compruebe que se trata de un refrigerante de alta calidad recomendado para motores de aluminio. El uso continuado de un refrigerante que no sea de Honda puede producir corrosión, provocando fallos de funcionamiento o averías en el sistema de refrigeración. Asegúrese de que se lava y se rellena el sistema de refrigeración con anticongelante/refrigerante de Honda lo antes posible.

No añada inhibidores de oxidación ni otros aditivos al sistema de refrigeración del vehículo. Podrían no ser compatibles con el refrigerante o con los componentes del motor.

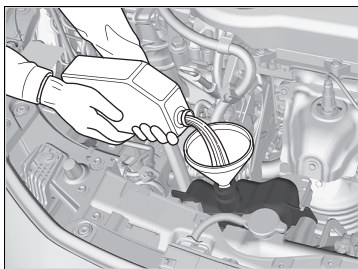

3. Compruebe si el sistema de refrigeración presenta fugas.

## ■ Radiador

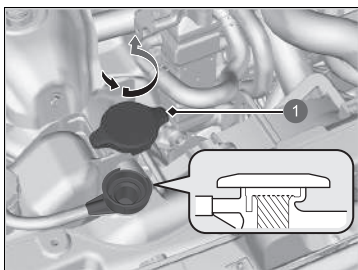

1 Tapón del radiador

1. **Asegúrese de que el motor y el radiador estén fríos.**
2. Gire hacia la izquierda 1/8 de vuelta el tapón del radiador y deje que salga la presión del sistema de refrigeración.
3. Empújelo hacia abajo y gire el tapón del radiador hacia la izquierda para retirarlo.
4. El nivel de refrigerante debe llegar hasta la base del cuello de llenado. Añada refrigerante si el nivel es bajo.
5. Vuelva a colocar el tapón del radiador y apriételo bien.

## ☒ Radiador

### AVISO

Vierta el líquido lentamente y con cuidado para evitar las salpicaduras. Limpie inmediatamente las salpicaduras que puedan producirse, ya que pueden dañar los componentes del compartimento motor.



## ■ Tapón del radiador

Ejemplo



- No lo abra nunca cuando esté caliente.
- El refrigerante caliente le provocará quemaduras.
- La válvula de descarga de presión empieza a abrirse a 108 kPa.

## Aceite de transmisión

**Líquido especificado: Honda HEVF-Type 1**

Acuda a un concesionario para una inspección de nivel y cambio de líquido si es necesario. Respete los tiempos de cambio del aceite de transmisión indicados en el mantenimiento programado del vehículo.

➤ **Programa de mantenimiento\*** P. 587

No intente revisar ni cambiar el aceite de la transmisión usted mismo.

### ➤ Aceite de transmisión

#### **AVISO**

**No mezcle Honda HEVF-Type 1 con otros líquidos de la transmisión.**

El uso de un líquido de la transmisión distinto de Honda HEVF-Type 1 puede afectar de forma negativa al funcionamiento y la vida útil de la caja de cambios del vehículo, con el riesgo de ocasionar daños.

Los daños ocasionados por el uso de un líquido de transmisión que no sea equivalente al HEVF-Type 1 no están cubiertos por la garantía limitada de vehículos nuevos de Honda.

## Líquido de frenos

Líquido especificado: líquido de frenos con DOT 3 o DOT 4

### Comprobación del líquido de frenos

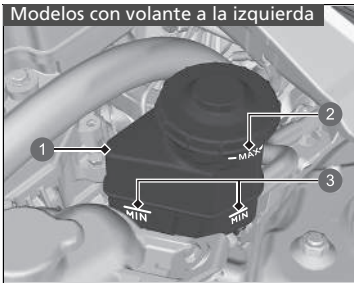

El nivel del líquido debe estar entre las marcas **MIN** y **MAX** del lateral del depósito de reserva.

- ① Depósito de reserva
- ② **MAX**
- ③ **MIN**

### » Líquido de frenos

#### AVISO

El líquido de frenos marcado como DOT 5 no es compatible con el sistema de frenos del vehículo y puede provocar daños importantes.

Le recomendamos utilizar un producto original.

Si el nivel del líquido de frenos está en la marca **MIN** o por debajo, lleve el vehículo a un concesionario cuanto antes para que comprueben si hay fugas o si las pastillas de freno están desgastadas.

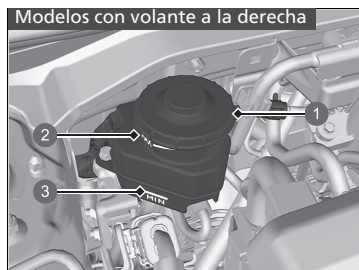

- ① Depósito de reserva
- ② **MAX**
- ③ **MIN**

## Relleno del líquido del lavaparabrisas

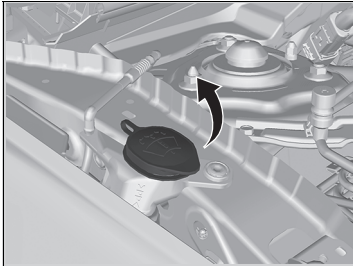

Abra el tapón y compruebe la cantidad de líquido del lavaparabrisas.

Si el nivel es bajo, rellene el depósito del lavaparabrisas.

Vierta el líquido del lavaparabrisas con cuidado. No permita que el líquido rebose.

### ⚠ Relleno del líquido del lavaparabrisas

#### AVISO

No use anticongelante de motor ni una solución de vinagre/agua en el depósito del lavaparabrisas.

El anticongelante puede dañar la pintura del vehículo. Una solución de vinagre/agua puede dañar la bomba del lavaparabrisas.

Utilice únicamente líquido lavaparabrisas disponible en tiendas.

Evite el uso prolongado de agua dura para evitar la acumulación de sedimentos de cal.

## Filtro de combustible

---

Cambie el filtro de combustible siguiendo las recomendaciones de tiempo y distancia del programa de mantenimiento.

El filtro de combustible debe cambiarlo un técnico cualificado. El combustible del sistema puede salir pulverizado y crear una situación de peligro si no se manipulan correctamente todas las conexiones de las tuberías de combustible.

## Recordatorio de restablecimiento de comprobación del nivel de aceite

---

Restablezca el recordatorio de comprobación del nivel de aceite si ha comprobado el nivel de aceite. Puede restablecer el recordatorio de comprobación del nivel de aceite desde la pantalla del sistema de sonido/información.

➤ **Funciones configurables** P. 348

### » Filtro de combustible

#### Modelos con sistema de información de mantenimiento

El filtro de combustible debe cambiarse según la indicación del sistema de información de mantenimiento.

## Faros

---

Los faros son de tipo LED. El conjunto de bombillas se debe revisar y sustituir en un concesionario Honda autorizado.

## Luces antiniebla delanteras\*

---

Las luces antiniebla delanteras son de tipo LED. El conjunto de bombillas se debe revisar y sustituir en un concesionario Honda autorizado.

## Intermitentes delanteros

---

Los intermitentes delanteros son de tipo LED. El conjunto de bombillas se debe revisar y sustituir en un concesionario Honda autorizado.

## Luces de posición/conducción diurna

---

Las luces de posición/conducción diurna son de tipo LED. El conjunto de bombillas se debe revisar y sustituir en un concesionario Honda autorizado.

## Luces de curva activas\*

---

Las bombillas de las luces de giro activas son LED. El conjunto de bombillas se debe revisar y sustituir en un concesionario Honda autorizado.

## Intermitentes laterales/luces de emergencia

---

Las bombillas de los intermitentes laterales situados en los retrovisores de las puertas son de tipo LED. El conjunto de bombillas se debe revisar y sustituir en un concesionario Honda autorizado.

### ☒ Faros

La alineación de los faros se ajusta en fábrica y no es necesario ajustarla. No obstante, si suele transportar objetos pesados en el portón trasero o llevar un remolque, debe ser un concesionario o un técnico cualificado quien el realice el reglaje de los faros.

\* No disponible en todos los modelos

## Bombillas de la luz de freno, piloto trasero e intermitente trasero

Al sustituir las bombillas, utilice las siguientes.

**Luz de freno: LED**  
**Piloto trasero: LED**  
**Intermitente trasero: 21 W (ámbar)**

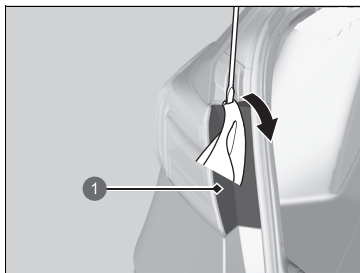

1 Tapa

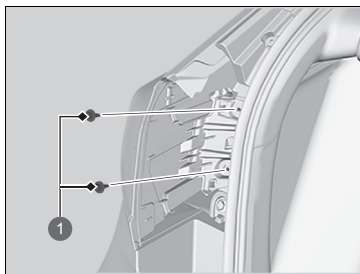

1 Pernos

1. Haga palanca en el borde de la tapa con un destornillador de punta plana para retirarla.
  - Envuelva el destornillador de punta plana en un paño para que no se produzcan arañazos.

2. Quite los pernos.

### ► Bombillas de la luz de freno, piloto trasero e intermitente trasero

Las luces de freno y los pilotos traseros son de tipo LED. El conjunto de bombillas se debe revisar y sustituir en un concesionario Honda autorizado.



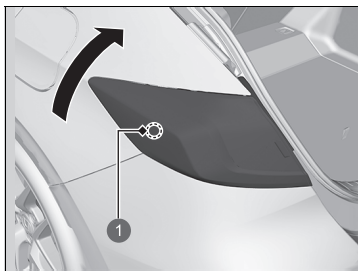

1 Pasador inferior a presión

3. Sujete el piloto trasero por debajo y gírelo hacia arriba para soltar el pasador inferior a presión.

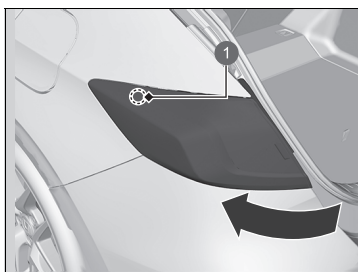

1 Pasador superior a presión

4. Gire el piloto trasero hacia fuera para soltar el pasador superior a presión.
5. Tire del conjunto de la luz para extraerlo del pilar trasero.

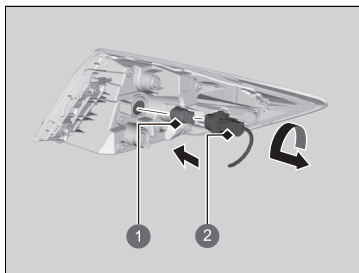

- ① Bombilla
- ② Casquillo

6. Gire el casquillo hacia la izquierda para retirarlo.
7. Retire la bombilla vieja e introduzca una nueva.
8. Alinee los pasadores con las arandelas de la carrocería, y presione hasta que se asienten.

## Bombillas del piloto trasero y de la luz de marcha atrás

Al sustituir las bombillas, utilice las siguientes.

**Piloto trasero: LED**  
**Luces de marcha atrás: 16 W**

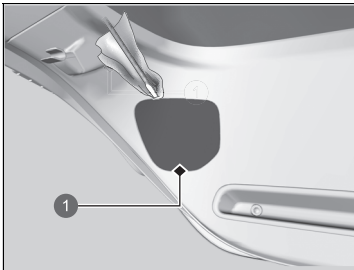

1 Tapa

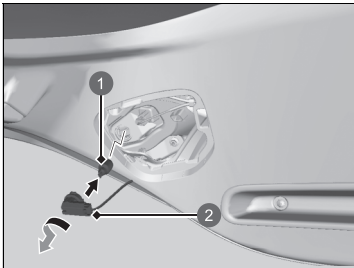

1 Bombilla  
 2 Casquillo

1. Retire la tapa haciendo palanca en el borde con un destornillador de punta plana.
  - Envuelva el destornillador de punta plana en un paño para que no se produzcan arañazos.
2. Gire el casquillo hacia la izquierda para retirarlo. Retire la bombilla vieja.
3. Introduzca una bombilla nueva.

### ►► Bombillas del piloto trasero y de la luz de marcha atrás

Las luces de los pilotos traseros son de tipo LED. El conjunto de bombillas se debe revisar y sustituir en un concesionario Honda autorizado.

## Luz de placa de matrícula trasera

---

La luz de placa de matrícula trasera es de tipo LED. El conjunto de bombillas se debe revisar y sustituir en un concesionario Honda autorizado.

## Tercera luz de freno

---

La tercera luz de freno es de tipo LED. El conjunto de bombillas se debe revisar y sustituir en un concesionario Honda autorizado.

## Luz antiniebla trasera

---

La luz antiniebla trasera es de tipo LED. El conjunto de bombillas se debe revisar y sustituir en un concesionario Honda autorizado.

## Otras bombillas

### ■ Bombillas de la luz del espejo de cortesía

#### Modelos con cuadro de instrumentos tipo A

Al sustituir las bombillas, utilice las siguientes.

#### Luz del espejo de cortesía: 2 W

1. Haga palanca en el borde de la tapa con un destornillador de punta plana para retirarla.
  - Envuelva el destornillador de punta plana en un paño para que no se produzcan arañazos.

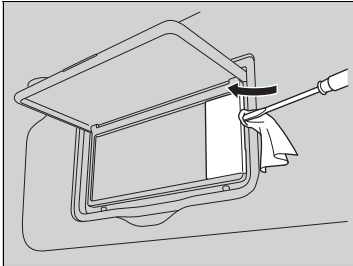

2. Retire la bombilla vieja e introduzca una nueva.

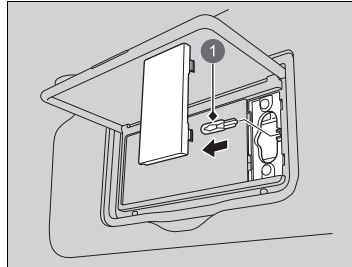

#### 1 Bombilla

#### Modelos con cuadro de instrumentos tipo B

Al sustituir las bombillas, utilice las siguientes.

#### Luz del espejo de cortesía: 2 W

1. Haga palanca en el borde de la tapa con un destornillador de punta plana para retirarla.
  - Envuelva el destornillador de punta plana en un paño para que no se produzcan arañazos.

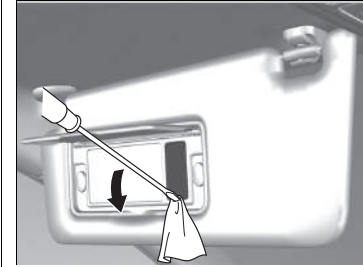

2. Retire la bombilla vieja e introduzca una nueva.

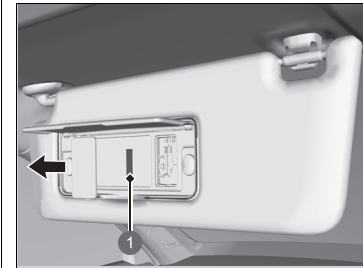

#### 1 Bombilla

## ■ Bombilla de la luz del maletero

Al sustituir la bombilla, utilice la siguiente.

**Luz del maletero: 5 W**

1. Haga palanca en el borde de la tapa con un destornillador de punta plana para retirarla.
  - Envuelva el destornillador de punta plana en un paño para que no se produzcan arañazos.

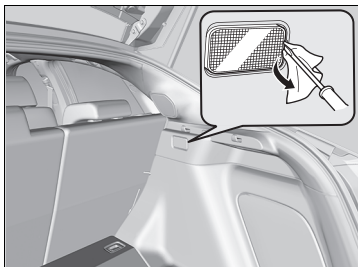

2. Retire la bombilla vieja e introduzca una nueva.

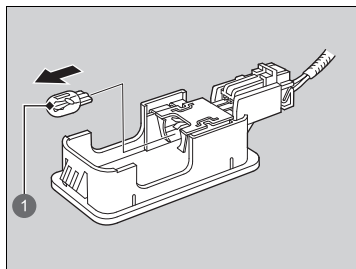

1 Bombilla

### Comprobación de las escobillas del limpiaparabrisas

Si la goma de la escobilla del limpiaparabrisas se ha deteriorado, dejará marcas, hará ruido y las superficies duras de la escobilla podrían arañar el cristal.

### Sustitución de la escobilla del limpiaparabrisas delantero

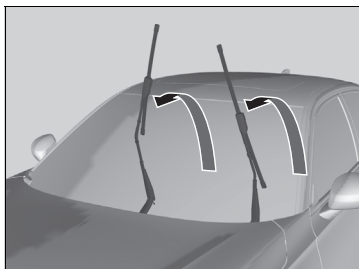
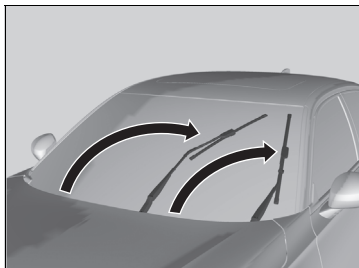

1. Cambie el modo de alimentación a CONTACTO y, a continuación, a VEHÍCULO APAGADO.
2. En los 10 segundos posteriores a colocar el modo de alimentación en la posición de VEHÍCULO APAGADO, mantenga pulsado el interruptor del limpiaparabrisas en la posición **MIST** durante más de dos segundos.
  - ▶ Los brazos del limpiaparabrisas se ajustan a la posición de mantenimiento, tal como se muestra en la imagen.
3. Levante los brazos del limpiaparabrisas.

#### ☒ Sustitución de la escobilla del limpiaparabrisas delantero

##### AVISO

Evite dejar caer el brazo del limpiaparabrisas, podría dañar el brazo del limpiaparabrisas o el parabrisas.

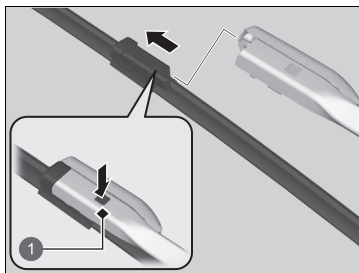

1 Lengüeta

4. Presione la lengüeta de bloqueo y, a continuación, deslice la escobilla del limpiaparabrisas para extraerla del brazo del limpiaparabrisas.
5. Deslice la nueva escobilla del limpiaparabrisas por el brazo del limpiaparabrisas hasta que encaje en su sitio.
6. Baje los brazos del limpiaparabrisas.
7. Cambie el modo de alimentación a CONTACTO y, a continuación, coloque el interruptor del limpiaparabrisas en la posición **MIST** una sola vez.
  - Los brazos del limpiaparabrisas volverán a la posición estándar.



## Sustitución de la escobilla del limpiapuneta trasero

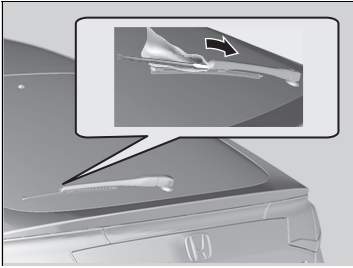

1. Sujete el brazo del limpiapuneta.
2. Inserte un destornillador de punta plana en la ranura del brazo del limpiapuneta para extraer la escobilla del limpiapuneta.
  - Envuelva el destornillador de punta plana en un paño para que no se produzcan arañazos.
3. Inserte una nueva escobilla en el limpiapuneta y vuelva a colocar el brazo del limpiapuneta.

## Comprobación de los neumáticos

Para que el vehículo funcione de forma segura, los neumáticos deben ser del tipo y tamaño adecuados, estar correctamente inflados y estar en buen estado, lo que incluye la banda de rodadura.

### ■ Instrucciones de inflado

Unos neumáticos correctamente inflados favorecen la maniobrabilidad, la vida útil de la banda de rodadura y la comodidad. Consulte la presión especificada en la etiqueta del marco de la puerta del conductor.

Los neumáticos con una presión de inflado baja se desgastan de forma irregular y afectan negativamente a la maniobrabilidad y al consumo de combustible. Además, es más fácil que fallen debido a un sobrecalentamiento.

Los neumáticos con una presión de inflado alta perjudican la comodidad de marcha, son más vulnerables a los riesgos de la carretera y se desgastan de forma irregular.

Mire los neumáticos todos los días antes de conducir. Si uno parece estar más bajo que los otros, compruebe la presión con un manómetro para neumáticos.

Al menos una vez al mes o antes de emprender un viaje largo, utilice un manómetro para medir la presión en todos los neumáticos, incluida la rueda de repuesto\*. Incluso los neumáticos en buen estado pueden perder de 10 a 20 kPa (de 0,1 a 0,2 bares) al mes.

### ■ Instrucciones de revisión

Cada vez que compruebe el inflado, examine también los neumáticos y los vástagos de las válvulas. Busque lo siguiente:

- Protuberancias o bultos en el flanco o en la banda de rodadura. Sustituya el neumático si hay cortes, hendiduras o grietas en el flanco del mismo. Sustitúyalo si se ven hebras o alambre.
  - Retire cualquier objeto extraño y compruebe si hay fugas de aire.
  - Desgaste irregular de la banda de rodadura. Solicite en un concesionario que comprueben la alineación de las ruedas.
  - Desgaste excesivo de la banda de rodadura.
- 🔧 **Indicadores de desgaste** P. 619
- Grietas u otros daños alrededor del vástago de la válvula.

\* No disponible en todos los modelos

### 🔧 Comprobación de los neumáticos

## ⚠️ ADVERTENCIA

**El uso de neumáticos excesivamente desgastados o inflados de forma inadecuada puede provocar accidentes en los que puede resultar herido de gravedad o morir.**

**Siga todas las instrucciones de este manual del propietario relativas al inflado y mantenimiento de los neumáticos.**

Mida la presión de aire con los neumáticos fríos. Esto significa que el vehículo ha estado estacionado durante al menos tres horas o que se ha conducido menos de 1,6 km. En caso necesario, introduzca o deje salir aire hasta que se alcance la presión indicada.

Si se comprueba en caliente, la presión de los neumáticos puede ser de 30 a 40 kPa (de 0,3 a 0,4 bares) mayor que si se comprueba en frío.

Siempre que ajuste la presión de los neumáticos, deberá calibrar el sistema de aviso de desinflado.

🔧 **Sistema de aviso de desinflado** P. 457

Solicite en un concesionario que comprueben los neumáticos si nota una vibración constante durante la conducción. Es necesario equilibrar correctamente los neumáticos nuevos y cualquier neumático que se haya retirado y vuelto a montar.

## Indicadores de desgaste

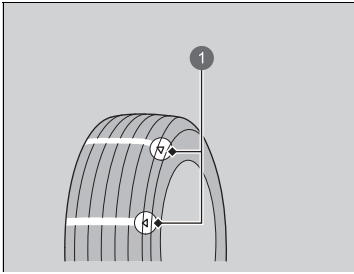

- 1 Ejemplo de marca del indicador de desgaste

La ranura en la que está situado el indicador de desgaste es de aproximadamente 1,6 mm menos profunda que cualquier otro punto del neumático. Si la banda está desgastada y el indicador queda visible, sustituya el neumático.

**Los neumáticos desgastados presentan una tracción deficiente en calzadas mojadas.**

## Vida útil de los neumáticos

La vida útil de los neumáticos depende de muchos factores, entre los que se incluyen los hábitos de conducción, el estado de la carretera, la carga del vehículo, la presión de inflado, el historial de mantenimiento, la velocidad y las condiciones ambientales (incluso cuando no se usan los neumáticos).

Además de las revisiones habituales y del mantenimiento de la presión de inflado, se recomienda realizar revisiones anuales cuando los neumáticos llegan a los cinco años. Todos los neumáticos se deben sustituir al alcanzar los 10 años desde la fecha de fabricación, sin importar su estado o grado de desgaste.

## Sustitución de neumáticos y ruedas

Sustituya los neumáticos por otros radiales de igual tamaño, gama de carga, velocidad y gama máxima de presión de los neumáticos en frío (como se indica en el flanco del neumático). El uso de neumáticos de distinto tamaño o construcción puede provocar que determinados sistemas del vehículo, como el ABS y el sistema de control y estabilidad (VSA), no funcionen correctamente.

Se recomienda sustituir los cuatro neumáticos al mismo tiempo. Si no es posible, sustituya los neumáticos delanteros o traseros por parejas.

Asegúrese de que las especificaciones de las ruedas coinciden con las de las ruedas originales.

►► Sustitución de neumáticos y ruedas

### ADVERTENCIA

**Montar neumáticos inadecuados en el vehículo puede afectar de forma negativa a la maniobrabilidad y estabilidad, lo que puede provocar accidentes en los que puede resultar herido de gravedad o morir.**

**Utilice siempre el tamaño y el tipo de neumáticos recomendados en la etiqueta de información de los neumáticos de su vehículo.**

## Rotación de neumáticos

Si los neumáticos se intercambian como se indica en el programa de mantenimiento, conseguirá un desgaste uniforme y aumentará su vida útil.

### ■ Neumáticos sin marcas de rotación

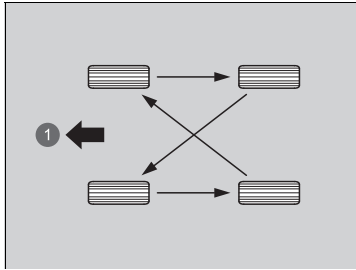

Rotar los neumáticos como se muestra aquí.

1 Parte delantera

### ■ Neumáticos con marcas de rotación

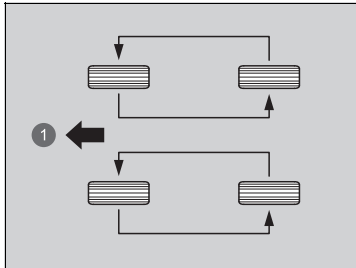

Rotar los neumáticos como se muestra aquí.

1 Parte delantera

### ► Rotación de neumáticos

Los neumáticos con dibujo de banda de rodadura con sentido de rotación solo deben cambiarse de adelante a atrás (no de un lado a otro).

Los neumáticos con sentido de rotación se deben montar con la marca de indicación de rotación hacia delante, como se muestra a continuación.

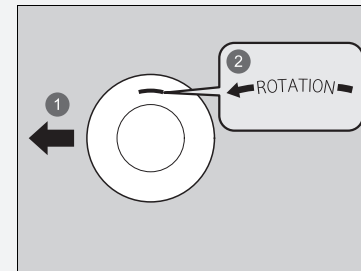

1 Parte delantera

2 Marca de rotación

Al rotar los neumáticos, asegúrese de comprobar la presión de inflado.

Siempre que cambie la presión de los neumáticos, deberá calibrar el sistema de aviso de desinflado.

► Sistema de aviso de desinflado P. 457

## Dispositivos de tracción en la nieve

Si conduce por carreteras nevadas o heladas, monte neumáticos de invierno o cadenas para neumáticos, reduzca la velocidad y mantenga una distancia adecuada con el resto de vehículos.

Tenga especial cuidado al mover el volante o accionar los frenos para evitar que el vehículo patine.

Utilice cadenas para neumáticos, neumáticos de invierno o neumáticos para todo el año cuando sea necesario o así lo indique la legislación vigente.

Al montarlos, consulte los puntos siguientes.

Neumáticos de invierno:

- Seleccione el tamaño y las gamas de carga iguales a los de los neumáticos originales.
- Monte los neumáticos en las cuatro ruedas.

### ► Dispositivos de tracción en la nieve

## ADVERTENCIA

**El uso de cadenas incorrectas o un montaje incorrecto de las mismas puede provocar daños en las tuberías de frenos y ocasionar un accidente en el que puede resultar herido de gravedad o morir.**

**Siga todas las instrucciones de este manual del propietario sobre la selección y el uso de cadenas para neumáticos.**

### AVISO

Los dispositivos de tracción de tamaño incorrecto o montados de forma incorrecta pueden dañar las tuberías de frenos, la suspensión, la carrocería o las ruedas del vehículo. No siga conduciendo si golpean contra alguna parte del vehículo.

En caso de usar neumáticos de invierno, según la legislación de la UE relativa a neumáticos, se debe colocar una pegatina con la velocidad máxima permitida de los neumáticos de invierno en el campo de visión del conductor si la velocidad máxima del vehículo es superior a la velocidad máxima autorizada del neumático de invierno. Esta pegatina la puede obtener en su distribuidor de neumáticos. Póngase en contacto con el concesionario en caso de dudas.

Cuando se montan cadenas para neumáticos se deben seguir las instrucciones del fabricante en lo que se refiere a límites de funcionamiento del vehículo.

Cadenas para neumáticos:

- Consulte con un concesionario antes de comprar cualquier tipo de cadenas para su vehículo.
- Móntelas solo en los neumáticos delanteros.
- Debido a las limitaciones de separación de los neumáticos que presenta su vehículo, recomendamos encarecidamente utilizar las cadenas indicadas a continuación:

Tamaño de los neumáticos originales*1	Tipo de cadena
<b>215/50R17 95W</b>	<b>RUD-matic CLASSIC 48489</b>
<b>235/40ZR18 95Y</b>	<b>Auto Trac 0154705</b>

\*1: El tamaño de los neumáticos originales figura en la etiqueta de información de los neumáticos que se encuentra en el marco de la puerta del conductor.

- Siga las instrucciones del fabricante de las cadenas al montarlas. Móntelas tan tensas como sea posible.
- Compruebe que las cadenas no entran en contacto con las tuberías de frenos ni con la suspensión.
- Conduzca despacio.

#### ► Dispositivos de tracción en la nieve

Utilice cadenas para neumáticos solo en caso de emergencia o si la ley lo exige para circular por una zona determinada.

Extreme las precauciones al conducir con cadenas para neumáticos sobre nieve o hielo. La maniobrabilidad de unos neumáticos con cadenas puede ser menos predecible que la de unos buenos neumáticos de invierno sin cadenas.

Si su vehículo está equipado con neumáticos de verano, tenga en cuenta que no están diseñados para condiciones invernales. Para obtener más información, consulte a su concesionario.

## Comprobación de la batería de 12 voltios

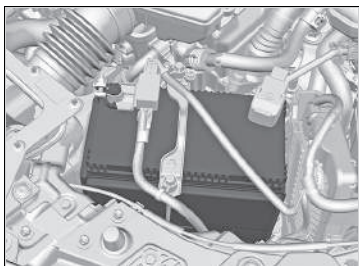

El estado de la batería se controla con un sensor ubicado en el terminal negativo de la batería. Si hay un problema con este sensor, la interfaz de información para el conductor mostrará un mensaje de advertencia. Si esto sucede, solicite que le revisen el vehículo en un concesionario.

Compruebe la corrosión en los terminales de la batería mensualmente.

Si la batería del vehículo está desconectada o se agota:

- Se desactiva el sistema de sonido.
  - ➔ **Reactivación del sistema de sonido** P. 287
- Se restablece el reloj.
  - ➔ **Reloj** P. 194

### Modelos con volante a la derecha

- El sistema inmovilizador debe restablecerse.
  - ➔ **Testigo del sistema inmovilizador** P. 125

### ⚠Batería de 12 voltios

## ⚠ADVERTENCIA

La batería libera gas hidrógeno explosivo durante el funcionamiento normal.

Una llama o una chispa pueden hacer que explote la batería con la suficiente fuerza como para provocar heridas o la muerte.

Mantenga alejados de la batería chispas, llamas y materiales que generen humo.

Lleve ropa de protección y un protector de la cara o solicite que un técnico cualificado realice el mantenimiento de la batería.

## ⚠ADVERTENCIA

La batería contiene ácido sulfúrico (electrolito), que es muy corrosivo y venenoso.

Si el electrolito le salpica en los ojos o la piel, puede causarle quemaduras graves. Lleve protección para los ojos y ropa de protección al trabajar en la batería o cerca de la misma.

Si ingiere electrolito, puede morir por envenenamiento a menos que se tomen de inmediato las medidas oportunas.

**MANTENER FUERA DEL ALCANCE DE LOS NIÑOS**



## Carga de la batería de 12 voltios

Desconecte los dos cables de la batería para evitar dañar el sistema eléctrico del vehículo.  
Desconecte siempre el cable negativo (-) primero y conéctelo el último.

### ⌘ Batería de 12 voltios

#### Procedimientos de emergencia

Ojos: lávelos durante al menos 15 minutos con agua que tenga en una taza u otro recipiente (el agua a presión puede dañar los ojos). Llame a un médico inmediatamente.

Piel: quítese la ropa contaminada. Lave la piel con agua abundante. Llame a un médico inmediatamente.

Ingestión: beba agua o leche. Llame a un médico inmediatamente.

Cuando encuentre corrosión, limpie los terminales de la batería aplicando una solución de levadura y agua. Limpie los terminales con una toalla húmeda. Seque la batería con un trapo/paño. Engrase los terminales para evitar que vuelva a aparecer corrosión.

Cuando reemplace la batería, el repuesto debe tener las mismas especificaciones.

Para obtener más información, póngase en contacto con un concesionario.

Los testigos del control de cruce adaptativo (ACC) con función de seguimiento a baja velocidad (Low Speed Following), el sistema de control y estabilidad (VSA), el sistema de control y estabilidad (VSA) **OFF\***, la asistencia de seguridad, el sistema de prevención y mitigación de impactos, el sistema de ayuda de permanencia en la carretera (Road Departure Mitigation) y el sistema de aviso de desinflado/baja presión de los neumáticos pueden encenderse al activar el modo de alimentación después de volver a conectar la batería de 12 voltios.

Conduzca una distancia corta a más de 20 km/h. Los testigos deberían apagarse. Si no desaparece, pida a un concesionario que revise el vehículo.

\* No disponible en todos los modelos

Modelos de Europa y Turquía

## Sustitución de la batería de 12 voltios

Cuando se retira y sustituye la batería de 12 voltios, se deben seguir las indicaciones de seguridad en el mantenimiento y las advertencias correspondientes a la comprobación de la batería para evitar posibles peligros.

► **Seguridad en el mantenimiento** P. 577

► **Comprobación de la batería de 12 voltios** P. 624

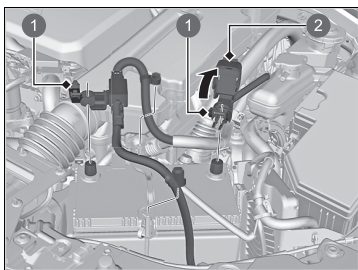

- 1 Tuerca
- 2 Tapa

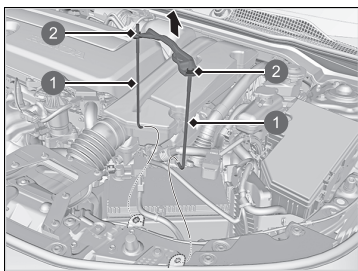

- 1 Anclaje
- 2 Tuerca

1. Cambie el modo de alimentación a VEHÍCULO APAGADO. Abra el capó.
2. Afloje la tuerca en el cable negativo de la batería y, a continuación, desconecte el cable del terminal negativo (-).
3. Abra la tapa del terminal positivo de la batería. Afloje la tuerca en el cable positivo de la batería y, a continuación, desconecte el cable del terminal positivo (+).

4. Afloje la tuerca en cada lado del soporte de la batería con una llave inglesa.
5. Saque el extremo inferior de cada anclaje del orificio de la base de la batería y retire el conjunto de soporte de batería y anclajes.

### ►► Sustitución de la batería de 12 voltios

#### AVISO

Desechar la batería de forma inadecuada puede ser perjudicial para el medioambiente y para la salud. Compruebe la normativa local relativa al desecho de pilas.

Este símbolo de la pila significa que este producto no debe tratarse como residuo doméstico.



Para instalar una batería nueva, invierta el procedimiento.

Desconecte siempre el cable negativo (-) primero y conéctelo el último.

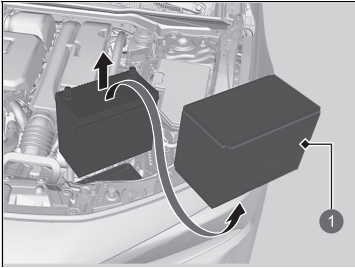

1 Cubierta de la batería

6. Retire la cubierta de la batería.
7. Extraiga la batería con cuidado.

## Etiqueta de la batería



### Etiqueta de la batería

#### PELIGRO

- Mantenga la batería lejos de llamas y chispas. La batería produce gases explosivos que pueden provocar una explosión.
- Utilice gafas de protección y guantes de goma al manipular la batería para evitar quemaduras o pérdida de visión si se expone al electrolito de la batería.
- No permita que los niños manipulen la batería, bajo ningún motivo. Asegúrese de que cualquiera que manipule la batería comprenda bien los peligros que comporta y los procedimientos correctos de manejo.
- Manipule el electrolito de la batería con una precaución extrema, ya que contiene ácido sulfúrico diluido. La exposición de los ojos o la piel pueden causar quemaduras o pérdida de visión.
- Lea detenidamente y comprenda este manual antes de manipular la batería. De lo contrario, puede causar lesiones personales y daños en el vehículo.
- No utilice la batería si el nivel del electrolito está por debajo o en el nivel recomendado. Utilizar la batería con bajo nivel de electrolito puede provocar que explote y causar lesiones graves.

## Sustitución de la pila del mando a distancia

Si el testigo no se enciende al pulsar el botón, sustituya la pila.

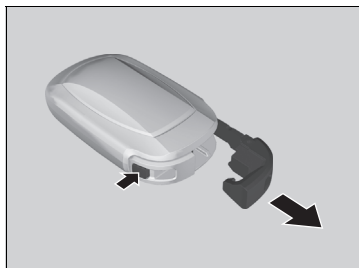

**Tipo de pila: CR2032**

1. Retire la llave integrada.



2. Retire con cuidado la mitad superior de la tapa haciendo palanca con una llave en la ranura.

- ▶ Envuelva la llave en un paño para evitar arañar el mando a distancia sin llave.
- ▶ Realice la extracción con cuidado para evitar que se pierdan los botones.

» Sustitución de la pila del mando a distancia

### ⚠ ⚠ **ADVERTENCIA**

#### PELIGRO DE QUEMADURAS POR AGENTES QUÍMICOS

La pila que alimenta el transmisor remoto puede provocar quemaduras internas graves e incluso la muerte en caso de ingestión.

Mantenga las pilas nuevas y usadas fuera del alcance de los niños.

Si sospecha que un niño ha ingerido la pila, busque atención médica de inmediato.

**PRECAUCIÓN:** Peligro de explosión de la pila si se sustituye de forma incorrecta. Sustitúyala por otra del mismo tipo o por una equivalente.

**PRECAUCIÓN:** No exponga la pila a altas temperaturas (como en caso de radiación directa del sol, contacto con fuego o similares), ya que podrían provocar una explosión o fugas de líquidos o gases inflamables durante su uso, almacenamiento o transporte.

**PRECAUCIÓN:** No tire la pila al fuego ni a un horno a altas temperaturas; tampoco la corte ni intente destruirla mediante procedimientos mecánicos, ya que podría provocar una explosión.

**PRECAUCIÓN:** No someta la pila a presiones atmosféricas extremadamente bajas a gran altitud, ya que podrían provocar una explosión o la fuga de líquidos o gases inflamables.

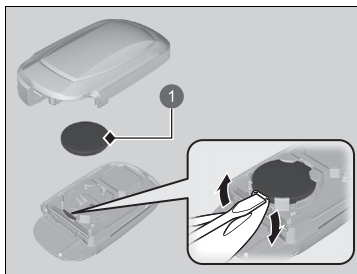

1 Pila

3. Retire la pila haciendo palanca en el borde con un destornillador de punta plana. Asegúrese de sustituir la pila con la polaridad correcta.
  - Envuelva un destornillador de punta plana con un paño para evitar arañar el mando a distancia sin llave.

#### ► Sustitución de la pila del mando a distancia

Hay una marca de aviso junto a la pila de botón\*.

#### AVISO

Desechar la pila de forma inadecuada puede ser perjudicial para el medioambiente. Compruebe la normativa local relativa al desecho de pilas.

#### Modelos de Europa y Turquía

Este símbolo de la pila significa que este producto no debe tratarse como residuo doméstico.



Las pilas de sustitución están disponibles en establecimientos comerciales o en los concesionarios.

## Aire acondicionado

Para que el sistema de control de climatización funcione de forma correcta y segura, la revisión del sistema de refrigerante solo debe llevarla a cabo un técnico cualificado.

Nunca repare o sustituya el evaporador del aire acondicionado (serpentín de refrigeración) por uno que ya se haya utilizado en otro vehículo.

### ▣ Aire acondicionado

#### AVISO

La descarga de refrigerante es perjudicial para el medioambiente.

Para evitar la descarga de refrigerante, nunca sustituya el evaporador por uno que ya se haya usado en otro vehículo.

El refrigerante del sistema de aire acondicionado del vehículo es inflamable y puede prender durante la reparación si no se siguen los procedimientos adecuados.

La etiqueta del aire acondicionado se encuentra bajo el capó:

▣ **Etiquetas de seguridad** P. 110

▣ **Especificaciones** P. 698



⚠ : precaución

🔥 : refrigerante inflamable

🔧 : requiere un técnico cualificado para el mantenimiento

⚙ : sistema de aire acondicionado

## Filtro de polvo y polen

### ■ Cuándo sustituir el filtro de polvo y polen

Sustituya el filtro de polvo y polen de acuerdo con el programa de mantenimiento recomendado del vehículo. Se recomienda sustituir el filtro incluso antes de lo previsto si el vehículo ha circulado por entornos con mucho polvo.

📄 **Programa de mantenimiento**\* P. 587

### ■ Cómo sustituir el filtro de polvo y polen

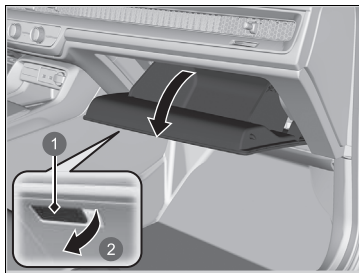

1. Abra la guantera.

- 1 Manecilla
- 2 Tirar

### 📄 Filtro de polvo y polen

Si el flujo de aire del sistema de control de climatización se deteriora notablemente y las ventanillas se empañan con facilidad, puede que sea necesario sustituir el filtro.

El filtro de polvo y polen retiene el polen, el polvo y otras partículas presentes en el aire.

Si no sabe cómo sustituir el filtro de polvo y polen, déjelo en manos de un concesionario.



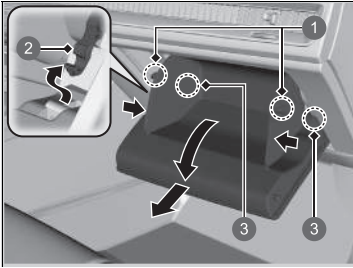

2. Empuje el tope de la guantera en el lado del conductor para sacarlo de la guantera.
3. Desenganche las dos lengüetas presionando cada panel lateral.
4. Gire y aparte la guantera.
5. Tire de las pestañas para extraer la guantera.

- 1 Lengüetas
- 2 Tope
- 3 Pestañas

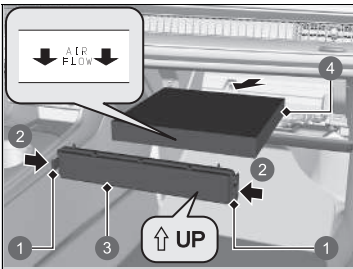

6. Presione las lengüetas de las esquinas de la tapa de la carcasa del filtro y retire la tapa.
7. Retire el filtro de la carcasa.
8. Monte un filtro nuevo en la carcasa.
  - Coloque la flecha **AIR FLOW** orientada hacia abajo.

- 1 Lengüetas
- 2 Empujar
- 3 Tapa
- 4 Filtro de polvo y polen

## Mantenimiento del interior

Utilice una aspiradora para quitar el polvo antes de pasar un paño.

Utilice un paño húmedo con una mezcla de detergente suave y agua templada para eliminar la suciedad. Utilice un paño limpio para retirar los restos de detergente.

### ■ Limpieza de los cinturones de seguridad

Utilice un cepillo blando con una mezcla de jabón suave y agua templada para limpiar los cinturones. Deje que los cinturones se sequen. Limpie las aberturas de los anclajes de los cinturones de seguridad con un paño limpio.

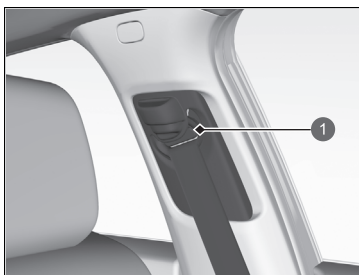

1 Abertura

### » Mantenimiento del interior

Tenga cuidado de no derramar ningún líquido en el interior del vehículo. Los dispositivos y sistemas eléctricos pueden sufrir averías si se derraman líquidos sobre ellos.

No use pulverizadores que contengan silicona sobre dispositivos eléctricos como dispositivos de sonido e interruptores. Si lo hace, dichos dispositivos pueden sufrir averías o se puede provocar un incendio en el interior del vehículo.

Si usa por error un pulverizador que contenga silicona sobre dispositivos eléctricos, consulte en su concesionario.

Dependiendo de su composición, los productos químicos y aromáticos líquidos pueden provocar decoloración, arrugas y grietas en piezas de resina y telas.

No utilice disolventes alcalinos ni orgánicos como benceno o gasolina.

Después de usar productos químicos, límpielos con cuidado usando un paño seco.

No deje paños usados sobre piezas de resina o telas durante mucho tiempo sin lavarlas.

Tenga cuidado de no derramar ambientadores líquidos.

## ■ Limpieza de la ventanilla

Límpiala con limpiacristales.

## ■ Mantenimiento del cuero original\*

Para limpiar correctamente el cuero:

1. Utilice una aspiradora o paño suave primero para quitar cualquier suciedad o polvo.
2. Limpie el cuero con un paño suave humedecido en una solución con un 90 % de agua y un 10 % de jabón neutro.
3. Limpie los restos de jabón con un paño húmedo.
4. Limpie los restos de agua y deje que el cuero se seque al aire a la sombra.

## » Limpieza de la ventanilla

La luneta trasera tiene cables dispuestos en su interior. Límpiela en la misma dirección que los cables con un paño suave para no dañarlos.

Tenga cuidado de no derramar líquidos, como agua o limpiacristales, en la tapa de la cámara de visión panorámica frontal y del sensor de lluvia/luminosidad.

## » Mantenimiento del cuero original\*

Es importante limpiar la suciedad o el polvo en cuanto sea posible. Las salpicaduras pueden empapar el cuero y provocar manchas. La suciedad o el polvo pueden causar abrasiones en el cuero. Además, tenga en cuenta que algunas prendas de vestir oscuras pueden rozar en los asientos de cuero y ocasionar decoloración o manchas.

\* No disponible en todos los modelos

## Cuidado del exterior

Limpie el polvo de la carrocería del vehículo después de conducir. Compruebe con regularidad la existencia de arañazos en las superficies pintadas del vehículo. Un arañazo en una superficie pintada puede provocar corrosión en la carrocería. Si encuentra un arañazo, repárelo lo antes posible.

### ■ Lavado del vehículo

Lave el vehículo con regularidad. Lávelo más frecuentemente cuando conduzca en las siguientes condiciones:

- Si conduce en carreteras con sal.
- Si conduce en zonas costeras.
- Si quedan pegados a las superficies pintadas alquitrán, hollín, excrementos de pájaros, insectos o resina.

### ☒ Lavado del vehículo

No pulverice agua en las entradas de aire. Puede producirse una avería.

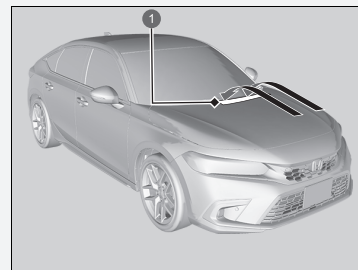

#### 1 Entrada de aire

Bloquee las puertas al lavar el vehículo.

No pulverice agua directamente en la tapa del depósito de combustible. Una pulverización de alta presión puede hacer que se abra.

Si necesita levantar los brazos del limpiaparabrisas, ajústelos primero en la posición de mantenimiento.

☒ **Sustitución de la escobilla del limpiaparabrisas delantero** P. 615

## ■ Uso de un sistema de lavado automático del vehículo

- Asegúrese de seguir las instrucciones indicadas en el sistema de lavado automático del vehículo.
- Pliegue los retrovisores.
- Para los modelos equipados con limpiaparabrisas intermitentes automáticos, desactive el limpiaparabrisas.

## ■ Uso de máquinas de lavado de alta presión

- Mantenga una distancia suficiente entre la boquilla de lavado y la carrocería del vehículo.
- Tenga más cuidado alrededor de las ventanas. Si se acerca demasiado, podría entrar agua en el interior del vehículo.
- No utilice agua a alta presión directamente en el compartimento del motor. En su lugar, utilice agua a baja presión y un detergente suave.
- No pulverice agua directamente sobre la cámara ni sobre la zona que la rodea. El agua podría entrar en la lente y hacer que la cámara no funcione correctamente.

## ■ Aplicación de cera

Una buena capa de cera para carrocerías de automóviles ayuda a proteger la pintura del vehículo de los elementos. La cera desaparecerá con el tiempo y la pintura del vehículo quedará expuesta a los elementos, por lo que deberá volver a aplicarla cuando sea necesario.

## ■ Mantenimiento de los parachoques y otras partes con recubrimiento de resina

Si cae gasolina, aceite, refrigerante del motor o líquido de la batería sobre partes con recubrimiento de resina, estas podrían mancharse o el recubrimiento podría pelarse. Límpielas lo antes posible con un paño suave y agua limpia.

### ►► Uso de un sistema de lavado automático del vehículo

Si utiliza un túnel de lavado automático en el que el vehículo se desplaza por medio de una cinta transportadora, asegúrese de que la caja de cambios esté en la posición **N**.

► **Si desea mantener la caja de cambios en la posición **N** (modo de lavado del coche) P. 423**

### ►► Aplicación de cera

#### AVISO

Los disolventes químicos y los limpiadores fuertes pueden dañar la pintura, el metal y el plástico del vehículo. Limpie las salpicaduras inmediatamente.

### ►► Mantenimiento de los parachoques y otras partes con recubrimiento de resina

Póngase en contacto con su concesionario para obtener información sobre el material de recubrimiento adecuado cuando quiera reparar la superficie pintada de partes hechas de resina.

### ■ Limpieza de la ventanilla

Límpiala con limpiacristales.

### ■ Mantenimiento de las llantas de aluminio

El aluminio se deteriora por la sal y otras partículas contaminantes que se encuentran en la calzada. Cuando sea necesario, a la mayor brevedad posible use una esponja y detergente suave para eliminar estos contaminantes. No utilice cepillos de cerdas rígidas ni productos químicos abrasivos (incluidos algunos limpiadores comerciales de llantas). Podrían deteriorar el acabado protector de las llantas de aleación de aluminio y favorecer la aparición de corrosión. En función del tipo de acabado, las ruedas también pueden perder su brillo o parecer pulidas. Para evitar manchas de humedad, seque las ruedas húmedas con un paño.

### ■ Ópticas de luces empañadas

El interior de las ópticas de la iluminación externa (como faros, luces de freno, etc.) puede empañarse temporalmente si se ha conducido con lluvia o se ha usado un túnel de lavado. También se puede generar condensación dentro de las ópticas cuando hay una diferencia suficiente entre la temperatura ambiente y el interior del faro o piloto (como ocurre con las ventanillas cuando llueve). Se trata de procesos naturales y no de problemas de diseño de los pilotos o faros.

Las características de diseño de las ópticas también pueden generar humedad en la superficie de la carcasa de los faros o pilotos. Esto tampoco es una anomalía.

Sin embargo, en caso de que detecte mucha acumulación de agua o si ve que se están formando gotas de mayor tamaño, solicite a un concesionario que inspeccione el vehículo.

## Accesorios

Si va a instalar accesorios, tenga en cuenta lo siguiente:

- No instale accesorios en el parabrisas. Pueden obstaculizar su campo de visión y afectar a su capacidad de respuesta ante las condiciones de conducción.
- No instale ningún tipo de accesorio sobre zonas marcadas con SRS Airbag, en los laterales o respaldos de los asientos delanteros, en los laterales de los asientos traseros, en los pilares laterales o delanteros o cerca de las ventanillas.

Los accesorios instalados en dichas zonas pueden interferir con el correcto funcionamiento de los airbags del vehículo o pueden salir proyectados hacia su cuerpo o el de otro ocupante si los airbags se despliegan.

- Asegúrese de que los accesorios electrónicos no sobrecarguen los circuitos eléctricos ni afecten al funcionamiento del vehículo.

➤ **Fusibles** P. 686

- Antes de instalar cualquier accesorio electrónico, pida al técnico encargado del montaje que se ponga en contacto con un concesionario para solicitar asistencia. Si es posible, solicite en el concesionario que revisen la instalación.

### Accesorios y modificaciones

#### **⚠ ADVERTENCIA**

El uso de modificaciones o accesorios inadecuados puede afectar a la maniobrabilidad, la estabilidad y el rendimiento del vehículo, y provocar un accidente en el que puede resultar herido de gravedad o morir.

Siga todas las instrucciones indicadas en este manual del propietario en cuanto a accesorios y modificaciones.

#### **⚠ ADVERTENCIA**

El uso de baterías de alta tensión mal diseñadas, desarrolladas o fabricadas puede causar un incendio en su vehículo.

Un incendio del vehículo podría ocasionar un accidente o lesiones.

Utilice únicamente baterías de alta tensión originales de Honda o equivalentes en su vehículo.

## Modificaciones

No realice ninguna modificación en el vehículo que pueda afectar a su maniobrabilidad, estabilidad o fiabilidad, ni instale piezas o accesorios que no sean originales de Honda que puedan tener un efecto similar.

Incluso las pequeñas modificaciones realizadas en los sistemas del vehículo pueden afectar al rendimiento general del vehículo.

Asegúrese siempre de que todos los equipos se instalen y mantengan correctamente, y no realice ninguna modificación en el vehículo o sus sistemas que pueda provocar que el vehículo deje de cumplir la normativa local y la de su país.

El puerto de diagnóstico (conector OBD-II/SAE J1962) instalado en este vehículo está diseñado para utilizarse con los dispositivos de diagnóstico del sistema del automóvil o con otros dispositivos que Honda ha aprobado. El uso de cualquier otro tipo de dispositivo puede afectar negativamente a los sistemas electrónicos del vehículo o ponerlos en riesgo, provocando posiblemente una avería del sistema, la descarga de la batería u otros problemas inesperados.

No modifique ni intente reparar el sistema de alimentación híbrido de alta tensión del vehículo ni modifique los sistemas eléctricos del vehículo. El desmontaje o modificación de los equipos eléctricos puede ocasionar un accidente o incendio.

Si alguna vez necesita sustituir el conjunto de la batería de alta tensión del vehículo fuera de cobertura de la garantía, le recomendamos encarecidamente que utilice únicamente piezas originales de Honda. Las baterías de alta tensión originales de Honda están pensadas para funcionar con el sistema de alimentación híbrido de su vehículo y se han diseñado, desarrollado y fabricado para evitar situaciones de sobrecarga. Las baterías de alta tensión no originales podrían no haberse diseñado, desarrollado y fabricado de manera análoga y su instalación podría provocar sobrecargas, incendios, pérdida de potencia u otras condiciones que pueden aumentar la probabilidad de sufrir un accidente o lesiones.

### ►► Accesorios y modificaciones

Si están instalados correctamente, los teléfonos móviles, las alarmas, los radiotelefonos, las antenas de radio y los sistemas de sonido de baja potencia no deben interferir en los sistemas controlados por ordenador del vehículo, como los airbags y los frenos antibloqueo.

Se recomienda utilizar accesorios originales de Honda para garantizar su correcto funcionamiento en el vehículo.



# Cómo hacer frente a lo inesperado

En este capítulo se explica cómo hacer frente a problemas inesperados.

## Herramientas

Tipos de herramientas ..... 642

## En caso de pinchazo

Reparación temporal de un neumático pinchado ...644

**Modelos con rueda de repuesto compacta**

Cambio de un neumático pinchado ..... 657

## Manejo del gato

### El sistema de alimentación no se enciende

Comprobación del procedimiento ..... 668

Si la pila del mando a distancia sin

llave se está agotando ..... 670

Sistema de alimentación de emergencia activado ..... 671

Sistema de alimentación de emergencia desactivado ..... 672

**Si la batería de 12 V está agotada** ..... 673

**Sobrecalentamiento** ..... 676

### Testigo, encendido/intermitente

Si aparece el aviso Presión de aceite del motor baja. .... 678

Si se enciende el testigo del sistema de carga de la batería de 12 voltios.... 679

Si el testigo de averías se enciende o parpadea .....680

Si el testigo (rojo) del sistema de frenos se enciende o parpadea..... 681

Si se enciende el testigo de la dirección asistida eléctrica (EPS) ..... 682

Si el testigo (rojo) del sistema de frenos se enciende o parpadea a la vez que se enciende el testigo (ámbar) del sistema de frenos .....683

Si el testigo del sistema de aviso de desinflado/baja presión de los neumáticos se enciende o parpadea ... 684

Si el testigo del sistema de transmisión parpadea junto con el mensaje de aviso .... 685

**Fusibles** .....686

**Remolcado de emergencia**.....693

**Si no puede desbloquear la tapa del depósito de combustible**.....694

**Si no puede abrir el portón trasero** ..... 695

## Tipos de herramientas

Modelos sin rueda de repuesto compacta

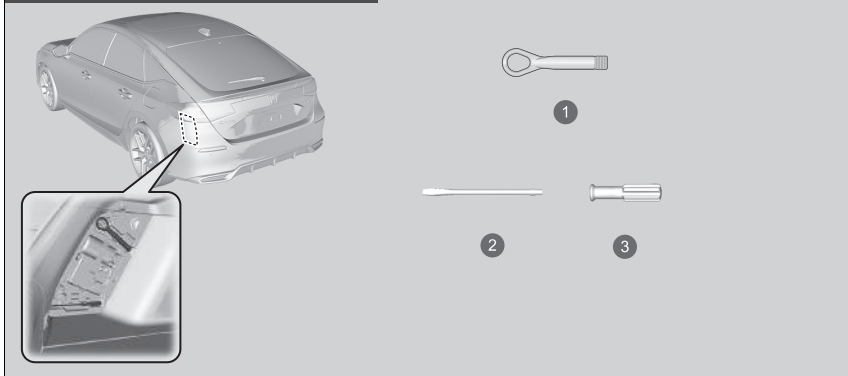

- 1 Gancho para remolque desmontable
- 2 Destornillador de punta plana
- 3 Mango

### Tipos de herramientas

Las herramientas se encuentran en el maletero.

Modelos con rueda de repuesto compacta

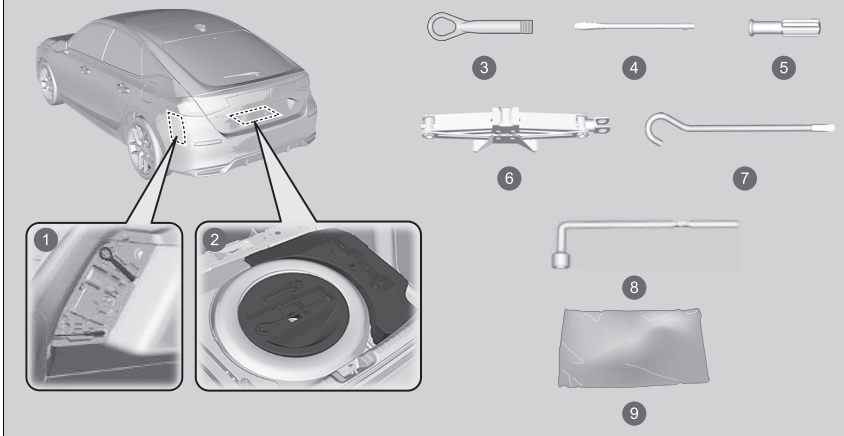

- 1 Lado izquierdo de la zona del maletero
- 2 Caja de herramientas
- 3 Gancho para remolque desmontable
- 4 Destornillador de punta plana
- 5 Mango
- 6 Gato
- 7 Barra para la manivela del gato
- 8 Llave para tuercas de rueda/manivela del gato
- 9 Bolsa de almacenamiento

## Reparación temporal de un neumático pinchado

Si el neumático tiene un corte grande o está severamente dañado por otra causa, deberá remolcar el vehículo. Si el neumático solo tiene un pinchazo pequeño, por un clavo por ejemplo, puede utilizar el kit de reparación temporal para que pueda conducir hasta la estación de servicio más cercana para una reparación más permanente.

Si se pincha un neumático mientras circula, agarre el volante con firmeza y frene gradualmente para reducir la velocidad. A continuación, deténgase en un lugar seguro.

1. Estacione el vehículo en una superficie firme, llana y que no resbale, y accione el freno de estacionamiento.
2. Ponga la caja de cambios en la posición **P**.
3. Encienda las luces de emergencia y ponga el modo de alimentación en la posición de VEHÍCULO APAGADO (BLOQUEO).

### Reparación temporal de un neumático pinchado

El kit no debería utilizarse en las siguientes situaciones. En su lugar, póngase en contacto con un concesionario o con el servicio de asistencia en carretera para remolcar el vehículo.

- El sellante de neumáticos ha caducado.
- Hay más de un neumático pinchado.
- El pinchazo o corte supera los 4 mm.
- La pared lateral del neumático está dañada o el pinchazo está fuera de la zona de contacto.

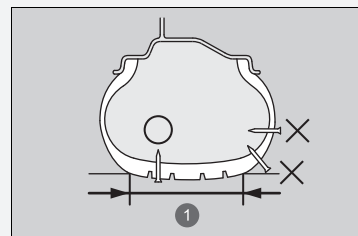

#### 1 Área de contacto

Cuando el pinchazo es:	Uso del kit
Menor de 4 mm	Sí
Mayor de 4 mm	No

- El daño se ha causado por conducir con los neumáticos extremadamente desinflados.
- El talón del neumático ya no está fijado.
- La llanta está dañada.

No retire un clavo o tornillo que haya pinchado el neumático. Si lo retira del neumático, tal vez no pueda reparar el pinchazo utilizando el kit.

## ■ Preparativos para reparar temporalmente un neumático pinchado

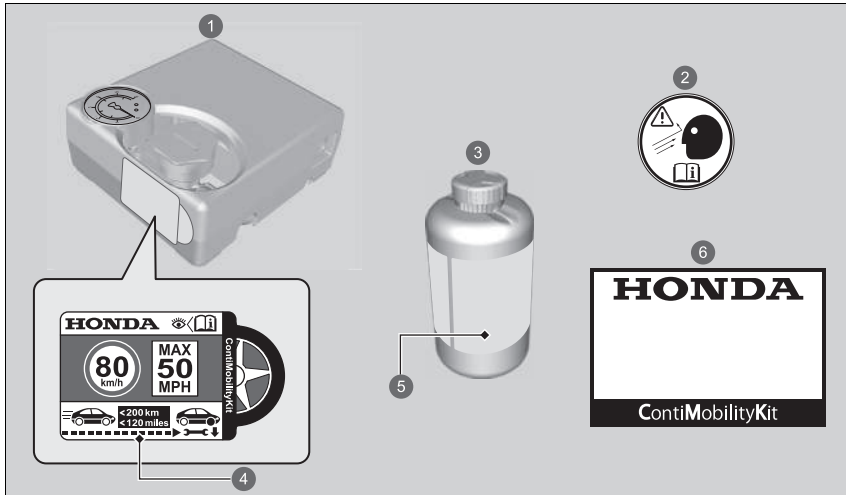

- 1 Compresor de aire
- 2 Etiqueta de la rueda
- 3 Botella de sellante
- 4 Etiqueta del límite de velocidad
- 5 Fecha de caducidad
- 6 Manual de uso

## ▣ Preparativos para reparar temporalmente un neumático pinchado

Hay una etiqueta del límite de velocidad pegada al lateral del kit de reparación de neumáticos temporal.

Cuando realice una reparación temporal, lea detenidamente el manual de instrucciones proporcionado con el kit de reparación.

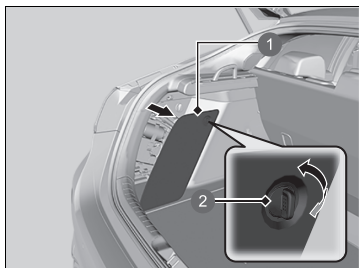

- 1 Tapa
- 2 Manecilla

1. Retire la tapa del lado izquierdo del maletero girando la manecilla y, a continuación, saque el kit del interior.
2. Coloque el kit, mirando hacia arriba, en el suelo cerca del neumático pinchado y alejado del tráfico. No coloque el kit de lado.

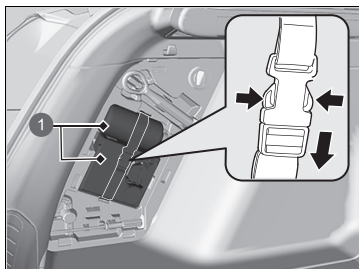

- 1 Kit de reparación de neumáticos

## ■ Inyección de aire y sellante

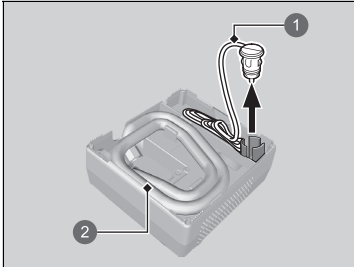

- ① Cable de conexión
- ② Manguera del compresor de aire

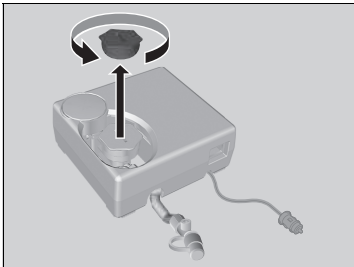

1. Retire la manguera del compresor de aire y el cable de conexión de la parte trasera del compresor de aire.

2. Quite el tapón del compresor de aire.

## ▣ Inyección de aire y sellante

### ⚠ ADVERTENCIA

El sellante de neumáticos contiene sustancias tóxicas que pueden ser mortales si se ingieren.

Si se ingiere accidentalmente, no provoque el vómito. Beba abundante agua y acuda inmediatamente a un médico.

Si entra en contacto con la piel o los ojos, enjuague con agua fría y busque atención médica si es necesario.

Mantenga la botella de sellante fuera del alcance de los niños.

El sellante puede no fluir con facilidad a temperaturas bajas. En ese caso, caliéntelo manteniendo la botella en el habitáculo antes de usarlo.

El sellante puede manchar la ropa y otros materiales permanentemente. Tenga cuidado mientras lo manipula y limpie los derrames al instante.

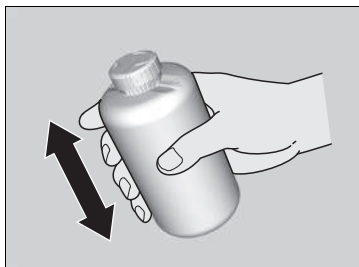

3. Agite bien la botella.

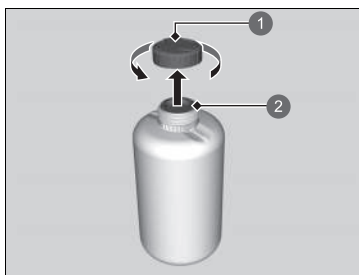

1 Tapón de la botella

2 No quitar

4. Retire el tapón de la botella.

► No quite la lámina sellada.

#### ► Inyección de aire y sellante

No tire la botella vacía después de inyectar el sellador.

Solicite a un concesionario Honda una botella de sellante de repuesto y las instrucciones para la eliminación correcta de la botella vacía.



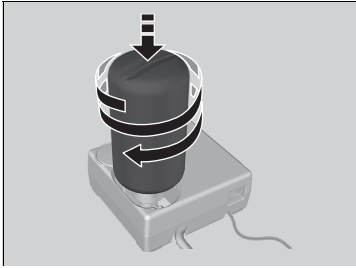

5. Enrosque la botella con la lámina sellada al compresor de aire.
  - Enrosque la botella con firmeza para que no se afloje.

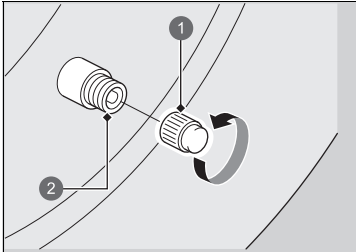

- 1 Tapón de la válvula
- 2 Válvula

6. Desenrosque el tapón de la válvula.

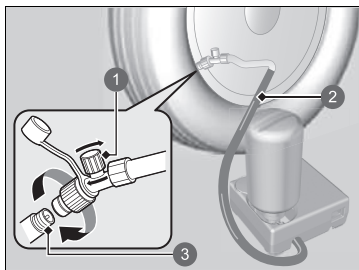

- 1 Válvula de aire
- 2 Manguera del compresor de aire
- 3 Válvula

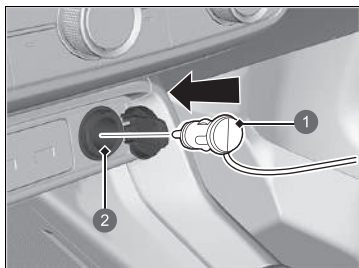

- 1 Conector
- 2 Toma de corriente para accesorios

7. Enrosque la manguera del compresor de aire en la válvula del neumático.

- Asegúrese de que la válvula de aire está cerrada y que el compresor de aire está apagado.

8. Conecte el compresor de aire a la toma de corriente para accesorios.

➤ **Tomas de corriente para accesorios**  
P. 272

9. Active el sistema de alimentación del vehículo.

➤ **Monóxido de carbono** P. 109

➤ Inyección de aire y sellante

## ⚠ ADVERTENCIA

Arrancar el motor del vehículo en una zona cerrada o parcialmente cerrada puede provocar una rápida acumulación de monóxido de carbono tóxico.

Respirar este gas incoloro e inodoro puede dejarle inconsciente o provocarle la muerte. Ponga en marcha el motor para alimentar el compresor de aire con el vehículo al aire libre.

Apague el compresor de aire al conectar la manguera.

Se oirá un sonido procedente del compresor de aire activado. Es normal.

Si no se alcanza la presión de aire especificada en un plazo de 10 minutos, el neumático puede estar muy dañado para que el kit de reparación proporcione el sellado necesario y será necesario remolcar el vehículo.

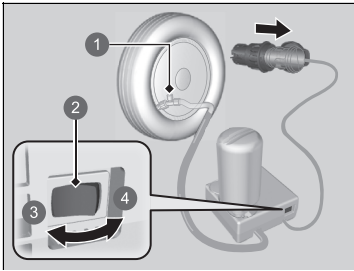

- 1 Válvula de aire
- 2 Interruptor
- 3 OFF
- 4 ON

10. Encienda el compresor de aire e infle el neumático hasta la presión de aire especificada.
  - El compresor empieza a inyectar sellante y aire en el neumático.
  - Consulte la presión especificada en la etiqueta del marco de la puerta del conductor.
11. Cuando la presión de aire alcance la presión especificada, apague el compresor.
  - Compruebe el manómetro de presión de aire en el compresor de aire.
  - Si lo ha inflado en exceso, deje que salga aire girando la válvula de aire. Tenga cuidado de no derramar el sellante.
12. Desconecte el conector de la toma de corriente para accesorios.
13. Desenrosque la manguera del compresor de aire de la válvula del neumático. Coloque el tapón de la manguera.
  - Procure que no se derrame sellante al desconectar la manguera. Limpie cualquier posible derrame.

#### ► Inyección de aire y sellante

Si desea medir la presión de aire utilizando un manómetro, primero apague el compresor de aire.

Informe del uso de sellante en los neumáticos cuando lleve el vehículo a un concesionario Honda o servicio de asistencia en carretera para que sustituyan o reparen el neumático pinchado.

Este compresor de aire está diseñado para neumáticos de vehículos. Compruebe lo siguiente:

- La alimentación eléctrica del compresor de aire está limitada a la de la toma de corriente CC para accesorios de 12 voltios del vehículo.
- No utilice el compresor del kit de reparación temporal del neumático durante más de 10 minutos. El compresor puede sobrecalentarse y dañarse de forma permanente. Deje que se enfríe cuando se utilice el compresor de forma continua.

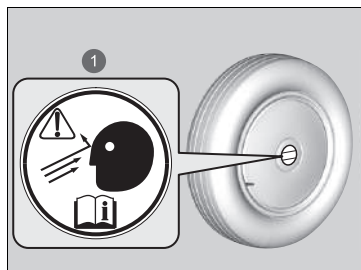

1 Etiqueta de la rueda

**14.** Ponga la etiqueta de la rueda en la parte plana de la misma.

► La superficie de la rueda debe estar limpia para garantizar que la etiqueta se adhiera correctamente.

**15.** Guarde el kit de reparación de neumáticos en el maletero.

► No retire la botella de sellante del compresor de aire.

## Distribución del sellante en el neumático

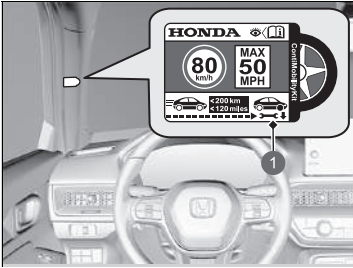

1 Etiqueta del límite de velocidad

1. Coloque la etiqueta del límite de velocidad en el lugar que se muestra en la imagen.
2. Conduzca el vehículo durante unos 10 minutos o entre 3 y 10 kilómetros.
  - No exceda los 80 km/h.
3. Deténgase en un lugar seguro.

## ►► Distribución del sellante en el neumático

### ⚠ ADVERTENCIA

Arrancar el motor del vehículo en una zona cerrada o parcialmente cerrada puede provocar una rápida acumulación de monóxido de carbono tóxico.

Respirar este gas incoloro e inodoro puede dejarle inconsciente o provocarle la muerte. Ponga en marcha el motor para alimentar el compresor de aire con el vehículo al aire libre.

Consulte la presión especificada en la etiqueta del marco de la puerta del conductor.

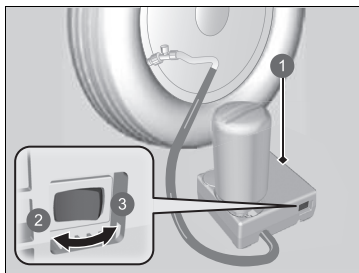

- 1 Compresor de aire
- 2 OFF
- 3 ON

4. Vuelva a comprobar la presión de aire utilizando el indicador del compresor de aire.

- No encienda el compresor de aire para comprobar la presión.

5. Si la presión del aire es:

- Menos de 130 kPa (1,3 bares): no añada aire ni siga conduciendo. La fuga es demasiado grave. Pida ayuda: es necesario remolcar el vehículo.

☒ **Remolcado de emergencia** P. 693

- Igual a la presión de aire especificada (consulte la etiqueta situada en el marco de la puerta del conductor) o superior: siga conduciendo hasta llegar a la estación de servicio más cercana. No exceda los 80 km/h.
- Superior a 130 kPa (1,3 bares), pero inferior a la presión de aire especificada (consulte la etiqueta situada en el marco de la puerta del conductor): infle el neumático hasta que alcance la presión de aire especificada.

☒ **Cómo inflar un neumático con menos presión de la correcta** P. 655

Repita los pasos del 2 al 4 hasta llegar a la estación de servicio más cercana. No exceda los 80 km/h.

- La distancia hasta la estación de servicio más cercana tiene que ser como máximo de 200 kilómetros aproximadamente.

6. Vuelva a guardar el kit en su sitio.

## ■ Cómo inflar un neumático con menos presión de la correcta

Puede utilizar el kit para inflar un neumático con menos presión de la correcta pero que no esté pinchado.

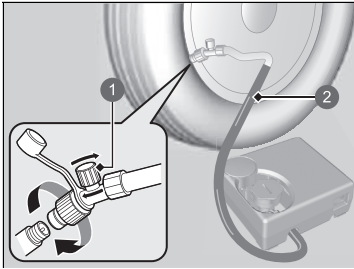

- 1 Válvula de aire
- 2 Manguera del compresor de aire

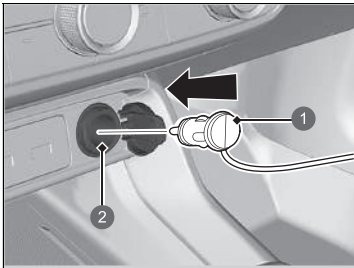

- 1 Conector
- 2 Toma de corriente para accesorios

1. Saque el compresor de aire del maletero.
2. Coloque el kit, mirando hacia arriba, en el suelo cerca del neumático que desea inflar y alejado del tráfico. No coloque el kit de lado.
3. Retire el tapón de la válvula.
4. Ajuste el manguito del compresor de aire en el obús del neumático. Atorníllela hasta que esté fija.
  - Asegúrese de que la válvula de aire esté cerrada.

5. Conecte el compresor de aire a la toma de corriente para accesorios.
  - Tenga cuidado de no pellizcar los cables con las puertas o las ventanas.
  - **Tomas de corriente para accesorios** P. 272
6. Active el sistema de alimentación del vehículo.
  - **Monóxido de carbono** P. 109
  - **Encendido del sistema** P. 411

## ⚠️ Cómo inflar un neumático con menos presión de la correcta

### ⚠️ ADVERTENCIA

Arrancar el motor del vehículo en una zona cerrada o parcialmente cerrada puede provocar una rápida acumulación de monóxido de carbono tóxico.

Respirar este gas incoloro e inodoro puede dejarle inconsciente o provocarle la muerte. Ponga en marcha el motor para alimentar el compresor de aire con el vehículo al aire libre.

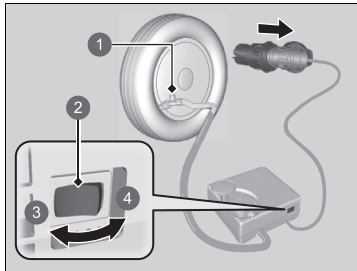

- 1 Válvula de aire
- 2 Interruptor
- 3 OFF
- 4 ON

7. Encienda el compresor de aire para inflar el neumático.
  - El compresor comenzará a inyectar aire en el neumático.
  - Si ha arrancado el sistema de alimentación, déjelo en marcha mientras inyecta el aire.
8. infle el neumático hasta que alcance la presión de aire especificada.
9. Apague el kit.
  - Compruebe el manómetro de presión de aire del compresor de aire.
  - Si lo ha inflado en exceso, gire la válvula de aire para desinflarlo.
10. Apague el sistema de alimentación del vehículo y, a continuación, desconecte el compresor de aire de la toma de corriente para accesorios.
11. Desatornille la manguera del compresor de aire del obús del neumático. Vuelva a instalar el tapón de la válvula.
12. Guarde el compresor de aire en el maletero.

#### ►► Cómo inflar un neumático con menos presión de la correcta

##### AVISO

No utilice el compresor del kit de reparación temporal del neumático durante más de 10 minutos. El compresor puede sobrecalentarse y dañarse de forma permanente.



Modelos con rueda de repuesto compacta

## Cambio de un neumático pinchado

Si se pincha un neumático mientras circula, agarre el volante con firmeza y frene gradualmente para reducir la velocidad. A continuación, deténgase en un lugar seguro. Sustituya el neumático pinchado por la rueda de repuesto compacta. Acuda a un concesionario lo antes posible para la reparación o sustitución del neumático pinchado.

1. Estacione el vehículo en una superficie firme, llana y que no resbale, y accione el freno de estacionamiento.
2. Ponga la caja de cambios en la posición **P**.
3. Encienda las luces de emergencia y ponga el modo de alimentación en la posición de VEHÍCULO APAGADO.

### ✘ Cambio de un neumático pinchado

Siga estas precauciones para la rueda de repuesto compacta: Compruebe periódicamente la presión de la rueda de repuesto compacta. Deberá tener la presión de inflado especificada. Presión especificada: 420 kPa (4,2 bares)

Al circular con la rueda de repuesto compacta, no permita que el vehículo supere la velocidad de 80 km/h. Sustitúyalo por un neumático de tamaño normal lo antes posible.

La rueda de repuesto compacta con el neumático es específica para este modelo. No la utilice en otro vehículo. No utilice otro tipo de neumático o rueda de repuesto compacta en el vehículo.

No monte cadenas para neumáticos en una rueda de repuesto compacta.

Si se pincha un neumático delantero con las cadenas montadas, retire uno de los neumáticos traseros de tamaño normal y sustitúyalo por la rueda de repuesto compacta. Retire el neumático delantero pinchado y sustitúyalo por el neumático trasero de tamaño normal desmontado. Finalmente, monte las cadenas para neumáticos en el neumático delantero.

El neumático compacto de repuesto ofrece una conducción más dura y menos tracción en algunas superficies. Tenga más precaución al conducir.

La rueda de repuesto compacta es más pequeña que la rueda normal. La altura de marcha del vehículo se reduce cuando se monta la rueda de repuesto compacta. Si pasa sobre badenes u objetos que pueda haber en la calzada, se podrían dañar los bajos del vehículo.

## ■ Preparativos para sustituir un neumático pinchado

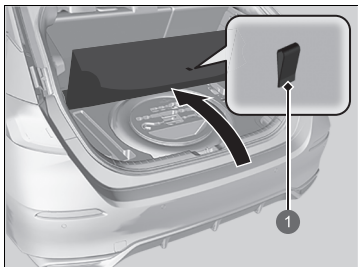

1 Cinta

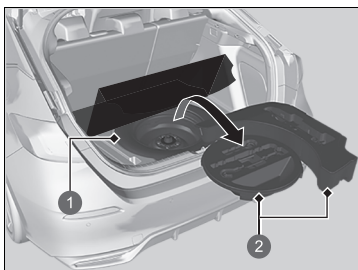

- 1 Rueda de repuesto
- 2 Caja de herramientas

1. Tire de la cinta de la tapa del suelo y abra la tapa.

2. Saque la caja de herramientas del maletero.
3. Saque el gato y la llave para las tuercas de rueda de la caja de herramientas.
4. Desatornille el tornillo de fijación y retire el cono espaciador. A continuación, retire la rueda de repuesto.

## ► Cambio de un neumático pinchado

**ADVERTENCIA:** El gato solo puede usarse en casos de emergencia ante una avería del vehículo y no para realizar el cambio periódico de neumáticos o cualquier otra operación de mantenimiento o reparación.

### AVISO

No utilice el gato si no funciona correctamente. Llame a su concesionario o a un servicio de remolcado profesional.

No utilice más de una rueda de repuesto compacta al mismo tiempo.

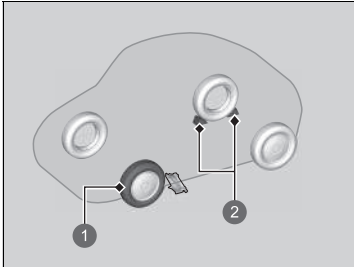

- 1 Neumático que se sustituirá
- 2 Calzos para ruedas

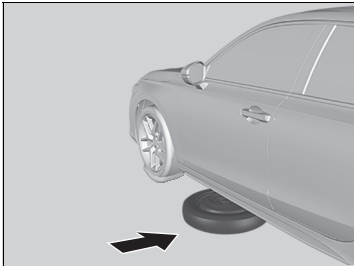

5. Coloque un calzo para ruedas o una roca delante y detrás de la rueda opuesta en diagonal al neumático pinchado.
6. Coloque la rueda de repuesto compacta (con la llanta hacia arriba) debajo del vehículo, cerca del neumático que va a sustituir.



7. Afloje las tuercas de la rueda una vuelta aproximadamente con la llave para tuercas de rueda.

## Colocación del gato

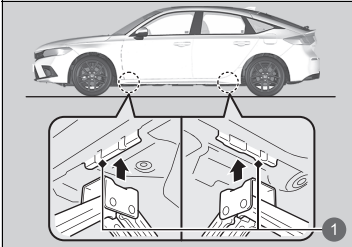

1 Puntos de apoyo para el gato

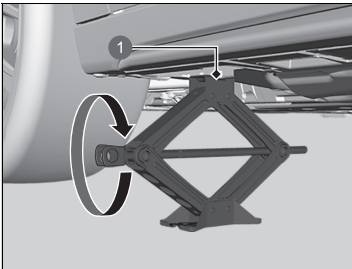

1 Punto de apoyo para el gato

1. Coloque el gato debajo del punto de apoyo más cercano al neumático que va a cambiarse.

2. Gire el soporte del extremo hacia la derecha, como se muestra en la imagen, hasta que la parte superior del gato toque el punto de apoyo.
  - Asegúrese de que la lengüeta del punto de apoyo encaja en la muesca del gato.

## Colocación del gato

### ⚠ ADVERTENCIA

El vehículo puede salirse fácilmente del apoyo del gato y causar lesiones graves a las personas que puedan estar debajo.

Siga todas las indicaciones para cambiar el neumático. Ninguna persona debe colocar parte alguna de su cuerpo debajo de un vehículo apoyado en un gato.

**ADVERTENCIA:** El gato debe colocarse en una superficie plana y estable que se encuentre al mismo nivel que el vehículo.

El gato entregado con el vehículo tiene la siguiente etiqueta.

1.	2.	3.

1. Consulte el manual del propietario.
2. Nunca se sitúe debajo del vehículo mientras esté sujeto por el gato.
3. Coloque el gato debajo de la zona reforzada.

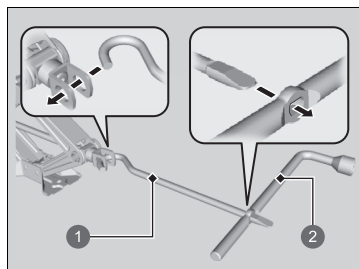

- 1 Barra para la manivela del gato
- 2 Llave para tuercas de rueda como manivela del gato

3. Eleve el vehículo con la manivela del gato y la barra de prolongación hasta que el neumático se levante del suelo.

#### Colocación del gato

No utilice el gato con personas o equipaje dentro del vehículo.

Utilice el gato que se entrega con el vehículo. Puede que otros gatos no soporten el peso ("carga") o que no se ajusten bien en el punto de apoyo.

Para usar el gato con seguridad, deben seguirse las siguientes instrucciones:

- No lo utilice con el sistema de alimentación encendido.
- Utilícelo únicamente en superficies firmes y llanas.
- Colóquelo solamente en los puntos de apoyo.
- No entre en el vehículo mientras se está utilizando el gato.
- No coloque nada encima ni debajo del gato.

## ■ Sustitución del neumático pinchado

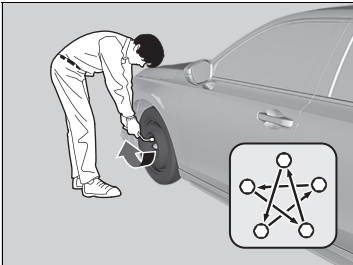
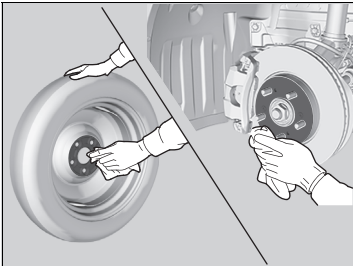
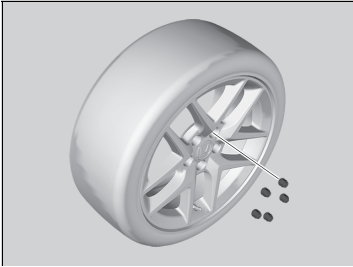

1. Retire las tuercas de rueda y el neumático pinchado.
  2. Limpie las superficies de montaje de la rueda con un paño limpio.
  3. Monte la rueda de repuesto compacta.
  4. Apriete las tuercas de rueda hasta que toquen los bordes de los orificios de montaje y dejen de girar.
  5. Baje el vehículo y retire el gato. Apriete las tuercas de rueda en el orden indicado en la imagen. Haga este recorrido, apretando las tuercas, dos o tres veces por este orden.
- Par de apriete para tuercas de rueda:**  
108 N·m (11 kgf·m)

## ▣ Sustitución del neumático pinchado

No apriete las tuercas de rueda en exceso con el pie o utilizando un tubo.

## ■ Almacenamiento del neumático pinchado

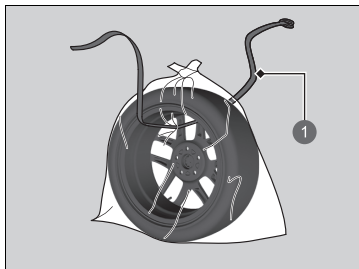
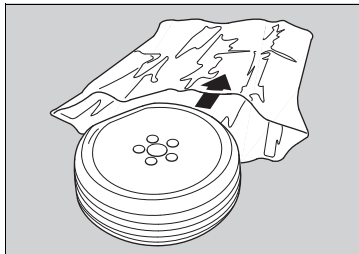

1 Correa

1. Ponga el neumático pinchado en la bolsa de almacenamiento que se proporciona con el vehículo.  
► La bolsa de almacenamiento se encuentra en la caja de herramientas.
2. Anude la parte superior de la bolsa de almacenamiento.
3. Guarde la barra del gato, la manivela del gato y la llave para tuercas de rueda en la caja de herramientas.
4. Perfore la bolsa y pase la correa por el agujero de la bolsa y por el neumático pinchado tal como se muestra.

## ► Almacenamiento del neumático pinchado

### ⚠ ADVERTENCIA

En caso de colisión, los objetos sueltos pueden salir despedidos dentro del habitáculo y lesionar gravemente a los ocupantes.

Guarde la rueda, el gato y las herramientas de forma segura antes de continuar la marcha.



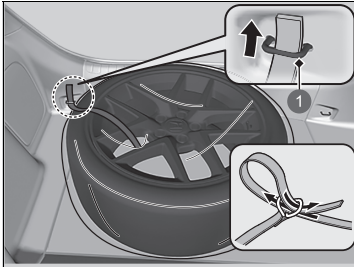

1 Anclaje trasero

5. Coloque el neumático pinchado en el maletero y apriete la correa a través del anclaje trasero tal como se muestra.
6. Pase la correa por el anillo y apriétela para sujetar el neumático pinchado.

### ■ Sistema de aviso de desinflado y rueda de repuesto compacta

Si sustituye un neumático pinchado por el neumático de repuesto, el testigo del sistema de aviso de desinflado/baja presión de los neumáticos se enciende mientras conduce. Después de conducir unos kilómetros, aparecerá  **Problema en sistema de control de presión de los neumáticos** en la interfaz de información para el conductor y el testigo comenzará a parpadear durante un corto periodo de tiempo y, a continuación, permanecerá encendido. No obstante, esto es normal y no es motivo de preocupación.

Calibre el sistema de aviso de desinflado cuando se vaya a sustituir el neumático con un neumático normal.

➤ **Calibración del sistema de aviso de desinflado** P. 458

# Manejo del gato

## Modelos sin rueda de repuesto compacta

Su vehículo dispone de puntos de apoyo para el gato, tal como se muestra. Consulte a su concesionario cuando vaya a sustituir los neumáticos.

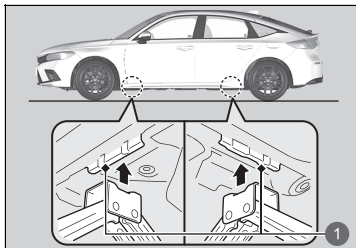

1 Puntos de apoyo para el gato

# El sistema de alimentación no se enciende

## Comprobación del procedimiento

Si el testigo  (Sistema listo) no se enciende, compruebe los siguientes elementos y tome las medidas oportunas.





### Comprobación del procedimiento

Si necesita arrancar el vehículo inmediatamente, utilice otro vehículo o batería de arranque para arrancar el suyo con pinzas.

➤ **Si la batería de 12 V está agotada** P. 673

En función de la situación, es posible encender temporalmente el sistema de alimentación mediante el procedimiento de arranque de emergencia.



➤ **Sistema de alimentación de emergencia desactivado** P. 672

Lista de comprobación	Condición	Qué hacer
Compruebe si se enciende el testigo correspondiente o aparecen mensajes en la interfaz de información para el conductor.	Aparece  <b>Temp. demasiado baja para operar el vehículo.</b>	<ul style="list-style-type: none"><li>• Debe esperar a que aumente la temperatura ambiente o mover el vehículo a un lugar más cálido.</li><li>• Póngase en contacto con un concesionario si fuera necesario.</li></ul>
	Aparece  <b>Para comenzar, toque el botón de arranque con el símbolo de remoto.</b>	➤ <b>Si la pila del mando a distancia sin llave se está agotando</b> P. 670
	El testigo  (Sistema de alimentación) se enciende. El testigo del sistema de transmisión parpadea y aparece el mensaje  <b>Problema en el sistema de transmisión. Aplique el freno de estacionamiento con el vehículo estacionado.</b>	El vehículo debe revisarse en un concesionario.  ➤ <b>Si el testigo del sistema de transmisión parpadea junto con el mensaje de aviso</b> P. 685

Lista de comprobación	Condición	Qué hacer
Compruebe la posición de la palanca de cambios.	La caja de cambios no está en <b>P</b> .	Ponga la caja de cambios en la posición <b>P</b> .
<b>Compruebe el procedimiento de arranque del sistema de alimentación.</b> Siga las instrucciones e intente encender nuevamente el sistema de alimentación.		<b>Encendido del sistema</b> P. 411
Compruebe el testigo del sistema inmovilizador.	Si el testigo del sistema inmovilizador está parpadeando, no se puede activar el sistema de alimentación.	<b>Sistema inmovilizador</b> P. 210 <b>Testigo del sistema inmovilizador</b> P. 125
<b>Compruebe los fusibles.</b>		Compruebe todos los fusibles o lleve el vehículo a revisar a un concesionario. <b>Comprobación y sustitución de los fusibles</b> P. 690
<b>Compruebe la batería de 12 voltios.</b>		La batería de 12 voltios debe revisarse en un concesionario. <b>Batería de 12 voltios</b> P. 624

Si no se puede activar el sistema de alimentación después de comprobar todos los elementos de la lista anterior, lleve el vehículo a un concesionario para que lo revisen.

## Si la pila del mando a distancia sin llave se está agotando

Si suena el avisador acústico, aparece el mensaje  **Para comenzar, toque el botón de arranque con el símbolo de remoto** en la interfaz de información para el conductor, el botón **POWER** parpadea y el testigo  (Sistema listo) no se enciende, active el sistema de alimentación de la siguiente manera:

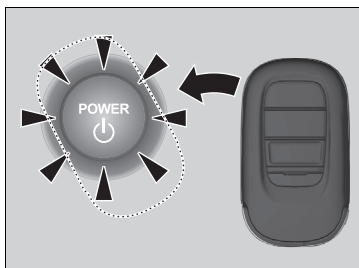

1. Toque la parte central del botón **POWER** con el símbolo **H** del mando a distancia de acceso sin llave mientras el botón **POWER** parpadea. Los botones del mando a distancia sin llave deben estar orientados hacia usted.

► El botón **POWER** parpadea durante aproximadamente 30 segundos.

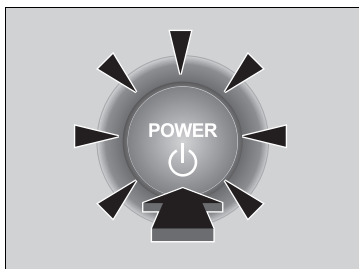

2. Pise el pedal de freno y pulse el botón **POWER** en un intervalo de 10 segundos después de que haya sonado el avisador acústico y el botón **POWER** pase de parpadear a estar fijo.

► El testigo  (Sistema listo) se enciende.

► Si no se pisa el pedal, el modo cambiará a ACCESORIOS.

## Sistema de alimentación de emergencia activado

Si el sistema de alimentación no se puede encender mediante el procedimiento de arranque normal, quizás pueda encenderlo mediante el procedimiento de arranque de emergencia que se indica a continuación.

No utilice este procedimiento si no se trata de una emergencia.

1. Asegúrese de que el freno de estacionamiento está accionado.
  - El testigo (rojo) del sistema de frenos y freno de estacionamiento se enciende durante 30 segundos al tirar hacia arriba del interruptor del freno de estacionamiento eléctrico.
2. Compruebe que la transmisión se encuentra en la posición **P** y establezca el modo de alimentación en ACCESORIOS.
3. Pise firmemente el pedal de freno y mantenga pulsado el botón **POWER** durante al menos 15 segundos.

Se debe considerar que el funcionamiento del sistema es incorrecto aunque pueda encender el sistema de alimentación mediante el procedimiento anterior.

El vehículo debe revisarse en un concesionario inmediatamente.

## Sistema de alimentación de emergencia desactivado

El botón **POWER** se puede usar para apagar el sistema de alimentación en una situación de emergencia, incluso durante la conducción. Si debe desactivar el sistema de alimentación, realice cualquiera de las operaciones siguientes:

- Mantenga pulsado el botón **POWER** unos dos segundos.
- Pulse firmemente el botón **POWER** tres veces.

El volante no se bloqueará. Sin embargo, debido a que al apagar el sistema de alimentación se desactiva la asistencia eléctrica que el sistema de alimentación proporciona a los sistemas de dirección y frenado, se necesitará un esfuerzo físico mayor y más tiempo para dirigir el vehículo y reducir su velocidad. Pise el pedal de freno con los dos pies para reducir la velocidad del vehículo y pare inmediatamente en un lugar seguro.

La posición del selector de marcha cambia automáticamente a **P** una vez detenido el vehículo por completo. A continuación, el modo de alimentación cambia a la posición de VEHÍCULO APAGADO.

### ⌘ Sistema de alimentación de emergencia desactivado

#### AVISO

No pulse el botón **POWER** al conducir, salvo que sea absolutamente necesario apagar el sistema de alimentación. Si pulsa el botón **POWER** mientras conduce, suena el avisador acústico.



## Procedimiento de arranque con pinzas

Desconecte la alimentación de los dispositivos eléctricos, como el sistema de sonido y las luces. Apague el sistema de alimentación y abra el capó.

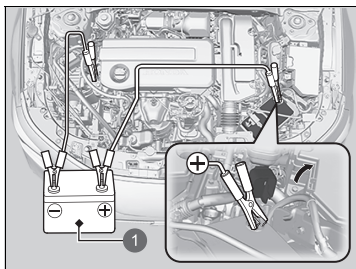

1 Batería de arranque

1. Abra la tapa del terminal positivo ⊕.
2. Conecte el primer cable de arranque con pinzas al terminal ⊕ de la batería de 12 voltios del vehículo.
3. Conecte el otro extremo del primer cable de arranque al terminal ⊕ de la batería de arranque.
  - ▶ Utilice únicamente una batería de arranque de 12 voltios.
  - ▶ Si utiliza un cargador de baterías de automóvil para cargar la batería de 12 voltios, seleccione una tensión de carga inferior a 15 voltios. Consulte si el ajuste es adecuado en el manual del cargador.

⚠ Si la batería de 12 V está agotada

### ⚠ ADVERTENCIA

La batería de 12 voltios puede explotar si no se sigue el procedimiento correcto y provocar lesiones graves a las personas que se encuentren cerca.

Mantenga la batería de 12 voltios alejada de chispas, llamas y materiales que generen humo.

#### AVISO

Si se expone la batería de 12 voltios a condiciones de frío intenso, puede congelarse el electrolito en su interior. Si se intenta arrancar con pinzas un vehículo con la batería de 12 voltios congelada, se puede causar la ruptura de la misma.

Fije correctamente las pinzas de los cables de arranque para que no se suelten por las vibraciones del motor. Tenga cuidado de que no se enreden los cables de arranque con pinzas ni se toquen los extremos de los cables al fijarlos o soltarlos.

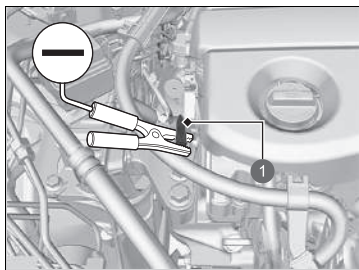

1 Perno del vástago

4. Conecte el segundo cable de arranque con pinzas al terminal  $\ominus$  de la batería de arranque.
5. Conecte el otro extremo del segundo cable de arranque con pinzas al perno del vástago, como se muestra. No conecte este cable de arranque con pinzas a ninguna otra parte.
6. Si el vehículo está conectado a otro vehículo, arranque el motor del otro vehículo y haga que aumenten las revoluciones ligeramente.
7. Intente arrancar el motor del vehículo. Si gira muy lentamente, compruebe que los cables de arranque con pinzas tienen un buen contacto metal con metal.

⚠ Si la batería de 12 V está agotada

Las condiciones de frío reducen el rendimiento de la batería de 12 voltios y pueden hacer que el motor no arranque.

## ■ Qué hacer después de encender el sistema de alimentación

Una vez encendido el sistema de alimentación del vehículo, retire los cables de arranque con pinzas en el siguiente orden.

1. Desconecte el cable de arranque con pinzas de la conexión a masa del vehículo.
2. Desconecte el otro extremo del primer cable de arranque con pinzas del terminal  $\ominus$  de la batería de arranque.
3. Desconecte el cable de arranque con pinzas del terminal  $\oplus$  de la batería de 12 voltios del vehículo.
4. Desconecte el otro extremo del cable de arranque del terminal  $\oplus$  de la batería de arranque.

Lleve a revisar el vehículo a una estación de servicio o a un concesionario cercano.



## ▣ Si la batería de 12 V está agotada

Los testigos del control de cruceo adaptativo (ACC) con función de seguimiento a baja velocidad (Low Speed Following), el sistema de control y estabilidad (VSA), el sistema de control y estabilidad (VSA) **OFF**\*, la asistencia de seguridad, el sistema de prevención y mitigación de impactos, el sistema de ayuda de permanencia en la carretera (Road Departure Mitigation) y el sistema de aviso de desinflado/baja presión de los neumáticos pueden encenderse al activar el modo de alimentación después de volver a conectar la batería de 12 voltios. Conduzca una distancia corta a más de 20 km/h. Los testigos deberían apagarse. Si no desaparece, pida a un concesionario que revise el vehículo.

\* No disponible en todos los modelos

## Cómo hacer frente al sobrecalentamiento

Los síntomas de sobrecalentamiento son:

-  **Temperatura alta en el sistema de alimentación. La alimentación puede verse reducida.** aparece en la interfaz de información para el conductor.
-  **Temperatura del motor demasiado alta. No conduzca el vehículo. Deje que el motor se enfríe.** aparece en la interfaz de información para el conductor.
- Sale vapor o una pulverización del compartimento motor.

 **Temperatura alta en el sistema de alimentación. La alimentación puede verse reducida. aparece en la interfaz de información para el conductor**

 **Temperatura alta en el sistema de alimentación. La alimentación puede verse reducida.** aparece en la interfaz de información para el conductor cuando la temperatura del sistema de alimentación es alta.

1. Aparque el vehículo en un lugar seguro.
  - ▶ Aplique el freno de estacionamiento y ponga la caja de cambios en la posición **P**. Desactive todos los accesorios y active las luces de emergencia.
2. Mantenga el modo de alimentación en la posición de CONTACTO y espere hasta que el mensaje desaparezca.
  - ▶ Si el mensaje no desaparece, lleve el vehículo a un concesionario para que lo revisen.

 **Temperatura del motor demasiado alta. No conduzca el vehículo. Deje que el motor se enfríe. aparece en la interfaz de información para el conductor**

### ■ Primer paso

1. Estacione el vehículo en un lugar seguro inmediatamente.
2. Desconecte todos los accesorios y encienda las luces de emergencia.
  - ▶ **No hay vapor ni pulverización:** mantenga el sistema de alimentación encendido y abra el capó.
  - ▶ **Hay vapor o pulverización:** apague el sistema de alimentación y espere a que se reduzca. A continuación, abra el capó.

### 🔗 Cómo hacer frente al sobrecalentamiento

## ⚠️ ADVERTENCIA

El vapor y las salpicaduras procedentes de un motor sobrecalentado pueden causarle quemaduras graves.

No abra el capó si está saliendo vapor.

### AVISO

Si continua conduciendo cuando se muestra  **Temperatura del motor demasiado alta. No conduzca el vehículo. Deje que el motor se enfríe.** en la interfaz de información para el conductor, el motor podría sufrir daños.

Si aparece  **Temperatura alta en el sistema de alimentación. La alimentación puede verse reducida.** en la interfaz de información para el conductor, el vehículo tendrá menos capacidad para acelerar y puede resultar más difícil ponerlo en marcha en una pendiente.

## ■ Segundo paso

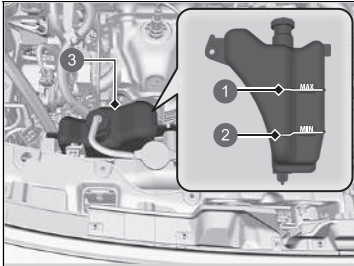

- ❶ MAX
- ❷ MIN
- ❸ Depósito de reserva

1. Compruebe que el ventilador de refrigeración está funcionando y apague el sistema de alimentación una vez que desaparezca **Temperatura del motor demasiado alta. No conduzca el vehículo. Deje que el motor se enfríe.** de la interfaz de información para el conductor.

► Si el ventilador de refrigeración no está funcionando, apague inmediatamente el sistema de alimentación.

2. Cuando se haya enfriado el motor, compruebe el nivel de refrigerante y si hay fugas en los componentes del sistema de refrigeración.

► Si el nivel de refrigerante del depósito de reserva es bajo, añada refrigerante hasta que alcance la marca **MAX**.

► Si no hay refrigerante en el depósito de reserva, compruebe que el radiador está frío. Cubra el tapón del radiador con un paño grueso y ábralo. Si es necesario, añada refrigerante hasta la base del cuello de llenado y coloque de nuevo el tapón.

## ■ Por último

Una vez que el motor se haya enfriado lo suficiente, encienda el sistema de alimentación.

Si **Temperatura del motor demasiado alta. No conduzca el vehículo. Deje que el motor se enfríe.** no aparece, reanude la conducción. Si vuelve a aparecer, póngase en contacto con un concesionario para realizar la reparación.

## ►► Cómo hacer frente al sobrecalentamiento

### ⚠ ADVERTENCIA

Retirar el tapón del radiador mientras el motor está caliente puede hacer que el refrigerante salga pulverizado, provocándole quemaduras graves.

Deje siempre que el motor y el radiador se enfríen antes de retirar el tapón del radiador.

Si hay fugas de refrigerante, póngase en contacto con un concesionario para repararlas.

Utilice el agua solo como medida de emergencia/temporal. Solicite a un concesionario que lave el sistema con el anticongelante adecuado lo antes posible.

## Si aparece el aviso Presión de aceite del motor baja.



### ■ Razones por las que aparece el aviso

Aparece cuando la presión de aceite del motor es baja.

### ■ Procedimientos en caso de que aparezca el aviso

1. Estacione el vehículo en un lugar seguro inmediatamente.
2. Si es necesario, encienda las luces de emergencia.

### ■ Qué hacer después de haber estacionado el vehículo

1. Apague el sistema de alimentación y espere aproximadamente tres minutos.
2. Abra el capó y compruebe el nivel de aceite.

- ▶ Añada aceite si es necesario.

### ➤ Comprobación del aceite P. 597

3. Arranque el motor y compruebe el aviso **Presión de aceite del motor baja**.

- ▶ El aviso desaparece: reanude la conducción.
- ▶ Si el aviso no desaparece en los 10 segundos siguientes: detenga de inmediato el motor y póngase en contacto con un concesionario para realizar la reparación.

» Si aparece el aviso Presión de aceite del motor baja.

### AVISO

Si el motor funciona con una presión de aceite baja, pueden producirse daños mecánicos graves casi inmediatamente.

## Si se enciende el testigo del sistema de carga de la batería de 12 voltios



### ■ Razones por las que se enciende el testigo

Se enciende si el sistema de carga presenta algún problema.

### ■ Qué hacer cuando se enciende el testigo

Deténgase en un lugar seguro. El vehículo debe revisarse en un concesionario de inmediato.

## Si aparece el aviso de potencia de frenado reducida



### ■ Razones por las que aparece el aviso

Aparece cuando se reduce la capacidad de frenado.

### ■ Procedimientos en caso de que aparezca el aviso

Reduzca la velocidad y conduzca con cuidado. El vehículo debe revisarse en un concesionario.

### ► Si se enciende el testigo del sistema de carga de la batería de 12 voltios

Si necesita detenerse durante un momento, no apague el sistema de alimentación. El sistema de alimentación emplea la batería de 12 voltios para activarse. Puede que no le resulte posible volver a encender el sistema de alimentación si lo ha apagado mientras este testigo estaba encendido.

## Si el testigo de averías se enciende o parpadea



### ■ Razones por las que se enciende o parpadea el testigo

- Se enciende si el sistema de control de emisiones del motor presenta algún problema.
- Parpadea cuando se detectan fallos de encendido en el motor.

### ■ Qué hacer cuando se enciende el testigo

Evite conducir a velocidades altas y lleve el vehículo a revisar inmediatamente a un concesionario.

- Se enciende cuando no hay gasolina en el depósito de combustible y se apaga después de repostar el vehículo, activar el modo de alimentación, conducir el vehículo y apagar el sistema de alimentación varias veces. Si no desaparece, pida a un concesionario que revise el vehículo.

### ■ Qué hacer cuando parpadea el testigo de averías

Estacione el vehículo en un lugar seguro donde no haya objetos inflamables y espere 10 minutos como mínimo con el motor parado hasta que se enfríe.

### ▶▶ Si el testigo de averías se enciende o parpadea

#### AVISO

Si se conduce con el testigo de averías encendido, es posible que el sistema de control de emisiones y el motor resulten dañados.

Si el testigo de averías parpadea de nuevo al volver a arrancar el motor, circule hasta el concesionario más cercano sin superar los 50 km/h. Lleve el vehículo a revisar.



## Si el testigo (rojo) del sistema de frenos se enciende o parpadea



(rojo)

### ■ Razones por las que se enciende el testigo

- El nivel del líquido de frenos es bajo.
- El sistema de frenos tiene una avería.

### ■ Qué hacer cuando se enciende el testigo durante la conducción

Pise el pedal de freno ligeramente para comprobar la presión del pedal.

- Si es normal, compruebe el nivel de líquido de frenos la siguiente vez que se detenga.
- Si no es normal, actúe inmediatamente. Tire del selector de leva de desaceleración  varias veces para ayudar a que la velocidad del vehículo disminuya utilizando el frenado regenerativo.

### ■ Razones por las que parpadea el testigo

- Hay un problema con el sistema del freno de estacionamiento eléctrico.

### ■ Qué hacer cuando parpadea el testigo

- Evite utilizar el freno de estacionamiento. El vehículo debe revisarse en un concesionario de inmediato.

### ► Si el testigo (rojo) del sistema de frenos se enciende o parpadea

Lleve el vehículo a reparar inmediatamente.

Es peligroso circular con un nivel bajo de líquido de frenos. Si no nota resistencia en el pedal de freno, deténgase inmediatamente en un lugar seguro. Si es necesario, use el selector de leva de desaceleración  para ayudar a que la velocidad del vehículo disminuya utilizando el frenado regenerativo.

Si el testigo del sistema de frenos (rojo) y el testigo **ABS** se encienden a la vez, significa que no funciona el sistema de reparto electrónico de frenada. Se puede producir inestabilidad al frenar bruscamente.

El vehículo debe revisarse en un concesionario inmediatamente.

Si el testigo (rojo) del sistema de frenos parpadea a la vez que se enciende el testigo (ámbar) del sistema de frenos, puede que el freno de estacionamiento no funcione.

Evite utilizar el freno de estacionamiento. El vehículo debe revisarse en un concesionario de inmediato.

- **Si el testigo (rojo) del sistema de frenos se enciende o parpadea a la vez que se enciende el testigo (ámbar) del sistema de frenos** P. 683

## Si se enciende el testigo de la dirección asistida eléctrica (EPS)



### ■ Razones por las que se enciende el testigo

- Se enciende si el sistema EPS presenta algún problema.

### ■ Qué hacer cuando se enciende el testigo

- Detenga el vehículo en un lugar seguro y encienda nuevamente el sistema de alimentación.

Si el testigo se enciende y no se apaga, acuda de inmediato a un concesionario.

- Si aparece el mensaje  **No conduzca el vehículo** en la interfaz de información para el conductor, párese inmediatamente en un lugar seguro y póngase en contacto con un concesionario.

## Si el testigo (rojo) del sistema de frenos se enciende o parpadea a la vez que se enciende el testigo (ámbar) del sistema de frenos



(rojo)



(ámbar)

■ **Si el testigo del sistema de frenos (rojo) se enciende o parpadea a la vez que se enciende el testigo del sistema de frenos (ámbar), suelte el freno de estacionamiento de forma manual o automática.**

➤ **Freno de estacionamiento** P. 547

- Si el testigo (rojo) del sistema de frenos se enciende o parpadea continuamente a la vez que se enciende el testigo (ámbar) del sistema de frenos, detenga el vehículo en un lugar seguro y llévelo a inspeccionar a un concesionario de inmediato.
  - Para evitar que el vehículo se mueva, ponga la transmisión en **P**.
- Si solo se apaga el testigo (rojo) del sistema de frenos, no use el freno de estacionamiento y lleve el vehículo a inspeccionar a un concesionario de inmediato.

☒ Si el testigo (rojo) del sistema de frenos se enciende o parpadea a la vez que se enciende el testigo (ámbar) del sistema de frenos

Si se aplica el freno de estacionamiento, es posible que no pueda soltarlo.

Si el testigo (rojo) del sistema de frenos y el testigo (ámbar) del sistema de frenos se encienden al mismo tiempo, el freno de estacionamiento funciona.

Si el testigo (rojo) del sistema de frenos parpadea a la vez que se enciende el testigo (ámbar) del sistema de frenos, puede que el freno de estacionamiento no funcione porque lo está comprobando el sistema.

Si acciona repetidamente el freno de estacionamiento eléctrico en un periodo corto de tiempo, el freno deja de funcionar para evitar recalentar el sistema y el testigo parpadea.  
Regresará a su estado normal en aproximadamente 1 minuto.

## Si el testigo del sistema de aviso de desinflado/baja presión de los neumáticos se enciende o parpadea



### ■ Razones por las que se enciende o parpadea el testigo

La presión de un neumático es muy baja o el sistema de aviso de desinflado no se ha calibrado. Si hay un problema con el sistema de aviso de desinflado, el testigo parpadea durante un minuto, y a continuación, se enciende de forma permanente.

Si la rueda de repuesto compacta\* está instalada, el testigo se encenderá o primero parpadeará durante aproximadamente un minuto y, a continuación, permanecerá encendido.

### ■ Qué hacer cuando se enciende el testigo

Conduzca con cuidado y evite tomar las curvas de forma agresiva, así como dar frenazos.

Deténgase en un lugar seguro. Compruebe la presión del neumático y ajústela al nivel especificado. La presión específica del neumático se indica en una etiqueta en el marco de la puerta del lado del conductor.

- Calibre el sistema de aviso de desinflado después de ajustar la presión del neumático.

Si el testigo se enciende debido al uso de la rueda de repuesto compacta\*, cámbiela por un neumático de tamaño normal. El testigo se apagará después de calibrar el sistema de aviso de desinflado.

📄 **Sistema de aviso de desinflado** P. 457

### ■ Qué hacer cuando el testigo parpadea y luego se queda encendido

Lleve el neumático a un concesionario para que lo revisen lo antes posible.

Si el testigo parpadea debido al uso de la rueda de repuesto compacta\* y permanece encendido, cámbiela por un neumático de tamaño normal. El testigo se apagará después de calibrar el sistema de aviso de desinflado.

🔗 Si el testigo del sistema de aviso de desinflado/baja presión de los neumáticos se enciende o parpadea

### AVISO

Conducir con un neumático con una presión de inflado demasiado baja puede provocar que este se sobrecaliente. Un neumático sobrecalentado puede fallar. Mantenga la presión de inflado de los neumáticos siempre al nivel especificado.

## Si el testigo del sistema de transmisión parpadea junto con el mensaje de aviso

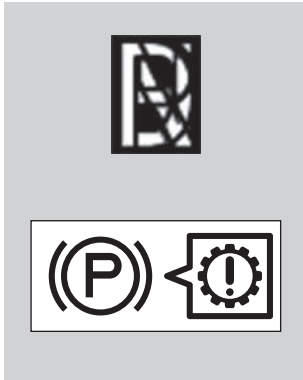

### ■ Razones por las que parpadea el testigo

La caja de cambios está averiada.

### ■ Qué hacer cuando parpadea el testigo

- Acuda de inmediato con el vehículo a un concesionario para que lo revisen.

▶ Si el testigo del sistema de transmisión parpadea junto con el mensaje de aviso

Es posible que no pueda encender el sistema de alimentación.

Asegúrese de aplicar el freno de estacionamiento cuando estacione su vehículo.

Póngase en contacto con un servicio de remolcado profesional si necesita remolcar el vehículo.

▶ **Remolcado de emergencia** P. 693



■ **Circuito protegido y amperaje de fusibles**

	Circuito protegido	Amperios
1	Batería	175 A
	-	-
	-	-
	Caja de fusibles opcional	60 A
2	-	-
	Caja de fusibles opcional 2	40 A
	-	-
	Principal de la caja de fusibles	60 A
	-	-
	-	-
	-	-
3	Sistema de descongelación trasera	40 A
	A/C PTC1	40 A
	Motor del ventilador	40 A
	A/C PTC2	40 A
	ESB	40 A
	Motor del ABS/VSA	40 A
	RFC	40 A
4	Motor P-ACT	30 A
	IG Main	30 A
	-	-
	Módulo de relé 2	30 A

	Circuito protegido	Amperios
	Option6	30 A
	Limpiaparabrisas delantero	30 A
	EPS	70 A
5	Módulo de relé 1	30 A
	ABS/VSA FSR	40 A
	BOMBA DE AGUA DEL MOTOR	40 A
	Caja de fusibles principal 2	40 A
6	-	-
7	IG Main2	30 A
8	-	-
9	-	-
10	SUB AUDIO	7,5 A
11	-	-
12	-	-
13	Volante calefactado*	(10 A)
14	BATT IR	10 A
15	Luces antiniebla delanteras*	(10 A)
16	-	-
17	Lavaparabrisas	15 A
18	Bocina	10 A
19	RESERVA	15 A
20	AUDIO	15 A
21	IGP	15 A
22	FI-ECU DE RESERVA	10 A
23	DBW	15 A
24	Relé RFC	7,5 A
25	PCU EWP	7,5 A

	Circuito protegido	Amperios
26	P-ACT ECU	7,5 A
27	LCM L	15 A
28	INJ	15 A
29	Luces de freno	10 A
30	LCM R	15 A
31	Bobina IG	15 A
32	EVTC	20 A
33	Luces de emergencia	15 A
34	PALANCA DE CAMBIOS	7,5 A
35	-	-
36	MON2	7,5 A
38	IGB	10 A
39	IGA	15 A
40	-	-
41	IGPS(LAF)	10 A
42	ESB	7,5 A
43	-	-
44	-	-

\* No disponible en todos los modelos





■ Circuito protegido y amperaje de fusibles

	Circuito protegido	Amperios
1	Elevallunas eléctrico del lado del conductor	20 A
2	Elevallunas eléctrico del lado del pasajero	20 A
3	Elevallunas eléctrico del lado trasero derecho	20 A
4	Elevallunas eléctrico del lado trasero izquierdo	20 A
5	Opción	10 A
6	SRS	10 A
7	MTR del portón trasero	10 A
8	–	–
9	Toma de corriente para accesorios de la parte delantera	20 A
10	Bloqueo de la puerta	20 A
11	MEDIDOR	10 A
12	Option3 (ST CUT)	10 A
13	Option2 (RR WIP)	(10 A)
14	Option6 (VB SOL)	10 A
15	Desbloqueo de la puerta del conductor	10 A
16	Techo panorámico*	20 A
17	SBW1	10 A
18	–	–
19	–	–
20	Luz antiniebla trasera	10 A
21	Toma para accesorios del maletero	20 A

\* No disponible en todos los modelos

	Circuito protegido	Amperios
22	Sistema de acceso sin llave	10 A
23	Bloqueo de la puerta del conductor	10 A
24	SBW2	7,5 A
25	IMG	10 A
26	SRS	10 A
27	ST CUT RLY	20 A
28	Option5	10 A
29	Bomba de combustible	15 A
30	Desbloqueo de puerta izquierda	10 A
31	Lado derecho Desbloqueo de puerta	10 A
32	–	–
33	–	–
34	–	–
35	–	–
36	Option3 (SUNSHADE)*	20 A
37	IGA2	15 A
38	–	–
39	Bloqueo de puerta derecha	10 A
40	Asiento eléctrico del conductor (REC / RR H)*	(20 A)

	Circuito protegido	Amperios
41	Asiento eléctrico del conductor (SLIDE / FR HI)*	(20 A)
42	–	(10 A)
43	AIRCON	10 A
44	Luces de conducción diurna	10 A
45	ACCESORIOS	10 A
46	LLAVE EN ACCESORIOS	10 A
47	Bloqueo de puerta izquierda	10 A
48	Calefacción de los asientos delanteros	20 A
49	Asiento eléctrico del pasajero (REC)*	(20 A)
50	Apoyo lumbar del asiento eléctrico del conductor	10 A
51	Apoyo lumbar del asiento eléctrico del pasajero*	10 A
52	–	(20 A)
53	Asiento eléctrico del pasajero (SLIDE)*	(20 A)
54	Option1 / Tapa de combustible	10 A
55	AMPLIFICADOR DE AUDIO*	(30 A)
56	–	(30 A)

## Comprobación y sustitución de los fusibles

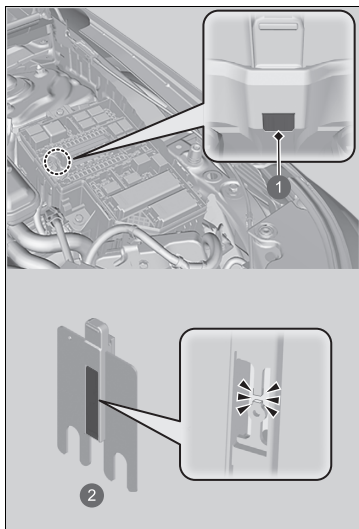

- 1 Orificio
- 2 Fusible principal

1. Cambie el modo de alimentación a VEHÍCULO APAGADO (BLOQUEO). Apague los faros y todos los accesorios.
2. Retire la tapa de la caja de fusibles.
3. Compruebe el fusible grande del compartimento motor.
  - Inspeccione el fusible a través del orificio.
  - Si el fusible está fundido, llévalo a un concesionario para que lo sustituyan.

### ►► Comprobación y sustitución de los fusibles

#### AVISO

Sustituir un fusible por otro de mayor amperaje incrementa el riesgo de que se produzcan daños en el sistema eléctrico.

Utilice las tablas para localizar el fusible en cuestión y comprobar el amperaje especificado.

#### ► Ubicaciones de los fusibles P. 686

Al sustituir un fusible, hágalo por un fusible de repuesto con el mismo amperaje especificado.

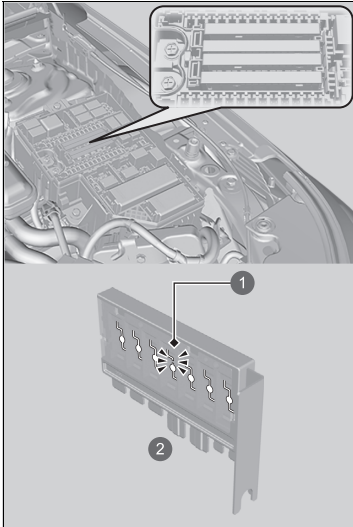

- ① Fusible fundido
- ② Fusible combinado

4. Compruebe los fusibles combinados en la caja de fusibles del compartimento motor.
  - Mire en el espacio entre los fusibles.
  - Si el fusible está fundido, llévalo a un concesionario para que lo sustituyan.

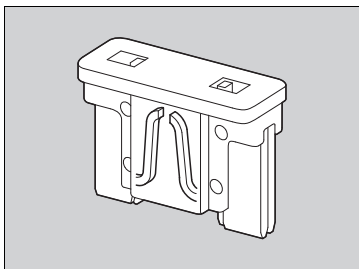

**5.** Revise los fusibles pequeños situados en el compartimento motor y en el interior del vehículo.

- Si hay un fusible fundido, extráigalo y sustitúyalo por uno nuevo.

Póngase en contacto con un servicio de remolcado profesional si necesita remolcar el vehículo.

## ■ Remolque de plataforma

El operador carga el vehículo en la plataforma trasera de un camión.

**Este es el mejor modo de transportar el vehículo.**

## ■ Remolcado con elevación de ruedas

El camión de remolque coloca dos brazos oscilantes debajo de los neumáticos delanteros y los eleva del suelo. Los neumáticos traseros se mantienen sobre el suelo. **Este es un modo**

**aceptable de remolcar el vehículo.**

## » Remolcado de emergencia

### AVISO

Si intenta levantar o remolcar el vehículo por los parachoques, se producirán daños graves. Los parachoques no están diseñados para soportar el peso del vehículo.

Asegúrese de que el freno de estacionamiento está soltado. Si no se puede soltar el freno de estacionamiento, el vehículo debe transportarse mediante una plataforma de remolque.

➤ **Freno de estacionamiento** P. 547

### AVISO

Si se realiza un remolcado inadecuado (detrás de una autocaravana u otro vehículo a motor), la caja de cambios puede resultar dañada.

Nunca remolque el vehículo solo con una cuerda o cadena. Es muy peligroso, ya que las cuerdas y las cadenas pueden desplazarse lateralmente o romperse.

### Modelos con volante a la derecha

Antes de remolcar el vehículo, desactive el sensor de inclinación del sistema de seguridad si tiene que configurar el sistema.

➤ **Sensor de inclinación\*** P. 214

\* No disponible en todos los modelos

# Si no puede desbloquear la tapa del depósito de combustible

## ■ Qué hacer si no se puede desbloquear la tapa del depósito de combustible

Si no puede desbloquear la tapa del depósito de combustible, realice el siguiente procedimiento.

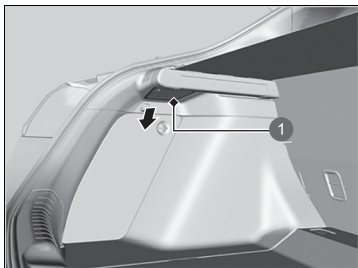

1 Cubierta

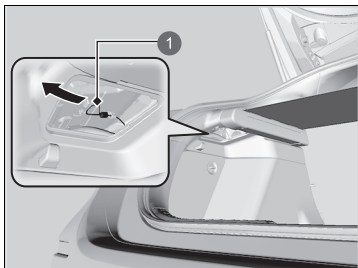

1 Cuerda de apertura

1. Abra el portón trasero y retire la cubierta del lado izquierdo del maletero.

2. Tire de la cuerda de apertura hacia usted.
  - ▶ La cuerda de apertura desbloquea la tapa del depósito de combustible cuando se tira de ella.
3. Abra la tapa del depósito de combustible.
  - ▶ **Repostaje** P. 571

## ▶ Si no puede desbloquear la tapa del depósito de combustible

Después de tomar estas medidas, póngase en contacto con un concesionario para revisar el vehículo.

# Si no puede abrir el portón trasero

## ■ Qué hacer si no se puede abrir el portón trasero

Si no puede abrir el portón trasero, utilice el siguiente procedimiento.

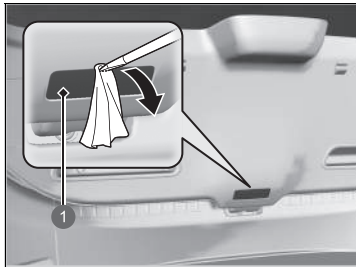

1 Tapa

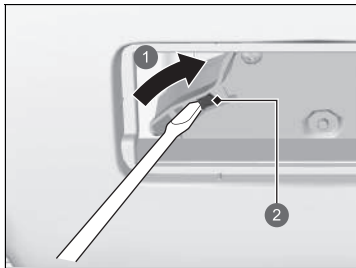

1 Deslizando

2 Palanca

1. Con un destornillador de punta plana retire la tapa de la parte trasera del portón trasero.
  - Envuelva el destornillador de punta plana en un paño para que no se produzcan arañazos.

2. Para abrir el portón trasero, empuje el portón trasero mientras desliza la palanca con el destornillador de punta plana.

## ☒ Si no puede abrir el portón trasero

Después de tomar estas medidas, póngase en contacto con un concesionario para revisar el vehículo.

Cuando abra el portón trasero desde dentro, asegúrese de que haya suficiente espacio alrededor del portón trasero a fin de no golpear a ninguna persona ni ningún objeto.





# Información

Este capítulo incluye las especificaciones del vehículo, la ubicación de los números de identificación y otro tipo de información requerida legalmente.

<b>Especificaciones</b> .....	698
<b>Números de identificación</b>	
Número de identificación del vehículo (VIN), número del motor de gasolina, número del motor eléctrico y número de la caja de cambios .....	701
<b>Dispositivos que emiten ondas de radio*</b> .....	702
<b>Descripción del contenido de la declaración de conformidad*</b> .....	736
<b>Licencia de código abierto</b> .....	741

\* No disponible en todos los modelos

## ■ Especificaciones del vehículo

Modelo	Civic
Peso en vacío	1442-1514 kg
Carga máxima permitida	Consulte la etiqueta de certificación en el marco de la puerta del conductor* <sup>1</sup> Consulte la etiqueta de certificación en el marco de la puerta del pasajero* <sup>2</sup>
Peso máximo sobre el eje permitido	Consulte la etiqueta de certificación en el marco de la puerta del conductor* <sup>1</sup> Consulte la etiqueta de certificación en el marco de la puerta del pasajero* <sup>2</sup>

\*1: Modelos con volante a la izquierda

\*2: Modelos con volante a la derecha

## ■ Especificaciones del motor

Tipo	Motor de 4 cilindros DOHC en línea refrigerado por agua	
Diámetro x carrera	81,0 x 96,7 mm	
Cilindrada	1993 cm <sup>3</sup>	
Ratio de compresión	13,9 : 1	
Bujías	NGK	DILZKAR7G11Y

## ■ Combustible

Tipo	<ul style="list-style-type: none"> <li>Gasolina/gasohol según los estándares EN 228</li> <li>Gasolina/gasohol sin plomo de alta calidad hasta E10 (90 % de gasolina y 10 % de etanol), con un índice de octanos de 95 o superior</li> </ul>
Capacidad del depósito de combustible	40,0 L

## ■ Batería de 12 voltios

Capacidad	36 Ah (5)/45 Ah (20)
-----------	----------------------

## ■ Líquido del lavaparabrisas

Capacidad del depósito	1,5 L
------------------------	-------

## ■ Bombillas

Faros (luces de cruce)	LED
Faros (luces de carretera)	LED
Luces antiniebla delanteras*	LED
Intermitentes delanteros	LED
Luces de curva activas*	LED
Luces de posición/conducción diurna	LED
Intermitentes laterales (en los retrovisores)	LED
Freno/Pilotos traseros	LED
Pilotos traseros	LED
Intermitentes traseros	21 W (ámbar)
Luces de marcha atrás	16 W
Luz antiniebla trasera	LED
Tercera luz de freno	LED
Luz de placa de matrícula trasera	LED
Luces interiores	
Luces de cortesía	LED
Luz del techo	LED
Luces ambientales	LED
Luces de espejo de cortesía	2 W
Luz del compartimento central	LED
Luz del maletero	5 W
Luz de la guantera	LED

## ■ Aire acondicionado

Tipo de refrigerante	HFO-1234yf (R-1234yf)
Cantidad de carga	435 - 485 g <sup>1</sup> 445-495 g <sup>2</sup>

\*1: Modelos con volante a la izquierda

\*2: Modelos con volante a la derecha

## ■ Líquido de frenos

Especificado	Líquido de frenos con DOT 3 o DOT 4
--------------	-------------------------------------

## ■ Aceite de transmisión

Especificado	Honda HEV-F-Type 1
Capacidad	Cambio 2,2 L

### ■ Aceite del motor

Recomendado	Aceite de motor Honda tipo 2.0	
	Aceite motor original de Honda 0W-20 ACEA C5 0W-20	
Capacidad	Cambio	3,7 L
	Cambio de filtro incluido	4,0 L

### ■ Refrigerante del motor

Especificado	Anticongelante/refrigerante de Honda para todo el año tipo 2
Proporción	50/50 con agua destilada
Capacidad	5,54 L (cambio incluidos los 0,62 L restantes del depósito de reserva)

### ■ Neumático

Normal	Tamaño	215/50R17 95W <sup>*1</sup> 235/40ZR18 95Y <sup>*2</sup>
	Presión	Consulte la etiqueta situada en el marco de la puerta del conductor
Rueda de repuesto compacta*	Tamaño	T125/85D16 99M
	Presión	Consulte la etiqueta situada en el marco de la puerta del conductor
Tamaño de llanta	Normal	17 x 7J <sup>*1</sup> 18 x 8J <sup>*2</sup>
	Rueda de repuesto compacta*	16 x 4T

\*1: Modelos con llanta de 17 pulgadas

\*2: Modelos con llanta de 18 pulgadas

### ■ Compresor de aire del TRK de Honda

Nivel de presión de emisión de sonido ponderado	81 dB (A)
Nivel de potencia de sonido ponderado	90 dB (A)

### ■ Frenos

Tipo	Con asistencia al frenado
Parte delantera	Disco ventilado
Parte trasera	Disco sólido
Estacionamiento	Freno de estacionamiento eléctrico

### ■ Dimensiones del vehículo

Largo	4551 mm	
Ancho	1802 mm	
Altura	1408 mm	
Distancia entre ejes	2734 mm	
Ancho de vía	Parte delantera	1537 mm <sup>*2</sup> 1547 mm <sup>*1</sup>
	Parte trasera	1576 mm <sup>*2</sup> 1586 mm <sup>*1</sup>

\* : Modelos con llanta de 17 pulgadas

\* : Modelos con llanta de 18 pulgadas

\* No disponible en todos los modelos

## ■ Punto de montaje/enganche trasero del dispositivo de enganche

### Dimensiones

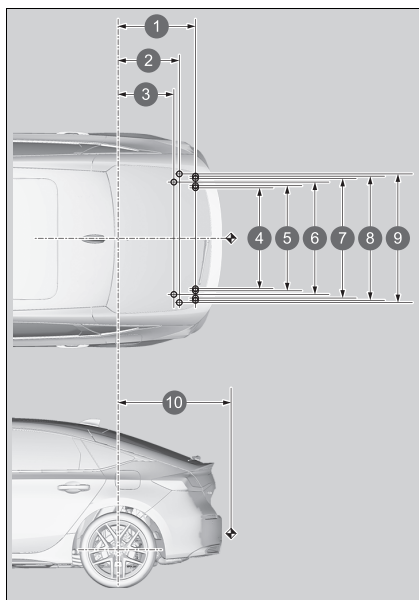

- 1 662 mm
- 2 523 mm
- 3 476 mm
- 4 915 mm
- 5 925 mm
- 6 986 mm
- 7 1045 mm
- 8 1048 mm
- 9 1055 mm
- 10 965 mm

NOTA:

1. ○ marca los puntos de fijación de la barra de remolque.
2. ◊ marca el punto de enganche de la barra de remolque.

### ■ Peso máx. de remolcado

Remolque con frenos	750 kg
Remolque sin frenos	600 kg
Carga vertical máxima permitida sobre el dispositivo de enganche	75 kg

## Número de identificación del vehículo (VIN), número del motor de gasolina, número del motor eléctrico y número de la caja de cambios

El vehículo tiene un número de identificación del vehículo (VIN) de 17 dígitos que se utiliza para registrar el vehículo cumpliendo las condiciones de la garantía y para matricularlo y asegurarlo. Las ubicaciones del número VIN, número del motor de gasolina, número del motor eléctrico y número de la caja de cambios del vehículo se muestran a continuación.

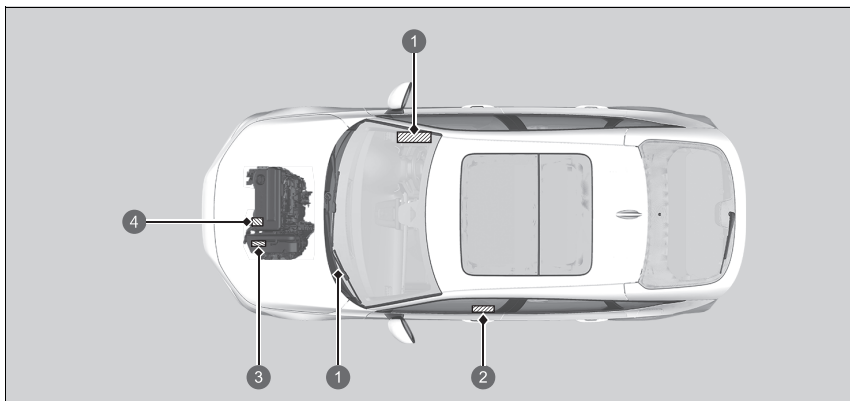

- 1 Número de identificación del vehículo\*
- 2 Etiqueta de certificación/número de identificación del vehículo/número del motor de gasolina
- 3 Número de transmisión variable continua
- 3 Número del motor eléctrico
- 4 Número del motor

\* No disponible en todos los modelos

☒ Número de identificación del vehículo (VIN), número del motor de gasolina, número del motor eléctrico y número de la caja de cambios

El número de identificación del vehículo (VIN) interior se encuentra debajo de la tapa.

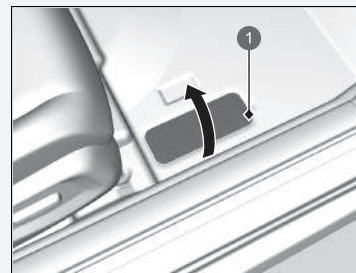

1 Tapa

# Dispositivos que emiten ondas de radio\*

Los siguientes productos y sistemas del vehículo emiten ondas de radio mientras están en funcionamiento.

Modelos de Macedonia, Mónaco, Montenegro y Europa, excepto los modelos británicos

## BCM Sistema de acceso sin llave

<http://continental-homologation.com/honda>



Por la presente, Continental Automotive GmbH declara que este modelo [41580430] cumple con los requisitos esenciales y otras disposiciones pertinentes de la Directiva 2014/53/UE.

El texto completo de la declaración de conformidad de la UE está disponible en la siguiente dirección de Internet:

<https://continental-homologation.com/honda>

Instrucciones e información de seguridad:

Dispositivo de corto alcance para control remoto

Dirección postal:

Siemensstraße 12

D-93055, Ratisbona

Alemania

Nombre del fabricante:

Continental Automotive GmbH

Banda de frecuencia: 125 KHz

Salida máxima transmitida: 10 mW

Nombre del importador:

Honda Motor Europe Ltd. (oficina de Aalst)

Dirección postal:

Wijngaardveld 1 (Noord V) 9300 Aalst (Bélgica)

Modelos de Macedonia, Mónaco, Montenegro y Europa, excepto los modelos británicos

MANDO  
Sistema de acceso sin llave

<http://continental-homologation.com/honda>



Por la presente, Continental Automotive GmbH declara que este modelo [TP\_4] cumple con los requisitos esenciales y otras disposiciones pertinentes de la Directiva 2014/53/UE.

El texto completo de la declaración de conformidad de la UE está disponible en la siguiente dirección de Internet:

<https://continental-homologation.com/honda>

Instrucciones e información de seguridad:

Dispositivo de corto alcance para control remoto

Dirección postal:

Siemensstraße 12

D-93055, Ratisbona

Alemania

Nombre del fabricante:

Continental Automotive GmbH

Banda de frecuencia: 433,92 MHz

Salida máxima transmitida: 1 mW

Nombre del importador:

Honda Motor Europe Ltd. (oficina de Aalst)

Dirección postal:

Wijngaardveld 1 (Noord V) 9300 Aalst (Bélgica)

Modelos europeos, excepto los modelos británicos

Sistema de teléfono manos libres  
Sistema de sonido con pantalla

<http://www.ptc.panasonic.eu/>



Por la presente, Panasonic Corporation declara que el equipo de radio mencionado anteriormente cumple con la Directiva 2014/53/UE. Acceda a <http://www.ptc.panasonic.eu/>, haga clic en "Declaración de conformidad", introduzca la siguiente palabra clave en el cuadro de búsqueda y podrá descargar la última "DECLARACIÓN de CONFORMIDAD" (DoC). Palabra clave:

Palabra clave del número de modelo [ \* ]

CL-MH-----, CA-9H-----,CL-MH1CE0TT,CL-MH1AXYTT,CL-MH1BX1JT,CL-MH1AE6JT,CL-MH1AE0JT,CL-MH1AE2JT,CL-MH1BE0JT,CL-MH1AE8JT,CL-MH1AE9JT,CL-MH1AE3JT,CL-MH1AE7JT,CL-MH1AE5JT,CL-MH1AEAJT

Puede consultar el "número de referencia" en la etiqueta de la unidad.

Uso previsto: sistema de sonido del vehículo (Bluetooth y WLAN)

Dirección postal: 4261 Ikonobe-cho, Tsuzuki-ku, Yokohama-shi, Kanagawa-ken, 224-8520, (Japón)

Nombre del fabricante: Panasonic Corporation

Especificaciones del Bluetooth

Banda de frecuencia: 2402-2480 MHz

Especificaciones de WLAN de 2,4 GHz

Banda de frecuencia: 2412-2472 MHz

Especificaciones del Bluetooth

Potencia de salida máxima: 0,1 dBm

Especificaciones de WLAN de 2,4 GHz

Potencia de salida máxima: 11,9 dBm

Nombre del importador: Honda Motor Europe Ltd. (oficina de Aalst)

Dirección postal:

Wijngaardveld 1 (Noord V) 9300 Aalst (Bélgica)



**Modelos europeos, excepto los modelos británicos****Sistema de información de punto ciego\*/sistema de alerta de tráfico cruzado\***

<https://www.veoneer.com/en/regulatory>



Por la presente, Veoneer US, Inc. declara que el objeto de la declaración descrita anteriormente cumple con la legislación de armonización correspondiente de la Unión Europea.

<https://www.veoneer.com/en/regulatory>

Uso previsto:

sensor de radar de corto alcance de 24 GHz

Dirección postal:

26545 American Drive Southfield, Michigan, 48034 (Estados Unidos)

Banda de frecuencia operativa:

24,05-24,25 GHz

Potencia de salida máxima:

Máximo de 13 dBm

Nombre del importador:

Honda Motor Europe LTD. - Oficina de Aalst

Dirección postal:

Wijngaardveld 1 (Noord V) 9300 Aalst (Bélgica)

\* No disponible en todos los modelos

Modelos europeos, excepto los modelos británicos

Unidad de control telemático

<https://www.denso.com/global/en/contact-us/doc/>



Por la presente, DENSO CORPORATION declara que el equipo de radio cumple con la Directiva 2014/53/UE. El texto completo de la declaración de conformidad de la UE está disponible en la siguiente dirección de Internet:

<https://www.denso.com/global/en/contact-us/doc/>

Uso previsto:

dispositivo telemático y de punto de acceso Wi-Fi para el vehículo

Dirección postal:

1-1, Showa-cho, Kariya-shi, Aichi-ken, 448-8661 (Japón)

Modelo:

OGEY10

Banda de frecuencia operativa:

1) GSM900 (Tx: 880-915 MHz, Rx: 925-960 MHz) 2) GSM1800 (Tx: 1710-1785 MHz, Rx: 1805-1880 MHz) 3) Banda WCDMA 1 (Tx: 1920-1980 MHz, Rx: 2110-2170 MHz) 4) Banda WCDMA 3 (Tx: 1710-1785 MHz, Rx: 1805-1880 MHz) 5) Banda WCDMA 8 (Tx: 880-915 MHz, Rx: 925-960 MHz) 6) Banda LTE 1 (Tx: 1920-1980 MHz, Rx: 2110-2170 MHz) 7) Banda LTE 3 (Tx: 1710-1785 MHz, Rx: 1805-1880 MHz) 8) Banda LTE 7 (Tx: 2500-2570 MHz, Rx: 2620-2690 MHz) 9) Banda LTE 8 (Tx: 880-915 MHz, Rx: 925-960 MHz) 10) Banda LTE 20 (Tx: 832-862 MHz, Rx: 791-821 MHz) 11) WLAN IEEE802.11b (Tx/Rx: 2401-2473 MHz) 12) WLAN IEEE802.11g (Tx/Rx: 2402-2472 MHz) 13) WLAN IEEE802.11n (Tx/Rx: 2402-2472 MHz) 14) GPS (Rx: 1575,42 MHz) 15) GALILEO (Rx: 1575,42 MHz) 16) EGNOS (Rx: 1575,42 MHz)

Potencia de salida máxima:

1) 2 W 2) 1 W 3-5) 0,25 W 6-10) 0,20 W 11) 0,032 W 12-13) 0,016 W

Nombre del importador:

Honda Motor Europe Ltd. (oficina de Aalst)

Dirección postal:

Wijngaardveld 1 (Noord V) 9300 Aalst (Bélgica)

**Modelos europeos, excepto los modelos británicos****Unidad Bluetooth\***

<https://continental-homologation.com/honda>



Por la presente, Continental declara que el equipo de radio tipo A2C192350/A2C192351 cumple con la Directiva 2014/53/UE. El texto completo de la declaración de conformidad de la UE está disponible en la siguiente dirección de Internet:

Uso previsto:

sistema de acceso al vehículo

Dirección postal:

Continental Automotive GmbH

Siemensstraße 12, D-93055 Regensburg (Alemania)

Rango de frecuencia del BLE:

2,402 GHz a 2,48 GHz

Potencia de salida máxima del BLE:

+20 dBm

Nombre del importador:

Honda Motor Europe Ltd. (oficina de Aalst)

Dirección postal:

Wijngaardveld 1 (Noord V) 9300 Aalst (Bélgica)

Modelos europeos, excepto los modelos británicos

Cargador inalámbrico\*

<https://www.lg.com/global/support/cedoc/cedoc>



Por la presente, LG Electronics Inc. declara que el equipo de radio tipo WC500HOC121 cumple con la Directiva 2014/53/UE.

El texto completo de la declaración de conformidad de la UE está disponible en la siguiente dirección de Internet:

Uso previsto:

cargador inalámbrico para el vehículo

Banda de frecuencia operativa:

75 kHz~118,320 kHz

Potencia de salida máxima:

15 W

Nombre del importador:

Honda Motor Europe Ltd. (oficina de Aalst)

Dirección postal:

Wijngaardveld 1 (Noord V) 9300 Aalst (Bélgica)

**Modelos europeos, excepto los modelos británicos****Cargador inalámbrico\***

[http://bhevs.co.kr/bbs/board.php?tbl=e\\_bbs42\\_2](http://bhevs.co.kr/bbs/board.php?tbl=e_bbs42_2)

Por la presente, BH EVS Co., Ltd. declara que el equipo de radio tipo WC500HOC121 cumple con la Directiva 2014/53/UE. El texto completo de la declaración de conformidad de la UE está disponible en la siguiente dirección de Internet:

[http://bhevs.co.kr/bbs/board.php?tbl=e\\_bbs42\\_2](http://bhevs.co.kr/bbs/board.php?tbl=e_bbs42_2)

Uso previsto:

Cargador inalámbrico para el vehículo

Dirección postal: Am Kronberger Hang 2 65824 Schwalbach am Taunus (Alemania)

Nombre del fabricante: BH EVS Co., Ltd.

Banda de frecuencia operativa:

111 kHz

Potencia de salida máxima:

42 dBuA/m a 10 m

Nombre del importador:

Honda Motor Europe Ltd. (oficina de Aalst)

Dirección postal:

Wijingaardveld 1 (Noord V) 9300 Aalst (Bélgica)

Modelos europeos, excepto los modelos británicos

Sintonizador remoto

<http://www.ptc.panasonic.eu/>



Por la presente, Panasonic Corporation declara que el equipo de radio mencionado anteriormente cumple con la Directiva 2014/53/UE. Acceda a <http://www.ptc.panasonic.eu/>, haga clic en "Declaración de conformidad", introduzca la siguiente palabra clave en el cuadro de búsqueda por palabra clave y podrá descargar la última "DECLARACIÓN de CONFORMIDAD" (DoC). Palabra clave: número de modelo

Palabra clave: [CQ-TH1BE0AJ, CQ-TH1BE1AJ, CQ-TH1AE0TT]

Puede consultar el "número de referencia" en la etiqueta de la unidad.

Uso previsto:

UNIDAD DE RADIO (sintonizador de radio para coches)

Dirección postal:

4261 Ikonobe-cho, Tsuzuki-ku, Yokohama-shi, Kanagawa-ken, 224-8520, (Japón)

Nombre del importador:

Honda Motor Europe Ltd. (oficina de Aalst)

Dirección postal:

Wijngaardveld 1 (Noord V) 9300 Aalst (Bélgica)

## Modelos británicos

<b>BCM</b> <b>Sistema de acceso sin llave</b>	<b>MANDO</b> <b>Mando a distancia sin llave</b>
<p><a href="http://continental-homologation.com/honda">http://continental-homologation.com/honda</a></p> <p style="text-align: center;"><b>UK CA</b></p> <p>Por la presente, Continental Automotive GmbH declara que este modelo [41580430] cumple con los requisitos esenciales y otras disposiciones pertinentes de la Normativa de equipos de radio de 2017. El texto completo de la declaración de conformidad del Reino Unido está disponible en la siguiente dirección de Internet: <a href="http://continental-homologation.com/honda">http://continental-homologation.com/honda</a></p> <p>Instrucciones e información de seguridad: Dispositivo de corto alcance para control remoto</p> <p>Dirección postal: Continental Automotive GmbH Siemensstraße 12 D-93055, Ratisbona Alemania</p> <p>Banda de frecuencia: 125 kHz +/- 3 kHz</p> <p>Salida máxima transmitida: 66 dBuA/m a 10 m</p> <p>Nombre del importador: Honda Motor Europe Ltd. Dirección postal: Cain Road, Bracknell, Berkshire, RG12 1HL (Reino Unido)</p>	<p><a href="http://continental-homologation.com/honda">http://continental-homologation.com/honda</a></p> <p style="text-align: center;"><b>UK CA</b></p> <p>Por la presente, Continental Automotive GmbH declara que este modelo [TP_4] cumple con los requisitos esenciales y otras disposiciones pertinentes de la Normativa de equipos de radio de 2017. El texto completo de la declaración de conformidad del Reino Unido está disponible en la siguiente dirección de Internet: <a href="http://continental-homologation.com/honda">http://continental-homologation.com/honda</a></p> <p>Instrucciones e información de seguridad: Dispositivo de corto alcance para control remoto</p> <p>Dirección postal: Continental Automotive GmbH Siemensstraße 12 D-93055, Ratisbona Alemania</p> <p>Banda de frecuencia: 433,66 MHz +/- 16 kHz 434,18 MHz +/- 16 kHz</p> <p>Salida máxima transmitida: 1 mW</p> <p>Nombre del importador: Honda Motor Europe Ltd. Dirección postal: Cain Road, Bracknell, Berkshire, RG12 1HL (Reino Unido)</p>

Modelos británicos

Sistema de teléfono manos libres  
Sistema de sonido con pantalla

<http://www.ptc.panasonic.eu/>



Por la presente, Panasonic Corporation declara que el equipo de radio tipo [ \* ] cumple con la Normativa de equipos de radio de 2017. El texto completo de la declaración de conformidad del Reino Unido está disponible en la siguiente dirección de Internet:

<https://www.ptc.panasonic.eu/>

Introduzca la siguiente palabra clave en el cuadro de búsqueda por palabra clave y podrá descargar la última "DECLARACIÓN de CONFORMIDAD" (DoC).  
número de modelo Palabra clave [ \* ]

CL-MH-----, CA-9H-----,

CL-MH1BX1JT, CL-MH1AE6JT, CL-MH1AE0JT, CL-MH1AE2JT

Puede consultar el "número de referencia" en la etiqueta de la unidad.

Uso previsto: sistema de sonido del vehículo (Bluetooth y WLAN)

Dirección postal: 4261 Ikonobe-cho, Tsuzuki-ku, Yokohama-shi, Kanagawa-ken, 224-8520, (Japón)

Nombre del fabricante: Panasonic Corporation

Especificaciones del Bluetooth

Banda de frecuencia: 2402-2480 MHz

Especificaciones de WLAN de 2,4 GHz

Banda de frecuencia: 2412-2472 MHz

Especificaciones del Bluetooth

Potencia de salida máxima: 0,1 dBm

Especificaciones de WLAN de 2,4 GHz

Potencia de salida máxima: 11,9 dBm

Nombre del importador: Honda Motor Europe Ltd.

Dirección postal:

Cain Road, Bracknell, Berkshire, RG12 1HL, Reino Unido



## Modelos británicos

## Sistema de información de punto ciego\*/sistema de alerta de tráfico cruzado\*

<https://www.veoneer.com/en/regulatory>



Por la presente, Veoneer US, Inc. declara que el objeto de la declaración descrita anteriormente cumple con la legislación de armonización correspondiente de la Unión Europea.

<https://www.veoneer.com/en/regulatory>

Uso previsto:

sensor de radar de corto alcance de 24 GHz

Dirección postal:

26545 American Drive Southfield, Michigan, 48034 (Estados Unidos)

Banda de frecuencia operativa:

24,05-24,25 GHz

Potencia de salida máxima:

Máximo de 13 dBm

Nombre del importador:

Honda Motor Europe Ltd.

Dirección postal:

Cain Road, Bracknell, Berkshire, RG12 1HL (Reino Unido)

Modelos británicos

Unidad de control telemático

<https://www.denso.com/global/en/contact-us/doc/>



Por la presente, DENSO CORPORATION declara que el equipo de radio cumple con los requisitos legales correspondientes. El texto completo de la declaración de conformidad del Reino Unido está disponible en la siguiente dirección de Internet:

<https://www.denso.com/global/en/contact-us/doc/>

Uso previsto:

dispositivo telemático y de punto de acceso Wi-Fi para el vehículo

Dirección postal:

1-1, Showa-cho, Kariya-shi, Aichi-ken, 448-8661 (Japón)

Modelo:

OGEY10

Banda de frecuencia operativa:

1) GSM900 (Tx: 880-915 MHz, Rx: 925-960 MHz) 2) GSM1800 (Tx: 1710-1785 MHz, Rx: 1805-1880 MHz) 3) Banda WCDMA 1 (Tx: 1920-1980 MHz, Rx: 2110-2170 MHz) 4) Banda WCDMA 3 (Tx: 1710-1785 MHz, Rx: 1805-1880 MHz) 5) Banda WCDMA 8 (Tx: 880-915 MHz, Rx: 925-960 MHz) 6) Banda LTE 1 (Tx: 1920-1980 MHz, Rx: 2110-2170 MHz) 7) Banda LTE 3 (Tx: 1710-1785 MHz, Rx: 1805-1880 MHz) 8) Banda LTE 7 (Tx: 2500-2570 MHz, Rx: 2620-2690 MHz) 9) Banda LTE 8 (Tx: 880-915 MHz, Rx: 925-960 MHz) 10) Banda LTE 20 (Tx: 832-862 MHz, Rx: 791-821 MHz) 11) WLAN IEEE802.11b (Tx/Rx: 2401-2473 MHz) 12) WLAN IEEE802.11g (Tx/Rx: 2402-2472 MHz) 13) WLAN IEEE802.11n (Tx/Rx: 2402-2472 MHz) 14) GPS (Rx: 1575,42 MHz) 15) GALILEO (Rx: 1575,42 MHz) 16) EGNOS (Rx: 1575,42 MHz)

Potencia de salida máxima:

1) 2 W 2) 1 W 3-5) 0,25 W 6-10) 0,20 W 11) 0,032 W 12-13) 0,016 W

Nombre del importador:

Honda Motor Europe Ltd.

Dirección postal:

Cain Road, Bracknell, Berkshire, RG12 1HL (Reino Unido)

## Modelos británicos

## Unidad Bluetooth\*

<https://continental-homologation.com/honda>



Por la presente, Continental Automotive GmbH declara que este modelo [A2C775684] cumple con los requisitos esenciales y otras disposiciones pertinentes de la Normativa de equipos de radio de 2017.

El texto completo de la declaración de conformidad del Reino Unido está disponible en la siguiente dirección de Internet:

<http://continental-homologation.com/honda>

Uso previsto:

Unidad de control

Dirección postal:

Continental Automotive GmbH

Siemensstraße 12, D-93055 Regensburg (Alemania)

Rango de frecuencia del BLE:

2,402 GHz a 2,48 GHz

Potencia de salida máxima del BLE:

+20 dBm

Nombre del importador:

Honda Motor Europe Ltd.

Dirección postal:

Cain Road, Bracknell, Berkshire, RG12 1HL (Reino Unido)

Modelos británicos

Sintonizador remoto

<http://www.ptc.panasonic.eu/>



Por la presente, Panasonic Corporation declara que el equipo de radio tipo [ \* ] cumple con la Normativa de equipos de radio de 2017.

El texto completo de la declaración de conformidad del Reino Unido está disponible en la siguiente dirección de Internet:

<https://www.ptc.panasonic.eu/>

Introduzca la siguiente palabra clave en el cuadro de búsqueda por palabra clave y podrá descargar la última "DECLARACIÓN de CONFORMIDAD" (DoC).

Palabra clave: número de modelo

Palabra clave: [CQ-TH1BE0AJ, CQ-TH1BE1AJ, CQ-TH1AE0TT]

Puede consultar el "número de referencia" en la etiqueta de la unidad.

Uso previsto:

UNIDAD DE RADIO (sintonizador de radio para coches)

Dirección postal:

4261 Ikonobe-cho, Tsuzuki-ku, Yokohama-shi, Kanagawa-ken, 224-8520, (Japón)

Nombre del importador:

Honda Motor Europe Ltd.

Dirección postal:

Cain Road, Bracknell, Berkshire, RG12 1HL (Reino Unido)

**Modelos británicos****Cargador inalámbrico\***

<https://www.lg.com/global/support/cedoc/cedoc>  
 (Introduzca el nombre del modelo: WC500HOC121)



Por la presente, LG Electronics declara que el equipo de radio tipo cargador inalámbrico cumple con los requisitos legales correspondientes. El texto completo de la declaración de conformidad del Reino Unido está disponible en la siguiente dirección de Internet: <http://www.lg.com/global/support/cedoc/cedoc>  
 Uso previsto:

Cargador inalámbrico para el vehículo

Dirección postal:

128, Yeoui-daero, Yeongdeungpo-gu, Seúl (Corea)

Banda de frecuencia operativa:

111 kHz/potencia máxima: 42 dBuA/m a 10 m

Potencia de salida máxima:

111 kHz/potencia máxima: 42 dBuA/m a 10 m

Nombre del importador:

Honda Motor Europe Ltd.

Dirección postal:

Cain Road, Bracknell, Berkshire, RG12 1HL (Reino Unido)

Modelos británicos

Cargador inalámbrico\*

[http://bhevs.co.kr/bbs/board.php?tbl=e\\_bbs42\\_2](http://bhevs.co.kr/bbs/board.php?tbl=e_bbs42_2)

Por la presente, BH EVS Co.,Ltd. declara que el equipo de radio tipo WC500HOC121 cumple con la Normativa de equipos de radio de 2017. El texto completo de la declaración de conformidad está disponible en la siguiente dirección de Internet:

[http://bhevs.co.kr/bbs/board.php?tbl=e\\_bbs42\\_2](http://bhevs.co.kr/bbs/board.php?tbl=e_bbs42_2)

Uso previsto:

Cargador inalámbrico para el vehículo

Dirección postal: Am Kronberger Hang 2 65824 Schwalbach am Taunus (Alemania)

Nombre del fabricante: BH EVS Co., Ltd.

Banda de frecuencia operativa:

111 kHz

Potencia de salida máxima:

42 dBuA/m a 10 m

Nombre del importador:

Honda Motor Europe Ltd.

Dirección postal:

Cain Road, Bracknell, Berkshire, RG12 1HL (Reino Unido)

Modelos de Serbia

BCM  
Sistema de acceso sin llave

**KVALITET**  
Akcionarsko društvo za ispitivanja kvaliteta "KVALITET" NIS  
Акционарско друштво за истраживање квалитета "КВАЛИТЕТ" НИС  
Joint-stock company for quality testing "KVALITET" NIS

**IRIS 15**

**POTVRDA O USAGLAŠENOSTI - RITTO** Broj: P1615061600  
**CONFIRMATION OF CONFORMITY - R&TTE** No. P1615061600

Podnosioc zahteva: RITTE CONSULTING DOO  
Applicant: 11000 BEOGRAD  
MARIOKA 28/29

Vrsta opreme: KONTROLNI MODUL  
Equipment category:

Oznaka tipa/modela: 40737300  
Equipment type/model:

Robna marka: Continental  
Equipment trademark:  
Proizvođač: Continental Automotive GmbH  
Manufacturer: NEMACKA

Vredovana dokumentacija: Evaluated documentation:  
Laboratorijski izveštaji izveštaji: SW9023-200-0007, 17.04.2016.  
Laboratory test report: EM&M&C: CSA Group Bayern GmbH  
Test report: TR302-0204-1P, 09.03.2016.  
RIT TOR&TTE: CSA Group Bayern GmbH  
TR302-0204-1P, 09.03.2016.

Na osnovu gore navedene dokumentacije utvrdjeno je da gore navedena oprema zadovoljava zahteva "Pravilnika o radio opremi i telekomunikacionoj terminalnoj opremi" (S. glavnik RS, 11/2012).  
On the basis of the above mentioned documentation it is found that above mentioned equipment fulfils the requirements of the "Rulebook on Radio Equipment and Telecommunication Terminal Equipment" (Official Gazette RS, 11/2012).

Navedena oprema u specifikaciji, tipu/modelu, komponentama, električnim karakteristikama opreme koji utiču na usaglašenost sa navedenim Pravilnikom moraju sa sigurnošću "Kvalitet" u s.d. NIS.  
Any changes occur in the specification, specification, components of the electrical, electrical construction which may influence on conformity to the above mention Rulebook, shall be forwarded to "Kvalitet".

Mesto i datum izdavanja: Vrhovi do: 15.05.2016.  
Place and date: Vrhovi do: 15.05.2016.

Bul. Svetog Cara Konstantina 82-86, NIS 11000, Srbija, Tel: (018)550-700, 550-624, Fax: (018)550-630, 550-089  
e-mail: office@kvalitet.co.rs, http://www.kvalitet.co.rs

MANDO  
Sistema de acceso sin llave

**KVALITET**  
Akcionarsko društvo za ispitivanja kvaliteta KVALITET NIS  
Акционарско друштво за истраживање квалитета КВАЛИТЕТ НИС  
Joint-stock company for quality testing KVALITET NIS

**IRIS 20**

**POTVRDA O USAGLAŠENOSTI - RITTO** Broj: P1620075600  
**CONFIRMATION OF CONFORMITY - R&TTE** No. P1620075600

Podnosioc zahteva: RITTE CONSULTING DOO  
Applicant: 11000 BEOGRAD-RAKOVICA  
KNEZA VIŠESLAVA 63/2-7

Vrsta opreme: KLJUČ ZA DALJINSKI PRISTUP VOZILU  
Equipment category:

Oznaka tipa/modela: TP\_4  
Equipment type/model:

Robna marka: Continental  
Equipment trademark:  
Proizvođač: Continental Automotive GmbH  
Manufacturer: Germany

Vredovana dokumentacija: Evaluated documentation:  
Laboratorijski izveštaji izveštaji: SW9023-200-0007, 17.04.2016.  
Laboratory test report: EM&M&C: Compliance Certification Services Inc. T200415W01-UV, 07.05.2020./  
Test report: RIT TOR&TTE: Compliance Certification Services Inc. T200415W01-RTZ, 07.05.2020./

Na osnovu gore navedene dokumentacije utvrdjeno je da gore navedena oprema zadovoljava zahteva "Pravilnika o radio opremi i telekomunikacionoj terminalnoj opremi" (S. glavnik RS, 11/2012).  
On the basis of the above mentioned documentation it is found that above mentioned equipment fulfils the requirements of the "Rulebook on Radio Equipment and Telecommunication Terminal Equipment" (Official Gazette RS, 11/2012).

Navedena oprema u specifikaciji, tipu/modelu, komponentama, električnim karakteristikama opreme koji utiču na usaglašenost sa navedenim Pravilnikom moraju sa sigurnošću "Kvalitet" u s.d. NIS.  
Any changes occur in the specification, specification, components of the electrical, electrical construction which may influence on conformity to the above mention Rulebook, shall be forwarded to "Kvalitet".

Mesto i datum izdavanja: Vrhovi do: 18.05.2023.  
Place and date: Vrhovi do: 18.05.2023.

Bul. Svetog Cara Konstantina 82-86, NIS 11000, Srbija, Tel: (018)550-700, 550-624, Fax: (018)550-630, 550-089  
e-mail: office@kvalitet.co.rs, http://www.kvalitet.co.rs

Información

## Modelos de Serbia

## Sistema de teléfono manos libres

## Sistema de información de punto ciego\*/sistema de alerta de tráfico cruzado\*

**Panasonic**EU Declaration of Conformity  
Document Number: PAD-200017-05

## Manufacturer

Name | Panasonic Corporation  
Address | 4062 Bonnohe-cho, Tsuzuki-ku, Yokohama-shi, Kanagawa-ken, 224-8520, Japan

## Object of Declaration

Product Name | CAR AUDIO/UNIT ASSY (M)  
Trade Name | Panasonic  
Model Number | CL-MH1AE0IT, CL-MH1AE1JIT, CL-MH1AE2IT, CL-MH1AE3IT, CL-MH1AE4IT, CL-MH1AE5IT, CL-MH1AE6IT, CL-MH1AE7IT, CL-MH1AE8IT, CL-MH1AE9IT, CL-MH1B0E0IT, CL-MH1B0E1IT, CL-MH1B0E2IT, CL-MH1B0E3IT, CL-MH1B0E4IT, CL-MH1B0E5IT, CL-MH1B0E6IT, CL-MH1B0E7IT, CL-MH1B0E8IT, CL-MH1B0E9IT  
Model ID | AH2001

## CE Requirements

This declaration of conformity is issued under the sole responsibility of the manufacturer. The object of the declaration described above is in conformity with the requirements of the following EU legislation and harmonized standards:

Council Directive | 2014/53/EU | RED | < B >  
Applicable Standards | EN 62311:2008 | < C >  
EN 62369-1:2014 +A1:2017  
EN 301 489-1 V2.1.1:2017  
EN 301 489-2 V2.1.1:2017  
EN 301 489-3 V2.1.1:2017  
EN 301 489-4 V2.1.1:2017  
EN 301 489-5 V2.1.1:2017  
EN 301 489-6 V2.1.1:2017  
EN 301 489-7 V2.1.1:2017  
EN 301 489-8 V2.1.1:2017  
EN 301 489-9 V2.1.1:2017  
EN 301 489-10 V2.1.1:2017  
EN 301 489-11 V2.1.1:2017  
EN 301 489-12 V2.1.1:2017  
EN 301 489-13 V2.1.1:2017  
EN 301 489-14 V2.1.1:2017  
EN 301 489-15 V2.1.1:2017  
EN 301 489-16 V2.1.1:2017  
EN 301 489-17 V2.1.1:2017  
EN 301 489-18 V2.1.1:2017  
EN 301 489-19 V2.1.1:2017  
EN 301 489-20 V2.1.1:2017  
EN 301 489-21 V2.1.1:2017  
EN 301 489-22 V2.1.1:2017  
EN 301 489-23 V2.1.1:2017  
EN 301 489-24 V2.1.1:2017  
EN 301 489-25 V2.1.1:2017  
EN 301 489-26 V2.1.1:2017  
EN 301 489-27 V2.1.1:2017  
EN 301 489-28 V2.1.1:2017  
EN 301 489-29 V2.1.1:2017  
EN 301 489-30 V2.1.1:2017  
EN 301 489-31 V2.1.1:2017  
EN 301 489-32 V2.1.1:2017  
EN 301 489-33 V2.1.1:2017  
EN 301 489-34 V2.1.1:2017  
EN 301 489-35 V2.1.1:2017  
EN 301 489-36 V2.1.1:2017  
EN 301 489-37 V2.1.1:2017  
EN 301 489-38 V2.1.1:2017  
EN 301 489-39 V2.1.1:2017  
EN 301 489-40 V2.1.1:2017  
EN 301 489-41 V2.1.1:2017  
EN 301 489-42 V2.1.1:2017  
EN 301 489-43 V2.1.1:2017  
EN 301 489-44 V2.1.1:2017  
EN 301 489-45 V2.1.1:2017  
EN 301 489-46 V2.1.1:2017  
EN 301 489-47 V2.1.1:2017  
EN 301 489-48 V2.1.1:2017  
EN 301 489-49 V2.1.1:2017  
EN 301 489-50 V2.1.1:2017  
EN 301 489-51 V2.1.1:2017  
EN 301 489-52 V2.1.1:2017  
EN 301 489-53 V2.1.1:2017  
EN 301 489-54 V2.1.1:2017  
EN 301 489-55 V2.1.1:2017  
EN 301 489-56 V2.1.1:2017  
EN 301 489-57 V2.1.1:2017  
EN 301 489-58 V2.1.1:2017  
EN 301 489-59 V2.1.1:2017  
EN 301 489-60 V2.1.1:2017  
EN 301 489-61 V2.1.1:2017  
EN 301 489-62 V2.1.1:2017  
EN 301 489-63 V2.1.1:2017  
EN 301 489-64 V2.1.1:2017  
EN 301 489-65 V2.1.1:2017  
EN 301 489-66 V2.1.1:2017  
EN 301 489-67 V2.1.1:2017  
EN 301 489-68 V2.1.1:2017  
EN 301 489-69 V2.1.1:2017  
EN 301 489-70 V2.1.1:2017  
EN 301 489-71 V2.1.1:2017  
EN 301 489-72 V2.1.1:2017  
EN 301 489-73 V2.1.1:2017  
EN 301 489-74 V2.1.1:2017  
EN 301 489-75 V2.1.1:2017  
EN 301 489-76 V2.1.1:2017  
EN 301 489-77 V2.1.1:2017  
EN 301 489-78 V2.1.1:2017  
EN 301 489-79 V2.1.1:2017  
EN 301 489-80 V2.1.1:2017  
EN 301 489-81 V2.1.1:2017  
EN 301 489-82 V2.1.1:2017  
EN 301 489-83 V2.1.1:2017  
EN 301 489-84 V2.1.1:2017  
EN 301 489-85 V2.1.1:2017  
EN 301 489-86 V2.1.1:2017  
EN 301 489-87 V2.1.1:2017  
EN 301 489-88 V2.1.1:2017  
EN 301 489-89 V2.1.1:2017  
EN 301 489-90 V2.1.1:2017  
EN 301 489-91 V2.1.1:2017  
EN 301 489-92 V2.1.1:2017  
EN 301 489-93 V2.1.1:2017  
EN 301 489-94 V2.1.1:2017  
EN 301 489-95 V2.1.1:2017  
EN 301 489-96 V2.1.1:2017  
EN 301 489-97 V2.1.1:2017  
EN 301 489-98 V2.1.1:2017  
EN 301 489-99 V2.1.1:2017  
EN 301 489-100 V2.1.1:2017

Notified Body | MCOM Labs Inc., Notified Body Number 2280, performed assessment of the tests and the technical documentation provided by the applicant with the essential requirements of the RED 2014/53/EU, and issued EU TYPE EXAMINATION CERTIFICATE DER242 / 19 Apr 2021 / Rev. C.

Additional Information | &lt; D &gt;

24.06.2021  
Signature  
Name (last name / manager)  
Printed Name / Title24 Jun 2021  
Signature  
Name (last name / manager)  
Printed Name / TitleAuthorized Representative  
Panasonic Testing Centre, Panasonic Marketing Europe GmbH  
Woblering 15, 22323 Hamburg, GermanyIzdvojni laboratorije d.o.o. Beograd  
Vilaga 15, 11000 Beograd  
tel: +381 11 6719 208  
www.izdvojni.com  
izdvojni@izdvojni.com  
Sertifikaciona telo

Izdvojni laboratorije

POTVRDA O USAGLAŠENOSTI broj 00334 00787

DATUM IZDAVANJA: 05.08.2021. VAŽI DO: 05.08.2023.

PODNOŠILAC ZAHTEVA: RTTE Consulting d.o.o.  
Kosača Vilakova 632 7, 11080 Beograd

NAZIV / VREŠTA OPTREME: Radar za vozilo u RF opsegu 24 GHz (24 GHz SRS Radar Sensor)

ROBNA MARKA: Weonier  
Weonier US, Inc.  
25300 American Drive, Southfield, Michigan, 48034  
United States of America

TIPI / MODEL: NR24G175V3

Priglasenje dole navedene tehnicke dokumentacije dostavljeno od strane podnosioca zaslta, uvršeno je usaglašenost opreme sa bitnim zahtevima Pravilnika o radio opremi i terminalnoj telekomunikacionoj opremi (Sudborni glasnik RS br. 11/2017):

Ime dokumenta	Izdali od	Datumi
Health Assessment report	IS-Lab GmbH	2022/08/16-12/04/1
Safety test report	IS-Lab GmbH	10/03/2022-12/2/23
EMC test report	GETECOM GmbH	19-1-02/27/01/10/1a
RF test report	GETECOM GmbH	19-1-02/27/01/10/1a
EU-Type Examination Certificate	KL Certification GmbH	T:2020-06/2016

Mesto izdavanja:  
BeogradSignature  
Name (last name / manager)  
Printed Name / Title

izdvojni.com

Ovo je potvrda o usaglašenosti sa bitnim zahtevima Pravilnika o radio opremi i terminalnoj telekomunikacionoj opremi (Sudborni glasnik RS br. 11/2017) izdatom od strane Izdvojni laboratorije. Potvrda potvrda o usaglašenosti sa bitnim zahtevima Pravilnika o radio opremi i terminalnoj telekomunikacionoj opremi (Sudborni glasnik RS br. 11/2017) izdatom od strane Izdvojni laboratorije.



Modelos de Serbia

Unidad de control telemático

Овиме, DENSO CORPORATION изјављује да је радио опрема тип усаглашена са Директивом 2014/53/EU.

Цео текст ЕУ декларације о усаглашености доступам је на следећој интернет адреси:

<https://www.denso.com/global/en/contact-us/doc/>

Modelos de Serbia

Cargador inalámbrico\*

**KVALITET** Аксиоматско дрштво за испитивање квалитета KVALITET NS  
 Аксиоматско дрштво за испитивање квалитета KVALITET NS  
 Joint-stock company for quality testing KVALITET NS

**POTVRDA O USAGLAŠENOSTI - РИТТО** Broj: P1620059700  
 CONFIRMATION OF CONFORMITY - RITTO No.

Područje zahteva: KVALIFIKACIONE DELATNOSTI I TEHNIČKO SAVETOVANJE IN TECH  
 zahtevnik: 122115002RAD, KOREJA  
 PUT ZA OVOJU 44

Web stranica: BEŽIČNI PUNJAČ  
 Equipment category:

Osnovni tip/model: W500H10021  
 Equipment type/model:

Radna marka: LG  
 Equipment maker:  
 Proizvođač: LG ELECTRONICS INC,  
 KOREJA  
 Manufacturer:

Vrednovana dokumentacija: Evaluated documentation:  
 Laboratorija: Beogradski Saftaj, Nemačka Kona Co., Ltd. 3504AT, 28.03.2023 /  
 Испитивање: Београдски Сафтџ, Немачка Кона Ко. Лтд. 3504АТ, 28.03.2023 /  
 Laboratory: EKUMEM, DTAC Co., Ltd. DRCECE2200-0109, 15.06.2022 /  
 Испитивање: РИТТО/РАТТЕ, DTAC Co., Ltd. DRCECE2200-0109, 15.06.2022 /  
 For report:

Na osnovu gore navedene dokumentacije utvrđeno je da gore navedena oprema zadovoljava zahtev. Utvrđeno je takođe da oprema ispunjava zahtev kriterijuma opreme (S: Sigurnost, R: 11.02.02).  
 On the basis of the above mentioned documentation it has been established that the equipment of the Applicant in Field Equipment cat. Telecommunications Terminal Equipment (Other Device) (S, R: 11.02.02).  
 Na osnovu gore navedene dokumentacije utvrđeno je da gore navedena oprema zadovoljava zahtev. Utvrđeno je takođe da oprema ispunjava zahtev kriterijuma opreme (S: Sigurnost, R: 11.02.02).  
 On the basis of the above mentioned documentation it has been established that the equipment of the Applicant in the above mentioned Equipment cat. is in compliance with the requirements of the Applicant in the above mentioned Equipment cat. and the Applicant in "Other".

Mesto i datum izdavanja: Beograd, 29.04.2023.  
 Place and date: Belgrade, 29.04.2023.

Onaj dokument koji nema zaštićenost ne bi se smeo koristiti kao dokaz pred sudom.  
 This document which does not have legal protection should not be used as evidence in court.

Zul. Beograd Gate Komercijalna 82, 84, 10000 Beograd, Tel: 3918500-700, 3304554 Fax: 4116500-000, 3304028  
 e-mail: info@kvalitet.rs, tel: http://www.kvalitet.rs

**KVALITET** Аксиоматско дрштво за испитивање квалитета KVALITET NS  
 Аксиоматско дрштво за испитивање квалитета KVALITET NS  
 Joint-stock company for quality testing KVALITET NS

**POTVRDA O USAGLAŠENOSTI - РИТТО** Broj: P1622106300  
 CONFIRMATION OF CONFORMITY - RITTO No.

Područje zahteva: RITTO CONSULTING DOO  
 zahtevnik: 1090 BEOSTRAD, MAKOVKA, A  
 KNEZA BILJANINA 68/67

Web stranica: BEŽIČNI PUNJAČ  
 Equipment category:

Osnovni tip/model: W500H10021  
 Equipment type/model:

Radna marka: BH EVS Co., Ltd.  
 Equipment maker:  
 Proizvođač: BH EVS Co., Ltd.,  
 KOREJA  
 Manufacturer:

Vrednovana dokumentacija: Evaluated documentation:  
 Laboratorija: Beogradski Saftaj, Nemačka Kona Co., Ltd. 3504AT, 28.03.2023 /  
 Испитивање: Београдски Сафтџ, Немачка Кона Ко. Лтд. 3504АТ, 28.03.2023 /  
 Laboratory: EKUMEM, DTAC Co., Ltd. DRCECE2200-0109, 15.06.2022 /  
 Испитивање: РИТТО/РАТТЕ, DTAC Co., Ltd. DRCECE2200-0109, 15.06.2022 /  
 For report:

Na osnovu gore navedene dokumentacije utvrđeno je da gore navedena oprema zadovoljava zahtev. Utvrđeno je takođe da oprema ispunjava zahtev kriterijuma opreme (S: Sigurnost, R: 11.02.02).  
 On the basis of the above mentioned documentation it has been established that the equipment of the Applicant in Field Equipment cat. Telecommunications Terminal Equipment (Other Device) (S, R: 11.02.02).  
 На основу горе наведене документације утврђено је да горе наведена опрема задовољава захтев. Утврђено је такође да опрема испуњава захтев критеријума опреме (S: Sigurnost, R: 11.02.02).  
 On the basis of the above mentioned documentation it has been established that the equipment of the Applicant in the above mentioned Equipment cat. is in compliance with the requirements of the Applicant in the above mentioned Equipment cat. and the Applicant in "Other".



Mesto i datum izdavanja: Beograd, 07.07.2023.  
 Place and date: Belgrade, 07.07.2023.

Onaj dokument koji nema zaštićenost ne bi se smeo koristiti kao dokaz pred sudom.  
 This document which does not have legal protection should not be used as evidence in court.

Zul. Beograd Gate Komercijalna 82, 84, 10000 Beograd, Tel: 3918500-700, 3304554 Fax: 4116500-000, 3304028  
 e-mail: info@kvalitet.rs, tel: http://www.kvalitet.rs

Información

## Unidad Bluetooth

	Akcionarsko društvo za ispitivanje kvaliteta KVALITET NIS Акционарско друштво за испитивање квалитета КВАЛИТЕТ НИС Joint-stock company for quality testing KVALITET NIS		
<b>POTVRDA O USAGLAŠENOSTI - RITTO</b> Broj: <b>P1620138300</b> CONFIRMATION OF CONFORMITY - RITTO No.			
<b>Podnosioc zahteva:</b> Applicant:	RITTE CONSULTING DOO 11090 BEČKIBRAD-BUKOVICA KNEZA VIŠESLAVA 63/2 T		
<b>Vrsta opreme:</b> Equipment category:	SISTEM ZA DALJINSKI PRISTUP VOZILU		
<b>Opisna tipološka:</b> Equipment typecode:	A3C775984		
<b>Robna marka:</b> Equipment trademark:	Continental		
<b>Proizvođač:</b> Manufacturer:	Continental Automotive GmbH Germany		
<b>Laboratorijalno ispitivanje:</b> Laboratory Test report:	<b>Vrednovana dokumentacija</b> Evaluated documentation: Bezbednost/Safety: TÜV SÜD Produkt Service GmbH - TR 6499-7347-01 (Edition 02) 25.04.2020.   EMC/EMC: EMV TESTHAUS GmbH - 190390-AU32+EP1, 06.11.2019.   RITTO/RITTE: EMV TESTHAUS GmbH - 192050-AUG2-W01, 30.10.2019.		
<p>Na osnovu gore navedene dokumentacije utvrdjeno je da gore navedena oprema zadovoljava zahtevne Pravelne o radio opremi i telekomunikacionoj terminalnoj opremi (Sl. glasnik RS, 11/2012).</p> <p>On the basis of the above mentioned documentation, it has been determined that the above mentioned equipment fulfils the requirements of the Radiotelet terminal Equipment and Telecommunications Terminal Equipment (Official Gazette RS, 11/2012).</p> <p>Navedena oprema u specifikaciji, tipološki, komponentama, električnim terminalnim opremama koji ostaju na unutrašnjosti sa naprednim Pravelnikom mogu se prijaviti "Kvalitet" u a.d. nis.</p> <p>Any changes listed in the specification, specifically, components of the design, electrical connection which may influence an conformity to the above mentioned Radiotelet, shall be forwarded to "Kvalitet".</p>			
<b>Mesto i datum izdavanja:</b> Place and date:	<b>Valni do:</b> Valid until:	 <b>M.P.I.</b> Seo	
Niš, 09.09.2020.	06.09.2023.	Generalni direktor Za  Vlagimir Vučković, direktor.	
Ova dokumentacija važi samo za proizvode koji su izdati na osnovu ovog potvrđivanja. This document is valid only for products which are issued on the basis of this certificate. Bul. Svetoga Cara Konstantina II-36, Nis 19200, Srbija. Tel: (019)550-790, 200-024. Fax: (019)550-630, 510-009 e-mail: office@kvalitet.co.rs, http://www.kvalitet.co.rs			

Modelos de Israel

<p>BCM Sistema de acceso sin llave</p>	<p>MANDO Sistema de acceso sin llave</p>
<p>N.º de certificación 51-74423*                      'מספר אישור התאמה מטעם משרד התקשורת: 51-74423*'                      חל אישור לבצע פעולות במכשיר שיש בהן כדי לשנות את תכונותיו האלחוטיות של המכשיר, ובכלל זה שינוי תוכנה, החלפת אנטנה מקורית או הוספת אפשרות לחיבור לאנטנה חיצונית, בלא קבלת אישור משרד התקשורת, בשל החשש להפרעות אלחוטיות</p>	<p>N.º de certificación 51-74074*                      'מספר אישור התאמה מטעם משרד התקשורת: 51-74074*'                      חל אישור לבצע פעולות במכשיר שיש בהן כדי לשנות את תכונותיו האלחוטיות של המכשיר, ובכלל זה שינוי תוכנה, החלפת אנטנה מקורית או הוספת אפשרות לחיבור לאנטנה חיצונית, בלא קבלת אישור משרד התקשורת, בשל החשש להפרעות אלחוטיות</p>



Modelos de Israel

Cargador inalámbrico

1. מספר אישור התאמה מטעם משרד התקשורת: 55-13657  
2. חל אישור לבצע פעולות במכשיר שיש בהן כדי לשנות את תכונותיו האלחוטיות של המכשיר, ובכלל זה שינויי תוכנה, החלפת אנטנה מקורית או הוספת אפשרות לחיבור לאנטנה חיצונית, בלא קבלת אישור משרד התקשורת, בשל החשש להפרעת אלחוטיות.

55-13915

## Modelos de Turquía

BCM  
Sistema de acceso sin llave

Instrucciones e información de seguridad:  
Dispositivo de corto alcance para control remoto

Dirección postal:  
Siemensstraße 12  
D-93055, Ratisbona

Alemania

Nombre del fabricante:

Continental Automotive GmbH

Banda de frecuencia: 125 KHz

Salida máxima transmitida: 10 mW

Nombre del importador:

HONDA TÜRKİYE A.Ş.

Dirección postal:

Sanayi Cad. No:1, Aydınevler 34854 Maltepe/ İstanbul

**Continental** Vehicle Networking and Information (VNI)

Continental Automotive GmbH | Siemensstraße 12 | 93055 Regensburg | Germany

Lavinia-Candina Gracu  
VNI CE HW EU2 TSM CDE HW4  
Phone: +49374-36-5124  
Fax: +49 374 25-2001  
Continental Group | continental-  
corporation.com

**EU Declaration of Conformity in accordance with Directive 2014/53/EU**

EN 16.07.2020 Your model/year Our version Your version

**Manufacturer:** Continental Automotive GmbH  
**Address:** Siemensstraße 12  
D-93055-Regensburg  
Germany

**Product type designation:** #138400  
**Intended use:** Integrated Body Controller

The product mentioned above complies with the essential requirements and other relevant provisions of Directive 2014/53/EU, when used for its intended purpose.

**Health and safety pursuant to Art. 3(1)(a):** Applied standard(s): EN 62368-1:2014 + A11:2017  
EN 62479:2016  
EN 60950:2017

**Electromagnetic compatibility pursuant to Art. 3(1)(b):** Applied standard(s): EN 301 489-1 V2.2.3(2018-11)  
Final draft EN 301 489-3 V2.1.1 (2017-03)

**Efficient use of spectrum pursuant to Art. 3(2):** Applied standard(s): EN 300 220-1 V3.1.1  
EN 300 222-2 V3.1.1  
EN 300 330 V2.1.1 (2017)

The following marking applies to the above mentioned product:

Continental Automotive GmbH  
Regensburg, 16.07.2020

*Klaus Biedler*  
Klaus Biedler  
Vice President Finance and Controlling  
Vehicle Networking and Information

*rdci*  
Klaus Biedler  
Senior Vice President Vehicle Networking and  
Information (VNI) Central Engineering (CE)

1/1

Continental Automotive GmbH | Siemensstraße 12 | 93055 Regensburg | P.O. Box 16 56 | 93056 Regensburg | Germany  
www.continental.com  
Registered office: Regensburg (Regensburg Court Local Court Register)  
Commercial register: Court: HRB 165093  
Tax identification number: 250515/1000  
Amount of financial statement: EUR 7.181.000.000 | IHRG 165093/HRG | HRG: 6567-3307-33-3306-0103-00

Modelos de Turquía

MANDO  
Sistema de acceso sin llave



Instrucciones e información de seguridad:  
Dispositivo de corto alcance para control remoto

Dirección postal:  
Siemensstraße 12  
D-93055, Ratisbona  
Alemania

Nombre del fabricante:  
Continental Automotive GmbH  
Banda de frecuencia: 433,92 MHz  
Salida máxima transmitida: 1 mW  
Nombre del importador:

HONDA TÜRKİYE A.Ş.

Dirección postal:

Sanayi Cad. No:1, Aydınevler 34854 Maltepe/ İstanbul

**Continental** Vehicle Networking and Information

Continental Automotive GmbH (Siemensstraße 12 | 93055 Regensburg | Germany)

Mohr: Petre Bogdan  
VNI CE HW S/2 T5R COE HCM  
Phone: + 49 374- 35-5811  
Fax: + 49 374- 35-3061  
petre-bogdan.moran@continental-corporation.com

Date: 15.05.2020

EU Declaration of Conformity in accordance with Directive 2014/53/EU

Manufacturer: Continental Automotive GmbH  
Address: Siemensstraße 12  
D-93055 Regensburg  
Germany

Product type designation: TP\_4

Intended use: Radio Frequency Transmitter used in vehicle locking/unlocking system

The product mentioned above complies with the essential requirements and other relevant provisions of Directive 2014/53/EU when used for its intended purpose.

Health and safety pursuant to Art. 3(1)(a):  
Applied standard(s):  
EN 62368-1:2014+A11:2017  
EN 61716:2015  
EN 50363:2017

Electromagnetic compatibility pursuant to Art. 3(1)(b):  
Applied standard(s):  
CISPR11 EN 301 488-1 V2.2 (2015-03)

Efficient use of spectrum pursuant to Art. 3(2):  
Applied standard(s):  
EN 300 220 -1 V3 1 1  
EN 300 220 -2 V3 1 1  
EN 300 330 -V2 1 1 2017-02

The following marking applies to the above mentioned product:

Continental Automotive GmbH  
Regensburg, 15.05.2020

Klaus Binder  
Vice President Finance and Controlling  
Control Engineering (CE)  
Vehicle Networking and Information (VNI)

Norbert Müller  
Senior Vice President  
Control Engineering (CE)  
Vehicle Networking and Information (VNI)

1/1

Continental Automotive GmbH | Siemensstraße 12, 93055 Regensburg, P.O. Box 1010, 41, 93058 Regensburg | Germany  
Kontakt: +49 374 35 5811 | E-Mail: petre-bogdan.moran@continental-corporation.com  
Web: www.conti.com | www.conti.com | www.conti.com  
Responsible Person: Petre Bogdan Moran  
Responsible Department: Control Engineering (CE)  
Responsible of Product: Klaus Binder, Vice President Finance and Controlling (VNI)



## Modelos de Turquía

Sistema de teléfono manos libres  
Sistema de sonido con pantalla

<http://www.ptc.panasonic.eu/>



Por la presente, Panasonic Corporation declara que el equipo de radio mencionado anteriormente cumple con la Directiva 2014/53/UE. Acceda a <http://www.ptc.panasonic.eu/>, haga clic en "Declaración de conformidad", introduzca la siguiente palabra clave en el cuadro de búsqueda y podrá descargar la última "DECLARACIÓN de CONFORMIDAD" (DoC). Palabra clave:

Palabra clave del número de modelo [ \* ]

CL-MH-----, CA-9H-----,CL-MH1CE0TT,CL-MH1AXYTT,CL-MH1BX1JT,CL-MH1AE6JT,CL-MH1AE0JT,CL-MH1AE2JT,CL-MH1BE0JT,CL-MH1AE8JT,CL-MH1AE9JT,CL-MH1AE3JT,CL-MH1AE7JT,CL-MH1AE5JT,CL-MH1AEAJT

Puede consultar el "número de referencia" en la etiqueta de la unidad.

Uso previsto: sistema de sonido del vehículo (Bluetooth y WLAN)

Dirección postal: 4261 Ikonobe-cho, Tsuzuki-ku, Yokohama-shi, Kanagawa-ken, 224-8520, (Japón)

Nombre del fabricante: Panasonic Corporation

Especificaciones del Bluetooth

Banda de frecuencia: 2402-2480 MHz

Especificaciones de WLAN de 2,4 GHz

Banda de frecuencia: 2412-2472 MHz

Especificaciones del Bluetooth

Potencia de salida máxima: 0,1 dBm

Especificaciones de WLAN de 2,4 GHz

Potencia de salida máxima: 11,9 dBm

Nombre del importador: HONDA MOTOR EUROPE LTD.

**HONDA TÜRKİYE A.Ş.**

Dirección postal:

**Sanayi Cad. No:1, Aydınevler 34854 Maltepe/ İstanbul**

Modelos de Turquía

Sistema de información de punto ciego\*/sistema de alerta de tráfico cruzado\*

<https://www.veoneer.com/en/regulatory>



Por la presente, Veoneer US, Inc. declara que el objeto de la declaración descrita anteriormente cumple con la legislación de armonización correspondiente de la Unión Europea.

<https://www.veoneer.com/en/regulatory>

Uso previsto:

sensor de radar de corto alcance de 24 GHz

Dirección postal:

26545 American Drive Southfield, Michigan, 48034 (Estados Unidos)

Banda de frecuencia operativa:

24,05-24,25 GHz

Potencia de salida máxima:

Máximo de 13 dBm

Nombre del importador:

**HONDA TÜRKİYE A.Ş.**

Dirección postal:

**Sanayi Cad. No:1, Aydınevler 34854 Maltepe/ İstanbul**

## Modelos de Turquía

## Llamada de emergencia (eCall)

<https://www.denso.com/global/en/contact-us/doc/>



Por la presente, DENSO CORPORATION declara que el equipo de radio cumple con la Directiva 2014/53/UE. El texto completo de la declaración de conformidad de la UE está disponible en la siguiente dirección de Internet:

<https://www.denso.com/global/en/contact-us/doc/>

İşbu belge; DENSO CORPORATION telsiz ekipmanı tipinin 2014/53/AB sayılı Direktif'e uygun olduğunu beyan eder.  
AB uygunluk beyanının tam metni aşağıdaki internet adresinde mevcuttur:

<https://www.denso.com/global/en/contact-us/doc/>

Uso previsto:

dispositivo de llamada de emergencia para vehículos

Dirección postal:

1-1, Showa-cho, Kariya-shi, Aichi-ken, 448-8661 (Japón)

Modelo:

OGFY23

Frecuencia de funcionamiento:

- 1) GSM900 (Tx: 880-915 MHz, Rx: 925-960 MHz)
- 2) GSM1800 (Tx: 1710-1785 MHz, Rx: 1805-1880 MHz)
- 3) Banda WCDMA 1 (Tx: 1920-1980 MHz, Rx: 2110-2170 MHz)
- 4) Banda WCDMA 8 (Tx: 880-915 MHz, Rx: 925-960 MHz)
- 5) GPS (Rx: 1575,42 MHz)
- 6) GALILEO (Rx: 1575,42 MHz)
- 7) GLONASS(RX: 1601,709 MHz)
- 8) EGNOS (Rx: 1575,42 MHz)

Potencia de salida máxima:

- 1) 2 W 2) 1 W 3,4) 0,25 W

Nombre del importador:

Honda Motor Europe Ltd. (oficina de Aalst)

**HONDA TÜRKİYE A.Ş.**

Dirección postal:

**Sanayi Cad. No:1, Aydınevler 34854 Maltepe/ İstanbul**

Modelos de Turquía

Unidad Bluetooth\*

<https://continental-homologation.com/honda>



Por la presente, Continental declara que el equipo de radio tipo A2C192350/A2C192351 cumple con la Directiva 2014/53/UE. El texto completo de la declaración de conformidad de la UE está disponible en la siguiente dirección de Internet:

Uso previsto:

sistema de acceso al vehículo

Dirección postal:

Continental Automotive GmbH

Siemensstraße 12, D-93055 Regensburg (Alemania)

Rango de frecuencia del BLE:

2,402 GHz a 2,48 GHz

Potencia de salida máxima del BLE:

+20 dBm

Nombre del importador:

HONDA TÜRKİYE A.Ş.

Dirección postal:

Sanayi Cad. No:1, Aydınevler 34854 Maltepe/ İstanbul

## Modelos de Turquía

## Cargador inalámbrico\*

<https://www.lg.com/global/support/cedoc/cedoc>



Por la presente, LG Electronics Inc. declara que el equipo de radio tipo WC500HOC121 cumple con la Directiva 2014/53/UE.

El texto completo de la declaración de conformidad de la UE está disponible en la siguiente dirección de Internet:

Uso previsto:

cargador inalámbrico para el vehículo

Banda de frecuencia operativa:

75 kHz~118,320 kHz

Potencia de salida máxima:

15 W

Nombre del importador:

HONDA TÜRKİYE A.Ş.

Dirección postal:

Sanayi Cad. No:1, Aydınevler 34854 Maltepe/ İstanbul

Modelos de Turquía

Cargador inalámbrico\*

[http://bhevs.co.kr/bbs/board.php?tbl=e\\_bbs42\\_2](http://bhevs.co.kr/bbs/board.php?tbl=e_bbs42_2)

Por la presente, BH EVS Co., Ltd. declara que el equipo de radio tipo WC500HOC121 cumple con la Directiva 2014/53/UE. El texto completo de la declaración de conformidad de la UE está disponible en la siguiente dirección de Internet:

[http://bhevs.co.kr/bbs/board.php?tbl=e\\_bbs42\\_2](http://bhevs.co.kr/bbs/board.php?tbl=e_bbs42_2)

Uso previsto:

Cargador inalámbrico para el vehículo

Dirección postal: Am Kronberger Hang 2 65824 Schwalbach am Taunus (Alemania)

Nombre del fabricante: BH EVS Co., Ltd.

Banda de frecuencia operativa:

111 kHz

Potencia de salida máxima:

42 dBuA/m a 10 m

Nombre del importador:

HONDA TÜRKİYE A.Ş.

Dirección postal:

Sanayi Cad. No:1, Aydınevler 34854 Maltepe/ İstanbul

## Modelos de Turquía

## Sintonizador remoto

<http://www.ptc.panasonic.eu/>



Por la presente, Panasonic Corporation declara que el equipo de radio mencionado anteriormente cumple con la Directiva 2014/53/UE. Acceda a <http://www.ptc.panasonic.eu/>, haga clic en "Declaración de conformidad", introduzca la siguiente palabra clave en el cuadro de búsqueda por palabra clave y podrá descargar la última "DECLARACIÓN de CONFORMIDAD" (DoC). Palabra clave: número de modelo

Palabra clave: [CQ-TH1BE0AJ, CQ-TH1BE1AJ, CQ-TH1AE0TT]

Puede consultar el "número de referencia" en la etiqueta de la unidad.

Uso previsto:

UNIDAD DE RADIO (sintonizador de radio para coches)

Dirección postal:

4261 Ikonobe-cho, Tsuzuki-ku, Yokohama-shi, Kanagawa-ken, 224-8520, (Japón)

Nombre del importador:

HONDA TÜRKİYE A.Ş.

Dirección postal:

Sanayi Cad. No:1, Aydınevler 34854 Maltepe/ İstanbul

# Descripción del contenido de la declaración de conformidad\*

EC  
UKCA Declaration of Conformity



1. The undersigned, Mr. Kensuke Hiraki, representing the manufacturers, herewith declares that the machinery described below fulfils all the relevant provisions of:

- The EC-directive 2006/42/EC on machinery
- Supply of Machinery (Safety) Regulations 2008

2. Description of the machinery

- a) Generic denomination: Pantograph jack  
b) Function: lifting motor vehicle

c) Model	d) Type
SNB	Honda Type-A
SJD	Honda Type-B
SZA	Honda Type-C
SAH	Honda Type-D
TF6	Honda Type-G
T5A	Honda Type-I
T2V	Honda Type-J
TNY	Honda Type-K
S8A	Honda Type-L

3. Manufacturer (1): Honda Type-A/B/C/G/I/K/L  
RIKENKAKI CO., LTD.  
5-8-12 Chiyoda Sakado-shi,  
Saitama 350-0214  
JAPAN

4. Manufacturer (2): Honda Type-D/J  
CHANGZHOU RIKENSEIKO MACHINERY CO., LTD.  
No. 5 Xinlin Road, Zhonglou Changzhou,  
Jiangsu CHINA

5. Legal person authorised to compile the technical file (1):  
Honda Motor Europe Ltd Belgian Branch  
p/a Honda Motor Europe Ltd – Aalst Office  
Wijngaardveld 1 (Noord V)  
B-9300 Aalst (Belgium)

Legal person authorised to compile the technical file (2):  
Honda Motor Europe Ltd  
Cain Road, Bracknell, Berkshire, RG12 1HL, United Kingdom

6. References to harmonized standards EN1494:2000+A1:2008	7. Other standards or specifications -
--	---

8. Done at: Saitama, Japan  
9. Date: 1 Sep, 2021

*Kensuke Hiraki*  
Kensuke Hiraki  
President of RIKENKAKI CO., LTD.  
President of CHANGZHOU RIKENSEIKO  
MACHINERY CO., LTD.

Note: This declaration becomes invalid, if technical or operational modifications are introduced without the manufacturers consent.

## Deutsch (German)

EG-Konformitätserklärung

1. Der Unterzeichner, Herr Ryoichi Hiraki, Vertreter der Hersteller, erklärt hiermit, das die unten beschriebenen Maschinen den relevanten Bestimmungen von folgender Richtlinie entsprechen:

•EG-Richtlinie 2006/42/EC für Maschinen

2. Beschreibung der Maschine

a) Allgemeine Bezeichnung:

Scherenwagenheber

b) Funktion: Anhebung des Kraftfahrzeugs

c) Modell d) Typ

3. Hersteller (1)

4. Hersteller (2)

5. Juristische Person, die bevollmächtigt ist, die technische Datei zu erstellen

6. Bezug auf Standardübereinstimmungen

7. Andere Standards oder Spezifikationen

8. Ausgestellt in 9. Datum

## Français (French)

Déclaration de conformité CE

1. Le soussigné, M. Ryoichi Hiraki, représentant les fabricants, déclare par la présente que les machines décrites ci-dessous satisfont toutes les dispositions pertinentes de:

•La Directive CE 2006/42/EC concernant les machines

2. Description des machines

a) Dénomination générique:

Cric pantographe

b) Fonction: levage de véhicule à moteur

c) Modèle d) Type

3. Fabricant (1)

4. Fabricant (2)

5. Personne morale habilitée à compiler le fichier technique

6. Références aux normes harmonisées

7. Autres normes ou spécifications

8. Fait à 9. Date

## Nederland (Dutch)

EG-conformiteitsverklaring

1. De ondergetekende, dhr. Ryoichi Hiraki, die de fabrikanten vertegenwoordigt, verklaart hierbij dat de hieronder beschreven machine voldoet aan alle relevante voorzieningen van:

•De EG-richtlijn 2006/42/EG voor machines

2. Beschrijving van de machine

a) Generieke benaming: Pantograafkrik

b) Functie: Motorvoertuig opheffen

c) Model d) Type

3. Fabrikant (1)

4. Fabrikant (2)

5. Rechtspersoon geautoriseerd voor de samenstelling van het technische dossier

6. Referentie geharmoniseerde normen

7. Andere normen of specificaties

8. Plaats 9. Datum

## Dansk (Danish)

EF-overensstemmelseserklæring

1. Undertegnede, hr. Ryoichi Hiraki, som repræsenterer producenterne, erklærer hermed, at de herunder beskrevne maskiner overholder alle de relevante bestemmelser i:

•Maskindirektivet, EU-direktiv 2006/42/EF

2. Beskrivelse af maskinerne

a) Generisk betegnelse: Saksedonkraft

b) Funktion: Til at løfte motorkøretøj

c) Model d) Type

3. Producent (1)

4. Producent (2)

5. Juridisk person med bemyndigelse til at udarbejde den tekniske fil

6. Henvisninger til harmoniserede standarder

7. Andre standarder eller specifikationer

8. Sted 9. Dato









<p><b>Italiano (Italian)</b> Dichiarazione CE di Conformità 1. Il sottoscritto, Sig. Ryoichi Hiraki, rappresentante delle fabbriche, dichiara che il veicolo sotto riportato è conforme alle disposizioni pertinenti alla: •Direttiva 2006/42/CE relative agli autoveicoli 2. Descrizione della vettura a) Denominazione generica : Martinetto a pantografo b) Funzione : sollevamento veicolo a motore c) Modello d) Tipo 3. Fabbrica (1) 4. Fabbrica (2) 5. Legale autorizzato a costituire il fascicolo tecnico 6. Riferimento norme standard 7. Altre norme e specifiche 8. Eseguito a 9. Data</p>	<p><b>Ελληνικά (Greek)</b> Δήλωση Συμμόρφωσης ΕΚ 1. Ο υπογεγραμμένος, κ. Ryoichi Hiraki, ως εκπρόσωπος των κατασκευαστών, δηλώνει δια του παρόντος ότι το μηχανήμα που περιγράφεται παρακάτω πληροί όλες τις σχετικές διατάξεις της: •Κοινοτικής Οδηγίας 2006/42/ΕΚ σχετικά με μηχανήματα 2. Περιγραφή του μηχανήματος α) Συνήθης ονομασία : Γρύλος αυτοκινήτου β) Λειτουργία : Ανύψωση μηχανοκίνητων οχημάτων γ) Μοντέλο δ) Τύπος 3. Κατασκευαστής (1) 4. Κατασκευαστής (2) 5. Νομικό πρόσωπο εξουσιοδοτημένο για τη σύνταξη του τεχνικού φακέλου 6. Αναφορές στα εναρμονισμένα πρότυπα 7. Άλλα πρότυπα ή προδιαγραφές 8. Συντάχθηκε στη 9. Ημερομηνία</p>
<p><b>Português (Portuguese)</b> Declaração de Conformidade CE 1. O abaixo-assinado, Ryoichi Hiraki, representando os fabricantes através desta, declara que a maquinaria descrita abaixo cumpre todas as disposições referentes à: •Directiva 2006/42/CE, sobre máquinas. 2. Descrição da maquinaria a) Denominação genérica : Macaco de tesoura b) Função : Elevação de veículo motor c) Modelo d) Tipo 3. Fabricante (1) 4. Fabricante (2) 5. Pessoa jurídica autorizada a compilar o processo técnico 6. Referências às normas harmonizadas 7. Outras normas ou especificações 8. Elaborado em 9. Data</p>	<p><b>Svenska (Swedish)</b> EG-försäkran om överensstämmelse 1. Undertecknad representant för tillverkaren, Mr. Ryoichi Hiraki, försäkrar härmed att den nedan beskrivna maskinutrustningen uppfyller alla tillämpliga bestämmelser i: •EU:s maskindirektiv 2006/42/EG 2. Beskrivning av maskinutrustningen a) Generisk benämning : Saxdomkraft b) Funktion : Lyft av motorfordon c) Modell d) Typ 3. Tillverkare (1) 4. Tillverkare (2) 5. Juridisk person behörig att sammanställa den tekniska dokumentationen 6. Hänvisningar till harmoniserade normer 7. Övriga normer eller specifikationer 8. Utfärdad i 9. Datum</p>

<p><b>Suomi / Suomen kieli (Finnish)</b> EY Vaatimustenmukaisuusvakuutus 1. Allekirjoittanut, Mr. Ryoichi Hiraki, valmistajan edustaja, vakuuttaa täten, että alla kuvattu laite täyttää kaikki seuraavissa säännöksissä annetut asianmukaiset velvoitteet: •Koneita koskeva EY-direktiivi 2006/42/EC 2. Laitteen kuvaus a) Yleisnimeke : Saksinosturi b) Käyttötarkoitus : moottoriajoneuvon nostaminen c) Malli d) Tyyppi 3. Valmistaja (1) 4. Valmistaja (2) 5. Teknisen tiedoston kokoamiseen valtuutettu oikeushenkilö 6. Yhdenmukaistettujen standardien viitetiedot 7. Muut standardit tai tiedot 8. Paikka 9. Päiväys</p>	<p><b>Čeština (Czech)</b> ES - Prohlášení o shodě 1. Niže podepsány Ryoichi Hiraki jako zástupce výrobce, tímto prohlašuje, že uvedené strojní zařízení splňuje příslušné požadavky Směrnice evropské komise 2006/42/EC pro strojní zařízení. 2. Popis strojního zařízení a) Obecný název : nůžkový zvedák b) Funkce : zvedání motorových vozidel c) Model d) Typ 3. Výrobce (1) 4. Výrobce (2) 5. Právnícká osoba oprávněná k předložení technické dokumentace 6. Odkazy na harmonizované normy 7. Jiné normy nebo specifikace 8. Místo 9. Datum</p>
<p><b>Polski (Polish)</b> Deklaracja zgodności WE 1. Niżej podpisany, Pan Ryoichi Hiraki, reprezentujący producentów, niniejszym oświadczam, że opisane poniżej urządzenie jest zgodne z wszystkimi stosownymi postanowieniami: •Dyrektywy maszynowej Wspólnoty Europejskiej 2006/42/WE 2. Opis urządzenia a) Nazwa ogólna : podnośnik nożycowy b) Przeznaczenie : podnoszenie pojazdów silnikowych c) Model d) Typ 3. Producent (1) 4. Producent (2) 5. Osoba prawna upoważniona do kompilacji dokumentacji technicznej 6. Odniesienie do zharmonizowanych norm 7. Inne normy lub specyfikacje 8. Sporządzono w 9. Data</p>	<p><b>Slovenčina (Slovak)</b> ES vyhlásenie o zhode 1. Podpísaný Ryoichi Hiraki, zástupca výrobcov, týmto vyhlasuje, že nižšie opísané strojové zariadenie spĺňa všetky príslušné ustanovenia tejto smernice: •Smernica 2006/42/ES o strojových zariadeniach 2. Opis strojového zariadenia a) Generické určenie : pantografický zdvihač b) Funkcia : zdvíhanie motorových vozidiel c) Model d) Typ 3. Výrobca (1) 4. Výrobca (2) 5. Autorizovaný zástupca schopný predložiť technickú dokumentáciu 6. Odkazy na harmonizované normy 7. Iné normy alebo požiadavky 8. Miesto 9. Dátum</p>

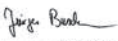
<p><b>Magyar (Hungarian)</b> EK megfelelési nyilatkozat 1. Alulírott, Mr. Ryoichi Hiraki, a gyártók képviselőjében ezennel kijelenti, hogy az alább megnevezett gép teljesíti: *a gépekre vonatkozó 2006/42/EK irányelv összes vonatkozó előírását: 2. A gép leírása a) Általános megnevezés : ollós emelő b) Rendeltetés : gépkocsiemelő c) Modell d) Típus 3. Gyártó (1) 4. Gyártó (2) 5. A műszaki dokumentáció összeállítására meghatalmazott jogi személy 6. Harmonizált szabványhivatkozások 7. Egyéb szabványok vagy műszaki jellemzők 8. Kiállítás helye 9. Kiállítás dátuma</p>	<p><b>Eesti (Estonian)</b> EÜ vastavusdeklaratsioon 1. Tootjate esindaja hr. Ryoichi Hiraki kinnitab käesolevaga, et allpool kirjeldatud seadmed vastavad järgmise õigusakti kõigile asjakohastele sätetele: •EÜ masinadirektiiv 2006/42/EÜ 2. Seadmete kirjeldus a) Üldnimetus : käärtungraud b) Funktsioon : mootorsõiduki tõstmine c) Mudel d) Tüüp 3. Tootja (1) 4. Tootja (2) 5. Juridiline isik, kes on volitatud koostama tehnilist toimet 6. Viited harmoneeritud standarditele 7. Muud standardid ja spetsifikatsioonid 8. Koht 9. Kuupäev</p>	<p><b>Български (Bulgarian)</b> ЕС декларация за съответствие 1. Долуподписаният г-н Рьоичи Хираки, представляващ производителите, декларирам с настоящата, че машината описана по-долу напълно изпълнява всички съответни разпоредби на: •Европейската директивата 2006/42/EC 2. Описание на машината a) Генерично наименование : Пантографен крик b) Функция : повдигане на моторни превозни средства c) Модел d) Тип 3. Производител (1) 4. Производител (2) 5. Юридическо лице упълномощено да състави техническия файл 6. Препратки към хармонизирани стандарти 7. Други стандарти или спецификации 8. Изготвено в 9. Дата</p>	<p><b>Român (Romanian)</b> Declaratie de conformitate CE 1. Subsemnatul Ryoichi Hiraki, reprezentant al producătorilor, declar prin prezenta că utilajul descris mai jos respectă toate prevederile relevante ale: •Directivei CE 2006/42/CE referitoare la mașini 2. Descrierea utilajului a) Denumire generică : Cric tip pantograf b) Funcție : ridicarea vehiculelor cu motor c) Model d) Tip 3. Producător (1) 4. Producător (2) 5. Persoana juridică autorizată să redacteze fișierul tehnic 6. Trimiteri la standardele armonizate 7. Alte standarde sau specificații 8. Întocmită în 9. Data</p>
<p><b>Latviešu (Latvian)</b> EK paziņojums par atbilstību 1. Zemāk parakstījis Ryoichi Hiraki, kas pārstāv ražotājus, ar šo paziņo, ka zemāk aprakstītā mašīna atbilst piemērojamām šīs direktīvas prasībām: •EK Mašīnu direktīva 2006/42/EK 2. Mašīnas apraksts a) Vispārīgs apzīmējums : Vītnes domkrats b) Funkcija : Spēkrātu ceļšana c) Modelis d) Tips 3. Ražotājs (1) 4. Ražotājs (2) 5. Juridiskā persona, kas pilnvarota apkopot tehnisko failu 6. Atsauces uz harmonizētajiem standartiem 7. Citi standarti vai specifikācijas 8. Vieta 9. Laiks</p>	<p><b>Slovensčina (Slovenian)</b> Izjava o skladnosti ES 1. Podpisani g. Ryoichi Hiraki, ki zastopa proizvajalce, s tem izjavlja, da naprava, ki je opisana spodaj, izpolnjuje vse relevantne določbe: •Direktive o napravah 2006/42/ES 2. Opis naprave a) Generično ime : Pantografski dvigalnik b) Funkcija : dvigovanje motornega vozila c) Model d) Tip 3. Proizvajalec (1) 4. Proizvajalec (2) 5. Pravna oseba, ki je upravičena do sestave tehnične dokumenta 6. Reference glede harmoniziranih standardov 7. Drugi standardi ali specifikacije 8. Ustvarjeno v/na 9. Datum</p>	<p><b>Türk (Turkish)</b> AT Uygunluk Beyanı 1. Aşağıda imzası bulunan Sn. Ryoichi Hiraki, imalâtçıları temsilen, tarif edilen makinelerin aşağıda adı geçen yönetmeliğin ilgili hükümlerine uygun olduğunu beyan eder: •AT makine direktifi 2006/42/EC 2. Makinelerin tanımı a) Jenerik adı : Pantograf krikö b) İşlevi : motorlu taşıtları kaldırma c) Model d) Tür 3. İmalâtçı (1) 4. İmalâtçı (2) 5. Teknik dosyası düzenlemeye yetkili tüzel kişi 6. Uyumlaştırılmış standartlara atıflar 7. Diğer standartlar ya da şartnameler 8. Düzenlendiği yer 9. Tarih</p>	<p><b>Íslenska (Icelandic)</b> EB-samræmisýfirlýsing 1. Undirritaður, herra Ryoichi Hiraki, fulltrúi framleiðanda, lýsir yfir að vélbúnaðinum, sem lýst er hér að neðan, uppfyllir öll viðeigandi ákvæði: •EB-töskvipunarinnar 2006/42/EC um vélbúnað 2. Lýsing á vélbúnaðinum a) Almennt heiti : Tviarma tþakkur b) Hlutverk : að lyfta vélkúnum ókutækjum c) Gerð d) Tegund 3. Framleiðandi (1) 4. Framleiðandi (2) 5. Lögaðili sem hefur heimild að taka saman tækniskjal 6. Tilvísanir í samhæfða staðla 7. Aðrir staðlar eða tæknilysingar 8. Staður 9. Dagsetning</p>

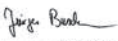
<p><b>Español (Spanish)</b> Declaración de Conformidad CE</p> <p>1. El abajo firmante, Sr. Ryoichi Hiraki, en representación de los fabricantes, por la presente declara que la maquinaria descrita a continuación cumple con las disposiciones aplicables de:</p> <p>•La directiva 2006/42/CE relativa a maquinarias</p> <p>2. Descripción de la maquinaria</p> <p>a) Denominación genérica : Gato pantográfico</p> <p>b) Función : Elevación de vehículo automotor</p> <p>c) Modelo d) Tipo</p> <p>3. Fabricante (1)</p> <p>4. Fabricante (2)</p> <p>5. Persona jurídica autorizada para recopilar el archivo técnico</p> <p>6. Referencias de normas armonizadas</p> <p>7. Otras normas o especificaciones</p> <p>8. Elaborada en 9. Fecha</p>	<p><b>Norsk (Norwegian)</b> EF-samsvarserklæring</p> <p>1. Undertegnede, Ryoichi Hiraki, som representerer produsentene, erklærer herved at maskinen beskrevet nedenfor oppfyller alle relevante bestemmelser i:</p> <p>•EU-maskindirektiv 2006/42/EU</p> <p>2. Beskrivelse av maskineriet</p> <p>a) Generisk betegnelse : Pantografjekk (biljekk)</p> <p>b) Funksjon : løfting av motorkjøretøyer</p> <p>c) Modell d) Type</p> <p>3. Produsent (1)</p> <p>4. Produsent (2)</p> <p>5. Juridisk person med fullmakt til å utarbeide den tekniske dokumentasjonen</p> <p>6. Henvisninger til harmoniserte standarder</p> <p>7. Andre standarder eller spesifikasjoner</p> <p>8. Utarbeidet i 9. Dato</p>
<p><b>Lietuvių kalba (Lithuanian)</b> EB atitikties deklaracija</p> <p>1. Toliau pasirašęs gamintojų atstovas Ryoichi Hiraki deklaruoja, kad toliau aprašytoji įranga atitinka visas atitinkamas nuostatas, išdėstytas:</p> <p>•EB Direktyvoje 2006/42/EB dėl mašinų</p> <p>2. Įrangos aprašymas</p> <p>a) Bendras pavadinimas : pantografo kėliklis</p> <p>b) Funkcija : motorinės transporto priemonės kėlimas</p> <p>c) Modelis d) Tipas</p> <p>3. Gamintojas (1)</p> <p>4. Gamintojas (2)</p> <p>5. Juridinis asmuo, įgaliotas sudaryti techninę bylą</p> <p>6. Nuoroda į lygiavertius standartus</p> <p>7. Kiti standartai arba specifikacijos</p> <p>8. Atlikta 9. Data</p>	<p><b>Hrvatski (Croatian)</b> Izjava o sukladnosti EK</p> <p>1. Ja, dolje potpisani Ryoichi Hiraki, predstavnik proizvođača, ovime izjavljujem da su strojevi opisani u nastavku sukladni s bitnim odredbama:</p> <p>•Direktive 2006/42/EZ Europskog parlamenta i vijeća o strojevima</p> <p>2. Opis stroja</p> <p>a) Generički naziv : pantografska dizalica</p> <p>b) Funkcija : podizanje motornog vozila</p> <p>c) Model d) Tip</p> <p>3. Proizvođač (1)</p> <p>4. Proizvođač (2)</p> <p>5. Pravna osoba ovlaštena za sastavljanje tehničke dokumentacije</p> <p>6. Upućivanje na usklađene norme</p> <p>7. Ostale norme ili specifikacije</p> <p>8. Mjesto 9. Datum</p>

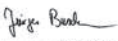
**Compresor**

<p>Continental ContiMobilityKit Compressor to pump sealant into tires</p> <p><b>524#####</b></p> <p><b>UK CA</b></p>	<p><b>UK-DECLARATION OF CONFORMITY in accordance with UK Government guidance</b></p> <p>Manufacturer / Address: Continental Reifen Deutschland GmbH, Vahrenwalder Straße 9, 30165 Hannover, GERMANY.</p> <p>Continental Reifen Deutschland GmbH hereby confirms under its sole responsibility that the designated product, when used as intended, is in conformity with the essential requirements and other relevant requirements of following relevant regulations of the United Kingdom.</p> <ul style="list-style-type: none"><li>- Supply of Machinery (Safety) Regulations 2008</li><li>- Electromagnetic Compatibility Regulations 2016</li><li>- Noise Emission in the Environment by Equipment for use Outdoors Regulations 2001</li></ul> <p>Applied designated standards in particular: DIN EN ISO 12100:2011 EN 50498:2010 EN ISO 3744:2010</p> <p>Development, production, quality assurance and marketing are based on the standard IATF 16949.</p> <table border="0"><tr><td style="text-align: center;"> Hannover, 13.07.2021 Jürgen Buschmann Director BF ContiKit and Accessories</td><td style="text-align: center;"> Hannover, 13.07.2021 Adrian Baalmann Regulatory Compliance Specialist of Non-Tire Products</td></tr></table>	 Hannover, 13.07.2021 Jürgen Buschmann Director BF ContiKit and Accessories	 Hannover, 13.07.2021 Adrian Baalmann Regulatory Compliance Specialist of Non-Tire Products
 Hannover, 13.07.2021 Jürgen Buschmann Director BF ContiKit and Accessories	 Hannover, 13.07.2021 Adrian Baalmann Regulatory Compliance Specialist of Non-Tire Products		

Modelos  
británicos

## Licencia de código abierto de los instrumentos

---

El software integrado en este producto incluye software de código abierto. Consulte el siguiente sitio web para obtener más información sobre el software de código abierto.

[https://www.nippon-seiki.co.jp/business\\_ic\\_meter/](https://www.nippon-seiki.co.jp/business_ic_meter/)

## Licencia de código abierto de la TCU\*

---

Información de software fuente libre/abierto

Este producto contiene software gratuito/de código abierto (FOSS). La información de la licencia o el código fuente de dicho FOSS se puede encontrar en la siguiente URL.

<https://www.denso.com/global/en/opensource/tcu/honda/>

<b>A</b>			
ABS (sistema antibloqueo de frenos) .....	554	Mantenimiento de los airbags.....	79
Accesorios y modificaciones.....	639	Registrador de datos de eventos.....	1
<b>Aceite del motor</b> .....	595	Sensores.....	58
Aceite del motor recomendado .....	595	Testigo .....	77, 121
Adición .....	598	Testigo de desactivación del airbag del	
Aviso Presión de aceite del motor baja.....	678	pasajero.....	78
Comprobación .....	597	<b>Airbags de rodilla</b> .....	66
Si aparece el aviso Presión de aceite del		<b>Airbags delanteros (SRS)</b> .....	60
motor baja .....	678	<b>Airbags laterales</b> .....	72
Viscosidad .....	595	<b>Airbags SRS (airbags)</b> .....	60
<b>Activación del sistema de alimentación</b>		<b>Ajuste</b>	
Indicador acústico .....	224	Asientos delanteros .....	250, 251
No se activa.....	668	Asientos traseros .....	255
Si la batería de 12 V está agotada .....	673	Faros .....	467
<b>Activación/desactivación del airbag del pasajero</b>		Reposabrazos .....	260
delantero .....		Reposacabezas delanteros .....	258
Testigo.....	121	Retrovisores.....	247
<b>Actualizaciones del sistema</b> .....	313	Volante .....	246
<b>Añadición</b>		<b>Ajuste del reloj</b> .....	194
Aceite del motor .....	598	<b>Ajuste del sonido</b> .....	311
Lavaparabrisas.....	605	<b>Alarma de velocidad</b> .....	163, 182
Refrigerante .....	599	<b>Anclaje del hombro</b> .....	54
<b>Añadidos, aceite del motor</b> .....	595	<b>Anclajes de amarre</b> .....	268
<b>Airbag de cortina lateral</b> .....	75	<b>Anclajes inferiores</b> .....	97
<b>Airbags</b> .....	58	<b>Android Auto</b> .....	341
Airbag central .....	70	<b>Apertura</b>	
Airbag de cortina lateral.....	75	Portón trasero .....	695
Airbag lateral .....	72	<b>Apertura/cierre</b>	
Airbags de rodilla .....	66	Capó .....	593
Airbags delanteros (SRS).....	60	Elevallunas eléctricos .....	217
Después de una colisión .....	60, 83	<b>Apoyo lumbar</b> .....	253
		<b>Apple CarPlay</b> .....	337
		<b>Asientos</b> .....	250
		Ajuste.....	250
		Asientos delanteros.....	250
		Asientos traseros.....	255
		Calefacción de los asientos delanteros .....	277
		Recordatorio de los asientos traseros.....	256
		Testigo de recordatorio del cinturón de	
		seguridad.....	120
		<b>Asientos delanteros</b> .....	250
		Ajuste.....	251
		<b>Asientos traseros (plegado)</b> .....	255
		<b>Asistencia de conducción ágil</b> .....	456
		<b>Asistencia de seguridad</b> .....	169, 188
		Testigo (ámbar).....	133, 134
		Testigo (verde/gris).....	135
		<b>Atenuación</b>	
		Faros .....	226
		Retrovisor .....	248
		<b>Audio</b> .....	161
		<b>Audio por Bluetooth®</b> .....	333
		<b>Autonomía</b> .....	159, 179
		<b>Avance lento</b> .....	417
		<b>Aviso Presión de aceite del motor baja</b> .....	678
		<b>Avisos</b> .....	191
		<b>Área de estado</b> .....	306
		<b>B</b>	
		<b>Batería</b> .....	14, 624
		Alta tensión .....	14, 466
		Mantenimiento (comprobación de la	
		batería).....	624
		Mantenimiento (sustitución).....	629
		Si la batería de 12 V está agotada .....	673

Testigo del sistema de carga de la batería de 12 voltios.....	119, 679	Carga máxima permitida .....	405	Combustible especificado .....	570
<b>Batería de 12 voltios agotada</b> .....	673	Cargador inalámbrico .....	273	Compartimento de la consola .....	264
<b>Batería de 12 voltios</b>		Cámara de visión panorámica frontal .....	545	Compartimento para las gafas de sol .....	271
Mantenimiento (sustitución) .....	626	Cámara trasera con visualización múltiple.....	568	Comprobación de seguridad .....	46
Testigo del sistema de carga .....	119	<b>Cinturones de seguridad</b> .....	47, 168, 187	Conducción .....	401
<b>Batería de alta tensión</b> .....	466	Abrochado.....	52	Caja de cambios.....	417
<b>Bloqueo/desbloqueo</b> .....	195	Ajuste del anclaje del hombro .....	54	Cambio de marchas .....	418
Bloqueo de seguridad para niños .....	206	Comprobación .....	56	Frenado .....	547
Desde el exterior .....	198	Instalación de un sistema de sujeción para niños con cinturón de seguridad de tres puntos .....	102	<b>Conducción segura</b> .....	41
Desde el interior .....	204	Mujeres embarazadas .....	55	<b>Conexión Wi-Fi</b> .....	336
Llaves .....	195	Recordatorio .....	49	<b>Configuración de pantalla</b> .....	312
Uso de una llave .....	202	Testigo de advertencia .....	49, 120	<b>Configuración del reloj</b> .....	308
<b>Botón de cancelación SOS</b> .....	396	<b>Circulación con un remolque</b> .....	406	<b>Consumo de combustible y emisiones de CO<sub>2</sub></b> .....	573
<b>Botón de las luces de emergencia</b> .....	6	Accesorios y equipamiento.....	408	<b>Consumo instantáneo de combustible</b> .....	159, 179
<b>Botón POWER</b> .....	224	Límites de carga .....	406	<b>Consumo medio de combustible</b> .....	159, 179
<b>Botón SOS</b> .....	396	<b>CMBS (sistema de prevención y mitigación de impactos)</b> .....	472	<b>Control de brillo (panel de instrumentos)</b> .....	243, 244
<b>Bujías</b> .....	698	<b>Colgadores para ropa</b> .....	267	<b>Control de cruceo adaptativo (ACC) con función de seguimiento a baja velocidad (Low Speed Following)</b> .....	485
<b>C</b>		<b>Combustible</b> .....	570	Testigo (ámbar) .....	130
<b>Caja de cambios</b> .....	417, 418	Autonomía .....	159, 179	Testigo (blanco/verde) .....	130
Avance lento .....	417	Consumo de combustible y emisiones de CO <sub>2</sub> .....	573	<b>Control de iluminación</b> .....	243, 244
Cambio forzado.....	417	Consumo instantáneo de combustible .....	159, 179	<b>Controles remotos de sonido</b> .....	292
Cambios.....	418	Consumo medio de combustible.....	159, 179	<b>Cristal (mantenimiento)</b> .....	638
Líquido .....	602	Indicador .....	150	<b>Cubierta del maletero</b> .....	269
Número .....	701	Recomendaciones .....	570	<b>Cuentakilómetros parcial</b> .....	159, 161, 179
<b>Calefacción</b> .....	277	Repostaje.....	570	<b>Cuidado del exterior (limpieza)</b> .....	636
<b>Calefacción de los asientos delanteros</b> .....	277	Testigo de nivel bajo de combustible.....	120		
<b>Cambio de bombillas</b> .....	607				
<b>Cambio forzado</b> .....	417				
<b>Carga de la batería de 12 voltios baja</b> .....	679				

**D**

DAB .....	323
Desaceleración .....	120
Desbloqueo de las puertas .....	198
Desbloqueo de las puertas delanteras desde el interior .....	204
Descripción del contenido de la declaración de conformidad .....	736
Deshielo de parabrisas y ventanillas .....	280
Dispositivos que emiten ondas de radio .....	702

**E**

Elementos auxiliares interiores .....	261
Elementos de almacenamiento .....	263
Elevadores para niños .....	107
Emergencia .....	693
Encendido del sistema .....	411
Equipaje (límite de carga) .....	405
Escape y sus riesgos (monóxido de carbono) .....	109
Especificaciones .....	698
Especificaciones de las bombillas .....	698
Espejos de cortesía .....	11
Establecimiento de valores predeterminados para todos los ajustes .....	364
Etiqueta con el número de llave .....	196
Etiqueta de certificación .....	701
Etiquetas de advertencia .....	110
Etiquetas de seguridad .....	110
e:HEV .....	13

**F**

Faros .....	226
Alineación .....	607
Atenuación .....	226
Funcionamiento .....	226
Haz de conducción adaptativo .....	237
Luces de carretera .....	227
Luces de carretera automáticas .....	234
Luces de conducción diurna .....	231
Luces de giro activas .....	232
Luces de posición .....	226
Filtro .....	
Polvo y polen .....	632
Flujo de potencia .....	345
Flujo de potencia/Pantalla de estado del motor/Indicador del nivel de carga de la batería de alta tensión .....	157
Fondo de escritorio .....	309
Freno de estacionamiento .....	547
Testigo (ámbar) del sistema de frenos y freno de estacionamiento .....	118
Testigo (rojo) del sistema de frenos y freno de estacionamiento .....	116, 117
Funcionamiento del control por voz .....	297
Comandos de audio .....	298
Comandos de lista .....	299
Comandos de navegación .....	299
Comandos de teléfono .....	298
Comandos estándar .....	299
Comandos generales .....	298
Pantalla del portal de voz .....	298
Reconocimiento de voz .....	297

Funciones .....	285
Funciones configurables .....	348, 357
Función de acceso directo a aplicaciones .....	301
Función de plegado automático de los retrovisores .....	249
Fusibles .....	686
Comprobación y sustitución .....	690
Ubicaciones .....	686, 688

**G**

Gancho para el equipaje .....	267
Gasolina .....	33, 570
Consumo de combustible y emisiones de CO <sub>2</sub> .....	573
Consumo instantáneo de combustible .....	159, 179
Indicador .....	150
Información .....	570
Repostaje .....	570
Testigo de nivel bajo de combustible .....	120
Gato (llave para tuercas de rueda) .....	661
Guantera .....	263

**H**

Haz de conducción adaptativo .....	237
Testigo .....	123
Herramientas .....	642
HFT (teléfono manos libres) .....	365
Honda Sensing .....	468
Hora (ajuste) .....	194



<b>I</b>	
Indicador CHARGE/DECEL.....	151
Indicador del nivel de carga de la batería de alta tensión.....	151
Indicador POWER.....	151
Indicadores.....	150
Indicadores de desgaste (neumáticos).....	619
Información.....	171
Información legal acerca de Apple CarPlay/Android Auto.....	392
Interfaz de información para el conductor.....	155, 172, 175
Cambio de la pantalla.....	155, 175
Intermitentes	
Testigos (panel de instrumentos).....	122
Interruptor de modo de conducción.....	429
Interruptores	
(alrededor del volante).....	6, 8
Interruptores (alrededor del volante).....	224
iPhone.....	384
iPod.....	326, 384
<b>K</b>	
Kit antipinchazos (TRK).....	644
<b>L</b>	
Lavaparabrisas.....	240
Adición/relleno de líquido.....	605
Interruptor.....	240
Lavaparabrisas/limpiapulenta trasero.....	242
Licencias de código abierto.....	387
Limitaciones del funcionamiento manual... ..	307
Limitador de velocidad ajustable.....	437
Testigo.....	129
Limitador de velocidad inteligente.....	444
Testigo.....	129
Limpiaparabrisas y lavaparabrisas.....	240
Comprobación y sustitución de las escobillas del limpiaparabrisas.....	615
Limpieza del exterior.....	636
Limpieza del interior.....	634
Límites de carga.....	405
Líquidos	
Lavaparabrisas.....	605
Líquido de frenos.....	603
Refrigerante del motor.....	599
Llamada de emergencia (eCall).....	394
Llamada de emergencia automática.....	394
Llamada de emergencia manual.....	396
Llave.....	195
Etiqueta con número.....	196
La puerta trasera no se abre.....	206
Mando a distancia.....	201
Tipos y funciones.....	195
Llave para tuercas de rueda (manivela del gato).....	662
Luces.....	226, 607
Faros.....	226
Haz de conducción adaptativo.....	237
Interiores.....	261
Interruptores de luces.....	226
Luces antiniebla delanteras.....	230
Luces de carretera.....	227

Luces de carretera automáticas.....	234
Luces de conducción diurna.....	231
Luces de curva activas.....	232
Luz antiniebla.....	230
Sustitución de bombillas.....	607
Testigo de las luces de carretera.....	122
Testigo de luces encendidas.....	122
Luces antiniebla.....	230
Luces de carretera.....	227
Luces de carretera automáticas.....	234
Testigo.....	123
Luces de conducción diurna.....	231
Luces de posición.....	226
Luces de toma de curvas activas.....	232
Luces interiores.....	261
Luneta térmica.....	245

## M

<b>Maletero</b>	
Bombilla.....	614
<b>Mando a distancia.....</b>	201
<b>Mandos.....</b>	193
<b>Mantenimiento.....</b>	168, 187, 575
Aceite.....	597
Aceite de transmisión.....	602
Batería.....	624
Limpieza.....	634
Líquido de frenos.....	603
Mando a distancia.....	629
Neumáticos.....	618
Precauciones.....	576
Radiador.....	600



## R

Radiador .....	600
Radio (FM/AM) .....	318
Ráfagas .....	226
RDS (sistema de datos de radio) .....	321
Recordatorio de los asientos traseros .....	256
Refrigerante (motor) .....	599
Adición en el depósito de reserva .....	599
Adición en el radiador .....	600
Sobrecalentamiento .....	676
Refrigerante del motor .....	599
Adición en el depósito de reserva .....	599
Adición en el radiador .....	600
Sobrecalentamiento .....	676
Reloj .....	154, 172, 194
<b>Remolcado del vehículo</b>	
Emergencia .....	693
Reposabrazos .....	260
Reposacabezas .....	258
Reposacabezas delanteros .....	258
Repostaje .....	570
Gasolina .....	570, 698
Indicador de combustible .....	150
Testigo de nivel bajo de combustible .....	120
Reproducción de audio por <i>Bluetooth</i> ® .....	333
Resolución de problemas .....	641
El avisador acústico suena al abrir la puerta .....	38
El pedal de freno vibra .....	37
Fusible fundido .....	686, 688
La puerta trasera no se abre .....	37
Pinchazo/neumático pinchado .....	657
Remolcado de emergencia .....	693
Ruido al frenar .....	39
Sobrecalentamiento .....	676
Testigos de advertencia .....	114
<b>Retención automática del freno</b> .....	551
Testigo .....	118, 551
<b>Retrovisor interior</b> .....	247, 248
<b>Retrovisor térmico</b> .....	245
<b>Retrovisores</b> .....	247, 249
Ajuste .....	247
Exterior .....	249
Interior .....	247
Puerta .....	249
<b>Retrovisores exteriores</b> .....	249
<b>S</b>	
Se recomienda repostar .....	399
Seguridad para niños .....	83
Bloqueos de seguridad para niños .....	206
<b>Selección de un sistema de sujeción para niños</b> .....	89
<b>Selección de una fuente de audio</b> .....	306
<b>Selector de leva</b>	
Testigo .....	120
<b>Selector de leva de desaceleración</b> .....	425
<b>Sensor de inclinación</b> .....	214
<b>Sensor de temperatura</b> .....	152, 283
<b>Sensores de ultrasonido</b> .....	213
<b>Señal de parada de emergencia</b> .....	556
<b>Sistema antibloqueo de frenos (ABS)</b> .....	554
Testigo .....	120
<b>Sistema de aire acondicionado (sistema de control de climatización)</b> .....	278
Cambio del modo .....	279
Deshielo de parabrisas y ventanillas .....	280
Filtro de polvo y polen .....	632
Modo de recirculación/de aire exterior .....	279
Sensores .....	283
Uso del sistema de control de climatización automático .....	278
<b>Sistema de alerta de tráfico cruzado</b> .....	564
<b>Sistema de alertas acústicas del vehículo</b> .....	428
<b>Sistema de apertura instantánea del capó</b> .....	80
Cuidado del sistema de apertura instantánea del capó .....	82
<b>Sistema de asistencia de arranque en pendiente</b> .....	413
<b>Sistema de aviso de desinflado</b> .....	457
Calibración .....	458
Testigo .....	124, 684
<b>Sistema de aviso de salida de carril (LKAS)</b> .....	505
Testigo (ámbar) .....	131
Testigo (blanco/verde) .....	131
<b>Sistema de ayuda de permanencia en la carretera (Road Departure Mitigation)</b> .....	528
Activación y desactivación .....	531
Testigo .....	132
<b>Sistema de control de climatización</b> .....	278
Cambio del modo .....	278
Deshielo de parabrisas y ventanillas .....	280
Filtro de polvo y polen .....	632
Modo de recirculación/de aire exterior .....	279
Sensores .....	283
Uso del sistema de control de climatización automático .....	278

Sistema de control y estabilidad (VSA) .....	454	Sistema de sonido .....	286	Mensajes de error .....	383
Interruptor de desactivación .....	455	Actualizaciones del sistema .....	313	MP3/WMA/AAC .....	329
Testigo de desactivación .....	122	Ajuste de las actualizaciones del sistema .....	314	Pantalla de audio/información .....	300
Testigo del sistema .....	121	Ajuste del sonido .....	311	Protección antirrobo .....	287
Sistema de datos de radio (RDS) .....	321	Android Auto .....	341	Puertos USB .....	291
Sistema de dirección asistida eléctrica		Apple CarPlay .....	337	Radio FM/AM .....	318
(EPS) .....	682	Audio por <i>Bluetooth</i> ® .....	333	Reactivación .....	287
Testigo .....	122, 682	Área de estado .....	306	Selección de una fuente de audio .....	306
Sistema de EPS (dirección asistida eléctrica)		Conexión Wi-Fi .....	336	Sistema de datos de radio (RDS) .....	321
Testigo .....	122	Configuración de fondo .....	309	Unidades de memoria USB .....	329, 384
Sistema de frenos .....	547	Configuración de pantalla .....	312	<b>Sistema de sonido con pantalla</b> .....	288
Freno de estacionamiento .....	547	Configurar reloj .....	308	<b>Sistema de sujeción para niños</b> .....	83
Líquido .....	603	Controles remotos de sonido .....	292	Elevadores para niños .....	107
Pedal de freno .....	550	Código de seguridad .....	287	Instalación de un sistema de sujeción para	
Retención automática del freno .....	551	DAB .....	323	niños con cinturón de seguridad de tres	
Sistema antibloqueo de frenos (ABS) .....	554	FLAC/PCM/WAVE/MP4/AVI/MKV/ASF/		puntos .....	102
Sistema de asistencia al frenado .....	555	WMA .....	329	Niños mayores .....	106
Testigo .....	116, 117, 118	Flujo de potencia .....	345	Selección de un sistema de sujeción para	
Sistema de información de		Funcionamiento básico .....	289	niños .....	89
mantenimiento .....	580	Funcionamiento del control por voz .....	297	Sistema de sujeción para bebés .....	86
Sistema de información de punto ciego .....	460	Función de acceso directo a aplicaciones .....	301	Sistema de sujeción para niños orientado hacia	
Sistema de prevención y mitigación de		Función del sistema de sonido .....	289	atrás .....	86
impactos (CMBS) .....	472	Información general .....	384	Sistema de sujeción para niños pequeños .....	88
Sistema de reconocimiento de señales de		Inicio .....	288	Uso de la sujeción .....	104
tráfico .....	153, 537	Instrucciones de actualización .....	313	<b>Sistema de sujeción suplementario (SRS)</b> .....	60
Sistema de seguridad .....	210	Instrucciones de actualización mediante un		Testigo .....	121
Sensor de inclinación .....	214	dispositivo USB .....	317	<b>Sistema de teléfono manos libres</b> .....	365
Sensores de ultrasonido .....	213	Instrucciones de instalación de forma		Ajuste del teléfono .....	372
Superbloqueo .....	215	inalámbrica .....	316	Botones del HFT .....	365
Testigo de la alarma del sistema de		iPod .....	326	Opciones durante una llamada .....	382
seguridad .....	126	Limitaciones del funcionamiento manual .....	307	Pantalla de estado de HFT .....	367
Testigo del sistema inmovilizador .....	125	Manual del propietario a bordo .....	296	Realización de una llamada .....	379

Recepción de una llamada .....	381
Tono de llamada .....	376
<b>Sistema del sensor de aparcamiento</b> .....	559
<b>Sistema del teléfono manos libres</b>	
Menús HFT .....	369
<b>Sistema EPS (dirección asistida eléctrica)</b> .....	682
<b>Sistema inmovilizador</b> .....	210
Testigo .....	125
<b>Sobrecalentamiento</b> .....	676
<b>Solución de problemas</b>	
El sistema de alimentación no arranca.....	668
<b>Superbloqueo</b> .....	215
<b>Sustitución</b>	
Batería.....	629
Batería de 12 voltios .....	626
Bombillas.....	607
Fusibles.....	686, 688
Goma de la escobilla del limpiaparabrisas ....	615
Neumáticos .....	657
<b>Sustitución de bombillas</b> .....	607
Faros .....	607
Intermitentes delanteros .....	607
Intermitentes laterales/luces de emergencia.....	607
Intermitentes traseros .....	608
Luces de freno .....	608
Luces de marcha atrás .....	611
Luces de posición/conducción diurna .....	607
Luz de espejo de cortesía .....	613
Luz de placa de matrícula trasera .....	612
Luz del maletero .....	614
Tercera luz de freno.....	612

## T

Tabla de especificaciones del lubricante .....	699
Tapa del depósito de combustible.....	33, 571
Tapón de llenado de combustible .....	33, 571
Techo panorámico .....	220
Teléfono .....	161
<b>Teléfono manos libres</b>	
Contactos favoritos.....	377
Limitaciones del funcionamiento manual.....	368
Pantalla de ajustes del teléfono .....	371
Transferencia automática .....	376
<b>Teléfono manos libres (HFT)</b>	
Importación automática de la agenda telefónica y las llamadas recientes del teléfono móvil ....	375
<b>Temperatura</b>	
Pantalla de temperatura exterior .....	152
<b>Testigo de averías</b> .....	118, 680
<b>Testigo de aviso encendido/intermitente</b> ....	678
<b>Testigo de desactivación del airbag del   pasajero</b> .....	78
<b>Testigo de la caja de cambios</b> .....	119
<b>Testigo de las luces antiniebla traseras</b> .....	123
<b>Testigo de llamada de emergencia</b> .....	394
<b>Testigo de luces antiniebla delanteras</b> .....	123
<b>Testigo de mensaje del sistema</b> .....	128
<b>Testigo de modo ECON</b> .....	127
<b>Testigo de modo NORMAL</b> .....	127
<b>Testigo de nivel bajo de combustible</b> .....	120
<b>Testigo de posición de la palanca de   cambios</b> .....	119
<b>Testigo de sistema listo</b> .....	119
<b>Testigo del modo DEPORTIVO</b> .....	127

<b>Testigo del modo INDIVIDUAL</b> .....	127
<b>Testigo del sistema de alimentación</b> .....	118
<b>Testigo del sistema de aviso de desinflado/baja   presión de los neumáticos</b> .....	124, 684
<b>Testigo del sistema de carga de la batería de   12 voltios</b> .....	119, 679
<b>Testigo EV</b> .....	119
<b>Testigos</b> .....	114
Activación/desactivación del airbag del pasajero delantero .....	121
Alarma del sistema de seguridad .....	126
Asistencia de seguridad (ámbar) .....	133
Asistencia de seguridad (verde/gris) .....	135
Control de crucero adaptativo (ACC) con función de seguimiento a baja velocidad (Low Speed Following) .....	131
Control de crucero adaptativo (ACC) con función de seguimiento a baja velocidad (Low Speed Following) (ámbar) .....	130
Control de crucero adaptativo (ACC) con función de seguimiento a baja velocidad (Low Speed Following) (blanco/verde).....	130
Desactivación automática de la asistencia de la dirección del sistema de ayuda de permanencia en la carretera (Road Departure Mitigation) .....	132
Desactivación del sistema de control y estabilidad (VSA) .....	122
Desactivación del VSA .....	455
EV .....	119
Haz de conducción adaptativo .....	123
Intermitentes y luces de emergencia .....	122
Limitador de velocidad ajustable.....	129

Limitador de velocidad inteligente .....	129	Sistema de control y estabilidad (VSA) .....	121
Luces antiniebla delanteras .....	123	Sistema de dirección asistida eléctrica (EPS) .....	122
Luces antiniebla traseras .....	123	Sistema de frenos y freno de estacionamiento (ámbar) .....	118
Luces de carretera .....	122	Sistema de frenos y freno de estacionamiento (rojo) .....	116, 117
Luces de carretera automáticas .....	123	Sistema de la transmisión .....	119, 685
Luces encendidas .....	122	Sistema de prevención y mitigación de impactos (CMBS) (ámbar) .....	132
Mensaje del sistema .....	128	Sistema de prevención y mitigación de impactos (CMBS) (gris) .....	132
Modo DEPORTIVO .....	127	Sistema de retención automática del freno .....	118
Modo ECON .....	127	Sistema de sujeción suplementario .....	121
Modo INDIVIDUAL .....	127	Sistema inmovilizador .....	125
Modo NORMAL .....	127	Sistema listo .....	119
Nivel bajo de combustible .....	120	Testigo de averías .....	118
Posición de la palanca de cambios .....	119	<b>Tiempo transcurrido</b> .....	161, 181
Recordatorio del cinturón de seguridad .....	120	<b>Toma de corriente para accesorios</b> .....	272
Retención automática del freno .....	118	<b>TRK (kit antipinchazos)</b> .....	644
Selector de leva de desaceleración .....	120	<b>TRK de Honda</b> .....	644
Sistema antibloqueo de frenos (ABS) .....	120	<b>Transporte de equipaje</b> .....	403, 405
Sistema de alimentación .....	118		
Sistema de aviso de desinflado/baja presión de los neumáticos .....	124, 684		
Sistema de aviso de salida de carril (LKAS) ...	131		
Sistema de aviso de salida de carril (LKAS) (ámbar) .....	131		
Sistema de aviso de salida de carril (LKAS) (blanco/verde) .....	131		
Sistema de ayuda de permanencia en la carretera (Road Departure Mitigation) (ámbar) .....	132		
Sistema de ayuda de permanencia en la carretera (Road Departure Mitigation) (gris) .....	132		
Sistema de carga de la batería de 12 voltios .....	119		

## V

<b>Varilla de medición del nivel (aceite del motor)</b> .....	597
<b>Vehículo híbrido</b> e:HEV .....	13
<b>Velocidad media</b> .....	161, 181
<b>Velocímetro</b> .....	150
<b>Ventanillas (apertura y cierre)</b> .....	217
<b>Viscosidad (aceite)</b> .....	595, 699
<b>Volante</b> .....	246
Ajuste .....	246
<b>Volante calefactado</b> .....	276
<b>VSA (sistema de control y estabilidad)</b> .....	454

## W

<b>WMA</b> .....	329
------------------	-----

## U

<b>Unidades de memoria USB</b> .....	329, 384
<b>Unids. veloc./distancia</b> .....	170, 189



